

# DENON

CD PLAYER

## DCD-F102

---

OPERATING INSTRUCTIONS

BEDIENUNGSANLEITUNG

MODE D'EMPLOI

ISTRUZIONI PER L'USO

INSTRUCCIONES DE FUNCIONAMIENTO

GEBRUIKSAANWIJZING

BRUKSANVISNING

■ SAFETY PRECAUTIONS



**CAUTION**  
RISK OF ELECTRIC SHOCK  
DO NOT OPEN



**CAUTION:**  
TO REDUCE THE RISK OF ELECTRIC SHOCK, DO NOT REMOVE COVER (OR BACK). NO USER-SERVICEABLE PARTS INSIDE. REFER SERVICING TO QUALIFIED SERVICE PERSONNEL.



The lightning flash with arrowhead symbol, within an equilateral triangle, is intended to alert the user to the presence of uninsulated "dangerous voltage" within the product's enclosure that may be of sufficient magnitude to constitute a risk of electric shock to persons.



The exclamation point within an equilateral triangle is intended to alert the user to the presence of important operating and maintenance (servicing) instructions in the literature accompanying the appliance.

**WARNING:**  
TO REDUCE THE RISK OF FIRE OR ELECTRIC SHOCK, DO NOT EXPOSE THIS APPLIANCE TO RAIN OR MOISTURE.

CLASS 1 LASER PRODUCT  
LUOKAN 1 LASERLAITE  
KLASS 1 LASERAPPARAT

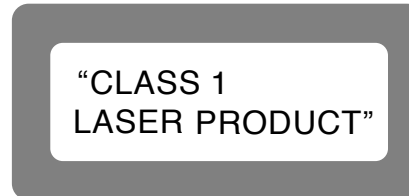

**ADVARSEL:** USYNLIG LASERSTRÅLING VED ÅBNING, NÅR SIKKERHEDSAFBRYDERE ER UDE AF FUNKTION. UNDGÅ UDSÆTTELSE FOR STRÅLING.

**VAROITUS!** LAITTEEN KÄYTTÄMINEN MUULLA KUIN TÄSSÄ KÄYTTÖOHJEESSA MAINITULLA TAVALLA SAATTAA ALTISTAA KÄYTTÄJÄN TURVALLISUUSLUOKAN 1 YLITTÄVÄLLE NÄKYMÄMTTÖMÄLLE LASERSÄTEILYLLE.

**WARNING:** OM APPARATEN ANVÄNDS PÅ ANNAT SÄTT ÄN I DENNA BRUKSANVISNING SPECIFICERATS, KAN ANVÄNDAREN UTSÄTTAS FÖR OSYNLIG LASERSTRÅLNING SOM ÖVERSKRIDER GRÄNSEN FÖR LASERKLASS 1.

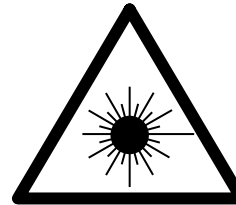





ATTENZIONE: QUESTO APPARECCHIO E' DOTATO DI DISPOSITIVO OTTICO CON RAGGIO LASER. L'USO IMPROPRIO DELL'APPARECCHIO PUO' CAUSARE PERICOLOSE ESPOSIZIONI A RADIAZIONI!

**CAUTION:**  
USE OF CONTROLS OR ADJUSTMENTS OR PERFORMANCE OF PROCEDURES OTHER THAN THOSE SPECIFIED HEREIN MAY RESULT IN HAZARDOUS RADIATION EXPOSURE. THE SUPER AUDIO CD PLAYER SHOULD NOT BE ADJUSTED OR REPAIRED BY ANYONE EXCEPT PROPERLY QUALIFIED SERVICE PERSONNEL.

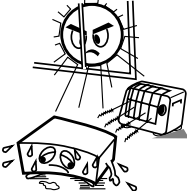
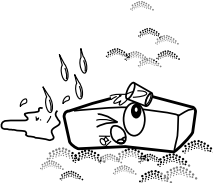
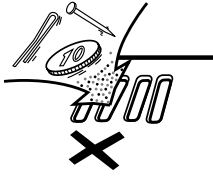
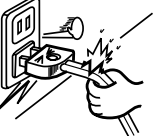
- **DECLARATION OF CONFORMITY**  
We declare under our sole responsibility that this product, to which this declaration relates, is in conformity with the following standards: EN60065, EN55013, EN55020, EN61000-3-2 and EN61000-3-3. Following the provisions of 73/23/EEC, 2004/108/EC and 93/68/EEC Directive.
- **ÜBEREINSTIMMUNGSERKLÄRUNG**  
Wir erklären unter unserer Verantwortung, daß dieses Produkt, auf das sich diese Erklärung bezieht, den folgenden Standards entspricht: EN60065, EN55013, EN55020, EN61000-3-2 und EN61000-3-3. Entspricht den Verordnungen der Direktive 73/23/EEC, 2004/108/EC und 93/68/EEC.
- **DECLARATION DE CONFORMITE**  
Nous déclarons sous notre seule responsabilité que l'appareil, auquel se réfère cette déclaration, est conforme aux standards suivants: EN60065, EN55013, EN55020, EN61000-3-2 et EN61000-3-3. D'après les dispositions de la Directive 73/23/EEC, 2004/108/EC et 93/68/EEC.
- **DICHIARAZIONE DI CONFORMITÀ**  
Dichiariamo con piena responsabilità che questo prodotto, al quale la nostra dichiarazione si riferisce, è conforme alle seguenti normative: EN60065, EN55013, EN55020, EN61000-3-2 e EN61000-3-3. In conformità con le condizioni delle direttive 73/23/EEC, 2004/108/EC e 93/68/EEC. QUESTO PRODOTTO E' CONFORME AL D.M. 28/08/95 N. 548
- **DECLARACIÓN DE CONFORMIDAD**  
Declaramos bajo nuestra exclusiva responsabilidad que este producto al que hace referencia esta declaración, está conforme con los siguientes estándares: EN60065, EN55013, EN55020, EN61000-3-2 y EN61000-3-3. Siguiendo las provisiones de las Directivas 73/23/EEC, 2004/108/EC y 93/68/EEC.
- **EENVORMIGHEIDSVERKLARING**  
Wij verklaren uitsluitend op onze verantwoordelijkheid dat dit product, waarop deze verklaring betrekking heeft, in overeenstemming is met de volgende normen: EN60065, EN55013, EN55020, EN61000-3-2 en EN61000-3-3. Volgens de bepalingen van de Richtlijnen 73/23/EEC, 2004/108/EC en 93/68/EEC.
- **ÖVERENSSTÄMMELSESINTYG**  
Härmed intygas helt på eget ansvar att denna produkt, vilken detta intyg avser, uppfyller följande standarder: EN60065, EN55013, EN55020, EN61000-3-2 och EN61000-3-3. Enligt stadgarna i direktiv 73/23/EEC, 2004/108/EC och 93/68/EEC.

**NOTE ON USE / HINWEISE ZUM GEBRAUCH / OBSERVATIONS RELATIVES A L'UTILISATION / NOTE SULL'USO / NOTAS SOBRE EL USO / ALVORENS TE GEBRUIKEN / OBSERVERA**

 <ul style="list-style-type: none"> <li>• Avoid high temperatures. Allow for sufficient heat dispersion when installed in a rack.</li> <li>• Vermeiden Sie hohe Temperaturen. Beachten Sie, daß eine ausreichend Luftzirkulation gewährleistet wird, wenn das Gerät auf ein Regal gestellt wird.</li> <li>• Eviter des températures élevées. Tenir compte d'une dispersion de chaleur suffisante lors de l'installation sur une étagère.</li> <li>• Evitate di esporre l'unità a temperature alte. Assicuratevi che ci sia un'adeguata dispersione del calore quando installate l'unità in un mobile per componenti audio.</li> <li>• Evite altas temperaturas. Permite la suficiente dispersión del calor cuando está instalado en la consola.</li> <li>• Vermijd hoge temperaturen. Zorg voor een degelijk hitteafvoer indien het apparaat op een rek wordt geplaatst.</li> <li>• Undvik höga temperaturer. Se till att det finns möjlighet till god värmeavledning vid monteringen i ett rack.</li> </ul>	 <ul style="list-style-type: none"> <li>• Keep the apparatus free from moisture, water, and dust.</li> <li>• Halten Sie das Gerät von Feuchtigkeit, Wasser und Staub fern.</li> <li>• Protéger l'appareil contre l'humidité, l'eau et lapoussière.</li> <li>• Tenete l'unità lontana dall'umidità, dall'acqua e dalla polvere.</li> <li>• Mantenga el equipo libre de humedad, agua y polvo.</li> <li>• Laat geen vochtigheid, water of stof in het apparaat binnendringen.</li> <li>• Utsätt inte apparaten för fukt, vatten och damm.</li> </ul>	 <ul style="list-style-type: none"> <li>• Do not let foreign objects into the apparatus.</li> <li>• Keine fremden Gegenstände in das Gerät kommen lassen.</li> <li>• Ne pas laisser des objets étrangers dans l'appareil.</li> <li>• E' importante che nessun oggetto è inserito all'interno dell'unità.</li> <li>• No deje objetos extraños dentro del equipo.</li> <li>• Laat geen vreemde voorwerpen in dit apparaat vallen.</li> <li>• Se till att främmande föremål inte tränger in i apparaten.</li> </ul>	<p><b>CAUTION:</b></p> <ul style="list-style-type: none"> <li>• The ventilation should not be impeded by covering the ventilation openings with items, such as newspapers, tablecloths, curtains, etc.</li> <li>• No naked flame sources, such as lighted candles, should be placed on the apparatus.</li> <li>• Attention should be drawn to the environmental aspects of battery disposal.</li> <li>• Do not expose the set to dripping or splashing fluids.</li> <li>• No objects filled with liquids, such as vases, shall be placed on the apparatus.</li> </ul> <p><b>ACHTUNG:</b></p> <ul style="list-style-type: none"> <li>• Die Belüftung sollte auf keinen Fall durch das Abdecken der Belüftungsöffnungen durch Gegenstände wie beispielsweise Zeitungen, Tischtücher, Vorhänge o. Ä. behindert werden.</li> <li>• Auf dem Gerät sollten keinerlei direkten Feuerquellen wie beispielsweise angezündete Kerzen aufgestellt werden.</li> <li>• Bitte beachten Sie bei der Entsorgung der Batterien die geltenden Umweltbestimmungen.</li> <li>• Das Gerät sollte keinerlei Flüssigkeit, also keinem Tropfen oder Spritzen ausgesetzt werden.</li> <li>• Auf dem Gerät sollten keinerlei mit Flüssigkeit gefüllten Behälter wie beispielsweise Vasen aufgestellt werden.</li> </ul>
 <ul style="list-style-type: none"> <li>• Handle the power cord carefully. Hold the plug when unplugging the cord.</li> <li>• Gehen Sie vorsichtig mit dem Netzkabel um. Halten Sie das Kabel am Stecker, wenn Sie den Stecker herausziehen.</li> <li>• Manipuler le cordon d'alimentation avec précaution. Tenir la prise lors du débranchement du cordon.</li> <li>• Maneggiare il filo di alimentazione con cura. Agitare per la spina quando scollegate il cavo dalla presa.</li> <li>• Maneje el cordón de energía con cuidado. Sostenga el enchufe cuando desconecte el cordón de energía.</li> <li>• Hanteer het netsnoer voorzichtig. Houd het snoer bij de stekker vast wanneer deze moet worden aan- of losgekoppeld.</li> <li>• Hantera nätkabeln varsamt. Håll i kabeln när den kopplas från el-uttaget.</li> </ul>	 <ul style="list-style-type: none"> <li>• Unplug the power cord when not using the apparatus for long periods of time.</li> <li>• Wenn das Gerät eine längere Zeit nicht verwendet werden soll, trennen Sie das Netzkabel vom Netzstecker.</li> <li>• Débrancher le cordon d'alimentation lorsque l'appareil n'est pas utilisé pendant de longues périodes.</li> <li>• Disinnestate il filo di alimentazione quando avete l'intenzione di non usare il filo di alimentazione per un lungo periodo di tempo.</li> <li>• Desconecte el cordón de energía cuando no utilice el equipo por mucho tiempo.</li> <li>• Neem altijd het netsnoer uit het stopcontact wanneer het apparaat gedurende een lange periode niet wordt gebruikt.</li> <li>• Koppla ur nätkabeln om apparaten inte kommer att användas i lång tid.</li> </ul>	 <ul style="list-style-type: none"> <li>• Do not let insecticides, benzene, and thinner come in contact with the apparatus.</li> <li>• Lassen Sie das Gerät nicht mit Insektiziden, Benzin oder Verdünnungsmitteln in Berührung kommen.</li> <li>• Ne pas mettre en contact des insecticides, du benzène et un diluant avec l'appareil.</li> <li>• Assicuratevi che l'unità non venga in contatto con insetticidi, benzolo o solventi.</li> <li>• No permita el contacto de insecticidas, gasolina y diluyentes con el equipo.</li> <li>• Laat geen insektenverdelgende middelen, benzine of verfverdunder met dit apparaat in contact komen.</li> <li>• Se till att inte insektsmedel på spraybruk, bensen och thinner kommer i kontakt med apparatens hölje.</li> </ul>	<p><b>ATTENTION:</b></p> <ul style="list-style-type: none"> <li>• La ventilation ne doit pas être gênée en recouvrant les ouvertures de la ventilation avec des objets tels que journaux, rideaux, tissus, etc.</li> <li>• Aucune flamme nue, par exemple une bougie, ne doit être placée sur l'appareil.</li> <li>• Veillez à respecter l'environnement lorsque vous jetez les piles usagées.</li> <li>• L'appareil ne doit pas être exposé à l'eau ou à l'humidité.</li> <li>• Aucun objet contenant du liquide, par exemple un vase, ne doit être placé sur l'appareil.</li> </ul> <p><b>PRECAUZIONI:</b></p> <ul style="list-style-type: none"> <li>• Le aperture di ventilazione non devono essere ostruite coprendole con oggetti, quali giornali, tovaglie, tende e così via.</li> <li>• Non posizionare sull'apparecchiatura fiamme libere, come ad esempio le candele accese.</li> <li>• Prestare attenzione agli aspetti legati alla tutela dell'ambiente quando si smaltisce la batteria.</li> <li>• L'apparecchiatura non deve essere esposta a gocciolii o spruzzi.</li> <li>• Non posizionare sull'apparecchiatura nessun oggetto contenete liquidi, come ad esempio i vasi.</li> </ul> <p><b>PRECAUCIÓN:</b></p> <ul style="list-style-type: none"> <li>• La ventilación no debe quedar obstruida por hacerse cubierto las aperturas con objetos como periódicos, manteles, cortinas, etc.</li> <li>• No debe colocarse sobre el aparato objetos llenos de líquido, como jarras.</li> <li>• A la hora de deshacerse de las pilas, respete la normativa para el cuidado del medio ambiente.</li> <li>• No se expondrá el aparato al goteo o salpicaduras cuando se utilice.</li> <li>• No se colocarán sobre el aparato objetos llenos de líquido, como jarras.</li> </ul>
<ul style="list-style-type: none"> <li>• Handle the power cord carefully. Hold the plug when unplugging the cord.</li> <li>• Gehen Sie vorsichtig mit dem Netzkabel um. Halten Sie das Kabel am Stecker, wenn Sie den Stecker herausziehen.</li> <li>• Manipuler le cordon d'alimentation avec précaution. Tenir la prise lors du débranchement du cordon.</li> <li>• Maneggiare il filo di alimentazione con cura. Agitare per la spina quando scollegate il cavo dalla presa.</li> <li>• Maneje el cordón de energía con cuidado. Sostenga el enchufe cuando desconecte el cordón de energía.</li> <li>• Hanteer het netsnoer voorzichtig. Houd het snoer bij de stekker vast wanneer deze moet worden aan- of losgekoppeld.</li> <li>• Hantera nätkabeln varsamt. Håll i kabeln när den kopplas från el-uttaget.</li> </ul>	 <p>* (For apparatuses with ventilation holes)</p> <ul style="list-style-type: none"> <li>• Do not obstruct the ventilation holes.</li> <li>• Die Belüftungsöffnungen dürfen nicht verdeckt werden.</li> <li>• Ne pas obstruer les trous d'aération.</li> <li>• Non coprite i fori di ventilazione.</li> <li>• No obstruya los orificios de ventilación.</li> <li>• De ventilatieopeningen mogen niet worden geblokkeerd.</li> <li>• Täpp inte till ventilationsöppningarna.</li> </ul>	 <ul style="list-style-type: none"> <li>• Never disassemble or modify the apparatus in any way.</li> <li>• Versuchen Sie niemals das Gerät auseinander zu nehmen oder auf jegliche Art zu verändern.</li> <li>• Ne jamais démonter ou modifier l'appareil d'une manière ou d'une autre.</li> <li>• Non smontate mai, nè modificate l'unità in nessun modo.</li> <li>• Nunca desarme o modifique el equipo de ninguna manera.</li> <li>• Nooit dit apparaat demonteren of op andere wijze modificeren.</li> <li>• Ta inte isär apparaten och försök inte bygga om den.</li> </ul>	<p><b>WAARSCHUWING:</b></p> <ul style="list-style-type: none"> <li>• De ventilatie mag niet worden belemmerd door de ventilatieopeningen af te dekken met bijvoorbeeld kranten, een tafelkleed, gordijnen, enz.</li> <li>• Plaats geen open vlammen, bijvoorbeeld een brandende kaars, op het apparaat.</li> <li>• Houd u steeds aan de milieuvoorschriften wanneer u gebruikte batterijen wegdoet.</li> <li>• Stel het apparaat niet bloot aan druppels of spatten.</li> <li>• Plaats geen voorwerpen gevuld met water, bijvoorbeeld een vaas, op het apparaat.</li> </ul> <p><b>OBSERVERA:</b></p> <ul style="list-style-type: none"> <li>• Ventilationen bör inte förhindras genom att täcka för ventilationsöppningarna med föremål såsom tidningar, bordsdukar, gardiner osv.</li> <li>• Inga blottade brandkällor, såsom tända ljus, bör placeras på apparaten.</li> <li>• Tänk på miljöaspekterna när du bortskaffar batteri.</li> <li>• Apparaten får inte utsättas för vätska.</li> <li>• Inga objekt med vätskor, såsom vaser, får placeras på apparaten.</li> </ul>

**A NOTE ABOUT RECYCLING:**

This product's packaging materials are recyclable and can be reused. Please dispose of any materials in accordance with the local recycling regulations.

When discarding the unit, comply with local rules or regulations.

Batteries should never be thrown away or incinerated but disposed of in accordance with the local regulations concerning chemical waste.

This product and the accessories packed together constitute the applicable product according to the WEEE directive except batteries.

**HINWEIS ZUM RECYCLING:**

Das Verpackungsmaterial dieses Produktes ist für zum Recyceln geeignet und kann wieder verwendet werden. Bitte entsorgen Sie alle Materialien entsprechend der örtlichen Recycling-Vorschriften.

Beachten Sie bei der Entsorgung des Gerätes die örtlichen Vorschriften und Bestimmungen.

Die Batterien dürfen nicht in den Hausmüll geworfen oder verbrannt werden; bitte geben Sie die Batterien gemäß örtlichen Bestimmungen an den Sammelstellen oder Sondermüllplätzen ab.

Dieses Produkt zusammen mit den Zubehörteilen ist das geltende Produkt der WEEE-Direktive, davon ausgenommen sind die Batterien.

**UNE REMARQUE CONCERNANT LE RECYCLAGE:**

Les matériaux d'emballage de ce produit sont recyclables et peuvent être réutilisés. Veuillez disposer de tout matériau conformément aux règlements de recyclage locaux.

Lorsque vous mettez cet appareil au rebut, respectez les lois ou réglementations locales.

Les piles ne doivent jamais être jetées ou incinérées, mais mises au rebut conformément aux règlements locaux concernant les déchets chimiques.

Ce produit et les accessoires emballés ensemble sont des produits conformes à la directive DEEE sauf pour les piles.

**NOTA RELATIVA AL RICICLAGGIO:**

I materiali di imballaggio di questo prodotto sono riutilizzabili e riciclabili. Smaltire i materiali conformemente alle normative locali sul riciclaggio.

Per smaltire l'unità, osservare la normativa in vigore nel luogo di utilizzo.

Non gettare le batterie, né incenerirle, ma smaltirle conformemente alla normativa locale sui rifiuti chimici.

Questo prodotto e gli accessori inclusi nell'imballaggio sono applicabili alla direttiva RAEE, ad eccezione delle batterie.

**ACERCA DEL RECICLAJE:**

Los materiales de embalaje de este producto son reciclables y se pueden volver a utilizar. Disponga de estos materiales siguiendo los reglamentos de reciclaje de su localidad.

Cuando se deshaga de la unidad, cumpla con las reglas o reglamentos locales.

Las pilas nunca deberán tirarse ni incinerarse. Deberá disponer de ellas siguiendo los reglamentos de su localidad relacionados con los desperdicios químicos.

Este producto junto con los accesorios empacados es el producto aplicable a la directiva RAEE excepto pilas.

**EEN AANTEKENING WAT BETREFT HET RECYCLEREN:**

Het inpakmateriaal van dit product is recycleerbaar en kan opnieuw gebruikt worden. Er wordt verzocht om zich van elk afvalmateriaal te ontdoen volgens de plaatselijke voorschriften.

Volg voor het wegdoen van de speler de voorschriften voor de verwijdering van wit- en bruingoed op.

Batterijen mogen nooit worden weggegooid of verbrand, maar moeten volgens de plaatselijke voorschriften betreffende chemisch afval worden verwijderd.

Op dit product en de meegeleverde accessoires, m.u.v. de batterijen is de richtlijn voor afgedankte elektrische en elektronische apparaten (WEEE) van toepassing.

**EN KOMMENTAR OM ÅTERVINNING:**

Produktens emballage är återvinningsbart och kan återanvändas. Kassera det enligt lokala återvinningsbestämmelser. När du kasserar enheten ska du göra det i överensstämmelse med lokala regler och bestämmelser.

Batterier får absolut inte kastas i soporna eller brännas. Kassera dem enligt lokala bestämmelser för kemiskt avfall.

Denna apparat och de tillbehör som levereras med den är de som uppfyller gällande WEEE-direktiv, med undantag av batterierna.

**CAUTION:**

To completely disconnect this product from the mains, disconnect the plug from the wall socket outlet.

The mains plug is used to completely interrupt the power supply to the unit and must be within easy access by the user.

**VORSICHT:**

Um dieses Gerät vollständig von der Stromversorgung abzutrennen, trennen Sie bitte den Netzstecker von der Wandsteckdose ab.

Die Hauptstecker werden verwendet, um die Stromversorgung zum Gerät völlig zu unterbrechen; er muss für den Benutzer gut und einfach zu erreichen sein.

**PRECAUTION:**

Pour déconnecter complètement ce produit du courant secteur, débranchez la prise de la prise murale.

La prise secteur est utilisée pour couper complètement l'alimentation de l'appareil et l'utilisateur doit pouvoir y accéder facilement.

**ATTENZIONE:**

Per scollegare definitivamente questo prodotto dalla rete di alimentazione elettrica, togliere la spina dalla relativa presa.

La spina di rete viene utilizzata per interrompere completamente l'alimentazione all'unità e deve essere facilmente accessibile all'utente.

**PRECAUCIÓN:**

Para desconectar completamente este producto de la alimentación eléctrica, desconecte el enchufe del enchufe de la pared.

El enchufe de la alimentación se utiliza para interrumpir por completo el suministro de alimentación a la unidad y debe de encontrarse en un lugar al que el usuario tenga fácil acceso.

**VOORZICHTIGHEID:**

Om de voeding van dit product volledig te onderbreken moet de stekker uit het stopcontact worden getrokken.

De netstekker wordt gebruikt om de stroomtoevoer naar het toestel volledig te onderbreken en moet voor de gebruiker gemakkelijk bereikbaar zijn.

**FÖRSIKTIHETSMÅTT:**

Koppla loss stickproppen från eluttaget för att helt skilja produkten från nätet.

Stickproppen används för att helt bryta strömförsörjningen till apparaten, och den måste vara lättillgänglig för användaren.

# Introduction

Merci d'avoir acquis ce lecteur CD DENON. Veuillez lire attentivement le mode d'emploi afin de vous familiariser avec le lecteur CD et d'en obtenir une satisfaction maximale.

Conservez ce mode d'emploi pour vous y référer à l'avenir, si une question ou un problème se pose.

## Contenu

<b>Introduction</b>	
<b>Accessoires</b> .....	2
<b>Avant l'utilisation</b> .....	2
<b>A propos des disques</b>	
Disques utilisables avec cet appareil .....	2
Manipulation des disques .....	2
Chargement des disques .....	2
Précautions liées au chargement des disques .....	3
Précautions de manipulation .....	3
Précautions liées au rangement des disques .....	3
Nettoyage des disques .....	3
<b>Nomenclature et fonctions</b>	
Panneau avant .....	4
Affichage .....	4
Panneau arrière .....	5
<b>Disposition recommandée du système</b> .....	5
<b>Connexions</b>	
<b>Indications de câblages</b> .....	5
<b>Connexions [Connexions système]</b> .....	6
<b>Fonctionnement</b>	
<b>Mise en marche</b> .....	7
<b>Chargement des disques</b> .....	7
<b>Début de la lecture</b> .....	7
Pour arrêter la lecture .....	7
Pour mettre la lecture en pause .....	7
Avance rapide (Recherche) .....	8
Retour rapide (Recherche) .....	8
Déplacement au début des pistes (Saut) .....	8
<b>Lecture de la piste souhaitée (Lecture directe)</b> .....	8
<b>Ecoute de pistes spécifiques dans un ordre spécifié (Lecture programmée)</b> .....	8, 9
<b>Ecoute en ordre aléatoire (Lecture aléatoire)</b> .....	9
<b>Ecoute répétée de pistes (Lecture répétée)</b>	
Ecoute répétée d'une piste spécifiée	
(Lecture répétée d'une piste) .....	9
Ecoute répétée de toutes les pistes	
(Lecture répétée de toutes les pistes) .....	9
<b>Positionnement et arrêt de la lecture (Pause)</b>	
Positionnement avec recherche directe .....	9
Positionnement avec recherche programmée .....	9
<b>Lecture des fichiers MP3 ou WMA (Windows Media® Audio)</b>	
Avant de lire des fichiers MP3 ou WMA .....	10
Lecture des fichiers MP3 ou WMA .....	11
Ecoute de fichiers MP3 ou WMA en ordre aléatoire	
(Lecture aléatoire du disque/dossier) .....	11
Ecoute répétée de fichiers MP3 ou WMA	
(Lecture répétée du disque/dossier) .....	12

<b>Opérations système</b>	
<b>Télécommande du système</b> .....	13
<b>Fonction de mise sous tension automatique</b> .....	14
<b>Sélection automatique de fonction</b> .....	14
<b>Enregistrement synchronisé de CD</b> .....	14
<b>Fonction de minuterie</b> .....	14
<b>Fonction d'édition</b> .....	15

<b>Autres</b>	
<b>Depistage des pannes</b> .....	16
<b>Spécifications</b> .....	16

## Introduction

## Accessoires

Vérifier que les articles suivants sont inclus dans le carton en plus de l'unité principale:

- |                                                                 |   |
|-----------------------------------------------------------------|---|
| ① Mode d'emploi.....                                            | 1 |
| ② Liste des services après-vente .....                          | 1 |
| ③ Câble RCA analogique (Longueur du câble : Approx. 0,6 m) .... | 1 |
| ④ Câble système (Longueur du câble : Approx. 0,5 m) .....       | 1 |



## Avant l'utilisation

Faire attention aux points suivants avant sa mise en service:

• **Déplacement de l'appareil.**

Afin d'éviter des court-circuits ou d'endommager les câbles de connexion, débrancher toujours le cordon d'alimentation et déconnecter les cordons de connexion entre tous les autres appareils audio lors du déplacement de l'appareil.

• **Attention lors de l'utilisation de téléphones mobiles.**

L'utilisation d'un téléphone portable à proximité de cet appareil risque de causer du bruit. Dans ce cas, éloignez le téléphone portable de l'appareil lorsque celui-ci est en marche.

• **Condensation (buée).**

Des gouttelettes d'eau peuvent se former sur les pièces intérieures si l'ensemble est transféré d'un endroit frais à une pièce chaude, ou si la pièce est chauffée rapidement. Si cela se produit, l'ensemble peut ne pas fonctionner correctement.

• **Si de la condensation se forme.**

La condensation s'évaporera en une heure ou moins, après quoi le système fonctionnera normalement.

• **Avant de mettre l'appareil sous tension.**

Vérifier que toutes les connexions sont correctement effectuées afin d'éviter tout court circuit. Placer toujours le commutateur d'alimentation sur la position d'attente avant de connecter et de déconnecter les câbles de connexion.

• **Conserver ce manuel dans un endroit sûr.**

Après l'avoir lu, conserver ce manuel ainsi que le certificat de garantie dans un endroit sûr.

- Certains circuits restent sous tension même lorsque l'appareil est mis en mode veille à l'aide de l'interrupteur d'alimentation. Lorsque vous voyagez ou que vous quittez votre domicile pendant une période prolongée, assurez-vous de débrancher le cordon d'alimentation de la prise secteur.

- Remarque que les illustrations dans ce manuel sont données à titre explicatif et peuvent être différentes par rapport à l'appareil.

**REMARQUE:**

- Ce lecteur CD utilise un laser semi-conducteur. Pour garantir son bon fonctionnement, il est recommandé de régler la température de la pièce entre 5°C (41°F) et 35°C (95°F).

## A propos des disques

## Disques utilisables avec cet appareil

① **CD musicaux**

Cet appareil peut lire les disques sur lesquels figure le symbole situé à droite.

Veuillez cependant remarquer que les disques aux formes spéciales (disques en forme de cœur, disques octogonaux, etc.) ne peuvent être lus. N'essayez pas de les lire car vous risqueriez d'endommager l'appareil.



② **CD-R/CD-RW**

- Certains disques et formats d'enregistrement peuvent ne pas être lisibles.
- Les disques non finalisés ne peuvent être lus.

※ **Finalisation:**

La finalisation est le processus qui permet la lecture des CD-R/CD-RW enregistrés sur les lecteurs compatibles.

## Manipulation des disques



Ne pas toucher la surface de signal.

## Introduction

## Chargement des disques

- Placez le côté étiqueté du disque au-dessus.
- Assurez-vous que le plateau du disque est complètement ouvert lorsque vous insérez le disque.
- Placez le disque à plat, les disques de 12 cm dans le guide de plateau extérieur (Figure 1), les disques de 8 cm dans le guide de plateau intérieur (Figure 2).

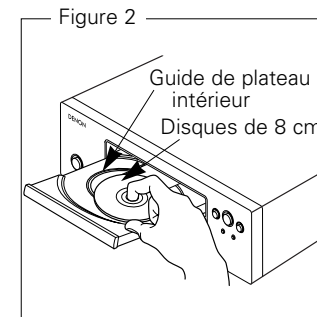
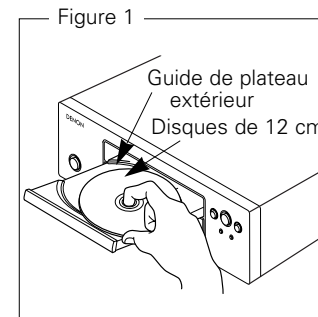

- Placez les disques de 8 cm dans le guide de plateau intérieur sans utiliser d'adaptateur.



- "00 m 00 s" s'affiche sur l'écran dans les cas suivants:

- Lorsqu'aucun disque n'est chargé
- Lorsque le disque est chargé à l'envers
- Lorsque les informations du disque n'ont pu être lues correctement

## Introduction

**Précautions liées au chargement des disques**

- Ne chargez qu'un disque à la fois. Vous risquez d'endommager l'appareil ou de rayer les disques en chargeant deux disques ou plus.
- Ne pas utiliser de disques craquelés ou déformés, ou réparés avec un adhésif, etc.
- Ne pas utiliser de disques sur lesquels la partie collante de l'étiquette ou du cellophane est exposée où sur lesquels se trouvent des restes d'étiquette décollée. Ces disques risquent de rester coincés à l'intérieur du lecteur et de l'endommager.

**Précautions de manipulation**

- Ne pas laisser d'empreintes de doigts, de graisse ou de poussière sur les disques.
- Faites particulièrement attention à ne pas rayer les disques lorsque vous les retirez de leurs boîtiers.
- Ne pas tordre ni chauffer les disques.
- Ne pas agrandir l'orifice central.
- Ne pas écrire sur la surface étiquetée (imprimée) avec un stylo à bille, un crayon, etc., ni coller de nouvelles étiquettes sur les disques.
- Des gouttes d'eau peuvent se former sur les disques lorsqu'ils sont déplacés subitement d'un lieu froid (à l'extérieur par exemple) vers un lieu chaud. N'essayez pas de les sécher à l'aide d'un sèche-cheveux, etc.

**Précautions liées au rangement des disques**

- Pensez à retirer les disques après les avoir utilisés.
- Rangez les disques dans leurs boîtiers afin de les protéger de la poussière, des rayures, des déformations, etc.
- Ne pas ranger les disques dans les endroits suivants :
  1. Emplacements exposés à la lumière directe du soleil pendant une durée prolongée
  2. Emplacements poussiéreux ou humides
  3. Emplacements exposés à une température élevée à cause d'appareils de chauffage, etc.

**Nettoyage des disques**

- Si des empreintes de doigts ou de la poussière se trouve sur un disque, essuyez-les avant d'utiliser le disque. Sans quoi la qualité sonore risque d'être atténuée et le son risque d'être interrompu.
- Utilisez un kit de nettoyage de disque disponible dans le commerce ou un chiffon doux pour nettoyer les disques.

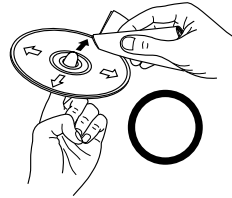

Essuyez délicatement le disque de l'intérieur vers l'extérieur.

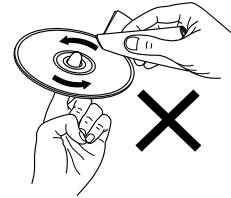

Ne pas essuyer en un mouvement circulaire.

**REMARQUE:**

- Ne pas utiliser de spray pour disque, d'agents antistatiques, de benzène, de diluant ou autres dissolvants.

Introduction

**Nomenclature et fonctions**

Pour les touches qui ne sont pas décrites ici, lire la page indiquée entre parenthèses ( ).

**Panneau avant**

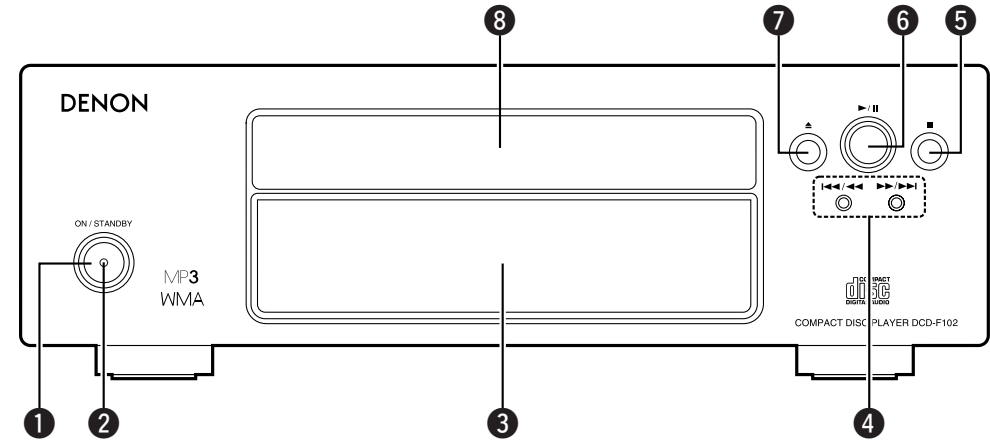

- 1** Interrupteur d'alimentation (ON/STANDBY) .....(7)
- 2** Indicateur d'alimentation .....(7)
- 3** Affichage .....(4)
- 4** Touches de saut (|◀◀, ▶▶|) .....(8, 9, 11)  
Touches de recherche (◀◀, ▶▶) .....(8)
- 5** Touche stop (■) .....(7)
- 6** Touche lecture/pause (▶/||) .....(7 ~ 9, 11, 14)
- 7** Touche d'ouverture/fermeture du plateau du disque .....(7)
- 8** Plateau du disque .....(7)

Introduction

**Affichage**

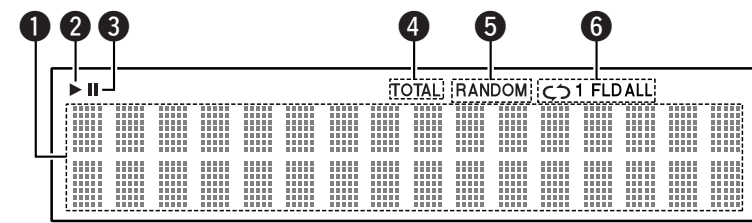

- 1** Affichage des informations  
Différentes informations s'affichent ici, selon le mode d'opération.  
Pour un CD musical:
  - Nombre total de pistes
  - Durée totale de lecture
  - Numéro de la piste
  - Durée écoulée, etc.
 Pour les fichiers MP3/WMA:
  - Nombre total de dossiers
  - Nombre de pistes
  - Numéro du dossier
  - Durée écoulée
  - Nom de la piste
  - Nom de l'artiste
  - Nom de l'album, etc.
- 2** S'allume lorsqu'un disque est lu.
- 3** S'allume lorsque le mode pause est activé.
- 4** S'allume lorsque le nombre total de pistes et la durée totale sont affichés dans **1**.
- 5** S'allume lorsque le mode de lecture aléatoire est activé.
- 6** S'allume en mode de lecture répétée.  
L'affichage change comme suit à chaque pression de la touche REPEAT.
  - Dans les modes autres que le mode dossier:
 

▶ ↺ 1	▶ ↺ ALL
(Répétition d'une piste)	(Répétition de toutes les pistes)
Pas d'affichage	
  - En mode dossier:
 

▶ ↺ 1 FLD	▶ ↺ FLD
(Répétition d'une piste)	(Répétition de toutes les pistes entre les dossiers)
FLD	



## Introduction

## Panneau arrière

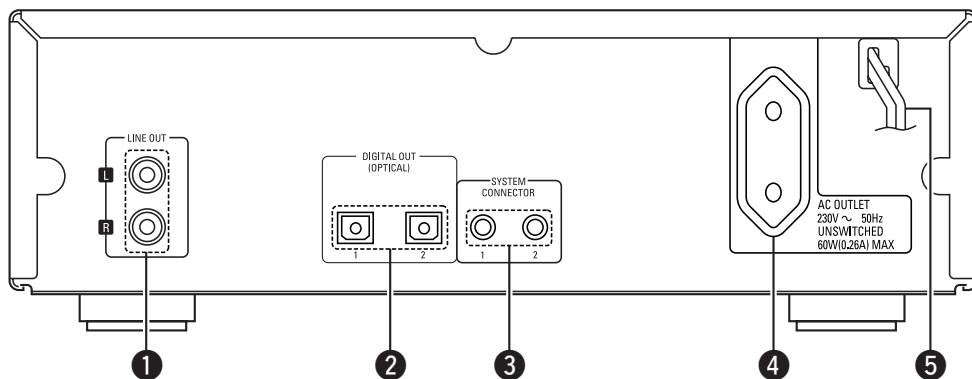

- 1 Bornes LINE OUT** .....(6)      **4 Prises secteur** .....(6)  
**2 Bornes DIGITAL OUT (OPTICAL)** .....(6)      **5 Cordon d'alimentation** .....(6)  
**3 Prises SYSTEM CONNECTOR** .....(6)

## Disposition recommandée du système

Pour assurer les performances et la sécurité, il est recommandé de disposer les composants comme montré ci-dessous lors de la connexion à des modèles de la série F102.

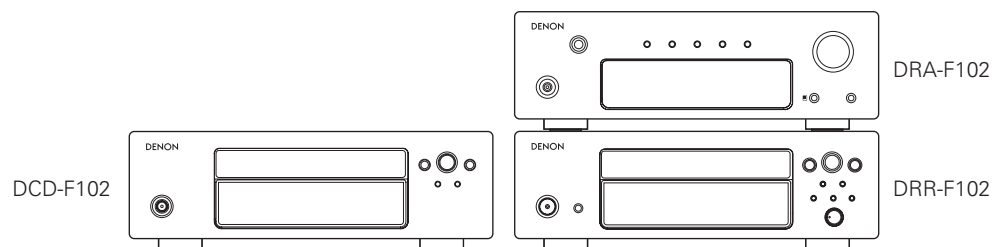

## REMARQUE:

- Disposer de manière à ce que les trous de ventilation ne soient pas obstrués, pour permettre la dissipation de la chaleur.
- Ne pas placer d'autres composants directement sur le récepteur.
- Pour assurer la sécurité, ne pas empiler plus de trois composants.

## Connexions

## REMARQUE:

- Ne pas brancher le cordon d'alimentation avant d'avoir terminé toutes les connexions.
- Lorsque vous effectuez les connexions, référez-vous également au mode d'emploi des autres composants.
- S'assurer de connecter correctement les canaux, gauche (L) avec gauche (L) et droit (R) avec droit (R).
- Ne pas mettre en faisceau les cordons d'alimentation avec les câbles d'enceinte. A défaut d'une telle précaution, un ronronnement ou du bruit pourrait être généré.
- Effectuer des connexions lorsque l'alimentation est activée peut provoquer du bruit et endommager les enceintes.
- Lier ensemble les cordons d'alimentation et les câbles de connexion risque de provoquer un bourdonnement ou du bruit.
- Connecter tous les câbles de connexion fermement entre les différents composants. Le système peut ne pas fonctionner correctement si les connexions sont incomplètes.
- S'assurer de déconnecter les cordons d'alimentation lors d'une modification des connexions. Le fait de modifier les connexions alors que le système est sous tension peut entraîner des dysfonctionnements.

## Indications de câblages

Effectuez les connexions à l'aide des câbles de connexion indiqués ci-dessous.

Câble audio	Direction des signaux
<b>A</b> Connexions analogiques (Stéréo) (Blanc) (L) (R) Câble RCA analogique	Signal audio IN      OUT
<b>B</b> Connexions système Câble système	OUT      IN

## Connexions [Connexions système]

Les opérations du système peuvent être accomplies lorsque les composants de la série F102 sont connectés avec des câbles système (☞ page 13).



- Toutes les opérations du système sont contrôlées à partir du récepteur (DRA-F102/F102DAB).
- Il est également possible de connecter d'autres appareils que des composants de la série F102. Dans ce cas, toutefois, les opérations du système ne peuvent pas être accomplies.

☐ Lorsque vous connectez le connecteur de sortie numérique optique avec un câble de transmission optique (disponible dans le commerce)

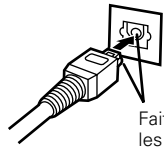

Faites correspondre les formes

Faites correspondre les formes, puis insérez fermement jusqu'au fond.

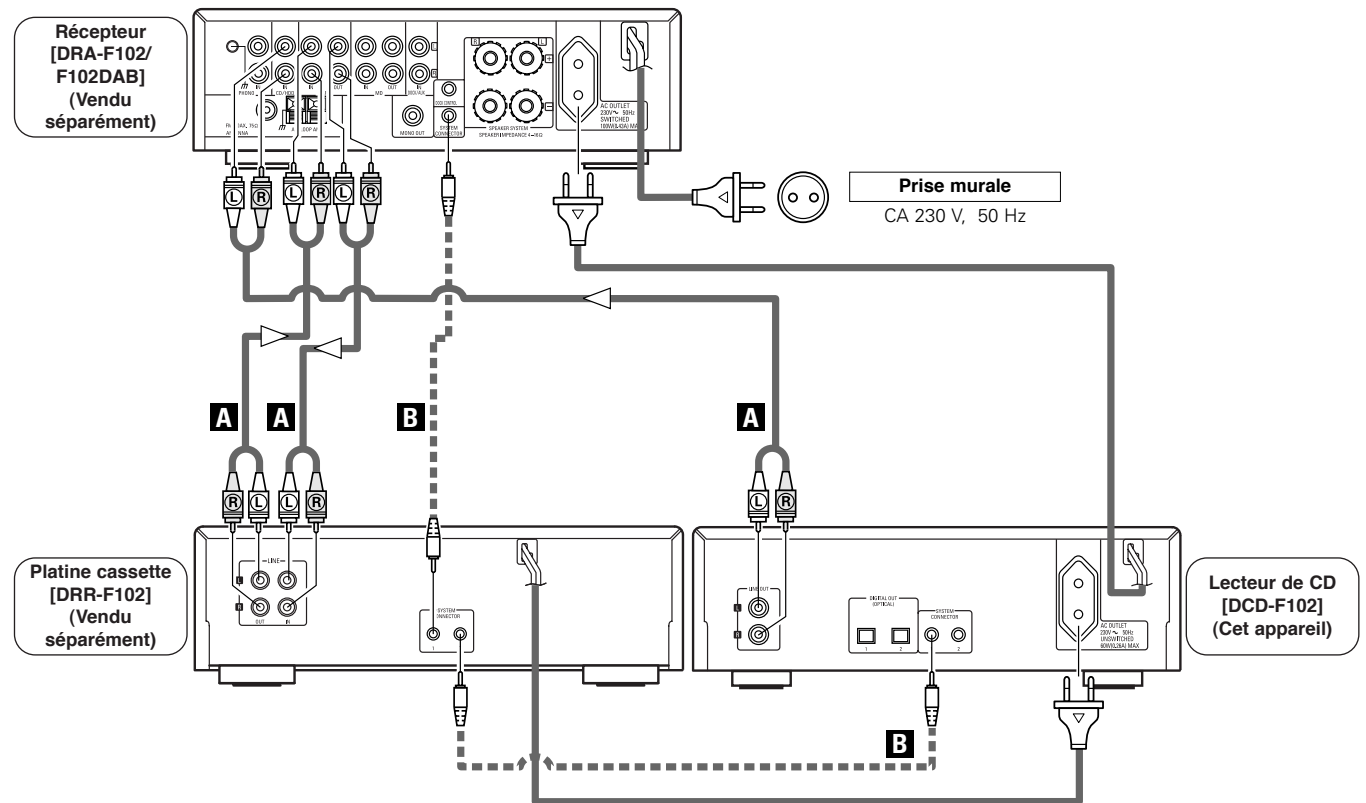
**REMARQUE:**

- Ne pas débrancher le cordon d'alimentation pendant que l'appareil fonctionne.
- La consommation totale maximale des appareils connectés aux prises CA du DCD-F102 est de 60 W. Ne pas connecter d'appareils dont la consommation dépasse 60 W.

# Fonctionnement

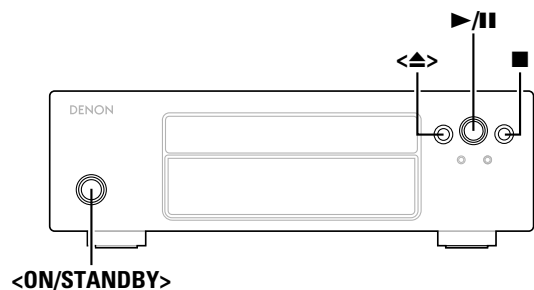

Lorsque le DCD-F102 et le récepteur (DRA-F102/F102DAB) sont connectés à l'aide de connexions système, le DCD-F102 peut être commandé à l'aide de la télécommande système (RC-1034) fournie avec le récepteur.

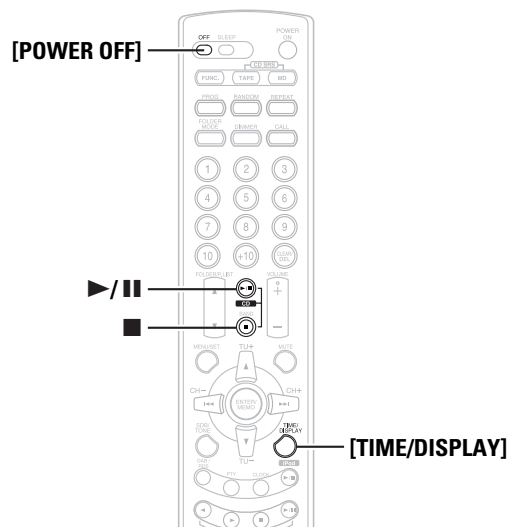

## A propos des noms des touches dans cette explication

< > : Touches de l'unité principale  
[ ] : Touches de la télécommande

### Nom de touche uniquement :

Touches de l'unité principale et de la télécommande

## Mise en marche

### Appuyez sur <ON/STANDBY>.

- Lorsque l'appareil s'allume, l'indicateur d'alimentation s'allume en vert.

### Extinction de l'alimentation (passage en mode de veille):

Appuyez à nouveau sur <ON/STANDBY> ou sur [POWER OFF].  
L'indicateur d'alimentation s'éteint.

### REMARQUE:

- Pour éteindre l'appareil pendant la lecture d'un disque, veuillez à appuyer sur ■ pour arrêter la lecture avant d'éteindre l'appareil.
- En mode de veille, une très petite quantité de courant est consommée, même lorsque tous les témoins sont éteints.

## Chargement des disques

(☞ page 2)

### Appuyez sur <▲> pour ouvrir le plateau du disque.

### Pour fermer le plateau du disque:

Appuyez à nouveau sur <▲>.

### REMARQUE:

- Mettez l'appareil en marche lorsque vous ouvrez et fermez le plateau du disque.
- Ne pas pousser le plateau du disque avec la main lorsque l'appareil est éteint. Vous risquez de l'endommager.
- Ne pas insérer d'objets étrangers dans le plateau du disque. Vous risquez de l'endommager.

## Début de la lecture

### Appuyez sur ▶/||.

- L'indicateur "▶" s'allume et la lecture débute.

※ Lorsque toutes les pistes contenues sur le disque ont été lues, le mode arrêt est activé automatiquement.

※ [TIME/DISPLAY] peut être utilisée pour changer les informations affichées.

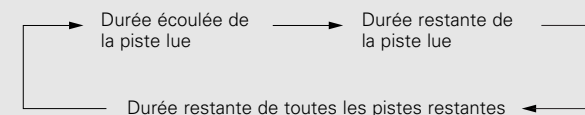

## Pour arrêter la lecture

### Appuyez sur ■ pendant la lecture.

## Pour mettre la lecture en pause

### Appuyez sur ▶/|| pendant la lecture.

- L'indicateur "||" s'allume et le mode pause est activé.

### Pour reprendre la lecture:

Appuyez sur ▶/||.

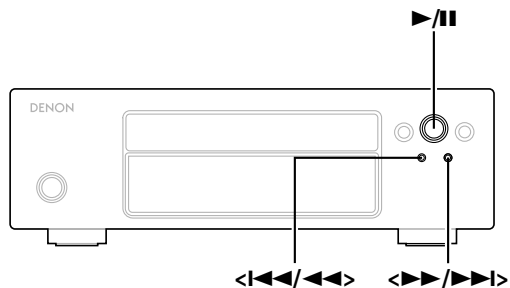

Lorsque le DCD-F102 et le récepteur (DRA-F102/F102DAB) sont connectés à l'aide de connexions système, le DCD-F102 peut être commandé à l'aide de la télécommande système (RC-1034) fournie avec le récepteur.

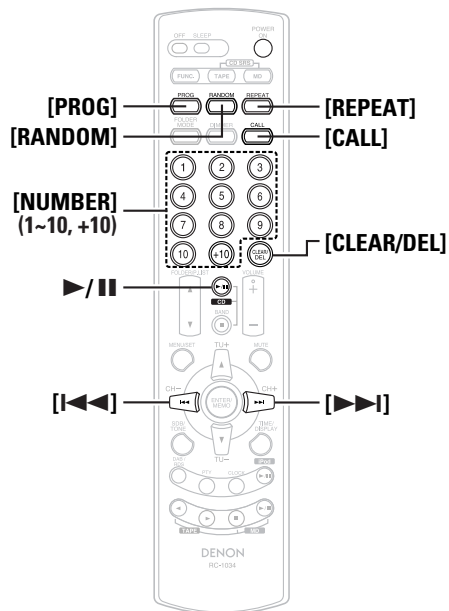

**A propos des noms des touches dans cette explication**

< > : Touches de l'unité principale  
[ ] : Touches de la télécommande

**Nom de touche uniquement :**

Touches de l'unité principale et de la télécommande

**Avance rapide (Recherche)**

Maintenez enfoncée <▶▶▶/▶▶▶> ou [▶▶▶] pendant la lecture.

※ La lecture normale reprend lorsque vous relâchez la touche.

Pour effectuer une recherche rapide en avant:

En mode pause, maintenez enfoncée <▶▶▶/▶▶▶> ou [▶▶▶].



- Le son peut être brièvement interrompu lorsque vous reprenez la lecture après une recherche.

**Retour rapide (Recherche)**

Maintenez enfoncée <◀◀◀/◀◀◀> ou [◀◀◀] pendant la lecture.

※ La lecture normale reprend lorsque vous relâchez la touche.

Pour effectuer une recherche rapide en arrière:

En mode pause, maintenez enfoncée <◀◀◀/◀◀◀> ou [◀◀◀].



- Le son peut être brièvement interrompu lorsque vous reprenez la lecture après une recherche.

**Déplacement au début des pistes (Saut)**

Appuyez sur [◀◀◀] ou [▶▶▶] pendant la lecture.

※ Le fonctionnement est le suivant si la touche est maintenue enfoncée:

- ▶▶▶: Sauter au début des pistes, plusieurs piste en avant
- ◀◀◀: Sauter au début des pistes, plusieurs pistes en arrière

**Lecture de la piste souhaitée (Lecture directe)**

Utilisez [NUMBER] (1 ~ 10, +10) pour sélectionner la piste.

※ Pour les pistes numérotées de 1 à 10, appuyez sur la touche correspondante ([1] à [10]).

Pour les numéros de pistes 11 et au-delà, appuyez sur [+10] puis sur [1] à [10].

**Exemple:** Piste 4 : [4]

**Exemple:** Piste 12 : [+10] [2]

**Exemple:** Piste 20 : [+10] [10]

**Ecoute de pistes spécifiques dans un ordre spécifié (Lecture programmée)**

Vous pouvez programmer jusqu'à 25 pistes.

**1 En mode d'arrêt, appuyez sur [PROG].**

- "PGM" s'affiche.

**2 Utilisez [NUMBER] (1 ~ 10, +10) pour sélectionner la piste.**

**Exemple:** Pour programmer la lecture des pistes 3, 12, 7 dans cet ordre:

[3] [+10] [2] [7]

**3 Appuyez sur ▶/||.**

- Les pistes sont lues dans l'ordre programmé.

Vérification des pistes programmées:

En mode d'arrêt, appuyez sur [CALL].

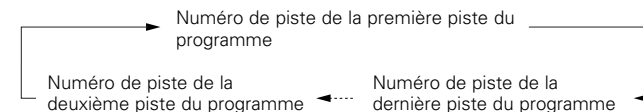

- ※ La durée totale du programme réapparaît si [CALL] n'est pas activée pendant 5 secondes ou plus.

## Fonctionnement

 Pour changer une piste programmée:

En mode arrêt, utilisez [PROG] pour désactiver l'affichage du numéro de la piste programmée, puis effectuez les étapes 1 et 2.

 Effacement des pistes du programme:

En mode d'arrêt, appuyez sur [CLEAR/DEL].

La dernière piste du programme est effacée à chaque pression de la touche.

 Arrêt de la lecture programmée:

En mode arrêt, utilisez [PROG] pour désactiver l'affichage du numéro de la piste programmée.



- Pendant la lecture programmée, appuyez sur [REPEAT] pour lire les pistes programmées de façon répétée.

**REMARQUE:**

- Si le plateau du disque est ouvert après avoir effectué la recherche de programme, le programme est annulé.

**Ecoute en ordre aléatoire (Lecture aléatoire)****1** En mode d'arrêt, appuyez sur [RANDOM].

- L'indicateur "RANDOM" s'allume.

**2** Appuyez sur ►/II. Arrêt de la lecture aléatoire:

Appuyez sur [RANDOM].

L'indicateur "RANDOM" s'éteint.



- Si vous appuyez sur [REPEAT] pendant la lecture aléatoire, les pistes sont lues une fois dans une séquence aléatoire, puis lues à nouveau dans un ordre différent. Vous pouvez ainsi profiter d'une écoute variée à chaque fois.

**Ecoute répétée de pistes (Lecture répétée)****Ecoute répétée d'une piste spécifiée (Lecture répétée d'une piste)****1** Appuyez une fois sur [REPEAT] en mode arrêt ou lecture.

- L'indicateur "↻ 1" s'allume.

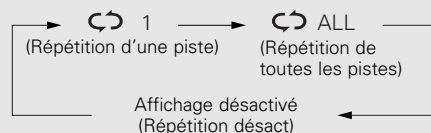
**2** Utilisez <I<<</<<< ou <>>>/>>> ([I<<<] ou [>>>I]) pour sélectionner la piste que vous souhaitez écouter.**3** Appuyez sur ►/II.

- La piste sélectionnée est lue de façon répétée.

 Arrêt de la lecture répétée d'une piste:

Appuyez sur [REPEAT] jusqu'à ce que le voyant "↻ 1" s'éteigne.

**Ecoute répétée de toutes les pistes (Lecture répétée de toutes les pistes)****1** Appuyez deux fois de suite sur [REPEAT] en mode arrêt ou lecture.

- L'indicateur "↻ ALL" s'allume.

**2** Appuyez sur ►/II.

- Le disque en cours sera lu de façon répétée.

 Arrêt de la lecture répétée de toutes les pistes:

Appuyez sur [REPEAT] jusqu'à ce que le voyant "↻ ALL" s'éteigne.

## Fonctionnement

**Positionnement et arrêt de la lecture (Pause)**

Activer le mode pause après vous être positionné au début de la piste sélectionnée s'avère pratique pour les enregistrements sur cassette.

**Positionnement avec recherche directe****1** Appuyez sur ►/II en mode lecture.

- L'indicateur "II" s'allume.

※ En mode arrêt, appuyez deux fois de suite sur ►/II.

**2** Utilisez [NUMBER] (1 ~ 10, +10) pour sélectionner la piste. Pour débiter la lecture:

Appuyez sur ►/II.



- Pendant la lecture programmée, utilisez <I<<</<<< ou <>>>/>>> ([I<<<] ou [>>>I]) pour sélectionner la piste.

**Positionnement avec recherche programmée****1** En mode d'arrêt, appuyez sur [PROG].

- "PGM" s'affiche.

**2** Utilisez [NUMBER] (1 ~ 10, +10) pour sélectionner la piste.**3** Appuyez deux fois sur ►/II.

- Le début du premier morceau programmé est trouvé et le mode de pause est enclenché.

 Pour débiter la lecture:

Appuyez sur ►/II.

## Lecture des fichiers MP3 ou WMA (Windows Media® Audio)

## Avant de lire des fichiers MP3 ou WMA

Il existe de nombreux sites de diffusion musicale qui vous permettent de télécharger des fichiers musicaux au format MP3 ou WMA. La musique (fichiers) téléchargée sur ces sites peut être stockée sur des disques CD-R ou CD-RW et lue sur le DCD-F102.



“Windows Media” et “Windows” sont des marques déposées au Etats-Unis et dans les autres pays de Microsoft Corporation.

※ Conformément aux lois sur les droits d'auteur, les enregistrements que vous avez effectués ne doivent servir qu'à titre personnel et ils ne doivent pas servir d'une autre manière sans le consentement du détenteur des droits.

 **Ordre dans lequel les dossiers sont lus**

S'il existe plusieurs dossiers contenant des fichiers MP3 ou WMA, le DCD-F102 attribue automatiquement des numéros de dossiers lors de la lecture du disque.

Les dossiers changent conformément au numéro qui leur a été attribué. Si un dossier ne contient aucun fichier lisible, il est ignoré.

 **Ordre dans lequel les fichiers sont lus**

L'ordre dans lequel les fichiers sont lus dépend de la structure des dossiers attribuée à la création du disque et des autres données enregistrées sur le disque lorsque les fichiers ont été enregistrés. Avec la structure de dossiers figurant dans l'exemple suivant, les fichiers sont lus dans l'ordre numérique (1, 2, 3 ...).

※ Les données stockées sur le disque dépendent du logiciel de gravure. C'est pourquoi les fichiers risquent de ne pas être lus dans l'ordre souhaité.

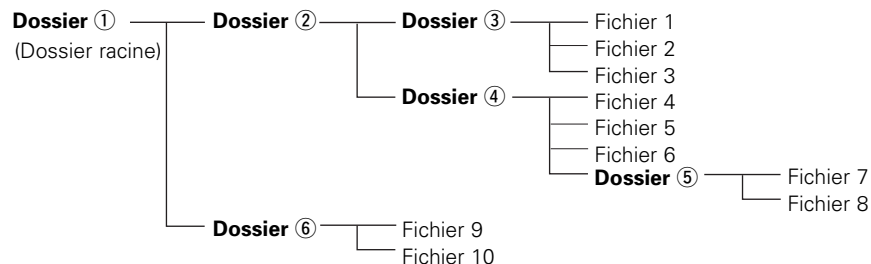
 **Paramétrage des dossiers et fichiers à lire (mode dossier / mode fichier)**

Utilisez **[FOLDER MODE]** pour passer d'un mode à l'autre.

- **Mode dossier**

L'indicateur "FLD" s'allume.

Seul le dossier sélectionné est lu.

**Exemple:** Lorsque le dossier ④ a été sélectionné

Les fichiers 4, 5 et 6 sont lus.

Le dossier ⑤ est considéré comme un dossier distinct, les fichiers 7 et 8 ne sont donc pas lus.

- **Mode disque (mode dossier : OFF)**

L'indicateur "FLD" s'éteint.

Tous les fichiers contenus dans tous les dossiers du dossier ou du fichier sélectionné sont lus.

**Exemple:** Lorsque le fichier 3 du dossier ③ est sélectionné

Tous les fichiers du dossier ③ sont lus.

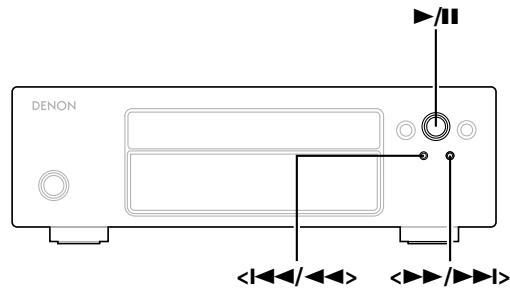

Lorsque le DCD-F102 et le récepteur (DRA-F102/F102DAB) sont connectés à l'aide de connexions système, le DCD-F102 peut être commandé à l'aide de la télécommande système (RC-1034) fournie avec le récepteur.

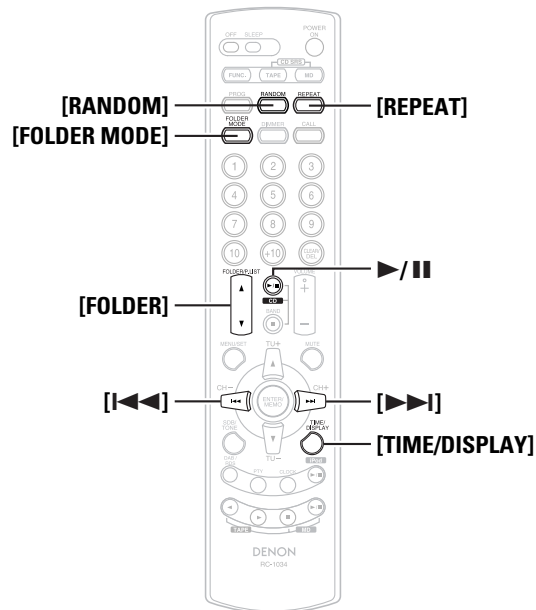

#### A propos des noms des touches dans cette explication

< > : Touches de l'unité principale  
[ ] : Touches de la télécommande

#### Nom de touche uniquement :

Touches de l'unité principale et de la télécommande

### Lecture des fichiers MP3 ou WMA

**1** Chargez un disque CD-R ou CD-RW contenant des fichiers musicaux au format MP3 ou WMA (Windows Media Audio) dans le plateau du disque (☞ page 2, 7).

**2** En mode dossier:  
**-1** Utilisez [FOLDER MODE] pour allumer l'indicateur "FLD", puis utilisez [FOLDER] pour sélectionner le dossier qui doit être lu.  
• Le dossier sélectionné s'affiche.

**2** A propos du mode disque:  
**-2** Utilisez [FOLDER MODE] pour éteindre l'indicateur "FLD", puis utilisez ◀◀◀/▶▶▶ ou ◀◀◀/▶▶▶ ([◀◀◀] ou [▶▶▶]) pour sélectionner le fichier qui doit être lu.  
• Le fichier sélectionné s'affiche.

**3** Appuyez sur ▶/||.  
• Le nom du fichier, le nom du titre/artiste et le nom du titre/album défilent sur l'écran et la lecture débute.  
\* Le nom du titre, de l'artiste et de l'album ne s'affichent que si ces informations sont enregistrées sur le disque.  
\* [TIME/DISPLAY] peut être utilisée pour changer les informations affichées.

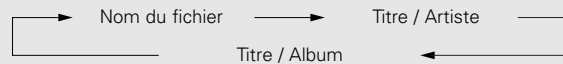

Pour changer le dossier qui doit être lu:

Utilisez [FOLDER] pour sélectionner un autre dossier.

Pour changer le fichier qui doit être lu:

En mode arrêt, utilisez ◀◀◀/▶▶▶ ou ◀◀◀/▶▶▶ ([◀◀◀] ou [▶▶▶]) pour sélectionner un autre fichier.



- Si le dossier a été sélectionné en mode lecture ou pause, la lecture débute ou le mode pause est activé à la première piste du dossier sélectionné.
- Si un fichier WMA protégé ou un fichier qui ne peut être lu normalement a été sélectionné, "Not Support" s'affiche. Utilisez ◀◀◀/▶▶▶ ou ◀◀◀/▶▶▶ ([◀◀◀] ou [▶▶▶]) pour sélectionner un autre fichier.

### Ecoute de fichiers MP3 ou WMA en ordre aléatoire (Lecture aléatoire du disque/dossier)

**1** Effectuez les étapes 2-1 ou 2-2 de "Lecture des fichiers MP3 ou WMA".

**2** Appuyez sur [RANDOM].  
• L'indicateur "RANDOM" s'allume.

**3** Appuyez sur ▶/||.  
• Les fichiers du dossier sélectionné ou la totalité des fichiers contenus sur le disque sont lus en ordre aléatoire.

Pour arrêter la lecture aléatoire du disque/dossier:

Appuyez sur [RANDOM].  
L'indicateur "RANDOM" s'éteint.



- Si vous appuyez sur [REPEAT] pendant la lecture aléatoire, les pistes sont lues une fois dans une séquence aléatoire, puis lues à nouveau dans un ordre différent. Vous pouvez ainsi profiter d'une écoute variée à chaque fois.

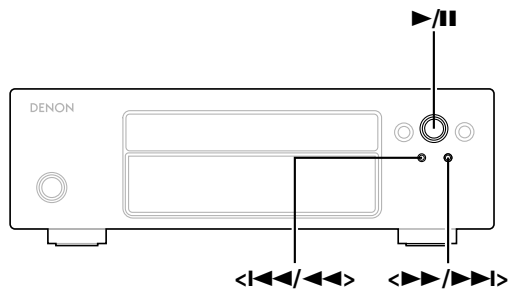

Lorsque le DCD-F102 et le récepteur (DRA-F102/F102DAB) sont connectés à l'aide de connexions système, le DCD-F102 peut être commandé à l'aide de la télécommande système (RC-1034) fournie avec le récepteur.

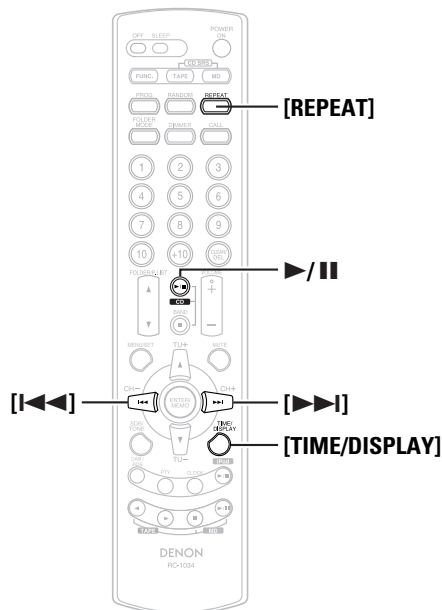

#### A propos des noms des touches dans cette explication

< > : Touches de l'unité principale

[ ] : Touches de la télécommande

#### Nom de touche uniquement :

Touches de l'unité principale et de la télécommande

### Ecoute répétée de fichiers MP3 ou WMA (Lecture répétée du disque/dossier)

**1** Effectuez les étapes 2-1 ou 2-2 de "Lecture des fichiers MP3 ou WMA" (☞ page 11).

**2** Utilisez [REPEAT] pour sélectionner le mode de répétition.

※ En mode dossier:



※ A propos du mode disque:

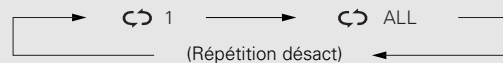

**3** Appuyez sur ►/||.

- Les fichiers du dossier sélectionné ou la totalité des fichiers contenus sur le disque sont lus de façon répétée.

Pour arrêter la lecture répétée du disque/dossier:

Appuyez sur [REPEAT] jusqu'à ce que l'indicateur "↻" s'éteigne.

#### REMARQUE:

- Le DCD-F102 est compatible avec les normes "MPEG-1 Audio Layer-3" (fréquence d'échantillonnage de 44,1 et 48 kHz). Il n'est pas compatible avec les normes "MPEG-2 Audio Layer-3", "MPEG-2.5 Audio Layer-3", MP1 ou MP2.
- La lecture programmée n'est pas possible avec les disques contenant des fichiers enregistrés au format MP3 ou WMA.
- Les signaux sont émis avec une fréquence d'échantillonnage de 44,1 kHz.
- Lorsque vous gravez des fichiers MP3 sur un disque CD-R ou CD-RW, réglez le format du logiciel de gravure sur "ISO9660 Level 1". Les fichiers risquent de ne pas être lus correctement s'ils ont été enregistrés dans un autre format. Veuillez également remarquer que certains logiciels de gravure ne peuvent pas enregistrer au format ISO9660. Dans ce cas, utilisez un autre programme vous permettant d'enregistrer au format ISO9660.
- Avec les fichiers MP3, plus le débit est élevé, meilleure est la qualité sonore. Les débits compatibles vont de 32 à 320 kbps pour les fichiers MP3, de 64 à 160 kbps pour les fichiers WMA. Nous vous recommandons d'utiliser des fichiers MP3 d'un débit de 128 kbps ou plus sur le DCD-F102.
- Pensez à ajouter l'extension ".MP3" ou ".WMA" aux fichiers MP3 ou WMA, respectivement. Les fichiers ayant une extension autre que ".MP3" ou ".WMA" ou les fichiers sans extension ne peuvent pas être lus. (Sur les ordinateurs Macintosh, les fichiers MP3 peuvent être lus en donnant l'extension ".MP3" après le nom constitué de 8 caractères alphanumériques et en stockant les fichiers sur un disque CD-R ou CD-RW.)
- Le DCD-F102 n'est pas compatible avec les logiciels d'écriture par paquets ou avec les listes de lecture.
- 32 caractères de nom de dossier ou de fichier peuvent être affichés.
- Le DCD-F102 est compatible avec MP3 ID3-Tag versions 1.x et 2.x.
- La durée risque de ne pas s'afficher correctement pendant une recherche ou une pause en lecture de débit variable.
- L'affichage de la durée ne peut pas être changé à l'aide de [TIME/DISPLAY].
- Pour les fichiers dans lesquels les données du nom et du titre sont stockées, le nom du titre ou de l'artiste peut être affiché en mode lecture ou pause en appuyant sur [TIME/DISPLAY].
- Les disques CD-R/CD-RW et multisession qui n'ont pas été entièrement gravés peuvent être lus, mais nous vous recommandons d'utiliser des disques fermés après un maximum de 10 sessions ou des disques qui ont été complétés.
- Le DCD-F102 est compatible avec les titres, artistes et albums des métadonnées des fichiers WMA.
- Vous pouvez lire jusqu'à 512 fichiers et dossiers (nombre total des dossiers et fichiers). La quantité maximale de dossiers est de 256.
- Les fichiers WMA protégés ne peuvent pas être lus. ("Not Support" s'affiche. Utilisez <|<</<<< ou >>>/>>> (<|<< ou >>>|) pour sélectionner un autre fichier.)



## Opérations système

Lorsque cet ensemble est utilisé avec d'autres composants de la série F102, il est possible d'effectuer des opérations système telles que l'enregistrement synchronisé de CD et de commander tous les composants avec la télécommande du système (fournie avec le récepteur (DRA-F102/F102DAB)).



- Toutes les opérations système sont contrôlées à partir du récepteur (DRA-F102/F102DAB).
- Lire également les instructions d'utilisation des divers composants.

### Télécommande du système

- Commander l'ensemble à l'aide de la télécommande du système (RC-1034) fournie avec le récepteur (DRA-F102/F102DAB).
- Pointer la télécommande vers le capteur de télécommande du récepteur (DRA-F102/F102DAB) lorsque vous l'utilisez.
- Les touches figurant ci-dessous servent au fonctionnement de cet appareil. Pour une description détaillée de leurs fonctions et de leur mise en oeuvre, lire la page indiquée entre parenthèses ( ) ou le mode d'emploi de le récepteur (DRA-F102/F102DAB).

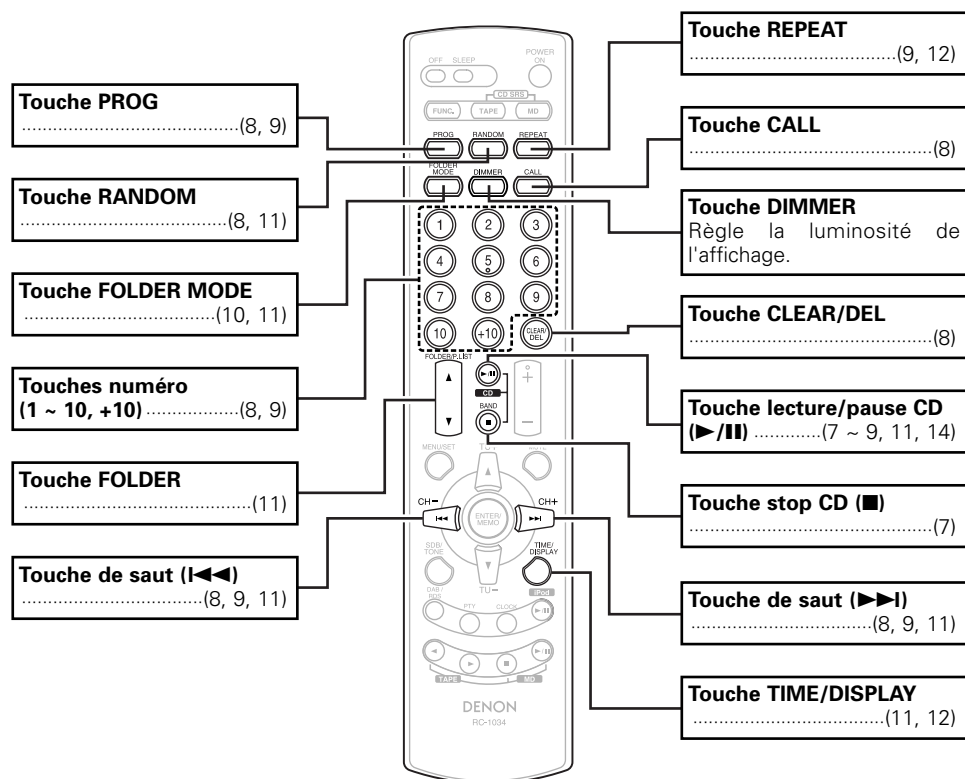

※ Aucun autre touche que ceux décrits ci-dessus ne fonctionnera.

Opérations système

Récepteur [DRA-F102/F102DAB]

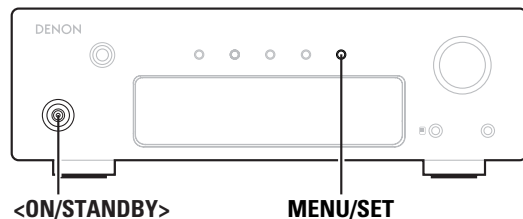

Cet appareil [DCD-F102]

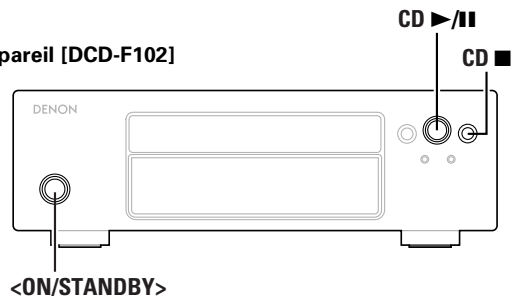

Platine cassette [DRR-F102]

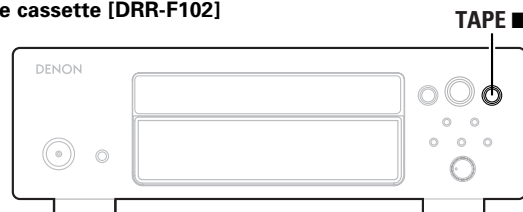

Lorsque le DCD-F102 et le récepteur (DRA-F102/F102DAB) sont connectés à l'aide de connexions système, le DCD-F102 peut être commandé à l'aide de la télécommande système (RC-1034) fournie avec le récepteur.

Télécommande du système [RC-1034]

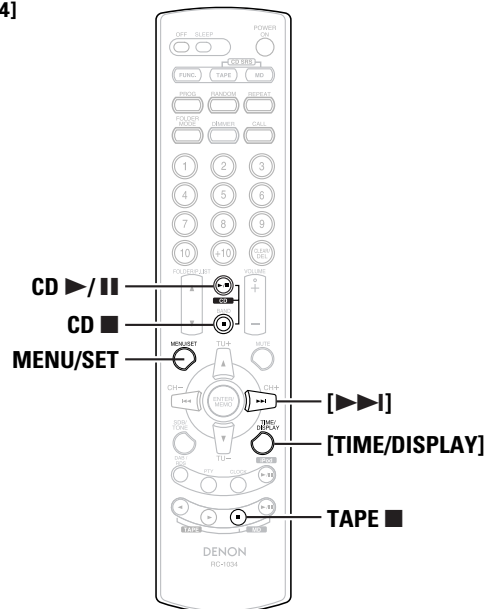

A propos des noms des touches dans cette explication

- < > : Touches de l'unité principale
- [ ] : Touches de la télécommande

Nom de touche uniquement :

Touches de l'unité principale et de la télécommande



- Toutes les opérations système sont contrôlées à partir du récepteur (DRA-F102/F102DAB).
- Il est également possible de connecter d'autres appareils que des composants de la série F102. Dans ce cas, toutefois, les opérations système ne peuvent pas être accomplies.

Opérations système

Fonction de mise sous tension automatique

Appuyer sur [CD >||] lorsque l'alimentation des divers composants est réglée sur le mode veille.

- Les divers composants s'allument et la fonction du récepteur commute automatiquement sur "CD".
- Lorsqu'un disque est chargé dans le DCD-F102, la lecture débute.

※ La fonction d'allumage automatique ne fonctionne pas même lorsqu'on appuie sur <CD >||>.

Sélection automatique de fonction

Appuyer sur CD >|| pendant la lecture sur l'un des composants.

- La lecture s'arrête.
- La fonction de l'ampli-tuner passe automatiquement sur "CD" et la lecture du disque débute.

Enregistrement synchronisé de CD

Cette fonction vous permet d'enregistrer facilement les pages d'un CD sur une cassette.

Pour connaître les instructions, lire le mode d'emploi de la platine cassette.

Fonction de minuterie

La fonction de minuterie du récepteur peut être utilisée pour effectuer la lecture à des heures spécifiques.

Pour des instructions, voir le mode d'emploi du récepteur.

## Fonction d'édition

- Cette fonction vous permet d'enregistrer des cassettes en effectuant une édition automatique en fonction de la longueur de la cassette.
- Chargez le CD et la cassette avant de commencer.

### 1 Allumer les divers composants.

### 2 Appuyez trois fois de suite sur MENU/SET.

- "EDIT" s'affiche sur l'affichage du récepteur.

### 3 Utilisez [▶▶I] pour régler la longueur de la cassette.

**Exemple:** Pour enregistrer sur une cassette de 60 minutes, utilisez [▶▶I] pour sélectionner "C-60".

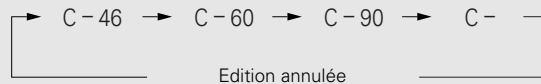

(La longueur de la cassette correspond à la longueur totale des faces A et B.)

- Lorsque la longueur de la cassette est réglée, l'affichage alterne entre les numéros de piste à enregistrer et la durée restante pour la face A et les numéros de piste à enregistrer et la durée restante pour la face B.



Numéro de la piste    Durée restante

### 4 Appuyant sur CD ▶/II.

- L'enregistrement du CD débute.

### ❑ Réglage d'une longueur de cassette spécifique:

Lorsque "C -" est affiché, utilisez [NUMBER] (1 ~ 10, +10) pour entrer la durée.

**Exemple:** Pour régler sur 54 minutes  
[+10] [+10] [+10] [+10] [+10] [4]

※ La longueur peut être réglée jusque 99 minutes.

### ❑ Annulation de la fonction d'édition:

Appuyez sur CD ■ ou <TAPE ■>.

#### REMARQUE:

- La fonction d'édition ne fonctionne pas avec les disques contenant 26 pistes ou plus.
- Lorsque vous utilisez la fonction d'enregistrement édité, veillez à ce que la face A de la cassette soit chargée vers l'avant. Le début de la cassette est détecté automatiquement avant que l'enregistrement commence.
- Lorsque vous utilisez une cassette qui a déjà été enregistrée, effacez-la avant d'effectuer l'enregistrement édité.
- Lorsque vous utilisez la fonction d'enregistrement édité, réglez le mode d'inversion de la platine cassette "↵".
- Dans certains cas, il risque de ne pas être possible d'enregistrer toutes les pistes sur la cassette, même si sa longueur est supérieure à la longueur totale de toutes les pistes du disque, car les pistes doivent être divisées entre les faces A et B. "OVER" s'affiche sur l'écran du DCD-F102 si des pistes ne peuvent pas être enregistrées. Si "OVER" s'affiche, changez la longueur de la cassette, comme décrit à l'étape 3.
- Pendant l'utilisation de la fonction d'édition, seules <ON/STANDBY>, MENU/SET, [▶▶I], CD ▶/II, CD ■, <TAPE ■> et [TIME/DISPLAY] fonctionnent.
- Avec l'enregistrement édité, des blancs d'environ 4 secondes sont automatiquement créés entre les pistes. Si vous ne voulez pas de ces blancs, n'utilisez pas l'enregistrement édité.
- L'enregistrement édité est impossible avec les disques contenant des fichiers au format MP3 ou WMA.

## Autres

### Depistage des pannes

Si un problème se produit, vérifier d'abord les points suivants:

#### 1. Les connexions sont-elles correctes ?

#### 2. Avez-vous respecté le mode d'emploi pour faire fonctionner le lecteur ?

Si l'appareil ne fonctionne pas correctement, vérifiez les points énumérés dans le tableau ci-dessous. Si le problème persiste, il peut y avoir un mauvais fonctionnement. Débranchez immédiatement le cordon d'alimentation et contactez le revendeur.

Symptôme	Cause	Remèdes	Page
L'écran ne s'allume pas et aucun son n'est émis lorsque l'appareil est mis en marche.	<ul style="list-style-type: none"> <li>Le cordon d'alimentation n'est pas branché dans la prise murale.</li> </ul>	<ul style="list-style-type: none"> <li> Branchez le cordon d'alimentation dans la prise murale.</li> </ul>	6
"00 m 00 s" s'affiche, même lorsqu'un disque est chargé.	<ul style="list-style-type: none"> <li>Le disque n'est pas correctement chargé.</li> </ul>	<ul style="list-style-type: none"> <li>Rechargez le disque.</li> </ul>	2
Le disque n'est pas lu lorsque vous appuyez sur la touche ►/II.	<ul style="list-style-type: none"> <li>Le disque est sale ou rayé.</li> </ul>	<ul style="list-style-type: none"> <li>Essuyez la poussière du disque ou remplacez le disque.</li> </ul>	3
Aucun son n'est émis ou le son est distordu.	<ul style="list-style-type: none"> <li>Connexions incomplètes avec les différents appareils.</li> <li>Les réglages ou la fonction du récepteur sont incorrects.</li> </ul>	<ul style="list-style-type: none"> <li>Vérifiez les connexions.</li> <li>Vérifiez la fonction du récepteur, et réglez si nécessaire.</li> </ul>	6 -
La portion spécifiée du disque ne peut pas être lue correctement.	<ul style="list-style-type: none"> <li>Le disque est sale ou rayé.</li> </ul>	<ul style="list-style-type: none"> <li>Essuyez la poussière du disque ou remplacez le disque.</li> </ul>	3
La lecture programmée n'est pas possible.	<ul style="list-style-type: none"> <li>Les pistes n'ont pas été programmées correctement.</li> <li>Vous lisez un disque contenant des fichiers au format MP3 ou WMA.</li> </ul>	<ul style="list-style-type: none"> <li>Effectuez le programme correctement.</li> <li>La lecture programmée est impossible avec les disques contenant des fichiers MP3 ou WMA.</li> </ul>	8 -
Un disque CD-R ou CD-RW ne peut être lu.	<ul style="list-style-type: none"> <li>Le disque n'a pas été finalisé.</li> <li>Les conditions d'enregistrement sont mauvaises ou la qualité du disque lui-même est médiocre.</li> </ul>	<ul style="list-style-type: none"> <li>Finalisez le disque, puis lisez-le.</li> <li>Utilisez un disque correctement enregistré.</li> </ul>	2 -
"Not Support" s'affiche lorsque vous lisez des fichiers enregistrés au format MP3 ou WMA.	<ul style="list-style-type: none"> <li>Vous avez sélectionné un fichier WMA protégé ou un fichier qui ne peut être lu normalement.</li> </ul>	<ul style="list-style-type: none"> <li>Utilisez la touche ◀◀/◀ ou ▶▶/▶▶ de l'unité principale (la touche ◀◀ ou ▶▶ de la télécommande) pour sélectionner un autre fichier.</li> </ul>	11, 12

### Spécifications

#### Performance audio

<b>Nombre de canaux:</b>	2 canaux
<b>Réponse en fréquence:</b>	2 Hz ~ 20 kHz
<b>Gamme dynamique:</b>	100 dB
<b>S/B:</b>	105 dB
<b>Distorsion harmonique:</b>	0,005 % (1 kHz)
<b>Séparation:</b>	95 dB
<b>Pleurage et scintillement:</b>	Inférieur à la limite mesurable (± 0,001 % W. en crête)
<b>Sortie audio analogique:</b>	Tension de sortie : 2,0 Vrms (LINE OUT)

#### Disques compatibles:

<b>Diamètre:</b>	Disques compacts 120 mm/80mm
------------------	---------------------------------

#### Format des signaux

<b>Fréquence d'échantillonnage:</b>	44,1 kHz
<b>Bit de quantification:</b>	16 bits linéaires/canal
<b>Taux de transfert:</b>	4,3218 Mb/Secondes

#### Format des signaux de sortie numérique

<b>Format:</b>	Interface audio numérique
<b>Sortie optique:</b>	-15 ~ -21 dBm
<b>Longueur d'onde d'émission:</b>	660 nm

#### Bloc laser

<b>Type:</b>	Bloc laser à lentille optique
<b>Mécanisme de la lentille optique:</b>	Parallèle secondaire
<b>Source lumineuse:</b>	Laser semi-conducteur
<b>Longueur d'onde d'émission:</b>	780 nm

#### Généralités

<b>Alimentation:</b>	CA 230 V, 50 Hz
<b>Consommation:</b>	15 W Veille : 0,1 W ou moins
<b>Dimensions externes maximales:</b>	250 (L) x 78 (H) x 250 (P) mm (Parties saillantes non comprises) 250 (L) x 82 (H) x 260 (P) mm (Y compris les parties saillantes)
<b>Poids:</b>	2,9 kg

\* Dans un but d'amélioration, ces spécifications et la conception sont susceptibles de changements sans préavis.

**DENON**

TOKYO, JAPAN  
[www.denon.com](http://www.denon.com)

Denon Brand Company, D&M Holdings Inc.  
Printed in China 00D 511 4463 004