

DENON

AV SURROUND AMPLIFIER **AVC-A11SR**

OPERATING INSTRUCTIONS
BEDIENUNGSANLEITUNG
MODE D'EMPLOI
ISTRUZIONI PER L'USO

INSTRUCCIONES DE OPERACION
GEBRUIKSAANWIJZING
BRUKSANVISNING

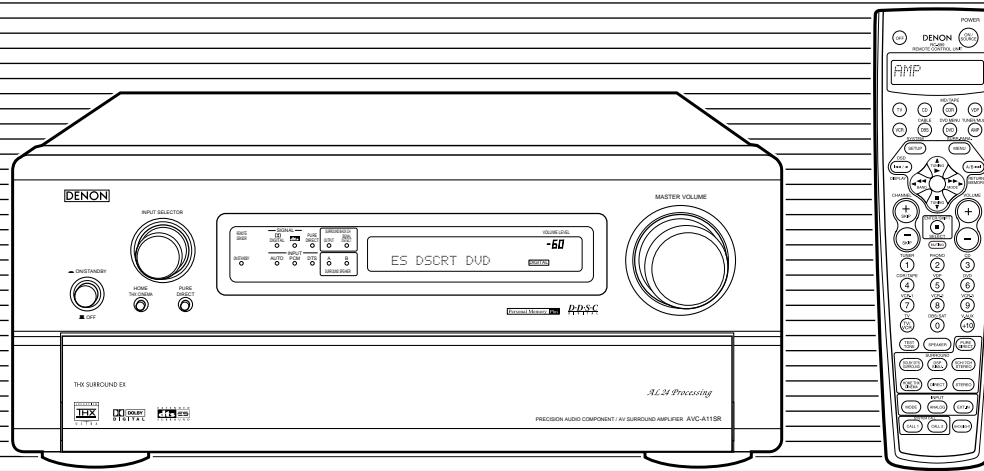

FOR ENGLISH READERS	PAGE	003 ~ PAGE	042
FÜR DEUTSCHE LESER	SEITE	043 ~ SEITE	082
POUR LES LECTEURS FRANCAIS	PAGE	083 ~ PAGE	122
PER IL LETTORE ITALIANO	PAGINA	123 ~ PAGINA	162
PARA LECTORES DE ESPAÑOL	PAGINA	163 ~ PAGINA	202
VOOR NEDERLANDSTALIGE LEZERS	PAGINA	203 ~ PAGINA	242
FOR SVENSKA LÄSARE	SIDA	243 ~ SIDA	282



CAUTION
RISK OF ELECTRIC SHOCK
DO NOT OPEN



CAUTION: TO REDUCE THE RISK OF ELECTRIC SHOCK, DO NOT REMOVE COVER (OR BACK). NO USER SERVICEABLE PARTS INSIDE. REFER SERVICING TO QUALIFIED SERVICE PERSONNEL.



The lightning flash with arrowhead symbol, within an equilateral triangle, is intended to alert the user to the presence of uninsulated "dangerous voltage" within the product's enclosure that may be of sufficient magnitude to constitute a risk of electric shock to persons.



The exclamation point within an equilateral triangle is intended to alert the user to the presence of important operating and maintenance (servicing) instructions in the literature accompanying the appliance.

WARNING: TO REDUCE THE RISK OF FIRE OR ELECTRIC SHOCK, DO NOT EXPOSE THIS APPLIANCE TO RAIN OR MOISTURE.

CAUTION

- The ventilation should not be impeded by covering the ventilation openings with items, such as newspapers, table-cloths, curtains, etc.
- No naked flame sources, such as lighted candles, should be placed on the apparatus.
- Please be care the environmental aspects of battery disposal.
- The apparatus shall not be exposed to dripping or splashing for use.
- No objects filled with liquids, such as vases, shall be placed on the apparatus.

DECLARATION OF CONFORMITY

We declare under our sole responsibility that this product, to which this declaration relates, is in conformity with the following standards:

EN60065, EN55013, EN55020, EN61000-3-2 and EN61000-3-3.

Following the provisions of 73/23/EEC, 89/336/EEC and 93/68/EEC Directive.

ÜBEREINSTIMMUNGSERKLÄRUNG

Wir erklären unter unserer Verantwortung, daß dieses Produkt, auf das sich diese Erklärung bezieht, den folgenden Standards entspricht:

EN60065, EN55013, EN55020, EN61000-3-2 und EN61000-3-3.

Entspricht den Verordnungen der Direktive 73/23/EEC, 89/336/EEC und 93/68/EEC.

DECLARATION DE CONFORMITE

Nous déclarons sous notre seule responsabilité que l'appareil, auquel se réfère cette déclaration, est conforme aux standards suivants:

EN60065, EN55013, EN55020, EN61000-3-2 et EN61000-3-3.

D'après les dispositions de la Directive 73/23/EEC, 89/336/EEC et 93/68/EEC.

DICHIARAZIONE DI CONFORMITÀ

Dichiariamo con piena responsabilità che questo prodotto, al quale la nostra dichiarazione si riferisce, è conforme alle seguenti normative:

EN60065, EN55013, EN55020, EN61000-3-2 e EN61000-3-3.

In conformità con le condizioni delle direttive 73/23/EEC, 89/336/EEC e 93/68/EEC.

QUESTO PRODOTTO E' CONFORME
AL D.M. 28/08/95 N. 548

DECLARACIÓN DE CONFORMIDAD

Declaramos bajo nuestra exclusiva responsabilidad que este producto al que hace referencia esta declaración, está conforme con los siguientes estándares:

EN60065, EN55013, EN55020, EN61000-3-2 y EN61000-3-3.

Seguindo las provisiones de las Directivas 73/23/EEC, 89/336/EEC y 93/68/EEC.

EENVORMIGHEIDSVKLAARING

Wij verklaren uitsluitend op onze verantwoordelijkheid dat dit product, waarop deze verklaring betrekking heeft, in overeenstemming is met de volgende normen:

EN60065, EN55013, EN55020, EN61000-3-2 en EN61000-3-3.

Volgens de bepalingen van de Richtlijnen 73/23/EEC, 89/336/EEC en 93/68/EEC.







ÖVERENSSTÄMMELSESINTYG

Härmed intygas helt på eget ansvar att denna produkt, vilken detta intyg avser, uppfyller följande standarder:

EN60065, EN55013, EN55020, EN61000-3-2 och EN61000-3-3.

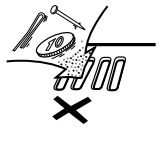
Enligt stadgarna i direktiv 73/23/EEC, 89/336/EEC och 93/68/EEC.

NOTE ON USE / HINWEISE ZUM GEBRAUCH / OBSERVATIONS RELATIVES A L'UTILISATION / NOTE SULL'USO NOTAS SOBRE EL USO / ALVORENS TE GEBRUIKEN / OBSERVERA

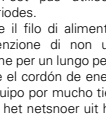
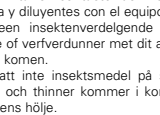
 <ul style="list-style-type: none"> • Avoid high temperatures. • Allow for sufficient heat dispersion when installed on a rack. • Vermeiden Sie hohe Temperaturen. Beachten Sie, daß eine ausreichend Luftzirkulation gewährleistet wird, wenn das Gerät auf ein Regal gestellt wird. • Eviter des températures élevées. Tenir compte d'une dispersion de chaleur suffisante lors de l'installation sur une étagère. • Evitate di esporre l'unità a temperature alte. Assicuratevi che ci sia un'adeguata dispersione del calore quando installate l'unità in un mobile per componenti audio. • Evite altas temperaturas. Permite la suficiente dispersión del calor cuando está instalado en la consola. • Vermijd hoge temperaturen. Zorg voor een degelijk hitteafvoer indien het apparaat op een rek wordt geplaatst. • Undvik höga temperaturer. Se till att det finns möjlighet till god värmeavledning vid montering i ett rack. 	 <ul style="list-style-type: none"> • Keep the set free from moisture, water, and dust. • Halten Sie das Gerät von Feuchtigkeit, Wasser und Staub fern. • Protéger l'appareil contre l'humidité, l'eau et la poussière. • Tenete l'unità lontana dall'umidità, dall'acqua e dalla polvere. • Mantenga el equipo libre de humedad, agua y polvo. • Laat geen vochtigheid, water of stof in het apparaat binnendringen. • Utsätt inte apparaten för fukt, vatten och damm. 	 <ul style="list-style-type: none"> • Do not let foreign objects in the set. • Keine fremden Gegenstände in das Gerät kommen lassen. • Ne pas laisser des objets étrangers dans l'appareil. • E' importante che nessun oggetto è inserito all'interno dell'unità. • No deje objetos extraños dentro del equipo. • Laat geen vreemde voorwerpen in dit apparaat vallen. • Se till att främmande föremål inte tränger in i apparaten.
 <ul style="list-style-type: none"> • Unplug the power cord when not using the set for long periods of time. • Wenn das Gerät eine längere Zeit nicht verwendet werden soll, trennen Sie das Netzkabel vom Netzstecker. • Débrancher le cordon d'alimentation lorsque l'appareil n'est pas utilisé pendant de longues périodes. • Disinnestate il filo di alimentazione quando avete l'intenzione di non usare il filo di alimentazione per un lungo periodo di tempo. • Desconecte el cordón de energía cuando no utilice el equipo por mucho tiempo. • Neem altijd het netsnoer uit het stopcontact wanneer het apparaat gedurende een lange periode niet wordt gebruikt. • Koppla ur nätkabeln om apparaten inte kommer att användas i lång tid. 	 <ul style="list-style-type: none"> • Handle the power cord carefully. • Hold the plug when unplugging the cord. • Gehen Sie vorsichtig mit dem Netzkabel um. Halten Sie das Kabel am Stecker, wenn Sie den Stecker herausziehen. • Manipuler le cordon d'alimentation avec précaution. • Tenir la prise lors du débranchement du cordon. • Maneggiare il filo di alimentazione con cura. Agire per la spina quando scollegate il cavo dalla presa. • Maneje el cordón de energía con cuidado. Sostenga el enchufe cuando desconecte el cordón de energía. • Hanteer het netsnoer voorzichtig. Houd het snoer bij de stekker vast wanneer deze moet worden aan- of losgekoppeld. • Hantera nätkabeln varsamt. Håll i kabeln när den kopplas från el-uttaget. 	 <ul style="list-style-type: none"> • Do not let insecticides, benzene, and thinner come in contact with the set. • Lassen Sie das Gerät nicht mit Insektiziden, Benzin oder Verdünnungsmitteln in Berührung kommen. • Ne pas mettre en contact des insecticides, du benzène et un diluant avec l'appareil. • Assicuratevi che l'unità non venga in contatto con insetticidi, benzolo o solventi. • No permita el contacto de insecticidas, gasolina y diluyentes con el equipo. • Laat geen insektenverdelgende middelen, benzine of verfvredunder met dit apparaat in contact komen. • Se till att inte insektsmedel på spraybruk, bensen och thinner kommer i kontakt med apparatens hölje.
 <ul style="list-style-type: none"> • Handle the power cord carefully. • Hold the plug when unplugging the cord. • Gehen Sie vorsichtig mit dem Netzkabel um. Halten Sie das Kabel am Stecker, wenn Sie den Stecker herausziehen. • Manipuler le cordon d'alimentation avec précaution. • Tenir la prise lors du débranchement du cordon. • Maneggiare il filo di alimentazione con cura. Agire per la spina quando scollegate il cavo dalla presa. • Maneje el cordón de energía con cuidado. Sostenga el enchufe cuando desconecte el cordón de energía. • Hanteer het netsnoer voorzichtig. Houd het snoer bij de stekker vast wanneer deze moet worden aan- of losgekoppeld. • Hantera nätkabeln varsamt. Håll i kabeln när den kopplas från el-uttaget. 	 <ul style="list-style-type: none"> • Do not obstruct the ventilation holes. • Die Belüftungsöffnungen dürfen nicht verdeckt werden. • Ne pas obstruer les trous d'aération. • Non coprite i fori di ventilazione. • No obstruya los orificios de ventilación. • De ventilatieopeningen mogen niet worden geblokkeerd. • Täpp inte till ventilationsöppningarna. 	 <ul style="list-style-type: none"> • Never disassemble or modify the set in any way. • Versuchen Sie niemals das Gerät auseinander zu nehmen oder auf jegliche Art zu verändern. • Ne jamais démonter ou modifier l'appareil d'une manière ou d'une autre. • Non smontate mai, né modificate l'unità in nessun modo. • Nunca desarme o modifique el equipo de ninguna manera. • Noit dit apparaat demonteren of op andere wijze modifieren. • Ta inte isär apparaten och försök inte bygga om den.

- Nous vous remercions de l'achat de l'AVC-A11SR.
- Pour être sûr de profiter au maximum de toutes les caractéristiques qu'a à offrir l'AVC-A11SR, lire avec soin ces instructions et bien utiliser l'appareil. Toujours conserver ce mode d'emploi pour s'y référer ultérieurement en cas de question ou de problème.

"NO. DE SERIE _____"

PRIERE DE NOTER LE NUMERO DE SERIE DE L'APPAREIL INSCRIT A L'ARRIERE DU COFFRET DE FAÇON A POUVOIR LE CONSULTER EN CAS DE PROBLEME."

■ INTRODUCTION

Nous vous remercions de l'achat de l'ampli-tuner A / V Digital Surround AVC-A11SR de DENON. Ce remarquable composant a été fabriqué pour fournir une superbe écoute de sons d'ambiance avec des sources de cinéma domestique telles que DVD, ainsi que pour assurer une formidable reproduction haute fidélité de vos sources musicales favorites.

Ce produit étant équipé d'une immense foule de caractéristiques, nous vous recommandons avant de commencer l'installation et l'utilisation de l'appareil de bien lire le contenu de ce manuel avant de procéder.

TABLE DES MATIERES

1	Avant L'utilisation.....	83	9	Opération.....	102~106
2	Précautions D'installation	83	10	Ambiance.....	107~112
3	Précautions de Manipulation	83	11	Modes d'ambiance originaux de DENON.....	112~115
4	Caractéristiques	84	12	Mémoire de Dernière Fonction	115
5	Connexions.....	84~88	13	Initialisation du Microprocesseur	115
6	Nomenclature et Fonctions	88, 89	14	Dépistage des Pannes	115
7	Installation du Système	89~96	15	Informations Supplémentaires	116~122
8	Unité de Télécommande	97~102	16	Spécifications.....	122

■ ACCESSOIRES

Vérifier que les articles suivants sont inclus dans le carton en plus de l'unité principale:

①	Mode d'emploi.....	1	④	Télécommande (RC-899)	1
②	Liste des services après-vente	1	⑤	Piles R6P/AA	3
③	Cordon Secteur	1	⑥	Liste des codes pré-réglés.....	1

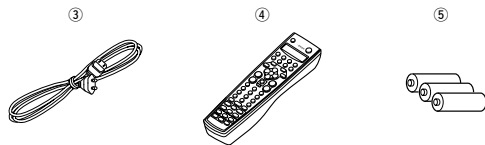

1 AVANT L'UTILISATION

Faire attention aux points suivants avant d'utiliser cet appareil:

- **Déplacement de l'appareil**
Afin d'éviter des court-circuits ou d'endommager les câbles des cordons de connexion, débrancher toujours le cordon d'alimentation et déconnecter les cordons de connexion entre tous les autres appareils audio lors du déplacement de l'appareil.
- **Avant de mettre l'appareil sous tension**
Vérifier de nouveau que toutes les connexions sont correctes et qu'il n'y a pas de problème avec les cordons de connexion. Placer toujours le commutateur d'alimentation sur la position d'OFF avant de connecter et de déconnecter les cordons de connexion.
- **Conserver ce manuel dans un endroit sûr**
Après l'avoir lu, conserver ce manuel ainsi que le certificat de garantie dans un endroit sûr.
- **Remarquer que les illustrations dans ce manuel sont données à titre explicatif et peuvent être différentes par rapport à l'appareil.**

2 PRECAUTIONS D'INSTALLATION

L'utilisation de cet amplificateur ou de tout autre appareil électronique à microprocesseurs près d'un tuner ou d'un téléviseur peut produire des parasites dans le son ou l'image.

Si cela se produit, prendre les mesures suivantes:

- Installer cet appareil aussi loin que possible du tuner ou du téléviseur.

Pour permettre la dissipation de la chaleur, laisser un espace d'au moins 10 cm entre les panneaux supérieur, arrière et latéraux de cet appareil et le mur ou les autres composants.

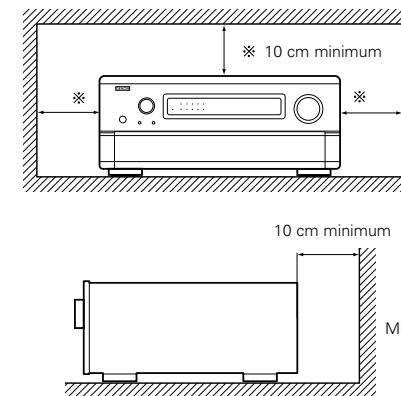

3 PRECAUTIONS DE MANIPULATION

- **Commutation de la fonction d'entrée lorsque les prises d'entrée sont débranchées**

Un bruit de claquement peut être engendré lorsqu'aucun appareil n'est connecté aux prises d'entrée et que la fonction d'entrée est commutée. Si cela se produit, tourner la commande MASTER VOLUME au minimum ou connecter des appareils aux prises d'entrée.

- **Mise en sourdine des prises de sortie préampli "PRE OUT" et de sortie casque "HEADPHONE" et des bornes de sortie haut-parleurs "SPEAKER"**

Les prises de sortie préampli "PRE OUT" et de sortie casque "HEADPHONE" et des bornes de sortie haut-parleurs "SPEAKER" comportent un circuit de mise en sourdine. Pour cette raison, les signaux de sortie sont fortement réduits pendant

quelques secondes après la mise sous tension de l'appareil. Si le volume est augmenté pendant ce temps, la sortie est extrêmement importante une fois que la mise en sourdine est terminée. Toujours attendre la désactivation du circuit de mise en sourdine avant de régler le volume.

- **S'assurer de débrancher le cordon en quittant la maison, par exemple, en cas de départ en vacances.**

4 CARACTERISTIQUES

1. Décodage de son Digital Surround

Caractérisé par des processeurs DSP haute vitesse 32 bits doubles, fonctionnant entièrement dans le domaine numérique, le son d'ambiance de sources numériques telles que DVD, LD, DTV et satellite est fidèlement recréé.

2. Dolby Digital

Utilisant des algorithmes de traitement numérique avancés, Dolby Digital assure jusqu'à 5.1 canaux de son d'ambiance haute fidélité et large gamme. Dolby Digital est le système de diffusion sonore numérique par défaut pour les DVD et DTV d'Amérique du Nord, et est disponible sur disques laser ainsi que sur certains services numériques par satellite "direct chez soi".

3. DTS (Digital Theater Systems)

DTS assure jusqu'à 5.1 canaux de son d'ambiance haute fidélité et large gamme, à partir de sources telles que disque laser, DVD et disques de musique spécialement encodés.

4. Home THX Ultra de Lucasfilm

Home THX est l'unique collaboration entre Lucasfilm Ltd. et les fabricants d'équipements audio. L'homologation THX Ultra est le niveau de performances le plus élevé, et elle garantit un ensemble strict de normes de performances en même temps que des technologies de post-traitement de sons d'ambiance brevetées, conçues pour améliorer l'expérience de reproduction de pistes sonores d'ambiance du cinéma domestique.

5. THX Surround EX

Le AVC-A11SR est entièrement compatible avec le THX Surround EX, le dernier format d'ambiance.

6. Ambiance Etendue DTS-ES et DTS Neo:6

Le AVC-A11SR est compatible avec l'Ambiance Etendue DTS-ES, un nouveau format multicanaux développé par Digital Theater Systems Inc. Le AVC-A11SR est aussi compatible avec le DTS Neo:6, un mode d'ambiance permettant la lecture à canaux 6.1 de sources stéréo régulières.

7. Compatibilité du DTS 96/24

Le AVR-4802 est compatible avec des sources enregistrées en DTS 96/24, un nouveau format de signal multi-voies développé par Digital Theater Systems, Inc.

Les sources en DTS 96/24 peuvent être lues en mode multi-voies sur le AVR-4802 avec une haute qualité de son de 96 kHz/24 bits ou de 88.2 kHz/24 bits.

8. Décodeur Dolby Pro Logic II

Le système Dolby Pro Logic II est un nouveau format destiné à la reproduction de signaux audio multivoies disposant de nombreux avantages sur le système Dolby Pro Logic conventionnel. Il peut servir à décoder non seulement des sources enregistrées en Dolby Surround mais il peut aussi transformer des sources stéréo normales en cinq canaux (avant gauche/droit, centre et surround gauche/droit). De plus, de nombreux paramètres

peuvent être réglés selon le type de source et son contenu, de façon à permettre un réglage du son de grande précision.

9. Le mode Wide Screen (écran large) pour un son à 7.1 canaux même à partir de sources à 5.1 canaux

DENON a développé un mode Wide Screen (écran large) de conception nouvelle qui recrée les effets des systèmes d'enceintes multiples de salles de cinéma. Le résultat est un son à 7.1 canaux qui utilise pleinement les enceintes d'ambiance arrière, même à partir de signaux Dolby Pro Logic ou Dolby Digital/DTS à 5.1 canaux.

10. Conversion N/A 24 bits

Tous les huit canaux, y compris les sept canaux principaux et le canal LFE (effet de basse fréquence) bénéficient des DAC ANALOG DEVICES de référence, pour une reproduction haute fidélité optimale de pistes sonores musicales et de films.

11. Mode Dual Surround Speaker

Assure pour la première fois la possibilité d'optimiser la reproduction de sons d'ambiance en utilisant deux types différents d'enceintes de sons d'ambiance ainsi que deux positions différentes d'enceintes d'ambiance:

(1) Movie Surround (ambiance de film)

Les pistes sonores d'images de films utilisent le(s) canal(aux) d'ambiance pour fournir les éléments ambiants de l'environnement acoustique qu'ils veulent que le public réalise. Ceci est accompli au mieux par l'utilisation d'enceintes d'ambiance spécialement conçues qui offrent un large modèle de diffusion (dispersion bipolaire) ou d'enceintes d'ambiance qui fournissent une large dispersion avec un minimum de localisation sur axe (dispersion dipolaire). La fixation aux murs latéraux (plus proche du plafond) des enceintes d'ambiance assure l'enveloppement le plus grand, réduisant la localisation de son direct en provenance des enceintes.

(2) Music Surround (ambiance musicale)

Avec des canaux d'ambiance discrets pleine gamme, ainsi que trois canaux avant discrets pleine gamme, les formats numériques tels que Dolby et DTS offrent une passionnante écoute musicale de sons d'ambiance. Les producteurs d'enregistrements de musique numérique discrète de canaux multiples favorisent toujours l'utilisation d'enceintes d'ambiance (monopolaires) à rayonnement direct, placées dans les coins arrière de la pièce, car c'est ainsi qu'ils configurent leurs studios pendant le processus de mixage/création.

Le AVC-A11SR de DENON assure la possibilité de connecter deux jeux différents d'enceintes d'ambiance et de les placer aux endroits appropriés dans votre pièce de cinéma domestique, vous pouvez ainsi goûter aux

pistes sonores de films et à l'écoute musicale, avec des résultats optimaux et aucun compromis.

12. Commutation de composant vidéo

Outre la commutation vidéo et vidéo S composite, le AVC-A11SR assure 3 jeux d'entrées (Y, R-Y, B-Y) de composant vidéo pour les entrées DVD, TV et DBS/SAT, et un jeu de sorties de composant vidéo au téléviseur, pour une qualité d'image supérieure.

13. Fonction de sélection vidéo

Vous permet de regarder une source (visuelle) tout en écoutant une autre source (sonore).

14. Sept amplificateurs de puissance identiques

Caractérisé par des traducteurs de puissance discrets haute intensité, la section amplificateur de puissance est homologuée THX Ultra pour des

performances supérieures avec la gamme la plus large de systèmes d'enceinte. Spécifiés à 125 watts pour 8 Ω /ohms, les canaux d'ampli se caractérisent par une possibilité de commande à basse impédance.

15. Possibilité d'amélioration future de format sonore via huit entrées et sorties de canaux

Pour un(des) format(s) audio futur(s) de canaux multiples, le AVC-A11SR est équipé de 7.1 entrées de canal (sept canaux principaux, plus un canal d'effets de basse fréquence), en même temps qu'un jeu complet de 7.1 sorties pré-amplifiées de canal, contrôlées par la commande de volume principal de 8 canaux. Ceci assure des possibilités d'améliorations futures pour tout format sonore de canaux multiples futur.

5 CONNEXIONS

- Ne pas brancher les Cordon Secteur avant d'avoir terminé toutes les connexions.
- S'assurer de connecter correctement les canaux, gauche (L) avec gauche (L) et droit (R) avec droit (R).
- Insérer les fiches correctement. Des connexions incomplètes peuvent provoquer du bruit.
- Utiliser les prises AC OUTLET seulement pour des appareils audio. Ne jamais les utiliser pour des sèche-cheveux ou d'autres appareils.
- Remarquer que le groupement de cordons à fiches à broche avec des Cordon Secteur ou le fait de les placer près de transformateurs de puissance peut provoquer un bourdonnement ou du bruit.
- Du bruit ou un ronflement peut être généré si un appareil audio connecté est utilisé indépendamment sans que cet appareil soit allumé. Si cela se produit, allumer cet appareil.

Connexion de composants audio

- Lors des connexions, se reporter également aux instructions d'utilisation des autres composants.

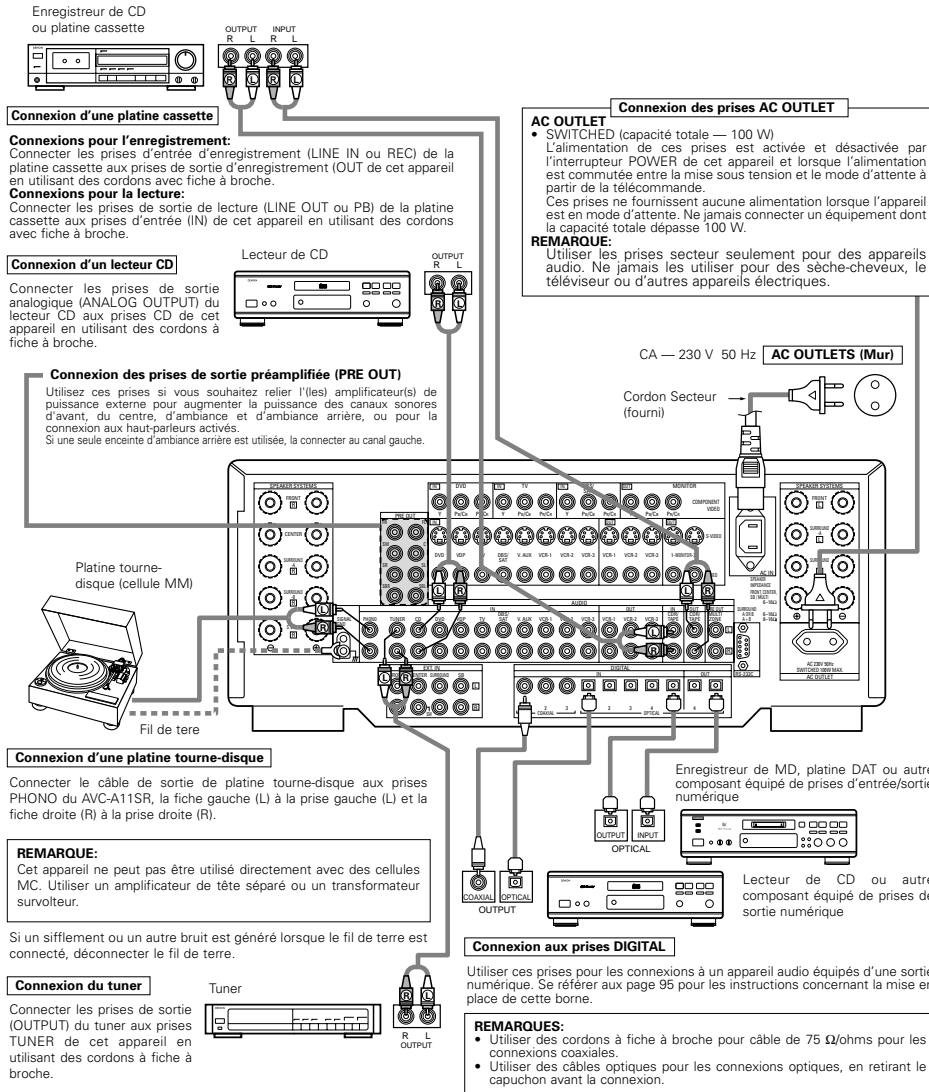

Connexion de composants vidéo

- Pour connecter le signal vidéo, utiliser un câble de signal vidéo de 75 Ω/ohms. Le fait d'utiliser un câble non approprié, risque de réduire la qualité de l'image.
- Lors des connexions, se reporter également aux instructions d'utilisation des autres composants.

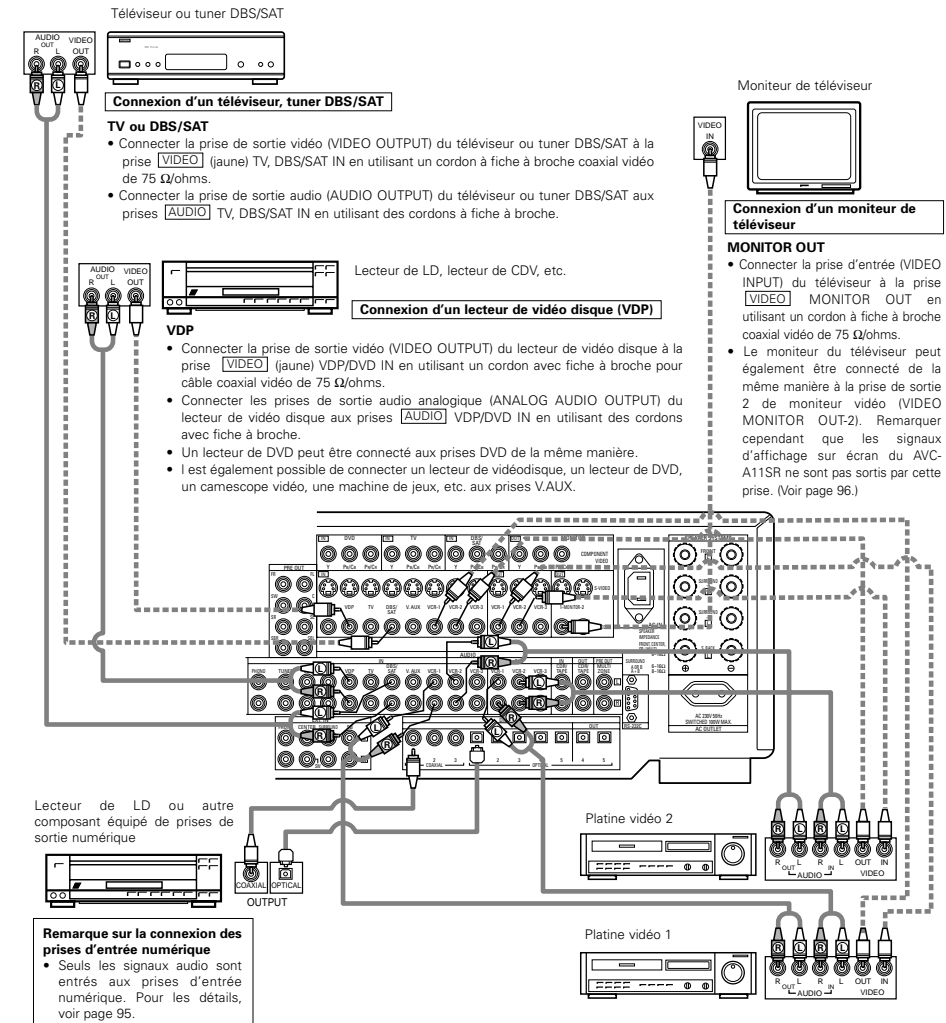

Connexion des lecteurs vidéo

- Il y a deux jeux de prises de lecteur vidéo (magnétoscope), donc deux lecteurs vidéo peuvent être connectés pour l'enregistrement simultané ou la copie vidéo.

Connexions d'entrée/sortie vidéo

- Connecter la prise de sortie vidéo du lecteur vidéo (VIDEO OUT) à la prise VIDEO (jaune) VCR-1 IN, et la prise d'entrée vidéo du lecteur vidéo (VIDEO IN) à la prise VIDEO (jaune) VCR-1 OUT en utilisant un cordon à fiche à broche coaxial vidéo de 75 Ω/ohms.

Connexions des prises de sortie audio

- Connecter les prises de sortie audio du lecteur vidéo (AUDIO OUT) à la prise AUDIO VCR-1 IN, et la prise d'entrée vidéo du lecteur vidéo (VIDEO IN) et les prises d'entrée audio (AUDIO IN) du lecteur vidéo aux prises AUDIO VCR-1 OUT en utilisant des cordons à fiche à broche.

※ Connecter le deuxième lecteur vidéo aux prises VCR-2 de la même façon.

Connexion d'un composant vidéo équipé de prises vidéo S

- Lors des connexions, se reporter également aux instructions d'utilisation des autres composants.
- Remarque à propos des prises en S**
Les sélecteurs d'entrée pour les entrées en S et les entrées des prises à broches fonctionnent conjointement l'un avec l'autre.
- Précautions d'utilisation des prises en S**
Les prises en S (entrée et sortie) de cet appareil et les prises à broche vidéo (entrée et sortie) ont des circuits indépendants, de façon à ce que les signaux vidéo entrés par les prises en S soient envoyés uniquement des sorties des prises en S et les signaux vidéo des prises à broche sont envoyés uniquement des sorties des prises à broche.
Lors de la connexion de cet appareil à un équipement équipé de prises en S, garder à l'esprit le point ci-dessus et faire les connexions en respectant le mode d'emploi de chaque équipement correspondant.

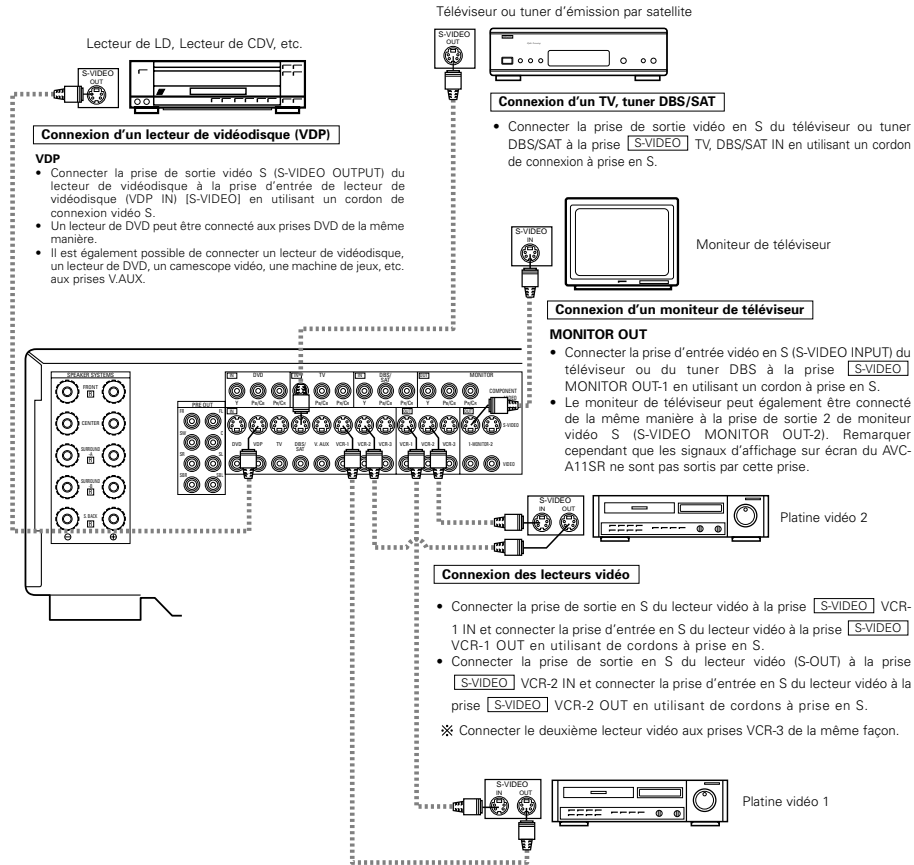

Connecter les entrées et sorties audio des composants de la manière décrite à la page 85.

Connexion d'un composant vidéo équipé de prises vidéo (lecteur de DVD) (Composant - Y, Pb/Cb, Pr/CR) avec différence de couleur

- Lors des connexions, se reporter également aux instructions d'utilisation des autres composants.
- Les signaux entrés aux prises vidéo (composant) avec différence de couleur ne sont pas sortis par la prise de sortie vidéo (VIDEO) (jaune) ou la prise de sortie vidéo S (S-VIDEO). De plus, les signaux vidéo entrés aux prises d'entrée vidéo (VIDEO) (jaune) et aux prises d'entrée vidéo S (S-VIDEO) ne sont pas sortis aux prises vidéo (composant) avec différence de couleur.
- Les signaux d'affichage sur écran du AVC-A11SR ne sont pas sortis par les prises de sortie vidéo (MONITOR OUT) (composant) avec différence de couleur.
- Certaines sources vidéo avec sorties de composants vidéo sont étiquetées Y, Pb, Pr ou Y, Cb, Cr ou Y, R-Y, B-Y. Ces termes se rapportent tous à la sortie avec différence de couleur des composants vidéo.

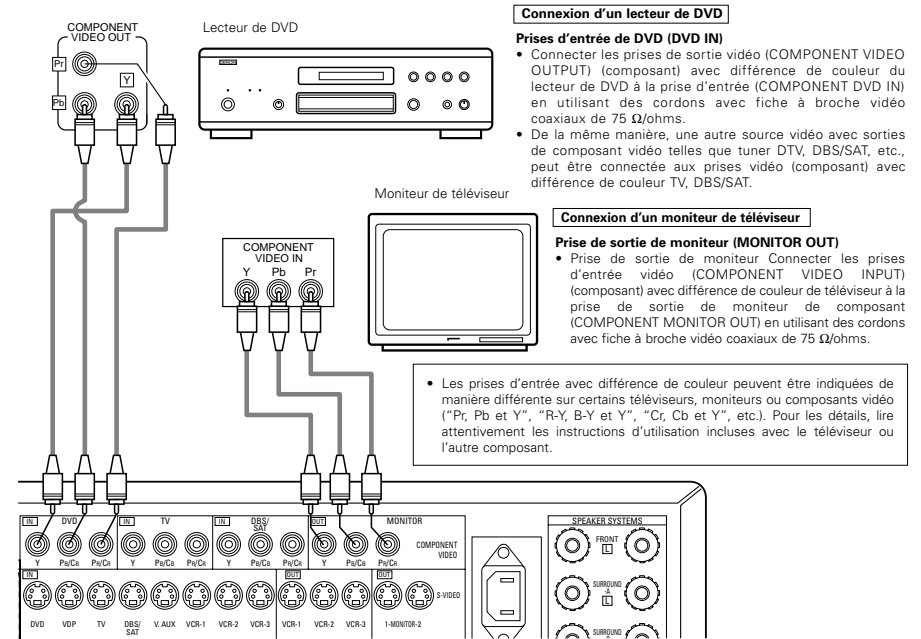

REMARQUES:

- Les signaux d'affichage sur écran ne sont pas sortis par la prise de sortie 2 (jaune) de moniteur (MONITOR OUT-2) de signaux vidéo ou la prise de sortie 2 de moniteur (MONITOR OUT-2) de signaux vidéo S.
- La sortie MONITOR OUT-2 commute en même temps que la fonction d'entrée sélectionnée à l'aide de la touche REC/MULTI. Pour utiliser comme sortie de moniteur, régler "SOURCE" comme fonction d'entrée REC/MULTI.

Connexion des prises d'entrée externe (EXT. IN)

- Ces prises sont destinées à l'entrée des signaux audio multi-canaux d'un décodeur externe ou un composant avec un autre type de décodeur multi-canaux, tel qu'un lecteur DVD audio, ou un lecteur SACD multi-canaux ou un autre décodeur de format sonore multi-canaux.
- Lors des connexions, se reporter également aux instructions d'utilisation des autres composants.

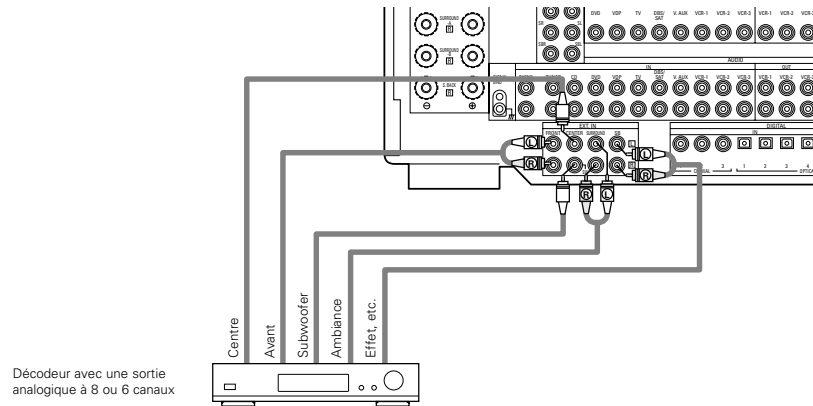

* Pour les instructions sur la lecture en utilisant les prises d'entrée externe (EXT. IN), voir page 105.

Connexion des prises MULTI ZONE

- Si un autre pré-amplificateur principal (intégré) est connecté, les prises de MULTI ZONE peuvent être utilisées pour jouer au même moment une source de programme différente dans une autre pièce. (Voir page 105.)

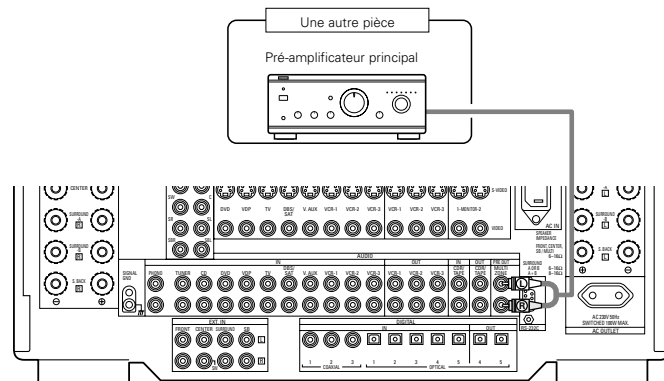

* Pour les instructions sur les opérations en utilisant les prises MULTI ZONE, voir page 105.

Connexions du système d'enceintes

- Connecter les bornes d'enceinte aux enceintes en respectant les polarités (⊕ avec ⊕, ⊖ avec ⊖). Si les polarités ne sont pas respectées, un son central faible est entendu, l'orientation des divers instruments n'est pas correcte et le sens de la direction du son stéréo est détérioré.
- Lors de la réalisation des connexions, prendre soin de ne mettre en contact aucun des conducteurs individuels du cordon d'enceinte avec les bornes adjacentes, avec des conducteurs d'autres cordons d'enceinte ou avec le panneau arrière.

REMARQUE:
NE JAMAIS toucher les bornes d'enceinte lorsque l'ampli est sous tension, sinon des décharges électriques risquent de se produire.

Impédance d'enceinte

- Les enceintes ayant une impédance de 6 à 16 Ω /ohms peuvent être connectées pour être utilisées comme enceintes frontale et centrale.
- Des enceintes avec une impédance de 6 à 16 Ω /ohms peuvent être connectées et utilisées comme enceintes d'ambiance.
- Faire attention lors de l'utilisation de deux paires d'enceintes d'ambiance (A + B) en même temps, étant donné que l'utilisation d'enceintes ayant une impédance de moins de 8 Ω /ohms risque de les endommager.
- Le circuit de protection peut être activé si le système est reproduit pendant une longue durée à un volume élevé lorsque des enceintes d'une impédance inférieure à celle spécifiée sont connectées.

Connexion des câbles d'enceinte

1. Desserrer en tournant dans le sens contraire des aiguilles d'une montre.
2. Insérer le cordon
3. Serrer en tournant dans le sens des aiguilles d'une montre.

Bien torsader ou terminer les fils d'âme.

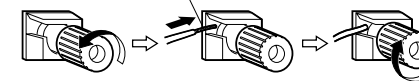

Circuit de protection

- Cet appareil est équipé d'un circuit de protection haute vitesse. Le but de ce circuit est de protéger les enceintes contre des situations telles que lorsque la sortie de l'amplificateur de puissance est accidentellement court-circuitée et qu'un fort courant passe, lorsque la température avoisinant l'appareil devient anormalement élevée, ou lorsque l'appareil est utilisé à puissance élevée pendant une longue durée, ce qui entraîne une augmentation de température extrême. Lorsque le circuit de protection est activé, la sortie des enceintes est coupée, et la DEL du témoin d'alimentation clignote. Dans ce cas, suivre ces étapes: toujours couper l'alimentation de cet appareil, vérifier s'il y a des défauts de connexion des cordons d'enceintes ou des câbles d'entrée, et attendre que l'appareil refroidisse, s'il est très chaud. Améliorer la ventilation autour de l'appareil, et remettre sous tension. Si le circuit de protection est à nouveau activé bien qu'il n'y ait pas de problème de câblage ou de ventilation autour de l'appareil, couper l'alimentation, et contacter un centre d'entretien DENON.

Remarque sur l'impédance des enceintes

- Le circuit de protection peut être activé si l'appareil est utilisé pendant une longue durée à un volume élevé lorsque des enceintes d'une impédance inférieure à celle spécifiée (par exemple, enceintes ayant une impédance inférieure à 4 Ω /ohms) sont connectées. Si le circuit de protection est activé, la sortie des enceintes est coupée. Couper l'alimentation de l'appareil, attendre qu'il refroidisse, améliorer la ventilation autour de lui, puis remettre sous tension.

Connexions

- Lors des connexions, se reporter également aux instructions d'utilisation des autres composants.

Prise de connexion pour subwoofer avec amplificateur intégré (superwoofer, etc.).

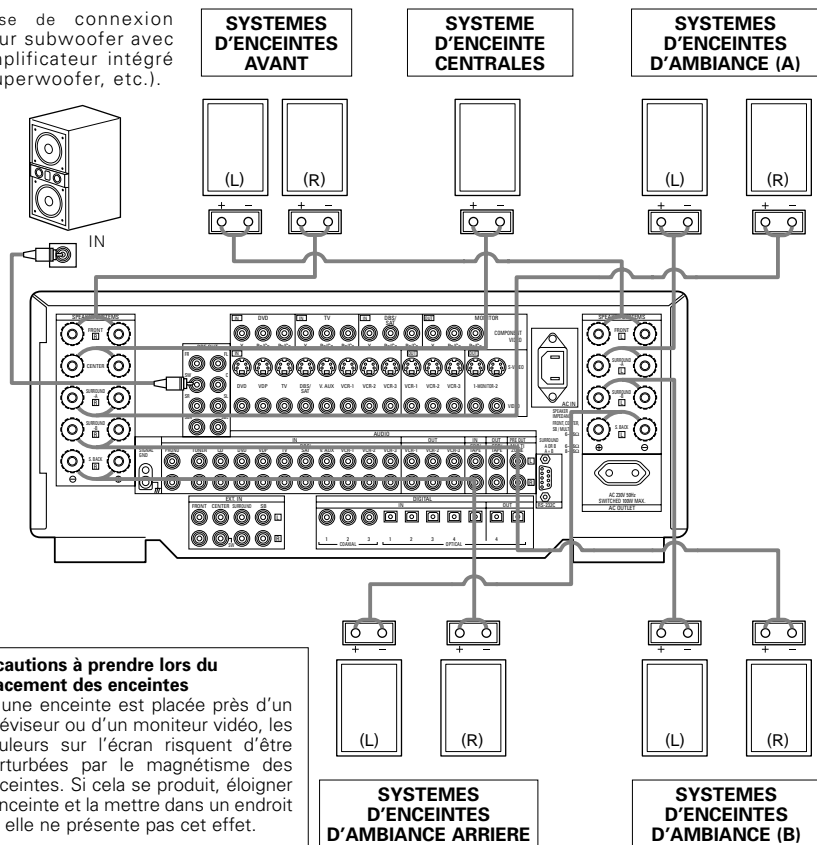

• récautions à prendre lors du placement des enceintes
Si une enceinte est placée près d'un téléviseur ou d'un moniteur vidéo, les couleurs sur l'écran risquent d'être perturbées par le magnétisme des enceintes. Si cela se produit, éloigner l'enceinte et la mettre dans un endroit où elle ne présente pas cet effet.

REMARQUE:
Si une seule enceinte d'ambiance arrière est utilisée, la connecter au canal gauche.

6 NOMENCLATURE ET FONCTIONS

Panneau avant

- Pour les détails sur les fonctions de ces pièces, se reporter aux pages données entre parenthèses ().

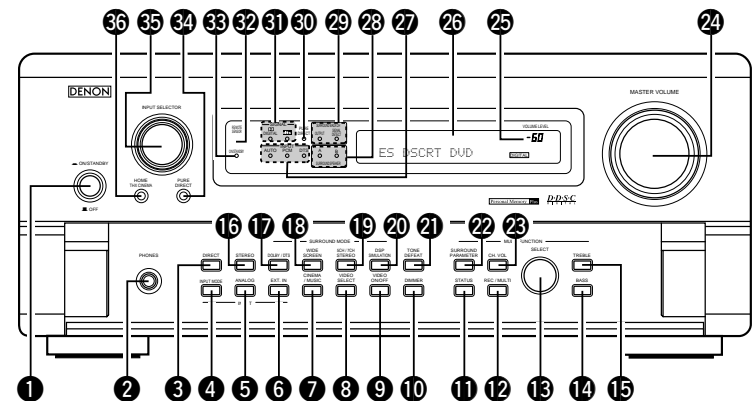

- | | | | |
|----|---|----|---|
| 1 | Témoin d'alimentation.....(102) | 20 | Touche DSP SIMULATION.....(113) |
| 2 | Prise de casque d'écoute (PHONES).....(104) | 21 | Touche TONE DEFEAT.....(104) |
| 3 | Touche DIRECT.....(106) | 22 | Touche SURROUND PARAMETER.....(110) |
| 4 | Sélecteur de mode d'entrée (INPUT MODE).....(103) | 23 | Touche CH VOL (Volume Canal).....(107) |
| 5 | Touche ANALOG.....(103) | 24 | Commande MASTER VOLUME.....(103) |
| 6 | Touche EXT. IN.....(103) | 25 | Témoin de volume principal VOLUME LEVEL.....(103) |
| 7 | Touche CINEMA/MUSIC.....(111) | 26 | Affichage |
| 8 | Touche VIDEO SELECT.....(104) | 27 | Indicateurs de mode d'entrée (INPUT MODE).....(103) |
| 9 | Touche VIDEO ON/OFF.....(106) | 28 | Témoins de système d'enceintes d'ambiance (SURROUND SPEAKER A/B) |
| 10 | Touche DIMMER.....(104) | 29 | Indicateurs de canal d'ambiance arrière.....(109) |
| 11 | Touche STATUS.....(104) | 30 | Indicateur PURE DIRECT.....(106) |
| 12 | Touche REC/MULTI.....(104) | 31 | Indicateurs de signal numérique (SIGNAL) ..(103) |
| 13 | Sélecteur de SELECT.....(104) | 32 | Capteur de télécommande (REMOTE SENSOR).....(97) |
| 14 | Touche BASS.....(103) | 33 | Interrupteur d'alimentation (POWER).....(102) |
| 15 | Touche TREBLE.....(103) | 34 | Touche PURE DIRECT.....(106) |
| 16 | Touche STEREO.....(103) | 35 | Cadran de sélecteur de source d'entrée (INPUT SELECTOR).....(103) |
| 17 | Touche DOLBY/DTS.....(110) | 36 | Touche HOME THX CINEMA.....(108) |
| 18 | Touche WIDE SCREEN.....(113) | | |
| 19 | Touche 5CH/7CH STEREO.....(113) | | |

Unité de télécommande

- Pour les détails sur les fonctions de ces pièces, se reporter aux pages données entre parenthèses ().

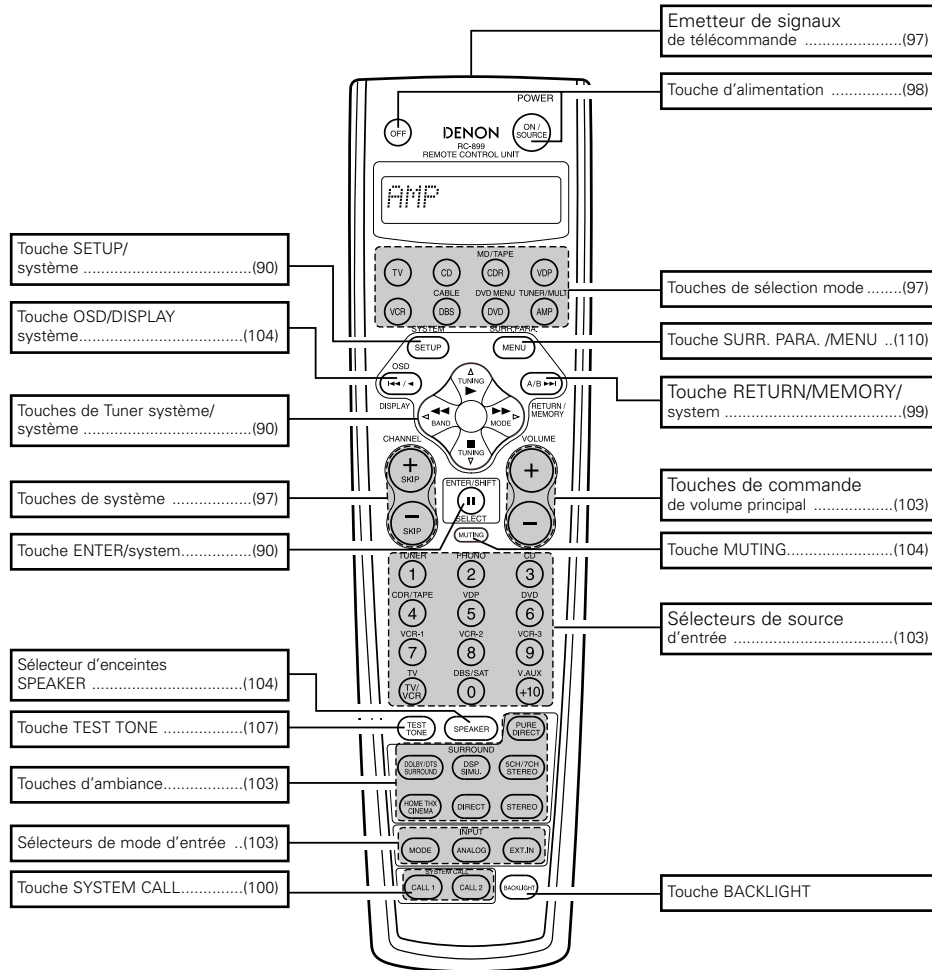

7 INSTALLATION DU SYSTEME

- Après avoir fait toutes les connexions avec les autres composants AV de la manière décrite dans "CONNEXIONS" (voir pages 84 à 88), faire les divers réglages décrits ci-dessous sur le moniteur en utilisant la fonction d'affichage sur écran du AVC-A11SR. Ces réglages sont nécessaires afin de terminer le système AV dans votre salle d'écoute centré autour du AVC-A11SR.
- Utiliser les touches suivantes pour installer le système:

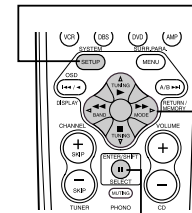

Touche SYSTEM SETUP
Appuyer sur cette touche pour afficher le menu d'installation de système.

Touches CURSOR
◀ et ▶: Les utiliser pour déplacer les curseurs (◀ et ▶) vers la gauche et vers la droite de l'écran.
▲ et ▼: Les utiliser pour déplacer les curseurs (▲ et ▼) vers le haut et vers le bas de l'écran.

Touche ENTER
Appuyer sur cette touche pour commuter l'affichage à l'écran. Utiliser également cette touche pour terminer le réglage à l'écran.

- Articles d'installation de système et valeurs par défaut (réglées à la livraison de l'usine)

Installation de système		Valeurs par défaut											
Speaker Configuration	Entrer la combinaison des enceintes de votre système et leurs tailles correspondantes (SMALL pour enceintes normales, LARGE pour pleine taille, pleine gamme) pour automatiquement régler la composition des signaux sortis par les enceintes et la réponse en fréquence.	Front Sp.	Center Sp.	Sub Woofer	Surround Sp.	Surround Back Sp.							
		Small	Small	Yes	Small	Small / 2spkrs							
① Surround Speaker Setting	Utiliser cette fonction en cas d'utilisation de combinaison d'enceintes d'ambiance multiples pour un son d'ambiance idéal. Après avoir préréglé les combinaisons d'enceintes d'ambiance à utiliser pour les différents modes d'ambiance, les enceintes d'ambiance sont automatiquement sélectionnées en fonction du mode d'ambiance.	DOLBY/ DTS SURROUND	THX/ THX 5.1	WIDE SCREEN	5CH/CH STEREO	DSP SIMULATION EXT. IN	— —						
		A	A	A	A	A	— —						
		FIXED —THX—											
		LFE —THX—											
② SB CH Auto Flag Detect	Régler la fréquence (Hz) à un niveau inférieur à celui du son grave émis par les diverses enceintes à partir du subwoofer.	Auto Flag Detect Mode = ON / Non-Flag Source SBCh Output = THX Surround EX DTS ES											
③ Delay Time	Ce paramètre sert à optimiser la synchronisation avec laquelle sont produits les signaux audio des enceintes et du subwoofer en fonction de la position d'écoute.	Front L & R	Center	Sub Woofer	Surround L & R	SBL & SBR							
		3,6 m (12 ft)	3,6 m (12 ft)	3,6 m (12 ft)	3,0 m (10 ft)	3,0 m (10 ft)							
④ Multi Zone Vol. Level	Ceci règle le niveau de sortie pour les prises de sortie multi-zone.	Variable											
⑤ Channel Level	Ceci règle le volume des signaux émis par les enceintes et le subwoofer pour les différents canaux afin d'obtenir des effets optimaux.	Front L	Center	Front R	Surround R	Surround Back R	Surround Back L	Surround L	Subwoofer				
		0 dB	0 dB	0 dB	0 dB	0 dB	0 dB	0 dB	0 dB				
⑥ Subwoofer Peak Limit Lev	Ce paramètre sert à détecter le niveau maximum des faibles signaux de graves émis par le canal de subwoofer pour le protéger contre des dommages et éviter la production de sons déformés désagréables.	Peak Limiter = OFF											
⑦ Digital In Assignment	Ceci affecte les prises d'entrées numériques pour les différents sources d'entrée.	Source d'entrée	Entrée numérique										
		CD	DVD	VDP	TV	DBS/ SAT	VCR-1	VCR-2	VCR-3	TAPE	V. AUX	TUNER	—
		COAXIAL 1	COAXIAL 2	COAXIAL 3	OPTICAL 1	OPTICAL 2	OPTICAL 3	OPTICAL 4	OFF	OPTICAL 5	OFF	OFF	—
⑧ On Screen Display	Ceci règle s'il faut ou pas afficher l'affichage sur écran qui apparaît sur l'écran de moniteur lorsque les commandes de l'unité de télécommande ou de l'unité principale sont actionnées (uniquement des sorties MONITOR 1).	On Screen Display = ON											

REMARQUES:

- Les signaux d'affichage sur écran ne sont pas sortis par la prise de sortie 2 de moniteur (MONITOR 2 OUT) ou les prises de sortie de moniteur (MONITOR OUT) de signaux vidéo (composant) avec différence de couleur.
- Les signaux d'affichage sur écran sont sortis avec priorité à la prise de sortie de moniteur (MONITOR OUT) vidéo S pendant la lecture d'un composant vidéo. Par exemple, si le moniteur de téléviseur est connecté aux deux prises de sortie de moniteur vidéo S et vidéo du AVC-A11SR et que les signaux sont entrés au AVC-A11SR à partir d'une source vidéo (VDP, etc.) connectée aux deux prises d'entrée vidéo S et vidéo, les signaux d'affichage sur écran sont sortis en priorité à la sortie de moniteur vidéo S. Si vous désirez sortir les signaux à la prise de sortie de moniteur vidéo, ne connectez pas de cordon à la prise de sortie de moniteur vidéo S (S-VIDEO MONITOR OUT). (Pour les détails, voir page 96.)
- La fonction d'affichage sur écran du AVC-A11SR est conçue pour être utilisée avec des moniteurs de téléviseur haute définition, ainsi il peut être difficile de lire de petits caractères sur des téléviseurs avec petits écrans ou faibles définitions.
- Le menu d'installation n'est pas affiché lorsqu'un casque d'écoute est utilisé.

Disposition du système d'enceintes

- Disposition de base du système (Pour un système THX Surround EX)
- Ce qui suit est un exemple de la disposition de base pour un système comprenant huit systèmes d'enceinte et un moniteur de téléviseur.

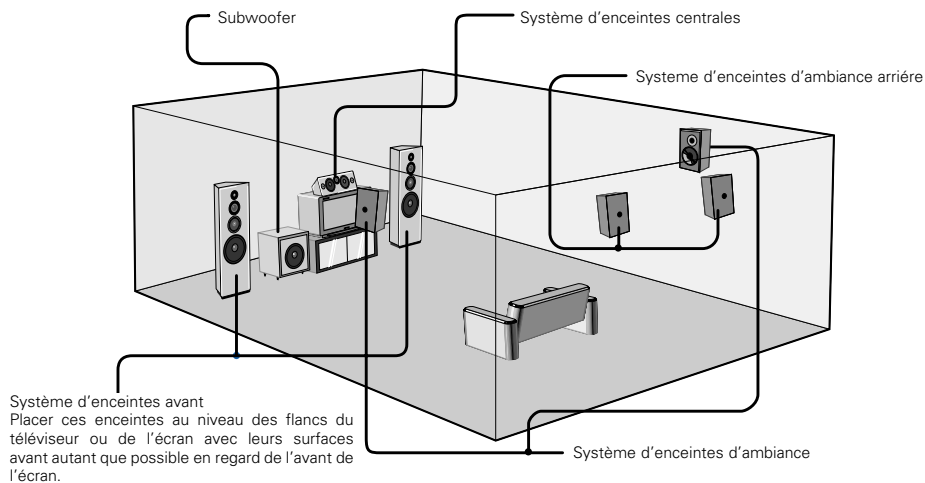

Avec le AVC-A11SR, il est également possible d'utiliser la fonction de sélecteur d'enceintes d'ambiance pour choisir la meilleure disposition d'après une foule de sources et de modes d'ambiance.

Fonction de sélecteur d'enceintes d'ambiance

Grâce à cette fonction il est possible d'obtenir un champ sonore optimal pour les différents types de sources en commutant entre les deux systèmes d'enceintes d'ambiance (A et B). Les réglages d'enceinte (A seul, B seul ou A + B) pour les différents modes sont stockés en mémoire pour être utilisés automatiquement lorsque le mode d'ambiance est sélectionné.

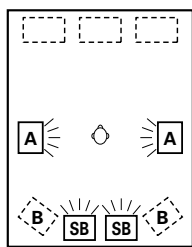

Utilisation de A uniquement
(Système d'ambiance à enceintes multiples)

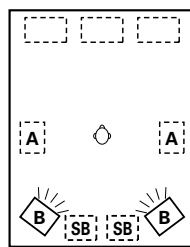

Utilisation de B uniquement
(Système d'ambiance à enceinte unique)

※ SB: Surround Back Speaker
(d'enceinte d'ambiance arrière)

Avant d'installer le système

1



(Unité principale)

Vérifier que toutes les connexions sont bonnes, puis mettre l'unité principale sous tension.

2



Afficher le menu d'installation de système.

```
System Setup Menu
Speaker Configuration
SB CH Auto Flag Detect
Delay Time
Multi Zone Vol. Level
Channel Level
Subwoofer Peak Limit Lev.
Digital In Assignment
On Screen Display
```

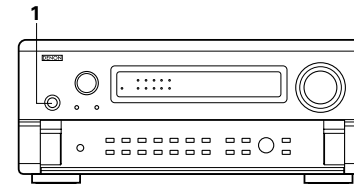

Réglage du type d'enceintes

- La composition des signaux émis par les différents canaux et la réponse en fréquence sont automatiquement réglées en fonction de la combinaison d'enceintes actuellement utilisées.

1

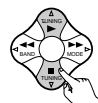

Au menu d'installation de système, sélectionner "Speaker Configuration".

```
System Setup Menu
Speaker Configuration
SB CH Auto Flag Detect
Delay Time
Multi Zone Vol. Level
Channel Level
Subwoofer Peak Limit Lev.
Digital In Assignment
On Screen Display
```

2



Passer à l'écran de configuration d'enceinte.

3

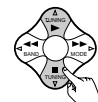

Régler si les enceintes sont connectées ou non, et si oui, leurs paramètres de taille.

- Pour sélectionner l'enceinte

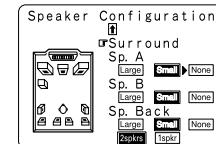
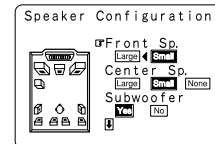

- Pour sélectionner le paramètre.

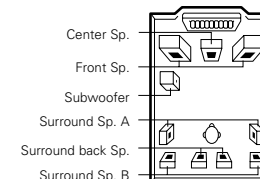

4



Entrer le réglage.

- Si aucune enceinte d'ambiance n'est utilisée (si "None" est réglé pour A et B): L'écran de fréquence de croisement apparaît.
- Si les deux enceintes d'ambiance A et B sont utilisées (si "Large" ou "Small" est réglé pour A et B): L'écran de réglage d'enceintes d'ambiance apparaît.
- Lorsque "Front" (Avant), est réglé sur "Large" et "Subwoofer", l'appareil commute sur le mode subwoofer.
- Si "None" est réglé pour les enceintes d'ambiance A: "None" (Aucun) est automatiquement réglé pour l'enceinte d'ambiance B et l'enceinte d'ambiance arrière.

REMARQUE:

- Sélectionner "Large" ou "Small" non pas en fonction de la taille réelle de l'enceinte, mais en fonction de la capacité de l'enceinte à jouer des signaux de basses fréquences (son grave réglé en-dessous de la fréquence réglée pour le mode de fréquence de croisement "Crossover Frequency" et moins). Si vous ne savez pas, essayez de comparer le son aux deux réglages (en réglant le volume à un niveau suffisamment bas pour ne pas endommager les enceintes) pour déterminer le bon réglage.

Paramètres

Large (grand).....Sélectionner cette option quand les enceintes utilisées sont suffisamment performantes pour reproduire le son grave en-dessous de la fréquence réglée pour le mode de fréquence de croisement.

Small (petit).....Sélectionner cette option quand les enceintes utilisées ne sont pas suffisamment performantes pour reproduire le son grave en-dessous de la fréquence réglée pour le mode de fréquence de croisement est envoyé au subwoofer.

Lorsque cette option est sélectionnée, le son grave d'une fréquence inférieure à la fréquence réglée pour le mode de fréquence de croisement est envoyé au subwoofer ou les enceintes principales réglées sur "Large" (Grande).

None (aucun)Sélectionner ce réglage lorsqu'aucune enceinte n'est installée.

Yes/No (oui/non)...Sélectionner "Yes" lorsque des enceintes d'ambiance et un subwoofer sont installés. "No" lorsqu'ils ne sont pas installés.

2spkrs/1spkrSélectionnez le nombre d'enceintes pour le canal d'ambiance arrière.

- Si le subwoofer a une capacité de lecture de basses fréquences suffisante, un bon son peut être obtenu, même si "Small" est réglé pour les enceintes avant, centrale et d'ambiance.
- Pour tirer pleinement profit de la performance des systèmes d'enceinte agréés THX pour le cinéma à domicile, régler les paramètres de taille des enceintes avant, centrale et arrière sur "Small" et le subwoofer sur "Yes".
- Pour la majorité des configurations de système d'enceintes, l'utilisation du réglage SMALL pour toutes les cinq principales enceintes et subwoofer sous tension avec un subwoofer connecté donnera les meilleurs résultats.
- Lorsque "Front" est réglé sur "Small" (Petit), "Subwoofer" est automatiquement réglé sur "Yes" (Oui) et lorsque "Subwoofer" est réglé sur "No", "Front" est automatiquement réglé sur "Large".

Sélection des enceintes d'ambiance pour les différents mode d'ambiance

- Sur cet écran, prérégler les enceintes d'ambiance à utiliser dans les différents mode d'ambiance.

1

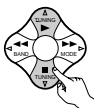

Lorsque "Large" ou "Small" a été réglé pour les deux enceintes A et B du menu d'installation de système (en cas d'utilisation des deux enceintes d'ambiance A et B), l'écran de réglage des enceintes d'ambiance apparaît.

Sélectionner les enceintes d'ambiance à utiliser dans les différents mode d'ambiance.

- Pour sélectionner le mode d'ambiance

Surround Sp	Setting
DOLBY/DTS	A B A+B
SURROUND	A B A+B
THX/THX5.1	A B A+B
WIDE SCREEN	A B A+B
5/7CH STEREO	A B A+B
DSP	A B A+B
SIMULATION	A B A+B
EXT. IN	A B A+B

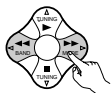

- Pour sélectionner l'enceinte d'ambiance
 - A: En cas d'utilisation des enceintes d'ambiance A
 - B: En cas d'utilisation des enceintes d'ambiance B
 - A+B: En cas d'utilisation des deux enceintes d'ambiance A et B

2



Entrer le réglage.

Lorsque "Front" est réglé sur "Large", l'appareil commute sur le mode subwoofer.

- Réglage de type d'enceinte en cas d'utilisation des deux enceintes d'ambiance A et B
 - Si "Small" est réglé pour les enceintes d'ambiance A ou B, la sortie est la même que lorsque "Small" est réglé pour les deux A et B.
- Pour le mode "WIDE SCREEN" et pour le mode de simulation DSP "5/7 CH STEREO", les enceintes d'ambiance peuvent être installées séparément.

Réglage de la fréquence de croisement

- Régler la fréquence de croisement et le mode de subwoofer en fonction du système d'enceintes utilisé.

1

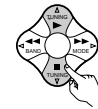

Sélectionner le mode "Crossover frequency" (fréquence de croisement).



Sélectionner la fréquence.

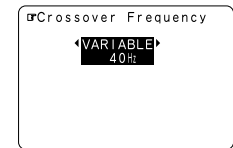
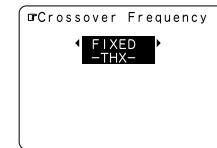

2



Entrer le réglage.

Le menu d'installation de système réapparaît.

Crossover frequency (Fréquence de croisement)

- Régler la fréquence (Hz) en-dessous de laquelle le son grave de chaque enceinte principale doit être émis par le subwoofer ou par les enceintes réglées sur "Large" (Grande) (lorsqu'un subwoofer n'est pas utilisé) (fréquence de croisement).
- Pour les enceintes réglées sur "Small" (Petite), le son de fréquence inférieure la fréquence de croisement est coupé et la place, le son grave est émis par le subwoofer ou les enceintes réglées sur "Large" (Grande).
- Ce mode de fréquence de croisement est valide lorsque "Subwoofer" est réglé sur "Yes" (Oui) dans le "peaker Configuration Setting" ou lorsque les enceintes sont réglées sur "Small" (Petite).

FIXED -THX-:

Régler sur la fréquence de croisement THX nominale de 80 Hz.

VARIABLE 40, 60, 80, 100, 120 Hz:

Régler souhait selon la capacité de lecture des graves du système d'enceintes.

REMARQUES:

- La fréquence de croisement est réglée à 80 Hz en mode cinéma domestique "HOME THX CINEMA".
- Nous recommandons une utilisation avec la fréquence de croisement réglée sur "FIXED -THX-" (THX fixe), mais selon le système d'enceintes, le réglage sur une fréquence différente peut améliorer la réponse en fréquence proche de celle de croisement.

Réglage du mode subwoofer

1 Sélectionner le mode subwoofer.

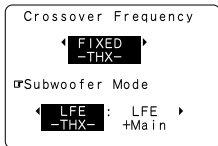
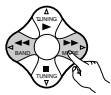

2 Entrer le réglage.
Le menu d'installation de système réapparaît.



REMARQUES:

- Le mode subwoofer fonctionne uniquement lorsque le signal d'entrée est un signal numérique Dolby ou DTS.

— Attribution de la gamme de signaux basse fréquence —

- Les signaux uniques produits par le canal du subwoofer sont des signaux LFE (pendant la lecture de signaux Dolby Digital ou DTS) et la gamme de signaux de basse fréquence des canaux est réglée sur "Small" dans le menu de configuration. La gamme de signaux basse fréquence est réglée sur "Large" à partir de ces canaux.

— Mode subwoofer —

- Le réglage du mode subwoofer est valable uniquement lorsque "Large" est réglé pour les enceintes frontales et "Yes" est réglé pour le subwoofer dans les réglages "Speaker Configuration" (voir page 90).
- Lorsque le mode de lecture "LFE+MAIN" est sélectionné, la gamme de signaux basse fréquence des canaux réglée sur "Large" est produite automatiquement à partir de ces canaux et du canal du subwoofer. Dans ce mode de lecture, la gamme basse fréquence croît plus uniformément à travers la pièce, mais elle dépend de la taille et de la forme de la pièce, des interférences peuvent provoquer une diminution du volume effectif de la gamme basse fréquence.
- La sélection du mode de lecture "LFE - THX" enclenche la lecture de la gamme de signaux basse fréquence du canal sélectionné avec "Large" de ce canal uniquement. Par conséquent, la gamme de signaux basse fréquence lue à partir du canal de subwoofer sont uniquement la gamme de signaux basse fréquence de LFE (uniquement pendant la lecture Dolby Digital ou de signaux DTS) et le canal spécifié "Small" dans le menu de configuration. THX est recommandé dans ce mode de lecture de sorte que les interférences des graves ne se produisent pas dans cette pièce.
- Sélectionner le mode de lecture qui donne la meilleure reproduction des graves.

Réglage de THX ambiance EX/DTS-ES Source Auto

Active le traitement numérique des signaux pour la lecture en modes d'ambiance 6.1 SURROUND, DTS-ES et THX SURROUND EX.

1 Au menu de configuration système, sélectionner "SB CH Auto Flag Detect" et appuyer sur la touche ENTER.

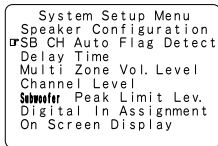

2 Sélectionnez le réglage souhaité.

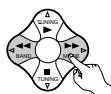

- ※ Lorsqu'il est placé sur "ON", l'utilisation du logiciel pour lequel aucun signal d'identification n'est enregistré est réglée.

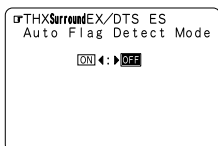
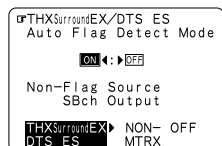

3



Entrer le réglage.
Le menu d'installation de système réapparaît.

THX surround EX/DTS ES Auto Flag Detect Mode (AFDM)

ON..... Cette fonction travaille seulement avec le logiciel sur lequel un signal spécial d'identification est enregistré.

Ce logiciel est programmé pour aller en vente à l'avenir.

C'est une fonction pour jouer automatiquement en mode de canal 6.1 en utilisant les haut-parleurs d'ambiance arrière si le logiciel est enregistré en THX Surround EX ou en DTS-ES ou en mode de canal 5.1 normal sans utiliser les haut-parleurs d'ambiance arrière quand le logiciel n'est pas enregistré en THX Surround EX ou en DTS-ES.

OFF..... Réglez le mode "OFF" pour exécuter la lecture du canal 6.1 avec les sources de canal 5.1 conventionnelles ou les sources sur lesquelles le signal d'identification décrit ci-dessous n'est pas enregistré.

Non-Flag source SB ch output

THX surround EX/DTS ES .. La lecture est conduite avec utilisation de l'enceinte arrière ambiophonique.

Le canal arrière ambiophonique est reproduit en utilisant un traitement de matrice numérique.

Non MTRX.... La lecture est effectuée en utilisant une enceinte d'ambiance arrière. Les mêmes signaux que ceux des canaux d'ambiance sont envoyés du canal d'ambiance arrière.

OFF..... La lecture est effectuée sans enceinte d'ambiance arrière.

REMARQUES:

- L'écran "SB CH Auto Flag Detect" est affiché lorsque l'enceinte d'ambiance arrière est réglée sur "Large" ou "Small" dans "Speaker Configuration".
 - Les enceintes d'ambiance arrière peuvent également être activées/désactivées grâce au paramètre "SB CH OUT". (Voir les pages 114).
- Sélectionner le réglage en fonction de la source du programme à lire.

Réglage du temps de retard

- Entrer la distance entre la position d'écoute et les différentes enceintes pour régler le temps de retard du mode d'ambiance.
- Le temps de retard peut être réglé de manière séparée pour les enceintes d'ambiance A et B.

Préparations:

Mesurer les distances entre la position d'écoute et les enceintes (L1 à L5 sur le diagramme de droite)

- L1: Distance entre l'enceinte centrale et la position d'écoute
- L2: Distance entre les enceintes avant et la position d'écoute
- L3: Distance entre les enceintes d'ambiance et la position d'écoute
- L4: Distance entre les enceintes d'ambiance arrière et la position d'écoute
- L5: Distance entre le subwoofer et la position d'écoute

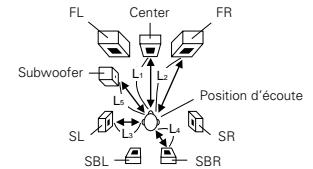

1

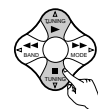

Au menu d'installation de système, sélectionner "Delay Time" (temps de retard).

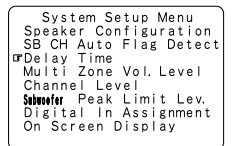

2



Passer à l'écran de temps de retard.

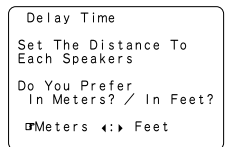

3

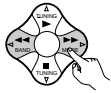

Sélectionner l'unité désirée, mètres ou pieds
Sélectionner (assombrir) les unités désirées, "Meters"
(Mètres) ou "Feet" (Pieds).

Delay Time
Set The Distance To
Each Speakers
Do You Prefer
In Meters? / In Feet?
Meters <> Feet

Example: When "Meters" is selected

4

Dès que "Meters" ou "Feet" est sélectionné à l'étape 3, l'écran de temps de retard apparaît automatiquement.

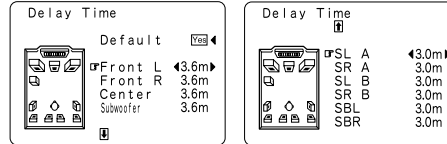

5

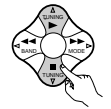

Sélectionner l'enceinte à régler.

6

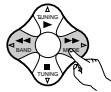

Régler la distance entre l'enceinte centrale et la position d'écoute.

La distance change en unité de 0,1 mètre chaque fois que la touche est enfoncée. Sélectionner la valeur la plus proche de la distance mesurée.

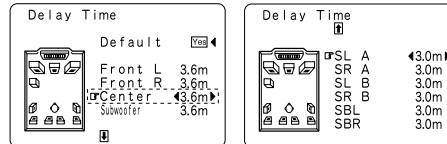

Exemple: Lorsque la distance est réglée à 3,6 m pour l'enceinte centrale

※ Si "Yes" est sélectionné pour "Default", les réglages sont automatiquement réinitialisés aux valeurs par défaut.

Il est à noter que la différence de distance pour chaque enceinte doit être de 4,5 m ou moins. Si une distance non valable est réglée, un message de MISE EN GARDE, tel que l'écran droite apparaîtra. Si cela se produit, changer l'emplacement de (des) enceinte(s) de façon à ce que la distance ne soit plus égale à la valeur indiquée en surbrillance.

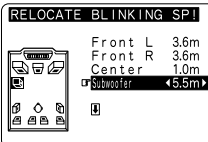

7



Entrer le réglage.

Le menu d'installation de système réapparaît.

Le AVC-A11SR règle automatiquement le temps de retard d'ambiance optimal pour la salle d'écoute.

Réglage du niveau de volume Multi Zone

Multi-zone 1 est une sortie préamplifiée avec une fonction de réglage de niveau de sortie.

1

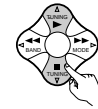

Au menu de configuration système, sélectionner "Multi Zone Vol.Level".

System Setup Menu
Speaker Configuration
SB CH Auto Flag Detect
Delay Time
Multi Zone Vol. Level
Channel Level
Subwoofer Peak Limit Lev.
Digital In Assignment
On Screen Display

2



Appuyer sur la touche ENTER pour commuter sur l'écran "Multi Zone Vol. Level".

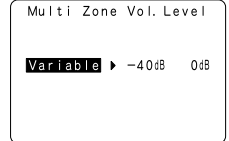

3



Sélectionner le réglage désiré.

Variable:

Le niveau peut être ajusté librement à l'aide des touches de la télécommande

- 1 Sélectionner l'affichage "MULTI" à l'aide de la touche AMP.
- 2 Appuyer sur les touches de volume + (en haut) et - (en bas) pour régler le niveau de sortie.

-40 dB, 0 dB:

Le niveau de sortie est fixé au niveau réglé et le volume ne peut plus être ajusté.

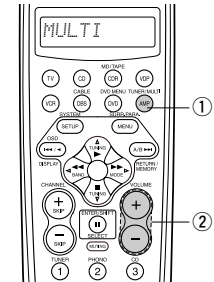

4



Entrer le réglage.

Le menu d'installation de système réapparaît.

Réglage du niveau de canal

- Utiliser ce réglage pour ajuster pour que le niveau de lecture entre les différents canaux soit égal.
- De la position d'écoute, écouter les tonalités d'essai produites par les enceintes pour ajuster le niveau.
- Le niveau peut également être directement ajusté de l'unité de télécommande. (Pour les détails, voir page 83.)
- En cas d'utilisation des deux enceintes d'ambiance A et B, leurs niveaux de lecture peuvent être ajustés séparément.

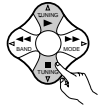
1  Au menu d'installation de système, sélectionner "Channel Level" (niveau de canal).

System Setup Menu
 Speaker Configuration
 SB CH Auto Flag Detect
 Delay Time
 Multi Zone Vol. Level
 Channel Level
 Subwoofer Peak Limit Lev.
 Digital In Assignment
 On Screen Display

2  Passer à l'écran de niveau de canal.

Channel Level
 Test Tone **Auto** ◀ : ▶ Manual
 Surr. Sp. **A** ▶ **B** A+B

 Test Tone Start **Yes** ◀
 Level Clear **Yes** ◀

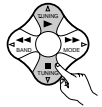
3  Sélectionner "Test Tone Mode" (mode de tonalité d'essai).

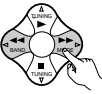
4  Sélectionner le mode. Sélectionner "Auto" ou "Manual".

- Auto: Ajuster le niveau pendant l'écoute des tonalités d'essai automatiquement produites par les différentes enceintes.
- Manual: Sélectionner l'enceinte par laquelle vous voulez produire la tonalité d'essai pour ajuster le niveau.

Channel Level
 Test Tone **Auto** ◀ : ▶ Manual
 Surr. Sp. **A** ▶ **B** A+B

 Test Tone Start **Yes** ◀
 Level Clear **Yes** ◀

Exemple: Lorsque le mode "Auto" est sélectionné

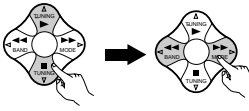
5  Sélectionner "Surr. Sp.", puis sélectionner l'(es) enceinte(s) d'ambiance par laquelle(lesquelles) vous voulez produire la tonalité d'essai (A, B ou A+B).

- Surr. Sp.: A
Règle l'équilibre du niveau de lecture entre les canaux en cas d'utilisation de l'enceinte d'ambiance A.
- Surr. Sp.: B
Règle l'équilibre du niveau de lecture entre les canaux en cas d'utilisation de l'enceinte d'ambiance B.
- Surr. Sp.: A+B
Règle l'équilibre du niveau de lecture entre les canaux en cas d'utilisation au même moment des enceintes d'ambiance A et B.

※ "Surr. Sp." ne peut être sélectionné que lorsque les deux enceintes d'ambiance A et B ont été sélectionnées au "Speaker Configuration" (lorsque A et B ont tous les deux été réglés à "Large" ou "Small").

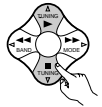
6  Sélectionner "Test Tone Start" (démarrage de tonalité d'essai).

7  Sélectionner "Yes".

Channel Level
 Test Tone **Auto** ◀ : ▶ Manual
 Surr. Sp. **A** ▶ **B** A+B
 Test Tone Start **Yes** ◀
 Level Clear **Yes** ◀

8 a. Si le mode "Auto" est sélectionné:
Des tonalités d'essai sont émises automatiquement des différentes enceintes.
Les tonalités d'essai sont émises des différentes enceintes dans l'ordre suivant, à des intervalles de 4 secondes la première et la deuxième fois et à des intervalles de 2 secondes environ la troisième fois etc.

Test Tone **Auto**
 SW ch. :-12dB

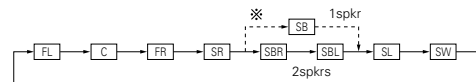

Clignotement

Exemple: Lorsque le volume est réglé à -12 dB alors que la tonalité d'essai est produite par le subwoofer

※ Lorsque l'enceinte d'ambiance arrière est réglée sur "1spkr" (1 enceinte) sous la rubrique "Speaker Configuration" (Configuration Enceintes), cette option est réglée sur "SB" (ambiance arrière).

Utiliser les touches CURSOR pour régler toutes les enceintes au même niveau de volume. Le volume peut être ajusté entre -12 dB et +12 dB en unités de 1 dB.

b. Lorsque le mode "Manual" est sélectionné
Utiliser la touche CURSOR gauche et droite pour sélectionner l'enceinte pour laquelle des tonalités d'essai doivent être émises, puis utiliser la touche CURSOR haut et bas pour ajuster le volume de sorte que les tonalités d'essai des différentes enceintes soient identiques.

Test Tone **Manual**
 SW ch. :-12dB

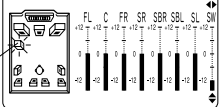

Clignotement

Exemple: Lorsque le volume est réglé à -12 dB alors que le subwoofer est sélectionné

9  Après avoir terminé les réglages, appuyer à nouveau sur la touche ENTER. L'écran "Channel Level" (niveaux des canaux) réapparaît.

※ Pour annuler les réglages, sélectionner "Level Clear" (effacement du niveau) et "Yes" à l'écran "Channel Level" (niveaux des canaux), puis refaire les réglages.

Le niveau de chaque canal doit être réglé à 75 dB (pondéré C, mode de compteur ralenti) sur un crête-mètre en position d'écoute.
Si le crête-mètre n'est pas disponible, régler les canaux avec l'oreille, de façon à ce que les niveaux du son soient identiques. Parce qu'il est difficile de régler les tonalités d'essai du subwoofer avec l'oreille, utiliser une sélection musicale connue et ajuster l'équilibre naturel.

REMARQUE: Lors du réglage, le niveau d'un système de subwoofer actif, il sera nécessaire de régler également le propre volume du subwoofer.

- ※ Lorsque vous réglez les niveaux de canal en étant dans le mode SYSTEM SETUP CHANNEL LEVEL, les réglages de niveau de canal apportés affectent TOUS les modes d'ambiance. Considérer ce mode comme mode de réglage de niveau de canal principal.
- ※ Après avoir terminé les réglages SYSTEM SETUP CHANNEL LEVEL, vous pouvez activer les modes d'ambiance individuels et ajuster les niveaux de canal qui seront retenus pour chacun de ces modes. Ainsi, chaque fois que vous activez un mode de sons d'ambiance particulier, vos réglages de niveau de canal préférés pour ce seul mode seront rappelés. Vérifier les instructions de réglage des niveaux de canal dans chaque mode d'ambiance à la page 107.
- ※ Vous pouvez ajuster les niveaux de canal de chacun des modes d'ambiance suivants: DIRECT, STEREO, 5CH/7CH STEREO, DOLBY/DTS SURROUND, HOME THX CINEMA, WIDE SCREEN, SUPER STADIUM, ROCK ARENA, JAZZ CLUB, CLASSIC CONCERT, MONO MOVIE et MATRIX.
- ※ En cas d'utilisation d'enceintes d'ambiance A ou B ou d'utilisation simultanée des enceintes d'ambiance A et B, toujours ajuster la balance des niveaux de lecture entre chaque canal pour les diverses sélections de "A ou B" et "A et B".

Réglage du niveau de limite de crête du subwoofer

- Ce préamplificateur est équipé d'une commande de limite de crête du subwoofer qui évite la distorsion et des dommages du système d'enceinte en contrôlant le niveau de volume maximum des graves. Cette fonction permet de régler le niveau des graves au maximum.
- Cette fonction fonctionne avec ou sans subwoofer dans le système.

1

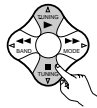

Au menu de configuration système, sélectionner "Subwoofer Peak Limit Lev."

```
System Setup Menu
Speaker Configuration
SB CH Auto Flag Detect
Delay Time
Multi Zone Vol. Level
Channel Level
Subwoofer Peak Limit Lev.
Digital In Assignment
On Screen Display
```

2



Passer à l'écran de réglage de niveau limite de pointe de subwoofer.

```
Subwoofer Peak
Limit Level Setting
Find The Level When
Distortion Begins.
Peak Limiter [ON] [OFF]
```

3



Sélectionner "ON" pour le limiteur de pointe.

4

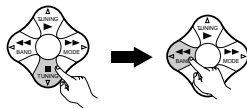

L'écran change. Sélectionner "Setting Start" (démarrage de réglage), puis sélectionner "Yes".
L'écran change et un bruit d'essai est produit par le système d'enceintes.

```
Subwoofer Peak
Limit Level Setting
Find The Level When
Distortion Begins.
Peak Limiter [ON] [OFF]
Setting Start [Yes] [No]
```

5



Augmenter le niveau de volume principal jusqu'à ce que le bruit d'essai soit déformé.
Le bruit d'essai (son grave) est déformé lorsqu'il sonne comme si l'entrée est excessivement élevée (lorsque le son grésille).

```
Subwoofer Peak
Limit Level Setting
Turn Up The Volume
With
Master Vol. [V] Button
When Distortion Begins
Push Enter Button.
```

6



Appuyer sur la touche ENTER au point où le bruit d'essai commence à sembler déformé. Le AVC-A11SR règle automatiquement le niveau limite de pointe de subwoofer. Ceci empêche une future surcharge accidentelle du subwoofer à cause de la teneur en graves trop fortes lorsque la commande de volume principal est à un niveau élevé.

- ※ Pour annuler le réglage, utiliser les touches de curseur sur l'écran "Subwoofer Peak Limit Level Setting" après l'étape 2 pour sélectionner "OFF" et désactiver la limite en crête "Peak Limiter".

ATTENTION!

- Le volume principal est réglé sur "-30 dB" lorsque les tonalités d'essai sont produites.
- Les tonalités d'essai servent à confirmer les limites de lecture des basses fréquences et sont lues à un niveau extrêmement élevé. Lors de l'utilisation d'un subwoofer à faible sortie, faire très attention aux fonctionnements irréguliers dépassant la coupure, en diminuant par exemple, l'atténuateur du subwoofer avant de commencer puis en augmentant doucement l'atténuateur jusqu'au niveau d'écoute.
- De même, lorsque le subwoofer est réglé sur "NON" dans la configuration des enceintes, les tonalités d'essais sont produites depuis les enceintes avant. Lors de l'utilisation d'enceintes avant avec une faible résistance d'entrée, vérifier que le son n'est pas coupé aux sections où le signal est fort sur la source musicale CD avant de commencer le réglage de la limite de pointe. Le réglage de la limite de pointe ne doit pas être effectué si la source musicale ne peut être lue avec un volume principal de "-15". Régler les enceintes avant sur "petit" et le subwoofer sur "OUI" dans la configuration des enceintes. Lorsque cela est fait, les basses fréquences sont coupées et l'effet est alors insuffisant. Nous recommandons fortement l'ajout d'un subwoofer.
- Si la tonalité d'essai est coupée lorsque c'est réglé sur "-18 dB", régler la limite de pointe sur "-18 dB". Dans ce cas, la résistance d'entrée du subwoofer ou des enceintes avant est insuffisante. Une coupure peut alors se produire lors de l'écoute musicale. Nous recommandons de commuter à un subwoofer ayant une résistance d'entrée supérieure.

Réglage de l'assignation d'entrée numérique "Digital In Assignment"

- Ce réglage affecte les prises d'entrées numériques du AVC-A11SR pour les différentes sources d'entrée.

1

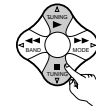

Sélectionnez l'assignation d'entrée numérique "Digital In Assignment" dans le menu d'installation "Setup" du système.

```
System Setup Menu
Speaker Configuration
SB CH Auto Flag Detect
Delay Time
Multi Zone Vol. Level
Channel Level
Subwoofer Peak Limit Lev.
Digital In Assignment
On Screen Display
```

2



Passer à l'écran l'assignation d'entrées numériques.

```
Digital In Assignment
[CD]: COAX1 [Type]: OPT5
[DVD]: COAX2 [V.Aux]: OFF
[VDP]: COAX3 [Tuner]: OFF
[TV]: OPT1
[DBS]: OPT2
[PC-1]: OPT3 Default [Yes]
[PC-2]: OPT4
[PC-3]: OFF
```

3

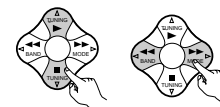

Sélectionner la prise d'entrée numérique à affecter à la source d'entrée.

- Pour sélectionner la source d'entrée
 - Pour sélectionner la prise d'entrée numérique
- Sélectionner "OFF" pour les sources d'entrée pour lesquelles aucune prise d'entrée numérique n'est utilisée.

※ Si "Yes" est sélectionné pour "Default", les réglages sont automatiquement réinitialisés aux valeurs par défaut.

4



Entrer le réglage.
Le menu d'installation de système réapparaît.

REMARQUES:

- Les prises OPTICAL 4 et 5 du panneau arrière du AVC-A11SR sont équipées d'une prise de sortie numérique optique pour les signaux d'enregistrement numérique d'une platine DAT, enregistreur MD ou un autre enregistreur numérique. Utiliser ces prises pour l'enregistrement numérique entre une source audio numérique (stéréo - 2 canaux) et un enregistreur audio numérique.
- Ne pas connecter la sortie du composant connecté à la prise de sortie OPTICAL 4 OUT située sur le panneau arrière du AVC-A11SR à une prise autre que la prise d'entrée OPTICAL 4 IN.
- Ne pas connecter la sortie du composant connecté à la prise de sortie OPTICAL 5 OUT située sur le panneau arrière du AVC-A11SR à une prise autre que la prise d'entrée OPTICAL 5 IN.
- "PHONO" ne peuvent être sélectionnés sur l'écran d'entrées numériques.

• **Signaux d'affichage sur écran**

	Signaux entrés au AVC-A11SR		Sortie de signal d'affichage sur écran	
	Prise d'entrée de signaux VIDEO (jaune)	Prise d'entrée de signaux vidéo S	Prise de sortie de signaux vidéo VIDEO MONITOR OUT-1 (jaune)	Prise de sortie de signaux vidéo S-VIDEO MONITOR OUT-1
1	×	×	○	○
2	○	×	○	×
3	×	○	×	○
4	○	○	×	○

(○: Signal ×: Pas de signal)

(○: Signaux sur écran sortis ×: Signaux sur écran pas sortist)

REMARQUES:

- Les signaux d'affichage sur écran ne sont pas sortis par la prise de sortie 2 de moniteur de signaux vidéo (VIDEO MONITOR OUT-2) (jaune) ou la prises de sortie 2 de moniteur de signaux vidéo S (S-VIDEO MONITOR OUT-2).
- Les signaux d'affichage sur écran ne sont pas sortis par les prises de sortie de moniteur (MONITOR OUT) de signaux vidéo (composant) avec différence de couleur.
- Pour 4 ci-dessus, les signaux d'affichage sur écran sont sortis à la prise de sortie de signaux vidéo (VIDEO MONITOR OUT-1) (jaune) si le moniteur de téléviseur n'est pas connecté à la prise de sortie de signaux vidéo (S-VIDEO MONITOR OUT-1).

Réglage de l'affichage sur écran (OSD)

- Utiliser ceci pour activer ou désactiver l'affichage sur écran (messages autres que les écrans de menu).

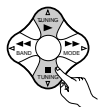
1  Au menu d'installation de système, sélectionner "On Screen Display" (affichage sur écran).

System Setup Menu
 Speaker Configuration
 SB CH Auto Flag Detect
 Delay Time
 Multi Zone Vol. Level
 Channel Level
On Screen Display
 Speaker Peak Limit Lev.
 Digital In Assignment

2  Passer à l'écran d'affichage sur écran.

On Screen Display

ON : OFF

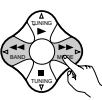
3  Sélectionner "ON" ou "OFF".

4  Entrer le réglage. Le menu d'installation de système réapparaît.

※ Ceci termine l'installation du système. Après avoir fait ces réglages, il n'est pas nécessaire de les changer à moins que des composants AV différents soient connectés ou les enceintes repositionnées.

Après avoir terminé l'installation de système

Cette touche peut être enfoncée à tout moment pendant le procédé d'installation de système pour terminer le procédé.

1  Au menu d'installation de système, appuyer sur la touche SYSTEM SETUP.

※ Les réglages changés sont entrés et l'affichage sur écran désactivé.

8 UNITE DE TELECOMMANDE

- L'unité de télécommande comprise (RC-899) peut être utilisée pour actionner non seulement le AVC-A11SR, mais également d'autres composants DENON compatibles avec télécommande. En addition, la mémoire contient les signaux de commande pour d'autres télécommandes, alors elle peut être utilisée pour faire fonctionner des produits non de Danon mais compatibles avec la télécommande.

Insertion des piles

- Déposer le couvercle arrière de l'unité de télécommande.

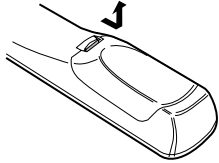

- Placer les trois piles R6P/AA dans le compartiment à piles dans la direction indiquée.

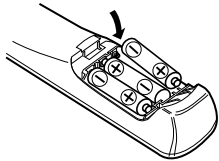

- Remettre le couvercle arrière en place.

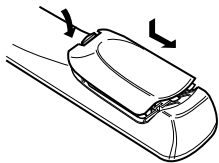

Remarques sur les piles

- Utiliser des piles R6P/AA dans l'unité de télécommande.
- Les piles doivent être remplacées par des neuves approximativement une fois par an, bien que cela dépende de la fréquence d'utilisation.
- Même si moins d'un an s'est écoulé, remplacer les piles par des neuves si l'appareil ne fonctionne pas lorsque l'unité de télécommande est actionnée à proximité. (La pile fournie ne sert que pour la vérification du fonctionnement. La remplacer par une neuve le plus tôt possible.)
- Lors de l'insertion des piles, toujours procéder dans la bonne direction, en suivant les marques "⊕" et "⊖" du compartiment à piles.
- Pour éviter des dommages ou une fuite du liquide de pile:
 - Ne pas utiliser de pile neuve avec une ancienne.
 - Ne pas utiliser deux types de pile différents.
 - Ne pas court-circuiter, démonter, chauffer ou jeter les piles dans des flammes.
- Enlever les piles de l'unité de télécommande chaque fois que vous prévoyez de ne pas l'utiliser pendant une longue durée.
- Si le liquide de pile devait fuir, essuyer soigneusement le liquide de l'intérieur du compartiment à piles, et insérer de nouvelles piles.
- Lors du remplacement des piles, avoir les piles neuves à portée de la main, et les insérer aussi rapidement que possible.

Utilisation de l'unité de télécommande

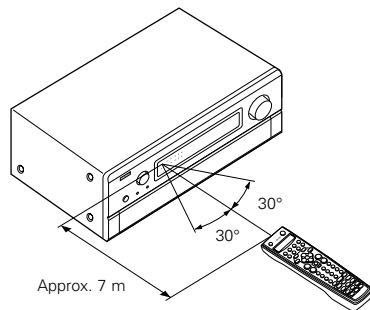

- Diriger l'unité de télécommande vers le capteur de télécommande situé sur l'unité principale de la manière indiquée dans le diagramme.
- L'unité de télécommande peut être utilisée d'une distance droite d'environ 7 mètres de l'unité

principale, mais cette distance sera raccourcie s'il y a un obstacle dans le chemin ou si l'unité de télécommande n'est pas directement pointée vers le capteur de télécommande.

- L'unité de télécommande peut être actionnée à un angle horizontal d'un maximum de 30 degrés par rapport au capteur de télécommande.

REMARQUES:

- Il peut être difficile d'actionner l'unité de télécommande si le capteur de télécommande est exposé aux rayons directs du soleil ou à une forte lumière artificielle.
- Ne pas appuyer simultanément sur les touches de l'unité principale et de l'unité de télécommande pour ne pas entraîner de mauvais fonctionnement.
- Des enseignes au néon ou autres appareils qui génèrent des parasites de type impulsionnel peuvent entraîner des erreurs de fonctionnement, par conséquent, garder l'appareil aussi loin que possible de tels tubes au néon.

Utilisation des composants audio DENON

- Utiliser les touches de sélecteur de mode pour sélectionner le composant à utiliser.

- Le mode commute entre "AMP", "TUNER" et "MULTI" chaque fois que la touche AMP est enfoncée, entre "CDR", "MD" et "TAPE" chaque fois que la touche CDR/MD/TAPE est enfoncée et entre "DBS" et "CABLE" chaque fois que la touche DBS/CABLE est enfoncée, et entre "DVD" et "DVD MENU" chaque fois que la touche DVD/DVD MENU est enfoncée et entre "VCR1", "VCR2" et "VCR3" chaque fois que la touche VCR est enfoncée.

- Actionner le composant audio.

- Pour les détails, se reporter aux instructions d'utilisation du composant.

- Il peut ne pas être possible d'utiliser certains modèles.

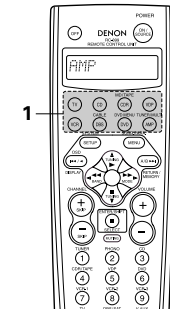

1. Touches de système de lecteur de CD (CD)

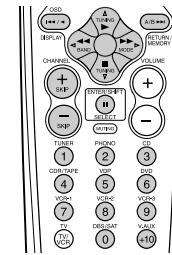

- Recherche manuelle (en avant et en arrière)
- Arrêt
- Lecture
- Recherche automatique (au début de plage)
- Pause
- SKIP +, - : Saut de disque (pour changeurs de CD uniquement)
- 0-9, +10 : Touche 10

2. Touches de système de platine cassette (TAPE)

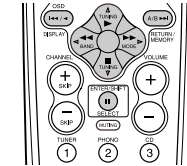

- Rembobinage
- Avance rapide
- Arrêt
- Lecture en avant
- Pause
- Lecture en arrière
- A/B : Changer entre les faces A et B

3. Touches de système d'enregistreur de MD (MD), d'enregistreur de CD (CDR)

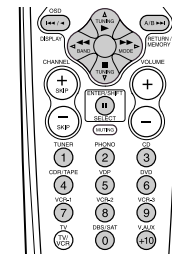

- Recherche manuelle (en avant et en arrière)
- Arrêt
- Lecture
- Recherche automatique (au début de plage)
- Pause
- 0-9, +10 : Touche 10

4. Touches de système de tuner

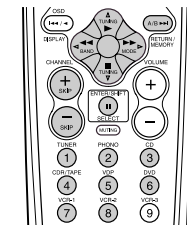

- TUNING Δ, ▽ : Augmentation/diminution de fréquence
- BAND : Changer entre les bandes AM et FM
- MODE : Changer entre AUTO et MONO
- MEMORY : Mémoire pré-réglée
- SHIFT : Changer la plage de canaux pré-réglés
- CHANNEL +, - : Augmentation/diminution de canal pré-réglé
- 1-8 : Touche 10

Mémoire préregistrée

Par l'utilisation de la mémoire de préreglage, la télécommande incluse peut être utilisée pour commander d'autres sortes d'équipement vidéo. Remarque ce n'est pas possible pour quelques modèles, cependant. Dans de tels cas, utilisez la fonction d'apprentissage (voyez en page 99) pour emmagasiner les signaux de la télécommande dans la mémoire de la télécommande.
Voyez en page 100 pour les instructions au sujet de la réinitialisation de donnée emmagasinée en mémoire de préreglage.

- 1** Appuyer simultanément sur les touches ON/SOURCE et OFF
- "SET UP" apparaît sur l'affichage de la télécommande.



- 2** Appuyer sur la touche ENTER.



- 3** Utiliser les touches de curseur Δ et ∇ pour afficher "ENTER CODE" sur la télécommande, puis appuyer sur la touche ENTER.

※ L'affichage de la télécommande commute comme suit chaque fois que les touches de curseurs Δ et ∇ sont enfoncés.

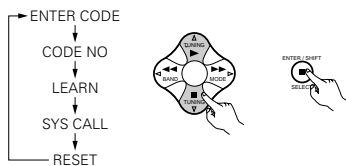

- 4** Après que "SEL DEVICE" soit affiché, le dernier mode sélectionné est réglé. Utilisez les touches de curseurs Δ et ∇ pour afficher le composant duquel vous voulez emmagasiner les codes en mémoire, puis appuyez sur la touche ENTER.



※ L'affichage commute comme montré ci-dessous chaque fois que les boutons curseurs Δ et ∇ sont enfoncés.

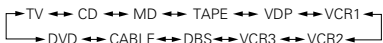

REMARQUES:

- Les signaux des touches préregistrées sont émis pendant le réglage de la mémoire préregistrée. Pour éviter une utilisation accidentelle de la télécommande, couvrir la fenêtre de l'émetteur pendant le réglage de la mémoire préregistrée.
- En fonction du modèle et de l'année de fabrication, cette fonction ne peut pas être utilisée pour certains modèles, même s'ils sont listés en fabrique sur la liste incluse des codes de préreglage.
- Certains fabricants utilisent plus d'un type de code de télécommande. Référez-vous à la liste incluse des codes de préreglage pour changer le numéro et vérifier.

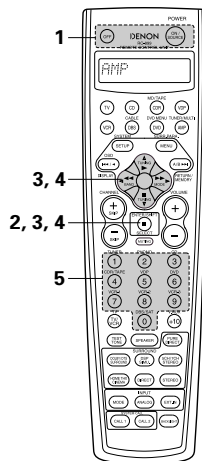

- 5**
- | | | | |
|---|---|---|--|
| ① | ② | ③ | En référence à la Liste des Codes Préregistrés incluse, utilisez les touches à numéro pour entrer le code de préreglage (un numéro à 4 chiffres) pour le fabricant du composant dont vous voulez emmagasiner les signaux en mémoire. |
| ④ | ⑤ | ⑥ | |
| ⑦ | ⑧ | ⑨ | |
| ⑩ | | | |

- 6** "OK" est affiché lorsque les signaux sont enregistrés et que le mode est terminé.

- 7** Pour sauvegarder les codes d'un autre composant dans la mémoire, répéter les étapes 1 à 6.

Les codes préregistrés sont comme suit à la livraison de l'usine et après réinitialisation:

TV, VCR	HITACHI
CD, MD, TAPE, CDR, VDP, DVD	DENON
DBS	GENERAL INSTRUMENT
CABLE	JERROLD

Vérification des réglages de mémoire préregistrée

- 1** Appuyer simultanément sur les touches ON/SOURCE et OFF.
- "SET UP" apparaît sur l'affichage de la télécommande.



- 2** Appuyer sur la touche ENTER.



- 3** Utiliser les touches de curseur Δ et ∇ pour afficher "CODE NO" sur la télécommande, puis appuyer sur la touche ENTER.



- 4** Appuyez sur les touches de curseurs Δ et ∇ pour afficher la mémoire de préreglage enregistré sur l'affichage de la télécommande et vérifiez.

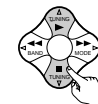

- 5** Appuyez sur la touche ENTER pour terminer.



Rappel des station avec les touches préregistrées

- 1** Utilisation d'un composant sauvegardé dans la mémoire préregistrée



REMARQUE:

- Pour les boutons de la télécommande du lecteur DVD, les noms de fonction peuvent différer en fonction de la fabrication. Comparez avec le fonctionnement des multiples composants de la télécommande.

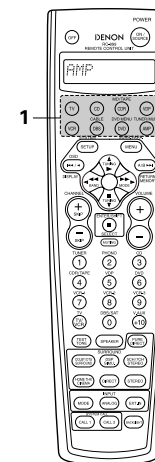

- 2** Actionner le composant.
- Pour les détails, se reporter aux instructions d'utilisation du composant.
 - * Certains modèles ne peuvent pas être actionnés avec cette unité de télécommande.

1. Touches de système de lecteur de vidéodisque numérique (DVD, DVD MENU)

DVD

- POWER : Mise sous/attente (ON/SOURCE) tension
- ◀▶ : Recherche manuelle (en avant et en arrière)
- : Arrêt
- ▶ : Lecture
- ◀▶▶ : Recherche automatique (au début de plage)
- ⏸ : Pause
- 0 ~ 9, +10 : Touche 10
- SKIP + : Saut de disque (pour changeur de DVD uniquement)

DVD MENU

- DISPLAY : Affichage
- MENU : Menu
- RETURN : Retour de menu
- SETUP : Configuration
- Δ, ∇, ◀, ▶ : Curseur vers le haut, bas, gauche et droite
- ENTER : Entrer
- POWER (ON/SOURCE) : Mise sous/attente tension
- 0 ~ 9, +10 : Touche 10

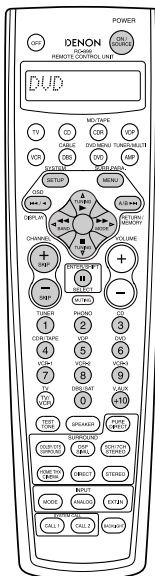

2. Touches de système de lecteur de vidéodisque (VDP)

- POWER : Mise sous/attente (ON/SOURCE) tension
- ◀▶▶ : Recherche manuelle (en avant et en arrière)
- : Arrêt
- ▶ : Lecture
- ◀▶▶ : Recherche automatique (repérage)
- ⏸ : Pause
- 0-9, +10 : Touche 10

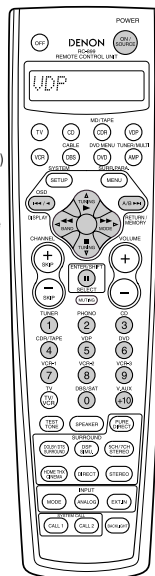

3. Touches de système de platine vidéo (VCR-1/VCR-2/VCR-3)

- POWER (ON/SOURCE) : Mise sous/attente tension
- ◀▶▶ : Recherche manuelle (en avant et en arrière)
- : Arrêt
- ▶ : Lecture
- ⏸ : Pause
- Channel +, - : Canaux

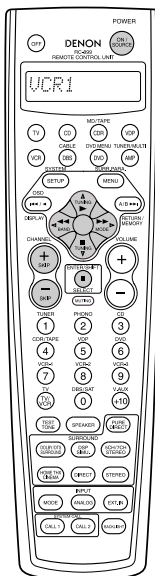

4. Touches de système de TV avec moniteur (TV), de tuner d'émission par satellite (DBS) et de télédistribution (CABLE)

- POWER (ON/SOURCE) : Mise sous/attente tension
- SETUP : Configuration (DBS, CABLE uniquement)
- RETURN : Menu
- Δ, ∇, ◀, ▶ : Curseur vers le haut, bas, gauche et droite
- ENTER : Entrer
- CHANNEL +, - : Changer de canaux
- 0-9, +10 : Canaux
- TV/VCR : Changer entre TV et magnéto (TV uniquement)
- MENU : Menu

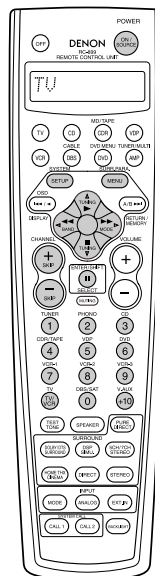

Fonction d'apprentissage

Si votre composant AV n'est pas un produit Danon ou s'il ne peut pas fonctionner en utilisant la mémoire de préreglage, ce peut être commandé par la télécommande incluse en emmagasinant ses signaux de télécommande dans la télécommande.

- 1** Appuyez sur la touche ON/SOURCE et sur la touche OFF simultanément.
- "SET UP" apparaît sur l'affichage de la télécommande.

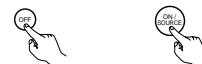

- 2** Appuyer sur la touche ENTER.



- 3** Utilisez les touches de curseurs Δ et ∇ pour afficher "LEARN" sur l'écran de la télécommande, puis appuyer sur la touche ENTER.
- "SEL DEVICE" est affiché.



- 4** Utilisez les touches de curseurs Δ et ∇ pour sélectionner le mode pour le bouton à être "appris", puis appuyer sur la touche ENTER.
- "SELECT KEY" est affiché.

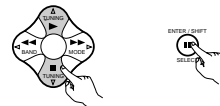

- 5** Appuyez sur la touche à être "appris" lorsque "SELECT KEY" est affiché. "NOW LEARN" apparaît.
- "NOT VALID" est affiché si un touche ne pouvant pas être "learned" est enfoncée.
 - Pour annuler, appuyez sur la touche ON/SOURCE et sur la touche OFF simultanément.

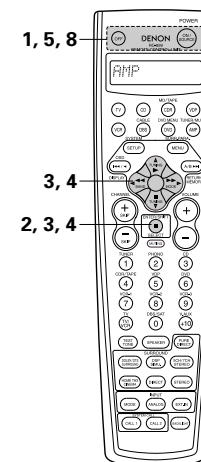

- 6** Pointez les télécommandes directement l'une sur l'autre et appuyez et gardez la pression sur la touche de l'autre télécommande que vous pouvez "apprendre".

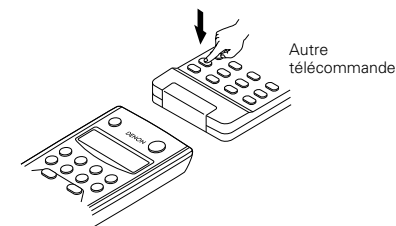

- 7** "COMPLETE" apparaît sur l'écran de la télécommande et l'apprentissage est complété.
- "SELECT KEY" est affiché. D'autres touches peuvent être "apprises" en répétant les étapes 5 à 7.

- 8** Pour annuler le mode d'apprentissage, appuyez sur la touche ON/SOURCE et sur la touche OFF simultanément de nouveau. L'enregistrement n'est pas possible en mode de récepteur.



Appel de système

La télécommande incluse est équipée d'un système de fonction permettant aux signaux de la télécommande d'être transmis en appuyant sur un simple touche. Cette fonction peut être utilisée par exemple pour activer l'amplificateur, sélectionner la source d'entrée, activer le moniteur de télévision, activer les composants de source et régler la source en mode de lecture, le tout au toucher d'un touche.

(1) Touches d'appel de système

Les signaux d'appel du système peuvent être mémorisé avec les touches CALL 1 et CALL 2.

29 opérations successives peuvent être réglées à chacune de ces touches.



(2) Sauvegarde de signaux d'appel de système

1 Appuyer simultanément sur les touches ON/SOURCE et OFF. "SET UP" apparaît sur l'affichage de la télécommande.



2 Appuyer sur la touche ENTER.



3 Utiliser les touches de curseur Δ et ∇ pour afficher "SYS CALL" sur la télécommande, puis appuyer sur la touche ENTER.



- Affichez "SYSCALL1" à l'écran de la télécommande.

4 Lorsque "SYSCALL1" est affiché, l'écran de la télécommande se commute comme montré dessus chaque fois que les touches de curseurs Δ et ∇ sont enfoncés.

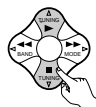

SYSCALL 1 ↔ SYSCALL 2

Lorsque "SYS CALL 1" ou "SYS CALL 2" est sélectionné, les signaux sont emmagasinés dans les touches SYSTEM CALL 1 et CALL 2 (vert), peu importe le mode. Lorsque la touche d'entrée est enfoncée "ENTER KEYS" est affiché, puis l'affichage du mode apparaît.

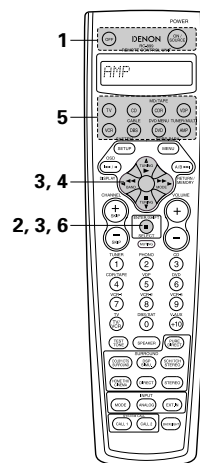

5 Appuyez sur le touche sélecteur de mode en fonction du touche avec les signaux de télécommande à être enregistrés.

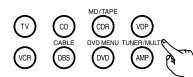

2 Appuyez sur les touches avec les signaux de télécommande à être enregistrés à un moment.

6 Appuyer sur la touche ENTER. "COMPLETE" apparaît à l'écran de la télécommande et l'enregistrement est complété.



REMARQUES:

- Les signaux de la télécommande des boutons enfoncés lors de l'enregistrement des signaux du système sont émis, alors soyez prudent de ne pas faire fonctionner les composants accidentellement (couvrez les senseurs de la télécommande, par exemple).
- Si vous exécutez le nombre de signaux qui peuvent être enregistrés, "FULL" apparaît à l'écran de la télécommande et seulement le nombre de signaux qui peuvent être enregistrés sont enregistrés (jusqu'à 29 opérations).

(3) Utilisation de la fonction d'appel de système

1 Appuyer sur la touche vers laquelle ont été sauvegardés les signaux d'appel de système. Les signaux sauvegardés sont transmis de manière successive.

Réinitialisation

(1) Réinitialisation des touches d'appel de système

1 Appuyer simultanément sur les touches ON/SOURCE et OFF. "SET UP" apparaît sur l'affichage de la télécommande.



2 Appuyer sur la touche ENTER.



3 Utiliser les touches de curseur Δ et ∇ pour afficher "RESET" sur la télécommande, puis appuyer sur la touche ENTER.

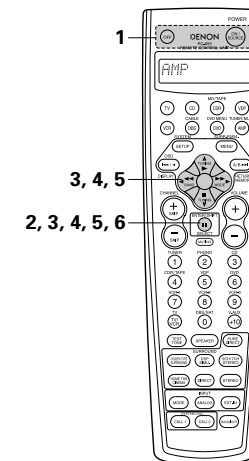

- 4** Utiliser les touches de curseur Δ et ∇ pour afficher "RESET SYS" sur la télécommande, puis appuyer sur la touche ENTER.
- "SYS SEL" apparaît sur l'affichage de la télécommande.



※ L'écran de la télécommande commute comme montré ci-dessous chaque fois que les touches de curseurs Δ et ∇ sont enfoncés.

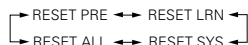

- 5** Appuyez sur les touches de curseurs Δ et ∇ pour sélectionner le réglage du système à être réinitialisé.

※ L'écran de la télécommande commute comme montré ci-dessous chaque fois que les touches de curseurs Δ et ∇ sont enfoncés.

SYSCALL 1 ↔ SYSCALL 2



Pour réinitialiser CALL 1 ou CALL 2, sélectionnez "SYS CALL 1" ou "SYS CALL 2", puis appuyer sur la touche ENTER.

- 6** "CONFIRM" est affiché. Pour réinitialiser les réglages, appuyez sur la touche ENTER alors que "CONFIRM" est affiché.
- "COMPLETE" apparaît à l'écran de la télécommande.



(2) Réinitialisation de la mémoire pré-réglée

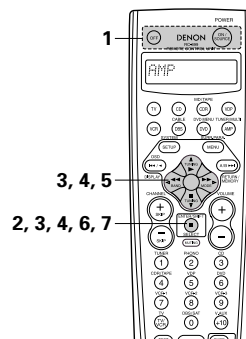

- 1** Appuyer simultanément sur les touches ON/SOURCE et OFF.
- "SET UP" apparaît sur l'affichage de la télécommande.



- 2** Appuyer sur la touche ENTER.



- 3** Utiliser les touches de curseur Δ et ∇ pour afficher "RESET" sur la télécommande, puis appuyer sur la touche ENTER.



- 4** Utiliser les touches de curseur Δ et ∇ pour afficher "RESET PRE" sur la télécommande, puis appuyer sur la touche ENTER.
- Après que "SEL PRE" soit affiché à l'écran de la télécommande, la mémoire de pré-réglage enregistrée est affichée à l'écran de la télécommande.



- 5** Utilisez les touches de curseurs Δ et ∇ pour sélectionner le code à être réinitialisé.

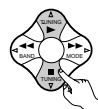

- 6** Lorsque le mode à réinitialiser est indiqué sur l'affichage de la télécommande, appuyer sur la touche ENTER. pour réinitialiser la mémoire pré-réglée.



(3) Réinitialisation des boutons "appris"

- 1** Appuyer simultanément sur les touches ON/SOURCE et OFF.
- "SET UP" apparaît sur l'affichage de la télécommande.



- 2** Appuyer sur la touche ENTER.



- 3** Utilisez les touches de curseurs Δ et ∇ pour afficher "RESET" à l'écran de la télécommande, puis appuyer sur la touche ENTER.
- "RESET PRE" est affiché.

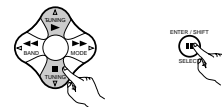

- 4** Utilisez les touches de curseurs Δ et ∇ pour afficher "RESET LRN" à l'écran de la télécommande, puis appuyer sur la touche ENTER.
- "SEL DEVICE" est affiché.

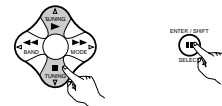

- 5** Utilisez les touches de curseurs Δ et ∇ pour sélectionner le mode du bouton à être réinitialisé, puis appuyer sur la touche ENTER.

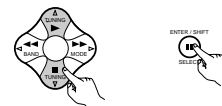

- 7** "CONFIRM" est affiché. Pour réinitialiser la mémoire, appuyer sur la touche ENTER alors que "CONFIRM" est affiché.
- "COMPLETE" apparaît à l'écran de la télécommande.

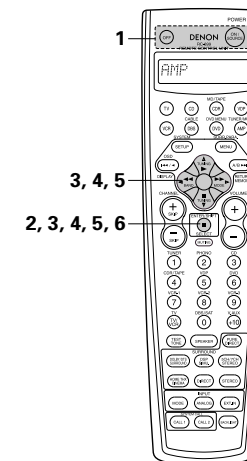

- 6** "CONFIRM" est affiché. Pour réinitialiser le bouton "appris" pour le mode sélectionné, appuyer sur la touche ENTER. alors que "CONFIRM" est affiché.

