

FOR A GOOD REASON

**GRUNDIG**

**MICRO HiFi SYSTEM**

UMS 2010

de

en

fr

it

pt

es

# SOMMAIRE

---

- 44 SOMMAIRE**
- 45 INSTALLATION ET SÉCURITÉ**
- 46 VUE D'ENSEMBLE**
  - 46 Les commandes du système hi-fi
  - 46 La partie avant de l'appareil
  - 47 La partie arrière de l'appareil
  - 48 La télécommande
  - 49 Les affichages du système hi-fi
- 50 BRANCHEMENT ET PRÉPARATION**
  - 50 Branchement des haut-parleurs
  - 50 Branchement des appareils externes
  - 50 Branchement des casques
  - 50 Branchement à l'alimentation secteur
  - 51 Insertion des piles dans la télécommande
- 52 REGLAGES**
  - 52 Réglage de l'horloge
  - 52 Réglage et mémorisation des stations de radio
  - 52 Programmation automatique des stations de radio
  - 53 Programmation manuelle des stations de radio
- 54 FONCTIONS D'ORDRE GÉNÉRAL**
  - 54 Mise en marche et à l'arrêt
  - 54 Sélection de la source d'entrée
  - 54 Ajuster le volume
  - 54 Sélectionner les paramètres sonores
  - 54 Activation et désactivation du système ultra bass
  - 54 Coupure du son
  - 54 Affichage de l'heure
- 55 MODE TUNER**
  - 55 Sélection de la source d'entrée du tuner
  - 55 Sélection des préréglages
  - 55 Réception Stéréo/mono
- 56 MODE CD**
  - 56 Sélection de la source d'entrée du CD
  - 56 Insertion et lecture de CD
  - 56 Interruption momentanée et reprise de la lecture
  - 57 Répétition de la lecture en cours
  - 57 Sélection d'une autre piste
  - 57 Recherche d'un passage dans une piste
  - 57 Répéter une piste (Répéter une fois)
  - 57 Répéter toutes les pistes d'un CD (Répéter tout)
  - 57 Lire les pistes de manière aléatoire
  - 58 Création d'une sélection
- 59 MODE CASSETTE**
  - 59 Sélection de la source d'entrée de la cassette
  - 59 Lecture d'une cassette
  - 59 Avance rapide avant et arrière
  - 59 Enregistrement sur une cassette
  - 60 Enregistrement CD synchro
  - 60 Enregistrement à partir de la radio
- 60 MODE AUX**
  - 60 Écouter du son en provenance d'une source externe
- 61 MODE TIMER**
  - 61 Minuterie de mise en marche
  - 61 Arrêt programmé
- 62 INFORMATIONS**
  - 62 Nettoyage de l'appareil
  - 62 Nettoyage de l'unité du CD
  - 62 Nettoyage du dispositif d'entraînement de la cassette
  - 62 Données techniques
  - 63 Remarque relative à l'environnement
  - 63 Généralités sur les appareils laser
  - 64 Résolution de problèmes

# INSTALLATION ET SÉCURITÉ

---

Veillez tenir compte des consignes ci-après au moment d'installer le système :

- Le système hi-fi est conçu pour la restitution de signaux audio. Son utilisation à d'autres fins est formellement interdite.
- Si vous souhaitez installer le système hi-fi sur des étagères murales ou dans des placards, veillez à ce que le cadre choisi soit suffisamment aéré. Assurez-vous également qu'il y ait un espace d'au moins 10 cm sur le côté, au-dessus, et sous le système Hi-Fi.
- N'obstruez pas le système hi-fi avec des journaux, des nappes, des rideaux, etc.
- Pendant l'installation du système hi-fi, n'oubliez pas que les meubles sont souvent revêtus de différents types de vernis et de matière plastique contenant parfois des additifs chimiques. Ces additifs peuvent occasionner une corrosion au niveau des supports de l'unité. Ce phénomène peut laisser des taches sur la surface du meuble et ces taches peuvent par la suite s'avérer difficile ou impossible à enlever.
- Dans le cas où le système hi-fi change subitement de température, en passant par exemple d'une pièce froide à une pièce chaude, patientez au moins deux heures de temps avant de commencer à l'utiliser.
- Le système hi-fi a été conçu pour être utilisé dans des pièces sèches. Dans le cas où vous vous en servez en plein air, veillez à ce qu'il soit protégé de la moisissure susceptible d'être occasionnée par l'eau qui s'égoutte ou qui se projette.
- Le système hi-fi doit uniquement être utilisé dans un climat modéré.
- Évitez de l'installer à proximité des sources de chaleur ou en contact direct avec la lumière directe du soleil car cela pose un risque en matière de refroidissement.
- Évitez de poser des récipients contenant du liquide, à l'exemple des vases, sur le système hi-fi. Évitez d'insérer des corps étrangers dans le compartiment à CD.
- Évitez de poser des objets comme des bougies allumées sur le système hi-fi.

- Évitez d'ouvrir le système hi-fi quel qu'en soit le cas. Aucune revendication au titre de la garantie ne sera acceptée concernant les dommages occasionnés par une mauvaise manipulation.
- Les orages représentent un danger permanent pour tous les appareils électriques. Même si le système hi-fi est éteint, il peut cependant être endommagé à cause d'une décharge orageuse subie par l'alimentation secteur. Il est conseillé de toujours débrancher l'appareil de la prise secteur pendant un orage.
- Évitez d'écouter de la musique à un niveau de volume élevé pendant longtemps pour être à l'abri des problèmes d'audition.

## Remarque :

- Évitez de brancher un autre appareil une fois le système hi-fi mis en marche. Éteignez également les autres appareils avant de les brancher.
- Ne branchez l'appareil dans la prise secteur qu'après avoir connecté les appareils externes. Veillez à ce que la fiche d'alimentation soit facile d'accès.

# VUE D'ENSEMBLE

## Les commandes du système hi-fi

### La partie avant de l'appareil

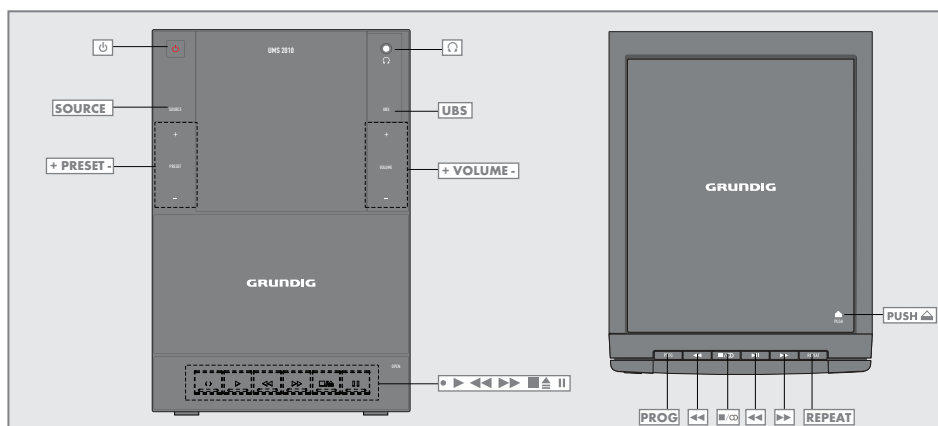

Met le système hi-fi en mode veille. Le seul moyen de débrancher entièrement le système hi-fi du secteur consiste à en sortir la fiche.

#### SOURCE

Met le système en marche. Sélectionne la source sonore correspondante pour le CD, le TUNER (FM et AM), TAPE et AUX.

#### + PRESET -

En mode Radio : sélectionne une station de radio programmée.



Affichage du système hi-fi ; pour plus de détails, veuillez vous reporter en page 49.



Capteur infrarouge pour signaux de télécommande.



Prise pour casque d'écoute pour la connexion d'une paire de casque stéréo avec prise jack (ø 3,5 mm). L'utilisation de cette option désactive automatiquement les haut-parleurs.

#### UBS

Active et désactive le système ultra bass.

#### + VOLUME -

Ajuste le volume.

### Sous le rabat avant (en mode Enregistrement)



Démarre l'enregistrement.



Démarre la lecture.



Fait revenir l'enregistrement au début.



Avance rapidement l'enregistrement vers la fin.



Met un terme à la lecture ou à l'enregistrement et ouvre le compartiment à cassette.



Interrompt momentanément l'enregistrement et la lecture.

# VUE D'ENSEMBLE

## Sur la face supérieure

### PROG

En mode Tuner : mémorise les stations de radio sur des valeurs prédéfinies. En mode CD : programme les pistes et vérifie la sélection.



En mode Tuner : Appuyez sur ce bouton et maintenez-le enfoncé pour lancer la recherche de fréquences vers l'avant ou vers l'arrière ; appuyez légèrement pour changer les fréquences vers l'arrière ou vers l'avant les unes après les autres.

En mode CD : Appuyez un court instant pour sélectionner les pistes les unes après les autres vers l'avant ou vers l'arrière ; appuyez et maintenez le bouton enfoncé pour rechercher un certain pas-



sage vers l'avant ou vers l'arrière  
En mode Horloge/Arrêt programmé : ajuste les heures et les minutes pour la fonction Horloge/Arrêt programmé.

En mode Tuner : bascule entre la réception FM stéréo et mono.  
En mode CD : Arrête la lecture du CD et efface la sélection.



En mode CD : démarre et interrompt momentanément la lecture.

### REPEAT

En mode CD : répète la lecture d'une piste, d'un disque ou d'une sélection.

### PUSH

Ouvre ou ferme le compartiment à CD.

## La partie arrière de l'appareil

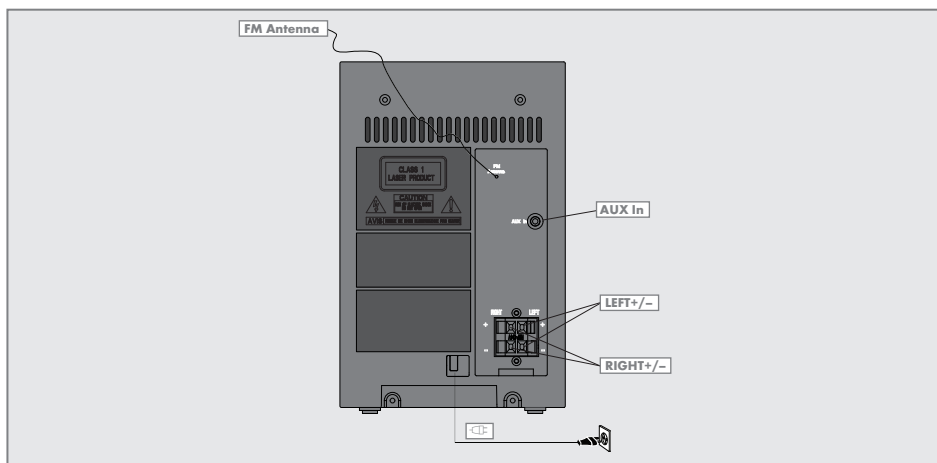

### Antenne FM

Antenne-câble pour réception FM.

### RIGHT+/-

Sorties de connexion du câble du haut-parleur, chaîne droite.

### LEFT+/-

Sorties de connexion du câble du haut-parleur, chaîne gauche.

### AUX In

Entrée du signal audio pour la connexion d'une source externe (ø 3,5 mm).



Câble secteur.

### Remarque :

- Le seul moyen de déconnecter entièrement le système hi-fi du secteur consiste à débrancher sa fiche.

# VUE D'ENSEMBLE

## La télécommande

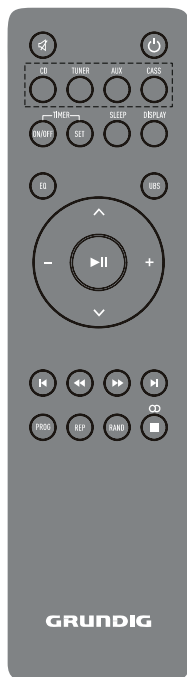

 Coupe le son en provenance des haut-parleurs du système hi-fi et les restaure à nouveau.

 Fait passer le système hi-fi en mode veille, puis du mode veille à la source d'entrée précédemment sélectionnée.

**CD** Sélectionne la source sonore pour le mode CD.

**TUNER** Sélectionne la source sonore pour le mode Tuner.

**AUX** Sélectionne la source sonore pour les appareils externes.

**CASS** Sélectionne la source sonore pour le mode Casette.

**TIMER ON/OFF** Active ou désactive l'arrêt programmé.

**TIMER SET** Règle l'arrêt programmé.

**SLEEP** Active/désactive l'arrêt programmé ou sélectionne l'heure de l'arrêt programmé.

**DISPLAY** En mode Tuner : affiche le temps horloge pendant un court instant. En mode Horloge : règle l'heure.

**EQ** Sélectionne les paramètres de réglages sonores prédéfinis ROCK, POP, JAZZ et CLASSIC.

**UBS** Active et désactive le système ultra bass.

 En mode Tuner : sélectionne une station de radio programmée.

 Ajuste le volume.

 En mode CD : démarre et interrompt momentanément la lecture.

 En mode CD : sélectionne les pistes les unes après les autres vers l'avant ou vers l'arrière.

 En mode Tuner : appuyez sur ce bouton et maintenez-le enfoncé pour lancer la recherche de fréquences vers l'arrière ou l'avant ; appuyez légèrement pour changer les fréquences vers l'arrière les unes après les autres.

En mode CD : appuyez sur le bouton et maintenez-le enfoncé pour rechercher un certain passage vers l'arrière ou l'avant.

**PROG** En mode Tuner : mémorise les stations de radio sur des valeurs prédéfinies. En mode CD : programme les pistes et vérifie la sélection.

**REP** Répète la lecture d'une piste, d'un disque ou d'une sélection.

**RAND** Lit les pistes d'un CD de manière aléatoire.

 En mode Tuner : bascule entre la réception FM stéréo et mono. En mode CD : Arrête la lecture du CD et efface la sélection.

# VUE D'ENSEMBLE

## Les affichages du système hi-fi



La source »AUX« est sélectionnée.



La source »TUNER« est sélectionnée.



La source »CASS« est sélectionnée.



La source »CD« est sélectionnée.

### ROCK/POP/ JAZZ/CLASSIC

Le paramètre sonore est sélectionné grâce à la touche »EQ« de la télécommande.



Le système Ultra bass est activé.



En mode Tuner : une station stéréo est en cours de réception.



En mode CD : lecture. Clignote en mode Pause.



L'option Muet est activée.

### VOL

Augmentation ou diminution du volume.

### REP

En mode CD : répétition de la piste en cours.

### REP ALL

En mode CD : toutes les pistes sont répétées.

### RANDOM

En mode CD : toutes les pistes sont lues de manière aléatoire.



L'option Arrêt programmé est activée.

### PM

En mode Horloge : affiche "PM" si "12H" est sélectionné.



En mode Cassette : enregistrement.

### SLEEP

L'arrêt programmé est activé.

### PROG

En mode CD : les pistes sont programmées.  
En mode Tuner : les stations de tuner sont programmées manuellement ou automatiquement.

### MHz/ kHz

En mode Tuner : la fréquence de la station est en MHz ou en kHz.

### FM/ MW

En mode Tuner : réception en cours de la station FM ou MW.

# BRANCHEMENT ET PRÉPARATION

## Branchement des haut-parleurs

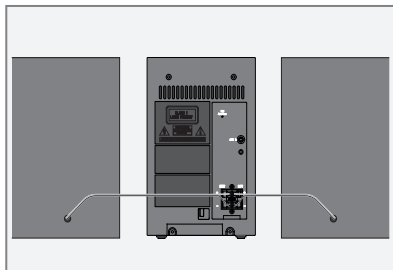

- 1 Insérez les fils du câble du haut-parleur dans les sorties «**RIGHT**+/-» et «**LEFT**+/-».
  - Connectez les câbles de couleur rouge aux sorties rouges.

## Branchement des appareils externes

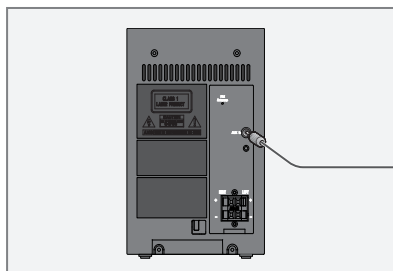

### Remarque :

- Éteignez le système hi-fi avant de procéder au branchement de périphériques externes.
- 1 Recourrez à un adaptateur audio standard pour connecter les sorties audio du dispositif externe à la prise «**AUX In**» qui se trouve à l'arrière du système hi-fi.

## Branchement des casques

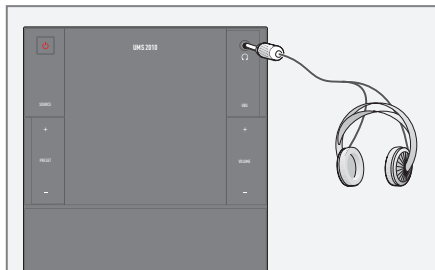

- 1 Insérez la fiche du casque ( $\varnothing$  3,5 mm) dans la «**C1**» prise située sur le côté avant du système hi-fi.
  - Les haut-parleurs du système hi-fi sont désactivés.

### Remarque :

- Une pression sonore excessive en provenance des écouteurs ou des casques peut être préjudiciable à l'audition.

## Branchement à l'alimentation secteur

### Remarques :

- Vérifiez que la tension secteur indiquée sur la plaque signalétique (à l'arrière du système hi-fi) correspond à la tension secteur locale. Si ce n'est pas le cas, veuillez contacter votre revendeur spécialisé.
  - Avant de brancher le câble d'alimentation AC à la prise murale, veillez à ce que tous les autres branchements aient été effectués.
- 1 Branchez le câble d'alimentation à la prise murale.

### Attention :

- Le système hi-fi est branché au secteur à l'aide du câble d'alimentation. Débranchez la fiche d'alimentation si vous souhaitez déconnecter complètement le système hi-fi du secteur.
- Assurez-vous que la fiche d'alimentation est facilement accessible pendant le fonctionnement de l'appareil et n'est gêné par aucun autre objet.



# BRANCHEMENT ET PRÉPARATION \_\_\_\_\_

## Insertion des piles dans la télécommande

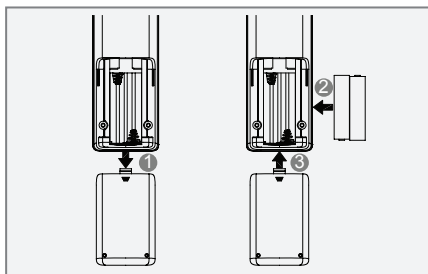

- 1 Ouvrez le compartiment des piles en appuyant vers le bas sur l'emplacement indiqué, puis enlevez le couvercle.
- 2 Pendant l'insertion des piles, respectez la polarité indiquée au fond du compartiment des piles (petites piles, 2 x 1,5 V, R 03 /UM 4/AAA).
- 3 Fermez le couvercle du compartiment à piles.

### Remarques :

- Évitez d'exposer les batteries à une chaleur extrême, provoquée par exemple par la lumière directe du soleil, des appareils de chauffage, ou du feu.
- Sortez les piles lorsqu'elles sont usagées ou lorsque vous comptez ne pas utiliser le système hi-fi pendant une longue période de temps. Le fabricant décline sa responsabilité en cas de dommage provoqué par une fuite de piles.

### Remarque relative à l'environnement :

- Ne jetez pas les piles dans les ordures ménagères, même si elles ne contiennent pas de métaux lourds. Respectez la protection de l'environnement en déposant par exemple les piles usagées dans un centre de collecte prévu à cet effet.

## Réglage de l'horloge

Le système hi-fi bascule en mode veille lorsque vous le branchez au secteur pour la première fois. Affichage : »- : -« apparaît en lieu et place de l'heure.

- 1 En mode veille, appuyez sur le bouton »**DISPLAY**« de la télécommande et maintenez-le enfoncé pendant 2 secondes.  
- Affichage : »24 H«.
- 2 Sélectionnez le format Heure (12 ou 24 heures) en appuyant sur le bouton »◀◀« ou sur le bouton »▶▶« du système hi-fi ou sur la touche »|◀« ou »▶|« de la télécommande et confirmez en appuyant sur »**DISPLAY**«.  
- Affichage : les heures clignotent.
- 3 Sélectionnez les heures en appuyant sur le bouton »◀◀« ou »▶▶« du système hi-fi ou sur la touche »|◀« ou »▶|« de la télécommande et confirmez en appuyant sur »**DISPLAY**«.  
- Affichage : les minutes clignotent.
- 4 Sélectionnez les minutes en appuyant sur le bouton »◀◀« ou »▶▶« du système hi-fi ou sur la touche »|◀« ou »▶|« de la télécommande et confirmez en appuyant sur »**DISPLAY**«.  
- Affichage : l'heure actuelle.

### Remarques :

- L'heure qu'il est s'affiche en mode veille - avec une luminosité réduite.
- L'heure doit être réinitialisée après une coupure d'électricité ou après le débranchement de l'appareil du secteur.

## Réglage et mémorisation des stations de radio

Vous avez la possibilité de mémoriser jusqu'à 40 stations de radio sur les plages de fréquences FM et AM.

## Programmation automatique des stations de radio

Après le démarrage de la fonction Recherche automatique de stations, l'appareil recherche les stations de radio avec la meilleure réception - l'appareil recherche d'abord les stations FM, puis les stations AM. Les stations trouvées seront mémorisées automatiquement.



La programmation automatique démarrera avec un numéro préréglé choisi. À partir de ce numéro prédéfini jusqu'aux numéros suivants, les stations de radio préalablement programmées seront remplacées. Le système programmera uniquement les stations qui ne sont pas déjà contenues dans la mémoire.

- 1 Mettez le système hi-fi en marche à partir du mode veille en appuyant sur »« ou sur »**SOURCE**«.
- 2 Sélectionnez la source d'entrée TUNER à l'aide du bouton »**SOURCE**« du système hi-fi ou en appuyant sur la touche »**TUNER**« de la télécommande.
- 3 Appuyez sur le bouton »**PRESET**+« du système hi-fi, ou sur la touche »**V**«, ou encore sur la touche »**A**« de la télécommande pour sélectionner le numéro prédéfini à partir duquel le programme doit être lancé.



### Remarque :

- Si aucun numéro prédéfini n'est sélectionné, le numéro (1) est sélectionné par défaut et tous vos préréglages seront remplacés.
- 4 Appuyez sur le bouton »**PROG**« pendant plus de 2 secondes pour activer la programmation.  
- Affichage : »« et »**PROG**« clignotent, les stations disponibles commencent à être programmées par ordre de puissance de réception de la bande de fréquences .



### Remarques :

- La recherche automatique de stations est terminée lorsque »« et »**PROG**« disparaissent de l'affichage et la station est mémorisée à la position prédéfinie 1.
- Pour arrêter la programmation automatique, appuyez parallèlement sur les programmes »**PROG**« et »/».

## Programmation manuelle des stations de radio

- 1 Mettez le système hi-fi en marche à partir du mode veille en appuyant sur »« ou sur »**SOURCE**«.
- 2 Sélectionnez la source d'entrée TUNER à l'aide du bouton »**SOURCE**« du système hi-fi ou en appuyant sur la touche »**TUNER**« de la télécommande.
- 3 Sélectionnez la bande de fréquence souhaitée (FM ou AM) en appuyant sur le bouton »**SOURCE**« du système hi-fi ou sur la touche »**TUNER**« de la télécommande.
- 4 Réglez la station radio en appuyant brièvement sans interruption sur »« ou sur »«.
  - Affichage : la fréquence change par intervalles de 50 kHz ;

ou

appuyez sur le bouton »« et maintenez-le enfoncé ou sur le bouton »« jusqu'à ce que la fréquence soit accélérée.

  - Affichage : »«, lorsqu'une station ayant une bonne réception est trouvée, vous verrez la fréquence.
- 5 Pour mémoriser la station radio, appuyez sur le bouton »**PROG**«, sélectionnez le préréglage en appuyant sur le bouton »+ **PRESET** -« du système hi-fi, ou sur la touche »**V**«, ou encore sur la touche »**A**« de la télécommande et confirmez à l'aide du bouton »**PROG**«.
- 6 Pour rechercher et mémoriser plus de stations radio, répéter les étapes 3 à 5.



# FONCTIONS D'ORDRE GÉNÉRAL

## Mise en marche et à l'arrêt

Le seul moyen de déconnecter le système hi-fi de l'alimentation secteur consiste à débrancher sa fiche de la prise murale.

- 1 Mettez le système hi-fi en marche à partir du mode veille en appuyant sur le bouton  ou sur le bouton **»SOURCE«** du système hi-fi.
  - Le système passe à la source précédemment sélectionnée.





### Remarque :

- Si vous utilisez la télécommande, vous pouvez appuyer sur la touche  ou sur l'une des touches **»CD«**, **»TUNER«**, **»AUX«** ou **»CASS«**.
- 2 Mettez le système hi-fi en mode veille en appuyant sur .
  - Affichage : l'heure actuelle.

### Remarque :

- Lorsque l'appareil ne reçoit aucune commande 15 minutes après la lecture d'un CD, l'option d'économie d'énergie passe automatiquement en mode veille.

## Sélection de la source d'entrée

- 1 Sélectionnez la source d'entrée (TUNER, CD, TAPE, AUX) à l'aide du bouton **»SOURCE«** du système hi-fi ; à défaut, utilisez la télécommande en appuyant sur l'une des touches **»CD«**, **»TUNER«**, **»AUX«**, **»CASS«**.
  - Affichage :  CD,  100.60, (fréquence de la station radio),  AUX ou  CASS.

## Ajuster le volume

- 1 Ajustez le volume grâce au bouton **»+ VOLUME -«** du système hi-fi ; ou en utilisant la touche **»+«** et **»-«** de la télécommande.
  - Affichage : appuyez brièvement **»VOL«** de **»0«** à **»32«**.

## Sélectionner les paramètres sonores

Vous pouvez choisir entre différents paramètres sonores prédéfinis.





- 1 Sélectionnez le paramètre sonore grâce à la touche **»EQ«** de la télécommande.
  - Affichage : **»ROCK«**, **»POP«**, **»JAZZ«** ou **»CLASSIC«**.

## Activation et désactivation du système ultra bass

- 1 Activez et désactivez le système ultra bass en appuyant sur le bouton **»UBS«** de la télécommande ou du système hi-fi.
  - Affichage : , apparaît lorsque l'UBS est activé et disparaît une fois désactivé.

## Coupure du son

Grâce à cette fonction, vous pouvez couper et restituer le mode Son des haut-parleurs du système hi-fi.

- 1 Activez le mode de coupure de son grâce à la touche  de la télécommande.
  - Affichage :  apparaît.
- 2 Désactivez le mode de coupure de son grâce à la touche  de la télécommande.
  - Affichage :  disparaît.

## Affichage de l'heure

- 1 Affichez l'heure en appuyant sur le bouton **»DISPLAY«**.
- 2 Appuyez à nouveau sur le bouton **»DISPLAY«** pour arrêter l'heure.

## Sélection de la source d'entrée du tuner

- 1 Sélectionnez la source d'entrée TUNER à l'aide du bouton **»SOURCE«** du système hi-fi ou en appuyant sur la touche **»TUNER«** de la télécommande.
  - La station la plus récemment sélectionnée est lue (Dernière station en mémoire).
  - Affichage : **»Y«** et la fréquence.

## Sélection des préséglages

- 1 Appuyez sur le bouton **»+ PRESET -«** du système hi-fi ou sur la touche **»^«** ou **»v«** de la télécommande.

## Réception Stéréo/mono

Si le système hi-fi reçoit une diffusion stéréo, **»∞«** apparaît à l'affichage. Si le signal en provenance de la chaîne stéréo est faible, vous pouvez améliorer la qualité du son en basculant vers la réception mono.

- 1 Appuyez sur **»■/∞«** pour passer à la réception mono.
  - Affichage : **»∞«** disparaît.
- 2 Pour revenir en stéréo, appuyez à nouveau sur **»■/∞«**.
  - Affichage : **»∞«** apparaît.



Le système hi-fi convient aux CD musicaux portant le logo affiché ici (CD-DA), aux CD-R (CD-enregistrables), ainsi qu'aux CD-RW (CD-réinscriptibles).

La lecture des CD-ROM, CD-I, CDV, VCD, MP3 CD, DVD ou de CD d'ordinateur n'est pas possible.

Divers problèmes peuvent survenir pendant la gravure de fichiers audio sur des CD-R et CD-RW, ce qui peut poser quelques problèmes pendant leur lecture. Ce problème peut naître à cause du logiciel ou d'une configuration matérielle défectueuse, ou encore à cause du CD que vous utilisez. Dans l'éventualité où de tels problèmes se poseraient, veuillez contacter le Service clients de votre graveur de CD ou le fabricant de votre logiciel. À défaut, vous pouvez aussi rechercher des informations à ce sujet, sur Internet par exemple.

Avant de créer un CD audio, veuillez vous conformer à toutes les directives d'ordre juridique et assurez-vous que les droits d'auteur de tiers ne sont pas violés.

Nous vous conseillons de laisser le compartiment à CD toujours fermé pour éviter que de la poussière ne s'accumule sur le composant optique de laser. Évitez de porter des étiquettes adhésives sur les CD. Gardez les surfaces de CD propres.

Vous pouvez lire les CD standard de 12 cm et ceux de 8 cm sur votre système hi-fi. Vous n'avez pas besoin d'adaptateur.

## Sélection de la source d'entrée du CD

1 Appuyez sans interruption sur le bouton **»SOURCE«** du système hi-fi ou appuyez sur la touche **»CD«** de la télécommande.

- Affichage : **»● CD«**.
- En cas d'absence de CD dans le compartiment, le message **»□□□«** s'affiche après un court instant.
- Lorsqu'un CD est déjà inséré : le système hi-fi en analyse le contenu (Affichage : **»READ«**, puis, le nombre total de pistes.
- La lecture commence automatiquement par la première piste.

## Insertion et lecture de CD

### Avertissement

- Évitez de ne jamais toucher à l'objectif du lecteur CD

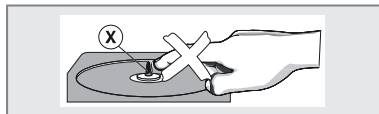

- 1 Appuyez sur le bouton **»PUSH«** du système hi-fi pour ouvrir le compartiment à CD.  
- Affichage : **»OPEN«**.
- 2 Insérez votre CD dans le compartiment prévu à cet effet en orientant son étiquette vers le haut.
- 3 Fermez le couvercle du compartiment à CD en appuyant sur le bouton **»PUSH«** du système hi-fi.  
- Affichage : **»READ«**, le CD est en train d'être analysé ; ensuite, le nombre total de pistes s'affiche.
- 4 Appuyez sur **»▶||«** pour lancer la lecture.  
- Affichage : **»▶«**, le nombre de pistes en cours **»1«**.
- 5 Appuyez sur **»■/Ⓞ«** pour interrompre la lecture.

### Remarques :

La lecture du CD s'arrête aussi lorsque ;

- le compartiment à CD est ouvert
- la lecture du disque est terminée
- vous sélectionnez une autre source : TUNER, CASS ou AUX.
- vous sélectionnez le mode veille
- vous appuyez sur le bouton **»▶«** de la platine à cassette.

## Interruption momentanée et reprise de la lecture

- 1 Appuyez sur **»▶||«** pendant la lecture pour interrompre momentanément la lecture.  
- Affichage, **»▶«** clignote.
- 2 Pour poursuivre la lecture, appuyez sur **»▶||«**.  
- Le système hi-fi continue la lecture.

## Répétition de la lecture en cours

- 1 Pendant la lecture, appuyez sur »◀◀« sur le système hi-fi ou encore sur la touche »|◀« de la télécommande.
  - La lecture de la piste répétée depuis le début.

## Sélection d'une autre piste

- 1 Pendant la lecture, appuyez une fois ou sans interruption sur le bouton »◀◀« ou »▶▶« du système hi-fi ou sur la touche »|◀« ou »▶|« de la télécommande jusqu'à ce que le numéro de la piste souhaitée s'affiche.
  - La lecture de la piste sélectionnée démarre automatiquement.

### Remarque :

- Vous pouvez également sélectionner les pistes en mode d'arrêt. Cependant, vous devez alors commencer la lecture de la piste en appuyant sur »▶▶|«.

## Recherche d'un passage dans une piste

- 1 Pendant la lecture, appuyez sur le bouton »◀◀« et maintenez-le enfoncé.
  - La lecture se fait à une vitesse élevée et à un volume faible.

### Remarque :

- Pendant la recherche, le volume est réduit.
- 2 Relâchez le bouton »◀◀« ou »▶▶« une fois le passage trouvé.
    - La lecture se poursuit.

## Répéter une piste (Répéter une fois)

- 1 Pendant la lecture, appuyez une fois sur la touche »REP« de la télécommande ou sur le bouton »REPEAT« du système hi-fi.
  - Affichage : »REP«.
  - La piste en cours est répétée.
- 2 Pour quitter cette fonction, appuyez sans interruption sur la touche »REP« de la télécommande ou sur le bouton »REPEAT« du système hi-fi jusqu'à ce que le message »REP« disparaisse de l'écran.

## Répéter toutes les pistes d'un CD (Répéter tout)

- 1 Pendant la lecture, appuyez deux fois sur la touche »REP« de la télécommande ou sur le bouton »REPEAT« du système hi-fi.
  - Affichage : »REP ALL«.
  - La relecture de toutes les pistes contenues dans le CD se fait sans interruption.
- 2 Pour quitter cette fonction, appuyez sans interruption sur la touche »REP« de la télécommande ou sur le bouton »REPEAT« du système hi-fi jusqu'à ce que le message »REP ALL« disparaisse de l'écran.

## Lire les pistes de manière aléatoire

- 1 Pendant la lecture, appuyez sur la touche »RAND« de la télécommande.
  - Affichage : »RANDOM«.
  - La lecture aléatoire commence automatiquement.
  - Toutes les pistes du CD sont lues une fois de manière aléatoire.
- 2 Pour quitter cette fonction, appuyez à nouveau sur la touche »RAND« de la télécommande pendant la lecture.
  - Affichage : »RANDOM« disparaît.

### Remarques :

- La fonction aléatoire ne peut être associée au programme.
- Les fonctions de lecture aléatoire ou répétitive peuvent être utilisées de manière simultanée.

## Création d'une sélection

Effectuez une programmation à la position d'arrêt pour sélectionner et mémoriser vos pistes de disque dans la séquence souhaitée. Si vous le souhaitez, mémorisez n'importe quelle piste plus d'une fois. Vous pouvez mémoriser jusqu'à 20 pistes.

## Sélection et mémorisation des pistes

- 1 Appuyez sur **»PROG«** à la position d'arrêt.
  - Affichage : **»PROG«** clignote, et **»01«** s'affiche pendant un court instant.
- 2 Appuyez sur le bouton **»◀◀«** ou **»▶▶«** du système hi-fi ou sur la touche **»|◀«** ou **»▶|«** de la télécommande pour sélectionner le numéro de votre piste préférée et mémorisez-le en appuyant sur **»PROG«**.
  - Affichage : **»PROG«** clignote et **»02«** s'affiche brièvement.
- 3 Reprenez l'étape 2 pour sélectionner et mémoriser toutes les pistes de votre choix.

## Lecture de la sélection

- 1 Pour démarrer la lecture de la sélection, appuyez sur **»▶▶▶«**.
  - Affichage : **»▶▶▶«** et **»PROG«**.
  - La lecture commence par la piste programmée en premier.
- 2 Appuyez sur **»■/∞«** pour interrompre la lecture.
- 3 Pour lire à nouveau la sélection, appuyez sur **»▶▶▶«**.

## Répétition de la sélection

- 1 Pendant la lecture, appuyez une fois sur le bouton **»REPEAT«** du système hi-fi ou sur la touche **»REP«** de la télécommande.
  - Affichage : **»REP«** et **»PROG«**.
  - La piste en cours est lue sans interruption.

ou

pendant la lecture, appuyez deux fois sur le bouton **»REPEAT«** du système hi-fi ou sur la touche **»REP«** de la télécommande.

  - Affichage : **»REP ALL«** et **»PROG«**.
  - Toutes les pistes programmées sont lues sans interruption.
- 2 Pour quitter cette fonction, appuyez sans interruption sur le bouton **»REPEAT«** du système hi-fi ou sur la touche **»REP«** de la télécommande jusqu'à ce que le message **»REP«** disparaisse de l'écran.

## Ajout de la sélection

- 1 En mode d'arrêt, appuyez sur **»PROG«**.
  - Affichage : par exemple, **»P05«** et **»PROG«** clignotent.
- 2 Sélectionnez la piste en appuyant sur le bouton **»◀◀«** ou **»▶▶▶«** du système hi-fi ou grâce à la touche **»|◀«** ou **»▶|«** de la télécommande et ajoutez-la à l'aide du bouton **»PROG«**.

## Suppression du programme

- 1 Supprimez le programme en :
  - appuyant une fois sur **»■/∞«** en mode d'ARRÊT ;

ou

  - en appuyant deux fois sur le bouton **»■/∞«** pendant la lecture ;

ou encore

  - en ouvrant le compartiment à CD ;
  - **»PROG«** disparaît de l'écran.



# MODE CASSETTE



## Sélection de la source d'entrée de la cassette

1 Appuyez sans interruption sur le bouton »SOURCE« du système hi-fi ou appuyez sur la touche »CASS« de la télécommande.

- Affichage : » CASS«.

## Lecture d'une cassette



1 Ouvrez le rabat avant portant l'indication »OPEN« sur le panneau avant.



2 Appuyez sur le bouton »  « pour ouvrir le compartiment à cassette.

3 Introduisez une cassette dans le compartiment en veillant à ce que le côté ouvert soit orienté vers le bas et que toute la bobine enroulée se trouve du côté gauche ; fermez ensuite le compartiment.



4 Réfermez le compartiment à cassette.

5 Appuyez sur » « pour démarrer la lecture.  
- Le bouton est automatiquement relâché à la fin de la cassette, à moins que la fonction Pause ait été activée.



6 Pour interrompre momentanément la lecture appuyez sur » « et appuyez à nouveau sur » « pour reprendre la lecture.



7 Pour mettre un terme à la lecture, appuyez sur »  «.

### Remarques :

- La source ne peut être changée pendant la lecture ou l'enregistrement d'une cassette.
- Si vous arrêtez l'appareil pendant la lecture, »REL« s'affichera. Ce message vous invite à interrompre la lecture en appuyant sur le bouton »  « avant de pouvoir arrêter le fonctionnement de l'appareil.

## Avance rapide avant et arrière

1 En mode d'arrêt, appuyez sur le bouton » « ou » «.

- » « rembobine jusqu'au début, » « avance jusqu'à la fin.

## Enregistrement sur une cassette

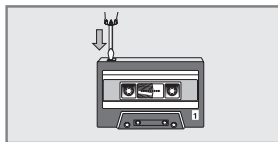

### Effacer la protection

Chaque nouvel enregistrement efface l'enregistrement précédent.

Vous pouvez cependant protéger vos enregistrements contre d'éventuelles suppressions accidentelles en détruisant la languette de sécurité qui se trouve dans l'ouverture au niveau du dos de la cassette.

Les supports d'enregistrement de cassettes achetés sont déjà protégés contre un éventuel effacement accidentel.

Si vous souhaitez enregistrer sur une cassette protégée en écriture, scellez l'ouverture à l'aide d'un ruban adhésif.

### Remarques :

- Utilisez uniquement des cassettes de type NORMAL (IEC I) pour effectuer des enregistrements. Les cassettes de type CHROME (IEC II) ou METAL (IEC IV) ne sont pas adaptées.
- Le système Ultra Bass n'affecte nullement l'enregistrement.

# MODE CASSETTE

---

## Enregistrement CD synchro

- 1 Appuyez sans interruption sur le bouton »SOURCE« du système hi-fi ou appuyez sur la touche »CASS« de la télécommande.
- 2 Introduisez un disque et, si vous le souhaitez, les numéros de piste du programme.
- 3 Appuyez sur le bouton »■▲« pour ouvrir le compartiment à cassette.
- 4 Insérez une cassette appropriée dans le compartiment et fermez-le.
- 5 Appuyez sur »●« pour lancer l'enregistrement.
  - La lecture du programme du CD démarre automatiquement à partir du début du CD après 7 secondes.
- 6 Pour marquer une pause, appuyez sur le bouton »||«. Appuyez à nouveau pour reprendre.
- 7 Pour arrêter l'enregistrement, appuyez sur »■▲«.

### Remarque :

- Si vous arrêtez l'appareil pendant l'enregistrement, »REC« s'affichera. Ce message vous invite à interrompre l'enregistrement en appuyant sur le bouton »■▲« avant de pouvoir arrêter le fonctionnement de l'appareil.

## Enregistrement à partir de la radio

- 1 Sélectionnez la source d'entrée TUNER à l'aide du bouton »SOURCE« du système hi-fi ou en appuyant sur la touche »TUNER« de la télécommande.
  - Affichage : »Y« et la fréquence.
- 2 Sélection des préséglages à l'aide du bouton »+ PRESET - « du système hi-fi »^« ou à l'aide de la touche »v« de la télécommande.
- 3 Appuyez sur le bouton »■▲« pour ouvrir le compartiment à cassette.
- 4 Insérez une cassette appropriée dans le compartiment et fermez-le.
- 5 Appuyez sur »●« pour lancer l'enregistrement.
- 6 Pour marquer une pause, appuyez sur le bouton »||«. Appuyez à nouveau pour reprendre.
- 7 Pour arrêter l'enregistrement, appuyez sur »■▲«.

### Remarque :

- Si vous arrêtez l'appareil pendant l'enregistrement, »REC« s'affichera. Ce message vous invite à interrompre l'enregistrement en appuyant sur le bouton »■▲« avant de pouvoir arrêter le fonctionnement de l'appareil.

# MODE AUX

---

## Écouter du son en provenance d'une source externe

Vous avez la possibilité d'écouter du son en provenance d'un périphérique externe connecté (lecteur de MP3 par exemple) grâce aux haut-parleurs de votre système.

- 1 Sélectionnez la source AUX à l'aide du bouton »SOURCE« du système hi-fi ou en appuyant sur la touche »AUX« de la télécommande.
  - Affichage : »Ⓜ« et »AUX«.

- 2 Utilisez un adaptateur audio standard (non fourni) pour connecter la prise »AUX In« (ø 3,5 mm) située à l'arrière du système hi-fi à une prise de casque »AUDIO OUT« ou à une prise casque »Ω« sur un périphérique externe (tel qu'un lecteur de MP3).

# MODE TIMER

Votre système hi-fi est doté de deux modes de minuterie :

- La minuterie de mise en marche, qui met le système hi-fi en marche à l'heure réglée et vous réveille grâce à la source d'entrée que vous avez sélectionnée.
- La minuterie d'arrêt, qui met un terme au fonctionnement du système hi-fi à une heure prédéfinie.

## Remarques :

- Les réglages du mode Minuterie ne peuvent fonctionner que grâce aux touches de la télécommande.
- Les réglages de la minuterie peuvent uniquement être effectués en mode veille.
- L'heure doit être réglée sur le système hi-fi.
- Pendant ce réglage, si aucun bouton n'est appuyé pendant plus de 10 secondes, le système hi-fi mettra automatiquement un terme au processus. Vous devez alors recommencer.

## Minuterie de mise en marche

### Réglage de la minuterie

- 1 En mode veille, appuyez sur »**TIMER SET**«.
- 2 Appuyez sur »**TUNER**« ou sur »**CD**« pour sélectionner la source sonore souhaitée (TUNER ou CD).  
Confirmez le mode de votre choix en appuyant sur »**TIMER SET**«.
  - Affichage : Les chiffres de l'horloge représentant l'heure clignotent.
- 3 Appuyez sur le bouton »**◀**« ou »**▶**« pour régler les heures et confirmez en appuyant sur »**TIMER SET**«.
  - Affichage : Les chiffres de l'horloge représentant les minutes clignotent.
- 4 Appuyez sur »**◀**« ou sur »**▶**« pour régler les minutes et confirmez en appuyant sur »**TIMER SET**«.
  - Affichage : »**⏰**«.
  - La minuterie est à présent réglée et activée.

## Remarque :

- Si la source du CD est sélectionnée et que le compartiment à CD ne contient aucun disque, ou que le disque connaît une erreur, l'option TUNER sera sélectionnée automatiquement.

## Activation et désactivation de la minuterie

- 1 En mode veille ou pendant la lecture, appuyez une fois sur la touche »**TIMER ON/OFF**« de la télécommande.
  - L'écran affiche »**⏰**« en cas d'activation et disparaît en cas de désactivation.

## Arrêt programmé

### Réglage de la fonction Arrêt programmé

- 1 Mettez le système hi-fi en marche à partir du mode veille en appuyant sur »**⏰**«.
- 2 Ouvrez la fonction à l'aide du bouton »**SLEEP**«.
  - Affichage : »**90**« et »**SLEEP**« clignote.
- 3 Réglez l'heure d'arrêt (»**60**«, »**45**«, »**30**« ou »**15**«) en appuyant sur »**SLEEP**«.
  - Affichage : brièvement, par exemple »**30**«, puis la source d'entrée sélectionnée et »**SLEEP**«.
  - Le système hi-fi s'arrête après l'écoulement de l'heure sélectionnée.

## Annulation de l'arrêt programmé

- 1 Pour mettre un terme à l'arrêt programmé avant l'heure prévue à cet effet, continuez à appuyer sur la touche »**SLEEP**« de la télécommande jusqu'à ce que »**⏰**« apparaisse et »**SLEEP**« disparaisse de l'écran ;  
ou  
Mettez le système hi-fi en mode veille en appuyant sur »**⏰**«.

## Nettoyage de l'appareil

Débranchez le câble d'alimentation de la prise murale. Nettoyez l'appareil en utilisant un tissu doux légèrement humecté avec une solution de détergent doux. Évitez d'utiliser une solution contenant de l'alcool, des spiritueux, de l'ammoniaque ou des abrasifs.

## Nettoyage de l'unité du CD

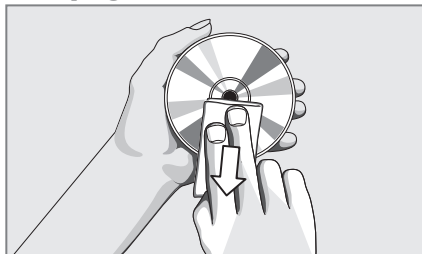

Si l'appareil n'est pas en mesure de bien analyser les CD, utilisez CD de nettoyage standard et commercialement disponible pour nettoyer les optiques de laser.

Toute autre méthode de nettoyage est susceptible d'endommager les optiques de laser.

Utilisez un chiffon sans peluche pour nettoyer le CD et essuyez-le toujours de l'intérieur vers l'extérieur en suivant une ligne droite. N'utilisez pas d'agents de nettoyage sur des disques en vinyle conventionnels, encore moins des solvants ou des nettoyeurs abrasifs.

## Nettoyage du dispositif d'entraînement de la cassette

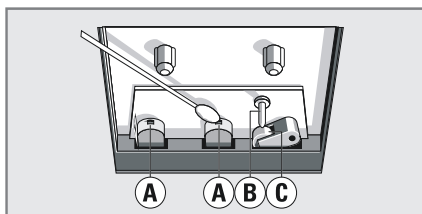

Pour que l'enregistrement et la lecture soient de bonne qualité, nettoyez les têtes »A«, le(s) galet(s) entraîneur(s) »B«, et le(s) rouleau(x) presseur(s) »C« après toutes les 50 heures de fonctionnement de la cassette.

Utilisez un coton-tige légèrement humecté avec un liquide de nettoyage ou de l'alcool.

Vous pouvez aussi nettoyer les têtes en procédant une fois à la lecture d'une cassette de nettoyage.

## Données techniques



Cet appareil est antiparasité conformément aux directives européennes en vigueur.

Ce produit est conforme aux directives européennes 2006/95/EC, 2004/108/EC, et 2005/32/EC.

Cet appareil est conforme aux consignes de sécurité DIN EN 60065 (VDE 0860) et donc à la législation internationale de sécurité IEC 60065.

L'étiquette se trouve à l'arrière du système hi-fi.

## Système

### Alimentation

Tension de fonctionnement : 220 - 230 V~

Fréquence du réseau : 50/60 Hz

Puissance absorbée max. : 15 W

Consommation électrique en mode veille :  $\leq 2$  W

### Unité de l'amplificateur

Puissance de sortie : 2 x 2 W

Impédance des haut-parleurs : 8  $\Omega$

Rapport Signal-bruit :  $\geq 65$  dBA

### Unité du récepteur

Plage de réception : FM 87.5 ... 108.0 MHz,  
MW 522 ... 1,620 kHz

### Unité du CD

Réponse en fréquence : 20 Hz ... 20 kHz

Rapport Signal-bruit : 65 dBA

### Unité de la cassette

Réponse en fréquence : 125Hz ... 8 kHz (8 dB)

Rapport Signal-bruit : 45 dBA

### Dimensions et poids

Dimensions de l'appareil :

L x H x P 150 x 230 x 205 mm

Poids de l'appareil : 1,9 kg

Dimensions des haut-parleurs :

L x H x P 140 x 233 x 136 mm

Poids des haut-parleurs : 1,9 kg

Modifications techniques et conceptuelles réservées.

## Remarque relative à l'environnement

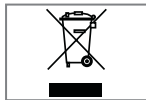

Ce produit a été fabriqué avec des pièces de qualité supérieure et des matériaux susceptibles d'être réutilisés. Ils sont donc appropriés pour le recyclage.

Par conséquent, il est conseillé de ne pas jeter cet appareil dans les ordures ménagères à la fin de sa durée de vie. Rendez-vous plutôt dans un centre de collecte pour le recyclage de ses pièces électriques et électroniques. Cette interdiction est illustrée par le symbole ci-contre que vous retrouverez sur le produit, dans le manuel d'utilisation, et sur l'emballage.

Veillez vous adresser à votre commune pour connaître les centres de collecte situés près de chez vous.

Participez à la protection de l'environnement en recyclant les produits usagés.

## Généralités sur les appareils laser

PRODUIT LASER  
DE CLASSE 1

Cet appareil est un PRODUIT LASER DE CLASSE 1. Ceci signifie que le laser a été conçu de façon à veiller à ce que la valeur maximale d'émission permise ne soit pas excédée quelle qu'en soit le cas.

### Attention :



Si vous utilisez des appareils ou des méthodes différents de ceux qui ont été spécifiés ici, vous pourrez être exposés à des émissions dangereuses.

Le présent appareil émet une radiation laser. En raison du danger que cela représente pour les yeux, l'ouverture de l'unité est réservée à un personnel qualifié.

Si des dispositions autres que celles spécifiées ci-dessus sont prises ou si vous recourrez à une procédure différente, une exposition dangereuse à la radiation peut se produire.

# INFORMATIONS

## Résolution de problèmes

Toutes les interférences sonores ne sont pas provoquées par une défaillance du système hi-fi. Les câbles qui ont été accidentellement débranchés, les CD endommagés, ou encore les piles usagées contenues dans la télécommande entraîneront à coup sûr le dysfonctionnement de l'appareil. Si les mesures préconisées ci-après ne résolvent pas votre problème à votre satisfaction, veuillez visiter notre site Web à l'adresse [www.grundig.com](http://www.grundig.com), gamme de produit : hi-fi, stations micro CD ou contactez votre revendeur agréé.

Problème	Solution possible
"no CD" s'affiche.	Insérez un disque.
	Vérifiez si le disque a été inséré à l'envers.
	Patiencez jusqu'à ce que la condensation de l'humidité soit terminée.
	Remplacez ou nettoyez le disque, voir la section "INFORMATIONS" à cet effet.
La réception radio est de mauvaise qualité.	Utilisez un CD-RW ou CD-R finalisé.
	Si le signal est trop faible, ajustez l'antenne ou branchez une antenne externe pour une meilleure réception.
Impossible d'effectuer un enregistrement ou une lecture.	Renforcez la distance entre le mini système hi-fi et votre téléviseur.
	Nettoyez les platines, reportez-vous à la section "INFORMATION" à cet effet.
	Utilisez uniquement une cassette de type NORMAL (IEC I).
Le système ne réagit pas à l'appui des boutons.	Appliquez un morceau de ruban adhésif sur la languette manquante ouverte.
	Débranchez et rebranchez la prise d'alimentation AC et mettez le système en marche à nouveau.
Impossible d'entendre le son ou son de mauvaise qualité.	Ajustez le volume.
	Débranchez les casques.
	Assurez-vous que les haut-parleurs sont bien branchés.
Les sorties sonores gauche et droite sont inversées.	Vérifiez si un câble de haut-parleur dénudé est serré.
	Vérifiez les branchements et l'emplacement du haut-parleur.
La télécommande ne fonctionne pas bien.	Sélectionnez la source (CD ou TUNER, par exemple) avant d'appuyer sur le bouton de fonctionnement.
	Réduisez la distance entre la télécommande et le système.
	Insérez les piles avec leurs polarités (signes +/-) disposés comme dans l'indication.
	Remplacez les piles.
L'heure ne fonctionne pas.	Orientez la télécommande directement vers le capteur IR.
	réglez convenablement l'horloge.
	Appuyez sur le bouton »TIMER ON/OFF« pour activer l'arrêt programmé.
Le réglage de l'horloge/de la minuterie est effacé.	Si l'enregistrement ou la copie de cassettes est en cours, arrêtez l'enregistrement.
	L'alimentation électrique a été interrompue ou le câble d'alimentation débranché. Réinitialisez l'horloge/la minuterie.

---

**[www.grundig.com](http://www.grundig.com)**

26/10 72011 410 4000