

Essentiel **b**

EBT 1  
**Notice d'utilisation**  
Pour vous aider à bien vivre votre achat

Batteur à main







Vous venez d'acquérir un produit de la marque **Essentiel b** et nous vous en remercions. Nous apportons un soin particulier au design, à l'ergonomie et à la simplicité d'usage de nos produits. Nous espérons que ce batteur vous donnera entière satisfaction.

## CONSIGNES DE SECURITE

---

Lisez attentivement ces instructions avant d'utiliser l'appareil et conservez-les pour pouvoir les consulter lorsque vous en aurez besoin.

- Cet appareil est destiné à un **usage domestique uniquement**. Tout autre usage (professionnel, commercial, etc.) est exclu.
- Utilisez exclusivement cet appareil dans le cadre de préparations culinaires.
- Avant de brancher votre appareil, assurez-vous que la tension électrique de votre domicile correspond à celle indiquée sur la plaque signalétique de l'appareil.
- Branchez toujours votre appareil sur une prise secteur facilement accessible.
- **Cet appareil n'est pas prévu pour être utilisé par des personnes (y compris les enfants) dont les capacités physiques, sensorielles ou mentales sont réduites, ou des personnes dénuées d'expérience ou de connaissance, sauf si elles ont pu bénéficier, par l'intermédiaire d'une personne responsable de leur sécurité, d'une surveillance ou d'instructions préalables concernant l'utilisation de l'appareil.**
- **Il convient de surveiller les enfants pour s'assurer qu'ils ne jouent pas avec l'appareil.**
- Ne laissez pas l'appareil sans surveillance lorsqu'il est branché.
- N'utilisez pas cet appareil à l'extérieur et entreposez-le dans un endroit sec.
- Débranchez toujours l'appareil de la prise de courant lorsque vous ne l'utilisez pas, avant d'insérer ou de retirer les fouets ou pétrins et avant de le nettoyer.
- Lorsque vous débranchez le câble d'alimentation, tirez-le toujours au niveau de la fiche, ne tirez pas sur le câble lui-même.
- **N'immergez jamais l'appareil, le câble d'alimentation ou la fiche dans l'eau ou tout autre liquide.**
- Arrêtez et débranchez l'appareil avant de changer les accessoires ou de vous approcher des parties en mouvement.
- N'utilisez pas l'appareil :
  - si la prise ou le câble d'alimentation est endommagé(e),
  - en cas de mauvais fonctionnement,
  - si l'appareil a été endommagé de quelque façon que ce soit,
  - si vous l'avez laissé tomber,
  - si le bloc moteur est tombé dans l'eau.
- Si le cordon d'alimentation est endommagé, il doit être remplacé par votre revendeur, son service après-vente ou une personne de qualification similaire afin d'éviter tout danger.
- **Ne manipulez pas l'appareil ni la prise avec les mains mouillées.**
- Ne laissez pas pendre le câble d'alimentation sur le rebord d'une table ou d'un plan de travail et veillez à ce qu'il n'entre pas en contact avec des surfaces chaudes.
- Ne placez pas et n'utilisez pas cet appareil à proximité d'une quelconque source de chaleur (table de cuisson, chauffage, etc.).
- Ne démontez jamais les fouets et pétrins lorsque l'appareil fonctionne.
- N'utilisez que les accessoires fournis et recommandés par votre revendeur. L'utilisation d'accessoires non recommandés pourrait présenter un danger pour l'utilisateur et risquerait d'endommager l'appareil.

- **N'introduisez rien dans les ouvertures d'aération situées sur le bloc moteur.**
- N'utilisez jamais un pétrin et un fouet en même temps.
- Cet appareil n'est pas destiné à être mis en fonctionnement au moyen d'une minuterie extérieure ou par un système de commande à distance séparé.

**⚠ Évitez tout contact avec les pièces en mouvement.**

**⚠ Pour éviter tout accident, maintenez les mains, cheveux, vêtements ainsi que toute spatule ou autre ustensile de cuisine éloignés des parties en mouvement (fouets/pétrins) afin d'éviter les risques de blessures corporelles ou d'endommager l'appareil.**

**Vous pouvez utiliser une spatule uniquement lorsque l'appareil est à l'arrêt.**

## **INTERVALLES D'UTILISATION**

Cet appareil ne peut fonctionner de façon continue, il ne s'agit pas d'un appareil de type professionnel. Vous devez respecter des pauses de fonctionnement. Dans le cas contraire, vous risqueriez d'endommager le moteur. La durée maximale d'utilisation continue (notée « KB xx min » où xx est la durée maximale) est indiquée sur la plaque signalétique de l'appareil. Les pauses de fonctionnement doivent durer au moins 10 minutes.

## **CARACTERISTIQUES TECHNIQUES**

Puissance : 300 Watts

Alimentation : 230 V~ 50 Hz

5 vitesses + la fonction « TURBO »

Bouton d'éjection

Fouets et pétrins en inox

Temps d'utilisation maximum en continu : 5 minutes



## DESCRIPTION DE L'APPAREIL

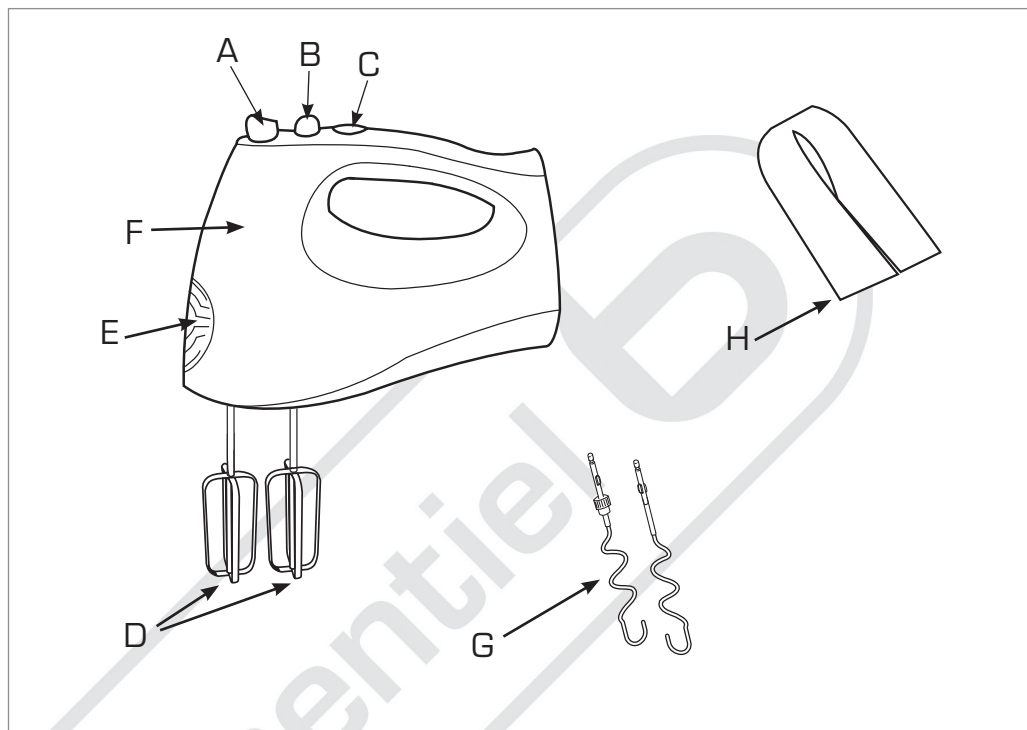

- A. Bouton d'éjection des fouets et pétrins
- B. Bouton marche/arrêt et sélecteur de vitesse
- C. Touche « TURBO »
- D. Fouets
- E. Ouvertures d'aération
- F. Bloc moteur
- G. Pétrins
- H. Boîte de rangement pour le cordon d'alimentation, les fouets et les pétrins



## AVANT LA PREMIERE UTILISATION

Avant la première utilisation, nettoyez les fouets et pétrins avec de l'eau chaude additionnée de produit vaisselle. Rincez à l'eau claire et séchez à l'aide d'un chiffon doux.

## UTILISATION

1. Avant de brancher votre batteur, vérifiez que le bouton sélecteur de vitesse se trouve sur la position « 0 » (arrêt).
2. Assemblez les fouets ou les pétrins sur le bloc moteur. Veuillez respecter le sens d'installation des fouets et pétrins. L'un des fouets et l'un des pétrins disposent d'un détrompeur : ils doivent être insérés dans l'ouverture repérée par le symbole .

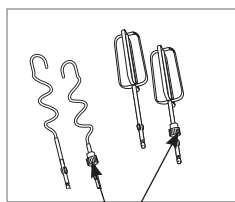

Détrompeurs

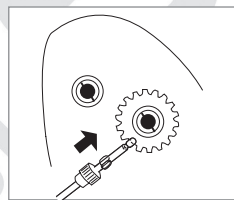

Les pétrins sont utilisés pour faire de la pâte (pâte à pain, etc.), pour les pâtes épaisses. Les fouets sont utilisés pour la préparation des blancs en neige, la chantilly, les mélanges pour gâteaux, la mayonnaise, etc.

3. Branchez le cordon d'alimentation sur une prise secteur.
4. Placez le bouton sélecteur de vitesse sur la vitesse désirée :
  - Position 0 : arrêt
  - Position 1 : vitesse la plus lente
  - Position 5 : vitesse la plus rapide

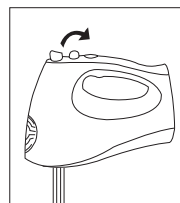

Commencez toujours par mélanger à faible vitesse puis, augmentez progressivement jusqu'à la vitesse recommandée dans la recette.

**N'appuyez jamais sur le bouton d'éjection lorsque le batteur fonctionne !**

5. Appuyez et maintenez la touche « TURBO » enfoncée pour obtenir une vitesse plus rapide par rapport à la vitesse que vous avez sélectionnée. Relâchez la touche « TURBO » pour revenir au fonctionnement normal.

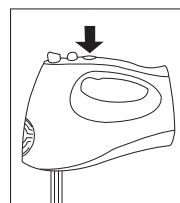



**ATTENTION ! N'introduisez pas de spatule ou tout autre ustensile dans le bol mélangeur pendant le fonctionnement de l'appareil.**

N'utilisez pas l'appareil pendant plus de 5 minutes consécutives (cf. paragraphe « Intervalles d'utilisation ») et laissez ensuite l'appareil refroidir 10 minutes au minimum avant de le réutiliser.

6. En fin d'utilisation, placez le bouton sélecteur de vitesse sur la position « 0 » (arrêt) puis, débranchez l'appareil. Pour extraire les fouets ou les pétrins, maintenez les fouets/pétrins d'une main puis, appuyez sur le bouton d'éjection. Si nécessaire, retirez les aliments collés sur les fouets/pétrins à l'aide d'une spatule en bois ou en plastique.

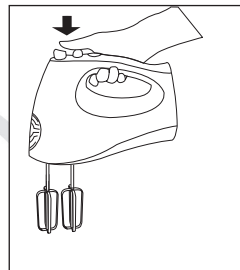

## NETTOYAGE ET ENTRETIEN

Avant de nettoyer votre batteur, débranchez-le de la prise de courant et attendez que le bloc moteur ait suffisamment refroidi avant de le ranger.

N'immergez jamais le bloc moteur, le câble d'alimentation ou la fiche dans l'eau ou tout autre liquide.

- Essuyez le corps de l'appareil avec un chiffon doux et sec. Veillez à ne jamais faire pénétrer d'eau à l'intérieur du bloc moteur par les ouvertures d'aération.
- Les fouets et pétrins peuvent être lavés au lave-vaisselle. Vous pouvez également les nettoyer avec une éponge douce, de l'eau chaude et du produit vaisselle. Rincez-les à l'eau claire puis, séchez-les à l'aide d'un chiffon doux.
- Éliminez tout résidu d'aliment restant sur le cordon d'alimentation à l'aide d'un chiffon doux légèrement humidifié.
- N'utilisez jamais de produits détergents abrasifs ou d'éponge à récurer pour le nettoyage.
- Rangez les fouets et pétrins dans la boîte de rangement et placez le bloc moteur sur la boîte de rangement.

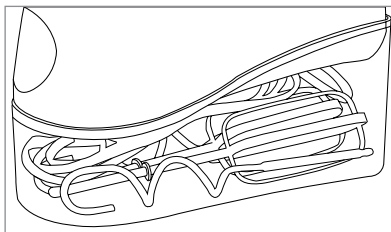





# Essentiel

**GARANTIE\***  
**1**  
**an**  
**GARANTIE**

**Testé dans nos laboratoires**

\*Garantie valide à partir de la date d'achat (ticket de caisse faisant foi). Cette garantie ne couvre pas les vices ou les dommages résultant d'une mauvaise installation, d'une utilisation incorrecte, ou de l'usure normale du produit.

## **Protection de l'environnement**

— Ce logo apposé sur le produit signifie qu'il s'agit d'un appareil dont le traitement en tant que déchet rentre dans le cadre de la directive 2002/96/CE du 27 janvier 2003, relative aux déchets d'équipements électriques et électroniques (DEEE). La présence de substances dangereuses dans les équipements électriques et électroniques peut avoir des effets potentiels sur l'environnement et la santé humaine dans le cycle de retraitement de ce produit. Ainsi, lors de la fin de vie de cet appareil, celui-ci ne doit pas être débarrassé avec les déchets municipaux non triés. En tant que consommateur final, votre rôle est primordial dans le cycle de réutilisation, de recyclage et les autres formes de valorisation de cet équipement électrique et électronique. Des systèmes de reprise et de collecte sont mis à votre disposition par les collectivités locales (déchetteries) et les distributeurs. Vous avez l'obligation d'utiliser les systèmes de collecte sélective mise à votre disposition.

Essentiel 

Service Clientèle  
Essentiel b  
CRT Lesquin  
Rue de la haie Plouvier  
F - 59273 - FRETIN



FABRIQUÉ EN R.P.C  
SOURCING & CRÉATION  
CRT LESQUIN  
F-59273 FRETIN