

---

**I** **CAPPA ASPIRANTE** - Istruzioni per l'uso

**GB** **COOKER HOOD** - User instructions

**F** **HOTTE DE CUISINE** - Notice d'utilisation



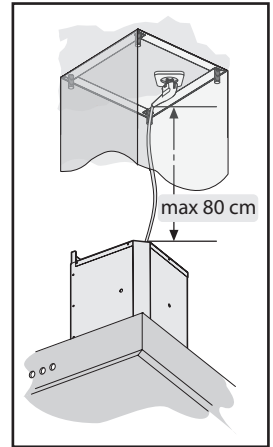
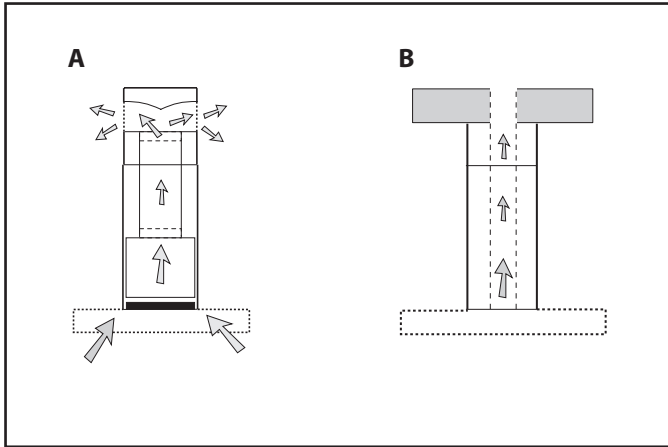

Fig.1

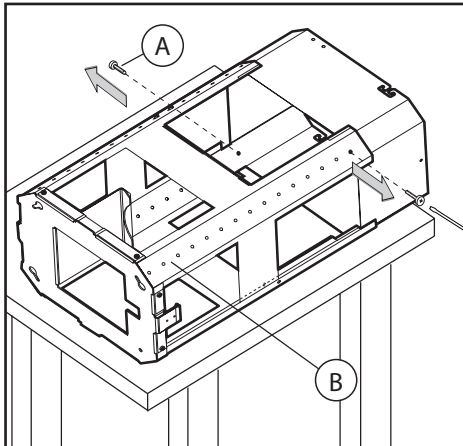

Fig.2

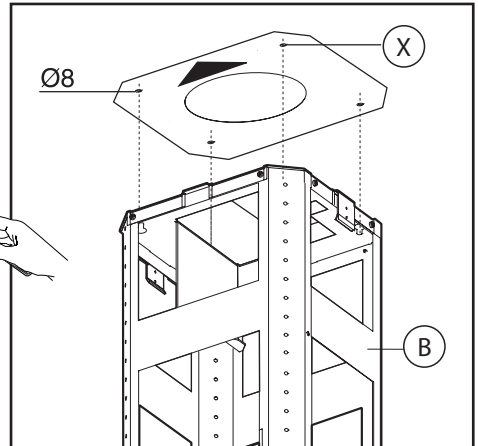

Fig.3

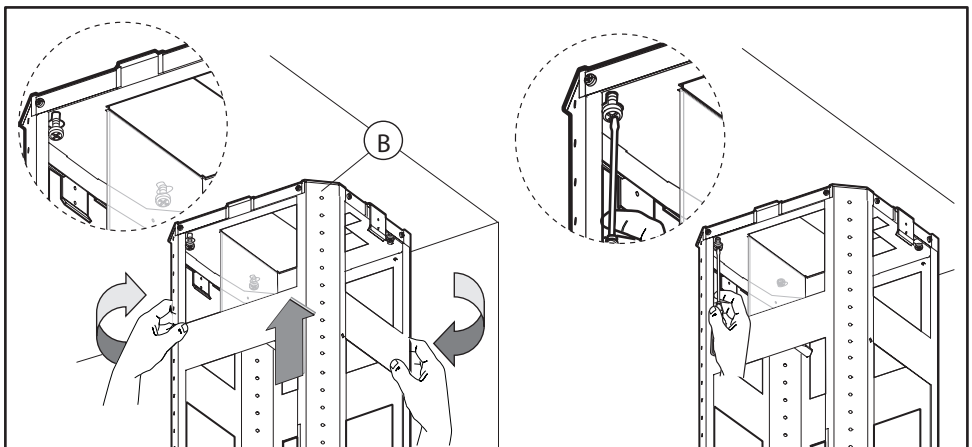

Fig.4

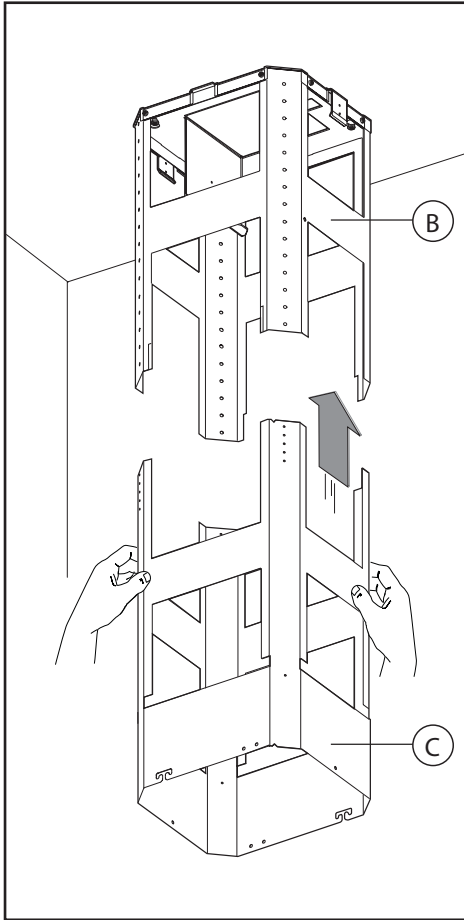

Fig.5

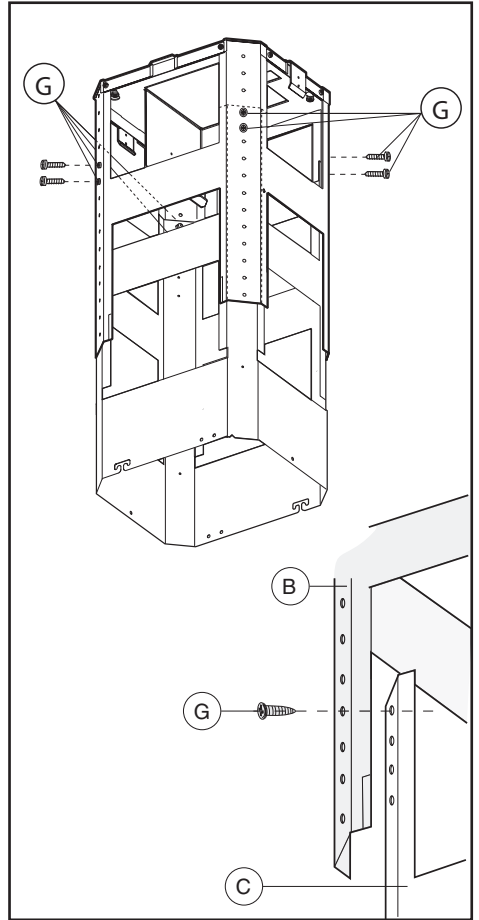

Fig.6

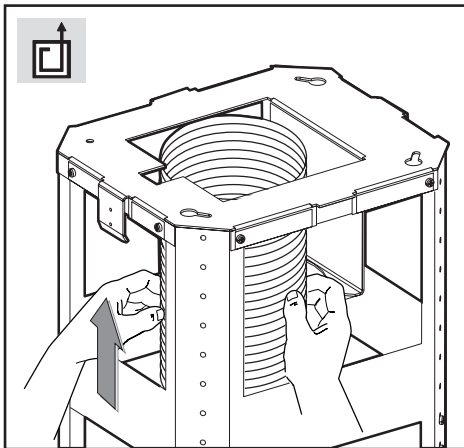

Fig.7

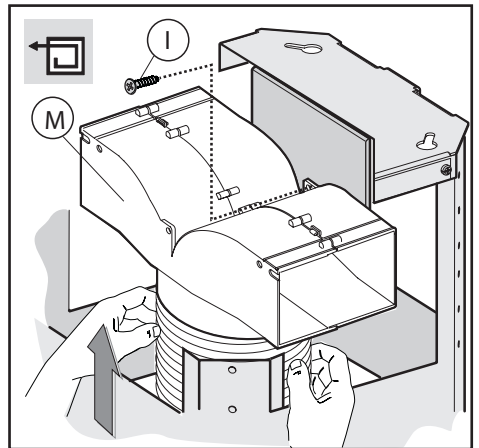

Fig.8

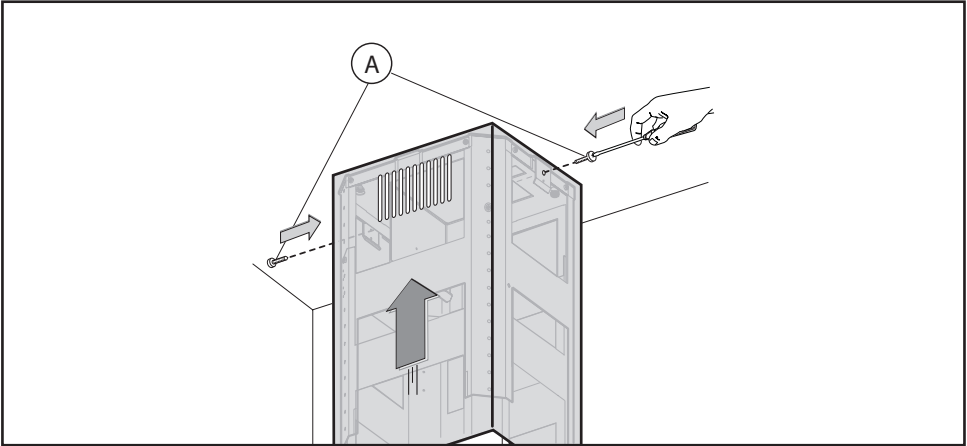

Fig.9

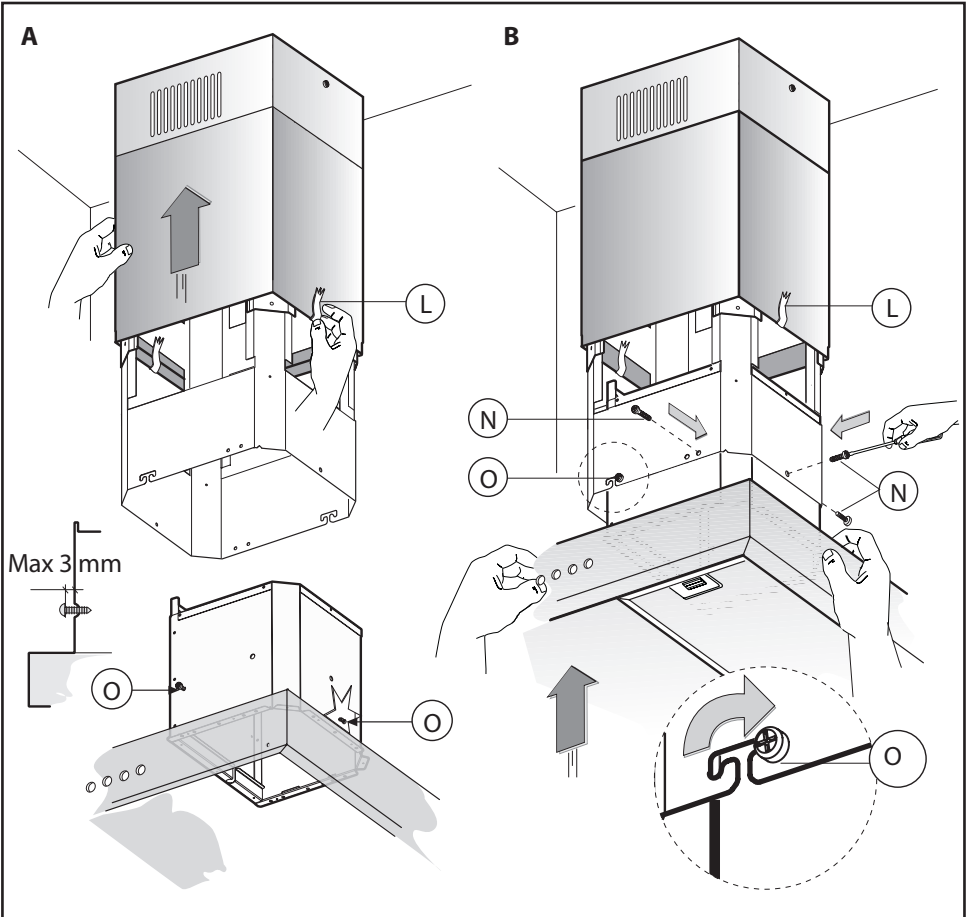

Fig.10

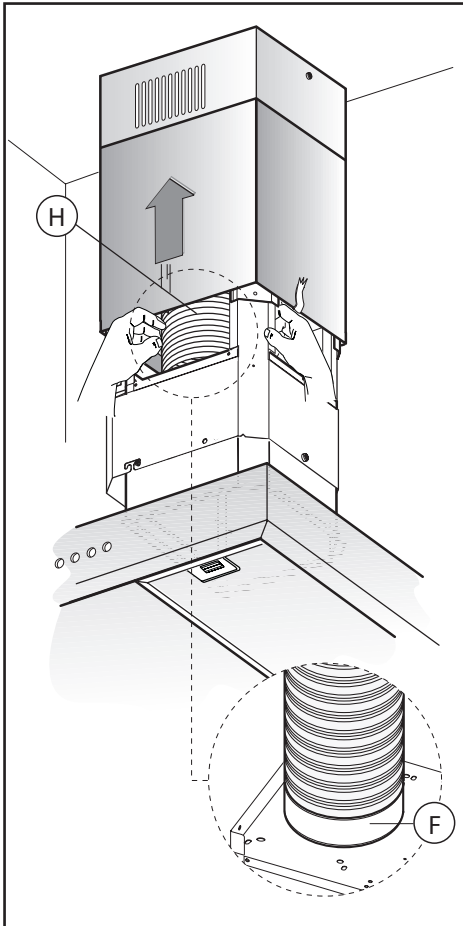

Fig.11

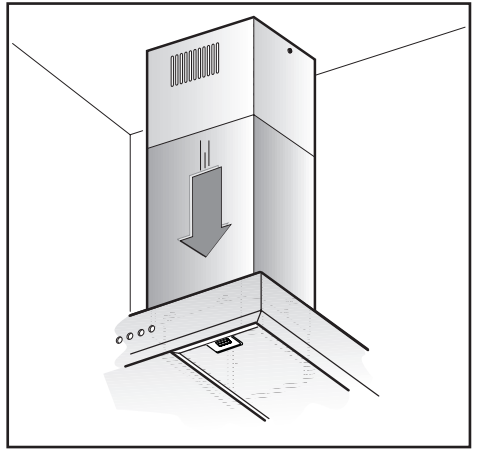

Fig.12

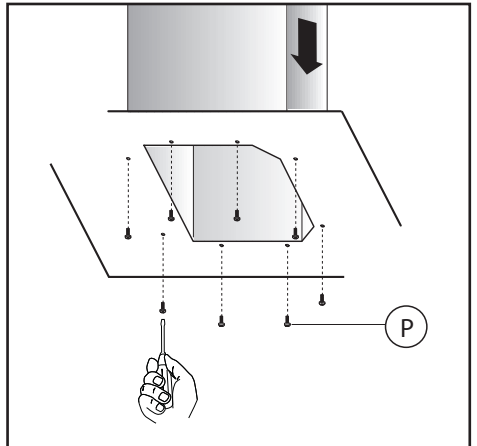

Fig.13

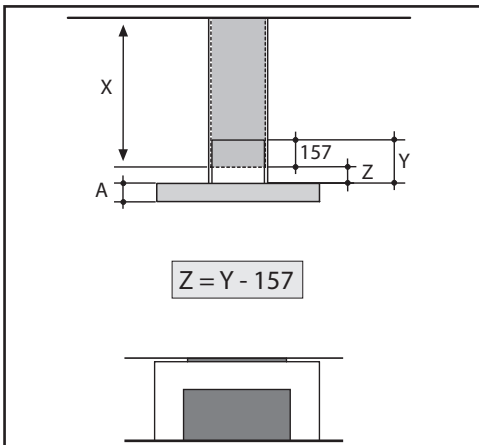
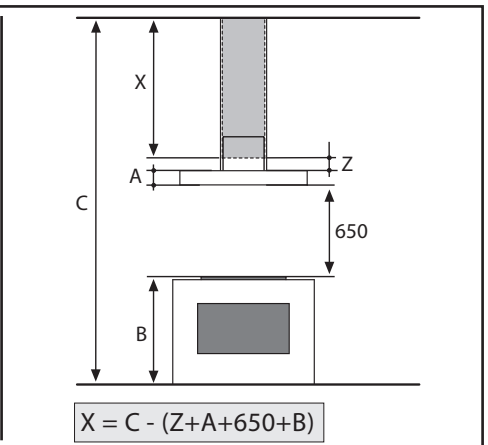

Fig.14



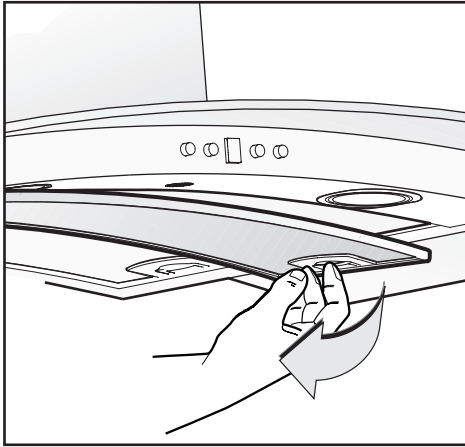

Fig.15

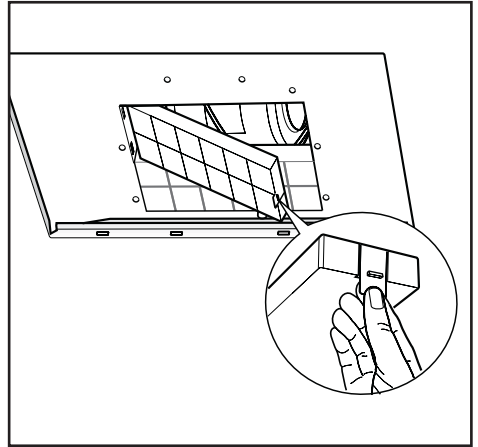

Fig.16

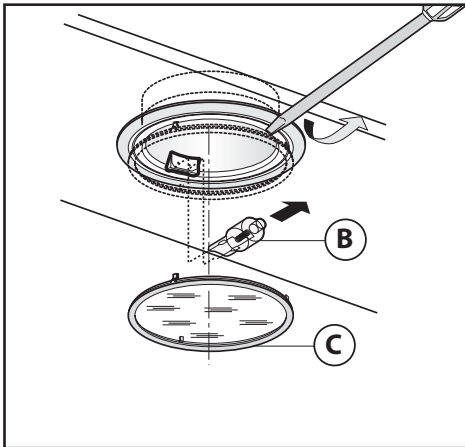

Fig.17

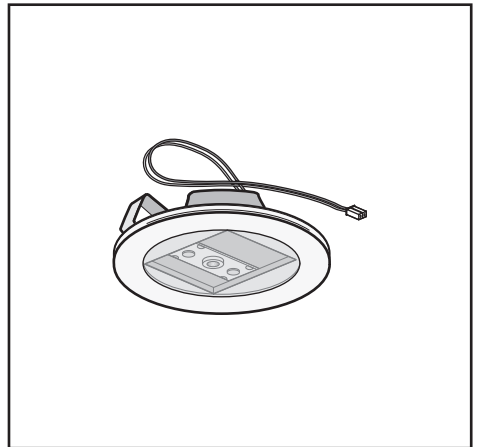

Fig.18

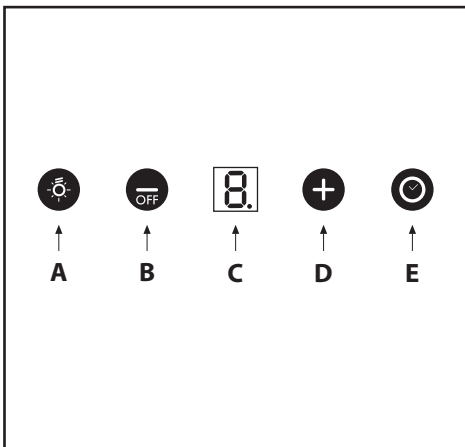

Fig.19

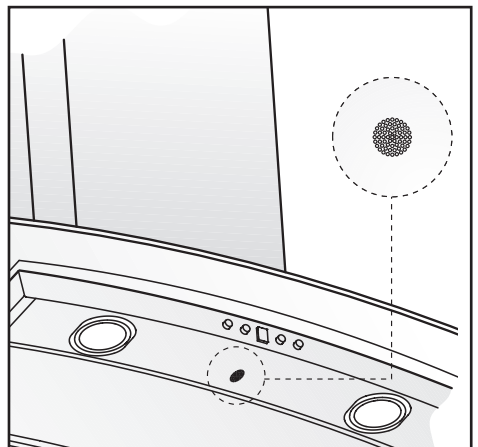

Fig.20

**GENERALITA'**

Leggere attentamente il contenuto del presente libretto in quanto fornisce importanti indicazioni riguardanti la sicurezza di installazione, d'uso e di manutenzione. Conservare il libretto per ogni ulteriore consultazione. L'apparecchio è stato progettato per uso in versione aspirante (evacuazione aria all'esterno - Fig.1B), filtrante (riciclo aria all'interno - Fig.1A).

**AVVERTENZE PER LA SICUREZZA**

1. Fare attenzione se funzionano contemporaneamente una cappa aspirante e un bruciatore o un focolare dipendenti dall'aria dell'ambiente ed alimentati da un'energia diversa da quella elettrica, in quanto la cappa aspirando toglie all'ambiente l'aria di cui il bruciatore o il focolare necessita per la combustione. La pressione negativa nel locale non deve superare i 4 Pa (4x10<sup>-5</sup> bar). Per un funzionamento sicuro, provvedere quindi ad un'opportuna ventilazione del locale. Per l'evacuazione esterna attenersi alle disposizioni vigenti nel vostro paese.

**Prima di allacciare il modello alla rete elettrica:**

- Controllare la targa dati (posta all'interno dell'apparecchio) per accertarsi che la tensione e potenza siano corrispondenti a quella della rete e la presa di collegamento sia idonea. In caso di dubbio interpellare un elettricista qualificato.  
- Se il cavo di alimentazione è danneggiato, esso deve essere sostituito da un cavo o un assieme speciali disponibile presso il costruttore o il suo servizio assistenza tecnica.  
- Collegare il dispositivo all'alimentazione attraverso una spina con **fusibile 3A** o ai due fili della bifase protetti da un **fusibile 3A**.

**2. Attenzione!**

**In determinate circostanze gli elettrodomestici possono essere pericolosi.**

- A) Non cercare di controllare i filtri con la cappa in funzione.**
- B) Non toccare le lampade e le zone adiacenti, durante e subito dopo l'uso prolungato dell'impianto di illuminazione.**
- C) E' vietato cuocere cibi alla fiamma sotto la cappa.**
- D) Evitare la fiamma libera, perché dannosa per i filtri e pericolosa per gli incendi.**
- E) Controllare costantemente i cibi fritti per evitare che l'olio surriscaldato prenda fuoco.**
- F) Prima di effettuare qualsiasi manutenzione, disinserire la cappa dalla rete elettrica.**
- G) Questo apparecchio non è destinato all'utilizzo da parte di bambini o persone che necessitano di supervisione.**
- H) Controllare che i bambini non giochino con l'apparecchio.**
- I) Quando la cappa viene utilizzata contemporaneamente ad apparecchi che bruciano gas o altri combustibili, il locale deve essere adeguatamente ventilato.**
- L) Se le operazioni di pulizia non vengono eseguite nel rispetto delle istruzioni, esiste il rischio che si sviluppi un incendio.**

Questo apparecchio è contrassegnato in conformità alla Direttiva Europea 2002/96/EC, Waste Electrical and Electronic Equipment (WEEE). Assicurandosi che questo prodotto sia

smaltito in modo corretto, l'utente contribuisce a prevenire le potenziali conseguenze negative per l'ambiente e la salute.

Il simbolo  sul prodotto o sulla documentazione di accompagnamento indica che questo prodotto non deve essere trattato come rifiuto domestico ma deve essere consegnato presso l'idoneo punto di raccolta per il riciclaggio di apparecchiature elettriche ed elettroniche. Disfarsene seguendo le normative locali per lo smaltimento dei rifiuti. Per ulteriori informazioni sul trattamento, recupero e riciclaggio di questo prodotto, contattare l'idoneo ufficio locale, il servizio di raccolta dei rifiuti domestici o il negozio presso il quale il prodotto è stato acquistato.

**ISTRUZIONI PER L'INSTALLAZIONE**

- **Le operazioni di montaggio e collegamento elettrico devono essere effettuate da personale specializzato.**
- **Utilizzare dei guanti protettivi prima di procedere con le operazioni di montaggio.**

**• Collegamento elettrico:**

L'apparecchio è costruito in classe II, perciò nessun cavo deve essere collegato alla presa di terra.

L'allacciamento alla rete elettrica deve essere eseguito come segue:

MARRONE = L linea

BLU = N neutro.

Se non prevista, montare sul cavo una spina normalizzata per il carico indicato nella etichetta caratteristiche. Se provvista di spina, fare in modo che sia facilmente accessibile dopo l'installazione dell'apparecchio. Nel caso di collegamento diretto alla rete elettrica è necessario interporre tra l'apparecchio e la rete un interruttore onnipolare con apertura minima tra i contatti 3mm, dimensionato al carico e rispondente alle norme vigenti.

- La distanza minima fra la superficie di supporto dei recipienti di cottura sul dispositivo di cottura e la parte più bassa della cappa da cucina deve essere di almeno **65 cm (Fig.14)**. Se dovesse essere usato un tubo di connessione composto di due o più parti, la parte superiore deve essere all'esterno di quella inferiore. Non collegare lo scarico della cappa ad un condotto in cui circoli aria calda o utilizzato per evacuare fumi degli apparecchi alimentati da un'energia diversa da quella elettrica. Prima di procedere alle operazioni di montaggio, per una più facile manovrabilità dell'apparecchio disinserire i filtro/i antigrasso (Fig.15).

-Nel caso di montaggio dell'apparecchio in versione aspirante predisporre il foro di evacuazione aria.

- Si consiglia l'utilizzo di un tubo evacuazione aria con lo stesso diametro della flangia uscita aria. L'utilizzo di una riduzione potrebbe diminuire le prestazioni del prodotto ed aumentare la rumorosità.

**• Montaggio della cappa:**

-Prendere la struttura dall'imballo e togliere le 2 viti **A** per separare la parte superiore da quella inferiore (Fig.2).

-Posizionare la dima di foratura sul soffitto facendo attenzione che la freccia sia posizionata nello stesso lato del comando dell'apparecchio (Fig.3).

Effettuare i 4 fori Ø8 al soffitto ed avvitare 3 viti senza tirarle



completamente facendo attenzione di non inserire la vite nel foro contrassegnato con una **X** sulla dima di foratura (le viti e tasselli ad espansione devono essere idonei al tipo di muro).

- Prendere la parte superiore della struttura **B** (Fig.4) ed inserirla sulle 3 viti non avvitate completamente in corrispondenza delle 3 asole. Fare una piccola rotazione per l'incastro (Fig.4). Avvitare la quarta vite **X** e tirare le altre 3 restanti per permettere il bloccaggio definitivo della parte superiore della struttura **B**.
- Prendere la parte inferiore della struttura telescopica **C** ed inserirla su quella superiore **B** (Fig.5).

Regolare l'altezza desiderata facendo riferimento alle quote indicate in Fig.14 e bloccarla mediante le 8 viti **G** in dotazione (Fig.6).

**-Versione aspirante:** Fissare il tubo flessibile al foro di evacuazione aria predisposto (Fig.7).

**-Versione filtrante:** Collegare il tubo flessibile al deflettore **M** e fissare la vite **I** come indicato in Fig.8.

- I filtri a carbone sono già predisposti sull'apparecchio (Fig.16).

- Prendere il camino superiore e fissarlo alla struttura mediante le 2 viti **A** (Fig.9).

Accoppiare il camino inferiore con il superiore e fissarlo attentamente con del nastro adesivo **L** (Fig.10A).

- Svitare di max 3 mm le 2 viti **O** (Fig.10A). Inserire il gruppo di aspirazione all'interno della struttura facendo attenzione che le viti **O**, precedentemente svitate, vadano ad agganciarsi con le asole nella parte inferiore come indicato in Fig.10B. Avvitare le 3 viti **N** (in dotazione) e tirare le 2 viti **O** (Fig.10B).

- Fissare il tubo di evacuazione aria **H** (non in dotazione) sulla Flangia di raccordo **F** (Fig.11).

- Togliere il nastro adesivo **L** ed appoggiare il camino inferiore sopra il corpo cappa (Fig.12).

- Se il vostro apparecchio è dotato di camino inferiore che necessita di fissaggio al corpo cappa con le viti, rimuovere dalla cappa i filtri antigrasso agendo sulle apposite maniglie (Fig.15). Avvitare quindi il tubo camino inferiore dall'interno della cappa, utilizzando le viti **P** (Fig.13). Provvedere infine a ricollocare i filtri nel loro alloggiamento.

## USO E MANUTENZIONE

- Si raccomanda di mettere in funzione l'apparecchio prima di procedere alla cottura di un qualsiasi alimento. Si raccomanda di lasciar funzionare l'apparecchio per 15 minuti dopo aver terminato la cottura dei cibi, per un'evacuazione completa dell'aria viziata. Il buon funzionamento della cappa è condizionato da una corretta e costante manutenzione; una particolare attenzione deve essere data al filtro antigrasso e al filtro al carbone attivo.

- **Il filtro antigrasso** ha il compito di trattenere le particelle grasse in sospensione nell'aria, pertanto è soggetto ad intasarsi in tempi variabili relativamente all'uso dell'apparecchio.

- Per prevenire il pericolo di eventuali incendi, al massimo ogni 2 mesi è necessario lavare i filtri antigrasso a mano utilizzando detersivi liquidi neutri non abrasivi oppure in lavastoviglie a basse temperature e con cicli brevi.

- Dopo alcuni lavaggi, si possono verificare delle alterazioni del colore. Questo fatto non dà diritto a reclamo per l'eventuale loro sostituzione.

In caso di inadempienza delle istruzioni di sostituzione e di lavaggio si può verificare il rischio di incendio dei filtri antigrasso.

- **I filtri al carbone attivo** servono per depurare l'aria che viene rimessa nell'ambiente. I filtri non rigenerabili devono

essere sostituiti ogni quattro mesi al massimo. La saturazione del carbone attivo dipende dall'uso più o meno prolungato dell'apparecchio, dal tipo di cucina e dalla regolarità con cui viene effettuata la pulizia del filtro antigrasso.

- Pulire frequentemente la cappa, sia internamente che esternamente, usando un panno inumidito con alcool denaturato o detersivi liquidi neutri **non** abrasivi.

- L'impianto di illuminazione è progettato per l'uso durante la cottura e non per l'uso prolungato di illuminazione generale dell'ambiente. L'uso prolungato dell'illuminazione diminuisce notevolmente la durata media delle lampade.

### • Sostituzione delle lampade alogene (Fig.17):

Per sostituire le lampade alogene **B** togliere il vetrino **C** facendo leva sulle apposite fessure.

Sostituire con lampade dello stesso tipo.

**Attenzione:** Non toccare la lampadina a mano nuda.

### • Sostituzione delle lampade LED (Fig.18):

Se la versione dell'apparecchio è con lampade **LED** per la sostituzione è necessario l'intervento di un tecnico specializzato.

### • Comandi (Fig.19):

**Tasto A** = Accende/Spegne le Luci. Premendo il comando per qualche secondo viene resettata la segnalazione "allarme filtri".

**Tasto B** = Accende l'apparecchio/Diminuisce la potenza di aspirazione del motore. Se la cappa è in 1° velocità la spegne. E' possibile anche spegnere l'apparecchio premendo il tasto **"D"** per qualche secondo.

**Funzione aspirazione automatica:** Questa funzione permette all'apparecchio di modificare automaticamente la potenza di aspirazione del motore a seconda della qualità dell'aria sottostante. Questo può avvenire grazie al sensore posizionato nella parte inferiore della cappa (Fig.20).

Per attivarla premere per qualche secondo il tasto **"B"**. Sul display apparirà una lettera **"S"**.

Quando si accende la cappa, prima che la funzione aspirazione automatica risulti abilitata, bisogna attendere alcuni secondi a seconda del tipo di impostazione del sensore. Quando questo non è ancora attivo il punto decimale sul display risulterà lampeggiante.

**Impostazione del sensore:** In base al tipo di piano di cottura che si possiede (gas o elettrico) è possibile aumentare l'efficacia del sensore facendo un corretto abbinamento cappa/piano di cottura.

Per effettuare questa operazione premere contemporaneamente i tasti **"B"** e **"D"** per qualche secondo a motore spento.

- Se si vuole abbinare alla cappa un piano di cottura a gas premere il tasto **"B"**. Sul display verranno visualizzati alternati una **"P"** e **"0"**.

- Se si vuole abbinare alla cappa un piano di cottura elettrico premere il tasto **"D"**. Sul display verranno visualizzati alternati una **"P"** e **"1"**.

Per terminare il settaggio premere i tasti **"B+D"** per qualche secondo.

L'apparecchio è già impostato dal produttore con settaggio piano di cottura elettrico.

**Intensiva:** Questa funzione permette di aumentare temporaneamente la potenza di aspirazione del motore per circa 10 minuti. Per attivarla premere il tasto **"D"** dopo essersi posizionati al livello di potenza di aspirazione 3. Al termine dei 10 minuti l'apparecchio ritornerà al livello di potenza di aspirazione 3.

**Timer:** Questa funzione permette di impostare il tempo di funzionamento dell'apparecchio pari a 15 minuti circa per poi

spegnersi al termine di questa. Per attivarla premere il tasto "E"; sul display lampeggerà il punto decimale. Non è possibile attivare il timer contemporaneamente con la funzione intensiva. Il timer non influisce sul funzionamento delle lampade. Per disabilitare la funzione bisogna portare a "0" il livello di potenza di aspirazione.

**Clean air:** La funzione clean air mette in funzione per 10 minuti circa ogni ora, al livello minimo di potenza di aspirazione, l'apparecchio garantendo un costante ricircolo e rinnovamento dell'aria.

Per attivarla premere il tasto "E" per qualche secondo a motore spento. Quando la funzione è attiva sul display apparirà la lettera "C" lampeggiante. Per disabilitarla premere contemporaneamente i tasti "B+D".

**Filtro carbone:** I filtri al carbone servono per depurare l'aria che viene rimessa nell'ambiente. I filtri non sono lavabili o rigenerabili e devono essere sostituiti ogni quattro mesi al massimo. La saturazione dei filtri al carbone dipende dall'uso più o meno prolungato dell'apparecchio, dal tipo di cucina e dalla regolarità con cui viene effettuata la pulizia del filtro antigrasso.

Per abilitare la funzione allarme filtri carbone premere contemporaneamente i tasti "A+E".

- Se si vuole abilitare l'allarme filtro carbone premere il tasto "D". Sul display verranno visualizzati alternati una "A" e "1".

- Se si vuole disabilitare l'allarme filtro carbone premere il tasto "B". Sul display verranno visualizzati alternati una "A" e "0".

Per disabilitare questa operazione premere contemporaneamente i tasti "A+E" per qualche secondo a motore spento.

**Tasto C** = Il display visualizza la potenza di aspirazione del motore e tutte le funzioni associate ai tasti precedentemente elencati.

#### **Allarme Filtri:**

##### **• Saturazione Filtri Antigraasso:**

Questa funzione viene abilitata dopo 30 ore circa di funzionamento dell'apparecchio.

Sul display verrà visualizzata alternativamente la lettera "F" con il livello di potenza di aspirazione in esercizio in quel momento, i filtri antigraasso devono essere lavati.

Premendo per qualche secondo il tasto "A" viene resettata la funzione.

##### **• Saturazione Filtri Carbone:**

Questa funzione viene abilitata dopo 120 ore circa di funzionamento dell'apparecchio.

Sul display verrà visualizzata alternativamente la lettera "A" con il livello di potenza di aspirazione in esercizio in quel momento, i filtri carbone devono essere sostituiti.

Premendo per qualche secondo il tasto "A" viene resettata la funzione.

**SI DECLINA OGNI RESPONSABILITA' PER EVENTUALI DANNI PROVOCATI DALLA INOSSERVANZA DELLE SUDETTE AVVERTENZE.**

## SERVIZIO ASSISTENZA CLIENTI

### **Prima di chiamare il servizio di Assistenza Tecnica**

In caso di mancato funzionamento del piano vi consigliamo di:

- verificare il buon inserimento della spina nella presa di corrente;
- verificare che l'afflusso di gas sia regolare.

Nel caso non si individui la causa di mal funzionamento:

spegnere l'apparecchio non manometterlo e chiamare il Servizio di Assistenza Tecnica.

### **MATRICOLA DEL PRODOTTO. Dove si trova?**

È importante che comunichi al Servizio Assistenza Tecnica Autorizzato la sigla del prodotto ed il numero di matricola (16 caratteri che iniziano con la cifra 3) che troverà sul certificato di garanzia oppure sulla targa matricola.

In questo modo Lei potrà contribuire ad evitare trasferte inutili del tecnico, risparmiando oltretutto i relativi costi.

**GENERAL**

Carefully read the following important information regarding installation safety and maintenance. Keep this information booklet accessible for further consultations. The appliance has been designed for use in the ducting version (air exhaust to the outside – **Fig.1B**), filtering version (air circulation on the inside – **Fig.1A**).

**SAFETY PRECAUTION**

1. Take care when the cooker hood is operating simultaneously with an open fireplace or burner that depend on the air in the environment and are supplied by other than electrical energy, as the cooker hood removes the air from the environment which a burner or fireplace need for combustion. The negative pressure in the environment must not exceed 4Pa (4x10<sup>-5</sup> bar). Provide adequate ventilation in the environment for a safe operation of the cooker hood. Follow the local laws applicable for external air evacuation.

**Before connecting the model to the electricity network:**

- Control the data plate (positioned inside the appliance) to ascertain that the voltage and power correspond to the network and the socket is suitable. If in doubt ask a qualified electrician.

- If the power supply cable is damaged, it must be replaced with another cable or a special assembly, which may be obtained direct from the manufacturer or from the Technical Assistance Centre.

- This device must be connected to the supply network through either a plug **fused 3A** or hardwired to a **2 phase** spur protected by **3A fuse**.

**2. Warning!**

**In certain circumstances electrical appliances may be a danger hazard.**

**A) Do not check the status of the filters while the cooker hood is operating.**

**B) Do not touch bulbs or adjacent areas, during or straight after prolonged use of the lighting installation.**

**C) Flambè cooking is prohibited underneath the cooker hood.**

**D) Avoid free flame, as it is damaging for the filters and a fire hazard.**

**E) Constantly check food frying to avoid that the over-heated oil may become a fire hazard.**

**F) Disconnect the electrical plug prior to any maintenance.**

**G) This appliance is not intended for use by young children or infirm persons without supervision.**

**H) Young children should be supervised to ensure they do not play with the appliance.**

**I) There shall be adequate ventilation of the room when the rangehood is used at the same time as appliances burning gas or other fuels.**

**L) There is a risk of fire if cleaning is not carried out in accordance with the instructions.**

This appliance conforms to the European Directive EC/2002/96, Waste Electrical and Electronic Equipment (WEEE). By making sure that this appliance is disposed of in a suitable manner, the user is helping to prevent potential damage to the envi-

ronment or to public health.

The  symbol on the product or on the accompanying paperwork indicates that the appliance should not be treated as domestic waste, but should be delivered to a suitable electric and electronic appliance recycling collection point. Follow local guidelines when disposing of waste. For more information on the treatment, re-use and recycling of this product, please contact your local authority, domestic waste collection service or the shop where the appliance was purchased.

**INSTALLATION INSTRUCTIONS**

• **Assembly and electrical connections must be carried out by specialised personnel.**

• **Wear protective gloves before proceeding with the installation.**

**• Electric Connection:**

The appliance has been manufactured as a class II, therefore no earth cable is necessary.

The connection to the mains is carried out as follows:

BROWN = **L** line

BLUE = **N** neutral.

If not provided, connect a plug for the electrical load indicated on the description label. Where a plug is provided, the cooker hood must be installed in order that the plug is easily accessible. An omnipolar switch with a minimum opening of 3 mm between contacts, in line with the electrical load and local standards, must be placed between the appliance and the network in the case of direct connection to the electrical network.

• The minimum distance between the support surfaces of the cooking pots on the cooker top and the lowest part of the cooker hood must be at least **65 cm (Fig.14)**. If a connection tube composed of two parts is used, the upper part must be placed outside the lower part. Do not connect the cooker hood exhaust to the same conductor used to circulate hot air or for evacuating fumes from other appliances generated by other than an electrical source. Before proceeding with the assembly operations, remove the anti-grease filter(s) (**Fig.15**) so that the unit is easier to handle.

-In the case of assembly of the appliance in the suction version prepare the hole for evacuation of the air.

• We recommend the use of an air exhaust tube which has the same diameter as the air exhaust outlet hole. If a pipe with a smaller diameter is used, the efficiency of the product may be reduced and its operation may become noisier.

**• Hood assembly:**

-Remove the structure from the packaging and remove the 2 screws **A** to separate the upper part from the lower part (**Fig.2**).

-Position hole template on the ceiling paying attention that the arrow is positioned on the same side as the appliance controls (**Fig.3**). Make 4, Ø8 holes in the ceiling and drive in 3 screws without completely tightening them. Pay attention not to insert the screw into the hole marked with an **X** on the hole template (the screws and expansion plugs must be suitable for the type of wall).

-Take the upper part of the structure **B (Fig.4)** and insert the 3 slots onto the 3 screws that are not completely tightened.

Rotate slightly to fit (Fig.4). Drive in the fourth screw X and tighten the remaining 3 to allow definitive blocking of the upper part of structure B.

- Take the lower part of the telescopic structure C and insert it into the upper structure B (Fig.5). Adjust the height by referring to the amounts indicated in (Fig.14a) and block it using the 8 screws G that are supplied (Fig.6).

- **Suction version:** Fix the flexible pipe to the prepared air evacuation hole (Fig.7).

- **Filtering version:** Fix the flexible pipe to the deflector M and fix screw I as indicated in (Fig.8).

- The charcoal filters are already fitted to the appliance (Fig.16).

- Take the upper chimney piece and fix it to the structure using the 2 screws A (Fig.9). Join the lower chimney piece with the upper one and fix it carefully using adhesive tape L (Fig.10a).

- Unscrew the 2 screws O, max 3 mm (Fig.10a).

Insert the suction unit inside the structure paying attention that the previously unscrewed screws O, hook into the slots in the lower part as indicated in (Fig.10b).

Drive in the 3 screws N (supplied) and tighten the 2 screws O (Fig.10b).

- Fix the air evacuation pipe H (not supplied) onto the connection flange F (Fig.11).

- Remove adhesive tape L and rest the lower chimney piece above the cooker hood (Fig.12).

- If the cooker hood is supplied with a lower chimney piece that must be fixed to the hood body with screws, remove the anti-grease filters from the hood by acting on the relevant handles (Fig.15). Then screw the lower chimney piece pipe to the inside of the hood, using screws P (Fig.13). Re-locate the filters in their seat.

## USE AND MAINTENANCE

• We recommend that the cooker hood is switched on before any food is cooked. We also recommend that the appliance is left running for 15 minutes after the food is cooked, in order to thoroughly eliminate all contaminated air. The effective performance of the cooker hood depends on constant maintenance; the anti-grease filter and the active carbon filter both require special attention.

• **The anti-grease filter** is used to trap any grease particles suspended in the air, therefore is subject to saturation (the time it takes for the filter to become saturated depends on the way in which the appliance is used).

- To prevent possible fires, clean the anti-grease filters by hand at least once every two months with non-abrasive neutral detergents or in the dishwasher at a low temperature using short cycles.

- After a few washes, the colour of the filters may change. This does not mean they have to be replaced.

If the replacement and washing instructions are not followed, the anti-grease filters may present a fire hazard.

• **The active carbon filters** are used to purify the air which is released back into the room. The filters are not washable or re-usable and must be replaced at least once every four months. The active carbon filter saturation level depends on the frequency with which the appliance is used, the type of cooking performed and the regularity with which the anti-grease filters are cleaned.

• Clean the cooker hood frequently, both inside and outside, using a cloth which has been dampened with denatured alcohol or neutral, **not**-abrasive liquid detergents.

• The light on the cooker hood is designed for use during cooking and not for general room illumination. Extended

use of the light reduces the average duration of the bulb.

### • Replacing halogen light bulbs (Fig.17):

To replace the halogen light bulbs B, remove the glass pane C using a lever action on the relevant cracks.

Replace the bulbs with new ones of the same type.

**Caution:** Do not touch the light bulb with bare hands.

### • Replacing LED lamps (Fig.18):

If the appliance version is with LED lamps, the intervention of a specialised technician is necessary to replace them.

### • Controls (Fig.19):

**Button A** = Switches the lights On/Off. The "filter alarm" can be reset by pressing the button for a few seconds.

**Button B** = Switches the appliance on/Decreases the extraction rate of the motor. If the speed of the cooker hood is set to 1, it switches off. The appliance can be switched off by pressing the "D" button for a few seconds.

**Automatic extraction function:** With this function the appliance automatically adjusts the motor's extraction rate according to the quality of the air below thanks to the sensor located under the cooker hood (Fig.20).

To activate this function, press the "B" button for a few seconds. The letter "S" will appear on the display.

When you switch on the cooker hood you will need to wait a few seconds, depending on the sensor's setting, before the automatic extraction function is activated. If the function has not been activated yet, there will be a decimal point flashing on the display.

**Setting the sensor:** According to the type of hob (gas or electric) it is possible to increase the effectiveness of the sensor by matching the cooker hood with the right hob.

To carry out this operation, press the "B" and "D" buttons together for a few seconds with the motor off.

- To match the cooker hood with a gas hob, press the "B" button. A "P" and a "O" will alternate on the display.

- To match the cooker hood with an electric hob, press the "D" button. A "P" and a "1" will alternate on the display.

To complete the setting, press the "B+D" buttons for a few seconds.

The appliance has already been set for an electric hob by the manufacturer.

**Intensive:** This function allows you to temporarily increase the motor's extraction rate for about 10 minutes. To activate the function, press the "D" button after selecting extraction rate level 3. After 10 minutes, the appliance will return to operate at extraction rate level 3.

**Timer:** This function allows you to set the appliance to run for 15 minutes and then switch off. To activate the function press the "E" button; the decimal point on the display will start to flash. The timer and the intensive function cannot be activated at the same time. The timer does not interact with the lights. To deactivate the function, set the extraction rate level back to "O".

**Clean air:** The clean air function allows you to run the appliance for about 10 minutes every hour at the lowest extraction rate level to allow for constant circulation of fresh air.

To activate the function, press the "E" button for a few seconds with the motor off. Once the function has been activated, the letter "C" will start flashing on the display. To deactivate the function press the "B+D" buttons together.

**Carbon filter:** Carbon filters are used to purify the air which is released back into the room. The filters are not washable or re-usable and must be replaced at least once every four months. Saturation levels of carbon filters depend on the frequency with which the appliance is used, the type of cooking perfor-

med and how often the anti-grease filters are cleaned.  
To activate the filter alarm function, press the “**A+E**” buttons together.

- To activate the carbon filter alarm, press the “**D**” button. An “**A**” and a “**1**” will alternate on the display.

- To deactivate the carbon filter alarm, press the “**B**” button. An “**A**” and a “**0**” will alternate on the display.

To deactivate this function, press the “**A+E**” buttons together with the motor off.

**C Button** = The display shows the extraction rate of the motor and all the functions of the buttons mentioned above.

#### **Filter Alarm:**

##### **• Saturation of Anti-grease Filters:**

This function is activated after the appliance has been running for approximately 30 hours.

The letter “**F**” and the current extraction rate level will alternate on the display. The anti-grease filters must be cleaned.

To reset the function, press the “**A**” button for a few seconds.

##### **• Saturation of Carbon Filters:**

This function is activated after the appliance has been running for approximately 120 hours.

The letter “**A**” and the current extraction rate level will alternate on the display. The carbon filters must be replaced.

To reset the function, press the “**A**” button for a few seconds.

#### **CUSTOMER ASSISTANCE SERVICE**

Before contacting the Technical Assistance Service.

If the product does not operate at all, we advise you to:

- Check that the plug has been inserted into the power socket correctly.

If you cannot identify the cause of the operating anomaly: switch off the appliance (do not subject it to rough treatment) and contact the Assistance Service.

#### **PRODUCT SERIAL NUMBER. Where can I find it?**

It is important that you inform the Assistance Service of your product code and its serial number (a 16-character code which begins with the number 3); this can be found on the guarantee certificate or on the data plate located inside the appliance.

This will help to avoid wasted journeys being made by technicians, thereby (and most significantly) saving the corresponding callout charges.

**THE MANUFACTURER DECLINES ALL RESPONSIBILITY FOR EVENTUAL DAMAGES CAUSED BY BREACHING THE ABOVE WARNINGS.**

## GÉNÉRALITÉS

Lire attentivement le contenu du mode d'emploi puisqu'il fournit des indications importantes concernant la sécurité d'installation, d'emploi et d'entretien. Le conserver pour d'autres consultations. L'appareil a été conçu pour être utilisé dans le modèle aspirant (évacuation de l'air à l'extérieur – Fig.1B), filtrant (retour de l'air à l'intérieur – Fig.1A).

## CONSEILS POUR LA SÉCURITÉ

1. Attention, lorsque dans la même pièce vous utilisez simultanément la hotte à évacuation avec un brûleur ou une cheminée alimentée par une énergie autre que l'électricité, vous pouvez créer un problème "d'inversion de flux". Dans ce cas la hotte aspire l'air nécessaire à leur combustion. La dépression dans le local ne doit pas dépasser les 4 Pa (4x10<sup>-5</sup> bar). Pour un fonctionnement en toute sécurité, n'oubliez pas de prévoir une ventilation suffisante du local. Pour l'évacuation vers l'extérieur, veuillez vous référer aux dispositions en vigueur dans votre pays.

### Avant de brancher la hotte au réseau de distribution électrique:

- Lire les données reportées sur la plaquette d'identification (appliquée à l'intérieur de la hotte) pour vérifier si le voltage et la puissance correspondent à ceux du réseau. Contrôler aussi si la prise est adaptée. - En cas de doutes, contacter un électricien qualifié.

- Si le câble d'alimentation est abîmé, il faut le remplacer par un autre câble ou par un ensemble, spécialement prévus, que vous pouvez commander au fabricant ou à un de ses services d'assistance technique.

- Raccorder le dispositif au secteur à l'aide d'une prise avec **fusible 3A** ou aux deux fils du **diphasé** protégés par un **fusible 3A**.

### 2. Attention!

**Dans certaines circonstances les électroménagers peuvent être dangereux.**

**A) N'essayez pas de contrôler l'état des filtres quand la hotte est en marche.**

**B) Ne jamais toucher les lampes et les zones adjacentes, pendant et tout de suite après l'utilisation prolongée de l'éclairage.**

**C) Il est absolument interdit de flamber sous la hotte.**

**D) Évitez de laisser des flammes libres, elles sont dangereuses pour les filtres et pour les risques d'incendie.**

**E) Surveillez constamment les fritures pour éviter que l'huile surchauffée prenne feu.**

**F) Avant de procéder à toute opération d'entretien, coupez l'alimentation électrique de la hotte.**

**G) Cet appareil ne peut pas être utilisé par des enfants ou par des personnes nécessitant une surveillance.**

**H) Veillez à ce que les enfants ne jouent pas avec l'appareil.**

**I) Lorsque la hotte est utilisée en présence d'appareils utilisant du gaz ou d'autres combustibles, la pièce doit être correctement ventilée.**

**L) Si le nettoyage n'est pas réalisé conformément aux instructions, un incendie peut se déclarer.**

Cet appareil est marqué conformément à la Directive eu-

ropéenne 2002/96/CE sur les déchets d'équipements électriques et électroniques (DEEE). Assurez-vous que cet appareil soit mis au rebut selon la réglementation en vigueur, vous évitez ainsi des conséquences néfastes sur l'environnement et la santé.

Le symbole  appliqué sur le produit ou sur la documentation jointe rappelle que cet appareil ne doit pas être traité comme un déchet domestique mais faire l'objet d'une collecte sélective dans une déchetterie spécialisée dans le recyclage des appareils électriques et électroniques. Conformez-vous aux réglementations locales sur la collecte et l'élimination des déchets. Pour tout autre renseignement sur le traitement, la récupération et le recyclage de cet appareil, veuillez contacter le bureau concerné de votre ville, le service de collecte des déchets domestiques ou le magasin où vous avez acheté votre appareil.

## INSTRUCTIONS POUR L'INSTALLATION

• **Le montage et le branchement électrique doivent être effectués par un personnel spécialisé.**

• **Utiliser des gants de protection avant de procéder aux opérations de montage.**

### • Connexion électrique:

L'appareil est construit en classe II, pour cela aucun câble ne doit être connecté avec la prise terre.

La connection avec le réseau électrique doit être exécutée comme suit:

MARRON = L ligne

BLEU = N neutre.

Si elle n'a pas été prévue, monter sur le câble une fiche normalisée pour la charge indiquée sur l'étiquette des caractéristiques. Si elle est dotée d'une fiche, la hotte doit être installée en sorte que la fiche soit accessible. En cas de connection directe avec le réseau électrique, il est nécessaire d'interposer entre l'appareil et le réseau un interrupteur omnipolaire avec une ouverture minimale entre les contacts de 3 mm, proportionnel à la charge et correspondant aux normes en vigueur.

• La distance minimum entre la surface de support des récipients de cuisson sur le dispositif de cuisson et la partie la plus basse de la hotte pour cuisine doit être de **65 cm** au moins (Fig.14). S'il doit être utilisé un tuyau de connection composé de deux ou plusieurs parties, la partie supérieure doit être à l'extérieur de celle inférieure. Ne pas relier le tuyau d'échappement de la hotte à un conduit dans lequel circule de l'air chaud ou employé pour évacuer les fumées des appareils alimentés par une énergie différente de celle électrique. En vue d'une manœuvrabilité de l'appareil plus facile, avant d'exécuter les opérations de montage, déconnecter le filtre/les filtres anti-graisse (Fig.15).

-S'il s'agit d'une hotte aspirante, il faudra prévoir une ouverture pour l'évacuation de l'air.

• Nous conseillons d'utiliser un tuyau d'évacuation de l'air de même diamètre que l'orifice de sortie de l'air. L'utilisation d'une réduction pourrait diminuer les performances du produit et augmenter le niveau sonore.

### • Montage de la hotte:

-Déballer la structure et enlever les 2 vis **A** pour séparer la partie supérieure de la partie inférieure (Fig.2).

- Positionner le gabarit de forure au plafond en faisant attention à ce que la flèche soit positionnée du même côté que la commande de l'appareil (Fig.3). Effectuer les 4 trous Ø8 au plafond et visser 3 vis sans les serrer complètement et en prenant garde de ne pas insérer la vis dans le trou marqué par un X sur le gabarit de forure (les vis normales et les vis tamponnées doivent être appropriées au type de mur).

- Prendre la partie supérieure de la structure B (Fig.4) et l'insérer sur les 3 vis pas vissées complètement correspondant avec les 3 orifices fendus. Faire une petite rotation pour l'encastrement (Fig.4). Visser la quatrième vis X et serrer les 3 autres qui restent pour permettre le blocage définitif de la partie supérieure de la structure B.

- Prendre la partie inférieure de la structure télescopique C et l'insérer sur la partie supérieure B (Fig.5).

Régler la hauteur désirée en se référant aux cotes indiquées dans la Fig.14 et la bloquer au moyen des 8 vis G fournies avec l'appareil (Fig.6).

- **Version aspirante:** Fixer le tuyau flexible au trou d'évacuation air disposé préalablement (Fig.7).

- **Version filtrante:** Relier le tuyau flexible au déflecteur M et fixer la vis I comme c'est indiqué dans la (Fig.8). L'appareil est fourni équipé de filtres à charbon (Fig.16).

- Prendre le conduit de fumées supérieur et le fixer à la structure à l'aide des 2 vis A (Fig.9). Assembler le conduit de fumées inférieur avec le conduit supérieur et le fixer attentivement avec du ruban adhésif L (Fig.10A).

- Dévisser les 2 vis O (Fig.10A) de 3 mm au maximum. Insérer le groupe d'aspiration à l'intérieur de la structure en faisant attention à ce que les vis O, dévissées précédemment, aillent se placer avec les orifices fendus dans la partie inférieure comme c'est indiqué dans la Fig.10B.

Visser les 3 vis N (fournies avec l'appareil) et serrer les 2 vis O (Fig.10B).

- Fixer le tuyau d'évacuation air H (pas fourni avec l'appareil) sur la bride de raccordement F (Fig.11).

- Enlever le ruban adhésif L et poser le conduit de fumées inférieur sur le corps de la hotte (Fig.12).

- Si votre appareil est doté d'un conduit de fumées inférieur qui doit être fixé au corps de la hotte avec les vis, enlever les filtres anti-graisse de la hotte en intervenant sur les manilles correspondantes (Fig.15). Visser ensuite le tuyau du conduit de fumées inférieur depuis l'intérieur de la hotte, en utilisant les vis P (Fig.13). Pourvoir enfin à replacer les filtres dans leur logement.

## EMPLOI ET ENTRETIEN

• Il est conseillé de mettre en service la hotte quelques minutes avant de commencer à cuisiner. De même il est conseillé de l'arrêter 15 minutes après avoir terminé la cuisson pour éliminer au maximum les odeurs et évacuer l'air vicié. Le bon fonctionnement de la hotte est lié à la fréquence des opérations d'entretien et, plus particulièrement, à l'entretien du filtre anti-graisse et du filtre à charbon actif.

• **Le filtre anti-graisse** a pour rôle de retenir les particules grasses en suspension dans l'air. Il peut donc se boucher plus ou moins rapidement selon la fréquence d'utilisation de la hotte.

- Afin de prévenir le danger d'éventuels incendies, il faut laver manuellement, au moins tous les 2 mois, les filtres anti-graisse, en utilisant des détergents liquides neutres non abrasifs, ou en lave-vaisselle à de basses températures et à cycles brefs.

- Après plusieurs lavages, ils peuvent changer de couleur. Ceci ne donne pas droit à réclamation ni droit, par conséquent, à leur remplacement.

Le non-respect des consignes de remplacement et de lavage peut entraîner un risque d'incendie des filtres anti-graisse.

• **Les filtres à charbon actif** servent à filtrer l'air qui est ensuite renvoyé dans la pièce. Les filtres ne sont ni lavables ni régénérables, il faut par conséquent les changer au moins tous les quatre mois. La saturation du charbon actif dépend de l'utilisation plus ou moins prolongée de l'appareil, du type de cuisine pratiquée et de la régularité du nettoyage du filtre anti-graisse.

• Nettoyez fréquemment la hotte, à l'intérieur et à l'extérieur, à l'aide d'un chiffon imbibé d'alcool dénaturé ou de détergents liquides neutres **non** abrasifs.

• N'utiliser l'éclairage de la hotte que pendant la cuisson, ce dernier n'est en effet pas conçu pour un éclairage général prolongé de la pièce. Une utilisation prolongée de l'éclairage diminue considérablement la durée de vie moyenne des lampes.

• **Remplacement des lampes halogènes (Fig.17):**

Pour changer les lampes halogènes B retirez le verre C en faisant levier dans les fentes prévues.

Remplacez-les par des lampes de même type.

**Attention:** Ne touchez pas aux lampes mains nues.

• **Remplacement des lampes à LED (Fig.18):**

Si la version de l'appareil est avec lampes à LED, elles doivent être obligatoirement remplacées par un technicien spécialisé.

• **Commandes (Fig.19):**

**Touche A** = Allume/Éteint les lumières. En appuyant pendant quelques secondes sur la touche, on réarme le signal "alarme filtres".

**Touche B** = Allume l'appareil/Diminue la puissance d'aspiration du moteur. Si la hotte se trouve sur la 1ère vitesse, elle l'éteint. Il est également possible d'éteindre l'appareil en appuyant pendant quelques secondes sur la touche "D".

**Fonction aspiration automatique:** Cette fonction permet à l'appareil de modifier automatiquement la puissance d'aspiration du moteur, en fonction de la qualité de l'air en dessous. Cela est possible grâce au capteur positionné sur la partie inférieure de la hotte (Fig.20).

Pour l'activer, appuyer pendant quelques secondes sur la touche "B". La lettre "S" s'affichera sur l'écran.

Lors de l'allumage de la hotte, avant que la fonction aspiration automatique soit activée, il faut attendre quelques secondes, selon le type de configuration du capteur. Lorsque celui-ci n'est pas encore activé, le point décimal sur l'écran clignotera.

**Configuration du capteur:** En fonction du type de plan de cuisson (gaz ou électrique), il est possible d'augmenter l'efficacité du capteur, en faisant une combinaison correcte hotte/plan de cuisson.

Pour ce faire, appuyer simultanément pendant quelques secondes sur les touches "B" et "D" avec le moteur éteint.

- Si l'on souhaite associer à la hotte un plan de cuisson à gaz, appuyer sur la touche "B". Les lettres "P" et "O" s'afficheront, de manière alternée, sur l'écran.

- Si l'on souhaite associer à la hotte un plan de cuisson électrique, appuyer sur la touche "D". Les lettres "P" et "I" s'afficheront, de manière alternée, sur l'écran.

Pour conclure la configuration, appuyer pendant quelques secondes sur les touches "B+D".

L'appareil a déjà été configuré par le producteur avec le paramètre plan de cuisson électrique.

**Intensive:** Cette fonction permet d'augmenter simultanément la puissance d'aspiration du moteur pendant environ 10 minutes. Pour l'activer, appuyer sur la touche "D" après



avoir positionné le niveau de puissance de l'aspiration sur 3. Après 10 minutes, l'appareil retournera au niveau de puissance d'aspiration 3.

**Timer:** Cette fonction permet de configurer la durée de fonctionnement de l'appareil correspondante à 15 minutes environ, pour ensuite s'éteindre lorsque le temps sera écoulé. Pour l'activer, appuyer sur la touche "E" ; le point décimal clignotera sur l'écran. Il n'est pas possible d'activer le timer simultanément à la fonction "Intensive". Le timer n'influence pas le fonctionnement des lampes. Pour désactiver la fonction, positionner le niveau de puissance d'aspiration sur "0".

**Clean air:** La fonction "Clean air" met en marche l'appareil pendant 10 minutes environ chaque heure, au niveau minimal de puissance d'aspiration, en garantissant un renouvellement et une recirculation constants de l'air.

Pour l'activer, appuyer pendant quelques secondes sur la touche "E" avec le moteur éteint. Lorsque la fonction est activée, la lettre "C" clignotera sur l'écran. Pour la désactiver, appuyer simultanément sur les touches "B+D".

**Filtre au charbon:** les filtres au charbon servent à épurer l'air qui est renvoyé dans la pièce. Les filtres ne sont ni lavables ni régénérables et il faut les changer au moins tous les quatre mois. La saturation des filtres au charbon dépend de l'utilisation plus ou moins prolongée de l'appareil, du type de cuisine et de la régularité avec laquelle on effectue le nettoyage du filtre anti-graisse.

Pour activer la fonction « alarme filtres au charbon », appuyer simultanément sur les touches "A+E".

- Si l'on souhaite activer l'alarme filtre au charbon, appuyer sur la touche "D". Les lettres "A" et "1" s'afficheront, de manière alternée, sur l'écran.

- Si l'on souhaite désactiver l'alarme filtre au charbon, appuyer sur la touche "B". Les lettres "A" et "0" s'afficheront, de manière alternée, sur l'écran.

Pour désactiver cette opération, appuyer simultanément pendant quelques secondes sur les touches "A+E" avec le moteur éteint.

**Touche C** = L'écran affiche la puissance d'aspiration du moteur, ainsi que toutes les fonctions associées aux touches susmentionnées.

#### **Alarme Filtres:**

##### **• Saturation Filtres Anti-graisse:**

Cette fonction est activée après 30 heures environ de fonctionnement de l'appareil.

La lettre "F" et le niveau de puissance d'aspiration de fonctionnement en cours s'afficheront, de manière alternative, sur l'écran, les filtres anti-graisse doivent être lavés.

En appuyant pendant quelques secondes sur la touche "A", la fonction est réinitialisée.

##### **• Saturation Filtres au Charbon:**

Cette fonction est activée après 120 heures environ de fonctionnement de l'appareil.

La lettre "A" et le niveau de puissance d'aspiration de fonctionnement en cours s'afficheront, de manière alternative, sur l'écran, les filtres au charbon doivent être remplacés.

En appuyant pendant quelques secondes sur la touche "A", la fonction est réinitialisée.

#### **SERVICE ASSISTANCE CLIENTS**

Avant de faire appel au service d'assistance technique.

En cas de non fonctionnement du produit, nous vous conseillons de:

- Vérifier que la fiche est bien enfoncée dans la prise de courant.

Si vous n'arrivez pas à identifier la cause du mauvais fonctionnement: mettez l'appareil hors tension et appelez le

service d'assistance technique. N'essayez surtout pas de le réparer vous-même.

#### **NUMÉRO DE SÉRIE DU PRODUIT. Où se trouve-t-il?**

Il est important de communiquer au service d'assistance technique le sigle du produit ainsi que son numéro de série (16 caractères commençant par le chiffre 3) que vous trouverez dans le certificat de garantie ou bien sur la plaque d'immatriculation située à l'intérieur de l'appareil.

Vous éviterez ainsi que le technicien n'effectue des déplacements inutiles et économiserez par la même occasion sur les frais correspondants.

#### **NOUS DECLINONS TOUTE RESPONSABILITÉ POUR LES ÉVENTUELS DÉGÂTS PROVOQUÉS PAR L'INOBSERVATION DES SUSDITES INSTRUCTIONS.**





