



Poids maximum:
27 kg (60 lb)

Âge: 3 à 6 ans

Scoots

INSTRUCTIONS

SURVEILLANCE D'UN ADULTE ET ASSEMBLAGE REQUIS.

Outils requis: marteau et tournevis Phillips et standard.

MISE EN GARDE: LES JOUETS À CHEVAUCHER NE DOIVENT PAS ÊTRE UTILISÉS PRÈS D'UNE PISCINE, D'UNE COLLINE, D'UNE ROUTE OU D'UN ESCALIER. SURVEILLANCE PARENTALE REQUISE.
La Trottrine Playskool est conçue pour un seul conducteur. Les enfants devraient toujours porter des chaussures pour conduire la Trottrine Playskool.

Inclus: base de trottrine, 2 roues, guidon, fourche avant, tube de direction, roues d'apprentissage, 2 anneaux d'arrêt, 2 capuchons, arbre arrière, arbre avant, 2 grosses vis, 2 écrous de blocage, 1 petite vis, 4 embouts, porte-écrou et feuille d'étiquettes.

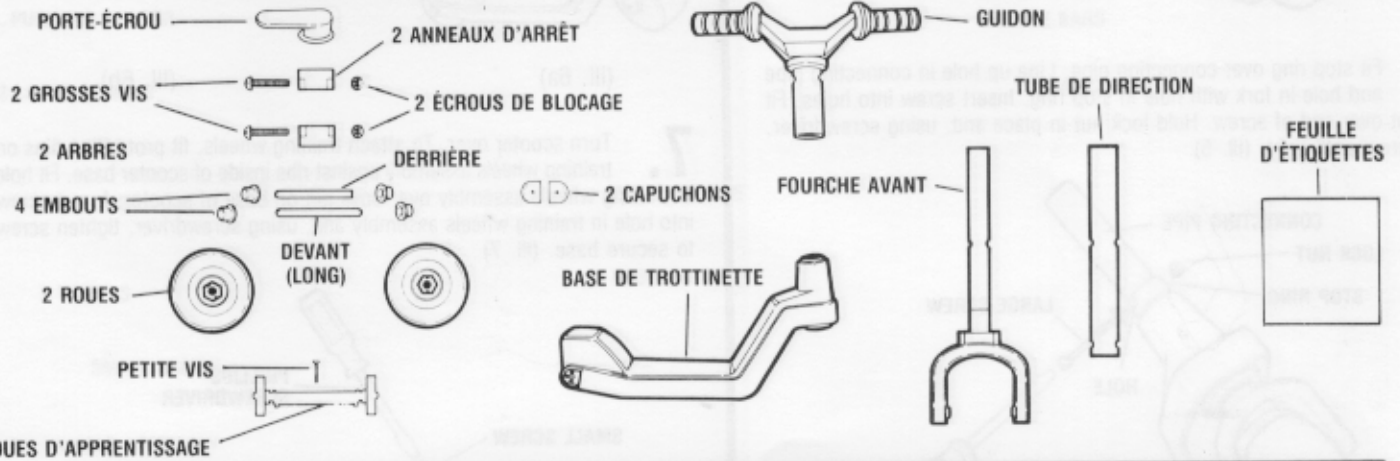

Pour assembler ta trottrine, suis chacune des étapes suivantes:

1. Prends le plus long des 2 arbres. C'est l'arbre de roues avant. Fixe un embout dans le porte-écrou. Fixe l'arbre dans le bout de l'embout à l'aide d'un marteau. Note: il peut être nécessaire d'utiliser un bloc de bois pour protéger le plancher pour fixer les écrous sur les arbres (III. 1a). Place la roue dans la fourche et insère l'arbre avant à travers la roue et les deux bouts de la fourche, tel qu'illustré. Avec le porte-écrou, le marteau et le bloc de bois, fixe l'embout sur l'autre extrémité de l'arbre (III. 1b).

2. Fixe les capuchons sur les extrémités arrière de la base (III. 2a). Avec le porte-écrou et le marteau, fixe l'embout sur l'extrémité de l'arbre arrière et enfonce-le. Place la roue arrière entre les côtés arrière de la base, tel qu'illustré. Avec le marteau et le porte-écrou, fixe l'embout sur l'autre extrémité de l'arbre (III. 2b).

3. Glisse le tube de direction sur le dessus de la fourche, tel qu'illustré. Note: Le trou le plus proche de l'extrémité du tube doit pointer vers le haut (III. 3).

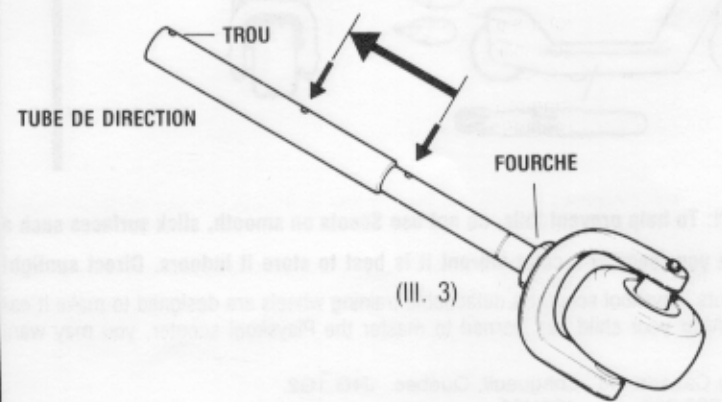
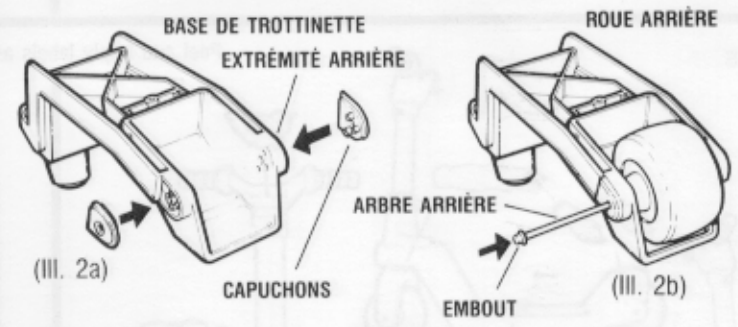
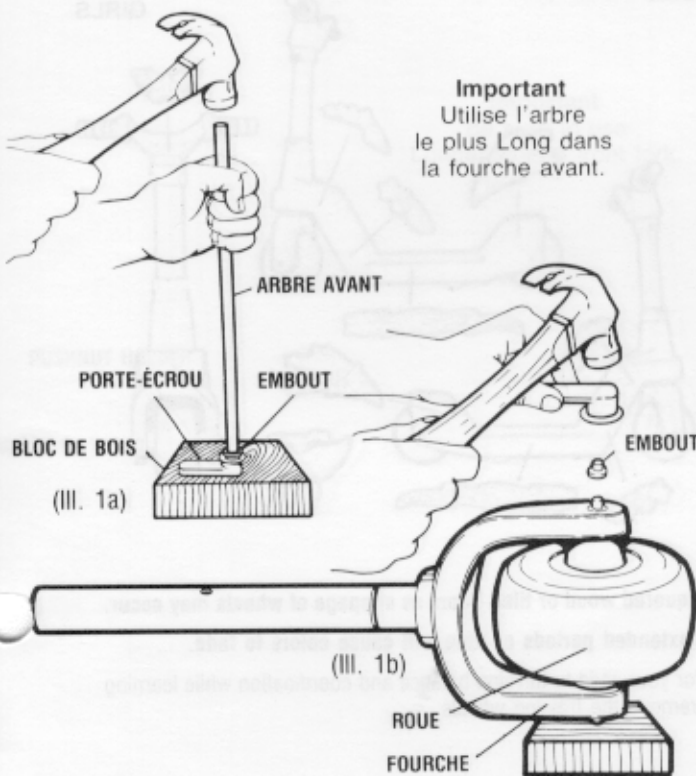

- 4.** Glisse la fourche et le tube de direction dans le trou de la base, tel qu'illustré. Tourne ensuite la fourche jusqu'à ce que la garde soit fixée dans la base (III. 4).

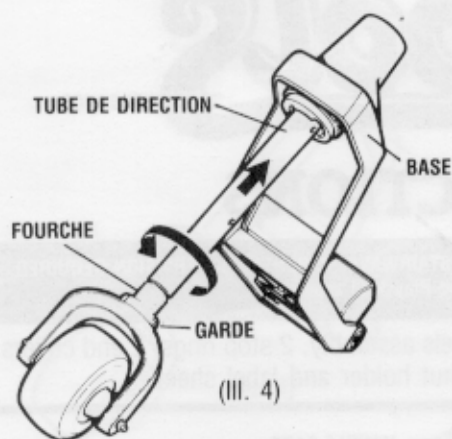

(III. 4)

- 5.** Fixe l'anneau d'arrêt sur le tube de direction. Aligne les trous du tube de direction et de la fourche avec celui de l'anneau d'arrêt. Insère la vis dans les trous. Fixe l'écrou de blocage sur l'extrémité de la vis. Tiens l'écrou de blocage et, à l'aide du tournevis, tourne la vis jusqu'à ce qu'elle soit bien serrée (III. 5).

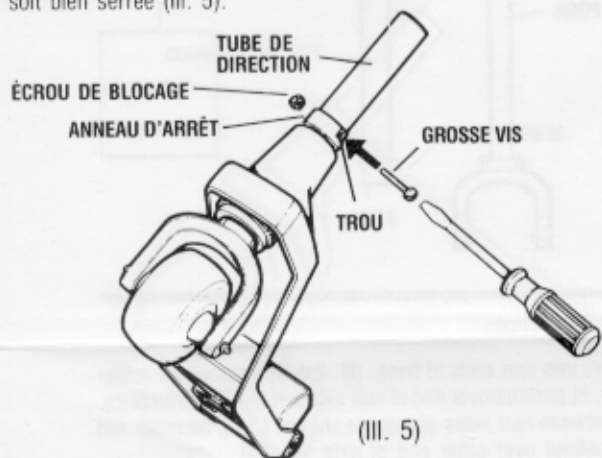

(III. 5)

- 6.** Fixe l'autre anneau d'arrêt sur le tube de direction. Fixe l'extrémité du guidon dans celle du tube de direction (III. 6a). Aligne les trous du tube de direction et du guidon avec celui de l'anneau d'arrêt. Insère la vis dans les trous. Fixe l'écrou de blocage sur l'extrémité de la vis. Tiens l'écrou de blocage et, à l'aide du tournevis, tourne la vis jusqu'à ce qu'elle soit bien serrée (III. 6b).

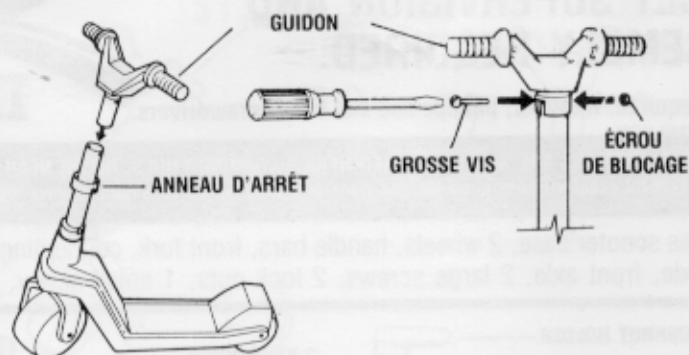

(III. 6a)

(III. 6b)

- 7.** Retourne la trottinette. Pour fixer les roues d'apprentissage, fixe les tiges saillantes des roues d'apprentissage contre les nervures à l'intérieur de la base. Introduis la tige du moyeu dans le trou des roues d'apprentissage. Insère le tournevis dans le trou des roues d'apprentissage et serre la vis pour bien consolider la base (III. 7).

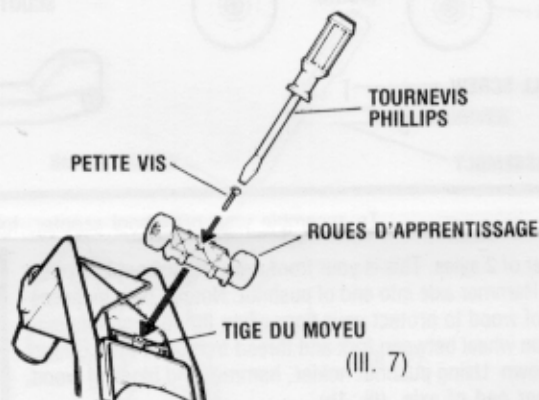

(III. 7)

GARÇONS

Découpe et applique les étiquettes, comme illustré.

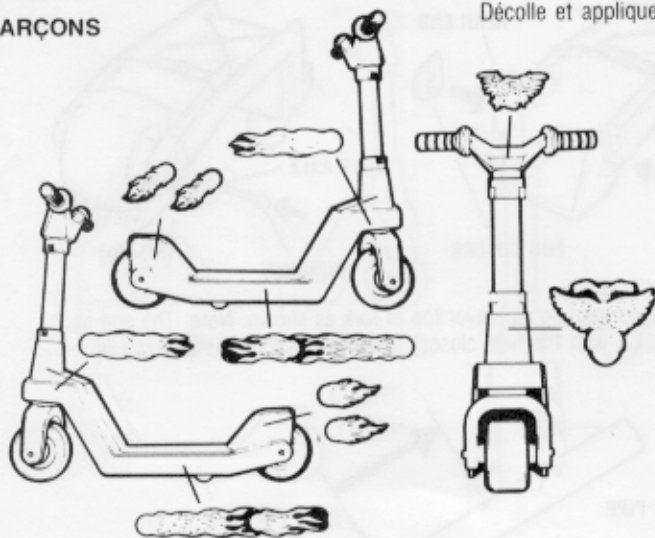

FILLES

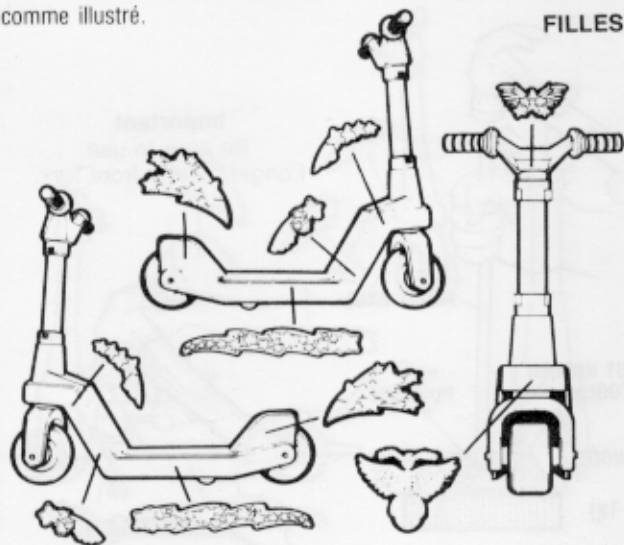

ATTENTION: Pour éviter les chutes, ne pas utiliser le Scoots sur des surfaces lisses et glissantes, comme des planchers en bois laqué ou en tuiles, car les roues pourraient glisser.

Pour éviter que l'éclat des couleurs se détériore, il est préférable de ranger le jouet à l'intérieur. Une exposition prolongée au soleil pâlit les couleurs.

Grâce aux roues d'apprentissage, l'enfant apprend à conduire sa trottinette, et acquiert de l'équilibre et de la coordination. Une fois que votre enfant aura maîtrisé la conduite de sa trottinette, vous pourrez les enlever si vous le désirez.