

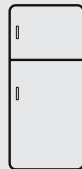

Thinking of you
Electrolux



EJF3642AOX

EN No frost Freezer-Fridge	Instruction booklet	1
FR Froid ventilé Réfrigérateur - Congélateur	Guide d'utilisation	14
ES No frost Congelador - Frigorífico	Manual de Instrucciones	28
PT No frost Congelador - Frigorífico	Manual de Instruções	41
GR No frost (ΧΩΡΙΣ ΠΑΓΟ) Ψυγείο	Οδηγίες Χρήσης	53

Index

BEFORE USING THE APPLIANCE	2
Special Instructions	2
Recommendations	3
Installation and Switching On The Appliance	4
Before Switching On	4
THE VARIOUS FUNCTION AND POSSIBILITIES	5
Thermostat Setting	5
ACCESSORIES	6
Ice tray	6
ARRANGING FOOD IN THE APPLIANCE	6
Refrigerator Compartment	6
Freezer Compartment	7
CLEANING AND MAINTENANCE	8
Defrosting	8
Replacing The Light Bulb	9
TRANSPORTATION AND CHANGING OF INSTALLATION POSITION	9
Transportation and Changing of Installation Position	9
Changing of Door Opening Direction	9
BEFORE CALLING YOUR AFTER SALES SERVICE	10
THE PARTS OF THE APPLIANCE AND THE COMPARTMENTS	12
Tips For Saving Energy	13

PART- 1. BEFORE USING THE APPLIANCE

Special Instructions

- If the model contains R600a-see name plate under refrigerant (the coolant isobutane), natural gas that, is very environmentally friendly but also combustible. When transporting and installing the unit care must be taken to ensure that none of the refrigeration circuit components become damaged. In the event of damage avoid naked flames or ignition sources and ventilate the room in which the unit is placed for a few minutes.

Warning: *Keep ventilation openings in appliance enclosure or in structure for building in, clear of obstruction.*

- Do not use mechanical devices or other artificial means to accelerate the defrosting process.
- Do not use electrical appliances in the refrigerator or freezer compartment of the appliance.
- If this appliance is to replace an old refrigerator with a lock; break or remove the lock as a safety measure before storing it, to protect children while playing might lock themselves inside.
- Old refrigerators and freezers contain insulation gases and refrigerant, which must be disposed of properly. Entrust the disposal of a scrap unit categorically to competence of your local waste disposal service and contact your local authority or your dealer if you have any questions. Please ensure that the pipe of work of your refrigerating unit does not get damaged prior to being picked-up by the relevant waste disposal service.

Important note:

Please read this booklet before installing and switching on this appliance. The manufacturer assumes no responsibility for incorrect installation and usage as described in this booklet.

Recommendations

Warning: Do not use mechanical devices or other means to accelerate the defrosting process, other than those recommended by the manufacturer. Do not use electrical appliances inside the food storage compartments of the appliance, unless they are of the type recommended by the manufacturer. Keep ventilation openings, in the appliance enclosure or in the built-in structure, clear of obstruction. Do not damage the refrigerant circuit.

- Do not use adapters or shunts which could cause overheating or burning.
- Do not plug old, warped power supply cables.
- Do not twist and bend the cables.



- Do not allow children to play with the appliance. Children must NEVER sit on drawers/shelves or hang from the door.
- Do not plug the power supply with wet hands.
- Do not place containers (glass bottles or tin containers) of liquids into the freezer especially gassy liquids as they could cause the container to burst during freezing.
- Bottles, which contain a high percentage of alcohol must be sealed well and placed vertically in the refrigerator.
- Do not touch the cooling surfaces, especially with wet hands as you could be burnt or hurt.
- Do not eat ice, which have just been removed from the freezer.
- If the supply cord is damaged it must be replaced by the manufacturer or service agent or appointed qualified person.
- The appliance is not intended for use by people (including children) with reduced physical, sensory or mental capabilities, or lack of experience and knowledge, unless they have been given supervision or instruction concerning use of the appliance by a person responsible for their safety. Children should be supervised to ensure that they don't play with the appliance.
- If the supply cord is damaged it must be replaced by the manufacturer or service agent or similiary qualified people in order to avoid a hazard.



Installation and Switching On The Appliance

- This appliance is connecting to 220-240V and 50 Hz.
- You can offer help from the service to install and switching on the appliance.
- Before making the connection to the power supply, ensure that the voltage on the nameplate corresponds to the voltage of electrical system in your home.
- If the socket does not match the refrigerator plug, replace the plug with a suitable one (at least 16 A)
- Insert the plug into a socket with an efficient ground connection. If the socket has no ground contact, we suggest you call an electrician for assistance.
- **Manufacturer is not responsible for failure to complete the ground connection as described in this booklet.**
- Do not place the appliance in direct sunlight.
- Do not use in open air and shall not be exposed to the rain.
- Place the refrigerator far from heat sources and in a well-ventilated position. The refrigerator should be at least 50 cm from radiators, gas or coal stoves and 5 cm far from electrical stoves.
- Keep the top free for at least 15 cm.
- Do not place heavy and lots of things on the appliance.
- If the appliance is installed next to another refrigerator or freezer, observe a minimum distance of 2 cm to prevent condensation.
- The appliance must be stand firmly and level on the floor Use the two front levelling-feet to compensate for an even floor.
- In order to have air circulation under the appliance, the space under the appliance must be open. Don't close it with carpet, etc.
- The outside of the appliance and the accessories inside should be cleaned with a solution of water and liquid soap; the inside of the appliance with sodium bicarbonate dissolved in lukewarm water. After drying replace all the accessories.

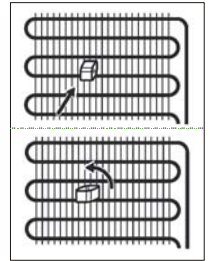

Before Switching On

- Wait after 3 hours before plugging the appliance in to the main power to ensure proper performance.
- There can be an odour when you first switch on the appliance. It will disappear after the appliance starts to cool.



PART- 2. THE VARIOUS FUNCTION AND POSSIBILITIES

Thermostat Setting

FREEZER THERMOSTAT



REFRIGERATOR THERMOSTAT



Freezer and refrigerator thermostat automatically regulates the inside temperature of the compartments. By rotating the freezer thermostat knob from position 1 to 4 and refrigerator thermostat knob from MIN to MAX, colder temperatures can be obtain. In cold seasons, you can set lower positions in order to decrease the energy consumption.

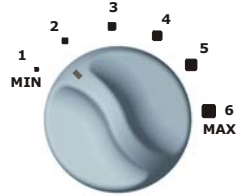

Note that; freezer and refrigerator temperatures affect each other. For example; when the refrigerator thermostat is at maximum, for obtaining lower temperatures in refrigerator compartment, set the freezer thermostat to a higher value. When the freezer thermostat is at its maximum, for obtaining lower temperatures in freezer compartment, set the refrigerator thermostat to a lower value.

CLIMATE	WINTER	SPRING / AUTUMN	SUMMER
Ambient temperature	$10^{\circ}\text{C} < T_{\text{amb}} < 16^{\circ}\text{C}$	$16^{\circ}\text{C} < T_{\text{amb}} < 25^{\circ}\text{C}$	$25^{\circ}\text{C} < T_{\text{amb}} < 43^{\circ}\text{C}$
Cooler Thermostat	Set to appropriate position between 1 and 2.	Set to appropriate position between 2 and 3.	Set to appropriate position between 3 and 6.
Freezer Thermostat	Positions 2.5 and 3 would be enough according to your refrigerator model.	Positions 2.5 and 3 would be enough according to your refrigerator model.	Positions 2.5 and 3 would be enough according to your refrigerator model.
	If your refrigerator is in an extremely cold place with an ambient temperature of 10°C , and if you think the cooler compartment is cold with cooler thermostat set to minimum, you can set freezer thermostat to lower positions.		With ambient temperatures over 38°C , if your cooler compartment is not cool enough as you want, you can set freezer thermostat to higher positions.
Remarks	Default positions values of your refrigerator are 2.5-3 for freezer compartment thermostat, and 3 for cooler compartment thermostat.		
	We advise you not to change your freezer thermostat positions except above mentioned conditions. Your cooler thermostat can be set according to the ambient temperature as mentioned above.		
	The values mentioned in the table are recommended thermostat positions. These values can change according to usage conditions.		

Note that; *the ambient temperature, temperature of the freshly stored food and how often the door is opened, affects the temperature in the refrigerator and freezer compartment. If required, change the temperature setting.*

- In order to prevent sweating and accumulation of bacteria inside the refrigerator compartment, it is recommended not to set the refrigerator thermostat to MIN position even there is no storage of food inside.
 - When you first switch on the appliance, for starting a suitable cooling, the appliance should work 24 hours continuously until it cools down to sufficient temperature.
 - In this time do not open the door so often and do not place a lot of food inside the appliance.
 - If the unit is switched off or unplugged, you must allow at least 5 minutes before restarting or re-plugging the unit in order not to damage the compressor.
-
- It is suggested to freeze fresh foods at the upper shelf and far from the thermostat.

PART-3. ACCESSORIES

Ice tray

- Fill the ice tray with water and place in freezer compartment.
- After the water completely turned into ice, you can twist the tray as shown below to get the ice cube.



PART-4. ARRANGING FOOD IN THE APPLIANCE

Refrigerator Compartment

- To set the refrigerator compartment to 2-3 graphic bar will be enough for normal conditions.
- To reduce humidity and consequent increase of frost never place liquids in unsealed containers in the refrigerator.
- Never place warm food in the refrigerator. Warm food should be allowed to cool at room temperature and should be arranged to ensure adequate air circulation in the refrigerator compartment.
- Arrange the meat and cleaned fish (wrapped in packages or sheets of plastic) which you will use in 1-2 days.
- You can put the fruits and vegetables into crisper without packing.

Freezer Compartment

- To set the freezer compartment to 2-3 graphic bar will be enough for normal conditions.
- The use of freezer is, storing of deep-frozen or frozen foods for long periods of time and making ice cubes.
- Do not put fresh and warm foods to the freezer door shelves to be frozen. Only use for storage of frozen foods.
- Do not put fresh and warm food with frozen food side by side as it can thaw the frozen food.
- Use the fast freezing shelf to freeze home cooking (and the foods which is wanted to freeze) more quickly because of the freezing room's greater freezing power.
- While freezing fresh foods (i.e. meat, fish and mincemeat) divide them in parts you will use in one time.
- While freezing fresh foods ; Maximum amount of fresh food (in kg) that can be frozen in 24 hours is indicated on the appliance label.
- It is suggested to freeze fresh foods at the upper shelf and far from the thermostat.
- **For storing the frozen foods**; the instructions shown on frozen food packages should always be followed carefully and if no information is provided food should not be stored for more than 3 months from the purchased date.
- **When buying frozen foods** ensure that these have been frozen at suitable temperatures and that the packing is intact.
- Frozen foods should be transported in appropriate containers to maintain the quality of the food and should be returned to the freezing surfaces of the unit in the shortest possible time.
- If a package of frozen food shows the sign of humidity and abnormal swelling it is probable that it has been previously stored at an unsuitable temperature and that the contents have deteriorated.
- **The storage life of frozen foods** depends on the room temperature, thermostat setting, how often the door is opened, the type of food and the length of time required to transport the product from the shop to your home. Always follow the instructions printed on the package and never exceed the maximum storage life indicated.

PART- 5. CLEANING AND MAINTENANCE

- Disconnect unit from the power supply before cleaning.
- Do not clean the appliance by pouring water.

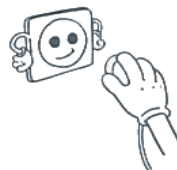

- The refrigerator and freezer compartment should be cleaned periodically using a solution of bicarbonate of soda and lukewarm water

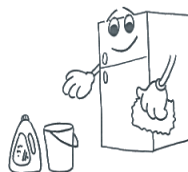

- Clean the accessories separately with soap and water. Do not clean them in the washing machine.

- Do not use abrasive products, detergents or soaps. After washing, rinse with clean water and dry carefully. When the cleaning operations have been completed reconnect the plug of the unit with dry hands.

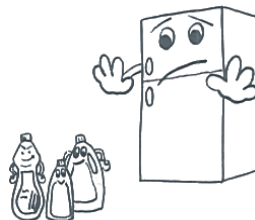

- You should clean the condenser with broom at least once a year in order to provide energy saving and increase the productivity.

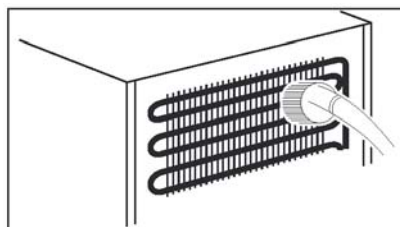

THE POWER SUPPLY MUST BE DISCONNECTED.

Defrosting

- Defrosting occurs fully automatically during operation; the defrost water is collected by the evaporating tray and evaporates automatically.

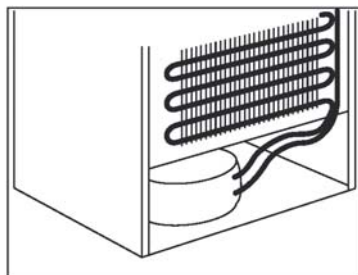

Replacing The Light Bulb

1. Unplug the unit from the power supply,
2. Remove the refrigerator light cover with a minus screw driver, and take out the cover. (A)
3. Change the present light bulb with a new one of not more than 15 W. (B)
4. Replace the light cover (C) and after waiting 5 minutes plug the unit.

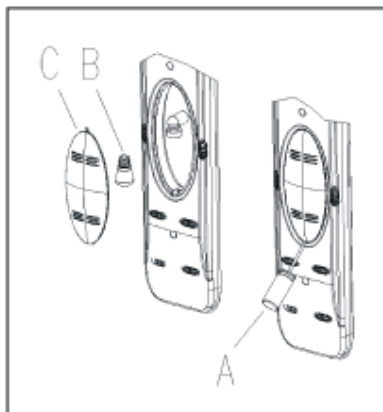

PART- 6. TRANSPORTATION AND CHANGING OF INSTALLATION POSITION

Transportation and Changing of Installation Position

- The original packages and foamed polystyrene (PS) can be concealed if required.
- In transportation the appliance should be tied with a wide stripe or a strong rope. The rules written on the corrugated box must be applied while transporting.
- Before transporting or changing old installation position, all the moving objects (i.e., shelves, crisper...) should be taken out or fixed with bands in order to prevent the shake.



Changing of Door Opening Direction (For some models)

In case you need to change door-opening direction, please consult the domestic after sales service.

PART- 7. BEFORE CALLING YOUR AFTER SALES SERVICE

If your refrigerator is not working properly, it may be a minor problem, therefore check the following, before calling an electrician to save time and money.

What to do if your refrigerator does not operate;

Check that;

- There is no power ,
- The general switch in your home is disconnected ,
- The thermostat setting is on «1 / MIN» position ,
- The socket is not sufficient. To check this, plug in another appliance that you know which is working into the same socket.

What to do if your refrigerator performs poorly;

Check that;

- You have not overloaded the appliance ,
- The doors are closed perfectly ,
- There is no dust on the condenser ,
- There is enough place at the rear and side walls.

If there is noise;

The cooling gas which circulates in the refrigerator circuit may make a slight noise (bubbling sound) even when the compressor is not running. Do not worry this is quite normal. If these sounds are different check that;

- The appliance is well levelled
- Nothing is touching the rear.
- The stuffs on the appliance are vibrating.

If your fridge is not cooling enough;

Your fridge is designed to operate in the ambient temperature intervals stated in the standards, according to the climate class stated in the information label. We do not recommend operating your fridge out of stated temperatures value limits in terms of cooling effectiveness.

Climate Class	Ambient Temperature (°C)
T	Between 16 and 43 (°C)
ST	Between 16 and 38 (°C)
N	Between 16 and 32 (°C)
SN	Between 10 and 32 (°C)

- Tropical Climate Class is described as between 16°C and 43°C of ambient temperatures according to EN ISO15502 standards.
- Appliance complies with EN15502, IEC60335-1 / IEC60335-2-24, 2004/108/EC standards.

Recommendations

- If the appliance is not used for long time (for example during the summer holidays) unplug and clean the refrigerator leaving the door open to prevent the formation of mildew and smell.
- To stop the appliance completely, unplug from main socket (for cleaning and when the doors are left open)

PART- 8.

THE PARTS OF THE APPLIANCE AND THE COMPARTMENTS

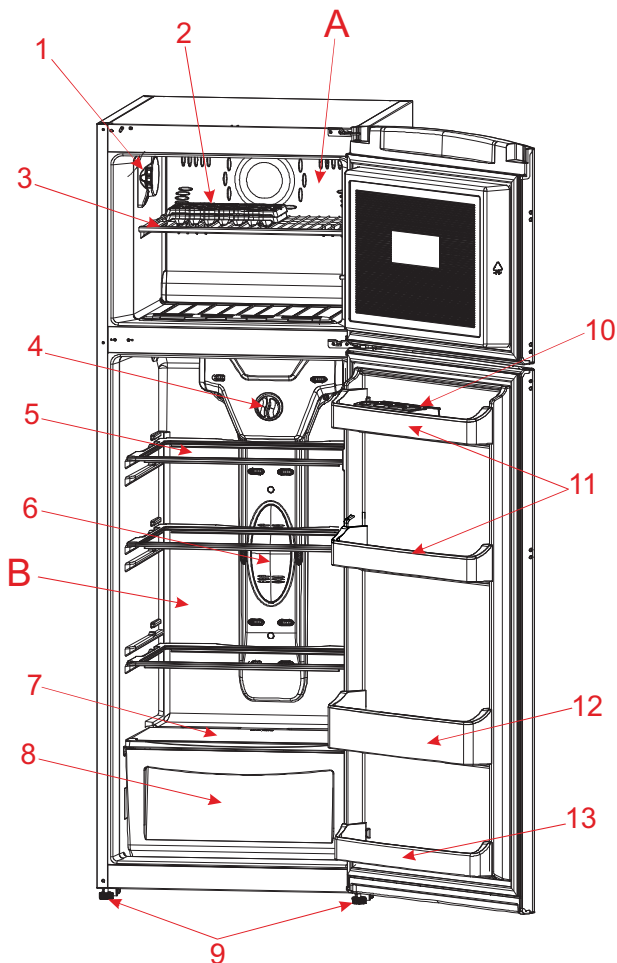

This presentation is only for information about the parts of the appliance.
Parts may vary according to the appliance model.

A) FREEZER COMPARTMENT

B) REFRIGERATOR COMPARTMENT

1) FREEZER THERMOSTAT BOX

2) ICE TRAY

3) FREEZER SHELF

4) REFRIGERATOR THERMOSTAT BOX

5) REFRIGERATOR SHELVES

6) REFRIGERATOR LAMP BOX/COVER

7) CRISPER COVER

8) CRISPER

9) LEVELING FEET

10) EGG HOLDER

11) TOP SHELF

12) BOTTLE SHELF

13) BOTTOM SHELF

Tips For Saving Energy

- 1– Install the appliance in a cool, well ventilated room, but not in direct sunlight and not near heat source (radiator, cooker.. etc). Otherwise use an insulating plate.
- 2– Allow warm food and drinks to cool down outside the appliance.
- 3– When thawing frozen food, place it in the refrigerator compartment. The low temperature of the frozen food will help to cool the refrigerator compartment when it is thawing. So it causes energy saving. If the frozen food is put out, it causes wastage of energy.
- 4– When placing drinks and slops they must be covered. Otherwise humidity increases at the appliance. Therefore the working time gets longer. Also covering drinks and slops helps to save smell and taste.
- 5– When placing food and drinks, open the appliance door as briefly as possible.
- 6– Keep close the covers of any different temperature compartment in the appliance (crisper, chiller ...etc).
- 7– Door gasket must be clean and pliable. Replace gaskets if worn.
- 8– Occasionally clean the rear of the appliance with a vacuum cleaner or paint brush to prevent an increased power consumption.



The symbol  on the product or on its packaging indicates that this product may not be treated as household waste. Instead it shall be handed over to the applicable collection point for the recycling of electrical and electronic equipment. By ensuring this product is disposed of correctly, you will help prevent potential negative consequences for the environment and human health, which could otherwise be caused by inappropriate waste handling of this product. For more detailed information about recycling of this product, please contact your local city office, your household waste disposal service or the shop where you purchased the product.

Sommaire

AVANT D'UTILISER CET APPAREIL	15
Instructions de sécurité	15
Recommandations	16
Installation et branchement de l'appareil	17
Avant de brancher l'appareil	17
FONCTIONS DIVERSES	18
Réglage du thermostat	18
Accessoires	19
<i>Bac à glaçons :</i>	19
Afficheur de température	20
RANGEMENT DES ALIMENTS	21
Compartiment réfrigérateur	21
Compartiment congélateur	21
NETTOYAGE ET ENTRETIEN	22
Dégivrage	22
Remplacement de l'ampoule	23
TRANSPORT ET DEPLACEMENT	23
Changement du sens d'ouverture de la porte	23
AVANT D'APPELER LE SERVICE APRES-VENTE	24
ELEMENTS ET COMPARTIMENTS DE L'APPAREIL	26
Quelques conseils pour économiser de l'énergie	27

SECTION 1. AVANT D'UTILISER CET APPAREIL

Instructions de sécurité

- Si le modèle contient le R600a, voir plaque signalétique qui se trouve sous le réfrigérant (l'isobutane du dispositif de refroidissement), un gaz naturel très écologique mais aussi combustible. Vous devez être prudent lors du transport et de l'installation du dispositif pour vous assurer qu'aucun des composants du circuit de refroidissement n'est endommagé. En cas de dommage, évitez les flammes nues ou les sources d'allumage, ventilez la chambre dans laquelle le dispositif se trouve pendant quelques minutes.

Avertissement: Ne bloquez pas les ouvertures situées dans l'appareil ou dans la structure.

- N'utilisez pas des instruments mécaniques ou autres voies artificielles pour accélérer le processus de dégivrage.
- N'utilisez pas des appareils électriques dans le réfrigérateur ou dans le compartiment congélateur de l'appareil.
- Si cet appareil sert à remplacer un vieux réfrigérateur comportant un cadenas, cassez ou retirez le cadenas, mesure de sécurité, avant de le garder pour éviter que les enfants ne s'y enferment pendant leurs jeux.
- Les vieux réfrigérateurs et congélateurs contiennent des gaz isolants et réfrigérants qui doivent être éliminés convenablement. Assignez entièrement la mise au rebut des appareils au service d'élimination d'ordures de votre localité et contactez l'autorité locale ou votre fournisseur en cas de questions. Veuillez vous assurer que le tuyau d'alimentation de votre unité frigorifique n'est pas endommagé avant que le service d'élimination de déchet ne le récupère.

Remarque importante:

Lisez attentivement ce livret avant d'installer et de mettre en marche l'appareil. Le fabricant n'assume aucune responsabilité quant à une mauvaise installation et utilisation tel que le livret le décrit.

Recommandations

Avertissement : N'utilisez pas d'appareils mécaniques ou d'autres moyens artificiels pour accélérer le processus de décongélation. N'utilisez pas d'appareils électriques dans l'espace de stockage des aliments de l'appareil. N'obstruez pas les ouvertures de ventilation de l'appareil. N'endommagez pas le circuit de liquide réfrigérant du réfrigérateur.

- N'utilisez pas d'adaptateurs électrique ni de dérivations qui risqueraient de provoquer une surchauffe ou un embrasement.
- N'utilisez pas de câbles d'alimentation électrique vieux et endommagés.
- Ne tordez pas et ne pliez pas le câble électrique.



- Interdisez aux enfants de jouer avec cet appareil. Ils ne doivent en aucun cas s'asseoir sur les compartiments ou les étagères, ni se suspendre à la porte.
- Ne branchez pas la prise électrique avec des mains mouillées.
- Ne placez pas de récipients contenant des liquides (bouteilles en verre ou canettes) dans le congélateur, tout particulièrement lorsqu'il s'agit de boissons gazeuses. Ils risqueraient d'exploser pendant la congélation.
- Les bouteilles d'alcool doivent être parfaitement rebouchées et placées verticalement dans le réfrigérateur.
- Ne touchez pas les surfaces de refroidissement, tout particulièrement si vos mains sont mouillées, car vous risqueriez de vous brûler ou de vous blesser.
- Ne mangez pas de la glace qui vient juste de sortir du congélateur.



- Cet appareil n'est pas destiné à être utilisé par des personnes (enfants inclus) dont les capacités physiques, sensorielles ou intellectuelles sont réduites ou bien manquant d'expérience et de connaissances à moins d'avoir été encadrées ou formées au niveau de l'utilisation de l'appareil par une personne responsable de leur sécurité. Surveillez les enfants pour s'assurer qu'ils ne jouent pas avec l'appareil.
- Si le cordon d'alimentation est endommagé, il doit être remplacé par le fabricant ou par un agent de maintenance ou une personne dûment qualifiée.

Installation et branchement de l'appareil

- Cet appareil fonctionne sur courant alternatif 220-240V, 50 Hz.
- Avant d'effectuer le raccordement électrique, assurez-vous que le voltage indiqué sur la plaque signalétique correspond au voltage de l'installation électrique de votre habitation.
- Si la prise de courant et la prise du réfrigérateur ne sont pas compatibles, remplacez cette dernière par une prise adéquate (au moins 16 A).
- L'appareil doit être relié à la terre. Si vous ne disposez pas de prise de terre, nous vous conseillons de contacter un électricien.
- Le fabricant décline toute responsabilité en cas de non-raccordement à la terre conformément aux recommandations de cette brochure.
- N'exposez pas l'appareil aux rayons directs du soleil.
- Cet appareil ne doit pas être utilisé en plein air, ni exposé à la pluie.
- Placez le réfrigérateur loin des sources de chaleur, dans un endroit bien ventilé. Il doit se trouver au moins à 50 cm des radiateurs, fours à gaz ou à charbon et à 5 cm des fours électriques.
- Prévoyez un espace libre d'au moins 15 cm au-dessus de l'appareil.
- Evitez de placer des objets lourds ou un grand nombre d'objets sur l'appareil.
- Si l'appareil est installé à côté d'un autre réfrigérateur ou congélateur, observez une distance minimale de 2 cm pour éviter la condensation.
- La base de l'appareil doit être stable et horizontale. Utilisez les pieds réglables situés à l'avant de l'appareil pour compenser les irrégularités du sol.
- L'espace situé en dessous de l'appareil doit rester libre pour assurer la circulation de l'air. Ne le bouchez pas avec un tapis, etc.
- L'extérieur de l'appareil et les accessoires intérieurs doivent être nettoyés avec une solution d'eau et de savon liquide. L'intérieur doit être nettoyé avec du bicarbonate de soude dissous dans de l'eau tiède. Séchez avec soin et remettez les accessoires en place.

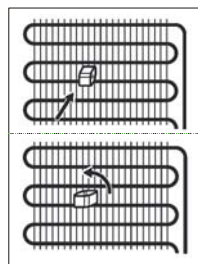

Avant de brancher l'appareil

- Attendez 3 heures avant de brancher l'appareil, afin de garantir des performances optimales.
- Votre appareil neuf peut avoir une odeur particulière. Celle-ci disparaîtra une fois qu'il commencera à se refroidir.

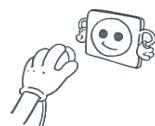

SECTION 2. FONCTIONS DIVERSES

Réglage du thermostat

THERMOSTAT DU CONGELATEUR



THERMOSTAT DU RÉFRIGÉRATEUR



Les thermostats du congélateur et du réfrigérateur régulent automatiquement la température interne des compartiments. En tournant le bouton du thermostat du congélateur de la position 1 à 4 et le bouton du thermostat du réfrigérateur de la position MIN à MAX, vous obtiendrez des températures plus froides. Lors des saisons froides, vous pouvez régler le thermostat sur des positions plus faibles afin d'économiser de l'énergie.

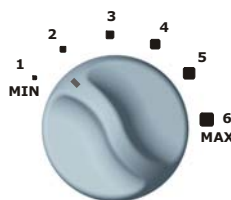

Remarque : les températures du congélateur et du réfrigérateur influent l'une sur l'autre. Par exemple, si le thermostat du réfrigérateur est au maximum, augmentez le thermostat du congélateur afin que le compartiment réfrigérateur soit plus froid.

Commande de la température du congélateur et du réfrigérateur :

SAISON	HIVER	PRINTEMPS/AUTOMNE	ÉTÉ
Température ambiante	$10^{\circ}\text{C} < T_{\text{amb}} < 16^{\circ}\text{C}$	$16^{\circ}\text{C} < T_{\text{amb}} < 25^{\circ}\text{C}$	$25^{\circ}\text{C} < T_{\text{amb}} < 43^{\circ}\text{C}$
Thermostat de refroidissement	Placez sur la position correcte entre 1 et 2.	Placez sur la position correcte entre 2 et 3.	Placez sur la position correcte entre 3 et 6.
Thermostat de congélation	Les positions 2.5 et 3 seront suffisantes selon le modèle du réfrigérateur.	Les positions 2.5 et 3 seront suffisantes selon le modèle du réfrigérateur.	Les positions 2.5 et 3 seront suffisantes selon le modèle du réfrigérateur.
	Si votre réfrigérateur est situé dans un local très froid avec une température ambiante de 10°C , et si le compartiment de refroidissement est froid avec le thermostat de refroidissement au minimum, vous pouvez régler le thermostat de congélation au minimum.		Avec des températures ambiantes supérieures à 38°C , si le compartiment de refroidissement n'est pas suffisamment froid, vous pouvez régler le thermostat de congélation au maximum.
Remarques	Les valeurs par défaut de votre réfrigérateur sont 2,5-3 pour le thermostat du compartiment de congélation, et 3 pour le thermostat du compartiment de refroidissement.		
	Il est recommandé de ne pas changer les positions du thermostat de congélation sauf dans les conditions visées ci-dessus. Le thermostat de refroidissement peut être réglé selon la température ambiante comme décrit ci-dessus.		
	Les valeurs indiquées dans le tableau sont les positions recommandées du thermostat. Ces valeurs peuvent varier selon les conditions d'utilisation.		

Remarque : la température ambiante, la température des aliments tout juste rangés et la fréquence d'ouverture de la porte affectent la température des compartiments réfrigérateur et congélateur. Si nécessaire, réglez à nouveau le thermostat.

- Afin d'éviter l'humidité et l'accumulation de bactéries dans le compartiment réfrigérateur, nous vous recommandons de ne pas régler le thermostat sur la position MIN, même s'il n'y a aucun aliment.
- Lors de la mise en marche initiale de l'appareil, pour un refroidissement optimal, nous vous recommandons de laisser l'appareil fonctionner sans interruption durant 24 heures jusqu'à ce qu'il atteigne une température suffisamment froide.
- Pendant ce temps, évitez d'ouvrir la porte trop fréquemment et placez le moins d'aliments possible dans l'appareil.
- Si vous éteignez ou débranchez l'appareil, attendez au moins 5 minutes avant de le remettre en marche ou le rebrancher afin de ne pas endommager le compresseur.

Accessoires

Bac à glaçons :

- Versez de l'eau dans le bac à glaçons et placez-le dans le compartiment congélateur.
- Une fois l'eau complètement gelée, pliez le bac suivant le schéma ci-dessous pour récupérer les glaçons.



Afficheur de température

Pour vous aider au bon réglage de votre appareil, nous avons équipé votre réfrigérateur d'un indicateur de température, celui-ci étant placé dans la zone la plus froide.

La zone la plus froide du compartiment réfrigérateur se situe au niveau de la clayette inférieure en verre.

Le symbole ci-contre indique l'emplacement de la zone la plus froide de votre réfrigérateur.

L'espace situé directement au dessus de la clayette en verre du bac à légumes est la zone la plus froide du compartiment réfrigérateur comme indiqué par la clayette ou l'autocollant sur la paroi de votre appareil.

Pour la bonne conservation des denrées dans votre réfrigérateur et notamment dans la zone la plus froide, veillez à ce que dans l'indicateur de température "OK" apparaisse.

Si "OK" n'apparaît pas, la température moyenne de la zone est trop élevée. Réglez le dispositif de réglage de température sur une position inférieure. L'indication "OK" apparaissant en noir, celui-ci est difficilement visible si l'indicateur de température est mal éclairé. La bonne lecture de celui-ci est correctement éclairé.

À chaque modification du dispositif de réglage de température attendez la stabilisation de la température à l'intérieur de l'appareil avant de procéder, si nécessaire, à un nouveau réglage. Ne modifiez la position du dispositif de réglage de température que progressivement et attendez au moins 12 heures avant de procéder à une nouvelle vérification et à une éventuelle modification.

Important Après chargement de l'appareil de denrées fraîches ou après ouvertures répétées (ou ouverture prolongée) de la porte, il est normal que l'inscription "OK" n'apparaisse pas dans l'indicateur de température; attendez au moins 12 heures avant de réajuster le dispositif de réglage de température.

Si l'évaporateur du compartiment réfrigérateur (paroi du fond de l'appareil) se couvre anormalement de givre (appareil trop chargé, température ambiante élevée, thermostat sur une position élevée, ouvertures fréquentes de la porte), ramenez progressivement la manette du thermostat sur une position inférieure, jusqu'à obtenir de nouveau des périodes d'arrêt du compresseur. En effet, le dégivrage automatique de compartiment réfrigérateur ne s'effectue que si le compresseur s'arrête par intermittence.

Thermostat à régler

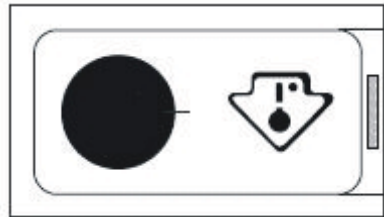

Température correcte

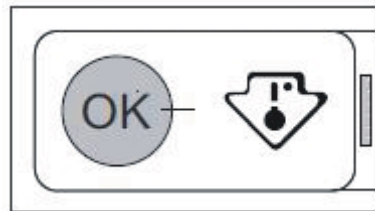

SECTION 3. RANGEMENT DES ALIMENTS

Compartiment réfrigérateur

- Régler le compartiment réfrigérateur au niveau de la barre graphique 2-3 sera suffisant pour les conditions normales.
- Pour réduire l'humidité et l'accumulation consécutive de grive, ne jamais placer des liquides dans des récipients non fermés à l'intérieur du réfrigérateur.
- Ne jamais placer des aliments chauds dans le réfrigérateur. Laissez-les refroidir à la température ambiante et placez-les dans le réfrigérateur de manière à permettre une circulation d'air convenable.
- Placez-y la viande et le poisson nettoyé (emballé dans des paquets ou dans des feuilles de plastique) qui seront consommés dans les deux jours.
- Les fruits et les légumes peuvent être placés directement dans le bac à légumes, sans être emballés.

Compartiment congélateur

- Régler le compartiment congélateur au niveau de la barre graphique 2-3 sera suffisant pour les conditions normales.
- Le congélateur est utilisé pour la conservation à long terme des aliments surgelés ou congelés, et pour fabriquer des glaçons.
- Ne placez pas des aliments frais et chauds sur les étagères de la porte du congélateur afin de les congeler. Ne l'utilisez que pour la conservation des aliments congelés.
- Ne pas placer d'aliments frais ou chauds près des aliments congelés. Ils pourraient les décongeler.
- Utilisez l'étagère de congélation rapide pour congeler les aliments préparés à la maison (et les aliments à congeler) plus rapidement en raison de la plus grande capacité de la salle de congélation.
- Lorsque vous congelez des aliments frais (viande, poisson et préparations), divisez-les en portions utilisables en une fois.
- Lorsque vous congelez les aliments frais, la quantité maximale d'aliment frais (en kg) qui peut être congelée en 24 heures est indiquée sur l'étiquette de l'appareil.
- **Pour stocker les aliments congelés** ; suivez toujours les instructions indiquées sur les emballages des aliments congelés et si aucune information n'est fournie, ne conservez pas les aliments plus de 3 mois après la date d'achat.
- **Lorsque vous achetez des aliments surgelés**, vérifiez qu'ils ont été congelés à des températures adéquates et que l'emballage est intact.
- Les aliments congelés doivent être transportés dans des emballages appropriés pour maintenir la qualité de la nourriture et doivent être replacés au congélateur le plus tôt possible.
- Si l'emballage d'un aliment congelé semble être humide et anormalement gonflé, il est probable qu'il a été stocké auparavant à une température non adéquate et que le contenu en a été altéré.

- **La durée de conservation des aliments congelés** dépend de la température ambiante, du réglage du thermostat, de la fréquence d'ouverture de la porte, du type d'aliment et de la durée de transport du magasin jusqu'à la maison. Respecter toujours les instructions d'utilisation figurant sur le conditionnement et ne dépassez jamais la durée de stockage indiquée.

SECTION 4. NETTOYAGE ET ENTRETIEN

- Débranchez l'appareil avant de le nettoyer.
- Ne versez pas d'eau dans l'appareil pour le nettoyer.
- Les compartiments réfrigérateur et congélateur doivent être nettoyés régulièrement à l'aide d'une solution de bicarbonate de soude et d'eau tiède.
- Nettoyez les accessoires séparément avec de l'eau savonneuse. Ne les lavez pas au lave-vaisselle.
- N'utilisez pas de produits abrasifs ni de détergents. Après lavage, rincez à l'eau claire et séchez avec soin. Vous pouvez alors rebrancher l'appareil (vos mains doivent être sèches).

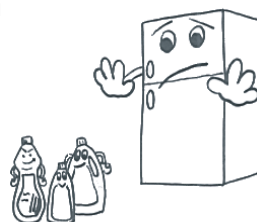
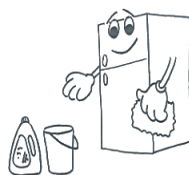
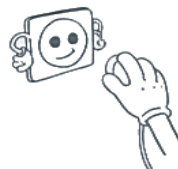

- Le condensateur doit être nettoyé à l'aide d'un balai au moins une fois par an, afin d'améliorer les performances de l'appareil et de réaliser des économies d'énergie.

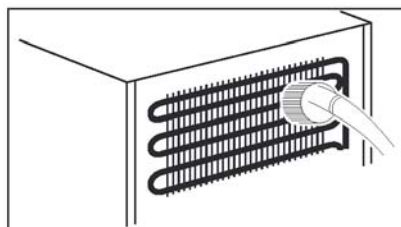

LA PRISE DOIT ETRE DEBRANCHEE.

Dégivrage

- Le dégivrage s'effectue automatiquement lorsque l'appareil est en fonctionnement. L'eau de dégivrage est recueillie dans le bac d'évaporation et s'évapore automatiquement.

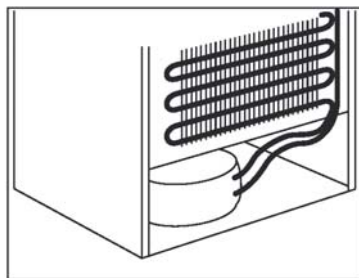

Remplacement de l'ampoule

1. Débranchez l'appareil.
2. Dévissez le couvercle de l'ampoule à l'aide d'un petit tournevis et retirez-le.(A)
3. Remplacez l'ampoule par une nouvelle ampoule d'une puissance maximale de 15 W.(B)
4. Remplacez le capot de la lampe et attendez 5 minutes avant de rebrancher l'appareil.(C)

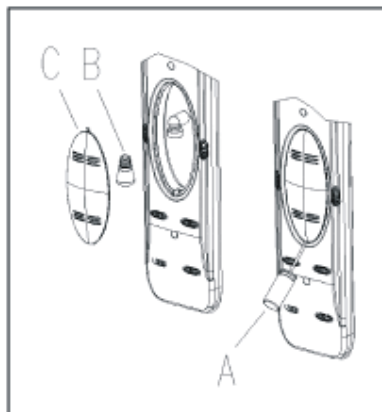

SECTION 5. TRANSPORT ET DEPLACEMENT

Transport et déplacement de l'appareil

- Vous pouvez conserver le carton et le polystyrène d'emballage.
- Si vous devez transporter l'appareil, attachez-le avec un tissu large ou une corde solide. Les consignes écrites sur le carton ondulé doivent être appliquées lors du transport.
- Avant de transporter ou de déplacer l'appareil, tous les accessoires (clayettes, bac à légumes, etc.) doivent être enlevés ou fixés avec de l'adhésif pour éviter qu'ils ne bougent.

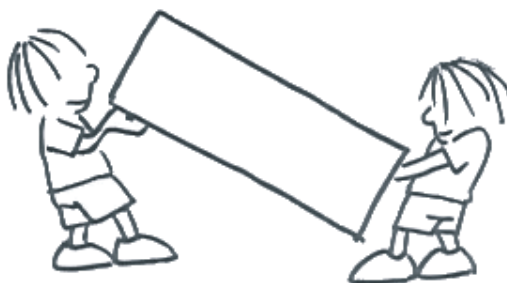

Changement du sens d'ouverture de la porte (Dans certains modèles)

Si vous devez modifier le sens d'ouverture de la porte, consultez le service après-vente.

SECTION 6. AVANT D'APPELER LE SERVICE APRES-VENTE

Le problème à l'origine d'un dysfonctionnement de votre réfrigérateur peut être mineur. Pour économiser du temps et de l'argent, procédez aux vérifications ci-dessous avant d'appeler un technicien.

Votre réfrigérateur ne fonctionne pas

Vérifiez :

- qu'il est branché,
- que l'interrupteur général de votre habitation n'est pas déconnecté,
- que le thermostat n'est pas positionné sur « 1/MIN »,
- que la prise est adaptée. Pour ce faire, branchez un autre appareil sur la même prise.

Votre réfrigérateur ne fonctionne pas de façon optimale

Vérifiez :

- que vous ne l'avez pas surchargé,
- que les portes sont bien fermées,
- que le condensateur n'est pas couvert de poussière,
- que l'espace laissé derrière et sur les côtés de l'appareil est suffisant.

Votre appareil est bruyant :

La gaz de refroidissement qui circule dans le circuit de réfrigération peut parfois émettre un petit bruit même lorsque le compresseur ne fonctionne pas. Ne vous inquiétez pas, cela est tout à fait normal. Si vous entendez un bruit différent, vérifiez :

- que l'appareil est bien droit,
- que rien ne touche l'arrière,
- que le contenu de l'appareil ne vibre pas.

Si votre réfrigérateur ne refroidit pas suffisamment ;

- Votre réfrigérateur a été conçu de manière à fonctionner dans la plage de température ambiante dans les normes conformément à la classe du climat mentionnée dans l'étiquette de l'information. Le fonctionnement de l'appareil dans des environnements ayant des valeurs de température non conformes à celles spécifiées n'est pas recommandé pour une réfrigération efficace.

Classe Climatique	Température ambiante (°C)
T	Entre 16 et 43
ST	Entre 16 et 38
N	Entre 16 et 32
SN	Entre 10 et 32

Informations relatives à la conformité

- La classe tropicale est définie pour les températures environnementales comprises entre 16°C et 43°C conformément aux normes TS EN ISO 15502.
- L'appareil a été fabriqué en conformité avec les normes E N1 55 02, IE C6 03 35 -1 / IEC60335-2-24, 2004/108/EC.

Recommandations

- Si vous n'utilisez pas l'appareil pendant une longue période (par exemple pendant les vacances d'été) débranchez-le, nettoyez-le et laissez la porte ouverte pour éviter la formation de moisissures et de mauvaises odeurs.
- Pour arrêter complètement l'appareil, débranchez-le de la prise murale (pour le nettoyer ou lorsque vous laissez les portes ouvertes).

SECTION 7. ELEMENTS ET COMPARTIMENTS DE L'APPAREIL

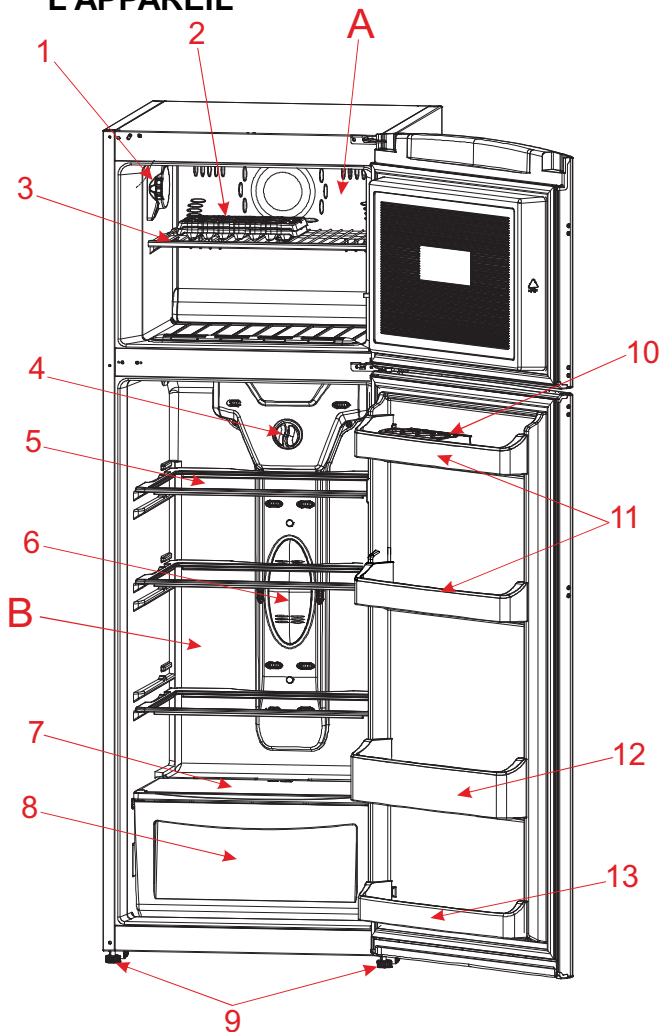

Cette présentation ne sert que de renseignement sur les parties de l'appareil, Celles-ci pourraient varier en fonction du modèle de l'appareil.

- | | |
|---|--|
| A) Compartiment congélateur | 6) Boitier/couvercle de l'ampoule du réfrigérateur |
| B) Compartiment réfrigérateur | 7) Couvercle du bac a legumes |
| 1) Boitier du thermostat du congélateur | 8) Bac a legumes |
| 2) Bac a glaçons | 9) Pieds a'vérin |
| 3) Etagere du congélateur | 10) Support aoeufs |
| 4) Thermostat du réfrigérateur | 11) Bac superieur |
| 5) Etageres du réfrigérateur | 12) Etagere a bouteilles |
| | 13) Bac inferieur |

Quelques conseils pour économiser de l'énergie

- 1- Installez l'appareil dans une pièce humide, bien aérée, loin de la lumière directe du soleil et des sources de chaleur comme le radiateur, la cuisinière, etc.) Dans le cas contraire, utilisez une plaque d'isolation.
- 2- Laissez les aliments et les boissons chauds refroidir hors de l'appareil.
- 3- Pour geler les denrées congelées, introduisez-les dans le compartiment réfrigérateur. La faible température des aliments congelés aidera à la réfrigération du compartiment réfrigérateur pendant la décongélation. Ce qui vous aide à économiser de l'énergie. Vous gaspillez de l'énergie lorsque vous mettez les denrées congelées hors du compartiment réfrigérateur.
- 4- Veillez à couvrir les boissons et les aliments avant de les introduire dans l'appareil. Si vous ne le faites pas, l'humidité de l'appareil augmente d'intensité. Par conséquent, le processus de réfrigération prend plus de temps. Bien plus, le fait de couvrir vos produits avant de les ranger dans l'appareil les met à l'abri des mauvaises odeurs.
- 5- Pendant l'introduction des aliments et des boissons dans l'appareil, laissez la porte ouverte la moins longtemps possible.
- 6- Veillez à ce que les couvercles de tous les compartiments de l'appareil restent fermés.
(bac à légumes, compartiment réfrigérateur, etc.).
- 7- Le joint de porte doit être propre et flexible. Remplacez les joints en cas d'usure.
- 8- De temps à autre, nettoyez la partie arrière de votre appareil à l'aide d'un aspirateur ou d'un pinceau pour éviter qu'il consomme plus d'énergie.

Cet appareil porte le symbole du recyclage conformément à la Directive Européenne 2002/96/CE concernant les Déchets d'Équipements Électriques et Électroniques (DEEE ou WEEE). En procédant correctement à la mise au rebut de cet appareil, vous contribuerez à empêcher toute conséquence nuisible pour l'environnement et la santé de l'homme.



Le symbole  présent sur l'appareil ou sur la documentation qui l'accompagne indique que ce produit ne peut en aucun cas être traité comme déchet ménager. Il doit par conséquent être remis à un centre de collecte des déchets chargé du recyclage des équipements électriques et électroniques.

Pour la mise au rebut, respectez les normes relatives à l'élimination des déchets en vigueur dans le pays d'installation. Pour obtenir de plus amples détails au sujet du traitement, de la récupération et du recyclage de cet appareil, veuillez vous adresser au bureau compétent de votre commune, à la société de collecte des déchets ou directement à votre revendeur.

Indice

ANTES DE USAR EL ELECTRODOMESTICO	29
Instrucciones de seguridad	29
Recomendaciones	30
Instalación y encendido del electrodoméstico	31
Antes del Encendido	31
LAS DISTINTAS FUNCIONES Y POSIBILIDADES	32
Configuración del termostato	32
Accesorios	33
<i>Cubitera</i>	33
DISPOSICIÓN DE LOS ALIMENTOS EN EL APARATO	33
Compartimento del refrigerador	33
Compartimento congelador	34
LIMPIEZA Y MANTENIMIENTO	35
Descongelación del compartimento frigorífico	35
Sustituir la bombilla	36
TRANSPORTE Y CAMBIO DE LA POSICION DE INSTALACION	36
Cambio de la dirección de apertura de la puerta	36
ANTES DE LLAMAR A SU SERVICIO POSTVENTA	37
PARTES DEL APARATO Y COMPARTIMENTOS	39
Consejos Para Ahorrar Energía	40

PARTE- 1. ANTES DE USAR EL ELECTRODOMESTICO

Instrucciones de seguridad

- El modelo, que contiene R600a (el refrigerante isobutano), gas natural que es muy ecológico pero también inflamable. Al transportar e instalar el aparato, deben tomarse precauciones para asegurarse de que ninguno de los componentes del circuito de refrigeración es dañado. En el caso de que se produzca daño, deben evitarse llamas al aire o fuentes de ignición, y ventilar la habitación en que se encuentra el aparato durante unos minutos.

Precaución: Mantener las aberturas de ventilación del electrodoméstico, o de la estructura si está empotrado, libres de obstrucciones.

- No emplear instrumentos mecánicos u otros medios artificiales para acelerar el proceso de descongelación.
- No emplear aparatos eléctricos dentro de los compartimentos refrigerador y congelador del electrodoméstico.
- Si este electrodoméstico reemplaza otro más antiguo con cerrojo: romper o retirar el cerrojo como medida de seguridad antes de almacenarlo, para evitar que los niños, jugando, se encierren dentro accidentalmente.
- Los refrigeradores y congeladores antiguos contienen gases de aislamiento y refrigeración, los cuales han de ser eliminados apropiadamente. Confíe la eliminación de un aparato antiguo a la autoridad competente en tratamiento de residuos y contacte con la autoridad local o su distribuidor si tiene dudas. Por favor, asegúrese de que la tubería de trabajo de su refrigerador no resulta dañada antes de ser recogida por el servicio correspondiente de tratamiento de residuos.

Nota importante:

Por favor, lea este folleto antes de instalar y encender este electrodoméstico. El fabricante no asume ninguna responsabilidad por una instalación o uso incorrectos, como se describe en este folleto.

Recomendaciones

Advertencia: No utilice dispositivos mecánicos u otros medios artificiales para acelerar el proceso de descongelación. No utilice aparatos eléctricos en el compartimento de alimentos del frigorífico. Mantenga despejadas las aberturas de ventilación del frigorífico. Evite dañar el circuito de refrigeración del frigorífico.

- No utilizar con transformadores, multiclavijas o derivaciones, pueden causar sobrecalentamiento o arder.
- No conectar a cables de suministro viejos o dañados.
- No retorcer y doblar los cables.



- No permita que los niños jueguen con el electrodoméstico. Los niños no deben NUNCA sentarse en los cajones/estanterías o colgarse de la puerta.
- No emplear objetos de metal afilados para retirar el hielo del compartimento congelador; podrían perforar el circuito refrigerador y causar daño irreparable al aparato. Utilice el rascador de plástico proporcionado.
- No conectar el suministro de energía con las manos húmedas.
- No colocar recipientes (botellas de vidrio o recipientes de metal) llenos de líquido en el congelador, especialmente líquidos gaseosos, puesto que pueden hacer reventar el recipiente durante la congelación.
- Las botellas que contengan un elevado porcentaje de alcohol deben estar bien cerradas y colocadas verticalmente en el refrigerador.
- No tocar las superficies de refrigeración especialmente con las manos húmedas pues podría quemarse o hacerse daño.
- No comer hielo que acaba de ser raspado del congelador.
- Este aparato no está diseñado para que lo usen niños o personas con sus capacidades físicas, sensoriales o mentales reducidas, o bien que carezcan de experiencia y conocimientos, a menos que sea bajo supervisión de una persona responsable de su seguridad o que esta persona les haya dado instrucciones acerca de su uso. Se debe vigilar a los niños para asegurarse de que no jueguen con el electrodoméstico.
- Si el cable de alimentación sufriera daños, deberá solicitar su sustitución al fabricante, o bien al servicio técnico o un electricista homologado.



Instalación y encendido del electrodoméstico

- Antes de enchufar a la corriente, asegúrese de que el voltaje de la placa se corresponde con el del suministro de energía de su casa.
- Este electrodoméstico funciona a 220-240V y 50Hz.
- Puede obtener ayuda del servicio para instalar y encender el electrodoméstico.
- Si la toma de corriente no coincide con el enchufe del refrigerador, reemplace el enchufe con uno adecuado (de al menos 16A).
- Conecte el enchufe a una toma de corriente con una toma de tierra adecuada. Si no fuera así, sugerimos que se ponga en contacto con un electricista homologado para solucionarlo.
- **El fabricante no es responsable por la ausencia de conexión a una toma de tierra tal y como se describe en este folleto.**
- No colocar el electrodoméstico bajo luz solar directa.
- No exponer ni al aire libre ni a la lluvia.
- Colocar el refrigerador lejos de fuentes de calor y en una posición bien ventilada. El refrigerador debe estar al menos a 50 cm de radiadores, estufas de gas o carbón, y al menos a 5 cm de estufas eléctricas.
- Mantener el techo libre al menos en 15 cm.
- No colocar objetos pesados o muchos objetos sobre el aparato.
- Si el aparato está instalado junto a otro refrigerador o congelador, mantener una distancia mínima de 2 cm para evitar condensación.
- El aparato debe estar asentado y horizontal sobre el suelo. Utilice las dos patas regulables al frente para compensar las irregularidades del suelo.
- Para asegurar la circulación del aire debe haber espacio abierto bajo el aparato. No coloque una alfombra, etc., debajo.
- El exterior del electrodoméstico y los accesorios internos deben ser limpiados con una mezcla de agua y jabón líquido; el interior del aparato, con bicarbonato sódico disuelto en agua templada. Tras el secado, reemplazar todos los accesorios.

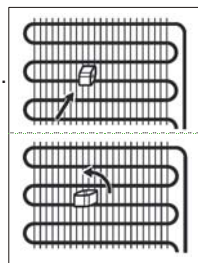

Antes del Encendido

- Espere 3 horas antes de enchufar el aparato a la corriente para asegurar un funcionamiento adecuado.
- Puede haber olor la primera vez que encienda el aparato. Desaparecerá una vez éste empiece a enfriarse.



PARTE- 2. LAS DISTINTAS FUNCIONES Y POSIBILIDADES

Configuración del termostato

Termostato del Congelador



Termostato del Frigorífico



El termostato del congelador y del refrigerador regula automáticamente la temperatura interior de los compartimentos. Si gira el termostato del congelador de la posición 1 a la posición 4, y el termostato del refrigerador de la posición “MIN” a “MAX”, obtendrá temperaturas más frías. En épocas más frías, puede situar los termostatos a posiciones inferiores para reducir el consumo de energía.

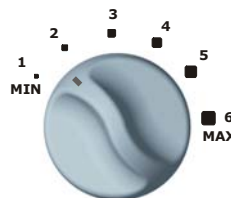

- Tenga en cuenta que la temperatura del congelador y la del refrigerador están relacionadas. Por ejemplo, cuando el termostato del refrigerador está en posición máxima, para obtener temperaturas inferiores en el compartimento del refrigerador, fije el termostato del congelador a un valor superior.

Control de la temperatura del congelador y el refrigerador

ESTACIÓN	INVIERNO	PRIMAVERA/OTOÑO	VERANO
Temperatura ambiental	$10^{\circ}\text{C} < T_{\text{amb}} < 16^{\circ}\text{C}$	$16^{\circ}\text{C} < T_{\text{amb}} < 25^{\circ}\text{C}$	$25^{\circ}\text{C} < T_{\text{amb}} < 43^{\circ}\text{C}$
Termostato refrigerador	Fije la posición adecuada entre 1 y 2.	Fije la posición adecuada entre 2 y 3.	Fije la posición adecuada entre 3 y 6.
Termostato congelador	Para este modelo de refrigerador, las posiciones 2,5 y 3 son suficientes.	Para este modelo de refrigerador, las posiciones 2,5 y 3 son suficientes.	Para este modelo de refrigerador, las posiciones 2,5 y 3 son suficientes.
	Si su refrigerador se encuentra en un lugar muy frío con temperaturas ambientales de 10°C , y cree que el compartimento del refrigerador está suficientemente frío con el termostato del refrigerador al mínimo, puede fijar el termostato del congelador en las posiciones inferiores.		Con temperaturas ambientales superiores a 38°C , si el compartimento refrigerador no está lo suficientemente frío, puede fijar el termostato del congelador en las posiciones inferiores.
Notas	Las posiciones por defecto de su refrigerador son 2,5-3, para el termostato del compartimento refrigerador, y 3 para el termostato del compartimento del congelador.		
	Le recomendamos que sólo cambie las posiciones del termostato del congelador cuando se encuentre en alguna de las situaciones anteriores. Puede modificar la posición del termostato del congelador de acuerdo con la temperatura ambiental tal como se indica más arriba.		
	Los valores citados en la tabla son las posiciones recomendadas para el termostato. Estos valores pueden modificarse de acuerdo con las condiciones de uso.		

Tenga en cuenta que: la temperatura ambiente, la temperatura de los alimentos que introduzca y la frecuencia de apertura de la puerta afectan la temperatura en el compartimento refrigerador y congelador. Si es necesario, modifique la temperatura.

- Para evitar que se formen bacterias en el interior del compartimento refrigerador, le recomendamos que no posicione el mando del termostato en posición MIN aunque no exista ningún alimento en su interior.
- La primera vez que ponga en marcha el aparato, para empezar a enfriar correctamente, el aparato debería funcionar 24 horas ininterrumpidamente hasta que haya alcanzado la temperatura adecuada.
- Durante este tiempo, no abra la puerta con frecuencia y no sitúe gran cantidad de alimentos en su interior.
- Si apaga o desenchufa la unidad, debe esperar un mínimo de 5 minutos antes de volver a encender o enchufar la unidad para que no se averíe el compresor.

Accesorios

Cubitera

Llene la cubitera con agua e introdúzcala en el congelador. Después de que el agua se haya convertido en hielo, para sacar los cubitos, dé la vuelta a la cubitera tal y como se muestra a continuación.



PARTE- 3. DISPOSICIÓN DE LOS ALIMENTOS EN EL APARATO

Compartimento del refrigerador

- Establecer el compartimento del refrigerador en el gráfico de barras 2-3, esto será suficiente para obtener condiciones normales.
- Para reducir el grado de humedad y el consiguiente aumento de la formación de escarcha, nunca deposite en el interior del frigorífico líquidos contenidos en recipientes que no estén cerrados.
- No introduzca nunca comida caliente en el refrigerador. La comida caliente debería dejarse enfriar a temperatura ambiente y colocarse dentro del frigorífico de forma que se garantice una adecuada circulación de aire en el interior del compartimento.
- Prepare la carne y el pescado limpio, en envases o envuelto en plástico, que vaya a consumir en las siguientes 24-48 horas.
- Puede colocar las frutas y verduras en el cajón correspondiente, sin necesidad de empaquetarlas.

Compartimento congelador

- Establecer el compartimento del congelador en el gráfico de barras 2-3, esto será suficiente para obtener condiciones normales.
- La función del compartimento congelador consiste en almacenar alimentos congelados o ultra-congelados durante largos períodos de tiempo, además de hacer cubitos de hielo.
- No ponga a congelar alimentos frescos o calientes en los estantes de la puerta del congelador. Utilice dichos estantes únicamente para almacenar alimentos ya congelados.
- No coloque alimentos frescos o calientes al lado de alimentos ya congelados, pues éstos podrían descongelarse.
- Utilice el estante de congelación rápida para congelar alimentos cocinados por usted y otros alimentos que se desee congelar con mayor rapidez gracias al mayor poder de congelación de dicho estante.
- Cuando congele alimentos frescos (como carne o pescado), divídalos en paquetes que contengan la cantidad que vaya a consumir cada vez.
- Mientras congela alimentos frescos, la cantidad máxima de alimentos frescos (en kg) que se pueden congelar en 24 horas se encuentra detallada en la etiqueta del dispositivo.
- **Para almacenar alimentos congelados** se recomienda seguir siempre estrictamente las instrucciones que aparecen en los envases de los alimentos congelados y, en caso de no disponer de esta información, se recomienda no conservar nunca los alimentos por períodos superiores a los 3 meses a partir de la fecha de compra.
- **Cuando compre alimentos congelados** asegúrese de que dichos alimentos han sido congelados a la temperatura adecuada y de que el envoltorio está intacto.
- Se recomienda transportar los alimentos congelados en recipientes adecuados para mantener su calidad, además de depositarlos en el congelador a la mayor brevedad posible.
- Si un paquete que contiene alimentos congelados muestra signos de humedad y presenta un aspecto anormalmente hinchado, es probable que haya sido previamente almacenado a una temperatura inadecuada y que el contenido del paquete se haya deteriorado.
- **El período de conservación de los alimentos congelados** depende de la temperatura ambiente, de la posición del mando del termostato, de la regularidad con que se abra la puerta del frigorífico, del tipo de alimento y del tiempo necesario para transportar el producto desde la tienda hasta su domicilio. Siga siempre las instrucciones del envase del producto y no rebase nunca el período máximo de conservación indicado.

PARTE- 4. LIMPIEZA Y MANTENIMIENTO

- Desconecte el aparato de la corriente antes de limpiarlo.
- No limpie el electrodoméstico derramando agua sobre él.
- El compartimento frigorífico y congelador deben ser limpiados periódicamente usando una disolución de bicarbonato sódico en agua templada.
- Limpie los accesorios separadamente con agua y jabón. No los lave en la lavadora.
- No use productos abrasivos, detergentes o jabones. Una vez limpiado, aclare con agua limpia y seque cuidadosamente. Cuando las operaciones de limpieza han finalizado, enchufe de nuevo el aparato con las manos secas.
- Debe limpiar el condensador (parte posterior del aparato) con un cepillo una vez al año para ahorrar energía y aumentar la eficiencia.

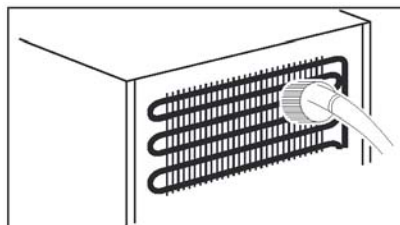
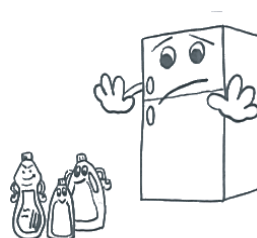
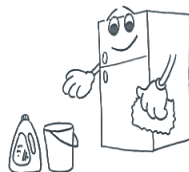
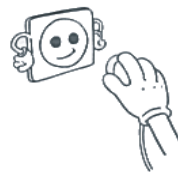

LACORRIENTE DEBE ESTAR DESCONECTADA.

Descongelación del compartimento frigorífico

- La descongelación se produce de forma automática en el compartimento frigorífico durante el funcionamiento; el agua descongelada obtenida por la bandeja de evaporación se evapora automáticamente.

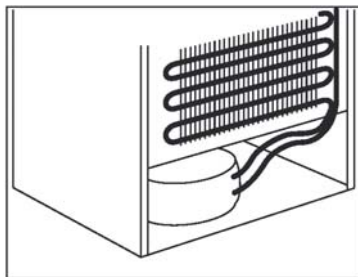

Sustituir la bombilla

1. Desenchufe el aparato de la corriente,
2. Retire la cubierta de la luz del frigorífico con un destornillador pequeño y retire la cubierta. (A)
3. Cambie la bombilla actual con una nueva de no más de 15 W.(B)
4. Coloque la cubierta de la bombilla, y tras esperar 5 minutos encienda el aparato (C).

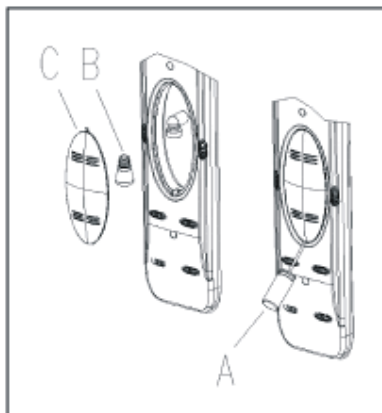

PARTE- 5. TRANSPORTE Y CAMBIO DE LA POSICION DE INSTALACION

Transporte y Cambio de la Posición de Instalación

- Los paquetes y paneles originales de espuma de poliestireno pueden ser guardados por si se requieren.
- Al transportar el electrodoméstico, debe ser atado con una cinta ancha o cuerda resistente. Las reglas escritas en la caja de cartón ondulado deben seguirse durante el transporte.
- Antes de transportarlo o cambiar la posición de instalación, todos los objetos móviles (p.ej., estantes, cajones) deben ser retirados o fijados con cinta o cuerda.

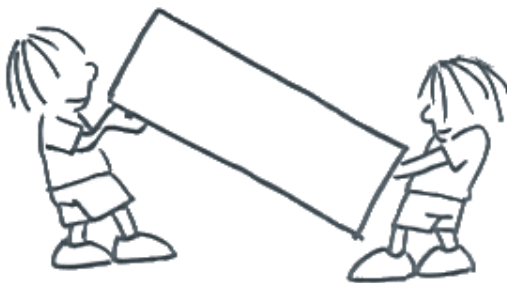

Cambio de la dirección de apertura de la puerta (En algunos modelos)

En el caso de que necesite cambiar la dirección de apertura de la puerta, por favor consulte su servicio post-venta local.

PARTE- 6. ANTES DE LLAMAR A SU SERVICIO POSTVENTA

Si el frigorífico no funciona correctamente puede ser debido a un problema menor, por lo que le recomendamos que antes de ponerse en contacto con el servicio técnico y ahorrar tiempo y dinero, compruebe lo siguiente.

¿Qué hacer si el frigorífico no funciona? Compruebe lo siguiente:

- Que no hay corriente eléctrica.
- Que el interruptor general de su hogar está apagado.
- Que el termostato no está en posición « 1/MIN ».
- Que el enchufe está estropeado. Para comprobarlo, enchufe otro aparato que sepa que funcione en la misma toma de corriente.

¿Qué hacer si el frigorífico enfría poco?

Compruebe lo siguiente:

- Que no haya sobrecargado el aparato.
- Que las puertas cierran correctamente.
- Que el condensador no esté lleno de polvo.
- Que hay suficiente espacio entre la parte trasera del aparato y la pared.

Si oye ruidos:

El gas refrigerante que circula en el circuito refrigerador puede emitir algún ruido (sonido de burbujeo) cuando el compresor no esté funcionando. No se preocupe, es normal. Si oye ruidos distintos, compruebe lo siguiente:

- Que el aparato está bien nivelado.
- Que no hay nada en contacto con la parte trasera.
- Que hay algún objeto del interior del aparato que vibra.

Si su frigorífico no enfría lo suficiente

- Su frigorífico ha sido diseñado para operar en las escalas de temperatura ambiente especificadas en los estándares de acuerdo al tipo de clima mencionado en la etiqueta de información. No se recomienda el uso del frigorífico para un enfriamiento eficiente en entornos con valores de temperaturas no acordes con las temperaturas especificadas.

<i>Tipo de Clima</i>	<i>Temperatura Ambiente (°C)</i>
T	Entre 16°C y 43°C
ST	Entre 16°C y 38°C
N	Entre 16°C y 32°C
SN	Entre 10°C y 32°C

Información sobre Conformidad

- De acuerdo a las normas EN ISO 15502, el tipo Tropical se define para aquellas temperaturas ambiente de entre 16°C y 43°C.
- El aparato está diseñado para cumplir con las normas EN 15502, IEC60335-1/IEC60335-2-24, y 2004/108/EC.

Consejos

- Si el aparato no va usarse durante un periodo prolongado de tiempo (por ejemplo durante las vacaciones de verano) desenchúfelo, límpielo y deje la puerta abierta para evitar que se forme moho y malos olores.
- Para detener el funcionamiento del aparato por completo, desenchúfelo de la toma de corriente (para limpiarlo y cuando deje abiertas las puertas).

PARTE- 7. PARTES DEL APARATO Y COMPARTIMENTOS

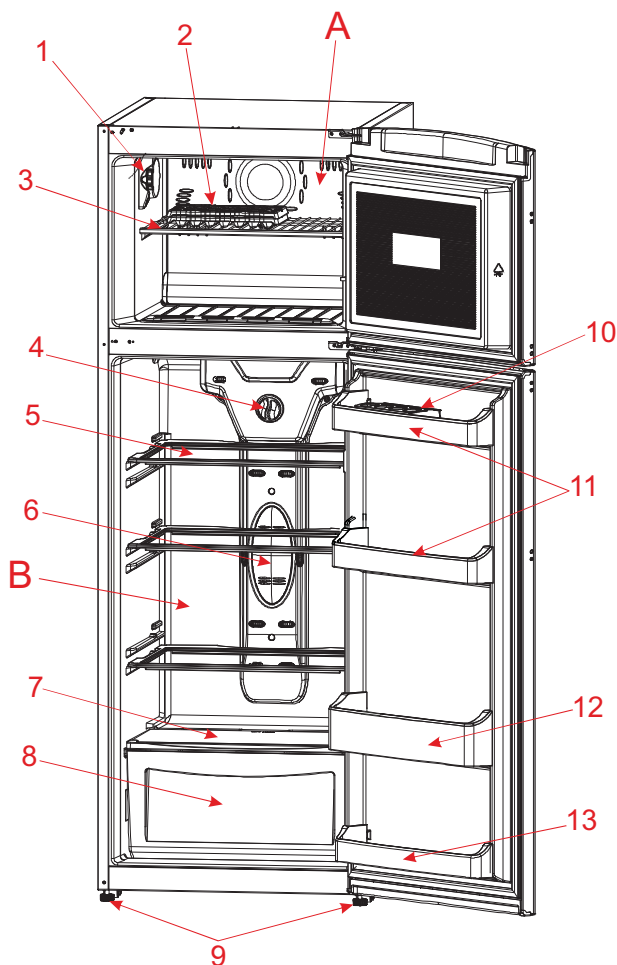

Esta presentación sólo tiene carácter informativo acerca de los componentes del aparato.

Los componentes pueden variar en función del modelo del aparato.

A) Compartimento congelador
B) Compartimento refrigerador

- 1) Caja termostato congelador
- 2) Icubitera
- 3) Estante del congelador
- 4) Mando control termostato refrigerador
- 5) Estantes del refrigerador

- 6) Tapa de la luz del refrigerador
- 7) Tapa verdulero
- 8) Verdulero
- 9) Patas niveladoras
- 10) Huevera
- 11) Estante superior
- 12) Estante para botellas
- 13) Estante inferior

Consejos Para Ahorrar Energía

- 1 - Coloque el aparato en una habitación fresca y bien ventilada, pero sin exponerlo directamente a la luz solar ni dejarlo cerca de fuentes de calor (como por ejemplo radiadores, fogones y otros). En el caso contrario, utilice una placa aislante.
- 2 - Deje que los alimentos y las bebidas calientes se enfríen fuera del aparato.
- 3 - Cuando vaya a descongelar cualquier alimento congelado, hágalo colocándolo en el compartimento del frigorífico. La baja temperatura de los alimentos congelados ayudará a enfriar el compartimento del refrigerador mientras se estén descongelando. Siendo así, el frigorífico trabajará menos para enfriarse y por lo tanto se ahorrará energía. Si los alimentos congelados se descongelasen fuera del frigorífico, se desperdiciaría esta energía.
- 4 - Cuando coloque bebidas y bandejas con líquidos en el frigorífico deberá taparlos. De lo contrario aumentaría la humedad en el interior del mismo. Por lo tanto el frigorífico alargará su tiempo de funcionamiento. Además, al tapar las bebidas y bandejas con líquidos se conservan sus aromas y sabores.
- 5 - Al colocar los alimentos y bebidas, debe abrirse la puerta durante el menor tiempo posible.
- 6 - Mantenga cerradas las tapas de cualquier compartimento que tenga una temperatura diferente dentro del frigorífico (como por ejemplo cajones para verduras, huevos o quesos, el refrigerador y otros)
- 7 - La junta de goma de la puerta debe estar limpia y mantenerse flexible. Cámbiela si estuviera desgastada.
- 8 - De vez en cuando se debe limpiar la parte posterior del aparato con un aspirador o una brocha para evitar un incremento del consumo energético.



Este aparato está diseñado y fabricado con materiales y componentes de alta calidad, que pueden ser reciclados y reutilizados.

Este símbolo significa que el equipo eléctrico y electrónico, al final de su ciclo de vida, no se debe desechar con el resto de residuos domésticos.

Por favor, deposite su viejo electro domestico en el punto de recogida de residuos o contacte con su administración local.

En la Unión Europea existen sistemas de recogida específicos para residuos de aparatos eléctricos y electrónicos.

Por favor, ayúdenos a conservar el medio ambiente!

Índice

ANTES DE USAR O FRIGORÍFICO	42
Instruções De Segurança	42
Recomendações	43
Instalação e Ligação eléctrica	44
Antes de Por o Aparelho a Funcionar	44
AS MÚLTIPLAS FUNÇÕES E POSSIBILIDADES	45
Regulação do termóstato	45
Acessórios	46
<i>Tabuleiro para o gelo</i>	46
ORGANIZAR OS ALIMENTOS NO ELECTRODOMÉSTICO	47
Compartimento do frigorífico	47
Compartimento do congelador	47
LIMPEZA E MANUTENÇÃO	48
Descongelação	48
Substituição da lâmpada	49
TRANSPORTE E MUDANÇA DA POSIÇÃO DE INSTALAÇÃO	49
Mudança do Sentido das Portas	49
ANTES DE CONTACTAR O SERVIÇO DE ASSISTÊNCIA TÉCNICA	50
DESCRIÇÃO GERAL DO APARELHO	51
Conselhos para poupar energia	52

PARTE- 1. ANTES DE USAR O FRIGORÍFICO

Instruções De Segurança

- Este modelo, que contém R600a (o isobutane do refrigerador), gás natural que é muito amigo do ambiente, mas ao mesmo tempo, muito combustível. Quando transporte e instale a unidade, terá de ter cuidado e assegurar-se que nenhum dos componentes do circuito de refrigeração é afectado. No caso de danos, evitar lume directo ou fontes de ignição e ventilar a área onde sera colocada a unidade por alguns minutos.

Atenção: Mantenha as aberturas de ventilação desobstruídas..

- Não utilize dispositivos mecânicos, nem outras formas artificiais para acelerar o processo de descongelação.
- Não utilize dispositivos eléctricos no compartimento do frigorífico.
- Se este dispositivo for para substituir um frigorífico antigo com fechadura, parta ou remova a fechadura antes de colocá-lo, para proteger as crianças que ao brincar podem fechar-se a si próprias dentro.
- Os velhos frigoríficos contêm gases de isolamento e refrigeração, que devem ser correctamente removidos. Quando se desfizer do seu antigo aparelho, entre em contacto com o serviço de recolha de sucata da sua área ou com o seu representante se tiver questões. Assegure-se que as tuberias do seu antigo frigorífico não se vão romper quando forem recolhidas pelos serviços de limpeza.

Nota importante:

Leia este livro antes de ligar o aparelho. O fabricante não assumirá a responsabilidade no caso de uma incorrecta instalação e utilização diferente àquela exposta neste livro.

Informação de conformidade

- A classe tropical é definida para temperaturas ambientes ente 16°C e 43°C De acordo com as normas TS EN 15502.
- O dispositivo foi concebido de acordo com as normas E N1 55 02 , IE C6 03 35 -1 / IEC60335-2-24, 2004/108/EC.

Recomendações

Aviso: Não use dispositivos mecânicos ou outros meios artificiais para acelerar o processo de descongelação. Não use aparelhos eléctricos na gaveta de alimentos do equipamento. Mantenha os orifícios de ventilação do equipamento desobstruídos. Não danifique o circuito de refrigeração do frigorífico.

- Não utilize adaptadores ou tomadas os quais podem provocar sobreaquecimento ou queimar.
- Não utilize cabos eléctricos usados e deformados.
- Não entrelace nem dobre os cabos.



- Não permita que as crianças brinquem com o aparelho. Mantenha as Crianças longe da porta do frigorífico.
- Não ligue o aparelho com as mãos molhadas.
- Não introduza líquidos voláteis, inflamáveis dentro do congelador, sobretudo bebidas gasosas, uma vez que podem provocar uma explosão.
- As garrafas que contenham uma grande percentagem de álcool, devem estar bem fechadas e devem ser colocadas na posição vertical, dentro do congelador.
- Não tocar, especialmente com as mãos molhadas, na parede refrigeradora, sob o risco de se queimar ou magoar.
- Não coma os gelados recém saídos do congelador.



- O equipamento não se destina à utilização por pessoas (incluindo crianças) com capacidades físicas, sensoriais ou mentais reduzidas ou sem experiência e conhecimento, a não ser que sejam supervisionadas ou instruídas sobre a utilização do equipamento por uma pessoa responsável pela sua segurança. As crianças devem ser supervisionadas para garantir que não brinquem com o equipamento.
- Se o cabo de alimentação se danificar, deverá ser substituído pelo fabricante ou por uma pessoa qualificada.

Instalação e Ligação eléctrica

- Este aparelho deve ser ligado a uma tensão de 220-240V e 50 Hz.
- Pode solicitar ajuda ao nosso fornecedor para a instalação.
- Certifique-se, antes de efectuar a instalação, que a voltagem da sua casa corresponde à indicada para o aparelho.
- Se a tomada não combina com a ficha do frigorífico, substitua-a por uma adequada (até 16 A)
- Utilize uma tomada provida de ponto de terra. No caso da tomada onde quer ligar o aparelho não ter o ponto de terra, consulte com um electricista.
- **O Fabricante declina qualquer responsabilidade no caso de não se seguirem as recomendações eléctricas indicadas neste ponto do Manual.**
- Não expor o aparelho ao sol directo.
- Não utilizar em espaços ao ar livre e não deve ser exposto à chuva.
- Coloque o frigorífico num lugar seco e arejado e não o coloque perto de uma fonte de calor. Deve situar-se, como mínimo, a 50 cm dos aquecedores a gás ou estufas de carvão e a 5 cm das estufas eléctricas.
- Mantenha a parte de cima do frigorífico livre até 15 cm.
- Não coloque objectos pesados nem grandes quantidades sobre o aparelho.
- Se o aparelho está instalado próximo de outro frigorífico ou congelador mantenha um mínimo de separação de 2 cm para prevenir a condensação.
- O aparelho deve ficar bem apoiado no solo e bem nivelado. Utilize os dois rolos que se encontram na parte posterior da base para compensar o desnível.
- Para obter uma boa circulação de ar por debaixo do aparelho, o espaço deve estar aberto. Não o tape com um tapete, ect.
- O exterior do aparelho e os acessórios interiores devem ser limpos com uma solução de água e sabão líquido suave; o interior do aparelho deve ser limpo com bicarbonato de sódio dissolvido em água morna. Depois de estarem secos, coloque os acessórios.

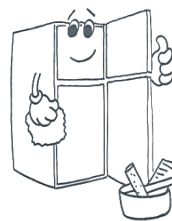
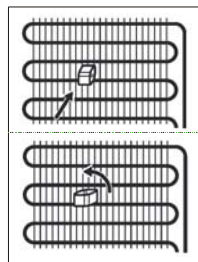

Antes de Por o Aparelho a Funcionar

- Aguarde 3 horas antes de ligar o aparelho, obtendo desta forma um melhor funcionamento.
- Pode aparecer um cheiro quando liga o aparelho, o qual desaparecerá depois do aparelho começar a esfriar.

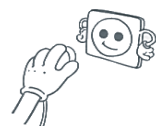

PARTE- 2. AS MÚLTIPLAS FUNÇÕES E POSSIBILIDADES

Regulação do termóstato

Termóstato do Congelador



Termóstato do Frigorífico



O termóstato do congelador e o termóstato do frigorífico regulam automaticamente a temperatura registada no interior dos respectivos compartimentos. Ao rodar o botão de regulação do termóstato do congelador da posição 1 para a posição 4 e ao rodar o botão de regulação do termóstato do frigorífico da posição MIN (desligado) para a posição MAX

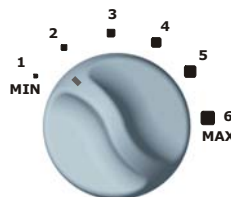

(máximo), está a seleccionar a temperatura mais fria. Nas estações mais frias pode regular uma posição mais baixa a fim de reduzir o consumo de energia.

- Note que as temperaturas reguladas para o congelador e para o frigorífico se influenciam mutuamente. Por exemplo: se o botão de regulação do termóstato do frigorífico estiver colocado na posição MAX (temperatura mais baixa), regule a posição do botão do termóstato do congelador para um valor mais

Regulação da temperatura do frigorífico e do congelador

ESTAÇÃO	INVERNO	PRIMAVERA/OUTONO	VERÃO
Temperatura ambiente	$10^{\circ}\text{C} < T_{\text{amb}} < 16^{\circ}\text{C}$	$16^{\circ}\text{C} < T_{\text{amb}} < 25^{\circ}\text{C}$	$25^{\circ}\text{C} < T_{\text{amb}} < 43^{\circ}\text{C}$
termóstato de arrefecimento	Coloque na posição correcta entre 1 e 2.	Coloque na posição correcta entre 2 e 3.	Coloque na posição correcta entre 3 e 6.
termóstato de congelação	As posições 2.5 e 3 serão suficientes de acordo com o modelo de frigorífico. Se o seu frigorífico está num local extremamente frio com uma temperatura ambiente de 10°C , e se o compartimento de arrefecimento está frio com o termóstato de arrefecimento ajustado no mínimo, pode ajustar o termóstato de congelação na posições mínimas.	As posições 2.5 e 3 serão suficientes de acordo com o modelo de frigorífico.	As posições 2.5 e 3 serão suficientes de acordo com o modelo de frigorífico. Com temperaturas ambiente superiores a 38°C , se o compartimento de arrefecimento não está suficientemente frio, pode ajustar o termóstato de congelação nas posições máximas.
Notas	Os valores por defeito do seu frigorífico são 2,5-3 para o termóstato do compartimento de congelação, e 3 para o termóstato do compartimento de arrefecimento. É aconselhado não mudar as posições do termóstato de congelação excepto nas condições acima visadas. O termóstato de arrefecimento pode ser ajustado de acordo com a temperatura ambiente como descrito acima. Os valores indicados na tabela são posições recomendadas do termóstato. Estes valores podem variar de acordo com as condições de utilização.		

Note que a temperatura ambiente, a temperatura dos alimentos frescos colocados no frigorífico e a frequência com que aperta do aparelho é aberta influenciam a temperatura registada no interior tanto do compartimento frigorífico, como do compartimento congelador. Se necessário, altere a regulação da temperatura

- A fim de evitar a sudação e a acumulação de bactérias no interior do compartimento frigorífico, o fabricante recomenda que nunca coloque o botão de regulação do termostato do frigorífico na posição MIN (desligado), mesmo que não estejam colocados quaisquer alimentos no interior do compartimento frigorífico.
- Quando liga o frigorífico pela primeira vez, e para assegurar uma refrigeração adequada, o aparelho deve trabalhar continuamente durante 24 horas até arrefecer o suficiente.
- Durante este período de 24 horas não abra a porta com tanta frequência e não coloque grandes quantidades de alimentos no interior do aparelho.
- Se o aparelho estiver desligado, ou se a ficha do respectivo cabo de alimentação tiver sido desligada da tomada de rede, e a fim de não danificar o compressor do frigorífico, tem de esperar pelo menos 5 minutos antes de voltar a ligar o frigorífico ou de voltar a ligar a respectiva ficha à tomada.

Se o frigorífico não arrefecer o suficiente:

O frigorífico foi concebido para funcionar numa temperatura ambiente definida nos padrões, de acordo com a classe climática estipulada no rótulo informativo. É recomendado não utilizar o frigorífico fora dos limites estipulados em termos de eficiência de arrefecimento.

Classe climática	Temperatura Ambiente (°C)
T	Entre 16 e 43
ST	Entre 16 e 38
N	Entre 16 e 32
SN	Entre 10 e 32

Acessórios

Tabuleiro para o gelo

- Encha o tabuleiro para o gelo com água e coloque-o no congelador.
- Depois de a água se ter convertido completamente em gelo, pode torcer o tabuleiro da forma indicada na figura abaixo e retirar os cubos de gelo.

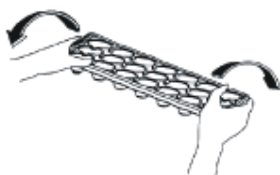

Compartimento do frigorífico

- Definir o compartimento frigorífico para a barra gráfica 2-3 será suficiente em condições normais.
- Para reduzir a humidade e conseqüente aumento de gelo, nunca coloque líquidos em recipientes não fechados no frigorífico.
- Nunca coloque alimentos quentes no frigorífico. Deverá deixar os alimentos arrefecer até à temperatura ambiente e deverão ser colocados de forma a permitir uma adequada circulação de ar no compartimento do frigorífico.
- Organize a carne e o peixe amanhado (envolvidos em embalagens ou películas aderentes) que usará dentro de 1-2 dias.
- Pode colocar as frutas e os legumes na gaveta de frutos e legumes, sem embalar.

Compartimento do congelador

- Definir o compartimento do congelador para a barra gráfica 2-3 será suficiente em condições normais.
- O uso do congelador é para armazenar alimentos congelados ou profundamente congelados por períodos longos de tempo e para fazer cubos de gelo.
- Não coloque alimentos frescos ou quentes nas prateleiras da porta do congelador para serem congelados. Use apenas para armazenar alimentos congelados.
- Não coloque alimentos frescos e quentes ao lado de alimentos congelados, pois estes podem descongelar.
- Utilize a prateleira de congelação rápida para congelar a comida feita em casa (e os alimentos que deseja congelar) mais rapidamente, devido à maior potência de congelação do compartimento de congelação.
- Ao congelar alimentos frescos (ou seja; carne, peixe e carne picada), divida em porções que utilizará de cada vez.
- Ao congelar alimentos frescos: a quantidade máxima (8em kg) de alimentos frescos que podem ser congelados em 24 horas, é indicada no rótulo do electrodoméstico.
- **Para armazenar os alimentos congelados;** siga sempre cuidadosamente as instruções do fabricante descritas nas embalagens dos alimentos congelados e, no caso de não ser dada qualquer informação, não deverá armazenar os alimentos por um período superior a 3 meses após a data da compra do produto.
- **Quando comprar alimentos congelados** assegure-se que estes foram congelados a uma temperatura satisfatória e que a embalagem está intacta.
- Os alimentos congelados deverão ser transportados em recipientes apropriados para manter a sua qualidade e deverão ser colocados no congelador o mais rápido possível.
- Se uma embalagem de alimento congelado mostrar sinais de humidade e apresentar uma dilatação anormal, é provável que tenha sido armazenada a uma temperatura inadequada e que o conteúdo esteja deteriorado.

- **O tempo de armazenamento dos alimentos congelados** depende da temperatura ambiente, do ajuste do termóstato, da frequência de abertura da porta, do tipo de alimento e do tempo necessário para transportar o produto desde a loja até sua casa. Siga sempre as instruções impressas na embalagem e nunca exceda o tempo máximo de armazenamento indicado.

PARTE- 4. LIMPEZA E MANUTENÇÃO

- Desligue da rede eléctrica antes de limpar.
- Não limpe o aparelho utilizando grande quantidade de água.
- O compartimento do refrigerador e congelador devem ser limpos periodicamente, utilizando uma solução de bicarbonato e água morna.
- Limpe os acessórios com sabão e água, separadamente. Não os lave na máquina de lavar loiça..
- Não use pós, detergentes ou sabões abrasivos. Depois de limpar, passe por água limpa e seque cuidadosamente. Depois de terminar a limpeza, ligue, novamente, à rede eléctrica com as mãos secas.

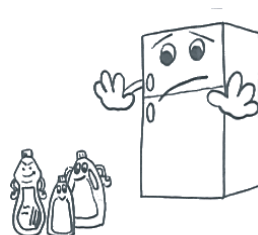
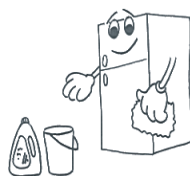
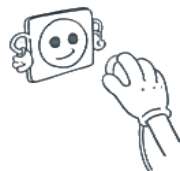

- Deve limpar pelo menos uma vez por ano, o condensador com a vassoura, a fim de economizar energia e aumentar o rendimento.

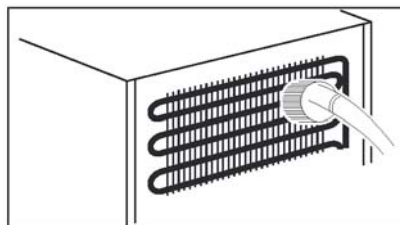

O CABO DE ALIMENTAÇÃO DEVE ESTAR DESLIGADO.

Descongelação

- A descongelação acontece automaticamente no refrigerador durante operação; a água descongelada é conduzida para a bandeja de evaporação, e evapora-se automaticamente.

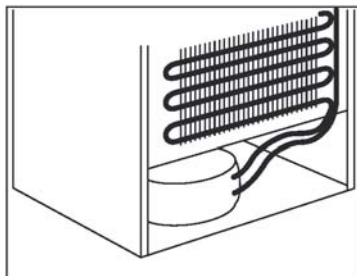

Substituição da lâmpada

1. Desligue o frigorífico da corrente, retirando a ficha do respectivo cabo de alimentação da tomada,
2. Servindo-se de uma chave de fendas, remova a protecção da lâmpada do frigorífico e extraia o casquilho (A).
3. Substitua a lâmpada fundida por uma lâmpada nova de não mais de 15 W (B).
4. Volte a colocar a protecção da lâmpada (C) e, depois de esperar 5 minutos, volte a ligar o frigorífico à corrente, inserindo a ficha do respectivo cabo de alimentação na tomada.

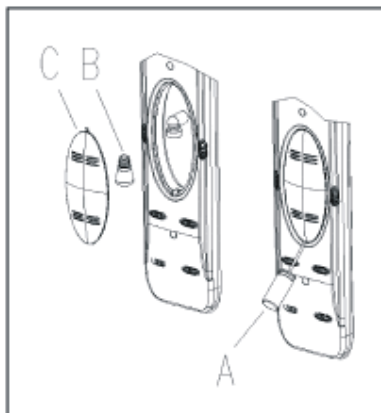

PARTE- 5. TRANSPORTE E MUDANÇA DA POSIÇÃO DE INSTALAÇÃO

Transporte e Mudança da Posição de Instalação

- A embalagem original e o polystyrene espumado (PS) pode-se guardar.
- Durante o transporte o aparelho, deve ser amarrado com uma faixa larga ou uma corda forte. Devem ser seguidas as instruções mencionadas na embalagem durante o transporte.
- Antes de transportar ou mudar a posição anterior, devem ser retirados todos os objectos moveis (por ex. separadores) ou fixos com faixas para prevenir a vibração.

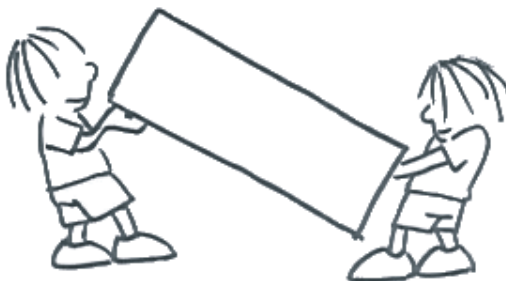

Mudança do Sentido das Portas (Em alguns modelos)

No caso de necessitar mudar o sentido das portas, consulte o Serviço de assistência técnica.

Se o seu frigorífico não estiver a funcionar devidamente, esse funcionamento incorrecto pode ficar a dever-se a um problema de pouca monta, que poderá resolver; por isso, antes de entrar em contacto com os serviços de assistência técnica proceda às seguintes verificações:

O que deve fazer se o frigorífico não funcionar:**Certifique-se de que**

- Não houve uma falha de energia eléctrica;
- O disjuntor geral do quadro eléctrico de sua casa não disparou;
- O termostato não está colocado na posição “1/MIN” (frigorífico desligado);
- A tomada está a abastecer energia suficiente ao frigorífico. Para o verificar, ligue a essa mesma tomada um outro aparelho que saiba que está a funcionar devidamente.

O que deve fazer se o frigorífico não estiver a funcionar devidamente:**Certifique-se de que**

- Não colocou demasiados alimentos no interior do frigorífico;
- As portas estão correctamente fechadas;
- Não se acumulou pó no condensador,
- Há espaço livre suficiente na parte de trás e nas partes laterais do frigorífico (para uma circulação adequada do ar).

Se ouvir um ruído anómalo:

O gás de refrigeração que circula no circuito de refrigeração do frigorífico pode produzir um ruído ligeiro (borbulhar) mesmo que o compressor não esteja a funcionar. Não se preocupe se for este o caso, pois trata-se de um ruído perfeitamente normal. Se, no entanto, os ruídos emitidos pelo seu frigorífico forem diferentes, certifique-se de que

- O frigorífico está devidamente nivelado;
- Não está nada encostado à parte de trás do frigorífico;
- Os objectos e alimentos colocados no interior do frigorífico não estão a vibrar.

Recomendações

- Sempre que o frigorífico não for ser utilizado durante um período de tempo prolongado (como, por exemplo, durante as férias de Verão), desligue o aparelho da corrente, removendo a ficha do respectivo cabo de alimentação da tomada, limpe o frigorífico e deixe a porta ligeiramente aberta, para impedir que se formem cheiros desagradáveis no interior do frigorífico e que se acumule bolor no seu interior.
- Para desligar completamente o frigorífico da corrente, tem sempre de retirar a ficha do respectivo cabo de alimentação da tomada (é este tipo de desligamento que tem de fazer antes de qualquer operação de limpeza do frigorífico ou sempre que pretender deixar as portas do frigorífico abertas).

PARTE- 7. DESCRIÇÃO GERAL DO APARELHO

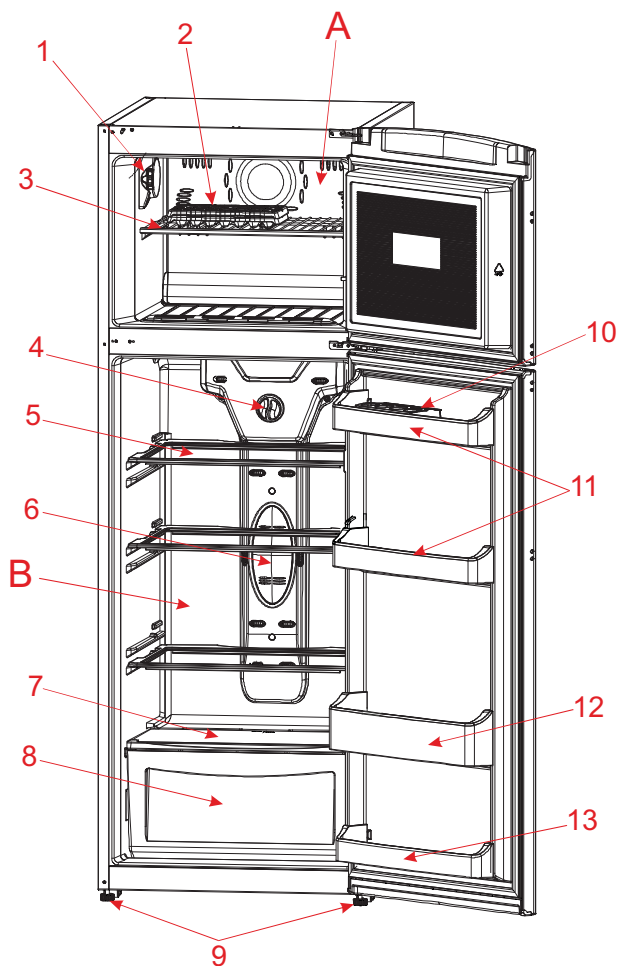

Esta apresentação é apenas para informação sobre as partes do electrodoméstico.
As partes podem variar conforme o modelo.

A) Compartimento do congelador

B) Compartimento do frigorífico

1) Caixa do termostato do congelador

2) Tabuleiro para o gelo

3) Prateleira do congelador

4) Botão de regulação do termostato do frigorífico

5) Prateleiras do frigorífico

6) Caixa da lâmpada do frigorífico/tampa da caixa

7) Tampa da gaveta para frutas e legumes

8) Gaveta para frutas e legumes

9) Pés reguláveis

10) Suporte para os ovos

11) Prateleira superior

12) Prateleira para garrafas

13) Prateleira inferior

Conselhos para poupar energia

- 1- Instalar o aparelho numa sala fresca e arejada, ao abrigo da luz solar directa e de fontes de calor (radiador, forno... etc). Caso contrário, utilizar uma placa isolante.
- 2- Deixar arrefecer os alimentos e bebidas quentes fora do aparelho.
- 3- Para descongelar alimentos congelados, coloque-os no compartimento de refrigeração. A baixa temperatura dos alimentos congelados ajudará a arrefecer o compartimento de refrigeração durante a descongelação. Isto resulta numa poupança de energia. Se os alimentos congelados são removidos, ocorre um gasto de energia.
- 4- Quando colocar bebidas e líquidos, estes devem ser tapados. Caso contrário a humidade aumenta no aparelho. Por consequência, o tempo de trabalho aumenta. Cobrir bebidas e líquidos ajuda a prevenir cheiros e alterações no sabor.
- 5- Quando colocar alimentos e bebidas, não deixar a porta do frigorífico aberta muito tempo.
- 6- Manter todas as tampas incluídas no frigorífico fechadas. (compartimento para legumes etc).
- 7- Manter as juntas da porta limpas e rebatíveis. Substitua as juntas se estiverem gastas.
- 8- Limpar periodicamente a parte traseira do dispositivo com um aspirador ou um pincel para prevenir um aumento do consumo de energia.



O seu produto foi concebido e produzido com materiais e componentes de alta qualidade que podem ser reciclados e reutilizados.

Este símbolo significa que o equipamento eléctrico e electrónico no final da sua vida útil deverá ser descartado separadamente do seu lixo doméstico.

Por favor, entregue este equipamento no seu ponto local de recolha/reciclagem.

Na União Europeia existem sistemas de recolha separados para produtos eléctricos e electrónicos usados.

Por favor, ajude-nos a conservar o ambiente em que vivemos!

ΠΕΡΙΕΧΟΜΕΝΑ

ΠΡΙΝ ΤΗ ΧΡΗΣΗ ΤΗΣ ΣΥΣΚΕΥΗΣ	54
Ειδικές οδηγίες	54
Συστάσεις	55
Εγκατάσταση και ενεργοποίηση της συσκευής	56
Πριν να βάλετε σε ενέργεια το ψυγείο σας	56
ΟΙ ΔΙΑΦΟΡΕΣ ΛΕΙΤΟΥΡΓΙΕΣ ΚΑΙ ΔΥΝΑΤΟΤΗΤΕΣ	57
Ρύθμιση θερμοστατών	57
Ρύθμιση Θερμοκρασίας Κατάψυξης και Συντήρησης	58
Εξαρτήματα	59
Παγοθήκη	59
ΤΑΞΙΝΟΜΗΣΗ ΤΡΟΦΙΜΩΝ ΣΤΗΝ ΣΥΣΚΕΥΗ	60
Τμήμα Συντήρησης	60
Χώρος Κατάψυξης	60
ΚΑΘΑΡΙΣΜΟΣ ΚΑΙ ΣΥΝΤΗΡΗΣΗ	61
Απόψυξη	61
Αντικατάσταση της λάμπας φωτισμού συντήρησης και κατάψυξης	62
ΜΕΤΑΦΟΡΑ ΚΑΙ ΑΛΛΑΓΗ ΘΕΣΗΣ ΕΓΚΑΤΑΣΤΑΣΗΣ	62
Αλλαγή κατεύθυνσης ανοίγματος των πορτών	62
ΠΡΙΝ ΚΑΛΕΣΕΤΕ ΤΗΝ ΥΠΗΡΕΣΙΑ ΕΞΥΠΗΡΕΤΗΣΗΣ ΠΕΛΑΤΩΝ	63
ΤΑ ΜΕΡΗ ΤΗΣ ΣΥΣΚΕΥΗΣ ΚΑΙ ΟΙ ΘΑΛΑΜΟΙ	64
Πρακτικές συμβουλές για εξοικονόμηση ενέργειας	65

ΜΕΡΟΣ 1. ΠΡΙΝ ΤΗ ΧΡΗΣΗ ΤΗΣ ΣΥΣΚΕΥΗΣ

Ειδικές οδηγίες

- Εάν το μοντέλο σας περιέχει R600a - δείτε την πινακίδα στοιχείων στο εσωτερικό του ψυγείου (το ψυκτικό ισοβουτάνιο), αυτό είναι ένα φυσικό αέριο το οποίο είναι φιλικό προς το περιβάλλον αλλά επίσης αναφλέξιμο. Όταν μεταφέρετε και εγκαθιστάτε τη μονάδα πρέπει να φροντίζετε να εξασφαλίσετε ότι κανένα από τα μέρη του ψυκτικού κυκλώματος δεν θα υποστεί ζημιά. Σε περίπτωση ζημιάς αποφύγετε γυμνές φλόγες ή πηγές ανάφλεξης και αερίστε για λίγα λεπτά το χώρο στον οποίο έχει τοποθετηθεί η μονάδα.
- Αν η συσκευή θα αντικαταστήσει παλιό ψυγείο με ασφάλιση, σπάστε ή αφαιρέστε το μηχανισμό ασφάλισης πριν το φυλάξετε, για προστασία των παιδιών που παίζοντας μπορεί να κλειδωθούν μέσα.
- Τα παλιά ψυγεία και καταψύκτες περιέχουν αέρια μόνωσης και ψυκτικά μέσα, τα οποία πρέπει να απορριφθούν με κατάλληλο τρόπο. Φροντίστε απαραίτητα να μην προκληθεί ζημιά στις σωληνώσεις του ψυκτικού κυκλώματος.

ΣΗΜΑΝΤΙΚΗ ΠΑΡΑΤΗΡΗΣΗ:

Παρακαλούμε διαβάστε αυτό το εγχειρίδιο πριν εγκαταστήσετε και ενεργοποιήσετε τη συσκευή. Ο κατασκευαστής δεν αναλαμβάνει καμία ευθύνη για λανθασμένη εγκατάσταση και για χρήση μη σύμφωνη με αυτή που περιγράφεται σ' αυτό το εγχειρίδιο.

Πληροφορίες συμμόρφωσης

- Η Τροπική κατηγορία ορίζεται για τις θερμοκρασίες περιβάλλοντος μεταξύ 16°C και 43°C σύμφωνα με τα Πρότυπα TS EN ISO 15502.
- Η συσκευή έχει σχεδιαστεί σε συμμόρφωση με τα πρότυπα EN15502, IEC60335-1 / IEC60335-2-24, 2004/108/EK.

Συστάσεις

Προειδοποίηση: Μη χρησιμοποιείτε μηχανικές διατάξεις ή άλλα τεχνητά μέσα για να επιταχύνετε τη διαδικασία της απόψυξης. Μη χρησιμοποιείτε ηλεκτρικές συσκευές στο χώρο αποθήκευσης τροφίμων της συσκευής. Διατηρείτε ανοιχτά τα ανοίγματα αερισμού της συσκευής. Μη προκαλέσετε ζημιά στο κύκλωμα του ψυκτικού μέσου του ψυγείου.

- Μη χρησιμοποιείτε προσαρμογείς ή πολύπριζα που θα μπορούσαν να προκαλέσουν υπερθέρμανση ή πυρκαγιά.
- Μη χρησιμοποιείτε παλιά, παραμορφωμένα καλώδια ρεύματος.
- Μη στρίβετε και μη λυγίζετε τα καλώδια.



- Μην επιτρέπεται σε παιδιά να παίζουν με τη συσκευή. Τα παιδιά δεν πρέπει ΠΟΤΕ να κάθονται σε συρτάρια/ράφια ή να κρέμονται από την πόρτα.
- Μη συνδέσετε το φινιρίσμα στην πρίζα με υγρά χέρια.
- Μην τοποθετείτε δοχεία (γυάλινα μπουκάλια ή μεταλλικά κουτάκια) με υγρά στην κατάψυξη, ιδιαίτερα με υγρά που περιέχουν αέρια, γιατί μπορεί να προκαλέσουν σπάσιμο του δοχείου όταν παγώσουν.
- Μπουκάλια με υγρά που περιέχουν μεγάλο ποσοστό οινόπνευματος πρέπει να είναι καλά σφραγισμένα και να τοποθετούνται σε όρθια θέση στο ψυγείο.
- Μην αγγίζετε τις επιφάνειες ψύξης, ειδικά με υγρά χέρια, γιατί μπορεί να υποστείτε έγκαυμα ή να τραυματιστείτε. Μην τρώτε πάγο που έχει μόλις βγει από το ψυγείο.
- Η συσκευή δεν προορίζεται για χρήση από άτομα (περιλαμβανομένων παιδιών) με μειωμένες σωματικές, αισθητηριακές ή πνευματικές ικανότητες ή με έλλειψη εμπειρίας και γνώσης, εκτός αν στα άτομα αυτά έχει παρασχεθεί επιτήρηση ή καθοδήγηση σχετικά με τη χρήση της συσκευής από άτομο υπεύθυνο για την ασφάλειά τους. Τα παιδιά πρέπει να βρίσκονται υπό επίβλεψη, ώστε να εξασφαλίζεται ότι δεν παίζουν με τη συσκευή.
- Αν το καλώδιο τροφοδοσίας έχει υποστεί ζημιά ή φθορά, πρέπει να αντικατασταθεί από τον κατασκευαστή ή από συνεργείο σέρβις ή από εξουσιοδοτημένο άτομο.



Εγκατάσταση και ενεργοποίηση της συσκευής

- Η συσκευή αυτή συνδέεται σε παροχή ρεύματος 220-240V και 50 Hz.
- Μπορείτε να ζητήσετε βοήθεια από την υπηρεσία τεχνικής εξυπηρέτησης για την εγκατάσταση και ενεργοποίηση της συσκευής σας χωρίς κανένα κόστος.
- Πριν συνδέσετε τη συσκευή στην παροχή ρεύματος, βεβαιωθείτε ότι η τάση στην πινακίδα στοιχείων αντιστοιχεί στην τάση του ηλεκτρικού συστήματος του σπιτιού σας.
- Αν η πρίζα δεν ταιριάζει με το φισ του ψυγείου, αντικαταστήστε το φισ με κατάλληλο (ονομαστικής τιμής ρεύματος 16 A).
- Τοποθετήστε το φισ σε πρίζα με κατάλληλη σύνδεση γείωσης. Αν η πρίζα δεν έχει ακροδέκτη γείωσης, συνιστούμε να ζητήσετε τη βοήθεια ηλεκτρολόγου.
- Ο κατασκευαστής δεν φέρει καμία ευθύνη αν δεν γίνει ολοκληρωμένη σύνδεση με τη γείωση όπως περιγράφεται σ' αυτό το εγχειρίδιο.
- Μην τοποθετείτε τη συσκευή σε μέρος όπου πέφτει ήλιος.
- Μη χρησιμοποιείτε τη συσκευή σε εξωτερικό χώρο και μην την εκθέτετε στη βροχή.
- Τοποθετήστε το ψυγείο μακριά από πηγές θερμότητας και σε καλά αεριζόμενη θέση. Το ψυγείο θα πρέπει να απέχει τουλάχιστον 50 εκ. από σώματα καλοριφέρ, θερμάστρες αερίου ή άνθρακα και 5 εκ. από ηλεκτρικές θερμάστρες.
- Διατηρείτε ελεύθερο χώρο τουλάχιστον 15 εκ. από το πάνω μέρος.
- Μην τοποθετείτε πάνω στη συσκευή βαριά ή πολλά αντικείμενα.
- Αν η συσκευή έχει εγκατασταθεί δίπλα σε άλλο ψυγείο ή καταψύκτη, διατηρείτε ελάχιστη απόσταση 2 εκ. για να αποφευχθεί η συμπύκνωση υδρατμών.
- Η συσκευή θα πρέπει να στηρίζεται σταθερά και οριζοντιωμένη στο πάτωμα. Χρησιμοποιείτε τα δύο μπροστινά πόδια οριζοντίωσης για να αντισταθμίσετε τυχόν ανομοιόμορφο δάπεδο.
- Για να εξασφαλίσετε κυκλοφορία αέρα κάτω από τη συσκευή, ο χώρος από κάτω της θα πρέπει να διατηρείται ανοικτός. Μην τον κλείσετε με κάποιο χαλί κλπ.
- Το εξωτερικό μέρος της συσκευής και τα αξεσουάρ στο εσωτερικό της θα πρέπει να καθαρίζονται με διάλυμα νερού και υγρού σαπουνιού. Το εσωτερικό της συσκευής με σόδα ζαχαροπλαστικής διαλυμένη σε χλιαρό νερό. Αφού στεγνώσετε τη συσκευή τοποθετήστε πάλι όλα τα αξεσουάρ.

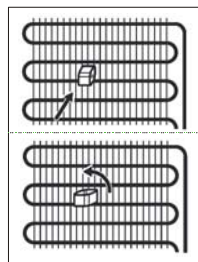

Πριν να βάλετε σε ενέργεια το ψυγείο σας

- Στη πρώτη ενέργεια ή μετά από την μεταφορά του για να ενεργεί αποδοτικό αφήστε το να αναμένει 3 ώρες (στον όρθιο τρόπο) μετά βάλετε το φισ στη πρίζα. Αλλιώς μπορείτε να ζημιώσετε στο κομπρεσέρ
- Στη πρώτη ενέργεια μπορεί να υπάρξει Αποφορά, όμως όταν το ψυγείο αρχίζει στη ψύξη αυτή θα χάθει



ΜΕΡΟΣ 2. ΟΙ ΔΙΑΦΟΡΕΣ ΛΕΙΤΟΥΡΓΙΕΣ ΚΑΙ ΔΥΝΑΤΟΤΗΤΕΣ

Ρύθμιση θερμοστατών

ΘΕΡΜΟΣΤΑΤΗΣ ΚΑΤΑΨΥΞΗΣ



ΘΕΡΜΟΣΤΑΤΗΣ ΣΥΝΤΗΡΗΣΗΣ



Οι θερμοστάτες κατάψυξης και συντήρησης ρυθμίζουν αυτόματα την εσωτερική θερμοκρασία των θαλάμων. Περιστρέφοντας το κουμπί θερμοστάτη κατάψυξης από τη θέση 1 στη θέση 4 και το κουμπί θερμοστάτη συντήρησης από τη θέση MIN (απενεργοποίησης) στη θέση MAX (μέγιστης ψύξης), μπορείτε να επιτύχετε χαμηλότερες θερμοκρασίες. Σε ψυχρές εποχές, μπορείτε να ρυθμίσετε το θερμοστάτη σε χαμηλότερες θέσεις για μείωση της κατανάλωσης ενέργειας.

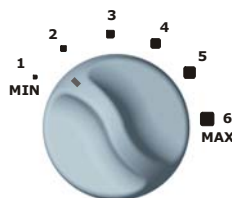

- **Σημειώστε ότι:** οι θερμοκρασίες κατάψυξης και συντήρησης επηρεάζουν η μία την άλλη. Για παράδειγμα, με το θερμοστάτη συντήρησης στο μέγιστο, για χαμηλότερες θερμοκρασίες στο θάλαμο συντήρησης ρυθμίστε το θερμοστάτη κατάψυξης σε υψηλότερη τιμή. Όταν ο θερμοστάτης κατάψυξης έχει ρυθμιστεί στο μέγιστο, για χαμηλότερες θερμοκρασία στο χώρο κατάψυξης, ρυθμίστε το θερμοστάτη συντήρησης σε χαμηλότερη τιμή.

Ρύθμιση Θερμοκρασίας Κατάψυξης και Συντήρησης

ΕΠΟΧΗ	ΧΕΙΜΩΝΑΣ	ΑΝΟΙΞΗ/ΦΘΙΝΟΠΩΡΟ	ΚΑΛΟΚΑΙΡΙ
Θερμοκρασία περιβάλλοντος	$10^{\circ}\text{C} < \Theta_{\text{περ}} < 16^{\circ}\text{C}$	$16^{\circ}\text{C} < \Theta_{\text{περ}} < 25^{\circ}\text{C}$	$25^{\circ}\text{C} < \Theta_{\text{περ}} < 43^{\circ}\text{C}$
Θερμοστάτης συντήρησης	Ρυθμίστε σε κατάλληλη θέση μεταξύ 1 και 2.	Ρυθμίστε σε κατάλληλη θέση μεταξύ 2 και 3.	Ρυθμίστε σε κατάλληλη θέση μεταξύ 3 και 6.
Θερμοστάτης κατάψυξης	Οι θέσεις 2,5 και 3 θα είναι επαρκείς ανάλογα με το μοντέλο του ψυγείου σας. Αν το ψυγείο σας είναι σε πολύ κρύα θέση με θερμ. περιβάλλοντος 10°C και πιστεύετε ότι ο θάλαμος συντήρησης είναι πολύ κρύος με το θερμοστάτη συντήρησης στο ελάχιστο, μπορείτε να ρυθμίσετε το θερμοστάτη κατάψυξης σε χαμηλότερες θέσεις.	Οι θέσεις 2,5 και 3 θα είναι επαρκείς ανάλογα με το μοντέλο του ψυγείου σας.	Οι θέσεις 2,5 και 3 θα είναι επαρκείς ανάλογα με το μοντέλο του ψυγείου σας. Με θερμοκρασίες περιβάλλοντος άνω των 38°C , αν ο θάλαμος συντήρησης δεν είναι αρκετά κρύος, μπορείτε να θέσετε το θερμοστάτη κατάψυξης σε υψηλότερη θέση.
	Παρατηρήσεις	Οι προεπιλεγμένες ρυθμίσεις θερμοστάτη για το ψυγείο σας είναι 2,5-3 για το θάλαμο κατάψυξης και 3 για το θάλαμο συντήρησης. Συνιστούμε να μην αλλάζετε τη θέση του θερμοστάτη κατάψυξης εκτός από τις συνθήκες που αναφέρθηκαν πιο πάνω. Ο θερμοστάτης της συντήρησης μπορεί να ρυθμιστεί σύμφωνα με τη θερμοκρασία περιβάλλοντος όπως περιγράφηκε πιο πάνω Οι τιμές που αναφέρονται στον πίνακα είναι συνιστώμενες ρυθμίσεις θερμοστατών. Οι τιμές αυτές μπορεί να μεταβάλλονται ανάλογα με τις συνθήκες χρήσης.	

- **Σημειώστε ότι:** η θερμοκρασία περιβάλλοντος, η θερμοκρασία των τροφίμων που μόλις τοποθετήθηκαν και η συχνότητα ανοίγματος της πόρτας επηρεάζουν τη θερμοκρασία στους θαλάμους συντήρησης και κατάψυξης. Αν απαιτείται, τροποποιήστε τη ρύθμιση της θερμοκρασίας.
- Για να αποφύγετε τη συμπύκνωση υγρασίας και τη συσσώρευση βακτηριδίων στο εσωτερικό του θαλάμου συντήρησης, συνιστάται να μην τοποθετείτε το θερμοστάτη συντήρησης στη θέση "MIN" ακόμα και όταν ο θάλαμος δεν περιέχει τρόφιμα.
- Όταν ενεργοποιήσετε για πρώτη φορά τη συσκευή, για να επιτύχετε κατάλληλη αρχική ψύξη, η συσκευή θα πρέπει να λειτουργήσει συνεχόμενα για 24 ώρες, έως ότου φθάσει σε αρκετά χαμηλή θερμοκρασία.
- Κατά το χρόνο αυτό μην ανοίγετε τόσο συχνά την πόρτα και μην τοποθετήσετε πολύ φαγητό συσκευή.
- Αν σβήσετε τη μονάδα ή αν βγάλετε το φιν από την πρίζα, πρέπει να περιμένετε τουλάχιστον 5 λεπτά πριν τη θέσετε πάλι σε λειτουργία ή πριν βάλετε πάλι το φιν στην πρίζα, για να μην προκληθεί βλάβη στο συμπιεστή.

Αν το ψυγείο σας δεν έχει επαρκή ψύξη:

Το ψυγείο σας έχει σχεδιαστεί να λειτουργεί στις περιοχές θερμοκρασιών περιβάλλοντος που αναφέρονται στα πρότυπα, σύμφωνα με την κατηγορία κλίματος που αναφέρεται στην πληροφοριακή ετικέτα. Για λόγους ψυκτικής απόδοσης, δεν συνιστούμε να χρησιμοποιείτε το ψυγείο σας έξω από τα αναφερόμενα όρια θερμοκρασιών.

Κατηγορία κλίματος	Θερμοκρασία περιβάλλοντος
T	Μεταξύ 16 και 43
ST	Μεταξύ 16 και 38
N	Μεταξύ 16 και 32
SN	Μεταξύ 10 και 32

Εξαρτήματα

Παγοθήκη

- Γεμίστε την παγοθήκη με νερό και τοποθετήστε την στο τμήμα κατάψυξης
- Όταν το νερό μετατραπεί τελείως σε πάγο, μπορείτε να στρίψετε την θήκη όπως φαίνεται παρακάτω, για να πάρετε τους κύβους πάγου.



Τμήμα Συντήρησης

- Για να μειώσετε την υγρασία και την συνεχόμενη αύξηση παγοκρυστάλλων, ποτέ μην τοποθετείτε υγρά σε μη σφραγισμένες φιάλες μέσα στο ψυγείο.
- Ποτέ μην τοποθετείτε ζεστό φαγητό στο ψυγείο. Το ζεστό φαγητό πρέπει να κρυώσει σε θερμοκρασία δωματίου και μετά να τοποθετηθεί, για να εξασφαλίσετε καλύτερη κυκλοφορία του αέρα στο τμήμα της συντήρησης.
- Τίποτα δεν πρέπει να ακουμπάει στο κουτί λυχνίας και το περίβλημα του, επειδή μπορεί να εμφανιστεί πάγος και οι συσκευασίες μπορεί να κολλήσουν στο πίσω τοίχωμα. Μην ανοίγετε πολύ συχνά την πόρτα του ψυγείου.
- Ταξινομήστε το κρέας και το καθαρισμένο ψάρι (τυλιγμένα σε ειδικές συσκευασίες ή πλαστικά φύλλα), τα οποία σκοπεύετε να χρησιμοποιήσετε σε 1 - 2 μέρες.
- Μπορείτε να τοποθετήσετε τα φρούτα και τα λαχανικά στο συρτάρι λαχανικών χωρίς να έχουν πρώτα συσκευαστεί.

Χώρος Κατάψυξης

- Ο χώρος κατάψυξης χρησιμοποιείται για αποθήκευση τροφίμων βαθιάς ψύξης ή καταψυγμένων τροφίμων για μεγάλη χρονική περίοδο και παγάκια.
- Μην τοποθετείτε φρέσκα και ζεστά τρόφιμα προς κατάψυξη στο συρτάρι κατάψυξης. Χρησιμοποιείται μόνο για την αποθήκευση κατεψυγμένων τροφίμων.
- Μην τοποθετείτε φρέσκα και ζεστά τρόφιμα δίπλα σε κατεψυγμένα, επειδή μπορούν να τα αποψύξουν.
- Όταν θέλετε να καταψύξετε φρέσκα τρόφιμα (π.χ. κρέας, ψάρι και κιμά), χωρίστε τα σε μερίδες, τις οποίες να χρησιμοποιήσετε ανά φορά.
- Για την αποθήκευση κατεψυγμένων τροφίμων: ακολουθείτε πάντα πιστά τις οδηγίες, που υπάρχουν πάνω στις συσκευασίες των κατεψυγμένων τροφίμων και όταν τέτοιες πληροφορίες δεν υπάρχουν, μην κρατήσετε τρόφιμα για πάνω από 3 μήνες από την ημερομηνία αγοράς τους.
- Όταν αγοράζετε κατεψυγμένα τρόφιμα σιγουρευτείτε πως αυτά έχουν καταψυχθεί στις κατάλληλες θερμοκρασίες και πως η συσκευασία τους είναι άθικτη.
- Τα κατεψυγμένα τρόφιμα πρέπει να μεταφέρονται σε κατάλληλα δοχεία, για να διατηρηθεί η ποιότητα των τροφίμων, και πρέπει να τοποθετηθούν στις επιφάνειες κατάψυξης της συσκευής το συντομότερο δυνατόν.
- Όταν η συσκευασία των κατεψυγμένων τροφίμων έχει σημάδια υγρασίας και αφύσικη δυσσομία, πιθανόν το προϊόν να είχε προηγουμένως αποθηκευτεί σε ακατάλληλη θερμοκρασία και το περιεχόμενο του να έχει αχρηστευτεί.
- Η διάρκεια αποθήκευσης κατεψυγμένων τροφίμων εξαρτάται από την θερμοκρασία δωματίου, τις ρυθμίσεις του θερμοστάτη, από το πόσο συχνά ανοίγεται η πόρτα, από τον τύπο των τροφίμων και την χρονική περίοδο, απαραίτητη για την μεταφορά του προϊόντος από το κατάστημα στο σπίτι σας. Πάντα ακολουθήστε τις οδηγίες, εκτυπωμένες στην συσκευασία και ποτέ μην υπερβαίνετε την ενδεικτική ημερομηνία λήξης.
- Όταν τοποθετείτε τα τρόφιμά σας στην κατάψυξη, συνιστάται να τα τοποθετείτε όσο το δυνατόν πιο μακριά από το κουτί του θερμοστάτη του χώρου κατάψυξης και από άλλα κατεψυγμένα τρόφιμα.

ΜΕΡΟΣ 4. ΚΑΘΑΡΙΣΜΟΣ ΚΑΙ ΣΥΝΤΗΡΗΣΗ

- Πριν τον καθαρισμό, αποσυνδέετε πάντα τη μονάδα από το δίκτυο ρεύματος.



- Μην καθαρίζετε τη συσκευή χύνοντας πάνω της νερό.

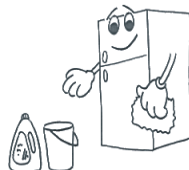

- Οι θάλαμοι συντήρησης και κατάψυξης θα πρέπει να καθαρίζονται περιοδικά με διάλυμα σόδας ζαχαροπλαστικής σε χλιαρό νερό.

- Καθαρίζετε τα αξεσουάρ χωριστά με σαπούνι και νερό.

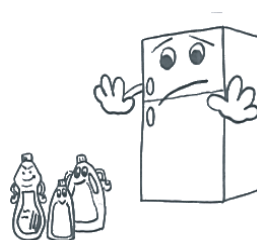

- Μην τα πλένετε στο πλυντήριο πιάτων.

- Μη χρησιμοποιείτε προϊόντα, απορρυπαντικά ή σαπούνια που χαράζουν. Μετά το πλύσιμο, ξεπλύνετε τα με καθαρό νερό και στεγνώστε τα προσεκτικά. Όταν έχετε τελειώσει τις διαδικασίες καθαρισμού, συνδέστε πάλι το φως της μονάδας στην πρίζα με στεγνά χέρια.

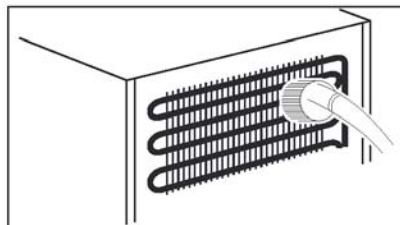

Απόψυξη

- Η απόψυξη γίνεται εντελώς αυτόματα κατά τη λειτουργία. Το νερό από την απόψυξη συλλέγεται στο δίσκο εξάτμισης και εξατμίζεται αυτόματα.

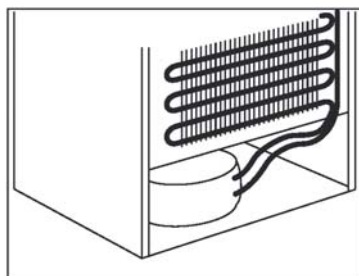

Αντικατάσταση της λάμπας φωτισμού συντήρησης και κατάψυξης

1. Αποσυνδέστε τη μονάδα από την παροχή ρεύματος.
2. Αποσυνδέστε το κάλυμμα της λάμπας της συντήρησης με ίσιο κατσαβίδι και αφαιρέστε το (A).
3. Αντικαταστήστε την υπάρχουσα λάμπα με νέα, ισχύος όχι μεγαλύτερης των 15 W (B).
4. Τοποθετήστε πάλι το κάλυμμα της λάμπας και αφού περιμένετε 5 λεπτά, συνδέστε πάλι τη μονάδα στο ρεύμα (C).

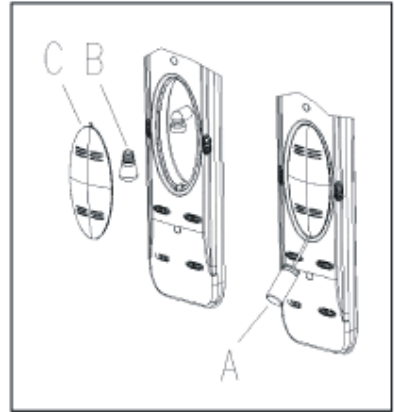

ΜΕΡΟΣ 5. ΜΕΤΑΦΟΡΑ ΚΑΙ ΑΛΛΑΓΗ ΘΕΣΗΣ ΕΓΚΑΤΑΣΤΑΣΗΣ

Μεταφορά και αλλαγή θέσης εγκατάστασης

- Η αρχική συσκευασία και το αφρώδες πολυστυρένιο (PS) μπορούν να φυλαχτούν αν απαιτείται.
- Κατά τη μεταφορά η συσκευή θα πρέπει να στερεώνεται με πλατύ ιμάντα ή με δυνατό σχοινί. Κατά τη μεταφορά πρέπει να τηρούνται οι κανόνες που αναγράφονται στο χαρτοκιβώτιο συσκευασίας.
- Πριν τη μεταφορά ή την αλλαγή θέσης εγκατάστασης, πρέπει όλα τα κινούμενα μέρη (π.χ. ράφια, συρτάρι λαχανικών κλπ.) να αφαιρούνται ή να στερεώνονται με ταινίες για να εμποδίζεται η μετακίνησή τους.

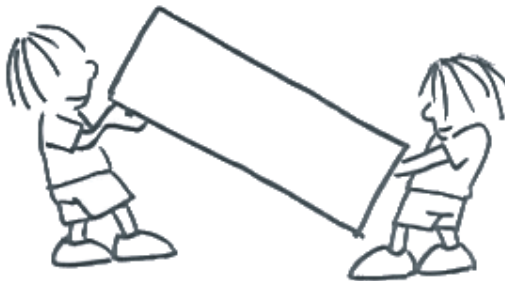

Αλλαγή κατεύθυνσης ανοίγματος των πορτών (Σε ορισμένα μοντέλα)

Σε περίπτωση που χρειάζεται να αλλάξετε την κατεύθυνση ανοίγματος των πορτών, συμβουλευτείτε την τοπική σας υπηρεσία εξυπηρέτησης πελατών.

ΜΕΡΟΣ 6. ΠΡΙΝ ΚΑΛΕΣΕΤΕ ΤΗΝ ΥΠΗΡΕΣΙΑ ΕΞΥΠΗΡΕΤΗΣΗΣ ΠΕΛΑΤΩΝ

Αν το ψυγείο σας δεν λειτουργεί κανονικά, αυτό μπορεί να οφείλεται σε μικρό πρόβλημα, επομένως ελέγξτε τα ακόλουθα, πριν καλέσετε ηλεκτρολόγο, για να εξοικονομήσετε χρόνο και χρήματα.

Τι να κάνετε αν η συσκευή δεν λειτουργεί:

Ελέγξτε μήπως:

- Δεν υπάρχει ρεύμα,
- είναι κλεισμένος ο γενικός διακόπτης του σπιτιού σας,
- ο θερμοστάτης έχει ρυθμιστεί στη θέση « 1/MIN »,
- η πρίζα δεν λειτουργεί ικανοποιητικά. Για να το ελέγξετε αυτό, βάλτε στην ίδια πρίζα μια άλλη συσκευή που γνωρίζετε ότι λειτουργεί.

Τι να κάνετε αν το ψυγείο δεν λειτουργεί σωστά:

Ελέγξτε ότι:

- Δεν έχετε υπερφορτώσει τη συσκευή,
- οι πόρτες έχουν κλείσει καλά,
- δεν υπάρχει σκόνη στο συμπυκνωτή,
- υπάρχει αρκετή απόσταση από τον πίσω και τους πλαϊνούς τοίχους.

Αν παράγεται θόρυβος:

Το ψυκτικό αέριο που κυκλοφορεί στο κύκλωμα ψύξης μπορεί να παράγει ελαφρό θόρυβο (ήχο φυσαλίδων) ακόμα και όταν δεν λειτουργεί ο συμπιεστής. Μην ανησυχείτε. Αυτό είναι πολύ φυσιολογικό. Αν οι ήχοι που παράγονται είναι διαφορετικοί ελέγξτε αν:

- Η συσκευή είναι καλά οριζοντιωμένη.
- Ακουμπάει κάτι στο πίσω μέρος.
- Δονούνται αντικείμενα πάνω στη συσκευή.

Συστάσεις

- Αν η συσκευή δεν χρησιμοποιείται για μεγάλο διάστημα (για παράδειγμα στις καλοκαιρινές διακοπές) αποσυνδέστε το ψυγείο από το ρεύμα και καθαρίστε το αφήνοντας την πόρτα ανοιχτή για να εμποδίσετε το σχηματισμό μούχλας και δυσσομίας.
- Για να απενεργοποιήσετε τελείως τη συσκευή, αφαιρέστε το φιν από την πρίζα (για τον καθαρισμό και όταν αφήνετε την πόρτα ανοιχτή)

ΜΕΡΟΣ 7. ΤΑ ΜΕΡΗ ΤΗΣ ΣΥΣΚΕΥΗΣ ΚΑΙ ΟΙ ΘΑΛΑΜΟΙ

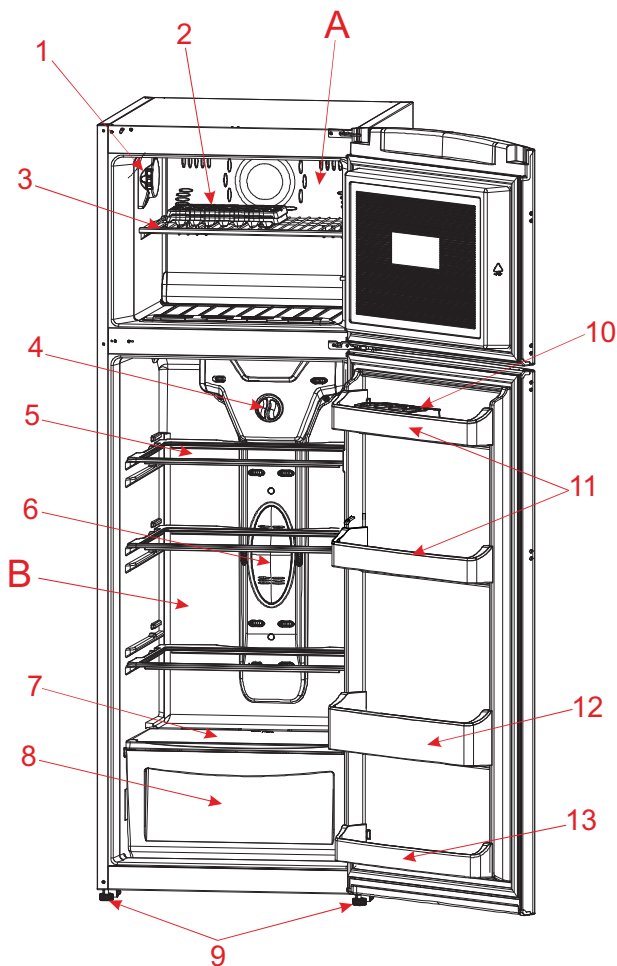

Η παρουσίαση αυτή προορίζεται μόνο για πληροφόρηση σχετικά με τα μέρη της συσκευής.

Τα μέρη μπορεί να διαφέρουν ανάλογα με το μοντέλο της συσκευής.

A) ΧΩΡΟΣ ΚΑΤΑΨΥΞΗΣ

B) ΧΩΡΟΣ ΣΥΝΤΗΡΗΣΗΣ

1) ΚΟΥΤΙ ΘΕΡΜΟΣΤΑΤΗ ΚΑΤΑΨΥΞΗΣ

2) ΠΑΓΟΘΗΚΗ

3) ΡΑΦΙ ΚΑΤΑΨΥΞΗΣ

4) ΚΟΥΜΠΙ ΘΕΡΜΟΣΤΑΤΗ ΤΗΣ ΣΥΝΤΗΡΗΣΗΣ

5) ΡΑΦΙΑ ΣΥΝΤΗΡΗΣΗΣ

6) ΚΟΥΤΙ ΛΥΧΝΙΑΣ ΤΗΣ ΣΥΝΤΗΡΗΣΗΣ/ ΚΑΛΥΜΜΑ

7) ΣΥΡΤΑΡΙ ΛΑΧΑΝΙΚΩΝ

8) ΣΥΡΤΑΡΙΑ

9) ΡΥΘΜΙΖΟΜΕΝΑ ΠΟΔΑΡΑΚΙΑ

10) ΑΥΓΟΘΗΚΕΣ

11) ΠΑΝΩ ΡΑΦΙ

12) ΡΑΦΙ ΦΙΑΛΩΝ

13) ΚΑΤΩ ΡΑΦΙ

Πρακτικές συμβουλές για εξοικονόμηση ενέργειας

- 1– Εγκαταστήστε τη συσκευή σε δροσερό, καλά αεριζόμενο χώρο αλλά όχι εκτεθειμένη σε άμεση ηλιακή ακτινοβολία και οπωσδήποτε όχι κοντά σε πηγή θερμότητας (σώμα καλοριφέρ, συσκευή μαγειρέματος κλπ). Αλλιώς χρησιμοποιήστε μονωτική πλάκα.
- 2– Επιτρέψτε σε θερμά φαγητά και ποτά να κρυώνουν έξω από τη συσκευή.
- 3– Όταν αποψύχετε κατεψυγμένα τρόφιμα, τοποθετείτε τα στο θάλαμο συντήρησης. Η χαμηλή θερμοκρασία των κατεψυγμένων τροφίμων θα συνεισφέρει στην ψύξη του θαλάμου συντήρησης όσο αυτά αποψύχονται. Έτσι επιτυγχάνεται εξοικονόμηση ενέργειας. Αν τα τρόφιμα αποψυχθούν έξω από το ψυγείο, σπαταλάται ενέργεια.
- 4– Όταν τοποθετείτε ποτά και φαγητά με πολύ νερό, πρέπει να τα καλύπτετε. Αλλιώς αυξάνεται η υγρασία στη συσκευή. Επομένως επιμηκύνεται ο χρόνο λειτουργίας. Επίσης καλύπτοντας τα ποτά και τις φαγητά με νερό βοηθάτε να διατηρηθεί το άρωμα και η γεύση τους.
- 5– Όταν τοποθετείτε φαγητά και ποτά, ανοίγετε την πόρτα της συσκευής όσο το δυνατόν πιο σύντομα.
- 6– Διατηρείτε κλειστά τα καλύμματα όλων των διαφόρων θαλάμων θερμοκρασίας της συσκευής (συρτάρι λαχανικών, ψύκτη κλπ).
- 7– Η στεγανοποίηση της πόρτας πρέπει να είναι καθαρή και ελαστική. Αντικαταστήστε τις στεγανοποιήσεις αν έχουν φθαρεί.
- 8– Περιστασιακά καθαρίζετε το πίσω μέρος της συσκευής με ηλεκτρική σκούπα ή πινέλο για να αποτρέψετε αύξηση της κατανάλωσης ενέργειας.

ΕΛΛΗΝΙΚΑ

Το σύμβολο στο



προϊόν ή επάνω στη συσκευασία του

υποδεικνύει ότι δεν πρέπει να μεταχειρίζεστε το προϊόν αυτό ως οικιακό απόρριμμα. Αντιθέτως θα πρέπει να παραδίδεται στο κατάλληλο σημείο συλλογής για την ανακύκλωση ηλεκτρικού και ηλεκτρονικού εξοπλισμού. Εξασφαλίζοντας ότι το προϊόν αυτό διατίθεται σωστά, συμβάλλετε στην αποτροπή ενδεχόμενων αρνητικών συνεπειών για το περιβάλλον και την ανθρώπινη υγεία, οι οποίες θα μπορούσαν διαφορετικά να προκληθούν από ακατάλληλο χειρισμό απόρριψης του προϊόντος αυτού. Για λεπτομερέστερες πληροφορίες σχετικά με την ανακύκλωση του προϊόντος αυτού, επικοινωνήστε με το δημαρχείο της περιοχής σας, την τοπική σας υπηρεσία αποκομιδής οικιακών απορριμμάτων ή με το κατάστημα όπου αγοράσατε το προϊόν.

www.electrolux.com/shop



PNC CODE: 925992026



52066656