

AVANT-PROPOS

NISSAN a le plaisir de vous accueillir parmi ses clients toujours plus nombreux. Nous vous livrons ce véhicule en toute confiance. En effet, il a été construit selon les méthodes de fabrication les plus modernes et les normes de qualité les plus strictes.

Ce manuel a été conçu pour vous aider à comprendre le fonctionnement et l'entretien de votre véhicule afin que vous puissiez profiter d'une conduite agréable sur de nombreux kilomètres (milles). Veuillez lire attentivement ce manuel avant de conduire votre véhicule pour la première fois.

Les détails relatifs aux garanties de votre véhicule sont stipulés dans un Livret de garantie distinct. Le « Guide du service et de l'entretien NISSAN » explique en détail les programmes d'entretien et de réparation de votre véhicule. De plus, le livret « Customer Care/Lemon Law » fourni séparément (États-Unis uniquement) vous expliquera comment résoudre tous les problèmes susceptibles de se produire avec votre véhicule, et vous explique vos droits en ce qui concerne la loi en vigueur dans votre État sur les véhicules défectueux.

Votre concessionnaire NISSAN est celui qui connaît le mieux votre véhicule. En cas de besoin, ou pour toute question, le personnel se fera un plaisir de vous aider et de mettre à votre service les ressources disponibles.

LISEZ D'ABORD PUIS CONDUISEZ EN TOUTE SÉCURITÉ

Avant de prendre la route au volant de votre véhicule pour la première fois, nous vous recommandons de lire attentivement le présent Manuel du conducteur. Il vous permettra de vous familiariser avec les commandes et les exigences d'entretien de votre véhicule et vous aidera à profiter de ce dernier en toute sécurité.

AVERTISSEMENT

RENSEIGNEMENTS IMPORTANTS EN MATIÈRE DE SÉCURITÉ RAPPELS DE SÉCURITÉ!

Respectez ces règles élémentaires de conduite afin d'assurer votre sécurité de même que celle de vos passagers!

- Ne conduisez JAMAIS sous l'influence de l'alcool ou de drogues.
- Respectez TOUJOURS les limites de vitesse indiquées et ne roulez jamais plus rapidement que ne le permettent les conditions de conduite.
- Utilisez TOUJOURS les ceintures de sécurité et des dispositifs de retenue pour enfant appropriés. Les enfants de moins de douze ans doivent être assis sur la banquette arrière.

Les pages de ce guide contiennent un minimum de 50 % de fibres recyclées, y compris 10 % de fibres déjà utilisées.



- **Indiquez TOUJOURS aux occupants du véhicule comment utiliser correctement les différents dispositifs de sécurité.**
- **Lisez TOUJOURS les consignes primordiales de sécurité fournies dans le présent manuel du conducteur.**

MODIFICATION DE VOTRE VÉHICULE

Ce véhicule ne doit pas être modifié. Toute modification peut compromettre ses performances, sa sécurité ou sa durabilité, voire enfreindre les réglementations gouvernementales. De plus, les dommages ou problèmes de rendement résultant de telles modifications ne sont pas couverts par les garanties NISSAN.

LORS DE LA LECTURE DE CE MANUEL

Le présent manuel du conducteur contient des renseignements qui s'appliquent à toutes les options disponibles pour ce modèle. Par conséquent, certains de ces renseignements peuvent ne pas s'appliquer à votre véhicule.

Toute l'information ainsi que toutes les spécifications et les illustrations dans le présent manuel du conducteur étaient exactes au moment de mettre sous presse. NISSAN se réserve le droit de modifier les spécifications ou la conception du véhicule, sans préavis ni obligation de sa part.

INFORMATION IMPORTANTE AU SUJET DE CE MANUEL

Plusieurs symboles sont utilisés dans ce manuel. Ils ont les significations suivantes :

AVERTISSEMENT

Ce terme est utilisé pour indiquer la présence d'un risque qui pourrait causer la mort ou des blessures graves. Pour éviter ou réduire ce risque, les directives fournies doivent être suivies à la lettre.

ATTENTION

Ce terme est utilisé pour indiquer l'existence d'un risque de blessures légères ou moyennement graves, ou de dommages au véhicule. Pour éviter ou réduire ce risque, les directives fournies doivent être soigneusement suivies.

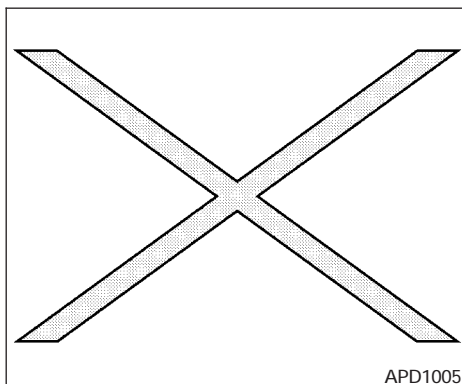

Ce symbole signifie « **Ne faites pas ceci** » ou « **Ne laissez pas ceci se produire** ».



Si vous voyez un de ces symboles dans une illustration, cela signifie que la flèche pointe vers l'avant du véhicule.



Les flèches d'une illustration similaires à celles-ci indiquent un mouvement ou une action.



Les flèches d'une illustration similaires à celles-ci sont destinées à attirer l'attention du lecteur sur un élément de l'illustration.

Les pages de ce guide contiennent un minimum de 50 % de fibres recyclées, y compris 10 % de fibres déjà utilisées.



MISE EN GARDE CONCERNANT LA PROPOSITION 65 DE LA CALIFORNIE

AVERTISSEMENT

L'État de la Californie reconnaît que les gaz d'échappement des véhicules, certains de leurs constituants et certains composants du véhicule contiennent ou émettent des substances chimiques pouvant causer le cancer de même que des malformations congénitales ou d'autres lésions de l'appareil reproducteur. De plus, l'État de la Californie reconnaît que certains liquides contenus dans le véhicule et certains produits provenant de l'usure des composants contiennent ou émettent des substances chimiques pouvant causer le cancer de même que des malformations congénitales ou d'autres lésions de l'appareil reproducteur.

© 2003 NISSAN NORTH AMERICA, INC.
GARDENA, CALIFORNIA

Tous droits réservés. Aucune partie de ce manuel du conducteur ne peut être reproduite ou mise en mémoire dans un système de saisie de données, ou transmise sous quelque forme ou par quelque moyen que ce soit, électronique, mécanique, photocopie, enregistrement ou autre, sans l'autorisation écrite préalable de Nissan North America, Inc., Gardena, California, USA.

NISSAN VOUS SOUHAITE LA BIENVENUE

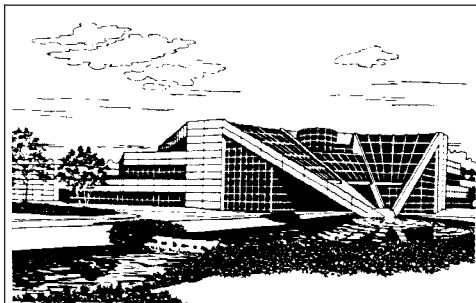

NISSAN TECHNICAL CENTER NORTH AMERICA, INC.
Farmington Hills, Michigan

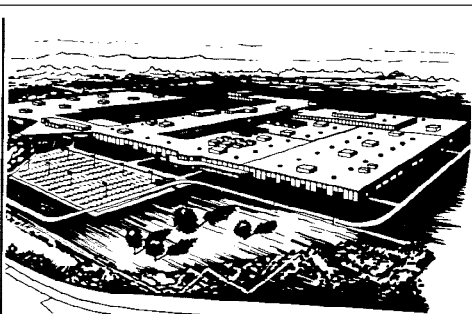

NISSAN MANUFACTURING FACILITY
Smyrna, Tennessee, É.-U.

WFW0002

Votre nouveau véhicule NISSAN est le fruit de nos efforts incessants pour produire les véhicules les plus sécuritaires, les plus fiables et les plus économiques qui soient. Il a été construit par une société de renommée internationale qui fabrique des voitures et des véhicules utilitaires dans plus de 17 pays et les distribue dans 170 nations.

Les véhicules NISSAN sont conçus et fabriqués par Nissan Motor Co., Ltd., fondée en 1933 à Tokyo au Japon, et par ses filiales dans le monde. La croissance collective de cette société et de ses filiales en a fait le cinquième constructeur automobile mondial. Outre les voitures de tourisme, les véhicules utilitaires et les camions, NISSAN fabrique des chariots élévateurs, des moteurs marins, des bateaux et autres produits diversifiés.

NISSAN a investi de manière substantielle et continue en Amérique du Nord. L'engagement de NISSAN se chiffre à plus de 6 milliards de dollars en investissement de capitaux dans des installations du continent. Les installations englobent l'usine de fabri-

cation de Smyrna au Tennessee, le centre de conception de véhicules Nissan Design International à San Diego en Californie ainsi que le centre d'étude technique Nissan Technical Center North America à Farmington Hills dans le Michigan. En outre, NISSAN emploie près de 19 000 personnes au Canada, aux États-Unis et au Mexique, tandis que 60 000 personnes travaillent pour les 1 250 concessionnaires NISSAN et INFINITI en Amérique du Nord.

NISSAN contribue aussi considérablement à l'économie canadienne. NISSAN Canada inc., ses fournisseurs et plus de 150 concessionnaires emploient quelque 4 500 personnes. Ce chiffre comprend les employés de la société et le personnel des concessionnaires NISSAN partout au Canada. Un grand nombre de Canadiens travaillent aussi pour des entreprises qui fournissent à NISSAN et à ses concessionnaires des matériaux et des services allant de l'exploitation des installations portuaires et des services de transport à la fourniture de lubrifiants, de pièces et d'accessoires.

NISSAN a été un pionnier dans l'utilisation de l'électronique et des ordinateurs en automobile. NISSAN a conduit l'industrie à améliorer à la fois les performances et l'économie en carburant grâce à une nouvelle conception des moteurs et à l'adoption de matériaux synthétiques pour réduire le poids des véhicules. La société a aussi mis au point des moyens d'incorporer la qualité dans ses véhicules à chaque étape du processus de production, à la fois en recourant à l'utilisation intensive de l'automation et, plus important encore, en prenant conscience du rôle primordial que jouent les **employés** en matière de contrôle de la qualité.

Du moment où les pièces nous sont livrées par nos fournisseurs jusqu'à ce que vous preniez livraison de votre nouveau véhicule NISSAN, des douzaines de vérifications ont été effectuées pour garantir que chacune des étapes de la fabrication et de la livraison de votre véhicule a été parfaitement exécutée. NISSAN met un soin particulier à faire en sorte que, chaque fois que vous confiez votre véhicule NISSAN à un concessionnaire en vue d'un entretien, le technicien qualifié exécute son travail conformément aux normes de qualité établies par NISSAN.

La sécurité est également une caractéristique importante de votre véhicule NISSAN. Vous n'êtes pas sans savoir que les ceintures de sécurité font partie intégrante des systèmes de sécurité qui protégeront tous les occupants du véhicule en cas de freinage brusque ou d'accident. Nous vous conseillons d'utiliser les ceintures de sécurité chaque fois que vous conduisez le véhicule.

La croissance et les accomplissements de NISSAN reflètent notre but principal : celui de vous offrir un véhicule de qualité supérieure et d'exécution raffinée. En d'autres termes, un produit que nous fabriquons avec fierté et que vous serez fier de posséder.

PROGRAMME D'ASSISTANCE À LA CLIENTÈLE NISSAN

NISSAN S'EN SOUCIE. . .

NISSAN et votre concessionnaire NISSAN se sont engagés à vous servir et vous assister, quels que soient vos besoins en matière d'automobile. Notre principale préoccupation est la satisfaction que vous tirerez de votre véhicule et de votre concessionnaire NISSAN. Votre concessionnaire NISSAN est toujours disponible pour vous aider, aussi bien lors de la vente que lors des services d'entretien.

Toutefois, si votre concessionnaire ne peut répondre à vos questions ou si vous souhaitez adresser vos commentaires ou vos questions directement à NISSAN, n'hésitez pas à appeler, sans frais, notre Service de la protection du consommateur (NISSAN) aux numéros de téléphone suivants :

Pour les clients aux États-Unis et en Alaska

**1 800 NISSAN-1
(1 800 647-7261)**

Pour les clients d'Hawaï

1 808 836-0888 (numéro d'Oahu)

Pour les clients du Canada

1 800 387-0122

Le Service de la protection du consommateur vous demandera les renseignements suivants :

- vos nom, adresse et numéro de téléphone
- le numéro d'identification du véhicule (indiqué sur le dessus de la planche de bord, côté conducteur)
- la date d'achat
- le relevé du compteur kilométrique
- le nom de votre concessionnaire NISSAN
- vos commentaires ou questions

OU

Vous pouvez écrire à NISSAN en incluant ces renseignements à :

Pour les clients aux États-Unis et en Alaska

**Nissan North America Inc.
Consumer Affairs Department
P.O. Box 191
Gardena, California, USA 90248-0191**

Pour les clients d'Hawaï

**Nissan Motor Corporation in Hawaii
2880 Kilihau St.
Honolulu, Hawaii, USA 96819**

Pour les clients au Canada

**Nissan Canada Inc.
5290 Orbitor Drive
Mississauga (Ontario) L4W 4Z5**

Nous apprécions l'intérêt que vous portez à NISSAN et vous remercions d'avoir acheté un véhicule de qualité NISSAN.

Table des matières

Table des matières illustrée	0
Sécurité — sièges, ceintures de sécurité et coussins gonflables	1
Commandes et instruments	2
Vérifications et réglages avant le démarrage	3
Appareil de chauffage et climatiseur et chaîne stéréophonique	4
Démarrage et conduite	5
En cas d'urgence	6
Aspect et entretien	7
Entretien et interventions du propriétaire	8
Données techniques et information au consommateur	9
Index	10

0 Table des matières illustrée

Coussins gonflables, ceintures de sécurité et dispositifs de retenue pour enfant	0-2
Avant extérieur	0-3
Arrière extérieur	0-4

Habitacle	0-5
Planche de bord	0-6
Emplacements du compartiment moteur	0-7
Témoins	0-9

COUSSINS GONFLABLES, CEINTURES DE SÉCURITÉ ET DISPOSITIFS DE RETENUE POUR ENFANT

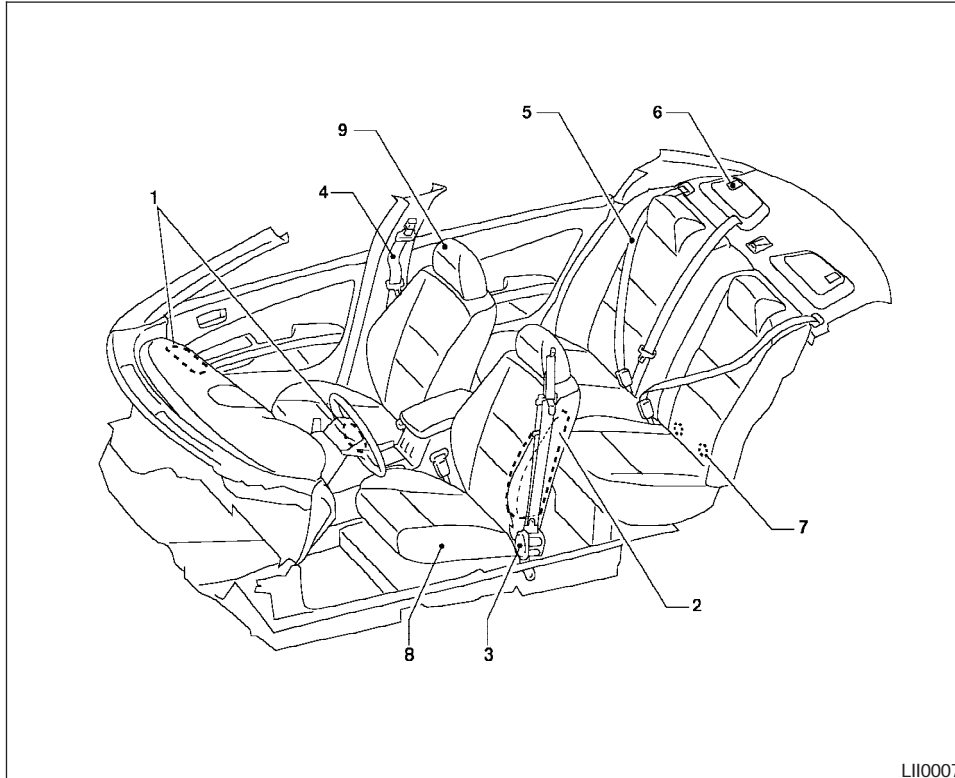

1. Coussins gonflables avant (page 1-6)
2. Coussins gonflables latéraux (page 1-6)
3. Prétendeurs de ceintures de sécurité (page 1-17)
4. Ceintures de sécurité avant (page 1-20)
5. Ceintures de sécurité arrière (page 1-20)
6. Sangle d'ancrage supérieure (page 1-38)
7. Système LATCH (points d'ancrage inférieurs et sangle d'ancrage pour siège d'enfant) (page 1-36)
8. Sièges (page 1-2)
9. Appuie-tête (page 1-5)

LII0007

AVANT EXTÉRIEUR

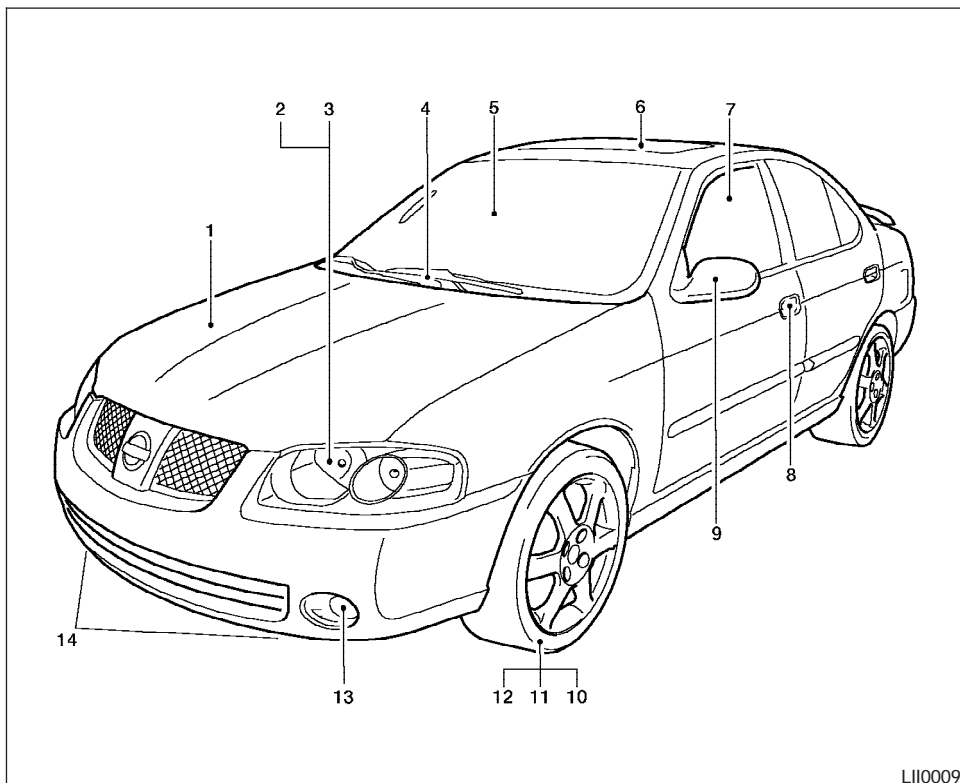

1. Capot moteur (page 3-11)
2. Interrupteur des phares et des clignotants (pages 2-20)
3. Remplacement des ampoules (page 8-40)
4. Commande de lave-glace et d'essuie-glace de pare-brise (page 2-18)
5. Pare-brise (page 8-31)
6. Toit ouvrant (page 2-30)
7. Glaces électriques (page 2-28)
8. Serrures de portières, télécommande, clés (page 3-3, 3-5, 3-2)
9. Rétroviseurs (page 3-17)
10. Pression des pneus (page 9-12)
11. Pneu à plat (page 6-2)
12. Chaînes antidérapantes (page 8-45)
13. Commutateur des phares antibrouillard (page 2-22)
14. Crochets d'arrimage/de remorquage (page 6-13)

LI10009

ARRIÈRE EXTÉRIEUR

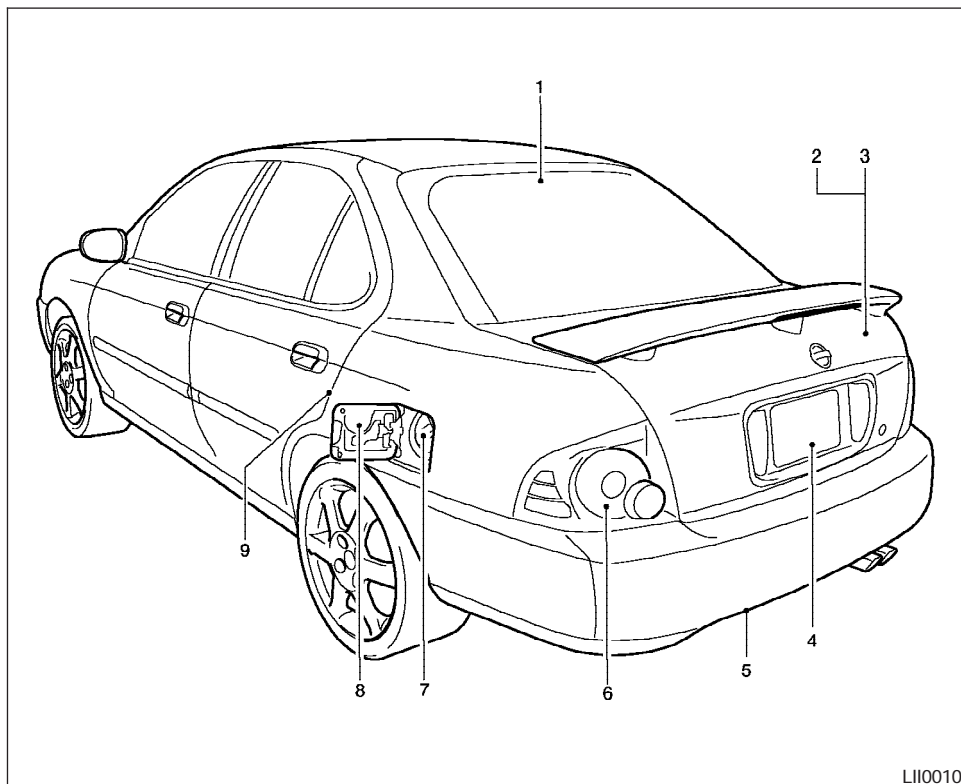

1. Interrupteur de dégivreur de lunette arrière (page 2-19)
2. Chargement du véhicule (page 9-13)
3. Couvercle du coffre (page 3-12)
4. Commande intérieure d'ouverture de coffre (page 3-14)
5. Crochet d'arrimage/de remorquage (page 6-13)
6. Remplacement des ampoules (page 8-40)
7. Bouchon de remplissage de carburant, recommandations concernant le carburant (page 3-14, P. 9-3)
8. Trappe du réservoir de carburant (page 3-14)
9. Dispositif de sécurité pour enfant (page 3-5)

LI10010

HABITACLE

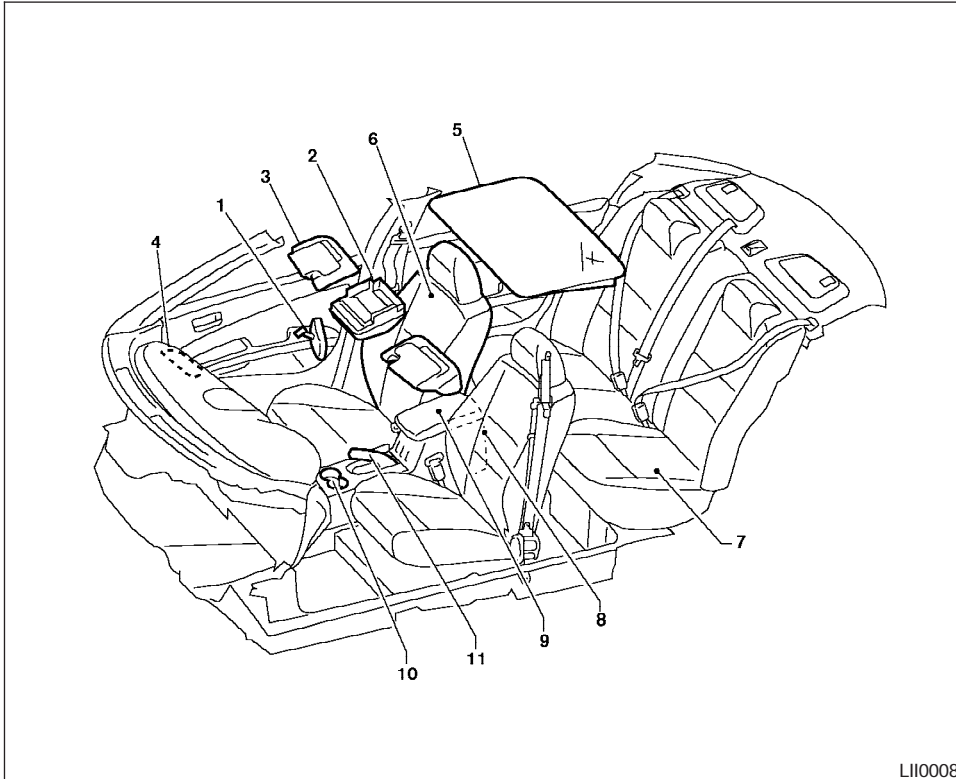

1. Rétroviseur intérieur (page 3-17)
2. Lampes de lecture (selon l'équipement du véhicule) (page 2-32)
3. Pare-soleil (page 3-16)
4. Boîte à gants (page 2-26)
5. Toit ouvrant (selon l'équipement du véhicule) (page 2-30)
6. Sièges avant (page 1-2)
7. Sièges arrière (page 1-4)
8. Porte-tasses arrière (selon l'équipement du véhicule) (page 2-25)
9. Compartiment de rangement de la console (selon l'équipement du véhicule) (page 2-26)
10. Porte-tasses avant (page 2-25)
11. Frein de stationnement, stationnement dans les pentes (page 5-15, P. 5-19)

LI10008

PLANCHE DE BORD

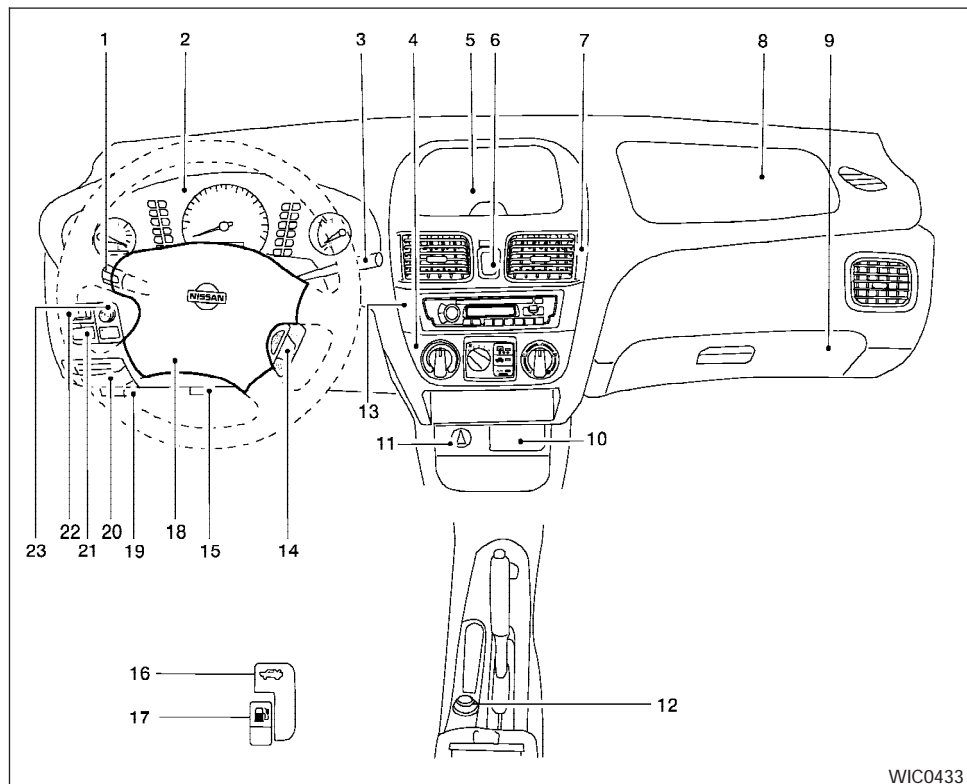

1. Interrupteur des phares et des clignotants (page 2-20)
2. Instruments et indicateurs de bord (page 2-3)
3. Commande de lave-glace et d'essuie-glace de pare-brise (page 2-18)
4. Commande de chauffage et du climatiseur (page 4-2)
5. Compartiment de rangement (page 2-27)
6. Interrupteur des feux de détresse (page 2-22)
7. Bouches d'air (page 4-2)
8. Coussin gonflable côté passager (page 1-6)
9. Boîte à gants (page 2-26)
10. Rangement (page 2-24)
11. Prise de courant de 12 V c.c./allume-cigare (accessoire) (page 2-23)
12. Prise de courant de 12 V c.c./allume-cigare (accessoire) (selon l'équipement du véhicule) (page 2-23)
13. Radio/lecteur de disque compact/chargeur de disques compacts (page 4-11)
14. Commande principale/de réglage du régulateur de vitesse (page 2-22)
15. Levier de verrouillage du volant inclinable (page 3-16)
16. Commande d'ouverture de coffre – Type B (page 3-12)
17. Commande d'ouverture de trappe du réservoir de carburant (page 3-14)
18. Coussin gonflable avant côté conducteur/avertisseur sonore (page 1-6, P. 2-23)
19. Commande d'ouverture de capot (page 3-11)
20. Couvercle de boîte à fusibles/bac à monnaie (page 2-26)
21. Commande d'ouverture de coffre – Type A (page 3-12)
22. Commande de luminosité du tableau de bord (page 2-21)
23. Commande des rétroviseurs extérieurs (page 3-17)

WIC0433

EMPLACEMENTS DU COMPARTIMENT MOTEUR

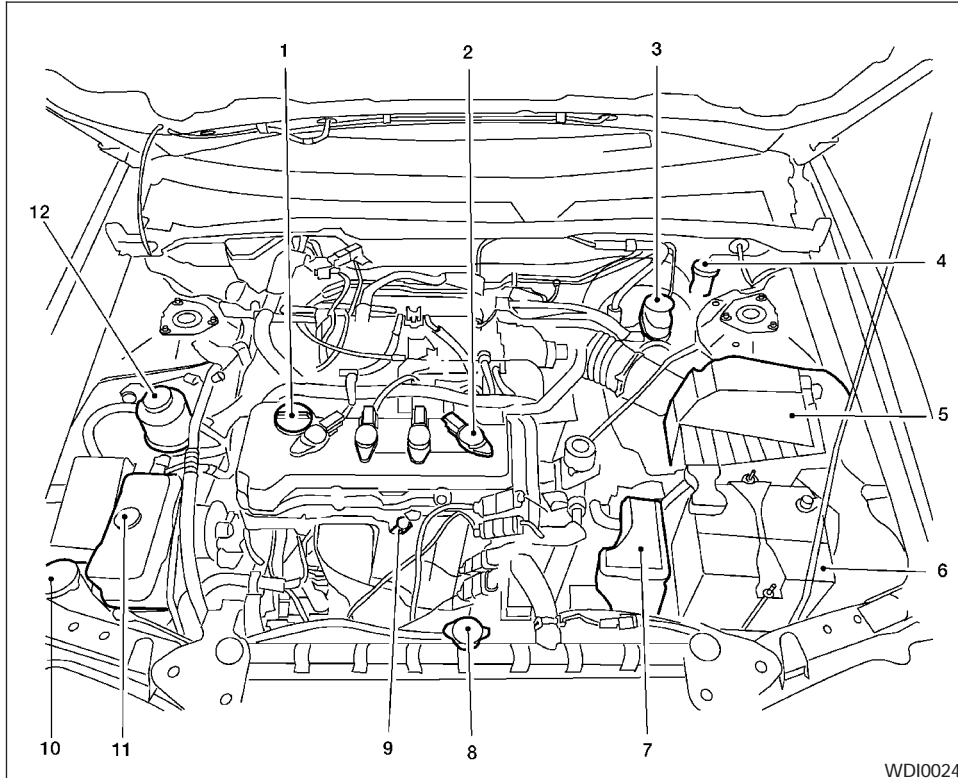

Moteur QG18DE

1. Bouchon de remplissage d'huile moteur (page 8-13)
2. Protecteurs de bougies/bobines d'allumage (page 8-26)
3. Réservoir de liquide de frein (page 8-21)
4. Réservoir de liquide d'embrayage (modèles avec boîte de vitesses manuelle) (page 8-21)
5. Filtre à air (page 8-27)
6. Batterie (page 8-23)
7. Boîte de fusibles/fils-fusibles (page 8-34)
8. Bouchon du radiateur (page 8-10)
9. Jauge d'huile moteur (page 8-13)
10. Réservoir de liquide de lave-glace de pare-brise (page 8-22)
11. Réservoir de liquide de refroidissement (page 8-10)
12. Réservoir de liquide de direction assistée (page 8-20)



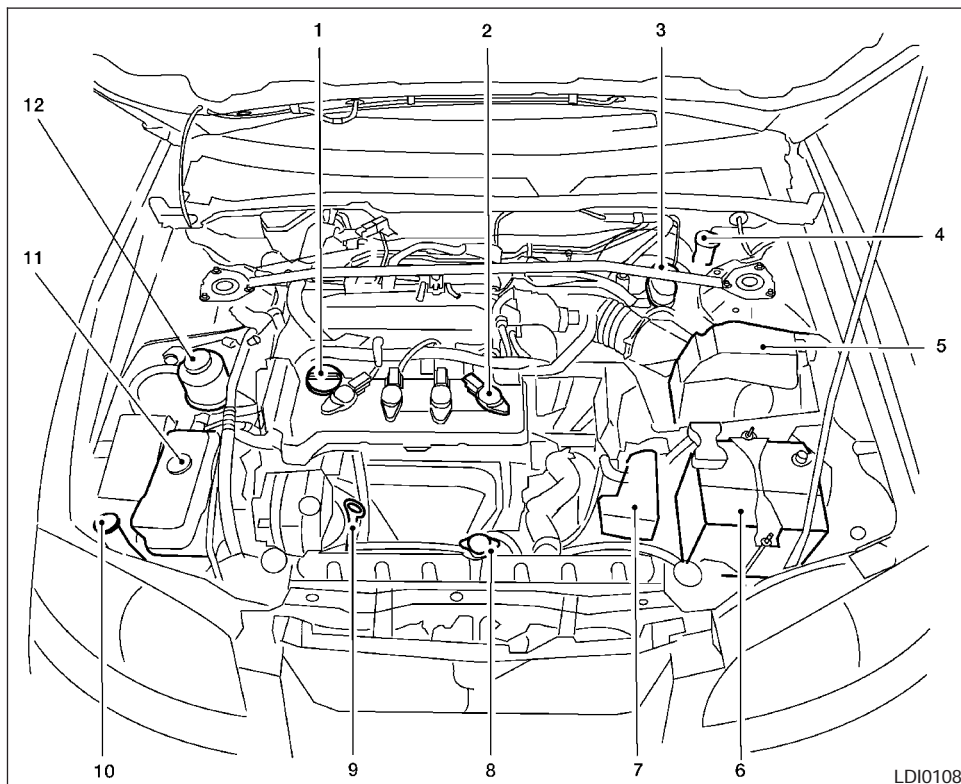





WDI0024







Moteur QR25DE





1. Bouchon de remplissage d'huile moteur (page 8-13)
2. Protecteurs de bougies (page 8-26)
3. Réservoir de liquide de frein (page 8-21)
4. Réservoir de liquide d'embrayage (modèles avec boîte de vitesses manuelle) (page 8-21)
5. Filtre à air (page 8-27)
6. Batterie (page 8-23)
7. Boîte de fusibles/fils-fusibles (page 8-34)
8. Bouchon du radiateur (page 8-10)
9. Jauge d'huile moteur (page 8-13)
10. Réservoir de liquide de lave-glace de pare-brise (page 8-22)
11. Réservoir de liquide de refroidissement (page 8-10)
12. Réservoir de liquide de direction assistée (page 8-20)

TÉMOINS

Témoins	Nom	Page
 ou 	Témoin des freins antiblo-cage	2-9
 ou 	Témoin de frein	2-10
	Témoin de charge	2-10
	Témoin de portière ouverte	2-10
	Témoin de pression d'huile moteur	2-11
	Témoin de niveau de carburant bas	2-11

Témoins	Nom	Page
	Témoin de bas niveau de lave-glace (selon l'équipement du véhicule)	2-11
	Témoin et carillon des ceintures de sécurité	2-11
	Témoin du coussin gonflable	2-11

Témoin	Nom	Page
	Témoin de commande principale du régulateur de vitesse	2-12

Témoin	Nom	Page
	Témoin de commande SET (réglage) du régulateur de vitesse	2-12
	Témoin de faisceau route (bleu)	2-12
	Témoin d'anomalie (MIL)	2-12
	Témoin d'annulation de la surmultipliée (boîte de vitesses automatique seulement)	2-12
	Témoins des clignotants et des feux de détresse	2-13

MÉMENTO

1 Sécurité — sièges, ceintures de sécurité et coussins gonflables

Sièges	1-2	Personnes blessées	1-24
Réglage manuel du siège avant	1-2	Ceinture de sécurité à trois points avec en-	
Siège arrière rabattable (selon l'équipement		rouleur	1-24
du véhicule).....	1-4	Rallonges de ceinture de sécurité	1-27
Réglage de l'appuie-tête	1-5	Entretien des ceintures de sécurité	1-28
Dispositif de protection supplémentaire	1-6	Dispositifs de retenue pour enfant	1-28
Précautions concernant le dispositif de pro-		Précautions concernant les dispositifs de	
tection complémentaire	1-6	retenue pour enfant.....	1-28
Étiquettes d'avertissement concernant les		Installation sur le siège central arrière ou sur	
coussins gonflables.....	1-18	les sièges côté rue	1-31
Témoin du coussin gonflable.....	1-18	Système LATCH (points d'ancrage inférieurs	
Ceintures de sécurité	1-20	et sangle d'ancrage pour siège d'enfant)	1-36
Précautions concernant l'utilisation des cein-		Dispositif de retenue pour enfant avec san-	
tures de sécurité	1-20	gale d'ancrage supérieure	1-38
Sécurité des enfants.....	1-23	Installation sur le siège du passager avant	1-39
Femmes enceintes.....	1-24		

SIÈGES

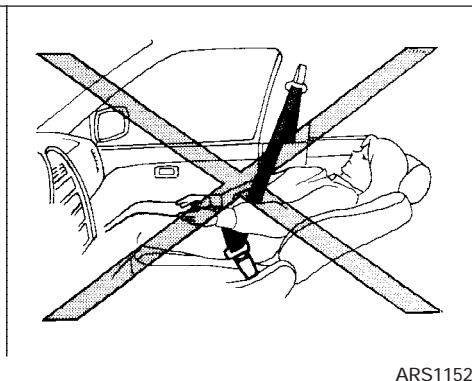
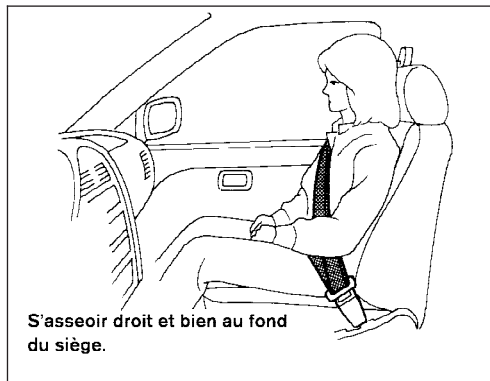

⚠ AVERTISSEMENT

- Ne prenez pas place dans un véhicule si le dossier de votre siège est incliné. Ceci peut s'avérer très dangereux. Dans cette position, le baudrier de la ceinture de sécurité n'est pas appuyé contre votre corps. En cas d'accident, vous pourriez être projeté contre le baudrier et subir des blessures graves au cou ou à une autre partie de votre corps. Vous pourriez également glisser sous la ceinture sous-abdominale et subir des blessures internes graves.

- Lorsque le véhicule roule, le dossier de votre siège devrait être en position verticale, de façon à vous offrir la meilleure protection possible. Asseyez-vous toujours au fond du siège et veillez à ce que votre ceinture de sécurité soit bien ajustée. Consultez la rubrique « Précautions concernant l'utilisation des ceintures de sécurité » plus loin dans le présent chapitre.

RÉGLAGE MANUEL DU SIÈGE AVANT

⚠ AVERTISSEMENT

- La conduite d'un véhicule exige toute votre attention : ne réglez donc pas votre siège pendant que le véhicule roule. Le siège pourrait se déplacer brusquement et vous pourriez perdre la maîtrise du véhicule.
- Après le réglage, faites balancer doucement le siège vers l'avant et vers l'arrière pour vous assurer qu'il est bien verrouillé en place.

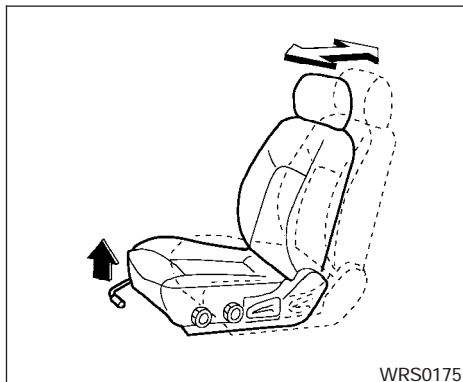

Réglage longitudinal

Tirez le levier vers le haut et maintenez-le dans cette position tout en faisant glisser le siège vers l'avant ou vers l'arrière jusqu'à la position désirée. Relâchez le levier pour verrouiller le siège.

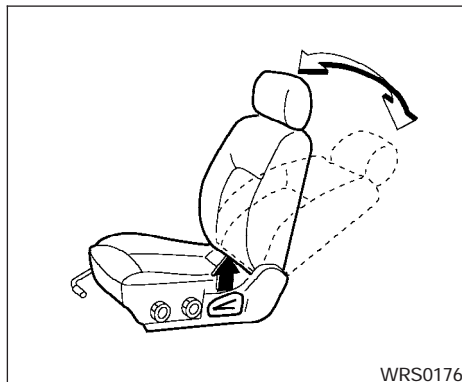

Inclinaison du dossier

Pour incliner le dossier du siège vers l'arrière, tirez le levier vers le haut, puis adossez-vous contre le dossier. Pour redresser le dossier du siège, tirez le levier vers le haut, puis penchez-vous vers l'avant. Relâchez le levier pour verrouiller le dossier du siège.

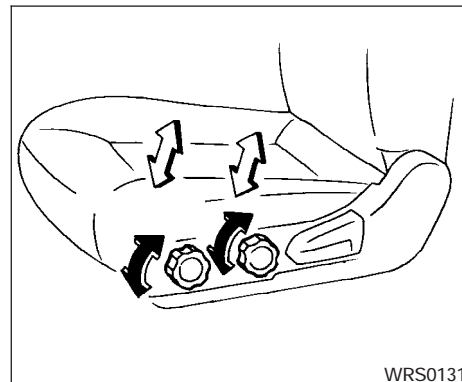

Dispositif d'élévation du siège (siège du conducteur, selon l'équipement du véhicule)

Tournez les deux commandes pour régler l'angle et la hauteur du coussin du siège à la position désirée.

⚠ AVERTISSEMENT

Après le réglage, faites balancer doucement le siège vers l'avant et vers l'arrière pour vous assurer qu'il est bien verrouillé en place.

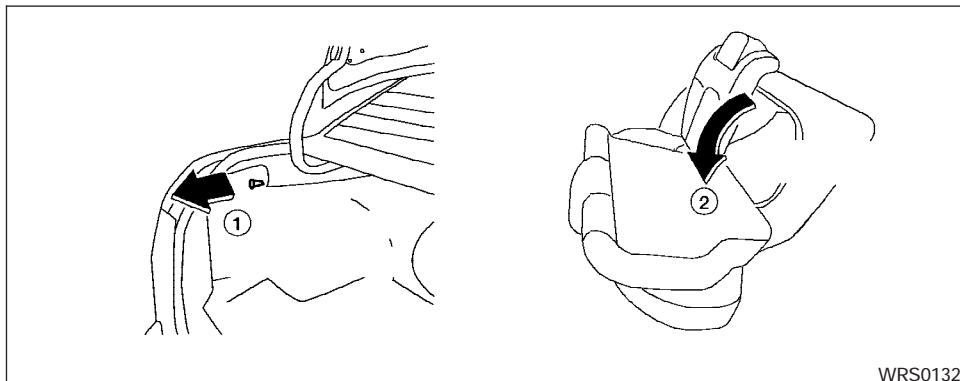

SIÈGE ARRIÈRE RABATTABLE (selon l'équipement du véhicule)

Accès au coffre par l'intérieur

Il est possible d'accéder au coffre à partir du siège arrière pour charger et décharger les bagages, tel qu'illustré.

- ① Tirez le bouton situé dans le coffre pour déverrouiller le dossier du siège arrière.
- ② Rabattez le dossier du siège arrière.

⚠ AVERTISSEMENT

- **Ne laissez personne prendre place dans l'aire de chargement ni sur le siège arrière lorsque ce dernier est rabattu. Les personnes se trouvant dans ces espaces dépourvus de dispositifs de retenue adéquats pourraient être blessées grièvement en cas d'accident ou d'arrêt brusque.**

- **Fixez solidement tous les bagages à l'aide de cordes ou de sangles afin d'éviter qu'ils glissent ou se déplacent. N'empilez pas les bagages plus haut que la hauteur des dossiers de siège. En cas d'arrêt brusque ou de collision, les objets non retenus sont susceptibles de se transformer en projectiles et pourraient causer des blessures.**
- **Lorsque vous remettez les dossiers de siège en position verticale, assurez-vous qu'ils sont bien enclenchés. S'ils ne sont pas correctement verrouillés en place, les passagers pourraient être blessés en cas d'accident ou d'arrêt brusque.**
- **Surveillez attentivement les enfants lorsqu'ils jouent à proximité d'un véhicule afin d'éviter qu'ils ne s'enferment par mégarde dans le coffre où ils pourraient subir de graves blessures. Gardez le véhicule verrouillé, en vous assurant que le dossier du siège arrière et le coffre sont bien verrouillés lorsqu'ils ne sont pas utilisés, et rangez les clés du véhicule hors de la portée des enfants.**

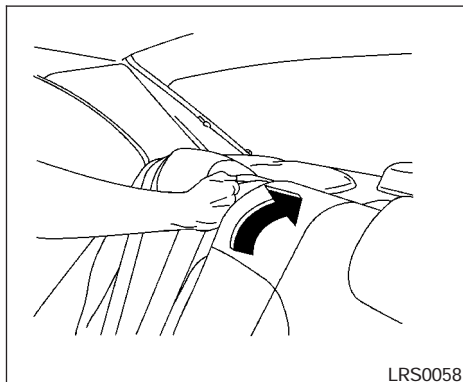

Il est possible que vous éprouviez des difficultés à rabattre le dossier du siège arrière en raison du verrouillage inopiné de l'enrouleur de la ceinture de sécurité du siège central.

Si tel est le cas, ramenez la sangle de ceinture de sécurité vers l'enrouleur, tel qu'illustré ci-dessus. L'enrouleur de la ceinture de sécurité sera alors déverrouillé et vous pourrez rabattre le dossier du siège arrière.

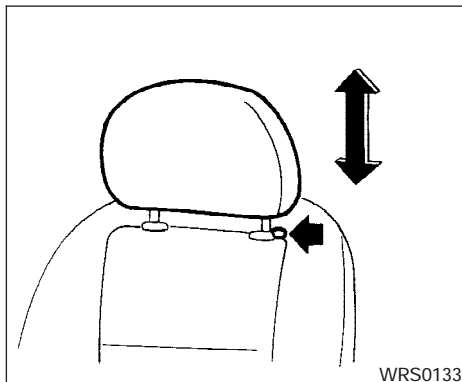

RÉGLAGE DE L'APPUIE-TÊTE

Pour rehausser l'appuie-tête, tirez-le vers le haut. Pour l'abaisser, maintenez le bouton de verrouillage enfoncé, puis poussez l'appuie-tête vers le bas.

⚠ AVERTISSEMENT

Les appuie-tête doivent être réglés correctement car ils peuvent assurer une protection non négligeable contre les blessures en cas d'accident. Ne les retirez pas. Vérifiez le réglage de votre appuie-tête si une autre personne a utilisé le siège avant vous.

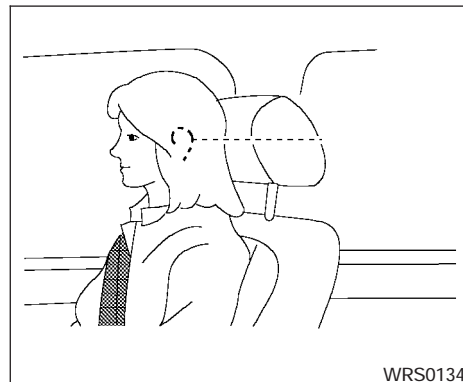

Réglez la hauteur de l'appuie-tête pour que son centre soit au niveau du milieu de l'oreille.

DISPOSITIF DE PROTECTION SUPPLÉMENTAIRE

PRÉCAUTIONS CONCERNANT LE DISPOSITIF DE PROTECTION COMPLÉMENTAIRE

Ce chapitre sur le dispositif de protection complémentaire (SRS) contient des renseignements importants au sujet des coussins gonflables avant des côtés conducteur et passager, des coussins gonflables latéraux et des ceintures de sécurité à prétendeur.

Coussins gonflables avant : Ils aident à amortir la puissance du choc transmis au visage et au thorax du conducteur et du passager avant lors de certains types de collisions frontales.

Coussins gonflables latéraux (selon l'équipement du véhicule) : Ils aident à amortir la puissance du choc transmis à la tête et au thorax du conducteur et du passager avant lors de certains types de collisions latérales. Les coussins gonflables latéraux sont conçus pour se déployer du côté où le véhicule subit la collision.

Ces dispositifs de retenue complémentaires sont conçus pour **compléter** la protection fournie par les ceintures de sécurité du conducteur et du passager avant en cas d'accident; **ils ne sont en aucun cas destinés à les remplacer.** Les ceintures de sécurité doivent toujours être portées correctement; de plus, le conducteur et le passager avant doivent être assis suffisamment

loin du volant de direction, de la planche de bord et des moulures des portières avant. (Reportez-vous à la rubrique « Ceintures de sécurité » plus loin dans ce chapitre pour connaître les directives et les précautions concernant l'utilisation des ceintures de sécurité.)

Les coussins gonflables ne peuvent se déployer que si la clé de contact est à la position ON (marche) ou START (démarrage).

Le témoin du coussin gonflable s'allume une fois la clé de contact tournée à la position ON (marche). Si le dispositif est opérationnel, le témoin du coussin gonflable s'éteint après environ sept secondes.

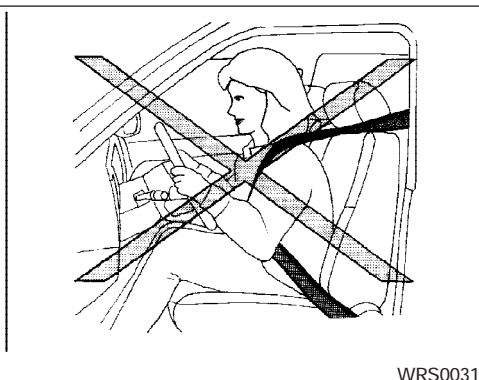
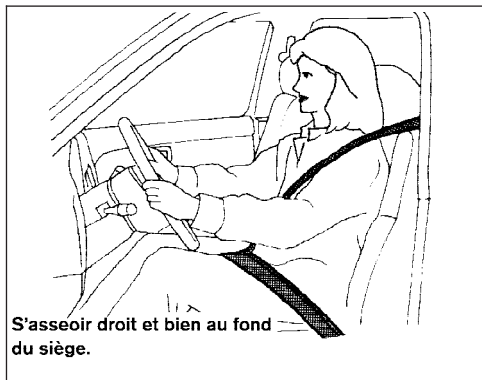

⚠ AVERTISSEMENT

- Les coussins gonflables avant ne se déploient habituellement pas en cas d'impact latéral, d'impact arrière, de capotage ou de collision frontale mineure. Bouclez toujours votre ceinture de sécurité afin de réduire les risques de blessures et la gravité de celles-ci en cas d'accident.

- Les ceintures de sécurité et les coussins gonflables avant sont plus efficaces lorsque les occupants du véhicule sont assis bien droit au fond de leur siège. Les coussins gonflables avant se déploient avec beaucoup de puissance. Si vous n'êtes pas correctement retenu, si vous êtes penché vers l'avant, tourné de côté ou assis dans toute autre position inadéquate, vous augmentez les risques de blessures graves ou mortelles en cas d'accident. Le coussin gonflable avant peut également vous infliger des blessures graves ou mortelles si vous êtes appuyé sur son compartiment lorsqu'il se déploie. Assurez-vous d'avoir le dos bien appuyé contre le dossier de votre siège et de régler ce dernier aussi loin que possible du volant ou de la planche de bord, sans que cela ne nuise à votre confort en conduisant. Bouclez toujours votre ceinture de sécurité.
- Tenez le volant par son pourtour extérieur. Si vous mettez vos mains à l'intérieur du cercle du volant, vous augmentez les risques qu'elles soient blessées en cas de déploiement de votre coussin gonflable.

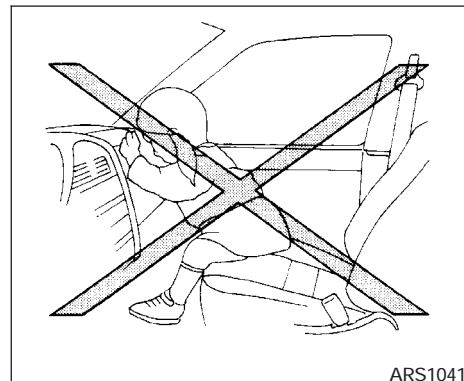
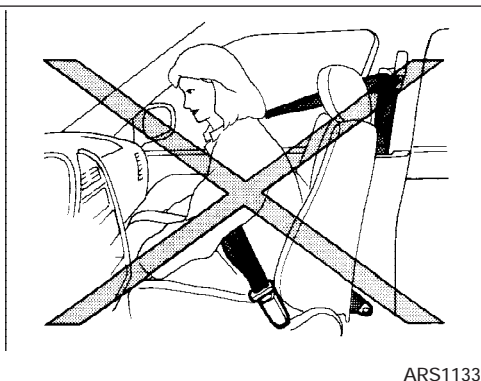
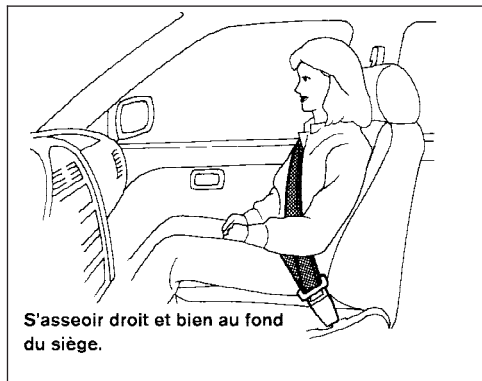

⚠ AVERTISSEMENT

- Assurez-vous que les enfants sont toujours correctement retenus pendant que le véhicule roule, et ne les laissez jamais sortir les mains ou la tête par la fenêtre. Ne voyagez jamais en tenant un enfant sur vos genoux ou dans vos bras. Quelques exemples de positions dangereuses à ne pas adopter dans un véhicule en mouvement sont illustrés ici.

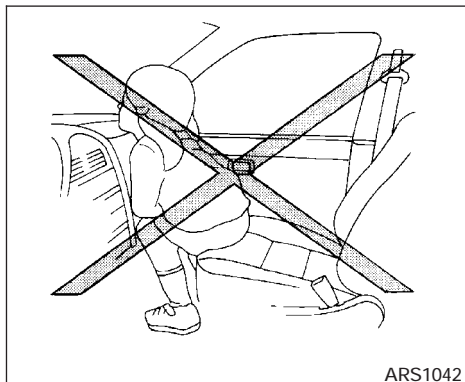

ARS1042

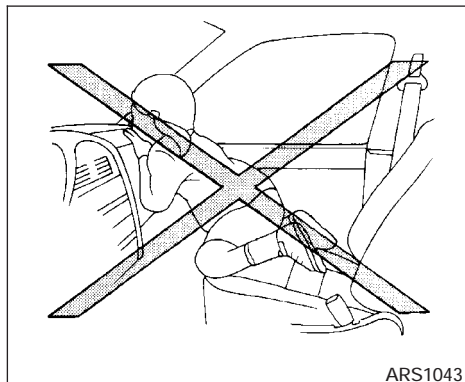

ARS1043

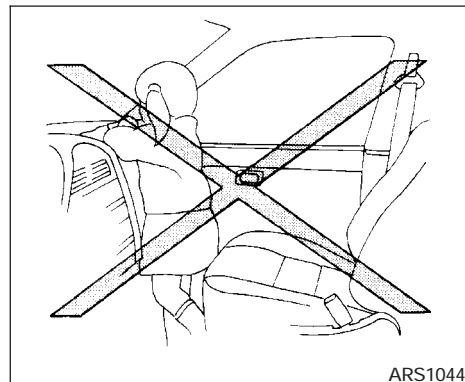

ARS1044

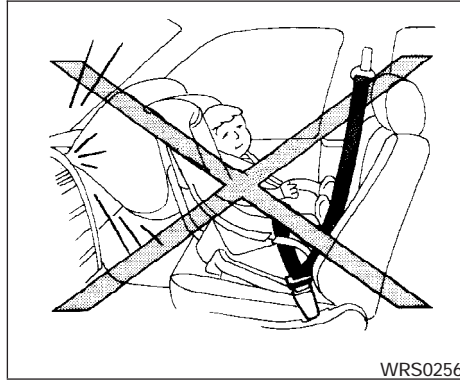
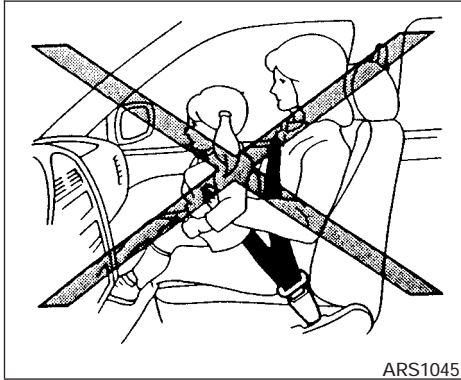

- **N'installez jamais de dispositif de retenue pour enfant orienté vers l'arrière sur le siège du passager avant. L'impact d'un coussin gonflable qui se déploie peut infliger des blessures graves ou mortelles à votre enfant. Consultez la rubrique « Dispositifs de retenue pour enfant » plus loin dans le présent chapitre pour plus de détails.**

⚠ AVERTISSEMENT

- **S'ils ne sont pas correctement retenus, les enfants peuvent être sérieusement blessés voire tués lorsque les coussins gonflables avant se déploient. Dans la mesure du possible, les enfants âgés de moins de douze ans doivent être correctement retenus sur un siège arrière.**

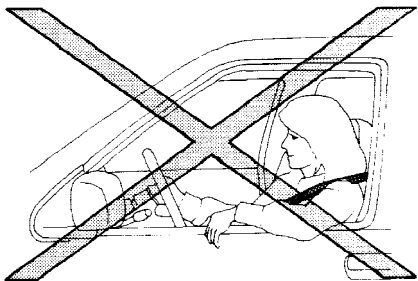

Ne pas s'appuyer contre la portière.

SSS0101

AVERTISSEMENT

Coussins gonflables latéraux (selon l'équipement du véhicule) :

- Le coussin gonflable latéral ne se déploie habituellement pas en cas d'impact frontal, d'impact arrière ou de collision latéral mineure. Bouclez toujours votre ceinture de sécurité afin de réduire les risques de blessures et la gravité de celles-ci en cas d'accident.

- Les ceintures de sécurité et les coussins gonflables latéraux sont plus efficaces lorsque les occupants du véhicule sont assis bien droit au fond de leur siège. Le coussin gonflable latéral se déploie avec beaucoup de puissance. Ne laissez personne placer ses mains, ses jambes ou son visage à proximité du coussin gonflable latéral, sur le côté du dossier de siège avant. Ne permettez à aucun passager avant de sortir la main par l'ouverture de la glace ni de s'appuyer contre la portière.

- Ne tenez pas le dossier du siège avant lorsque vous êtes assis sur le siège arrière. Vous pourriez être blessé grièvement en cas de déploiement du coussin gonflable latéral. Soyez particulièrement prudent lorsque vos passagers sont des enfants; ceux-ci doivent être retenus correctement en tout temps. Les illustrations montrent des exemples de positions dangereuses à ne pas adopter dans un véhicule en mouvement.

- N'installez pas de housses sur les dossiers des sièges avant. Elles pourraient entraver le déploiement des coussins gonflables latéraux.

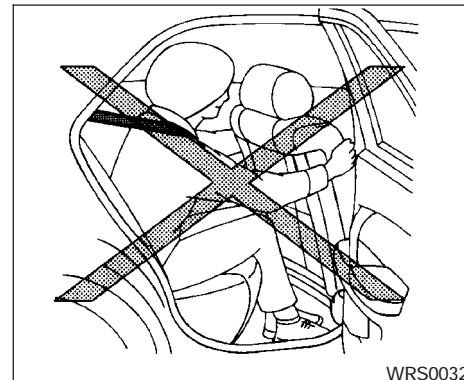

WRS0032

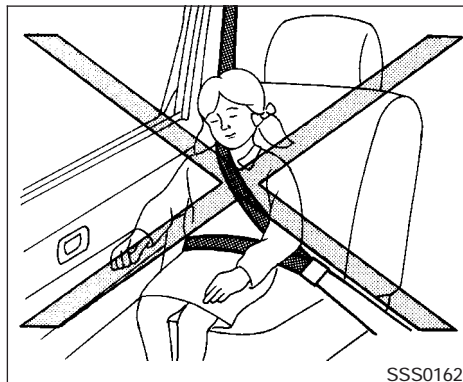
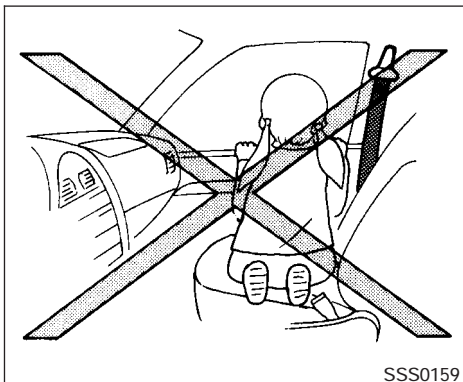

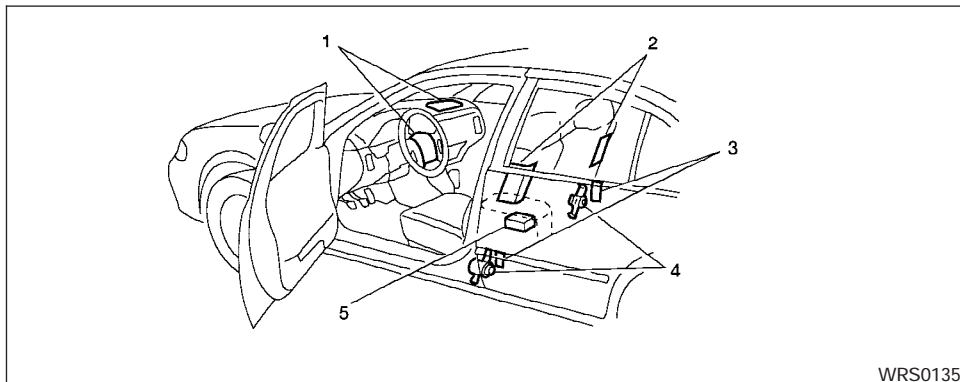

WRS0135

1. Modules des coussins gonflables avant
2. Modules des coussins gonflables latéraux (selon l'équipement du véhicule)
3. Capteurs périphériques (selon l'équipement du véhicule)
4. Enrouleur du prétendeur de ceinture de sécurité
5. Unité de capteur de diagnostic

Coussins gonflables avant

Le coussin gonflable avant du conducteur est situé au centre du volant de direction. Le coussin gonflable avant du passager est monté dans la planche de bord, au-dessus de la boîte à gants.

Ces dispositifs ont été conçus pour répondre aux conditions d'homologation optionnelles établies conformément à la réglementation en vigueur aux États-Unis. Leur utilisation est également autorisée au Canada. L'homologation optionnelle autorise la conception de coussins gonflables avant dont le déploiement est moins puissant que celui des coussins qui équipaient les modèles antérieurs. **Toutefois, les renseignements, précautions et avertissements stipulés dans ce manuel s'appliquent toujours et doivent être suivis.**

Les coussins gonflables avant sont conçus pour se déployer lors d'une collision latérale de forte intensité; leur déploiement est toutefois possible

si les forces provoquées par un autre type de collision s'assimilent à celles d'une collision frontale grave. Il est possible qu'ils ne se déploient pas lors de certains types de collisions frontales. Les dommages au véhicule (ou l'absence de dommages) ne constituent pas nécessairement un indice du bon fonctionnement des coussins gonflables avant.

Le déploiement des coussins gonflables avant est accompagné d'un bruit fort, suivi d'une émission de fumée. Cette fumée n'est pas nocive et n'indique pas la présence d'un incendie. Il est cependant recommandé d'éviter de l'inhaler, car elle peut causer une irritation de la gorge et une sensation d'étouffement. Les personnes qui souffrent de problèmes respiratoires doivent respirer de l'air frais aussitôt que possible.

Les coussins gonflables avant, lorsqu'ils sont combinés au port des ceintures de sécurité, aident à amortir la puissance du choc transmis au visage et au thorax des occupants des sièges avant. Ils peuvent contribuer à sauver des vies et à réduire les risques de blessures graves. Cependant, le déploiement d'un coussin gonflable avant peut causer des éraflures ou d'autres types de blessures au visage. Les coussins gonflables avant n'offrent aucune protection à la partie inférieure du corps.

Les ceintures de sécurité doivent toujours être portées correctement; de plus, le conducteur et le passager avant doivent être assis avec le dossier de siège relevé à la verticale, et positionner leur siège aussi loin que possible du volant de direction et de la planche de bord. Les coussins gonflables avant se déploient rapidement pour protéger les occupants des sièges avant. De ce fait, le risque de blessures occasionnées par la puissance du déploiement des coussins gonflables avant peut être accru si l'occupant se trouve trop près du module du coussin gonflable avant, ou encore, s'il est appuyé contre le module au moment du déploiement.

Une fois déployés, les coussins gonflables avant se dégonflent rapidement.

Les coussins gonflables avant ne peuvent se déployer que si la clé de contact est à la position ON (marche) ou START (démarriage).

Le témoin du coussin gonflable s'allume une fois la clé de contact tournée à la position ON (marche). Si le dispositif est opérationnel, le témoin du coussin gonflable s'éteint après environ sept secondes.

AVERTISSEMENT

- **Ne déposez pas d'objets sur le coussin du volant de direction ou sur la planche de bord. Ne déposez pas non plus d'objets entre les occupants et le volant ou la planche de bord. De tels objets pourraient se transformer en de dangereux projectiles et provoquer des blessures en cas de déploiement du coussin gonflable avant.**
- **Plusieurs éléments des coussins gonflables avant seront chauds tout de suite après le déploiement des coussins. Ne les touchez pas, sous peine de vous brûler gravement.**
- **Il ne faut faire aucune modification non approuvée aux composants ou au câblage des coussins gonflables. Ceci vise à empêcher que les coussins gonflables se déploient de façon fortuite ou que leur circuit soit endommagé.**
- **N'apportez aucune modification non autorisée au circuit électrique, à la suspension ou à la structure avant de votre véhicule. Une telle action pourrait compromettre le fonctionnement des coussins gonflables avant.**

- **Toute modification des coussins gonflables avant peut entraîner de graves blessures. Ces modifications comprennent les modifications apportées au volant de direction et à la planche de bord, notamment l'installation d'équipement ou d'accessoires sur le rembourrage du volant de direction et sur la planche de bord, ou encore l'ajout de garnitures supplémentaires autour des coussins gonflables.**
- **Seul un concessionnaire NISSAN doit effectuer une intervention sur les coussins gonflables avant ou à proximité de ce dispositif. L'installation de tout équipement électrique doit également être effectuée par un concessionnaire NISSAN. Le câblage du dispositif de protection complémentaire (SRS) ne doit pas être modifié ni débranché. N'utilisez pas d'équipement d'essai électrique ni d'appareils non homologués pour sonder les connexions du dispositif des coussins gonflables.**

- **Un pare-brise fissuré doit être remplacé dans les plus brefs délais dans un atelier de réparation qualifié. En effet, une telle condition du pare-brise peut nuire au déploiement des coussins gonflables.**
- **Les connecteurs du faisceau du dispositif de protection complémentaire (SRS) sont facilement identifiables par leur couleur jaune.**

Si vous revendez votre véhicule, nous vous demandons d'informer l'acheteur de la présence du dispositif de coussins gonflables avant et de lui indiquer les chapitres s'y rapportant dans le présent Manuel du conducteur.

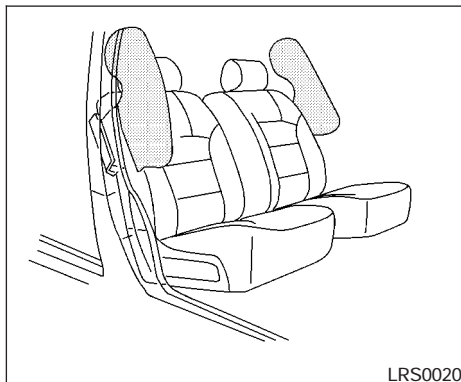

Coussins gonflables latéraux (selon l'équipement du véhicule)

Les coussins gonflables latéraux sont situés dans la partie latérale externe du dossier des sièges avant. Les coussins gonflables latéraux (du conducteur ou du passager avant) sont conçus pour se déployer lors d'une collision latérale de forte intensité; leur déploiement est toutefois possible si les forces provoquées par un autre type de collision s'assimilent à celles d'une collision latérale grave. Ils sont conçus pour se déployer du côté où le véhicule subit la collision. Il est possible qu'ils ne se déploient pas lors de certains types de collisions latérales. Les dommages au véhicule (ou l'absence de dommages) ne consti-

tuent pas nécessairement un indice du bon fonctionnement des coussins gonflables latéraux.

Le déploiement d'un des coussins gonflables latéraux est accompagné d'un bruit puissant, suivi d'une émission de fumée. Cette fumée n'est pas nocive et n'indique pas la présence d'un incendie. Il est cependant recommandé d'éviter de l'inhaler, car elle peut causer une irritation de la gorge et une sensation d'étouffement. Les personnes qui souffrent de problèmes respiratoires doivent respirer de l'air frais aussitôt que possible.

Les coussins gonflables latéraux, lorsqu'ils sont combinés au port des ceintures de sécurité, aident à amortir la puissance du choc transmis à la tête et au thorax des occupants des sièges avant. Ils peuvent contribuer à sauver des vies et à réduire les risques de blessures graves. Cependant, le déploiement d'un sac gonflable latéral peut causer des éraflures ou d'autres types de blessures. Les coussins gonflables latéraux n'offrent aucune protection à la partie inférieure du corps.

Les ceintures de sécurité doivent toujours être portées correctement; le conducteur et le passager avant doivent être assis avec le dossier de siège relevé à la verticale, et aussi loin que possible du coussin gonflable latéral. Les coussins gonflables latéraux se déploient rapidement pour

protéger les occupants des sièges avant. De ce fait, le risque de blessures occasionnées par la puissance du déploiement des coussins gonflables latéraux peut être accru si l'occupant du siège se trouve trop près du module du coussin gonflable latéral, ou encore, s'il est appuyé contre le module au moment du déploiement. Une fois déployés, les coussins gonflables latéraux se dégonflent rapidement.

Les coussins gonflables latéraux ne peuvent se déployer que si la clé de contact est à la position ON ou START (démarrage).

Le témoin du coussin gonflable s'allume une fois la clé de contact tournée à la position ON (marche). Si le dispositif est opérationnel, le témoin du coussin gonflable s'éteint après environ sept secondes.

AVERTISSEMENT

- **Ne déposez pas d'objets près des dossiers des sièges avant. De plus, ne déposez pas d'objets (parapluie, sac, etc.) entre la garniture de la porte avant et le siège avant. De tels objets pourraient se transformer en de dangereux projectiles et provoquer des blessures en cas de déploiement du coussin gonflable latéral.**

- **Plusieurs éléments des coussins gonflables latéraux seront chauds tout de suite après le déploiement des coussins gonflables. Ne les touchez pas, sous peine de vous infliger de graves brûlures.**

- **Il ne faut faire aucune modification non approuvée aux composants ou au câblage des coussins gonflables latéraux. Ceci vise à empêcher que les coussins gonflables latéraux se déploient de façon fortuite ou que leur circuit soit endommagé.**

- **N'apportez aucune modification non autorisée au circuit électrique, à la suspension ou aux panneaux latéraux de votre véhicule. Une telle action pourrait compromettre le fonctionnement des coussins gonflables latéraux.**

- **Toute modification des coussins gonflables latéraux peut entraîner de graves blessures. Par exemple, ne modifiez pas les sièges avant en y installant des accessoires à proximité des dossiers ou des garnitures supplémentaires, comme des housses de sièges, autour des coussins gonflables latéraux.**

- **Seul un concessionnaire NISSAN doit effectuer une intervention sur les coussins gonflables latéraux ou à proximité de ce dispositif. L'installation de tout équipement électrique doit également être effectuée par un concessionnaire NISSAN. Les faisceaux de câblage du dispositif de protection complémentaire* (SRS) ne doivent pas être modifiés ni débranchés. N'utilisez pas d'équipement d'essai électrique ni d'appareils non homologués pour sonder les connexions du dispositif des coussins gonflables latéraux.**

*** Les connecteurs du faisceau électrique du SRS sont jaunes pour faciliter leur identification.**

Si vous revendez votre véhicule, nous vous demandons d'informer l'acheteur de la présence du dispositif de coussins gonflables latéraux et de lui indiquer les chapitres s'y rapportant dans le présent Manuel du conducteur.

Ceintures de sécurité à prétendeur (pour les sièges avant)

AVERTISSEMENT

- La ceinture de sécurité à prétendeur ne peut pas être réutilisée après avoir été activée. Elle doit être remplacée au complet, l'enrouleur et la boucle y compris.
- Si le véhicule est impliqué dans une collision frontale et que le prétendeur de ceinture de sécurité ne s'est pas activé, faites vérifier le prétendeur et, au besoin, faites-le remplacer par votre concessionnaire NISSAN.
- Il ne faut faire aucune modification non approuvée aux composants ou au câblage des ceintures de sécurité à prétendeur. Ceci vise à empêcher que les ceintures de sécurité à prétendeur soient activées de façon fortuite, ou que leur fonctionnement soit altéré. L'altération du dispositif des ceintures de sécurité à prétendeur peut entraîner des blessures graves.

- **Seul un concessionnaire NISSAN peut effectuer une intervention sur le prétendeur des ceintures de sécurité ou à proximité du prétendeur. L'installation de tout équipement électrique doit également être effectuée par un concessionnaire NISSAN. N'utilisez pas d'équipement d'essai électrique ni d'appareils non homologués pour sonder les connexions du système de ceintures de sécurité à prétendeur.**
- **Si vous devez mettre au rebut un prétendeur de ceinture de sécurité ou envoyer le véhicule à la ferraille, adressez-vous à un concessionnaire NISSAN. Les méthodes correctes de mise au rebut d'un prétendeur de ceinture de sécurité sont indiquées dans le manuel de réparation NISSAN approprié. Une méthode incorrecte de mise au rebut peut entraîner de graves blessures.**

Les ceintures de sécurité à prétendeur des sièges avant s'activent en même temps que les coussins gonflables avant. Utilisées conjointement avec un enrouleur, elles se tendent à l'instant où le véhicule subit certains types de collisions, retenant ainsi les passagers sur leur siège.

Le prétendeur est intégré au boîtier de l'enrouleur de la ceinture de sécurité. Ces ceintures de sécurité sont utilisées de la même façon que les ceintures conventionnelles.

Lorsque la ceinture de sécurité à prétendeur se déclenche, de la fumée est dégagée et un bruit puissant peut se faire entendre. Cette fumée n'est pas nocive et n'indique pas la présence d'un incendie. Il est cependant recommandé d'éviter de l'inhaler, car elle peut causer une irritation de la gorge et une sensation d'étouffement. Les personnes qui souffrent de problèmes respiratoires doivent respirer de l'air frais aussitôt que possible.

Lorsque la clé de contact est tournée à la position ON (marche) ou START (démarrage), le témoin du coussin gonflable  clignote par intermittence si une anomalie est détectée dans le système des prétendeurs. Le cas échéant, les ceintures de sécurité à prétendeur ne fonctionneront pas correctement. Elles doivent être vérifiées et réparées au besoin. Faites vérifier votre véhicule par le concessionnaire NISSAN le plus proche.

Si vous revendez votre véhicule, nous vous demandons d'informer l'acheteur de la présence des ceintures de sécurité à prétendeur et de lui indiquer les chapitres s'y rapportant dans le présent Manuel du conducteur.

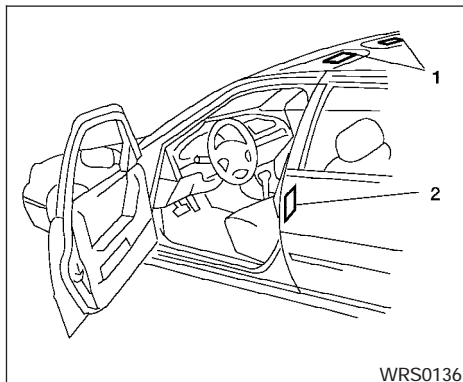

1. Étiquettes d'avertissement concernant les coussins gonflables
2. Étiquettes d'avertissement concernant les coussins gonflables latéraux (selon l'équipement du véhicule)

ÉTIQUETTES D'AVERTISSEMENT CONCERNANT LES COUSSINS GONFLABLES

Des étiquettes d'avertissement concernant les coussins gonflables avant et les coussins gonflables latéraux (selon l'équipement du véhicule) sont placées dans le véhicule aux endroits illustrés.



TÉMOIN DU COUSSIN GONFLABLE

Le témoin du coussin gonflable, identifié par le pictogramme  sur le tableau de bord, surveille l'état des circuits des dispositifs des coussins gonflables avant, des ceintures de sécurité à prétendeur et des coussins gonflables latéraux (selon l'équipement du véhicule). Les circuits surveillés par le témoin du coussin gonflable sont les capteurs de diagnostic, les modules des coussins gonflables, les ceintures de sécurité à prétendeur de même que tout le câblage connexe.

Lorsque la clé de contact est tournée à la position ON (marche) ou START (démarrage), le témoin

du coussin gonflable s'allume pendant environ sept secondes puis s'éteint. Ceci indique que le dispositif est opérationnel.

Les dispositifs des coussins gonflables avant, des coussins gonflables latéraux et des ceintures de sécurité à prétendeur doivent être vérifiés et réparés si l'une des situations suivantes se produit :

- le témoin du coussin gonflable reste allumé après la période initiale d'environ sept secondes;
- le témoin du coussin gonflable clignote par intermittence;
- le témoin du coussin gonflable ne s'allume pas du tout.

En présence d'une de ces conditions, il est possible que les coussins gonflables avant, les coussins gonflables latéraux ou les ceintures de sécurité à prétendeur ne fonctionnent pas correctement. Faites vérifier et réparer ces dispositifs au besoin. Faites vérifier votre véhicule par le concessionnaire NISSAN le plus proche.

AVERTISSEMENT

L'activation du témoin des coussins gonflables peut indiquer que les dispositifs des coussins gonflables avant ou des coussins gonflables latéraux ne fonctionneront pas en cas d'accident.

Méthode de réparation et de remplacement

Les coussins gonflables avant, les ceintures de sécurité à prétendeur et les coussins gonflables latéraux (selon l'équipement du véhicule) sont conçus pour n'être activés qu'une seule fois. En guise de rappel, à moins qu'il ne soit endommagé, le témoin du coussin gonflable reste allumé après l'activation de l'un ou l'autre de ces systèmes. La réparation et le remplacement d'un des éléments du dispositif de protection complémentaire ne doivent être confiés qu'à un concessionnaire NISSAN.

Assurez-vous que toute personne chargée d'effectuer un entretien sur le véhicule est informée de la présence de coussins gonflables avant, de coussins gonflables latéraux (selon l'équipement du véhicule), de ceintures de sécurité à prétendeur et des pièces connexes à ces dispositifs. La clé de contact doit toujours être gardée à la position LOCK (verrouillage) lors de

toute intervention effectuée dans le compartiment moteur ou dans l'habitacle.

AVERTISSEMENT

- **Une fois qu'un coussin gonflable avant ou latéral s'est déployé, le module de coussin gonflable ne fonctionne plus et doit être remplacé. Si l'un des coussins gonflables avant se déploie, les ceintures de sécurité à prétendeur doivent également être remplacées. Le module de coussin gonflable et le système de ceintures de sécurité à prétendeur qui ont été activés doivent être remplacés par un concessionnaire NISSAN. Le module de coussin gonflable et le système de ceintures de sécurité à prétendeur ne sont pas réparables.**
- **En présence de dommages à la partie avant ou latérale du véhicule, les coussins gonflables avant et latéraux doivent être inspectés par un concessionnaire NISSAN et remplacés s'ils se sont déployés.**

- **Si vous devez mettre au rebut un coussin gonflable, un prétendeur de ceinture de sécurité ou envoyer le véhicule à la ferraille, adressez-vous à un concessionnaire NISSAN. Les méthodes correctes de mise au rebut d'un coussin gonflable et d'un prétendeur de ceinture de sécurité sont indiquées dans le manuel de réparation NISSAN approprié. Une méthode incorrecte de mise au rebut peut entraîner de graves blessures.**

CEINTURES DE SÉCURITÉ

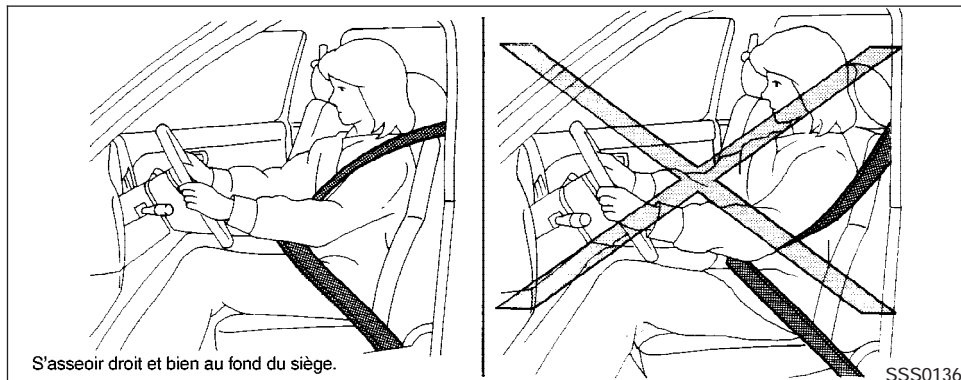

PRÉCAUTIONS CONCERNANT L'UTILISATION DES CEINTURES DE SÉCURITÉ

Les probabilités de blessures ou de mort en cas d'accident et la sévérité des blessures peuvent être considérablement réduites lorsque vous êtes bien positionné et bien adossé au dossier de siège, et que votre ceinture de sécurité est correctement ajustée. NISSAN conseille vivement à tous les occupants du véhicule de boucler leur ceinture de sécurité en tout temps pendant la conduite, même si la place qu'ils occupent est équipée d'un coussin gonflable.

Le port de la ceinture de sécurité pendant la conduite est obligatoire presque partout au Canada et aux États-Unis.

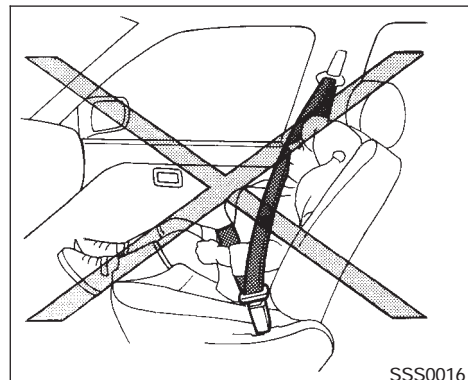
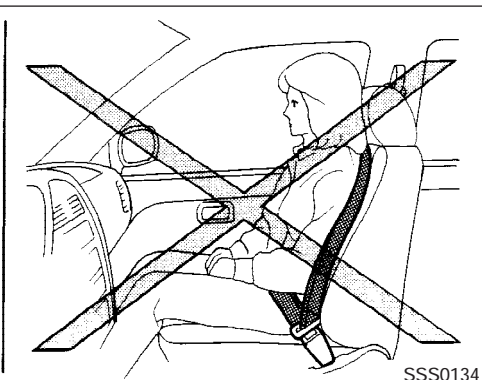
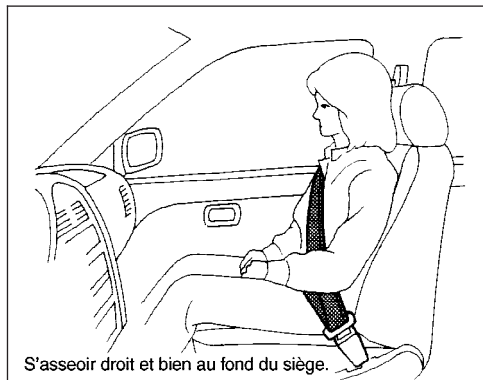

⚠ AVERTISSEMENT

- **Tous les occupants du véhicule doivent toujours boucler leur ceinture de sécurité. Après avoir pris place sur la banquette arrière, les enfants doivent être correctement attachés et, si nécessaire, installés dans un dispositif de retenue pour enfant.**

⚠ AVERTISSEMENT

- **La ceinture de sécurité doit être serrée correctement. Le fait de ne pas respecter cette consigne peut réduire l'efficacité de tout le dispositif de protection et accroître les risques de blessures et la gravité de celles-ci en cas d'accident. Le port incorrect d'une ceinture de sécurité peut entraîner des blessures graves voire mortelles.**

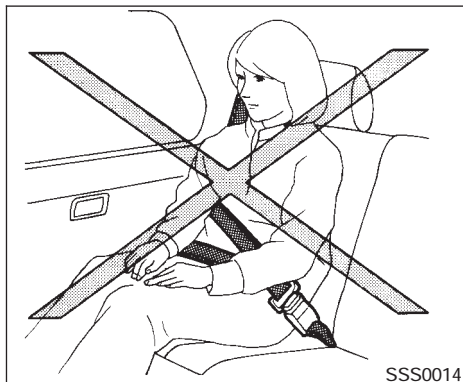

⚠ AVERTISSEMENT

- **Faites toujours passer le baudrier sur votre épaule et en travers de votre poitrine. Ne faites jamais passer la ceinture de sécurité derrière votre dos, sous votre bras ou sur votre cou. La ceinture de sécurité ne doit pas reposer sur votre visage ni sur votre cou et elle ne doit pas tomber de votre épaule.**

- **Placez la ceinture sous-abdominale aussi bas et aussi serré que possible **AUTOUR DES HANCHES, ET NON AU NIVEAU DE LA TAILLE**. Une ceinture sous-abdominale placée trop haut peut augmenter les risques de blessures internes en cas d'accident.**
- **Assurez-vous que la languette de la ceinture de sécurité est solidement attachée à la boucle appropriée.**
- **Ne portez pas une ceinture de sécurité bouclée à l'envers ou dont la sangle est vrillée car elle ne pourrait pas vous protéger aussi efficacement.**
- **Ne permettez pas à plus d'une personne de s'attacher à la même ceinture de sécurité.**
- **Le nombre de passagers à bord du véhicule ne doit jamais dépasser le nombre de ceintures de sécurité.**
- **Si le témoin des ceintures de sécurité reste allumé alors que le moteur tourne, que toutes les portes sont fermées et que toutes les ceintures de sécurité sont bouclées, il est possible que le circuit soit défectueux. Faites-le vérifier par un concessionnaire NISSAN.**

- **Une fois que la ceinture de sécurité à prétendeur a été activée, elle ne peut pas être réutilisée et doit être remplacée, dans son ensemble, avec l'enrouleur. Consultez votre concessionnaire NISSAN.**
- **Le retrait et l'installation des composants du dispositif des ceintures de sécurité à prétendeur doivent être effectués par un concessionnaire NISSAN.**
- **Après une collision, toutes les ceintures de sécurité, y compris les enrouleurs et le matériel de fixation, doivent être inspectées par un concessionnaire NISSAN. NISSAN recommande de remplacer toutes les ceintures de sécurité qui étaient en service au moment d'une collision, à moins que celle-ci n'ait été mineure, que les ceintures n'aient subi aucun dommage apparent et qu'elles fonctionnent encore correctement. Les ceintures de sécurité inutilisées au moment d'une collision doivent également être inspectées et remplacées si des dommages ou un mauvais fonctionnement ont été décelés.**

- **Tous les dispositifs de retenue pour enfant et le matériel de fixation doivent être inspectés après une collision. Respectez toujours les directives d'inspection et de remplacement fournies par le fabricant du dispositif de retenue pour enfant que vous utilisez dans votre véhicule. Le dispositif de retenue pour enfant doit être remplacé s'il est endommagé.**

SÉCURITÉ DES ENFANTS

La contribution des adultes est nécessaire à la protection des enfants. Ceux-ci doivent être retenus adéquatement.

Le dispositif de retenue adéquat varie en fonction de la taille de l'enfant. En règle générale, les bébés âgés d'environ un an et moins et pesant moins de 9 kg (20 lb) doivent être placés dans un dispositif de retenue pour enfant orienté vers l'arrière. Des dispositifs de retenue pour enfant orientés vers l'avant sont disponibles pour les enfants qui sont trop grands pour les dispositifs orientés vers l'arrière.

AVERTISSEMENT

Les bébés et les enfants requièrent une protection particulière. Les ceintures de sécurité du véhicule peuvent ne pas s'adapter correctement à leur petite taille. Le baudrier peut passer trop près de leur visage ou de leur cou. La ceinture sous-abdominale peut ne pas s'adapter à leurs hanches. En cas d'accident, une ceinture de sécurité mal ajustée peut être la cause de blessures graves ou mortelles. Utilisez toujours des dispositifs de retenue pour enfant appropriés.

L'utilisation de dispositifs de retenue homologués est obligatoire pour les bébés et les jeunes enfants, et ce, dans toutes les provinces ou territoires au Canada et dans tous les États américains. Reportez-vous à la rubrique « Dispositifs de retenue pour enfant » plus loin dans ce chapitre.

Il existe aussi plusieurs types de dispositifs de retenue conçus pour des enfants plus grands et qui offrent une protection maximale.

NISSAN recommande de faire asseoir les enfants de moins de douze ans sur un siège arrière muni d'une ceinture de sécurité ou d'un dispositif de retenue. Selon les statistiques sur les accidents, les enfants sont plus en sécurité s'ils sont correcte-

ment retenus sur un siège arrière que sur le siège avant. Cette consigne est particulièrement importante, du fait que votre véhicule est équipé d'un dispositif de protection complémentaire (coussins gonflables) pour le siège du passager avant. Reportez-vous à la rubrique « Dispositif de protection complémentaire » figurant plus haut dans ce chapitre.

Bébés et jeunes enfants

NISSAN recommande d'installer les bébés et les jeunes enfants dans un dispositif de retenue pour enfant conforme aux normes de sécurité des véhicules automobiles canadiens (au Canada) ou aux normes du Federal Motor Vehicle Safety Standard (aux États-Unis). Choisissez un dispositif de retenue pour enfant adapté à votre véhicule et suivez toujours les directives du fabricant concernant son installation et son utilisation.

Enfants plus âgés

Les enfants qui sont trop grands pour prendre place dans un dispositif de retenue pour enfant doivent être assis sur le siège et retenus par les ceintures de sécurité du véhicule.

Si le baudrier du siège sur lequel l'enfant prend place passe sur son visage ou son cou, l'utilisation d'un rehausseur (disponible sur le marché) peut remédier à cette situation. Le re-

hausseur doit élever l'enfant de sorte que le baudrier repose au centre de l'épaule. La ceinture sous-abdominale doit être placée bas sur les hanches. Le rehausseur doit être adapté au siège de véhicule et porter une étiquette certifiant son homologation aux normes de sécurité des véhicules automobiles canadiens (au Canada) ou aux normes du Federal Motor Vehicle Safety Standard (aux États-Unis). Lorsque l'enfant a grandi et que le baudrier ne passe plus sur ou près de son visage et son cou, l'utilisation du rehausseur n'est plus nécessaire.

AVERTISSEMENT

Ne laissez jamais les enfants voyager debout ou à genoux sur un siège, et ne leur permettez jamais l'accès à l'aire de chargement lorsque le véhicule est en mouvement. En cas d'accident ou d'arrêt brusque, les enfants pourraient subir des blessures graves et même mortelles.

FEMMES ENCEINTES

NISSAN recommande aux femmes enceintes de porter leur ceinture de sécurité. Ajustez bien votre ceinture de sécurité et veillez à ce que la portion sous-abdominale soit placée aussi bas que possible sur vos hanches, et non sur votre taille. Placez le baudrier sur votre épaule et en travers de votre poitrine. Ne faites jamais passer

la ceinture à trois points sur votre abdomen. Toute autre recommandation particulière peut vous être fournie par votre médecin.

PERSONNES BLESSÉES

NISSAN recommande aux personnes blessées de porter leur ceinture de sécurité. Veuillez consulter votre médecin pour toute autre recommandation particulière.

CEINTURE DE SÉCURITÉ À TROIS POINTS AVEC ENROULEUR

AVERTISSEMENT

- **Tous les occupants du véhicule doivent toujours boucler leur ceinture de sécurité.**
- **Ne prenez pas place dans un véhicule si le dossier de votre siège est incliné. Ceci peut s'avérer très dangereux. Dans cette position, le baudrier de la ceinture de sécurité n'est pas appuyé contre votre corps. En cas d'accident, vous pourriez être projeté contre le baudrier et subir des blessures graves au cou ou à une autre partie de votre corps. Vous pourriez également glisser sous la ceinture sous-abdominale et subir des blessures internes graves.**

- **Lorsque le véhicule roule, le dossier de votre siège devrait être en position verticale, de façon à vous offrir la meilleure protection possible. Asseyez-vous toujours au fond du siège et veillez à ce que votre ceinture de sécurité soit bien ajustée.**

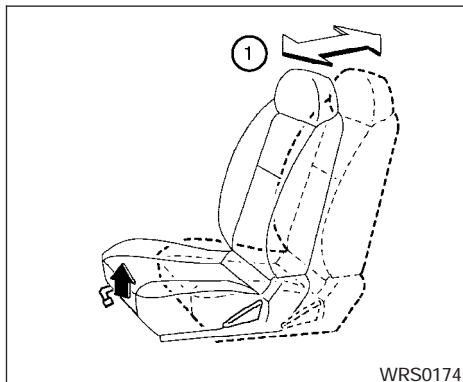

WRS0174

Bouclage des ceintures de sécurité

- ① Réglez le siège. Consultez la rubrique « Sièges » plus haut dans ce chapitre.

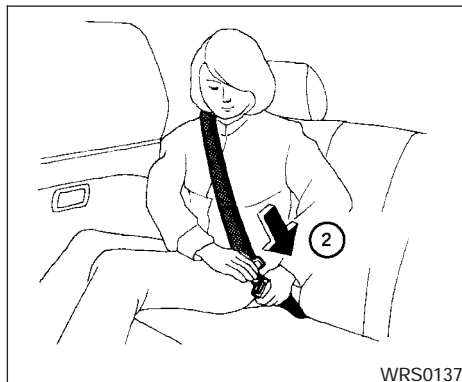

WRS0137

- ② Tirez lentement la ceinture de sécurité hors de l'enrouleur et insérez la languette dans la boucle jusqu'à ce que vous entendiez un déclic et que vous sentiez la languette se verrouiller.

L'enrouleur est conçu pour se bloquer en cas de freinage brusque ou de collision. Un mouvement de traction lent permet à la ceinture de sécurité de se dérouler et vous procure une liberté de mouvement lorsque vous êtes assis sur le siège.

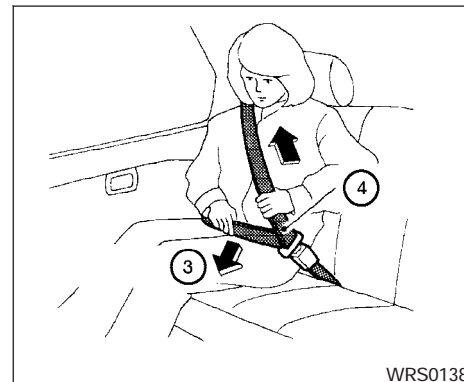

WRS0138

- ③ Placez la ceinture sous-abdominale **bas sur les hanches et bien ajustée**, tel qu'illustré.
- ④ Ramenez le baudrier vers l'enrouleur pour éliminer le mou de la ceinture. Assurez-vous que le baudrier passe sur votre épaule et qu'il est bien ajusté sur votre poitrine.

La ceinture de sécurité du passager avant et les ceintures de sécurité à trois points arrière sont équipées d'un mécanisme à cliquet pour l'installation d'un dispositif de retenue pour enfant. Ce mécanisme est appelé mode de blocage automatique.

Lorsque le mode de blocage automatique est activé, la ceinture de sécurité ne peut plus être tirée, à moins que la languette de la ceinture de sécurité ne soit détachée de la boucle et que la ceinture ne soit complètement rétractée. Une fois rétractée, la ceinture de sécurité revient au mode de blocage d'urgence. Pour de plus amples renseignements, reportez-vous à la rubrique « Dispositifs de retenue pour enfant » plus loin dans ce chapitre.

Le mode de blocage automatique ne doit être utilisé que pour l'installation d'un dispositif de retenue pour enfant. Lors de l'utilisation normale de la ceinture de sécurité par un passager, le mode de blocage automatique ne doit pas être activé. Dans le cas contraire, la tension de la ceinture de sécurité pourrait être inconfortable pour le passager qui la porte.

⚠ AVERTISSEMENT

Les dossiers de siège doivent être complètement verrouillés lorsque les occupants du véhicule attachent leur ceinture. Ceux-ci pourraient être blessés en cas d'accident ou d'arrêt soudain.

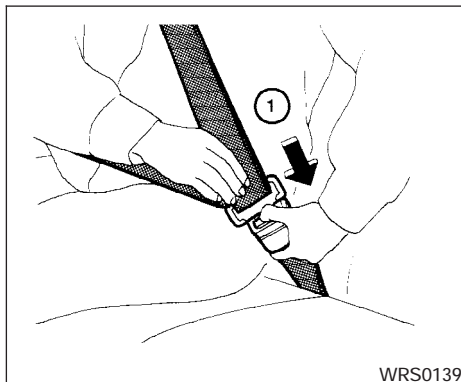

Débloquage des ceintures de sécurité

- ① Pour débloquer la ceinture de sécurité, appuyez sur le bouton de la boucle. La ceinture de sécurité se rétracte automatiquement.

Vérification du fonctionnement des ceintures de sécurité

Les enrouleurs des ceintures de sécurité sont conçus pour bloquer la ceinture de sécurité dans les deux cas suivants :

- lorsque la ceinture de sécurité est tirée rapidement hors de l'enrouleur;
- lorsque le véhicule ralentit brusquement.

Pour vous assurer du bon fonctionnement des ceintures de sécurité, vérifiez-les de la façon suivante.

- Saisissez le baudrier et tirez-le rapidement vers l'avant. L'enrouleur doit se verrouiller et bloquer la ceinture de sécurité.

Si l'enrouleur ne se verrouille pas durant cette vérification ou si vous avez des questions au sujet du fonctionnement des ceintures de sécurité, adressez-vous à un concessionnaire NISSAN.

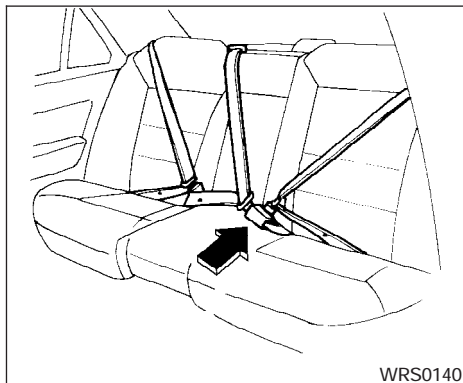

Centre de la banquette arrière

Bouclage des ceintures dans la bonne boucle :

La boucle de la ceinture de sécurité centrale est identifiée par le mot « CENTER » (CENTRE). La languette de la ceinture de sécurité centrale s'attache **uniquement** à la boucle de la ceinture de sécurité centrale.

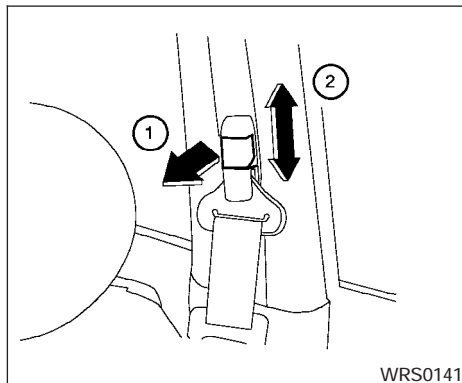

Réglage de la hauteur du baudrier (pour les sièges avant)

La hauteur de l'ancrage du baudrier doit être réglée à la position convenant le mieux à la taille de l'occupant du siège. (Reportez-vous à la rubrique « Précautions concernant l'utilisation des ceintures de sécurité » figurant plus haut dans ce chapitre. Pour procéder au réglage, tirez le bouton de réglage ① et déplacez l'ancrage du baudrier jusqu'à la position désirée ②, de façon à ce que la sangle passe au centre de l'épaule. La ceinture de sécurité ne doit pas reposer sur votre visage ni sur votre cou et elle ne doit pas tomber de votre épaule. Relâchez le bouton de réglage pour verrouiller l'ancrage du baudrier en place.

⚠ AVERTISSEMENT

- Après le réglage, relâchez le bouton de réglage et essayez de déplacer l'ancrage du baudrier vers le haut et vers le bas pour vous assurer qu'il est bien bloqué.
- La hauteur de l'ancrage du baudrier doit être réglée à la position qui vous convient le mieux. Le fait de ne pas respecter cette consigne peut réduire l'efficacité de tout le dispositif de protection et accroître les risques de blessures et la gravité de celles-ci en cas d'accident.

RALLONGES DE CEINTURE DE SÉCURITÉ

Si la corpulence de la personne ou si la position de conduite rendent le port normal de la ceinture de sécurité impossible, une rallonge de ceinture de sécurité peut être utilisée. La rallonge de ceinture de sécurité allonge la ceinture d'environ 20 cm (8 po) et peut être utilisée aussi bien par le conducteur que par le passager avant. Si vous avez besoin d'une rallonge de ceinture de sécurité, adressez-vous à un concessionnaire NISSAN.

⚠ AVERTISSEMENT

- **Seules les rallonges de ceintures de sécurité NISSAN, fabriquées par la même compagnie qui a conçu les ceintures de sécurité d'origine, doivent être utilisées sur les ceintures de sécurité NISSAN.**
- **Les adultes et les enfants qui peuvent utiliser la ceinture de sécurité standard ne doivent pas utiliser de rallonge car son utilisation superflue pourrait entraîner des blessures graves en cas d'accident.**
- **N'utilisez jamais de rallonge de ceinture de sécurité pour installer un dispositif de retenue pour enfant. Si le dispositif n'est pas correctement attaché, l'enfant pourrait être blessé grièvement en cas de collision ou d'arrêt brusque.**

ENTRETIEN DES CEINTURES DE SÉCURITÉ

- **Pour nettoyer les sangles des ceintures de sécurité,** utilisez une solution de savon doux ou toute solution recommandée pour le nettoyage des revêtements de siège ou des carpettes. Essuyez-les ensuite avec un chiffon et laissez-les sécher à l'ombre. Ne laissez pas les ceintures de sécurité se ré-

tracter avant qu'elles soient complètement sèches.

- **Si de la saleté s'accumule dans le guide du baudrier** des ancrages de ceinture de sécurité, les ceintures de sécurité pourraient se rétracter plus lentement. Essayez le guide du baudrier avec un chiffon propre et sec.
- **Vérifiez régulièrement le bon fonctionnement des ceintures de sécurité et des pièces métalliques,** telles que les boucles, les languettes, les enrouleurs, les câbles flexibles et les ancrages. Si vous constatez la présence de pièces desserrées ou de sangles usées, entaillées ou autrement endommagées, vous devez procéder au remplacement complet de l'ensemble de ceinture de sécurité.

DISPOSITIFS DE RETENUE POUR ENFANT

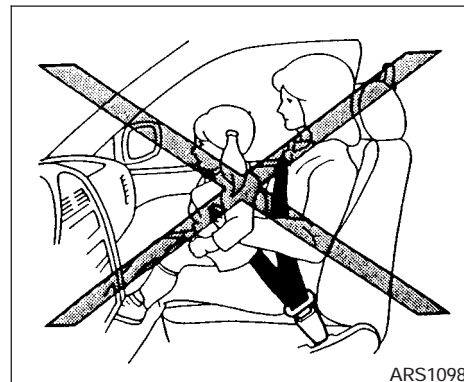

PRÉCAUTIONS CONCERNANT LES DISPOSITIFS DE RETENUE POUR ENFANT

⚠ AVERTISSEMENT

- **Les bébés et les jeunes enfants doivent toujours être assis dans un dispositif de retenue pour enfant adéquat lors de trajets en voiture. Un enfant qui n'est pas correctement installé dans un dispositif de retenue peut être blessé grièvement ou être tué.**

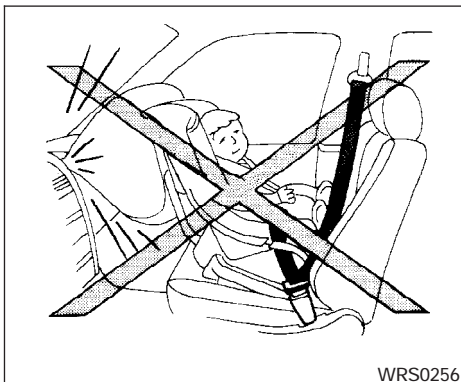

WRS0256

⚠ AVERTISSEMENT

- **Ne voyagez jamais avec un bébé ou un jeune enfant sur les genoux. Même l'adulte le plus fort n'est pas en mesure de lutter contre les forces en jeu lors d'un impact sérieux. L'enfant pourrait être écrasé entre l'adulte et les parois intérieures du véhicule. N'utilisez jamais la même ceinture de sécurité pour vous-même et votre enfant.**

- **N'installez jamais de dispositif de retenue pour enfant orienté vers l'arrière sur le siège du passager avant. L'impact d'un coussin gonflable qui se déploie peut infliger des blessures graves ou mortelles à votre enfant. Installez le dispositif de retenue pour enfant orienté vers l'arrière sur le siège arrière seulement.**

- **NISSAN recommande que les dispositifs de retenue pour enfant soient installés sur le siège arrière. Les statistiques démontrent que les enfants sont plus en sécurité correctement retenus sur le siège arrière que sur le siège avant.**

- **Un dispositif de retenue pour enfant mal installé peut entraîner de graves blessures ou la mort de l'enfant en cas d'accident.**

En règle générale, les dispositifs de retenue pour enfant sont conçus pour être installés au moyen de la partie sous-abdominale de la ceinture de sécurité à trois points. De plus, ce véhicule est équipé d'un système d'ancrage inférieur universel pour dispositifs de retenue pour enfant, appelé « système LATCH (points d'ancrage inférieurs et sangle d'ancrage pour siège d'enfant) ». Certains dispositifs de retenue pour enfant in-

cluent deux fixations rigides ou montées sur une sangle qui peuvent être attachées à ces points d'ancrage inférieurs. Pour obtenir plus de détails à ce sujet, reportez-vous à la rubrique « Système LATCH (points d'ancrage inférieurs et sangle d'ancrage pour siège d'enfant) » plus loin dans ce chapitre.

Plusieurs fabricants offrent des dispositifs de retenue pour bébés et pour jeunes enfants de différentes tailles. Lorsque vous choisissez un dispositif de retenue pour enfant, il est essentiel de tenir compte des points suivants :

- ne choisissez qu'un dispositif de retenue pour enfant portant une étiquette certifiant son homologation à la norme de sécurité 213 des véhicules automobiles canadiens (au Canada) ou à la norme de sécurité 213 du Federal Motor Vehicle Safety Standard (aux États-Unis);
- vérifiez que le dispositif de retenue pour enfant s'adapte correctement à votre véhicule et qu'il est compatible avec le siège et le système de ceinture de sécurité;
- si le dispositif de retenue pour enfant est compatible avec votre véhicule, placez votre enfant dans le dispositif et vérifiez-en les divers réglages pour vous assurer qu'il est bien adapté à la taille de votre enfant. Res-

pectez toujours toutes les directives fournies.

L'utilisation de dispositifs de retenue homologués est obligatoire pour les bébés et les jeunes enfants, et ce, dans toutes les provinces et territoires du Canada ainsi que partout aux États-Unis.

AVERTISSEMENT

- Une mauvaise utilisation du dispositif de retenue pour enfant accroît les risques que l'enfant et les autres occupants du véhicule soient blessés, de même que la gravité des blessures subies.
- Respectez toutes les instructions fournies par le fabricant concernant l'installation et l'utilisation du dispositif de retenue pour enfant. Lors de l'achat d'un tel dispositif, assurez-vous qu'il est adapté à votre enfant et au véhicule. Il est possible que certains types de dispositif de retenue pour enfant ne conviennent pas à votre véhicule.

- Si le dispositif de retenue pour enfant n'est pas fixé correctement, les risques que l'enfant soit blessé en cas d'accident ou d'arrêt brusque sont beaucoup plus élevés.
- Les dossiers de siège doivent être réglés pour s'adapter au dispositif de retenue pour enfant dans une position la plus proche de la verticale.
- Après avoir fixé le dispositif de retenue pour enfant, vérifiez-le avant d'y asseoir un enfant. Inclinez-le d'un côté et de l'autre. Essayez de le tirer vers l'avant et assurez-vous que la ceinture de sécurité le maintient en place correctement. Le dispositif de retenue ne peut se déplacer de plus de 2,5 cm. Si'il est mal fixé, resserrez la ceinture de sécurité au besoin, ou installez le dispositif sur un autre siège puis vérifiez-le de nouveau.

- Dans le cas d'un dispositif de retenue pour enfant orienté vers l'avant, assurez-vous que le baudrier ne passe pas dans le visage ou sur le cou de l'enfant. Si c'est le cas, faites passer le baudrier derrière le dispositif. Si vous devez installer un dispositif de retenue pour enfant orienté vers l'avant sur le siège avant, consultez la rubrique « Installation sur le siège du passager avant » plus loin dans le présent chapitre.
- Lorsqu'il n'est pas utilisé, assurez-vous que le dispositif de retenue pour enfant installé dans votre véhicule est retenu par une ceinture de sécurité afin d'éviter qu'il soit projeté en cas d'arrêt soudain ou d'accident.

ATTENTION

Rappelez-vous qu'un dispositif de retenue pour enfant laissé dans un véhicule fermé peut devenir très chaud. Vérifiez la surface et les boucles du siège avant d'y déposer votre enfant.

INSTALLATION SUR LE SIÈGE CENTRAL ARRIÈRE OU SUR LES SIÈGES CÔTÉ RUE

⚠ AVERTISSEMENT

- La ceinture de sécurité à trois points de votre véhicule est équipée d'un enrouleur à mode de blocage automatique que vous devez utiliser lorsque vous installez un dispositif de retenue pour enfant.
- Le dispositif de retenue pour enfant ne peut pas être fixé solidement si le mode de blocage de l'enrouleur n'est pas utilisé. Le dispositif de retenue risque de se renverser ou de se détacher en cas d'arrêt brusque ou d'accident, et l'enfant pourrait alors être blessé.

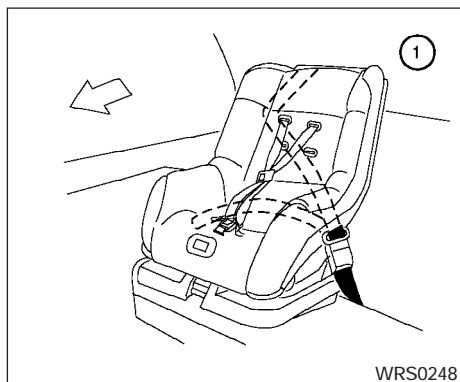

Dispositif de retenue orienté vers l'avant (sièges côté rue) — étape 1

Dispositif de retenue à orienter vers l'avant

Lorsque vous installez un dispositif de retenue pour enfant sur le siège arrière, suivez les étapes décrites ci-dessous :

1. Placez le dispositif de retenue pour enfant sur le siège. Vous pouvez l'orienter vers l'avant, selon la taille de l'enfant. Respectez toujours toutes les directives fournies par le fabricant du dispositif.

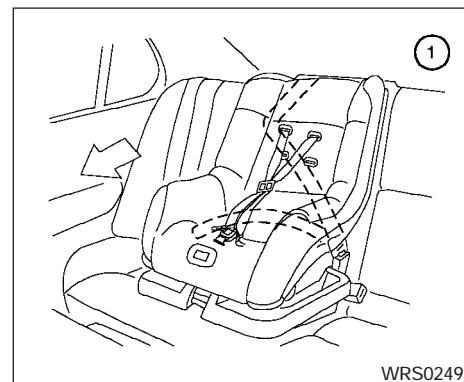

Dispositif de retenue orienté vers l'avant (siège central) — étape 1

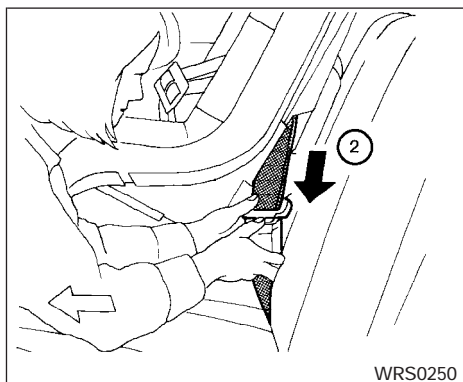

Dispositif de retenue à orienter vers l'avant — étape 2

2. Faites passer la languette de la ceinture de sécurité au travers du dispositif de retenue pour enfant et insérez-la dans la boucle jusqu'à ce que vous entendiez un déclic et que vous sentiez la languette se verrouiller.

Assurez-vous de suivre les directives du fabricant pour savoir comment faire passer la ceinture de sécurité derrière le dispositif de retenue.

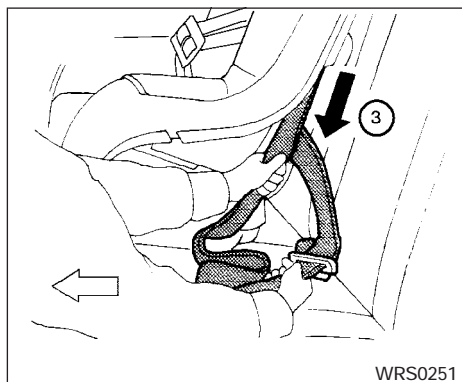

Dispositif de retenue à orienter vers l'avant — étape 3

3. Tirez sur le baudrier jusqu'à ce que la ceinture soit complètement sortie. L'enrouleur de la ceinture de sécurité passe alors en mode de blocage automatique (mode pour dispositif de retenue pour enfant). Une fois la ceinture de sécurité complètement rétractée, elle retourne au mode de blocage d'urgence.

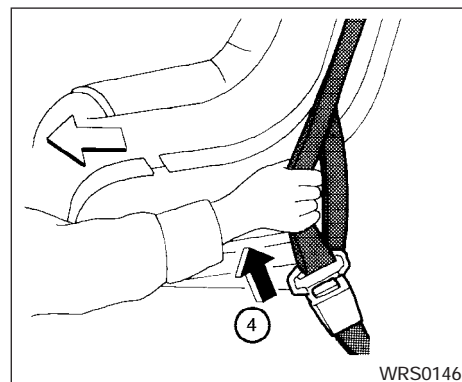

Dispositif de retenue à orienter vers l'avant — étape 4

4. Laissez la ceinture de sécurité se rétracter. Tirez sur le baudrier pour éliminer tout jeu de la sangle.

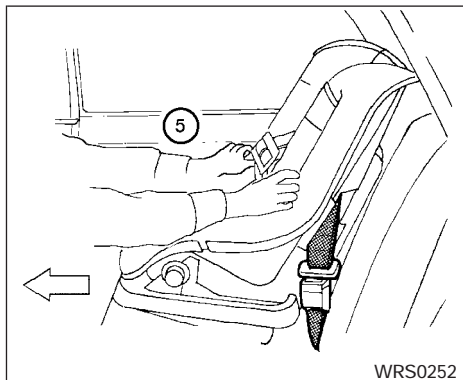

Dispositif de retenue à orienter vers l'avant — étape 5

5. Avant de placer l'enfant dans le dispositif, essayez de faire basculer ce dernier vers la droite et vers la gauche, puis tirez-le vers l'avant pour vous assurer qu'il est correctement fixé. Il ne doit pas se déplacer sur plus de 2,5 cm (1 po).
6. Vérifiez que l'enrouleur est bien en mode de blocage automatique en essayant de tirer la ceinture de sécurité hors de l'enrouleur. Si vous ne pouvez tirer davantage de sangle hors de l'enrouleur, ce dernier est en mode de blocage automatique.

7. Assurez-vous que le dispositif est correctement fixé solidement chaque fois que vous prévoyez l'utiliser. Si la ceinture n'est pas verrouillée, répétez les étapes 3 à 6.

Lorsque le dispositif de retenue pour enfant est retiré du véhicule et que la ceinture de sécurité se rétracte complètement dans l'enrouleur, le mode de blocage automatique (mode pour dispositif de retenue pour enfant) est désactivé.

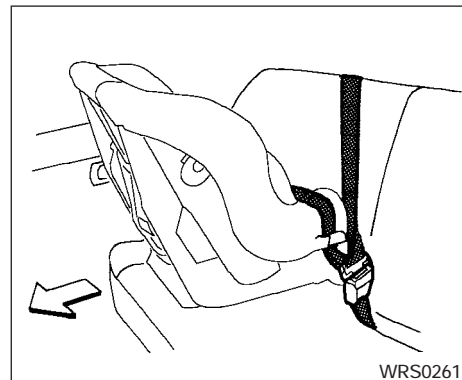

Dispositif de retenue orienté vers l'arrière (sièges côté rue) — étape 1

Dispositif de retenue à orienter vers l'arrière

Lorsque vous installez un dispositif de retenue pour enfant sur le siège arrière, suivez les étapes décrites ci-dessous :

1. Placez le dispositif de retenue pour enfant sur le siège. L'orientation du dispositif de retenue pour enfant varie en fonction du type de dispositif et de la taille de l'enfant. Respectez toujours toutes les directives fournies par le fabricant du dispositif.

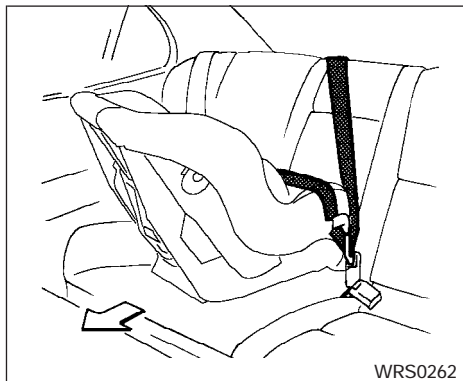

Dispositif de retenue orienté vers l'arrière (siège central) — étape 1

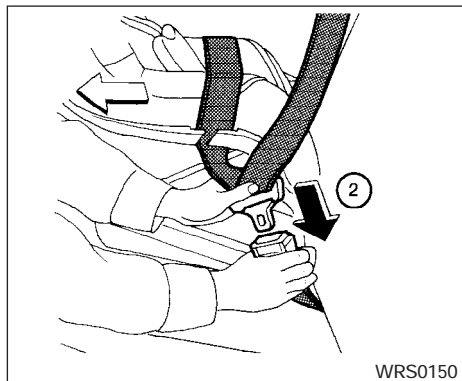

Dispositif de retenue à orienter vers l'arrière — étape 2

2. Faites passer la languette de la ceinture de sécurité au travers du dispositif de retenue pour enfant et insérez-la dans la boucle jusqu'à ce que vous entendiez un déclic et que vous sentiez la languette se verrouiller.

Assurez-vous de suivre les directives du fabricant pour savoir comment faire passer la ceinture de sécurité derrière le dispositif de retenue.

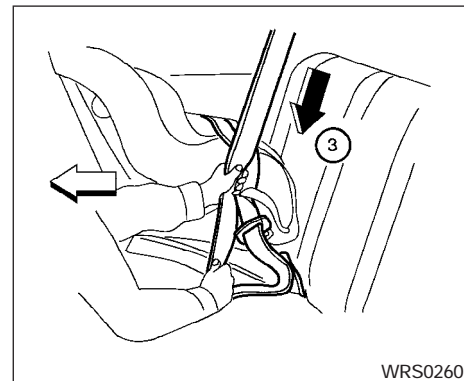

Dispositif de retenue à orienter vers l'arrière — étape 3

3. Tirez sur le baudrier jusqu'à ce que la ceinture soit complètement sortie. L'enrouleur de la ceinture de sécurité passe alors en mode de blocage automatique (mode pour dispositif de retenue pour enfant). Une fois la ceinture de sécurité complètement rétractée, elle retourne en mode de blocage d'urgence.

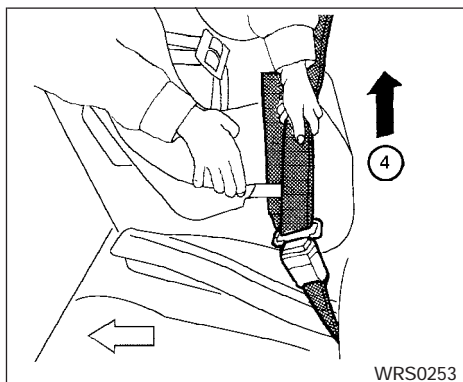

WRS0253

Dispositif de retenue à orienter vers l'arrière — étape 4

4. Laissez la ceinture de sécurité se rétracter. Tirez sur le baudrier pour éliminer tout jeu de la sangle.

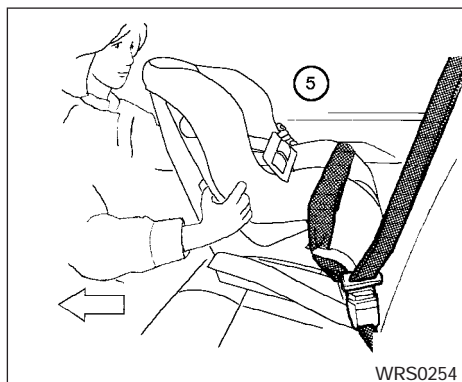

WRS0254

Dispositif de retenue à orienter vers l'arrière — étape 5

5. Avant de placer l'enfant dans le dispositif, essayez de faire basculer ce dernier vers la droite et vers la gauche, puis tirez-le vers l'avant pour vous assurer qu'il est correctement fixé. Il ne doit pas se déplacer sur plus de 2,5 cm (1 po).
6. Vérifiez que l'enrouleur est bien en mode de blocage automatique en essayant de tirer la ceinture de sécurité hors de l'enrouleur. Si vous ne pouvez tirer davantage de sangle hors de l'enrouleur, ce dernier est en mode de blocage automatique.

7. Assurez-vous que le dispositif est fixé solidement chaque fois que vous prévoyez l'utiliser. Si la ceinture n'est pas verrouillée, répétez les étapes 3 à 6.

Lorsque le dispositif de retenue pour enfant est retiré du véhicule et que la ceinture de sécurité se rétracte complètement dans l'enrouleur, le mode de blocage automatique (mode pour dispositif de retenue pour enfant) est désactivé.

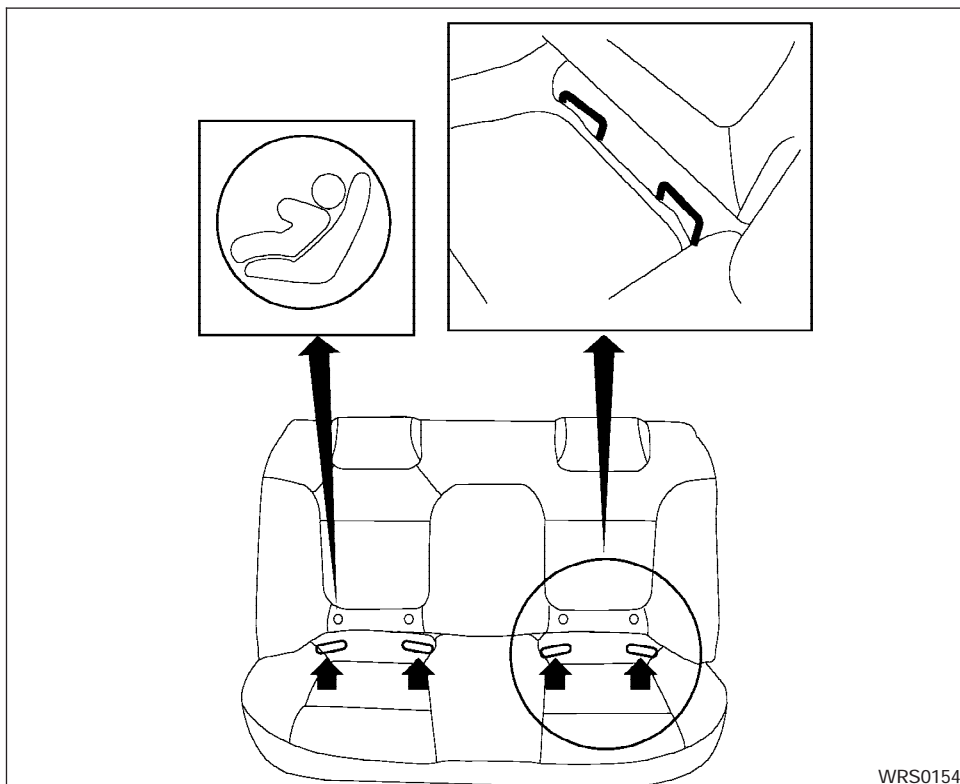

WRS0154

SYSTÈME LATCH (points d'ancrage inférieurs et sangle d'ancrage pour siège d'enfant)

⚠ AVERTISSEMENT

- N'attachez les dispositifs de retenue pour enfant compatibles avec le système de points d'ancrage inférieurs pour sièges d'enfant (LATCH) qu'aux emplacements indiqués. Si un dispositif de retenue pour enfant n'est pas fixé correctement, votre enfant pourrait être sérieusement blessé, voire tué en cas d'accident.
- Ne fixez pas un dispositif de retenue pour enfant au centre de la banquette arrière en utilisant les points d'ancrage inférieurs pour siège d'enfant (LATCH). Le dispositif de retenue pour enfant n'y serait pas fixé adéquatement.

- **Le système de points d'ancrage inférieurs (LATCH) a été conçu pour résister uniquement aux charges imposées par des dispositifs de retenue pour enfant installés correctement. Les points d'ancrage inférieurs ne doivent en aucun cas être utilisés avec des ceintures de sécurité ou des baudriers pour adultes.**

Certains dispositifs de retenue pour enfant incluent deux fixations rigides ou montées sur une sangle qui peuvent être attachées à deux points d'ancrage inférieurs se trouvant à certaines places dans le véhicule. Ce système est connu sous le nom de système LATCH (points d'ancrage inférieurs et sangle d'ancrage pour siège d'enfant). Ce système est aussi désigné sous les noms d'ISOFIX ou de système conforme à la norme ISOFIX. Grâce à ce système, il n'est pas nécessaire d'utiliser une ceinture de sécurité du véhicule pour fixer le dispositif de retenue pour enfant. Votre véhicule est équipé de points d'ancrage spéciaux conçus spécialement pour les dispositifs de retenue pour enfant compatibles avec le système LATCH. Vérifiez si votre dispositif de retenue pour enfant comporte une étiquette indiquant qu'il est compatible avec le système LATCH. Cette information peut aussi être fournie dans le manuel accompagnant le dispositif de retenue pour enfant. Si vous possé-

dez un tel dispositif de retenue pour enfant, référez-vous à l'illustration pour connaître l'emplacement des points d'ancrage inférieurs aux positions de siège qui peuvent être utilisés pour fixer le dispositif.

Les ancrages du système LATCH sont situés derrière le coussin de siège, près du dossier du siège. Une étiquette indiquant la position des ancrages du système LATCH est apposée sur le dossier du siège.

Les dispositifs de retenue pour enfant compatibles avec le système LATCH requièrent en général l'utilisation d'une sangle d'ancrage supérieure. Reportez-vous à la rubrique « Dispositif de retenue pour enfant avec sangle d'ancrage supérieure » plus loin dans ce chapitre pour connaître les directives d'installation.

Lorsque vous installez un dispositif de retenue pour enfant, lisez et suivez les directives expliquées dans ce manuel, de même que celles fournies avec le dispositif de retenue pour enfant.

Lorsque vous fixez un dispositif de retenue pour enfant compatible avec le système LATCH aux points d'ancrage inférieurs, suivez les étapes décrites ci-après :

AVERTISSEMENT

Inspectez les ancrages inférieurs en insérant vos doigts dans la zone de l'ancrage inférieur pour vous assurer que le système à points d'ancrage inférieurs (LATCH) n'est pas obstrué par une sangle de ceinture de sécurité ou par le matériau du coussin de siège. Le dispositif de retenue pour enfant ne sera pas fixé solidement si les ancrages du système à points d'ancrage inférieurs sont obstrués.

1. Pour fixer le dispositif de retenue pour enfant compatible avec le système LATCH, insérez les fixations du système LATCH du dispositif de retenue dans les points d'ancrage du siège. Si le dispositif est équipé d'une sangle d'ancrage supérieure, reportez-vous à la rubrique « Dispositif de retenue pour enfant avec sangle d'ancrage supérieure » plus loin dans ce chapitre pour connaître les directives d'installation.
2. Avant de placer l'enfant dans le dispositif, essayez de faire basculer ce dernier vers la droite et vers la gauche, puis tirez-le vers l'avant pour vous assurer qu'il est correctement fixé. Il ne doit pas se déplacer sur plus de 2,5 cm (1 po).

3. Assurez-vous que le dispositif est fixé solidement chaque fois que vous prévoyez l'utiliser.

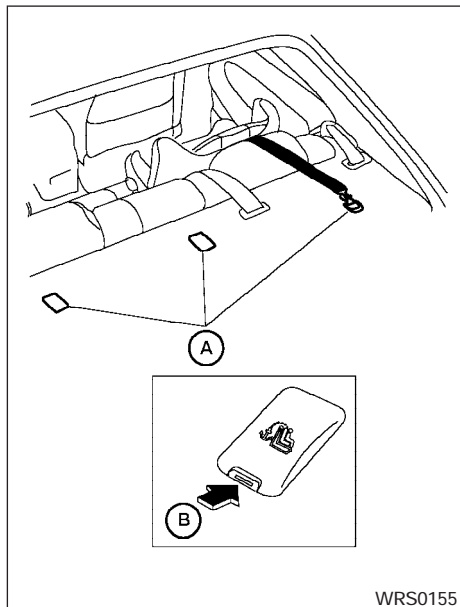

Type A

**DISPOSITIF DE RETENUE POUR
ENFANT AVEC SANGLE
D'ANCRAGE SUPÉRIEURE**

Si votre dispositif de retenue pour enfant est équipé d'une sangle d'ancrage supérieure, elle doit être fixée à un des points d'ancrage fournis (A). Fixez d'abord le dispositif de retenue pour enfant au moyen de la ceinture de sécurité du siège arrière.

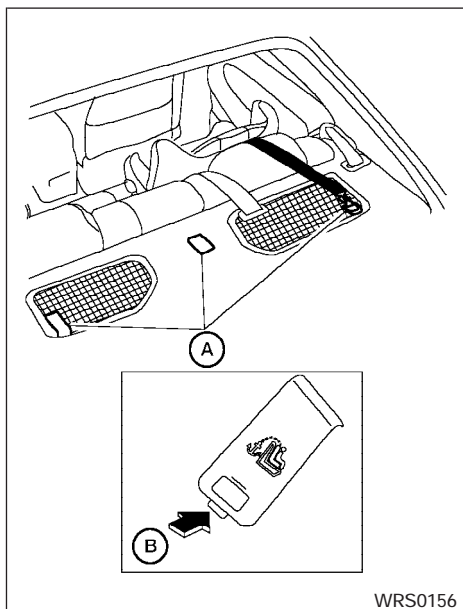

Type B

Retirez le cache du point d'ancrage (B) situé directement derrière la position d'installation du dispositif de retenue pour enfant.

WRS0156

Fixez la sangle d'ancrage supérieure au support d'ancrage. Resserrez la sangle, conformément aux directives du fabricant.

⚠ AVERTISSEMENT

Les points d'ancrage pour dispositifs de retenue pour enfant ne sont prévus que pour résister aux charges appliquées par des dispositifs de retenue pour enfant correctement installés. En aucun cas ils ne doivent être utilisés avec les ceintures de sécurité ou les baudriers pour adultes.

Emplacements des points d'ancrage

Les points d'ancrage sont situés sous le revêtement de plaque arrière.

Si vous avez des questions concernant l'installation d'un dispositif de retenue pour enfant avec sangle d'ancrage supérieure sur le siège arrière, adressez-vous à votre concessionnaire NISSAN.

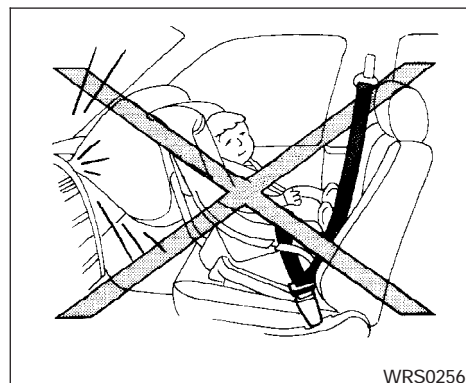

INSTALLATION SUR LE SIÈGE DU PASSAGER AVANT

⚠ AVERTISSEMENT

- N'installez jamais de dispositif de retenue pour enfant orienté vers l'arrière sur le siège du passager avant. Les coussins gonflables avant se déploient avec beaucoup de force. En cas d'accident, le coussin gonflable avant peut frapper violemment le dispositif de retenue pour enfant orienté vers l'arrière et votre enfant pourrait subir des blessures graves et même mortelles.

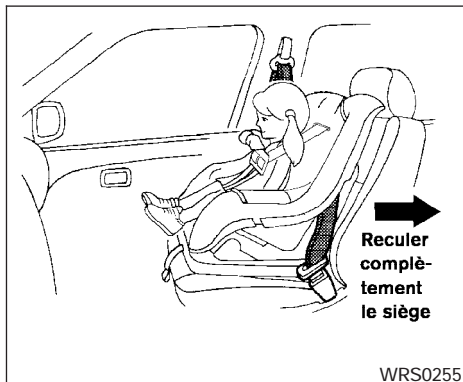

WRS0255

- NISSAN recommande que les dispositifs de retenue pour enfant soient installés sur le siège arrière. Toutefois, si vous devez absolument installer un dispositif de retenue pour enfant orienté vers l'avant sur le siège du passager avant, reculez le siège le plus loin possible vers l'arrière.
- Un dispositif de retenue pour enfant muni d'une sangle d'ancrage supérieur ne doit pas être installé sur le siège du passager avant.

- La ceinture de sécurité à trois points de votre véhicule est équipée d'un enrouleur à mode de blocage automatique que vous devez utiliser lorsque vous installez un dispositif de retenue pour enfant.
- Le dispositif de retenue pour enfant ne peut pas être fixé solidement si le mode de blocage de l'enrouleur n'est pas utilisé. Le dispositif de retenue risque de se renverser ou de se détacher en cas d'arrêt brusque ou d'accident, et l'enfant pourrait alors être blessé.

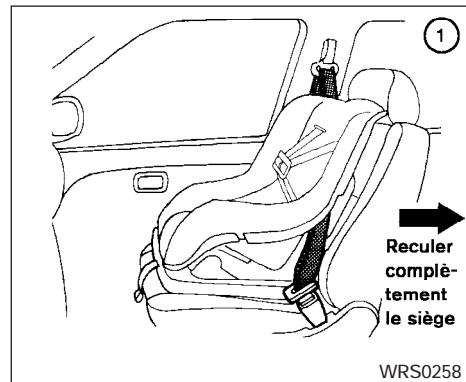

WRS0258

Dispositif de retenue à orienter vers l'avant — étape 1

Si vous devez installer un dispositif de retenue pour enfant sur le siège avant, suivez les étapes décrites ci-dessous :

1. Placez le dispositif de retenue pour enfant sur le siège du passager avant. **Le dispositif ne doit être orienté que vers l'avant. Reculez le siège au maximum** . Respectez toujours toutes les directives fournies par le fabricant du dispositif de retenue pour enfant. **Les dispositifs de retenue pour bébés doivent être orientés vers l'arrière; par conséquent, ils ne doivent jamais être installés sur le siège avant.**

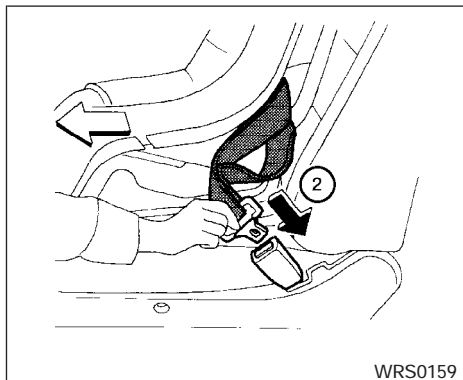

Dispositif de retenue à orienter vers l'avant — étape 2

2. Faites passer la languette de la ceinture de sécurité au travers du dispositif de retenue pour enfant et insérez-la dans la boucle jusqu'à ce que vous entendiez un déclic et que vous sentiez la languette se verrouiller.

Assurez-vous de suivre les directives du fabricant pour savoir comment faire passer la ceinture de sécurité derrière le dispositif de retenue.

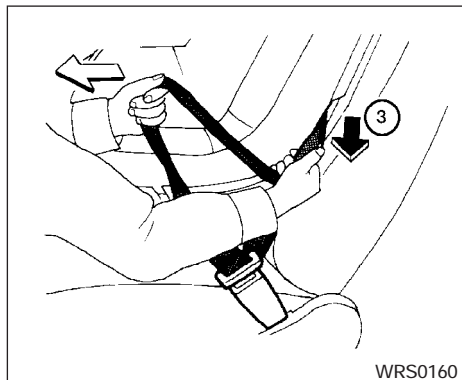

Dispositif de retenue à orienter vers l'avant — étape 3

3. Tirez sur le baudrier jusqu'à ce que la ceinture soit complètement sortie. L'enrouleur de la ceinture de sécurité passe alors en mode de blocage automatique (mode pour dispositif de retenue pour enfant). Une fois la ceinture de sécurité complètement rétractée, elle retourne en mode de blocage d'urgence.

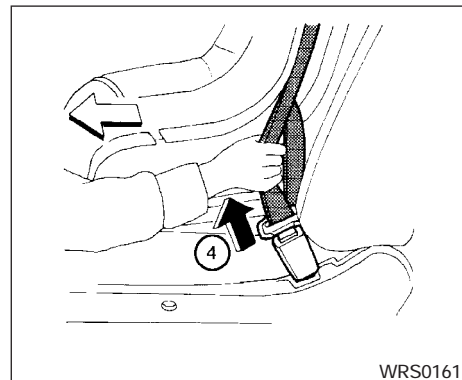

Dispositif de retenue à orienter vers l'avant — étape 4

4. Laissez la ceinture de sécurité se rétracter légèrement. Tirez sur le baudrier pour éliminer tout jeu de la sangle.

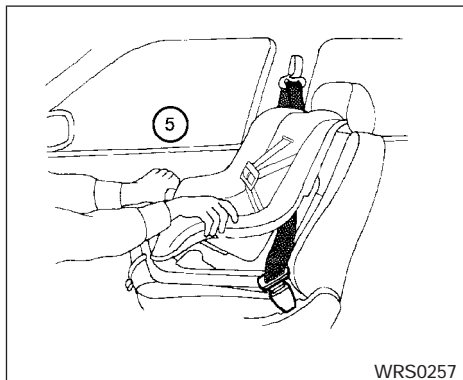

Dispositif de retenue à orienter vers l'avant — étape 5

5. Avant de placer l'enfant dans le dispositif, essayez de faire basculer ce dernier vers la droite et vers la gauche, puis tirez-le vers l'avant pour vous assurer qu'il est correctement fixé. Il ne doit pas se déplacer sur plus de 2,5 cm (1 po).
6. Vérifiez que l'enrouleur est bien en mode de blocage automatique en essayant de tirer la ceinture de sécurité hors de l'enrouleur. Si vous ne pouvez tirer davantage de sangle hors de l'enrouleur, ce dernier est en mode de blocage automatique.

7. Assurez-vous que le dispositif est fixé solidement chaque fois que vous prévoyez l'utiliser. Si la ceinture de sécurité n'est pas verrouillée, répétez les étapes 3 à 6.

Lorsque le dispositif de retenue pour enfant est retiré du véhicule et que la ceinture de sécurité se rétracte complètement dans l'enrouleur, le mode de blocage automatique (mode pour dispositif de retenue pour enfant) est désactivé.

MÉMENTO

2 Commandes et instruments

Planche de bord.....	2-2	Fonctionnement de l'interrupteur	2-18
Instruments et indicateurs de bord.....	2-3	Interrupteur de désembueur de lunette arrière.....	2-19
Indicateur de vitesse et compteur kilométri- que	2-4	Interrupteur des phares et des clignotants	2-20
Ordinateur de bord (selon l'équipement du véhicule)	2-5	Interrupteur des phares	2-20
Compte-tours (selon l'équipement du véhi- cule)	2-6	Interrupteur des phares antibrouillard (selon l'équipement du véhicule)	2-22
Indicateur de température du liquide de re- froidissement	2-7	Interrupteur des feux de détresse.....	2-22
Indicateur de carburant.....	2-8	Avertisseur sonore.....	2-23
Témoins et carillons de rappel sonore.....	2-9	Prise d'alimentation.....	2-23
Vérification des ampoules	2-9	Rangement	2-24
Témoins	2-9	Range-lunettes de soleil (selon l'équipement du véhicule).....	2-24
Témoins	2-12	Porte-tasses	2-25
Rappels sonores	2-13	Boîte à gants.....	2-26
Systèmes de sécurité	2-14	Bac à monnaie	2-26
Système antidémarrage du véhicule Nissan (NVIS) (selon l'équipement du véhicule).....	2-14	Bac de la console (selon l'équipement du véhicule)	2-26
Système de sécurité du véhicule (selon l'équipement du véhicule)	2-15	Bac de rangement de la planche de bord (selon l'équipement du véhicule)	2-27
Commande d'essuie-glace et de lave-glace de pare-brise	2-18	Glaces	2-28
		Glaces électriques (selon l'équipement du véhicule)	2-28
		Glaces manuelles	2-30

Toit ouvrant (selon l'équipement du véhicule)	2-30
Toit ouvrant électrique	2-30
Éclairage intérieur	2-31

Lampes de lecture (selon l'équipement du véhicule) . .	2-32
Éclairage du coffre	2-33



PLANCHE DE BORD

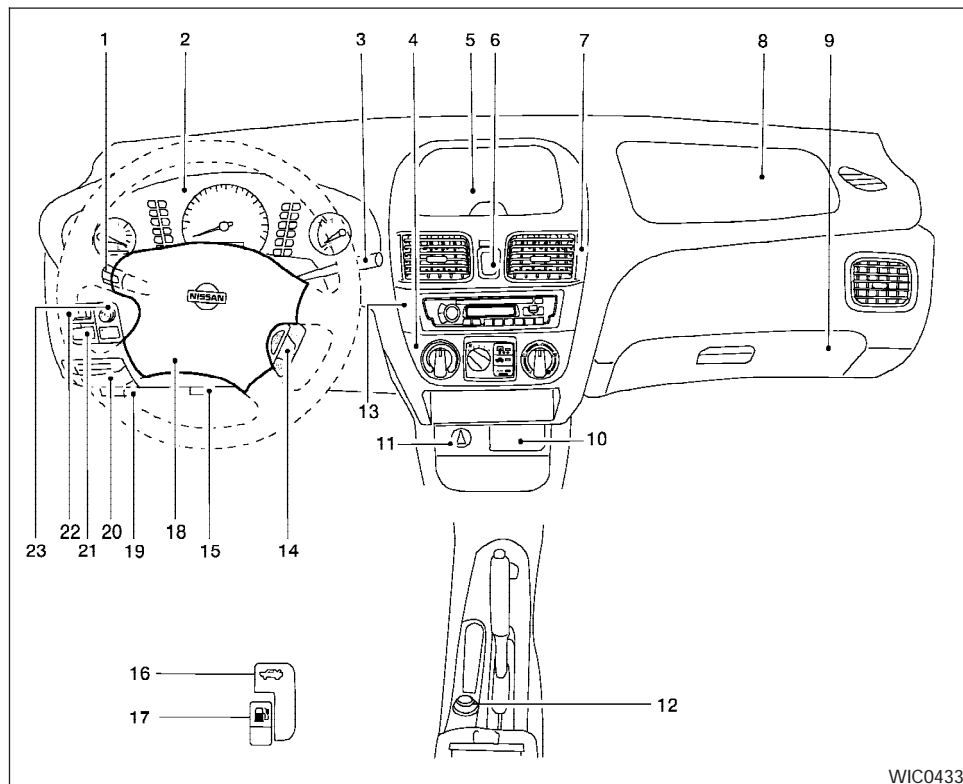

1. Interrupteur des phares et des clignotants (pages 2-20)
2. Instruments et indicateurs de bord (page 2-3)
3. Commande de lave-glace et d'essuie-glace de pare-brise (P. 2-18)
4. Commande de chauffage et du climatiseur (page 4-2)
5. Compartiment de rangement (page 2-27)
6. Interrupteur des feux de détresse (P. 2-22)
7. Bouche de ventilation centrale (page 4-2)
8. Coussin gonflable côté passager (page 1-6)
9. Boîte à gants (P. 2-26)
10. Compartiment à monnaie
11. Prise de courant de 12 V c.c./allume-cigare (accessoire) (page 2-23)
12. Prise de courant de 12 V c.c./allume-cigare (accessoire) (selon l'équipement du véhicule) (page 2-23)
13. Radio/lecteur de disque compact/chargeur de disques compacts (page 4-11)
14. Commande principale/de réglage du régulateur de vitesse (page 5-16)
15. Levier de verrouillage du volant inclinable (page 3-16)
16. Commande d'ouverture de coffre – Type B (page 3-12)
17. Commande d'ouverture de trappe du réservoir de carburant (page 3-14)
18. Coussin gonflable côté conducteur (page 1-6)
19. Commande d'ouverture de capot (page 3-11)
20. Couvercle de boîte à fusibles/bac à monnaie (page 8-34, 2-26)
21. Commande d'ouverture de coffre – Type A (page 3-12)
22. Commande de luminosité du tableau de bord (page 2-21)
23. Commande des rétroviseurs extérieurs (page 3-17)

WIC0433

INSTRUMENTS ET INDICATEURS DE BORD

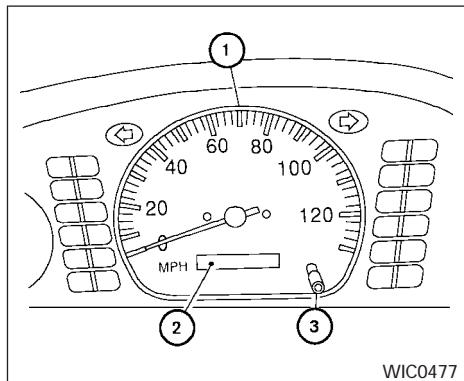

Type A

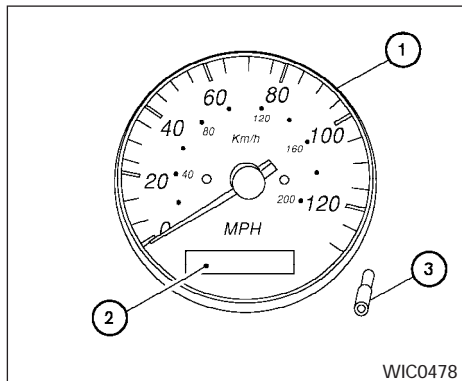

Type B

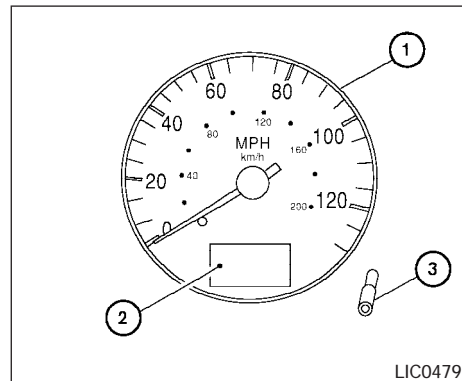

Type C

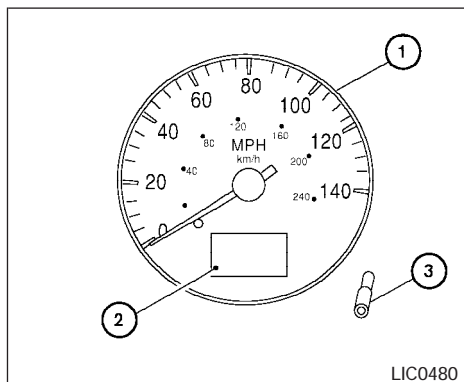

Type D

INDICATEUR DE VITESSE ET COMPTEUR KILOMÉTRIQUE

Indicateur de vitesse

L'indicateur de vitesse ① affiche la vitesse du véhicule en kilomètres à l'heure (km/h) et en milles à l'heure (mi/h).

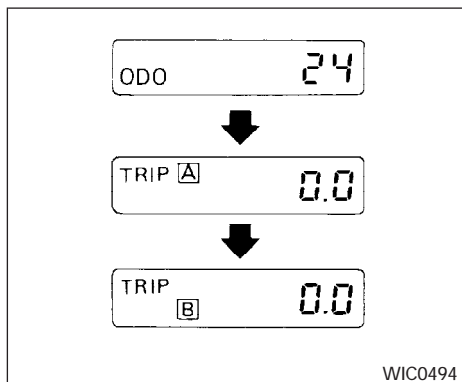

Compteur journalier double

Compteur kilométrique/compteur journalier double

Le compteur kilométrique et le compteur journalier double ② s'affichent lorsque le contact est établi.

Le compteur kilométrique indique la distance totale parcourue par le véhicule.

Le compteur journalier double permet d'enregistrer la distance parcourue lors de voyages individuels.

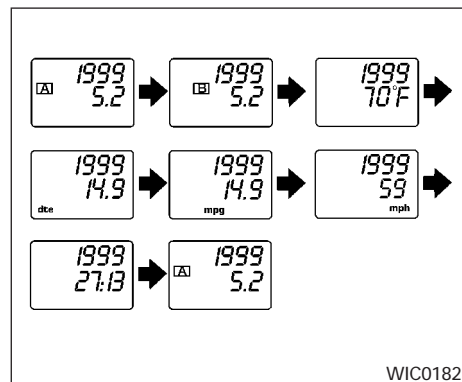

Ordinateur de bord

Modification de l'affichage :

Si le véhicule est équipé d'un compteur journalier double, enfoncez le bouton de changement de mode pour afficher les modes suivants :

ODO (compteur kilométrique) → Trip (compteur) **A** → Trip (compteur) **B** → ODO

Si le véhicule est équipé d'un ordinateur de bord, enfoncez le bouton de changement de mode ③ pour afficher les modes suivants :

Trip (compteur) **A** → Trip (compteur) **B**
→ Outside temperature (température extérieure) → Distance to Empty (autonomie de carburant) → Average economy (consommation moyenne) → Average speed (vitesse moyenne) → Elapsed time (temps écoulé) → Trip (compteur) **A**

Réinitialisation du compteur journalier :

Pour réinitialiser le compteur journalier, enfoncez la touche de modification pendant plus d'une seconde.

ORDINATEUR DE BORD (selon l'équipement du véhicule)

L'information relative à l'ordinateur de bord apparaît à l'affichage de l'indicateur de vitesse. L'affichage indique tous les modes de l'ordinateur de bord successivement lorsque le contacteur d'allumage est tourné à la position ON (marche), puis indique le mode choisi avant que le contacteur soit tourné à la position OFF (arrêt).

Si la borne de la batterie de votre véhicule a été débranchée, enfoncez la touche de mode de l'ordinateur de bord pendant plus d'une seconde pour réactiver ce dernier.

Une fois le contact établi, vous pouvez sélectionner l'un des modes de l'ordinateur de bord en

appuyant sur le bouton de changement de mode de l'ordinateur de bord. Vous pouvez choisir parmi les modes suivants :

Température extérieure (ICY [GLACÉ] - °C ou °F)

La température extérieure est indiquée en °C ou en °F.

Le mode de température extérieure comprend une fonction d'avertissement de température froide (inférieure à 3 °C [37 °F]); cette fonction active automatiquement le mode d'affichage de la température extérieure et la mention « ICY » (glacé) s'affiche pour attirer l'attention du conducteur. Pour retourner au mode sélectionné avant que cet avertissement s'affiche, appuyez sur le bouton de changement de mode. La mention ICY (glacé) continue de clignoter tant que la température extérieure demeure inférieure à 4 °C (39 °F).

Le capteur de température ambiante est situé à l'avant du radiateur. L'état de la route, la chaleur du moteur, la direction du vent et d'autres conditions de conduite peuvent avoir un impact sur le fonctionnement du capteur. Celui-ci peut donc indiquer une température différente de la température ambiante ou de celle affichée sur divers panneaux.

Autonomie (dte) (kilomètres ou milles)

Le mode Autonomie (DTE) évalue la distance pouvant être parcourue avant qu'un ravitaillement soit nécessaire. L'autonomie de carburant fait l'objet de calculs constants, qui se basent sur la quantité de carburant présente dans le réservoir et la consommation de carburant en cours.

Les renseignements apparaissant à l'affichage sont mis à jour toutes les 30 secondes.

Le mode d'autonomie de carburant comprend une fonction d'avertissement de bas niveau d'essence : lorsque le niveau de carburant du réservoir est bas, le mode DTE s'active automatiquement et la distance évaluée par ce dernier clignote pour attirer l'attention du conducteur. Pour retourner au mode sélectionné avant que cet avertissement s'affiche, appuyez sur le bouton de changement de mode. L'avertissement du mode DTE continue de clignoter jusqu'à ce que du carburant soit ajouté dans le réservoir du véhicule.

Lorsque le niveau de carburant chute encore plus bas, le mode d'autonomie de carburant affiche la mention « (---) ».

REMARQUE:

- **La distance évaluée par le mode d'autonomie de carburant peut demeurer affichée après le ravitaillement si la quantité de carburant ajoutée alors que le contacteur d'allumage est en position OFF (arrêt) est peu importante.**
- **L'information affichée par le mode d'autonomie de carburant peut changer lorsque vous prenez des virages ou que vous gravissez des pentes, puisque le carburant présent dans le réservoir se déplace.**

Consommation moyenne de carburant (l/100 km ou mi au gallon)

Le mode de consommation moyenne de carburant indique la consommation moyenne depuis la dernière réinitialisation. Pour réinitialiser cette information, enfoncez le bouton de changement de mode pendant plus d'une seconde. Les renseignements apparaissant à l'affichage sont mis à jour toutes les 30 secondes. Suite à une réinitialisation, la mention « (---) » s'affiche pendant environ les premiers 500 m (1/3 mi).

Vitesse moyenne (km/h ou mi/h)

Le mode de vitesse moyenne indique la vitesse moyenne du véhicule depuis la dernière réinitialisation. Pour réinitialiser cette information, enfoncez le bouton de changement de mode pendant plus d'une seconde. Les renseignements apparaissant à l'affichage sont mis à jour toutes les 30 secondes. La mention « (---) » s'affiche pendant les trente premières secondes suivant une réinitialisation.

Temps du trajet

Le mode de temps du trajet indique le temps écoulé depuis la dernière réinitialisation. Pour réinitialiser le temps écoulé, enfoncez le bouton de changement de mode pendant plus d'une seconde.

REMARQUE:

Si les avertissements de température froide et de bas niveau de carburant s'activent simultanément, les autres modes d'affichage passent automatiquement à l'affichage de la température extérieure. Lorsque le bouton de changement de mode est enfoncé, l'affichage passe au mode choisi avant l'activation de l'avertissement, puis le témoin de température extérieure ICY (GLACÉ) clignote.

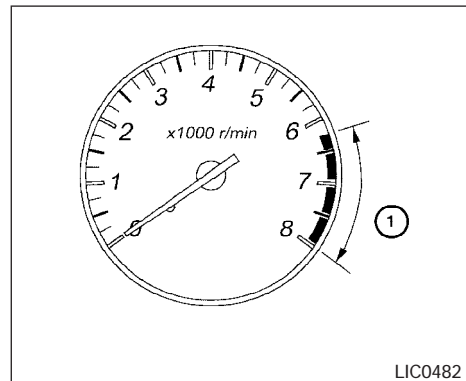

Type A

COMPTE-TOURS (selon l'équipement du véhicule)

Le compte-tours indique le régime du moteur en tours par minute (tr/min). Ne laissez pas le moteur atteindre la zone rouge ①.

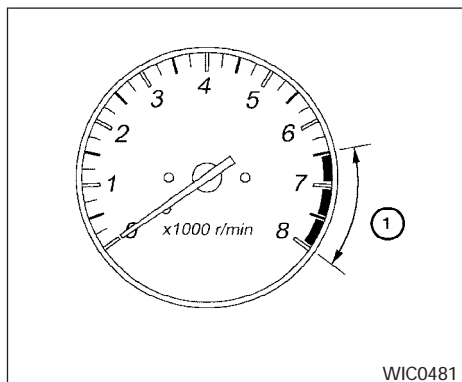

Type B

WIC0481

⚠ ATTENTION

Lorsque l'aiguille du compte-tours (régime du moteur) s'approche de la plage rouge, passez à un rapport supérieur. Vous pouvez causer de graves dommages au moteur si vous persistez à le faire tourner lorsque l'aiguille se trouve dans la plage rouge.

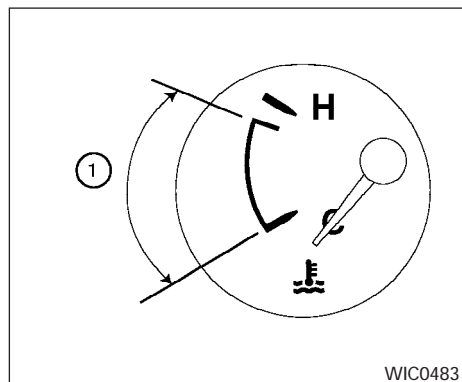

Type A

WIC0483

INDICATEUR DE TEMPÉRATURE DU LIQUIDE DE REFROIDISSEMENT

Cet indicateur affiche la température du liquide de refroidissement du moteur. La température du liquide de refroidissement est dans la plage normale ① lorsque l'aiguille de l'indicateur se trouve entre C et H.

La température du liquide de refroidissement varie selon la température extérieure et les conditions de conduite.

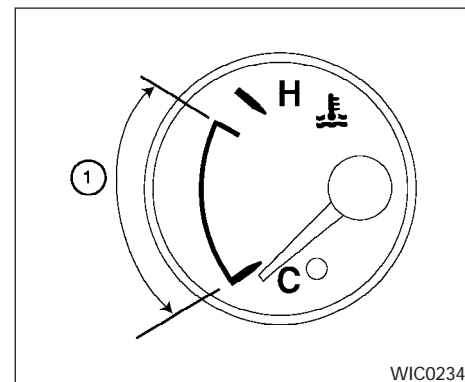

Type B

WIC0234

⚠ ATTENTION

Si l'indicateur de bord affiche une température du liquide de refroidissement du moteur au-dessus de la plage normale, arrêtez le véhicule dès qu'il est possible de le faire en toute sécurité. Si vous continuez de rouler alors que le moteur surchauffe, vous risquez d'endommager sérieusement le moteur. Consultez le chapitre « En cas d'urgence » pour connaître les mesures à prendre immédiatement.

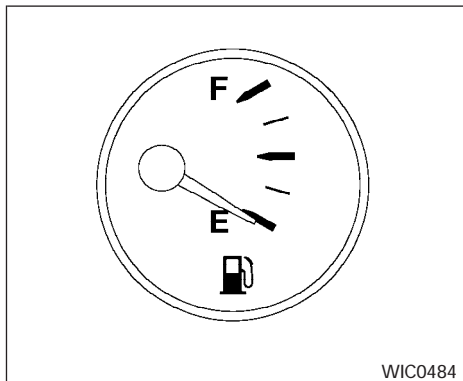

Type A

INDICATEUR DE CARBURANT

L'indicateur de carburant indique le niveau de carburant **approximatif** dans le réservoir.

Les freinages, les virages, les accélérations ainsi que la conduite dans une pente peuvent faire bouger légèrement l'aiguille de l'indicateur.

L'aiguille de l'indicateur descend jusqu'au repère E (vide) lorsque la clé de contact est tournée à la position OFF (arrêt).

Le témoin de bas niveau de carburant s'allume lorsque le réservoir ne contient plus qu'une faible quantité de carburant.

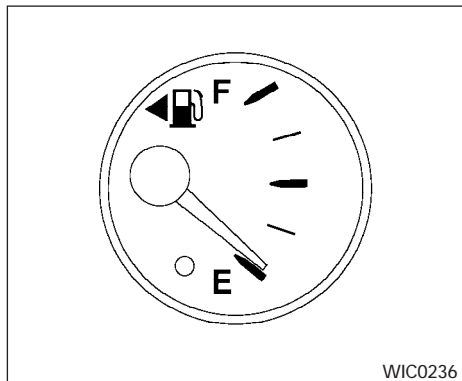

Type B











Remplissez le réservoir de carburant de votre véhicule avant que l'aiguille de l'indicateur n'atteigne le repère E (vide).

Le pictogramme  indique que la trappe du réservoir de carburant du véhicule se trouve du côté conducteur.

ATTENTION

- En cas de panne sèche, le témoin d'anomalie ^{SERVICE ENGINE SOON} peut s'allumer. Faites le plein dès que possible. Le témoin devrait s'éteindre après quelques cycles de conduite. Si le témoin ^{SERVICE ENGINE SOON} reste allumé même après plusieurs cycles de conduite, faites vérifier le véhicule par un concessionnaire NISSAN.
- Pour plus de détails, consultez la rubrique « Témoin d'anomalie (MIL) » plus loin dans le présent chapitre.

TÉMOINS ET CARILLONS DE RAPPEL SONORE

ABS ou 	Témoin des freins antiblocage (selon l'équipement du véhicule)		Témoin de bas niveau de carburant	SET	Témoin d'interrupteur de réglage du régulateur de vitesse (SET) (selon l'équipement du véhicule)
BRAKE ou 	Témoin de frein		Témoin de bas niveau de lave-glace (selon l'équipement du véhicule)		Témoin de faisceau route (bleu)
	Témoin de charge		Témoin et carillon des ceintures de sécurité	SERVICE ENGINE SOON	Témoin d'anomalie
	Témoin de portière ouverte		Témoin du coussin gonflable	O/D OFF	Témoin d'annulation de la surmultipliée (boîte de vitesses automatique seulement)
	Témoin de pression d'huile moteur	CRUISE	Témoin d'interrupteur principal du régulateur de vitesse (CRUISE) (selon l'équipement du véhicule)		Témoins des clignotants et des feux de détresse

VÉRIFICATION DES AMPOULES

Lorsque toutes les portières sont fermées, serrez le frein de stationnement et tournez la clé de contact à la position ON (marche) sans démarrer le moteur. Les témoins suivants s'allument :

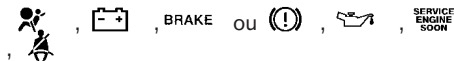

Les témoins suivants s'allument brièvement, puis s'éteignent (selon l'équipement du véhicule) :

ABS ou 

Si un des témoins mentionnés ne s'allume pas, il est possible que l'ampoule de ce

dernier soit brûlée ou qu'un des circuits électriques de votre véhicule soit ouvert. Faites réparer le système électrique de votre véhicule le plus rapidement possible.

TÉMOINS

ABS ou  Témoin des freins antiblocage (selon l'équipement du véhicule)

L'activation de ce témoin pendant que le moteur tourne peut indiquer une anomalie du système

antiblocage de votre véhicule. Rendez-vous chez un concessionnaire NISSAN pour faire vérifier le système.

Éteignez le moteur de votre véhicule, puis redémarrez-le en tournant la clé de contact lentement (si vous tournez la clé rapidement, le témoin des freins antiblocage peut rester allumé même si ceux-ci fonctionnent normalement). Si le témoin des freins antiblocage reste allumé, rendez-vous chez un concessionnaire NISSAN pour les faire vérifier.

En présence d'une anomalie du système, la fonction antiblocage des freins est inopérante mais le système de freinage standard de votre véhicule demeure fonctionnel.

Si le témoin s'allume pendant que vous conduisez, communiquez avec un concessionnaire NISSAN pour demander que les réparations nécessaires soient effectuées.

 ou  Témoin de frein

Les systèmes de frein de stationnement et de frein de conduite sont tous deux reliés à ce témoin.

Lorsque la clé de contact est tournée à la position ON (marche), ce témoin s'allume pour indiquer que le niveau de liquide de frein est bas ou que le frein de stationnement est serré. S'il s'allume alors que le moteur tourne et que le frein de stationnement n'est pas serré, immobilisez votre véhicule et suivez les procédures décrites ci-dessous :

1. Vérifiez le niveau de liquide de frein. Ajoutez la quantité de liquide de frein requise. Consultez la rubrique « Liquide de frein » du chapitre « Entretien et interventions du propriétaire » du présent manuel.

2. Si le niveau de liquide de frein dans le réservoir est suffisant, rendez-vous chez un concessionnaire NISSAN pour faire vérifier le circuit de freinage de votre véhicule.

AVERTISSEMENT

- **Votre véhicule est équipé d'un ventilateur de refroidissement du moteur automatique qui peut s'activer à n'importe quel moment sans avertissement, même si la clé de contact est à la position d'arrêt et que le moteur ne tourne pas. Pour éviter des blessures, débranchez toujours le câble négatif de la batterie avant d'effectuer une intervention près du ventilateur.**
- **Le fait d'enfoncer la pédale de frein lorsque le moteur est à l'arrêt ou que le niveau de liquide de frein est bas peut entraîner une augmentation de la distance de freinage, de la course de la pédale et des efforts requis pour freiner.**
- **Si le niveau du liquide de frein se situe sous le repère MINIMUM ou MIN du réservoir de liquide de frein, ne conduisez pas le véhicule tant que le circuit de freinage n'a pas fait l'objet d'une vérification par un concessionnaire NISSAN.**



Témoin de charge

L'activation de ce témoin pendant que le moteur tourne peut indiquer une anomalie du système de charge de votre véhicule. Coupez le contact et vérifiez la courroie de l'alternateur de votre véhicule. Si la courroie est desserrée, brisée ou manquante, ou si le témoin demeure allumé, rendez-vous immédiatement chez un concessionnaire NISSAN.

ATTENTION

Ne conduisez pas votre véhicule si la courroie de l'alternateur est desserrée, rompue ou manquante.



Témoin de portière ouverte

Ce témoin s'allume lorsqu'une des portières du véhicule est mal fermée alors que la clé de contact est tournée à la position ON (marche).



Témoin de pression d'huile moteur

Ce témoin s'allume lorsque la pression d'huile moteur du véhicule est basse. Si ce témoin clignote ou s'allume en présence de conditions de conduite normales, immobilisez votre véhicule dans un endroit sûr en bordure de la route, coupez le contact **immédiatement** et appelez un concessionnaire NISSAN.

Le témoin de pression d'huile moteur n'est pas conçu pour indiquer un bas niveau d'huile. Utilisez la jauge pour vérifier le niveau d'huile. Consultez la rubrique « Huile moteur » du chapitre « Entretien et interventions du propriétaire » du présent manuel.

ATTENTION

Le fait de laisser le moteur tourner alors que le témoin de pression d'huile moteur est allumé peut très rapidement provoquer de graves dommages au moteur. De tels dommages ne sont pas couverts par la garantie. Mettez le moteur à l'arrêt dès qu'il vous est possible de le faire en toute sécurité.



Témoin de bas niveau de carburant

Ce témoin s'allume lorsque le réservoir de carburant de votre véhicule ne contient plus qu'une faible quantité de carburant. Vous devez procéder au ravitaillement de votre véhicule dès que possible et, de préférence, avant que l'aiguille de la jauge de carburant n'atteigne le repère E (vide). **Lorsque l'aiguille de la jauge atteint le repère E (vide), le réservoir de carburant de votre véhicule ne contient plus qu'une petite réserve de carburant.**



Témoin de bas niveau de lave-glace (selon l'équipement du véhicule)

Ce témoin s'allume lorsque le niveau de liquide de lave-glace de votre véhicule est bas. Ajoutez la quantité de liquide de lave-glace requise. Consultez le chapitre « Entretien et interventions du propriétaire » du présent manuel.



Témoin et carillon des ceintures de sécurité

Ce témoin et ce carillon s'activent pour rappeler aux occupants du véhicule de boucler leur ceinture. Le témoin s'allume dès que la clé de contact est tournée à la position ON (marche) ou START (démarrage) et reste allumé jusqu'à ce que le

conducteur boucle sa ceinture. Le carillon retentit au même moment pendant environ sept secondes, à moins que le conducteur n'ait bouclé sa ceinture de façon adéquate.

Consultez la rubrique « Ceintures de sécurité » du chapitre « Sécurité — Sièges, ceintures de sécurité et coussins gonflables » pour connaître les précautions relatives à l'usage des ceintures de sécurité.



Témoin du coussin gonflable

Lorsque la clé de contact est tournée à la position ON (marche) ou START (démarrage), le témoin du coussin gonflable s'allume pendant environ sept secondes puis s'éteint. Ceci indique que le dispositif est opérationnel.

En présence d'une des conditions suivantes, rendez-vous chez un concessionnaire NISSAN pour faire réparer le dispositif des sacs gonflables ou celui des ceintures de sécurité à préten-deur :

- le témoin du coussin gonflable reste allumé après la période initiale d'environ sept secondes;
- le témoin du coussin gonflable clignote par intermittence;
- le témoin du coussin gonflable ne s'allume pas du tout.

Le dispositif de retenue complémentaire (sacs gonflables) et les ceintures de sécurité à pré-tendeur risquent de mal fonctionner s'ils n'ont pas été vérifiés et réparés. Pour obtenir plus de détails, consultez la rubrique « Dispositif de protection supplémentaire » du chapitre « Sécurité — Sièges, ceintures de sécurité et coussins gonflables » du présent manuel.

AVERTISSEMENT

L'activation du témoin des coussins gonflables peut indiquer que les dispositifs des coussins gonflables avant, des coussins gonflables latéraux (selon l'équipement du véhicule) ou des ceintures de sécurité à prétendeur ne fonctionneront pas en cas d'accident.

TÉMOINS

CRUISE Témoin de commande principale du régulateur de vitesse (selon l'équipement du véhicule)

Ce témoin s'allume lorsque l'interrupteur principal du régulateur de vitesse est enfoncé. Il s'éteint lorsque l'interrupteur principal est enfoncé de nouveau. L'activation de ce témoin indique que le régulateur de vitesse est en état de marche.

SET Témoin d'interrupteur de réglage du régulateur de vitesse (SET) (selon l'équipement du véhicule)

Ce témoin s'allume lorsque la vitesse du véhicule est commandée par le régulateur de vitesse. Si le témoin clignote pendant que le moteur de votre véhicule tourne, cela peut indiquer une anomalie du régulateur de vitesse. Rendez-vous chez un concessionnaire NISSAN pour faire vérifier le système.

 Témoin de faisceau route (bleu)

Ce témoin bleu s'allume lorsque les feux de faisceau route sont allumés et s'éteint lorsque les feux de croisement sont sélectionnés.

Le témoin de faisceau route s'allume également lorsque le signal de dépassement est activé.

SERVICE ENGINE SOON Témoin d'anomalie

Un témoin d'anomalie qui s'allume et reste allumé ou clignote pendant que le moteur tourne peut indiquer une anomalie du dispositif antipollution.



Ce même témoin peut également s'allumer et rester allumé si le bouchon de remplissage du réservoir de carburant est desserré ou manquant, ou si le réservoir de carburant de votre véhicule

est presque vide. Assurez-vous que le bouchon de remplissage du réservoir de carburant de votre véhicule a été installé et serré fermement et que le réservoir de carburant contient au moins onze litres (trois gallons US) de carburant.

Le témoin  devrait s'éteindre après quelques cycles de conduite s'il n'existe aucune autre anomalie du dispositif antipollution.

Fonctionnement

Le témoin d'anomalie s'allume lorsque l'une des situations suivantes se produit :

- le témoin d'anomalie reste allumé – une défectuosité du dispositif antipollution a été décelée. Vérifiez le bouchon de remplissage du réservoir de carburant. Si le bouchon de remplissage du réservoir de carburant est desserré ou manquant, serrez-le ou installez-le et poursuivez votre route. Le témoin  devrait s'éteindre après quelques cycles de conduite. Si, après avoir respecté cette consigne, le témoin  reste allumé, rendez-vous chez un concessionnaire NISSAN pour y faire inspecter votre véhicule. Il n'est pas nécessaire de faire remorquer votre véhicule pour vous rendre chez le concessionnaire.
- le témoin d'anomalie clignote – un raté du moteur susceptible d'endommager le dispo-

sitif antipollution de votre véhicule a été décelé. Pour éviter les dommages au dispositif antipollution de votre véhicule ou pour réduire la gravité de ceux-ci :

- ne conduisez pas à des vitesses supérieures à 72 km/h (45 mi/h);
- évitez les accélérations et les décélérations brusques;
- évitez les pentes très raides;
- dans la mesure du possible, réduisez la charge transportée ou remorquée par votre véhicule.

Il est possible que le témoin d'anomalie cesse de clignoter et demeure allumé. Rendez-vous chez un concessionnaire NISSAN pour faire inspecter votre véhicule. Il n'est pas nécessaire de faire remorquer votre véhicule pour vous rendre chez le concessionnaire.

ATTENTION

Le fait de continuer à conduire le véhicule en omettant de faire inspecter ou réparer (au besoin) le dispositif antipollution, peut compromettre sa maniabilité et sa consommation de carburant, et accroître les risques de dommages au dispositif antipollution.

O/D
OFF

Témoin d'annulation de la surmultipliée (boîte de vitesses automatique seulement)

Ce témoin s'allume lorsque la surmultipliée est hors fonction.

L'interrupteur de surmultipliée commande la fonction de surmultipliée de la boîte de vitesses automatique.



Témoins des clignotants et des feux de détresse

Le témoin gauche ou droit (selon le cas) clignote lorsque la commande de clignotant est activée.

Les deux témoins clignotent lorsque l'interrupteur des feux de détresse est enfoncé.

RAPPELS SONORES

Signal d'avertissement des indicateurs d'usure de plaquettes de freins

Les indicateurs d'usure de plaquettes de freins peuvent émettre un signal d'avertissement. Lorsqu'une plaquette de frein doit être remplacée, l'indicateur correspondant émet un raclement aigu lorsque le véhicule roule et ce, que la pédale de frein soit enfoncée ou non. Faites vérifier les freins de votre véhicule le plus tôt possible si les indicateurs d'usure des freins émettent un tel bruit.

Carillon de rappel de clé dans le contacteur d'allumage

Un carillon retentit si vous ouvrez la portière du conducteur alors que la clé se trouve dans le contacteur d'allumage. Retirez la clé du contacteur d'allumage avant de quitter votre véhicule.

Carillon de rappel des phares allumés

Si les phares ou les feux de stationnement du véhicule sont allumés, et que le contacteur est tourné à la position OFF (arrêt), un carillon retentit lorsque vous ouvrez la portière du conducteur.

Éteignez les phares avant de quitter votre véhicule.

SYSTÈMES DE SÉCURITÉ

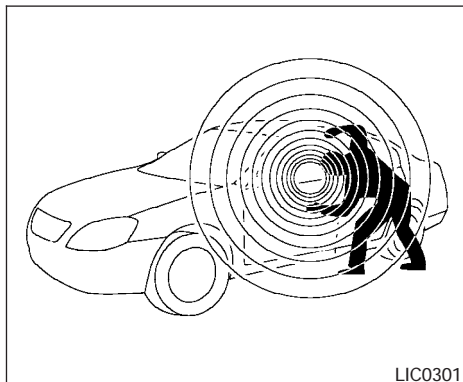

Votre véhicule possède deux types de systèmes de sécurité :

- le système antidémarrage du véhicule NISSAN (selon l'équipement du véhicule);
- Système de sécurité du véhicule (selon l'équipement du véhicule)

SYSTÈME ANTIDÉMARRAGE DU VÉHICULE NISSAN (NVIS) (selon l'équipement du véhicule)

Le système antidémarrage du véhicule Nissan empêche le démarrage du moteur si une clé non enregistrée dans ce système est utilisée.

Si une clé programmée NVIS est utilisée mais que le moteur refuse quand même de démarrer (par exemple, en présence d'interférences causées par une autre clé similaire, par un dispositif pour poste de péage automatisé ou par un dispositif de paiement automatique se trouvant sur votre porte-clés), procédez comme suit :

1. Laissez le contacteur d'allumage à la position ON (marche) pendant environ cinq secondes.
2. Tournez-le ensuite à la position OFF (arrêt) ou LOCK (verrouillage) et attendez environ cinq secondes.
3. Répétez les étapes 1 et 2.
4. Tentez de nouveau de faire démarrer le moteur au moyen de votre clé programmée NVIS tout en tenant le dispositif (ayant causé des interférences) à l'écart.

Si le moteur refuse toujours de démarrer, NISSAN vous recommande de placer votre clé NVIS sur un autre porte-clés afin d'éviter les interférences causées par les autres dispositifs.

Énoncé relatif à l'article 15 des règlements de la FCC pour le système antidémarrage du véhicule NISSAN (CONT ASSY – IMMOBILIZER, ANT ASSY – IMMOBILIZER)

Ce dispositif est conforme à l'article 15 des règlements de la FCC et au règlement RSS-210 d'Industrie Canada. Son utilisation est soumise aux conditions suivantes :

(1) ce dispositif ne doit causer aucune interférence nuisible et (2) il doit pouvoir supporter toutes les interférences, y compris les interférences qui peuvent nuire à son bon fonctionnement.

TOUTE MODIFICATION D'UN DISPOSITIF NON CONFORME AUX NORMES DU FABRICANT PEUT ANNULER LE DROIT DE L'UTILISATEUR DE DISPOSER D'UN TEL ÉQUIPEMENT.

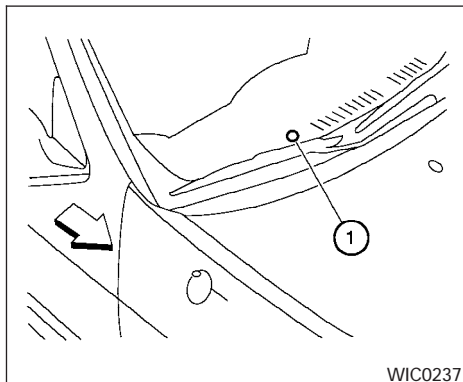

Témoin de sécurité (système antidémarrage du véhicule NISSAN)

Le témoin de sécurité ① est situé sur la planche de bord, près du pare-brise.

Ce témoin clignote toutes les trois secondes lorsque le contacteur d'allumage est à la position LOCK (verrouillage), OFF (arrêt) ou ACC (accessoires) pour indiquer que le système antidémarrage du véhicule NISSAN est en état de marche.

Si ce témoin reste allumé lorsque la clé de contact est tournée à la position ON (marche), cela indique que le système antidémarrage du véhicule Nissan est défectueux.

Si ce témoin reste allumé et que le moteur refuse de démarrer, rendez-vous chez un concessionnaire NISSAN le plus tôt possible pour faire réparer votre système antidémarrage du véhicule NISSAN. Veuillez apporter toutes les clés NVIS que vous possédez lorsque vous vous présentez chez un concessionnaire NISSAN pour faire réparer ce système.

SYSTÈME DE SÉCURITÉ DU VÉHICULE (selon l'équipement du véhicule)

Le système de sécurité du véhicule émet des signaux d'alarme visuels et sonores lorsque quelqu'un ou quelque chose entre en contact avec les pièces du véhicule.

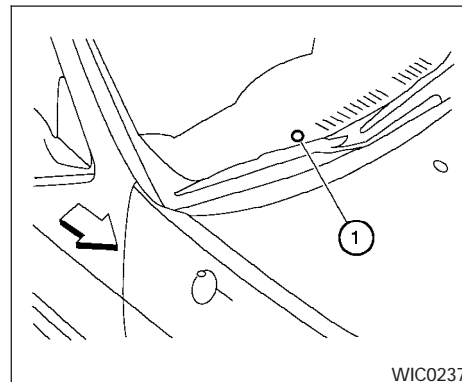

Témoin de sécurité (système de sécurité du véhicule)

Le témoin de sécurité ① est situé sur la planche de bord, près du pare-brise.

Ce témoin indique l'état du système de sécurité du véhicule.

Il s'allume lorsque le contacteur d'allumage se trouve à la position LOCK (verrouillage), OFF (arrêt) ou ACC (accessoires).

Le fonctionnement du système de sécurité du véhicule comporte quatre phases. Le fonctionnement du témoin de sécurité diffère selon chacune de ces phases.

Fonctionnement du témoin lumineux de sécurité

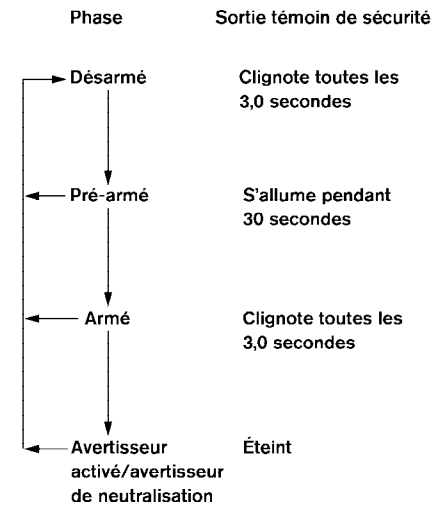

LIC0053

Comment armer le système de sécurité de votre véhicule

1. Fermez toutes les glaces de votre véhicule.
(Le système peut être mis en veille, même si les glaces sont ouvertes).

2. Retirez la clé du contacteur d'allumage.
3. Refermez le coffre et toutes les portières. Verrouillez toutes les portières au moyen de la clé ou de la télécommande.

Fonctionnement de la télécommande :

- Enfoncez le bouton LOCK (verrouillage) de la télécommande. Toutes les portières se verrouillent. Les feux de détresse clignotent deux fois et l'avertisseur sonore émet un bip pour confirmer le verrouillage de toutes les portières.
- Si le bouton LOCK (verrouillage) est enfoncé alors que les portières sont déjà toutes verrouillées, les feux de détresse clignotent deux fois et l'avertisseur sonore émet un bip pour indiquer que les portières sont déjà verrouillées.

L'avertisseur sonore peut émettre un bip ou rester silencieux. Consultez la rubrique « Mise au silence de l'avertisseur sonore » plus loin dans ce chapitre.

- Assurez-vous que le témoin de sécurité s'allume. Ce témoin demeure allumé pendant environ 30 secondes. Cela indique que le système de sécurité du véhicule est préarmé. Le système passe automatiquement en phase armée après environ 30 secondes. Le témoin de sécurité commence

alors à clignoter une fois toutes les trois secondes. Si, pendant la période de 30 secondes au cours de laquelle le système est préarmé, une portière est déverrouillée au moyen de la clé ou de la télécommande ou si le contacteur d'allumage est tourné à la position ACC (accessoires) ou ON (marche), le système ne pourra pas s'armer.

- **Il est possible que le système ne s'arme pas si la clé est tournée lentement lors du verrouillage de la portière. De plus, si la clé est tournée à fond en position de déverrouillage, il est possible que le système se désarme lorsque vous retirez la clé. Si le témoin n'est pas resté allumé pendant 30 secondes, déverrouillez la portière et verrouillez-la de nouveau.**
- **Malgré la présence du conducteur ou des passagers dans l'habitacle, le système se met en veille lorsque toutes les portières et le coffre sont fermés et verrouillés alors que le contact est coupé.**

Activation du système de sécurité du véhicule

L'alarme déclenchée par le système de sécurité du véhicule implique les éléments suivants :

- les phares clignotent et l'avertisseur sonore retentit par intermittence;
- l'alarme s'éteint automatiquement après 50 secondes. Par contre, si quelque chose ou quelqu'un entre en contact avec le véhicule, elle s'active de nouveau. L'alarme est neutralisée si vous ouvrez une des portières ou le coffre avec la clé du véhicule ou si vous appuyez sur le bouton UNLOCK (déverrouillage) de la télécommande.

L'alarme s'active si :

- une portière ou le coffre est ouvert sans utiliser la clé ou la télécommande du véhicule (même lorsqu'une portière est déverrouillée au moyen de l'interrupteur de serrure de portière intérieur ou que le coffre est ouvert au moyen du levier d'ouverture).

Comment neutraliser l'alarme

L'alarme est neutralisée si vous déverrouillez une des portières ou le coffre avec la clé du véhicule ou si vous appuyez sur le bouton de déverrouillage de la télécommande.

Si le contacteur d'allumage est tourné à la position ACC (accessoires) ou ON (marche), l'alarme ne peut pas être neutralisée.

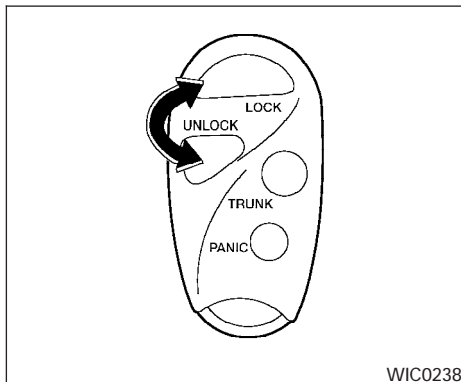

WIC0238

Mise au silence de l'avertisseur sonore

Vous pouvez neutraliser la fonction de signal sonore émis par l'avertisseur au moyen de la télécommande si vous le désirez. Pour ce faire, suivez les directives stipulées au dos de la télécommande.

Pour neutraliser cette fonction : appuyez simultanément sur les boutons LOCK (verrouillage) et UNLOCK (déverrouillage) **pendant au moins trois secondes.**

Les feux de détresse clignotent alors trois fois rapidement pour confirmer la neutralisation du signal sonore émis par l'avertisseur.

Pour rétablir cette fonction : appuyez de nouveau simultanément sur les boutons LOCK (verrouillage) et UNLOCK (déverrouillage) **pendant au moins trois secondes.**

Les feux de détresse clignotent rapidement une fois et l'avertisseur sonore retentit une fois pour confirmer le rétablissement de cette fonction.

La neutralisation de cette fonction n'entraîne pas la mise au silence de l'avertisseur sonore en cas de déclenchement de l'alarme.

Si le fonctionnement du système de votre véhicule ne correspond pas à la description fournie ci-dessus, rendez-vous chez un concessionnaire NISSAN pour le faire vérifier.

COMMANDE D'ESSUIE-GLACE ET DE LAVE-GLACE DE PARE-BRISE

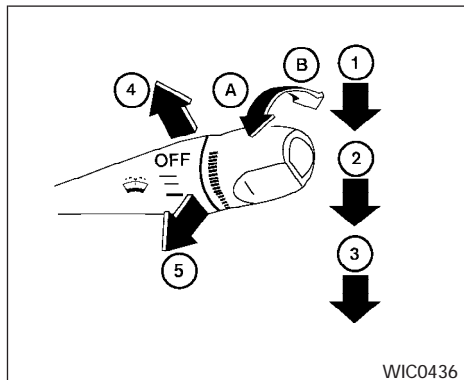

Type A

FONCTIONNEMENT DE L'INTERRUPTEUR

Les essuie-glaces et le lave-glace de pare-brise fonctionnent lorsque le contacteur d'allumage est tourné à la position ON (marche).

Poussez le levier vers le bas pour actionner les essuie-glaces aux réglages suivants :

- ① Intermittent — Le fonctionnement intermittent se règle en tournant le bouton vers **A** (cycles plus longs) ou **B** (cycles plus courts).

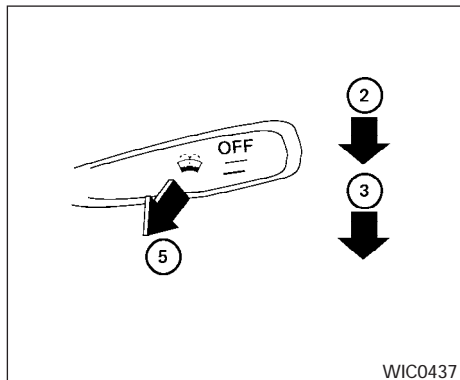

Type B

- ② Basse vitesse – Fonctionnement continu des essuie-glaces à basse vitesse
- ③ Haute vitesse – Fonctionnement continu des essuie-glaces à haute vitesse

Poussez le levier vers le haut ④ pour obtenir un seul cycle de balayage.

Tirez le levier vers vous ⑤ pour actionner le lave-glace. Les essuie-glaces exécuteront également plusieurs cycles de balayage.

⚠ AVERTISSEMENT

Lorsque la température est inférieure à 0 °C (32 °F), le liquide de lave-glace risque de geler sur le pare-brise et de vous obscurcir la vue, ce qui peut entraîner un accident. Faites fonctionner le dégivreur pour réchauffer le pare-brise avant de le nettoyer.

⚠ ATTENTION

- N'actionnez pas le lave-glace pendant plus de 30 secondes.
- N'actionnez pas le lave-glace si le réservoir de liquide de lave-glace est vide.
- Ne remplissez pas le réservoir de liquide de lave-glace avec des concentrés non dilués. Les éclaboussures de certains concentrés de liquide de lave-glace au méthanol peuvent tacher la calandre de façon permanente lors du remplissage du réservoir de liquide de lave-glace.

INTERRUPTEUR DE DÉSEMBUEUR DE LUNETTE ARRIÈRE

- Mélangez le concentré de liquide de lave-glace avec de l'eau conformément aux recommandations du fabricant avant de verser le mélange dans le réservoir de liquide de lave-glace de votre véhicule. N'effectuez pas ce mélange dans le réservoir même.

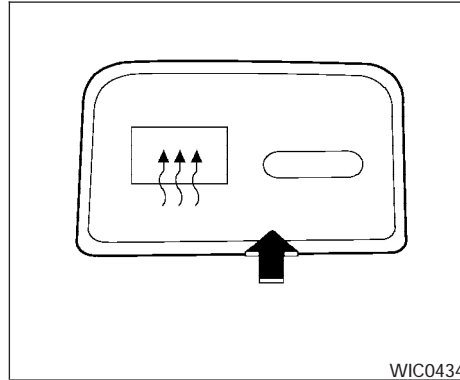

Pour dégivrer la lunette arrière, démarrez le moteur de votre véhicule et activez l'interrupteur de dégivrage de lunette arrière. Le témoin de dégivreur de lunette arrière se trouvant sur l'interrupteur s'allume. Appuyez de nouveau sur l'interrupteur pour mettre le dégivreur hors fonction.

Le dégivreur de lunette arrière s'éteint automatiquement environ 15 minutes après son activation.

ATTENTION

Lors du nettoyage de la paroi intérieure de la lunette arrière, prenez soin de ne pas égratigner ni endommager le dégivreur.

INTERRUPTEUR DES PHARES ET DES CLIGNOTANTS

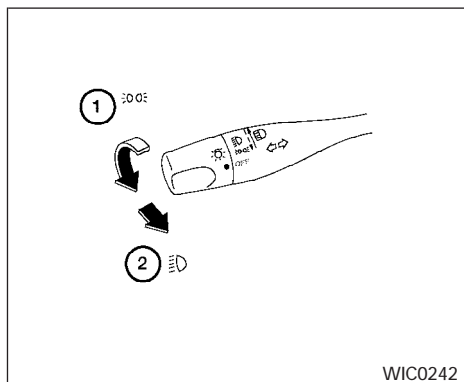

Type A

INTERRUPTEUR DES PHARES

Éclairage

- ① Les feux de stationnement avant, les feux arrière, l'éclairage de la plaque d'immatriculation et l'éclairage de la planche de bord s'allument lorsque l'interrupteur est placé à la position .
- ② Les phares s'allument et les autres feux demeurent allumés lorsque l'interrupteur est placé à la position .

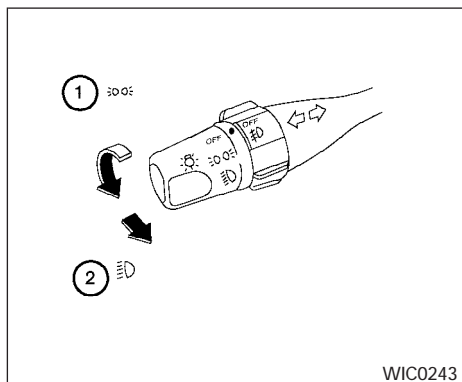

Type B

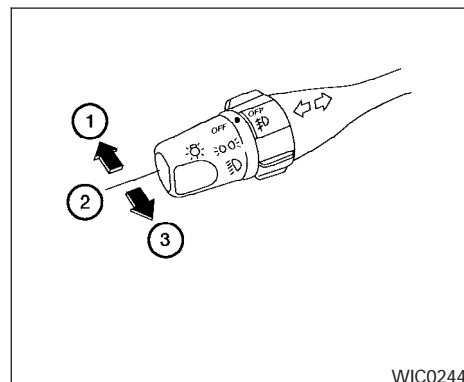

Sélection de la fonction de faisceau route

- ① Pour sélectionner la fonction de faisceau route, poussez le levier vers l'avant. Les feux de faisceau route et le témoin s'allument.
- ② Ramenez le levier vers l'arrière pour sélectionner les feux de croisement.
- ③ Les faisceaux route sont activés et désactivés lorsque vous tirez puis relâchez le levier.

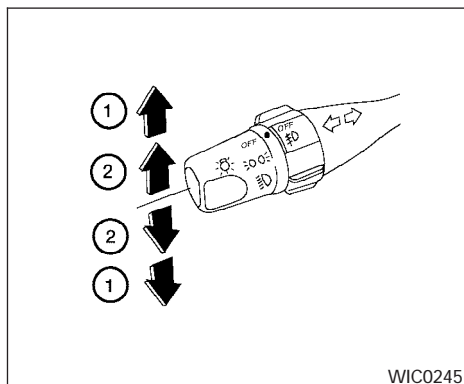

WIC0245

Commande des clignotants

Clignotants

- ① Déplacez le levier de la commande des clignotants vers le haut ou vers le bas pour indiquer la direction du virage. Les clignotants s'arrêtent automatiquement lorsque vous complétez votre virage.

Signal de changement de voie

- ② Pour signaler votre intention de changer de voie, déplacez le levier vers le haut ou vers le bas jusqu'à ce que le clignotant s'active, mais sans enclencher le levier.

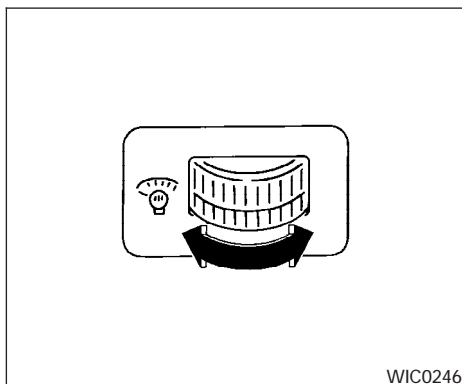

WIC0246

Commande de luminosité du tableau de bord

La commande de luminosité du tableau de bord fonctionne lorsque l'interrupteur des phares se trouve à la position ou .

Tournez cette commande pour régler l'intensité d'éclairage du tableau de bord.

Phares de jour (Canada seulement)

Les phares s'allument automatiquement à intensité réduite si le frein de stationnement est desserré lors du démarrage du moteur. Les phares de jour fonctionnent lorsque l'interrupteur des phares se trouve à la position OFF (hors fonction)

ou à la position . Tournez l'interrupteur des phares à la position pour obtenir une intensité d'éclairage maximale destinée à la conduite de nuit.

Les phares de jour ne s'allument pas lors du démarrage du moteur si le frein de stationnement est serré. Ils s'allument lorsque le frein de stationnement est desserré. Ces phares restent allumés jusqu'à ce que le contacteur d'allumage soit tourné à la position OFF (arrêt).

AVERTISSEMENT

Les feux arrière de votre véhicule sont hors fonction lorsque les phares de jour sont allumés. Vous devez allumer les phares de votre véhicule à la brunante. Le fait de ne pas respecter cette directive peut entraîner un accident causant des blessures à vous-même et à autrui.

INTERRUPTEUR DES PHARES ANTIBROUILLARD (selon l'équipement du véhicule)

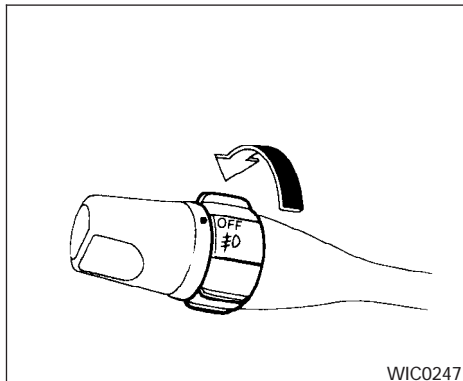

Pour allumer les phares antibrouillard avant, tournez l'interrupteur à la position .

Tournez l'interrupteur à la position OFF (arrêt) pour les éteindre.

Pour que les phares antibrouillard puissent s'allumer, l'interrupteur des phares doit se trouver à la position  (feux de croisement allumés). Les phares antibrouillard s'éteignent automatiquement dès que la fonction de faisceau route est activée.

INTERRUPTEUR DES FEUX DE DÉTRESSE

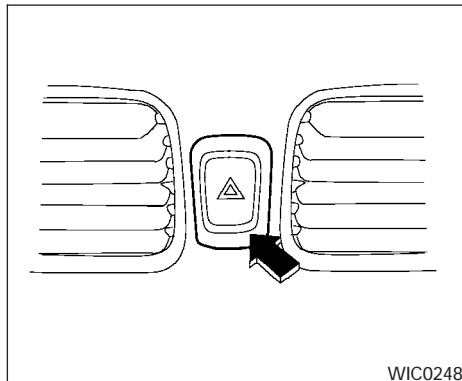

Si, en raison d'une urgence, vous devez immobiliser ou stationner votre véhicule, appuyez sur cet interrupteur pour signaler votre intention aux conducteurs des autres voitures. Tous les clignotants de votre véhicule seront ainsi activés.

AVERTISSEMENT

- Si vous devez vous arrêter en cas d'urgence, stationnez le véhicule aussi loin que possible de la route.

- N'actionnez pas les feux de détresse lorsque vous roulez sur l'autoroute, à moins que des circonstances inhabituelles ne vous forcent à conduire votre véhicule à une vitesse très lente qui pourrait s'avérer dangereuse pour les autres automobilistes.
- Les clignotants ne fonctionnent pas lorsque les feux de détresse sont activés.

Les feux de détresse de votre véhicule fonctionnent et ce, quelle que soit la position du contacteur d'allumage.

L'utilisation des feux de détresse pendant la conduite est prohibée dans certains États.

AVERTISSEUR SONORE

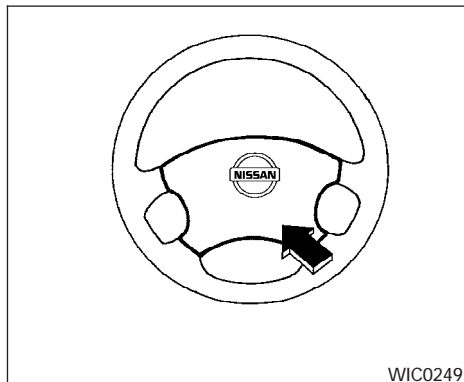

Pour actionner l'avertisseur sonore de votre véhicule, appuyez sur le rembourrage central du volant de direction.

AVERTISSEMENT

Ne tentez pas de démonter l'avertisseur sonore. Une telle action pourrait compromettre le fonctionnement du coussin gonflable avant. Toute modification au dispositif du coussin gonflable avant peut avoir pour conséquence des blessures graves en cas d'accident.

PRISE D'ALIMENTATION



Planche de bord

Les prises de courant de votre véhicule servent à y brancher des accessoires électriques comme les téléphones cellulaires. Leur puissance nominale maximale est de 12 V (120 W).

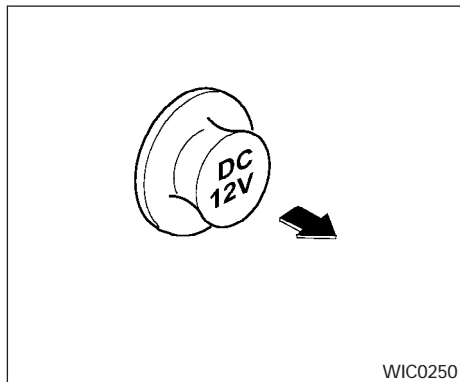
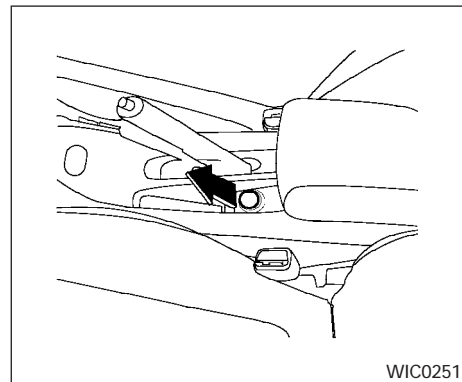

Console (selon l'équipement du véhicule)

ATTENTION

- **Soyez prudent car la prise et la fiche peuvent devenir chaudes pendant ou immédiatement après l'utilisation.**
- **Cette prise d'alimentation n'a pas été conçue pour y brancher un allume-cigare.**
- **N'utilisez pas d'accessoires dont la puissance est supérieure à 12 V, 120 W (10 A). N'utilisez pas d'adaptateurs doubles et ne branchez pas plus d'un accessoire électrique sur la même prise.**

RANGEMENT

- Utilisez cette prise de courant lorsque le moteur tourne. (La batterie peut se décharger si la prise est utilisée lorsque le moteur est arrêté.)
- Évitez d'utiliser la prise de courant lorsque le climatiseur, les phares ou le dégivreur de lunette arrière sont allumés.
- Avant de brancher ou de débrancher une prise, assurez-vous que l'accessoire électrique utilisé est éteint.
- Enfoncez la prise le plus loin possible. Si un contact adéquat n'est pas établi, la prise peut surchauffer ou le fusible de température interne peut griller.
- Assurez-vous que le bouchon est fermé lorsque vous ne l'utilisez pas. Évitez tout contact de la prise avec de l'eau.

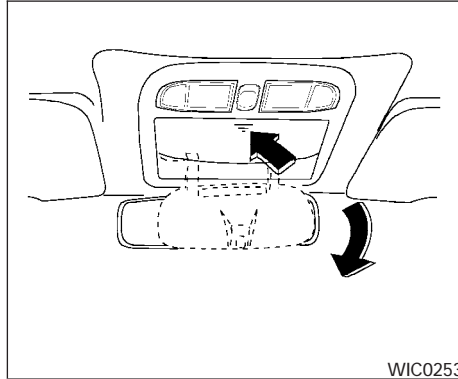

RANGE-LUNETTES DE SOLEIL (selon l'équipement du véhicule)

Pour ouvrir le range-lunettes de soleil, appuyez sur son couvercle et relâchez-le.

AVERTISSEMENT

La conduite du véhicule exige toute votre attention : ne rangez donc pas vos lunettes de soleil dans le range-lunettes en conduisant.

ATTENTION

- Ne l'utilisez pas pour déposer autre chose que des lunettes de soleil.
- Ne laissez pas de lunettes de soleil dans le range-lunettes si vous stationnez votre véhicule au soleil. La chaleur pourrait les endommager.

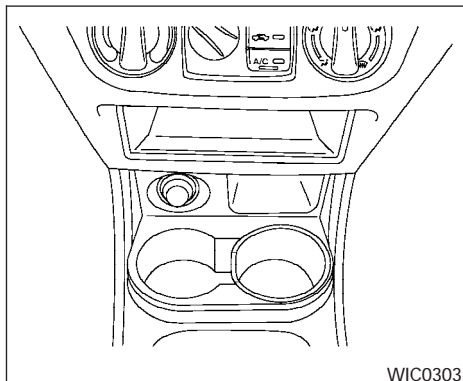

PORTE-TASSES

Avant

Le porte-tasse de droite est équipé d'un adaptateur qui peut être retiré pour y déposer des tasses plus grosses. Pour retirer l'adaptateur, faites-le pivoter.

AVERTISSEMENT

La conduite du véhicule exige toute votre attention : n'utilisez donc pas le porte-tasse en conduisant.

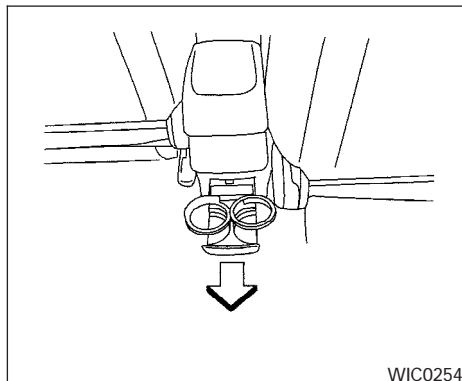

Arrière (selon l'équipement du véhicule)

Pour ouvrir le porte-tasse, tirez-le complètement. Pour le refermer, poussez-le jusqu'au fond de son logement.

ATTENTION

- Évitez de démarrer ou de freiner brusquement lorsque le porte-tasse est utilisé, car le liquide pourrait se renverser. Si le liquide est chaud, votre passager et vous pourriez être brûlés.

- Ne déposez que des tasses faites de matériaux souples dans le porte-tasse. Des objets durs pourraient vous infliger des blessures en cas d'accident.

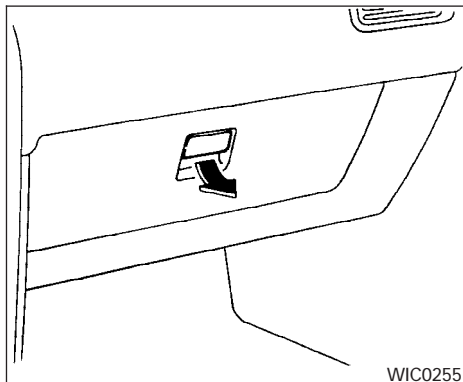

BOÎTE À GANTS

Pour ouvrir la boîte à gants, tirez sur la poignée.

⚠ AVERTISSEMENT

Pour prévenir les blessures en cas d'accident ou d'arrêt brusque, la boîte à gants devrait toujours être fermée lorsque le véhicule est en mouvement.

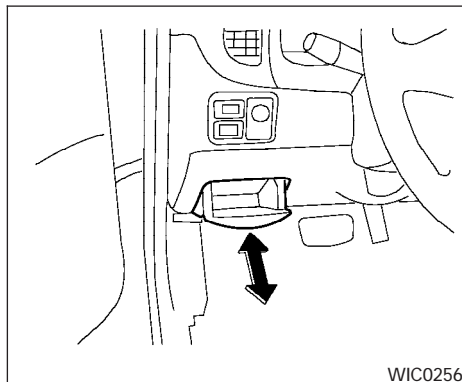

BAC À MONNAIE

⚠ AVERTISSEMENT

La conduite du véhicule exige toute votre attention : n'utilisez donc pas le bac à monnaie en conduisant.

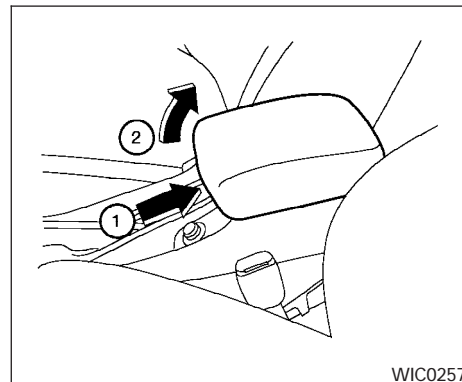

BAC DE LA CONSOLE (selon l'équipement du véhicule)

⚠ AVERTISSEMENT

La conduite du véhicule exige toute votre attention : n'utilisez donc pas le compartiment de la console centrale en conduisant.

Le bac de la console peut servir à y ranger des disques compacts. Il contient également un porte-cartes de visite ainsi qu'un compartiment pour boîte de papier-mouchoir.

Pour ouvrir le couvercle du bac de la console :

- ① Tirez sur le levier.
- ② Soulevez le couvercle de la console.

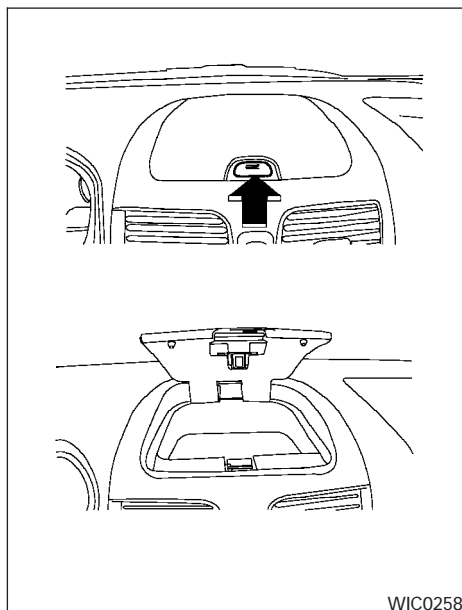

BAC DE RANGEMENT DE LA
PLANCHE DE BORD (selon
l'équipement du véhicule)

Pour ouvrir le bac de rangement de la planche de bord, appuyez sur son couvercle, puis relâchez-le. Le bac de rangement s'ouvrira automatiquement.

- La température du bac de rangement peut être élevée. N'y déposez pas d'objets susceptibles de fondre ou de se déformer facilement.

AVERTISSEMENT

- **La conduite du véhicule exige toute votre attention : n'utilisez donc pas le plateau de rangement en conduisant.**
- **Le couvercle du plateau doit demeurer fermé lorsque le véhicule est en mouvement, ceci pour ne pas que les objets qu'il contient se transforment en projectiles pouvant causer des blessures en cas d'accident ou d'arrêt brusque.**

GLACES

GLACES ÉLECTRIQUES (selon l'équipement du véhicule)

AVERTISSEMENT

- **Assurez-vous que tous vos passagers ont les mains, les bras, etc. à l'intérieur du véhicule lorsqu'il est en mouvement et avant de relever les glaces. Servez-vous du commutateur de verrouillage des glaces pour empêcher l'utilisation imprévue des lève-glaces électriques.**
- **Ne laissez pas d'enfants sans surveillance dans un véhicule. Ils pourraient actionner par mégarde les commutateurs ou les commandes de lève-glace et se retrouver coincés dans l'ouverture d'une des glaces. Des enfants laissés sans surveillance dans un véhicule pourraient être victimes d'un grave accident.**

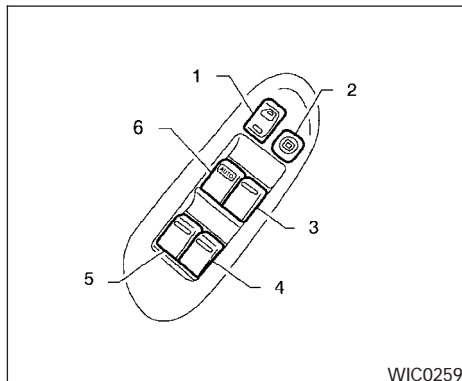

1. Bouton de verrouillage/déverrouillage des portières
2. Bouton de verrouillage des glaces
3. Côté passager avant
4. Côté passager arrière droit
5. Côté passager arrière gauche
6. Interrupteur automatique côté conducteur

Commande des glaces électriques du côté conducteur

Les glaces électriques fonctionnent seulement lorsque le contacteur d'allumage est à la position ON (marche).

Pour ouvrir la glace latérale du conducteur, poussez l'interrupteur automatique de glace latérale vers le bas jusqu'à ce que la position désirée soit atteinte. Tirez l'interrupteur vers le haut pour refermer la glace. Le bloc de commande côté conducteur est équipé d'interrupteurs qui permettent d'ouvrir ou de fermer toutes les glaces du véhicule.

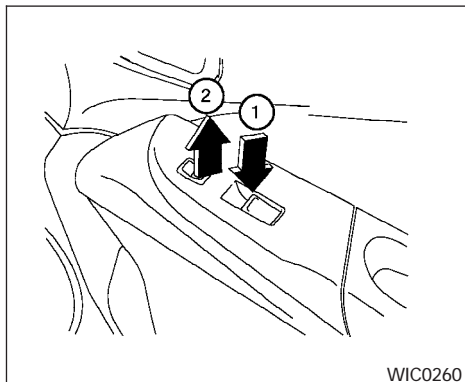

Commande de glace électrique du côté passager avant

Seule la glace électrique du passager avant peut être activée au moyen de cette commande. Pour ouvrir la glace, appuyez sur l'interrupteur et tenez-le enfoncé ①. Tirez l'interrupteur vers le haut pour refermer la glace ②.

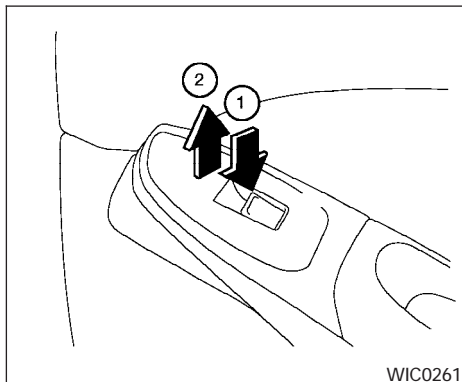

Commandes des glaces électriques arrière

Les commandes des glaces électriques arrière de droite et de gauche permettent d'ouvrir la glace électrique du passager correspondant. Pour ouvrir la glace, appuyez sur l'interrupteur et tenez-le enfoncé ①. Tirez l'interrupteur vers le haut pour refermer la glace ②.

Verrouillage des glaces des passagers

Seule la glace côté conducteur peut être ouverte ou fermée lorsque le bouton de verrouillage des

glaces est enfoncé. Pour désactiver la fonction de verrouillage des glaces, enfoncez de nouveau ce bouton.

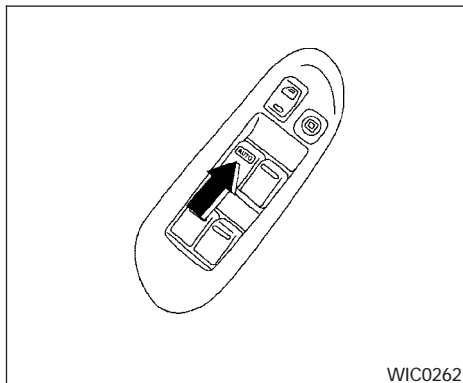

Fonctionnement automatique

Pour ouvrir complètement la glace du conducteur, enfoncez l'interrupteur correspondant jusqu'à la seconde butée, puis relâchez-le; vous n'avez pas besoin de le maintenir enfoncé. La glace du conducteur s'ouvre complètement. Pour interrompre l'ouverture de la glace, tirez l'interrupteur vers le haut.

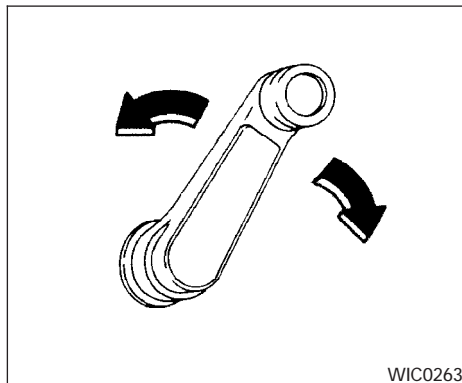

GLACES MANUELLES

Les glaces latérales peuvent être ouvertes et fermées en tournant la poignée sur chacune des portières.

TOIT OUVRANT (selon l'équipement du véhicule)

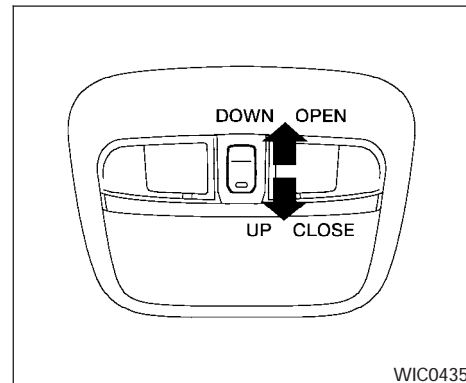

TOIT OUVRANT ÉLECTRIQUE

Le toit ouvrant ne peut être activé que si le contacteur d'allumage se trouve à la position ON (marche).

REMARQUE:

Le toit ouvrant peut mal fonctionner et doit être réinitialisé si la batterie est déchargée ou débranchée.

Pour ce faire, à partir de n'importe quelle position de toit ouvrant (ouverture totale, ouverture partielle, fermeture, aération partielle ou aération), appuyez sur le bouton et maintenez-le enfoncé en position avant jusqu'à la position d'aération

totale du toit. La mémoire du moteur du toit ouvrant est ainsi réinitialisée et le fonctionnement du toit ouvrant est rétabli.

Ouverture et fermeture du toit ouvrant

Appuyez sur l'interrupteur vers la position DOWN/OPEN (bas/ouvrir) pour ouvrir le toit ouvrant. Appuyez de nouveau sur l'interrupteur pour ouvrir le toit complètement.

Appuyez sur l'interrupteur vers la position UP/CLOSE (haut/fermer) pour le fermer.

Inclinaison du toit ouvrant

Fermez le toit ouvrant en appuyant sur l'interrupteur vers la position UP/CLOSE (haut/fermer). Relâchez ensuite l'interrupteur, puis enfoncez-le de nouveau vers la position UP/CLOSE pour incliner le toit ouvrant vers le haut.

Pour incliner le toit ouvrant vers le bas, appuyez sur l'interrupteur vers la position DOWN/OPEN (bas/ouvrir).

Pare-soleil

Glissez le pare-soleil vers l'avant ou vers l'arrière pour l'ouvrir ou le fermer.

⚠ AVERTISSEMENT

- **En cas d'accident, vous pourriez être éjecté du véhicule par le toit ouvrant si celui-ci est ouvert. Bouclez toujours les ceintures de sécurité et utilisez des dispositifs de retenue pour enfant.**
- **Ne laissez personne se tenir debout ou passer une partie de son corps par l'ouverture du toit ouvrant pendant que le véhicule roule ou pendant que vous fermez le toit ouvrant.**

⚠ ATTENTION

- **Retirez les gouttes d'eau, la neige, la glace ou le sable du toit ouvrant avant de l'ouvrir.**
- **Ne déposez pas d'objets lourds sur le toit ouvrant ou à proximité de ce dernier.**

ÉCLAIRAGE INTÉRIEUR

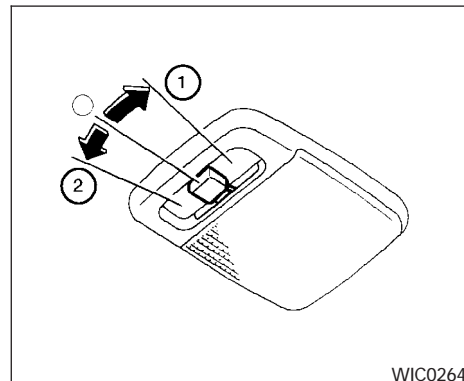

L'éclairage intérieur est régi par un interrupteur à trois positions. L'éclairage fonctionne et ce, quelle que soit la position de la clé de contact dans le contacteur d'allumage.

- L'éclairage intérieur s'allume, quelle que soit la position des portières, lorsque l'interrupteur est mis en fonction ①.
- L'éclairage intérieur s'allume lorsqu'une portière est ouverte si l'interrupteur se trouve à la position centrale « O » ou « DOOR » (portière).

- L'éclairage intérieur ne s'allume pas et ce, peu importe la position des portières, lorsque l'interrupteur est mis hors fonction (2).

L'éclairage intérieur demeure allumé pendant environ 30 secondes si :

- les portières sont déverrouillées à l'aide de la télécommande ou de la commande de verrouillage/déverrouillage lorsque toutes les portières sont fermées et que le contacteur d'allumage est en position OFF (arrêt) ou ACC (accessoires);
- la portière du conducteur est ouverte puis refermée lorsque la clé est retirée du contacteur d'allumage;
- la clé est retirée du contacteur d'allumage lorsque toutes les portières sont fermées.

L'éclairage intérieur s'éteint pendant la temporisation de 30 secondes si :

- la portière du conducteur est verrouillée à l'aide de la télécommande ou de la commande de verrouillage/déverrouillage;
- le contacteur d'allumage est tourné à la position ON (marche).

L'éclairage s'éteint également après 30 minutes alors que les portières sont ouvertes.

Pour savoir comment remplacer les ampoules de l'éclairage intérieur, consultez la rubrique « Remplacement des ampoules » du chapitre « Entretien et interventions du propriétaire » du présent manuel.

ATTENTION

Ne l'utilisez pas pendant de longues périodes lorsque le moteur est arrêté car la batterie pourrait se décharger.

LAMPES DE LECTURE (selon l'équipement du véhicule)

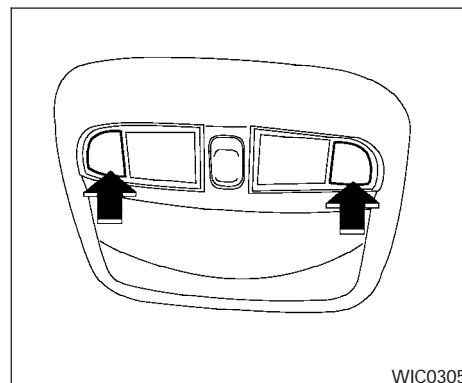

WIC0305

Pour allumer les lampes de lecture, enfoncez les interrupteurs correspondants. Enfoncez les interrupteurs de nouveau pour éteindre ces lampes.

ATTENTION

Ne l'utilisez pas pendant de longues périodes lorsque le moteur est arrêté car la batterie pourrait se décharger.

ÉCLAIRAGE DU COFFRE

L'éclairage du coffre s'allume lorsque son couvercle est ouvert. L'éclairage s'éteint une fois le couvercle refermé. Pour connaître les procédures de remplacement des différentes ampoules, consultez la rubrique « Remplacement des ampoules » du chapitre « Entretien et interventions du propriétaire » du présent manuel.

MÉMENTO

3 Vérifications et réglages avant le démarrage

Clés	3-2	Fonctionnement du levier d'ouverture du coffre	3-12
Système antidémarrage du véhicule NISSAN (selon l'équipement du véhicule)	3-2	Fonctionnement de la clé	3-13
Portières	3-3	Déverrouillage du couvercle du coffre de l'intérieur	3-14
Verrouillage au moyen d'une clé	3-3	Trappe du réservoir de carburant	3-14
Verrouillage au moyen de la commande de verrouillage intérieure	3-4	Fonctionnement du levier d'ouverture	3-14
Verrouillage au moyen de l'interrupteur de verrouillage électrique des portières (selon l'équipement du véhicule)	3-4	Bouchon de remplissage de carburant	3-14
Verrouillage des portières arrière au moyen du dispositif de sécurité pour enfant	3-5	Volant de direction	3-16
Système d'entrée sans clé à télécommande (selon l'équipement du véhicule)	3-5	Fonctionnement du volant inclinable	3-16
Comment utiliser le système d'entrée sans clé à télécommande	3-6	Pare-soleil	3-16
Remplacement de la pile	3-9	Miroir de courtoisie (selon l'équipement du véhicule)	3-16
Capot	3-11	Rétroviseurs	3-17
Couvercle du coffre	3-12	Rétroviseur intérieur	3-17
		Rétroviseurs extérieurs	3-17
		Commande des rétroviseurs extérieurs à distance	3-17

CLÉS

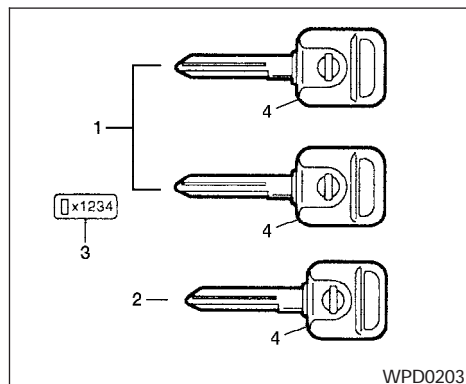

1. Clés principales (noires) avec puce de transpondeur (selon l'équipement du véhicule)
2. Clé de sûreté (rouge) avec puce de transpondeur (selon l'équipement du véhicule)
3. Plaque du numéro de clé
4. Puce de transpondeur (selon l'équipement du véhicule)

Lorsque vous prenez possession des clés de votre véhicule, vous recevez également une plaque portant le numéro de votre clé. Prenez le numéro de clé de la plaque en note sur un papier et conservez ce dernier dans un endroit sûr

3-2 Vérifications et réglages avant le démarrage

(comme votre portefeuille), et non dans votre véhicule. Si vous perdez vos clés, rendez-vous chez un concessionnaire NISSAN avec ce numéro pour obtenir des copies de la clé. Il est très important que vous conserviez le numéro de clé apparaissant sur la plaque puisque NISSAN ne conserve pas de registres des numéros de clés de ses véhicules.

Vous n'aurez besoin de ce numéro que si vous égarez toutes les clés de votre véhicule et qu'il n'est plus possible de se servir d'une de vos clés pour en faire des copies. Si vous possédez encore une clé, vous pouvez en faire faire des copies chez votre concessionnaire NISSAN.

SYSTÈME ANTIDÉMARRAGE DU VÉHICULE NISSAN (selon l'équipement du véhicule)

Seules les clés principales ou de sûreté inscrites dans la mémoire du système antidémarrage de votre véhicule NISSAN peuvent être utilisées. Ces clés contiennent une puce de transpondeur.

Toutes les serrures de la voiture peuvent être déverrouillées ou verrouillées au moyen de la clé principale.

La clé de sûreté ne peut pas être utilisée pour ouvrir le coffre.

Si vous prêtez votre véhicule à quelqu'un, mais ne voulez pas que cette personne ait accès à vos objets personnels, remettez-lui une clé de sûreté.

Ne laissez jamais ces clés dans votre véhicule.

Clés supplémentaires ou de remplacement :

Lorsque vous avez une clé, il n'est pas nécessaire de fournir le numéro de clé si vous désirez vous procurer une clé supplémentaire associée au système antidémarrage NISSAN. Votre concessionnaire peut vous procurer un double de votre clé. Vous pouvez utiliser jusqu'à cinq clés associées à ce système sur votre véhicule. Vous devez apporter toutes vos clés lorsque vous vous présentez chez un concessionnaire NISSAN pour les faire programmer. La raison justifiant cette exigence est que la programmation effectuée efface la mémoire de tous les codes de clés enregistrés antérieurement dans le système antidémarrage du véhicule NISSAN. Une fois la programmation complétée, les composants du système reconnaîtront seulement les clés qui ont été mises en mémoire dans le système pendant la procédure. Si vous omettez de remettre des clés à votre concessionnaire au moment de la programmation, celles-ci ne pourront plus être utilisées pour démarrer votre véhicule.

PORTIÈRES

⚠ AVERTISSEMENT

- Gardez toujours les portières verrouillées pendant que vous conduisez. Utilisé en combinaison avec les ceintures de sécurité, le verrouillage des portières offre une sécurité accrue en cas d'accident en empêchant l'éjection des passagers hors du véhicule. Cette précaution a aussi pour but de prévenir l'ouverture accidentelle des portières par des enfants ou d'autres personnes et d'empêcher toute intrusion indésirable dans le véhicule.
- Avant d'ouvrir une portière, observez la circulation routière et tenez-vous loin des véhicules qui s'approchent.
- Ne laissez pas d'enfants sans surveillance dans un véhicule. Ils pourraient actionner les commutateurs ou les commandes par mégarde. Des enfants laissés sans surveillance dans un véhicule pourraient être victimes d'un grave accident.

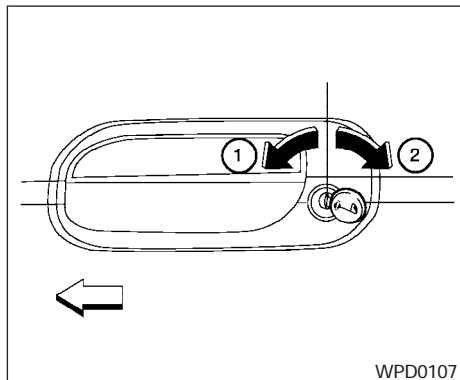

Côté conducteur

VERROUILLAGE AU MOYEN D'UNE CLÉ

Réglage manuel

Pour verrouiller la portière du conducteur ou celle du passager, tournez la clé vers l'avant du véhicule ①. Tournez la clé vers l'arrière ② pour la déverrouiller.

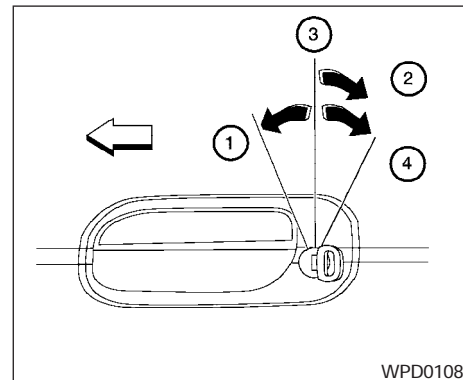

Côté conducteur

Verrouillage électrique (selon l'équipement du véhicule)

Si votre véhicule est équipé du système d'avertissement antivol, vous pouvez verrouiller ou déverrouiller toutes les portières en même temps grâce à un mécanisme de verrouillage électrique.

Pour verrouiller toutes les portières, tournez la clé vers l'avant ① du véhicule.

Pour déverrouiller une portière, tournez la clé dans la serrure de cette portière vers l'arrière ② du véhicule une fois. Pour déverrouiller toutes les portières, ramenez la clé à la position de point

mort ③ (la position d'où la clé peut être retirée et insérée) à partir de la position précédente et tournez-la de nouveau vers l'arrière ④ dans un délai de cinq secondes.

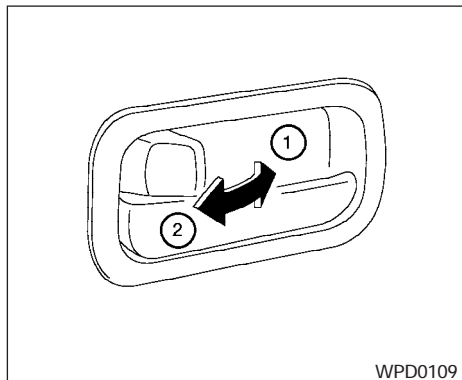

WPD0109

Verrouillage de l'intérieur

VERROUILLAGE AU MOYEN DE LA COMMANDE DE VERROUILLAGE INTÉRIEURE

Pour verrouiller la portière sans utiliser la clé, déplacez la commande de verrouillage intérieure à la position de verrouillage ①, puis fermez la portière.

Déplacez la commande intérieure à la position de déverrouillage pour déverrouiller la portière sans utiliser la clé ②.

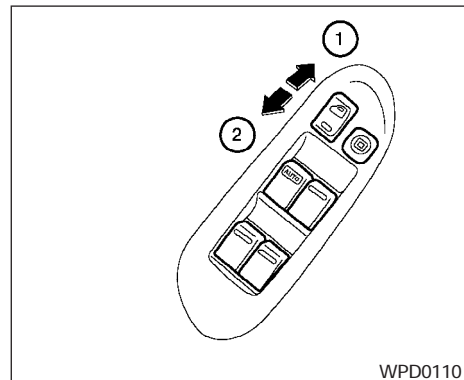

WPD0110

Côté conducteur

VERROUILLAGE AU MOYEN DE L'INTERRUPTEUR DE VERROUILLAGE ÉLECTRIQUE DES PORTIÈRES (selon l'équipement du véhicule)

Pour verrouiller toutes les portières sans utiliser la clé, poussez l'interrupteur de verrouillage électrique des portières (côté conducteur ou passager avant) à la position de verrouillage ①, puis refermez votre portière. Assurez-vous de ne pas laisser vos clés dans le véhicule lorsque vous utilisez cette méthode pour verrouiller les portières.

Pour déverrouiller toutes les portières sans utiliser la clé, poussez l'interrupteur de verrouillage électrique des portières (côté conducteur ou passager avant) à la position de déverrouillage ②.

Lorsque vous déplacez l'interrupteur de verrouillage électrique des portières (côté conducteur ou passager avant) à la position de verrouillage alors que la clé se trouve dans le contacteur d'allumage et qu'une portière est ouverte, toutes les portières se verrouillent puis se déverrouillent automatiquement.

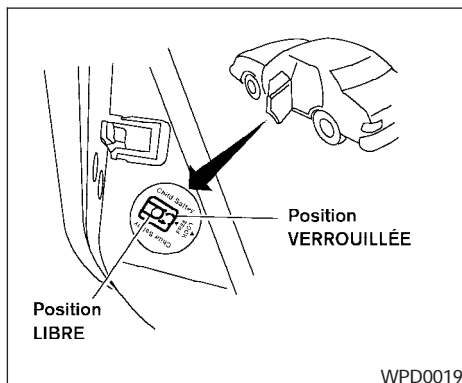

VERROUILLAGE DES PORTIÈRES ARRIÈRE AU MOYEN DU DISPOSITIF DE SÉCURITÉ POUR ENFANT

Le dispositif de sécurité pour enfant empêche l'ouverture accidentelle des portières arrière, plus particulièrement lorsque de jeunes enfants ont pris place dans le véhicule.

Les leviers de verrouillage du dispositif de sécurité pour enfant sont situés sur le rebord des portières arrière.

Les portières arrière ne peuvent être ouvertes que de l'extérieur lorsque les leviers sont en position de verrouillage.

SYSTÈME D'ENTRÉE SANS CLÉ À TÉLÉCOMMANDE (selon l'équipement du véhicule)

La télécommande vous permet de verrouiller et de déverrouiller toutes les portières, d'allumer l'éclairage intérieur et d'activer l'alarme de détente à partir de l'extérieur du véhicule.

Assurez-vous de ne pas laisser vos clés dans le véhicule avant de verrouiller les portières.

La portée de la télécommande est d'environ 15 m (49 pi) à partir du véhicule. Toutefois, elle peut varier en fonction des conditions environnantes du véhicule.

Vous pouvez utiliser jusqu'à quatre télécommandes pour un véhicule. Pour obtenir des renseignements relatifs à l'achat et à l'utilisation de télécommandes supplémentaires, communiquez avec un concessionnaire NISSAN.

⚠ AVERTISSEMENT

Les conditions et les circonstances susceptibles d'endommager la télécommande sont énumérées ci-dessous :

- **La télécommande ne doit pas entrer en contact avec de l'eau.**
- **Ne laissez pas tomber la télécommande.**
- **Ne frappez pas la télécommande brusquement sur un autre objet.**

- **Ne laissez pas la télécommande longtemps dans un endroit où la température est supérieure à 60 °C (140 °F).**

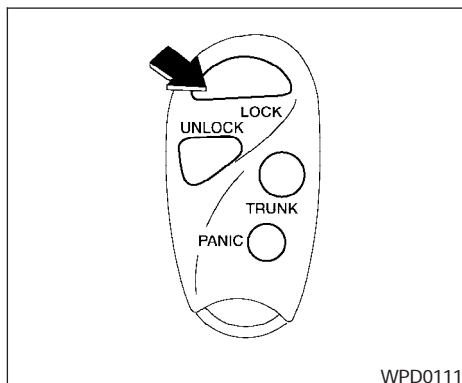

COMMENT UTILISER LE SYSTÈME D'ENTRÉE SANS CLÉ À TÉLÉCOMMANDE

Verrouillage des portières

1. Fermez toutes les glaces de votre véhicule.
2. Retirez la clé du contacteur d'allumage.
3. Fermez le capot, le couvercle de coffre et toutes les portières.

4. Enfoncez le bouton LOCK (verrouillage) de la télécommande. Toutes les portières se verrouillent. Les feux de détresse clignotent deux fois et l'avertisseur sonore émet un bip pour confirmer le verrouillage de toutes les portières.

- Si le bouton LOCK (verrouillage) est enfoncé alors que les portières sont déjà toutes verrouillées, les feux de détresse clignotent deux fois et l'avertisseur sonore émet un bip pour indiquer que les portières sont déjà verrouillées.
- Si une portière est ouverte alors que vous appuyez sur le bouton de verrouillage, les portières se verrouilleront mais l'avertisseur sonore n'émettra pas de bip et les feux de détresse ne clignoteront pas.

L'avertisseur sonore peut émettre un bip ou rester silencieux. Consultez la rubrique « Mise au silence de l'avertisseur sonore » plus loin dans ce chapitre pour obtenir des détails à ce sujet.

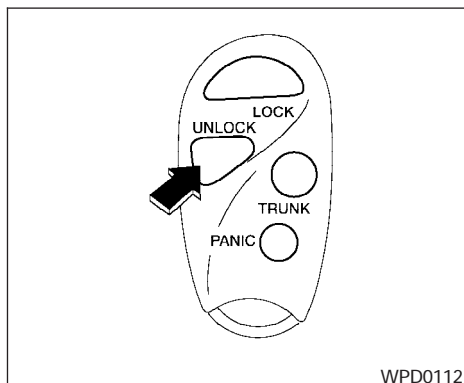

Déverrouillage des portières

Enfoncez une fois le bouton UNLOCK (déverrouillage) de la télécommande.

- Seule la portière du conducteur se déverrouille.
- Les feux de détresse clignotent une fois lorsque toutes les portières sont complètement fermées et que la clé de contact se trouve à une position autre que la position ON (marche).

Enfoncez de nouveau le bouton UNLOCK (déverrouillage) dans un délai de cinq secondes.

- Toutes les portières se déverrouillent.

- Les feux de détresse clignotent une fois si toutes les portières sont complètement fermées.

Vous pouvez éteindre l'éclairage intérieur sans attendre le délai de 30 secondes en insérant la clé dans le contacteur d'allumage et en la tournant à la position ON (marche) ou START (démarrage), en verrouillant les portières au moyen de la télécommande ou en mettant hors fonction l'interrupteur de l'éclairage intérieur.

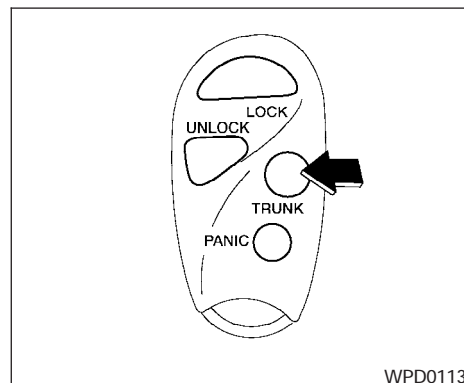

Ouverture du couvercle de coffre

Enfoncez le bouton TRUNK (ouverture de coffre à distance) de la télécommande pendant plus d'une demi-seconde. Le bouton d'ouverture de coffre à distance de la télécommande ne fonctionne pas lorsque le contacteur d'allumage se trouve à la position ON (marche).

Le couvercle du coffre s'ouvre.

Le couvercle du coffre ne s'ouvre pas si la commande d'annulation d'ouverture de coffre à distance est mise hors fonction. Le coffre ne peut alors être ouvert qu'avec la clé. Pour obtenir des renseignements sur la commande d'annulation d'ouverture de

coffre à distance, consultez la rubrique « Couvercle du coffre » plus loin dans ce chapitre.

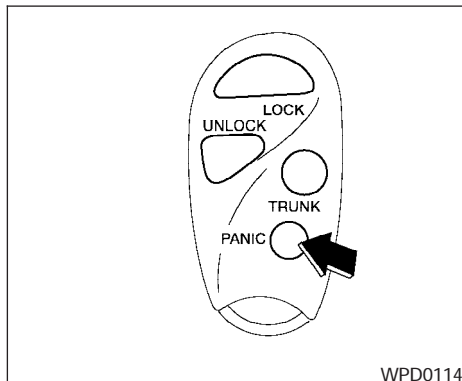

Utilisation de l'alarme de détresse

Si vous vous trouvez à proximité de votre véhicule et que vous êtes en danger, vous pouvez activer l'alarme de détresse en enfonçant le bouton correspondant (PANIC) sur la télécommande **pendant plus d'une seconde**.

L'alarme de détresse et les phares seront alors activés pendant 25 secondes.

L'alarme de détresse est neutralisée lorsque :

- elle a retenti pendant 25 secondes; ou
- le bouton LOCK (verrouillage), UNLOCK (déverrouillage) ou PANIC (détresse) de la télécommande est enfoncé.

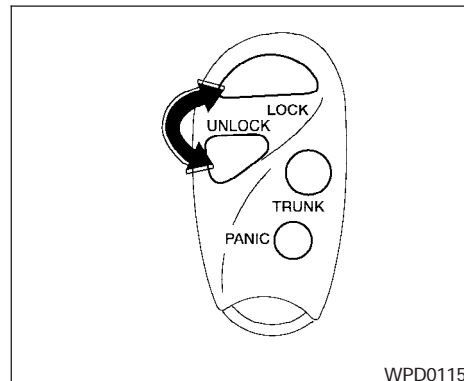

Mise au silence de l'avertisseur sonore

Vous pouvez neutraliser la fonction de signal sonore émis par l'avertisseur au moyen de la télécommande si vous le désirez.

Pour neutraliser cette fonction : appuyez simultanément sur les boutons LOCK (verrouillage) et UNLOCK (déverrouillage) et maintenez-les enfoncés **pendant au moins trois secondes**.

Les feux de détresse clignotent alors trois fois pour confirmer que la fonction de signal sonore a été neutralisée.

Pour rétablir cette fonction : appuyez simultanément sur les boutons LOCK (verrouillage) et UNLOCK (déverrouillage) et maintenez-les de nouveau enfoncés **pendant au moins trois secondes.**

Les feux de détresse clignotent une fois et l'avertisseur sonore émet un bip pour confirmer le rétablissement de cette fonction.

La neutralisation de la fonction de signal sonore n'entraîne pas la mise au silence de l'avertisseur en cas de déclenchement de l'alarme.

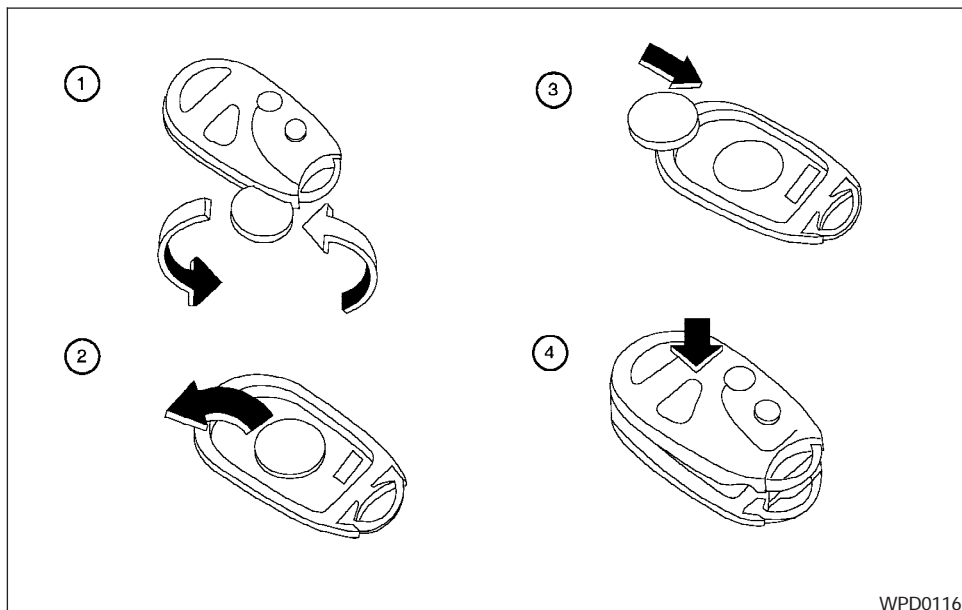

WPD0116

REPLACEMENT DE LA PILE

Pour remplacer la pile de la télécommande, procédez comme suit :

- ① Ouvrez le couvercle de la télécommande à l'aide d'une pièce de monnaie.

- ② Retirez la pile usagée.

- ③ Installez la pile neuve en plaçant le côté marqué d'un « + » vers le bas.

Pile recommandée : Sanyo CR2025 ou l'équivalent.

- ④ Refermez solidement le couvercle de la télécommande.
5. Appuyez sur le bouton LOCK (verrouillage), puis sur le bouton UNLOCK (déverrouillage) deux ou trois fois pour vérifier que la télécommande fonctionne.

Si la pile est retirée de la télécommande pour toute autre raison que pour la remplacer, répétez l'étape 5.

- **Les piles mises au rebut de façon inadéquate peuvent avoir des effets néfastes sur l'environnement. Consultez toujours les règlements en vigueur dans votre localité concernant l'élimination des piles.**
- **La télécommande est conçue pour résister à l'eau; toutefois, si elle entre en contact avec de l'eau, séchez-la immédiatement en l'essuyant.**
- **La portée de la télécommande est d'environ 15 m (49 pi) à partir du véhicule. La portée de la télécommande peut varier en fonction des conditions environnantes du véhicule.**

Avis de la FCC :

Toute modification non conforme aux nor-

mes du fabricant peut annuler le droit de l'utilisateur de disposer d'un tel équipement.

Ce dispositif est conforme à l'article 15 des règlements de la FCC et au règlement RSS-210 d'Industrie Canada.

L'utilisation de ce dispositif est soumise aux conditions suivantes : (1) ce dispositif ne doit causer aucune interférence nuisible, et (2) il doit pouvoir supporter toutes les interférences, y compris celles qui peuvent l'activer de façon inopinée.

CAPOT

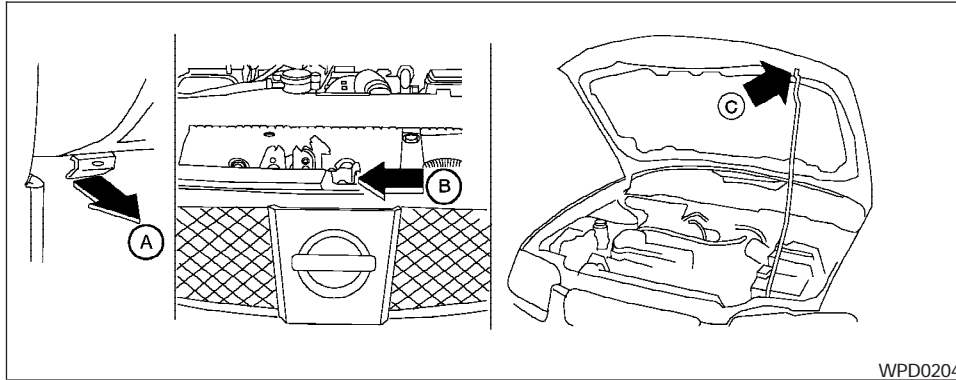

AVERTISSEMENT

- Assurez-vous que le capot de votre véhicule est bien fermé et correctement verrouillé avant de prendre la route. Si cette vérification n'est pas faite, le capot pourrait s'ouvrir et causer un accident.
- Si vous voyez de la vapeur ou de la fumée s'échapper du compartiment moteur, n'ouvrez pas le capot car vous pourriez subir des blessures.

1. Tirez la poignée de déverrouillage de la serrure du capot **(A)** située sous la planche de bord, du côté conducteur; le capot dégagé se soulève légèrement.
 2. Du bout des doigts, relevez le levier **(B)** situé à l'avant du capot et soulevez ce dernier.
 3. Retirez la béquille de la bride.
 4. Insérez l'extrémité de la béquille de capot **(C)** dans la fente se trouvant dans le rebord avant du capot.
5. Pour fermer le capot, remettez la béquille en place, abaissez le capot jusqu'à une distance d'environ 30 cm (12 po) au-dessus du loquet et laissez-le retomber. Vous vous assurez ainsi que le loquet du capot est bien engagé.

COUVERCLE DU COFFRE

FONCTIONNEMENT DU LEVIER D'OUVERTURE DU COFFRE

⚠ AVERTISSEMENT

- Ne conduisez pas lorsque le couvercle du coffre est ouvert. Les gaz d'échappement nocifs pourraient alors pénétrer dans l'habitacle. Consultez la rubrique « Gaz d'échappement » du chapitre « Démarrage et conduite » de ce manuel.
- Surveillez attentivement les enfants lorsqu'ils jouent à proximité d'un véhicule afin d'éviter qu'ils ne s'enferment par mégarde dans le coffre où ils pourraient subir de graves blessures. Gardez le véhicule verrouillé, en vous assurant que le dossier du siège arrière et le coffre sont bien verrouillés lorsqu'ils ne sont pas utilisés, et rangez les clés du véhicule hors de la portée des enfants.

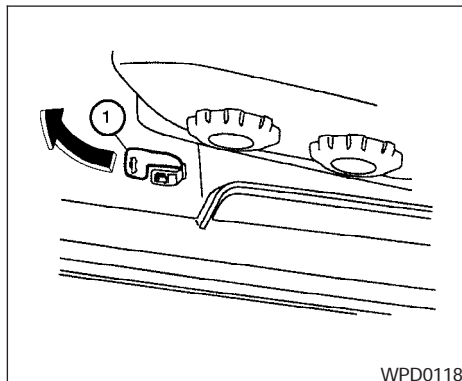

Type A

Le levier d'ouverture du coffre est situé sur le côté extérieur du siège du conducteur. Tirez le levier vers le haut ① pour ouvrir le couvercle du coffre. Pour refermer le couvercle du coffre, poussez-le fermement vers le bas.

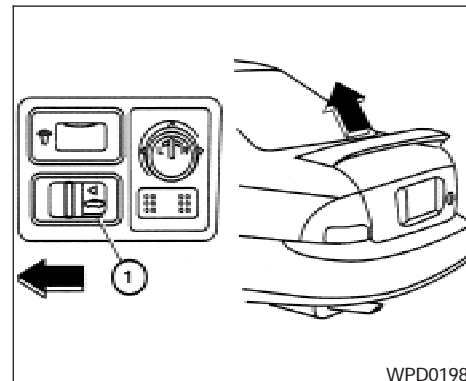

Type B

Le bouton d'ouverture du coffre est situé sur le tableau de bord. Poussez le bouton dans la direction indiquée sur l'illustration ① pour ouvrir le couvercle du coffre. Pour le refermer, poussez-le fermement vers le bas.

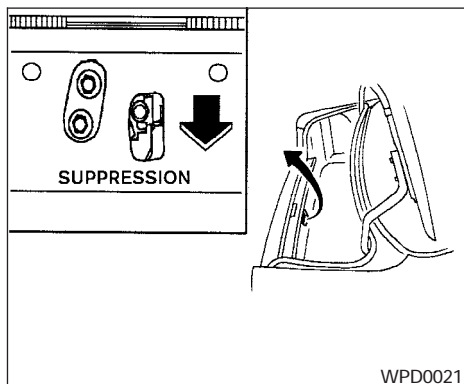

Levier d'annulation

Le levier d'ouverture de coffre est inopérant s'il est placé à la position d'annulation. Le coffre ne peut alors être ouvert qu'avec la clé.

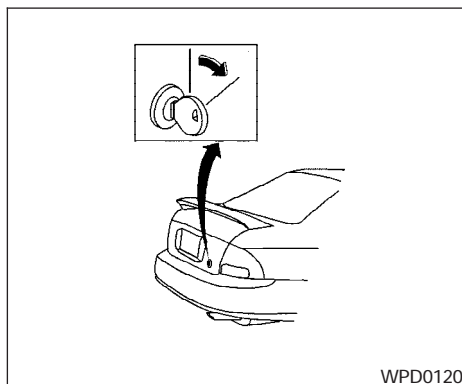

FONCTIONNEMENT DE LA CLÉ

Tournez la clé dans le sens des aiguilles d'une montre pour ouvrir le couvercle du coffre. Pour refermer le couvercle, abaissez-le et poussez-le fermement vers le bas.

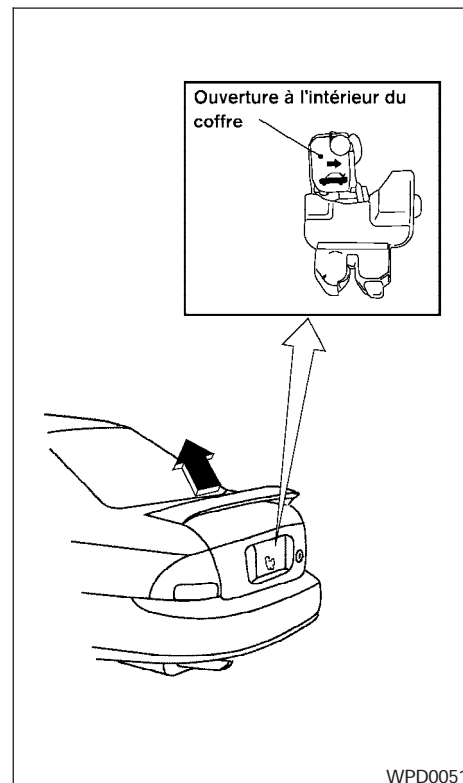

DÉVERROUILLAGE DU COUVERCLE DU COFFRE DE L'INTÉRIEUR

⚠ AVERTISSEMENT

Surveillez attentivement les enfants lorsqu'ils jouent à proximité d'un véhicule afin d'éviter qu'ils ne s'enferment par mégarde dans le coffre où ils pourraient subir de graves blessures. Gardez le véhicule verrouillé, en vous assurant que le dossier du siège arrière et le coffre sont bien verrouillés lorsqu'ils ne sont pas utilisés, et rangez les clés du véhicule hors de la portée des enfants.

Une personne (enfant ou adulte) enfermée par mégarde dans le coffre peut utiliser le mécanisme de déverrouillage de coffre à partir de l'intérieur pour se libérer.

Pour ouvrir le coffre de l'intérieur, tournez le levier illuminé jusqu'à ce que le loquet soit déverrouillé puis poussez sur le couvercle. Le levier de déverrouillage est fait d'un matériau phosphorescent.

Le levier est situé sur la serrure intérieure du coffre, au centre du couvercle.

TRAPPE DU RÉSERVOIR DE CARBURANT

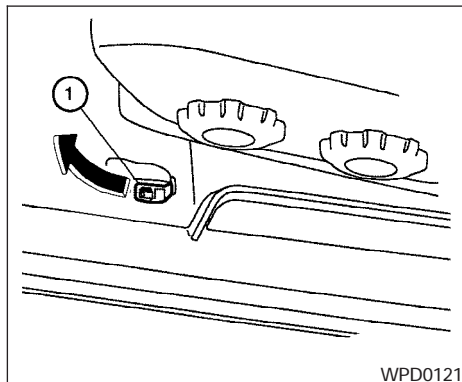

FONCTIONNEMENT DU LEVIER D'OUVERTURE

Le levier d'ouverture de la trappe du réservoir de carburant est situé sur le côté extérieur du siège du conducteur ①. Tirez le levier vers le haut pour ouvrir la trappe du réservoir de carburant. Fermez la trappe en l'enclenchant fermement pour la verrouiller.

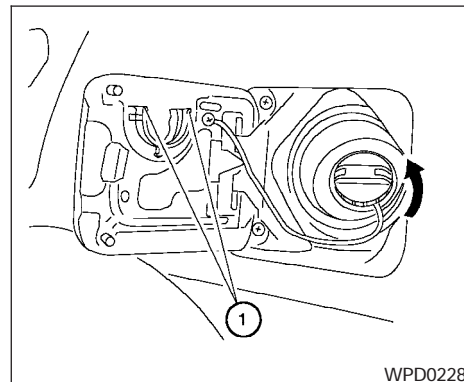

BOUCHON DE REMPLISSAGE DE CARBURANT

Le bouchon de remplissage de carburant est de type à cliquet. Pour enlever le bouchon, tournez-le dans le sens contraire des aiguilles d'une montre. Pour le serrer, tournez-le dans le sens des aiguilles d'une montre jusqu'à ce qu'il émette des déclics.

Placez le bouchon de remplissage de carburant sur le support de bouchon ① pendant le remplissage.

AVERTISSEMENT

- L'essence est une substance extrêmement inflammable qui peut aussi être hautement explosive dans certaines conditions. Vous pourriez subir des brûlures ou des lésions graves en cas d'utilisation ou de manipulation incorrecte. Lorsque vous faites le plein d'essence, arrêtez toujours le moteur, ne fumez pas et tenez toute flamme ou étincelle loin du véhicule.
- Le carburant peut être sous pression. Dévissez le bouchon d'un tiers de tour et s'il y a un sifflement, attendez qu'il s'arrête avant de continuer, cela vous évitera d'être atteint par du carburant qui pourrait gicler. Retirez ensuite le bouchon.
- Ne tentez pas de continuer à remplir le réservoir de carburant lorsque le pistolet du distributeur d'essence s'éteint automatiquement. Le surremplissage pourrait faire déborder le réservoir, faire gicler le carburant et provoquer un incendie.

- Remplacez toujours un bouchon de remplissage de carburant par un bouchon de même type que le bouchon d'origine. En effet, celui-ci est muni d'une soupape de sûreté intégrée nécessaire au fonctionnement adéquat du circuit d'alimentation et au dispositif antipollution. L'utilisation d'un bouchon non adéquat peut entraîner une défaillance importante ainsi que des blessures. Une telle utilisation peut également provoquer l'activation du témoin d'anomalie.
- Ne versez jamais de carburant dans le corps de papillon pour tenter de démarrer votre véhicule.
- Ne remplissez pas de carburant un contenant portatif dans un véhicule ou une remorque car l'électricité statique pourrait provoquer une explosion des liquides, vapeurs ou gaz inflammables. Pour réduire les risques de blessures graves ou mortelles lors du remplissage de carburant d'un contenant portatif :
 - Placez toujours le contenant sur le sol pour le remplir.
 - N'utilisez pas de dispositifs électroniques pendant le remplissage.

- Gardez le pistolet du distributeur d'essence en contact avec le contenant pendant le remplissage.
- Utilisez uniquement un contenant à carburant portatif pour liquide inflammable homologué.

ATTENTION

- Si du carburant a été renversé sur la carrosserie du véhicule, rincez-le immédiatement avec de l'eau pour éviter des dégâts à la peinture.
- Serrez jusqu'à ce que le bouchon du réservoir de carburant fasse entendre un déclic. Le témoin d'anomalie SERVICE ENGINE SOON peut s'allumer si le bouchon du réservoir est mal vissé. Si tel est le cas ou si vous avez oublié de remettre le bouchon en place, serrez ou installez le bouchon et poursuivez votre route. Le témoin SERVICE ENGINE SOON devrait s'éteindre après quelques cycles de conduite. Si le témoin SERVICE ENGINE SOON reste allumé, faites inspecter le véhicule par un concessionnaire NISSAN.

- Pour plus de détails, consultez la rubrique « Témoin d'anomalie (MIL) » du chapitre « Commandes et instruments » dans le présent manuel.

VOLANT DE DIRECTION

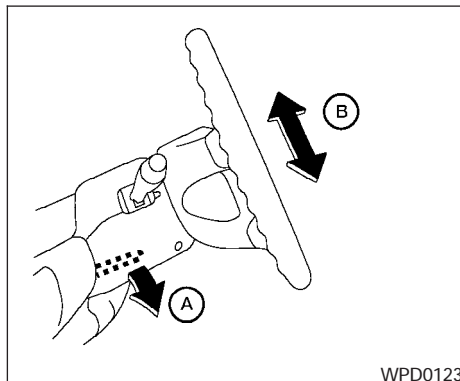

FONCTIONNEMENT DU VOLANT INCLINABLE

Tirez le levier de verrouillage vers le bas (A) et réglez le volant de direction en le rehaussant ou en l'abaissant (B) jusqu'à la position désirée.

Poussez fermement le levier vers le haut pour verrouiller le volant de direction en position.

⚠ AVERTISSEMENT

Ne réglez pas le volant de direction pendant que vous conduisez. Vous pourriez perdre la maîtrise de votre véhicule et causer un accident.

PARE-SOLEIL

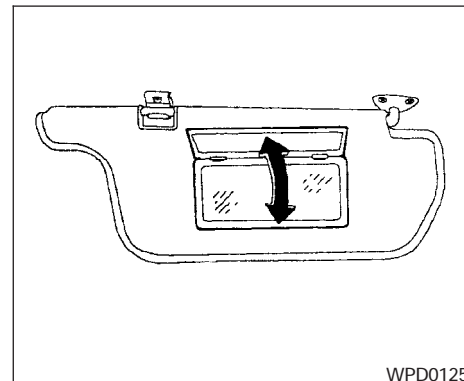

MIROIR DE COURTOISIE (selon l'équipement du véhicule)

Pour utiliser le miroir de courtoisie, tirez le pare-soleil vers le bas et rabattez le couvercle du miroir. Certains miroirs de courtoisie possèdent un éclairage qui s'active à l'ouverture du couvercle.

RÉTROVISEURS

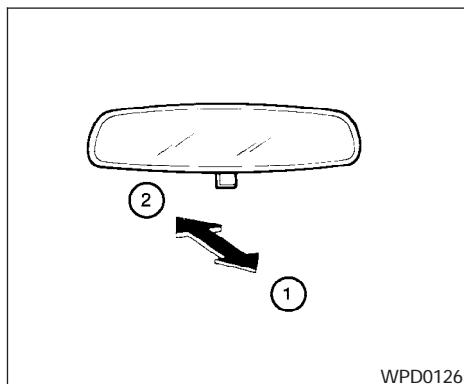

RÉTROVISEUR INTÉRIEUR

Pour réduire l'éblouissement provoqué par les phares des véhicules qui vous suivent lorsque vous conduisez la nuit, utilisez la position de nuit ①

Pour la conduite de jour, utilisez la position de jour ②

⚠ AVERTISSEMENT

N'utilisez la position nuit qu'en cas de besoin car elle réduit la visibilité arrière.

RÉTROVISEURS EXTÉRIEURS

Vous pouvez orienter les rétroviseurs extérieurs de votre véhicule dans la direction voulue pour bénéficier d'une meilleure visibilité arrière.

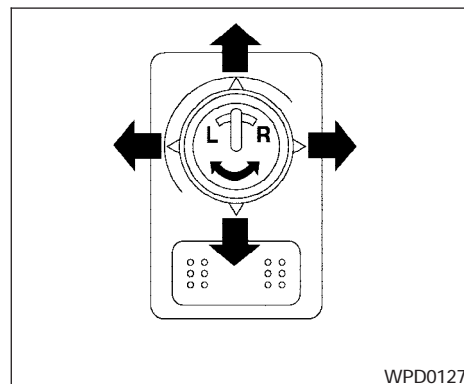

COMMANDE DES RÉTROVISEURS EXTÉRIEURS À DISTANCE

Commande électrique (selon l'équipement du véhicule)

La commande des rétroviseurs extérieurs à distance ne fonctionne que lorsque le contacteur d'allumage se trouve à la position ACC (accessoires) ou ON (marche).

Tournez le bouton de commande pour sélectionner le rétroviseur de gauche ou de droite. Réglez le rétroviseur choisi à la position désirée en actionnant le bouton de commande.

⚠ AVERTISSEMENT

Les objets qui apparaissent dans le rétroviseur extérieur du côté passager sont plus proches qu'ils ne le semblent. Soyez prudent lorsque vous vous déplacez vers la droite. L'utilisation exclusive de ce rétroviseur pourrait causer un accident. Servez-vous du rétroviseur intérieur ou jetez un coup d'œil par-dessus votre épaule afin d'évaluer correctement la distance qui vous sépare des objets.

Rétroviseurs chauffants (Canada seulement)

Les rétroviseurs à commande électrique (selon l'équipement du véhicule) peuvent être dégivrés, désembués ou déglacés grâce à un dispositif de chauffage, offrant ainsi une visibilité accrue. Pour activer la fonction de chauffage, appuyez sur l'interrupteur de désembueur de lunette arrière. Pour la désactiver, appuyez sur la commande de nouveau; autrement, la fonction de chauffage est automatiquement désactivée après un délai d'environ 15 minutes.

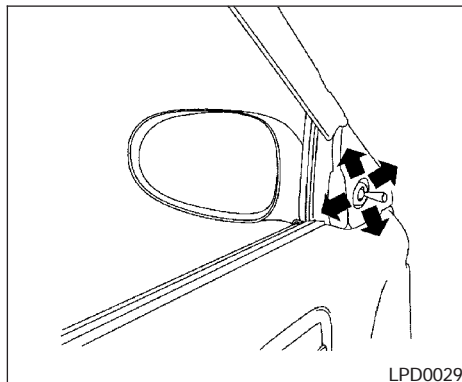

Commande manuelle

Vous pouvez orienter les rétroviseurs extérieurs de votre véhicule dans la direction voulue pour bénéficier d'une meilleure visibilité arrière.

Les objets réfléchis par le rétroviseur extérieur du côté passager sont plus près qu'ils ne le semblent.

4 Appareil de chauffage et climatiseur et chaîne stéréophonique

Bouches d'air	4-2	Réception radio FM.....	4-11
Appareil de chauffage et climatiseur (à commande manuelle).....	4-2	Réception radio AM	4-11
Commandes	4-3	Réception radio par satellite	4-12
Fonctionnement du dispositif de chauffage	4-4	Précautions concernant l'utilisation de la chaîne audio	4-12
Fonctionnement du climatiseur (selon l'équipement du véhicule)	4-6	Radio FM-AM-SAT avec lecteur de disques compacts (selon l'équipement du véhicule)	4-14
Tableaux de direction de l'air.....	4-7	Entretien et nettoyage des disques compacts	4-19
Entretien du climatiseur	4-10	Antenne	4-20
Chaîne stéréophonique	4-11	Téléphone de voiture ou radio BP	4-20
Radio	4-11		

BOUCHES D'AIR

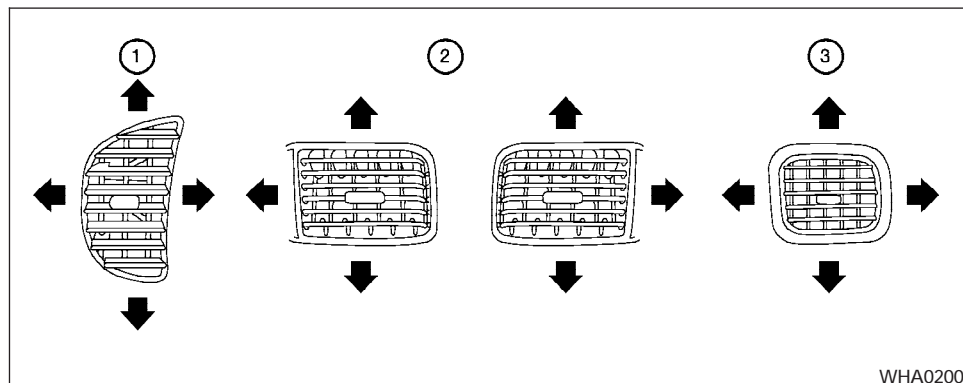

Réglez la direction de l'air sortant par les bouches d'air du côté conducteur ①, par les bouches centrales ② et par les bouches du côté passager ③ en déplaçant le curseur de la bouche d'air ou les ailettes des bouches d'air.

APPAREIL DE CHAUFFAGE ET CLIMATISEUR (à commande manuelle)

⚠ AVERTISSEMENT

- La fonction de refroidissement du climatiseur ne peut être activée que lorsque le moteur tourne.
- Ne laissez pas d'enfants, d'adultes handicapés ou d'animaux seuls dans votre véhicule. Ils pourraient se blesser ou blesser quelqu'un accidentellement en mettant le véhicule en marche par inadvertance. De plus, par temps chaud et ensoleillé, la température de l'habitacle peut rapidement s'élever au point de provoquer des lésions graves voire mortelles à une personne ou à un animal enfermé dans le véhicule.
- N'utilisez pas le mode de recirculation d'air pendant de longues périodes puisque l'air de l'habitacle pourrait devenir vicié et les glaces pourraient s'embuer.
- Évitez de déplacer les commandes du chauffage ou de la climatisation lorsque vous conduisez et ce, afin de porter toute votre attention à la conduite.

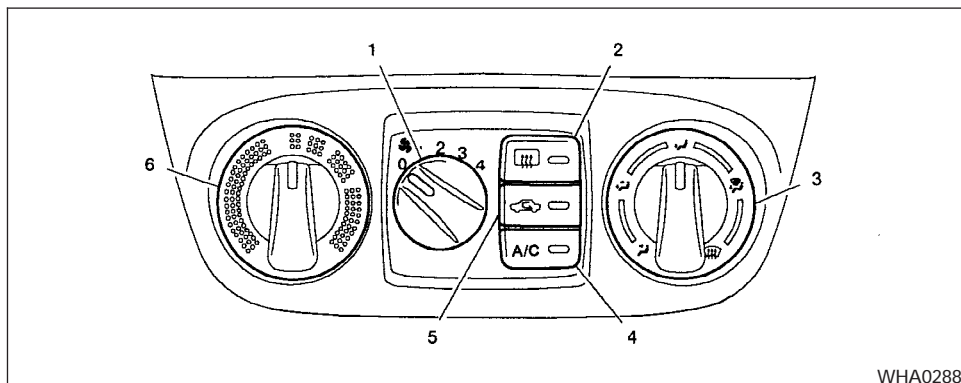

WHA0288

1. Commande du ventilateur
2. Interrupteur de dégivreur de lunette arrière (selon l'équipement du véhicule)
3. Commande de la direction de l'air
4. Bouton du climatiseur (selon l'équipement du véhicule)
5. Bouton de recirculation de l'air (selon l'équipement du véhicule)
6. Commande de température

COMMANDES





Commande du ventilateur

La commande du ventilateur sert à mettre le ventilateur en fonction et à l'arrêter, ainsi qu'à en régler la vitesse.

Commande de la direction de l'air

La commande de la direction de l'air vous permet de choisir les bouches d'air par lesquelles l'air circulera dans l'habitacle.

-  — L'air circule par les bouches d'air centrales et extérieures de la planche de bord.

-  — L'air circule par les bouches d'air centrales et extérieures de la planche de bord ainsi que par les bouches d'air du plancher.
-  — L'air circule principalement par les bouches d'air du plancher.
-  — L'air circule par les bouches d'air du dégivreur et du plancher.
-  — L'air circule principalement par les bouches d'air du dégivreur.

La commande de direction de l'air peut être également placée à des positions intermédiaires entre les positions illustrées.

Commande de température

La commande de température vous permet de régler la température de l'air qui circule par les bouches d'air.



Bouton de recirculation de l'air (selon l'équipement du véhicule)

REMARQUE:

La fonction de recirculation de l'air n'est disponible que sur les véhicules équipés de la climatisation.

Recirculation de l'air en fonction (témoin allumé) :

L'air recircule dans l'habitacle.

Appuyez sur  pour mettre la recirculation de l'air en fonction :

- lorsque vous conduisez sur une route poussiéreuse;
- pour empêcher les gaz d'échappement (lorsque vous conduisez en circulation dense) de pénétrer dans l'habitacle;
- pour obtenir un refroidissement maximal de l'habitacle lorsque le climatiseur fonctionne.

Recirculation de l'air hors fonction (témoin éteint) :

L'air extérieur pénètre dans l'habitacle et circule par la bouche d'air sélectionnée.

Mettez la recirculation de l'air hors fonction lorsque vous utilisez le chauffage ou la climatisation en conditions normales.



Bouton du climatiseur (selon l'équipement du véhicule)

Ce bouton n'existe que sur les véhicules équipés d'un climatiseur.

Démarrez le moteur, réglez la commande du ventilateur à la vitesse désirée (1 à 4), puis appuyez sur le bouton ^{A/C} pour mettre le climatiseur en fonction. Le témoin s'allume pour indiquer que le climatiseur fonctionne. Pour éteindre le climatiseur, appuyez de nouveau sur le bouton ^{A/C}.

La fonction de refroidissement du climatiseur ne peut être activée que lorsque le moteur tourne.



Interrupteur de dégivreur de lunette arrière

Pour plus de renseignements au sujet de l'interrupteur du dégivreur de lunette arrière, reportez-vous à la rubrique « Interrupteur de dégivreur de lunette arrière » du chapitre « Commandes et instruments ».

FUNCTIONNEMENT DU DISPOSITIF DE CHAUFFAGE

Chauffage

Dans ce mode, l'air réchauffé sort par les bouches d'air du plancher. Une petite quantité d'air sort également par les bouches de dégivrage.

1. Pour réchauffer l'habitacle, appuyez sur  (selon l'équipement du véhicule) pour mettre la recirculation de l'air hors fonction.
2. Réglez la commande de direction de l'air sur .
3. Tournez la commande du ventilateur à la vitesse désirée.
4. Tournez la commande de température à la position désirée entre les positions de chauffage modéré et maximal.

Ventilation



Dans ce mode, l'air extérieur circule par les bouches d'air extérieures et centrales de la planche de bord.



1. Appuyez sur  (selon l'équipement du véhicule) pour mettre la recirculation de l'air hors fonction.

- Réglez la commande de direction de l'air sur  .
- Tournez la commande du ventilateur à la vitesse désirée.
- Tournez la commande de température à la position désirée.

Dégivrage ou désembuage



Dans ce mode, l'air sort par les bouches de dégivrage afin de dégivrer ou désembuer les glaces.

- Réglez la commande de direction de l'air sur  .
 - Tournez la commande du ventilateur à la vitesse désirée.
 - Tournez la commande de température à la position désirée entre les positions de chauffage modéré et maximal.
- Pour dégivrer ou désembuer rapidement les glaces, réglez la commande du ventilateur sur 4 et la commande de température à la position de chauffage maximal.
 - Lorsque la commande est réglée sur  , le climatiseur se met automatiquement en marche (bien que le témoin ne s'allume pas) si la température extérieure dépasse 2 ou 3 °C (36 ou 37 °F). Le climatiseur continue

de fonctionner jusqu'à ce que la commande de ventilateur soit tournée à la position OFF (arrêt) ou que le contact soit coupé, même si la commande de direction de l'air est tournée à une position autre que  . L'air est alors déshumidifié pour empêcher la formation de buée sur le pare-brise. La recirculation de l'air () est désactivée automatiquement; l'air extérieur pénètre dans l'habitacle pour accélérer le désembuage.

Chauffage à deux niveaux





Dans ce mode, l'air frais circule par les bouches d'air extérieures et centrales de la planche de bord alors que l'air chaud circule par les bouches d'air du plancher. Lorsque la commande de température est tournée à la position de chauffage maximal ou de refroidissement maximal, la température de l'air qui circule par les bouches d'air extérieures et centrales de la planche de bord est identique à celle de l'air qui sort par les bouches d'air du plancher.

- Appuyez sur  (selon l'équipement du véhicule) pour mettre la recirculation de l'air hors fonction.
- Réglez la commande de direction de l'air sur  .
- Tournez la commande du ventilateur à la vitesse désirée.

- Tournez la commande de température à la position désirée.

Chauffage et désembuage

Ce mode est utilisé pour réchauffer l'habitacle et désembuer le pare-brise.

- Réglez la commande de direction de l'air sur  .
- Lorsque la position  est sélectionnée, la fonction  est désactivée automatiquement. L'air extérieur pénètre dans l'habitacle pour accélérer le désembuage.
- Tournez la commande du ventilateur à la vitesse désirée.
 - Tournez la commande de température à la position désirée entre les positions de chauffage modéré et maximal.
- Lorsque la position  est sélectionnée, le climatiseur se met automatiquement en marche (bien que le témoin ne s'allume pas) si la température extérieure dépasse 2 ou 3 °C (36 ou 37 °F). Le climatiseur continue de fonctionner jusqu'à ce que la commande de ventilateur soit tournée à la position OFF (arrêt) ou que le contact soit coupé, même si la commande de direction de l'air est tournée à une position autre que  . L'air est alors déshumidifié pour empêcher la forma-

tion de buée sur le pare-brise. La recirculation de l'air () est désactivée automatiquement; l'air extérieur pénètre dans l'habitacle pour accélérer le désembuage.

Conseils concernant l'utilisation

Retirez la neige et la glace des balais d'essuie-glace de même que des entrées d'air situées à l'avant du pare-brise. Le fonctionnement du chauffage s'en trouvera amélioré.

FONCTIONNEMENT DU CLIMATISEUR (selon l'équipement du véhicule)





Démarrez le moteur, réglez la commande du ventilateur à la vitesse désirée (1 à 4), puis appuyez sur  pour mettre le climatiseur en fonction. Lorsque le climatiseur est activé, le dispositif de chauffage dispose également des fonctions de refroidissement et de déshumidification.

La fonction de refroidissement du climatiseur ne peut être activée que lorsque le moteur tourne.

Refroidissement



Dans ce mode, l'air est refroidi et déshumidifié.

1. Appuyez sur le bouton  pour mettre la recirculation de l'air hors fonction.

2. Réglez la commande de direction de l'air sur .
3. Tournez la commande du ventilateur à la vitesse désirée.
4. Appuyez sur le bouton . Le témoin s'allume.
5. Tournez la commande de température à la position désirée.
 - Par temps très chaud, vous pouvez refroidir l'habitacle rapidement en appuyant sur  pour mettre la recirculation de l'air en fonction (son témoin s'allume). Appuyez de nouveau sur  pour repasser en mode de refroidissement normal.

Chauffage déshumidifié

Dans ce mode, l'air est réchauffé et déshumidifié.





1. Appuyez sur le bouton  pour éteindre le climatiseur.
2. Réglez la commande de la direction de l'air sur .
3. Tournez la commande du ventilateur à la vitesse désirée.
4. Appuyez . Le témoin s'allume.

5. Tournez la commande de température à la position désirée.

Désembuage déshumidifié

Ce mode est utilisé pour désembuer les glaces et déshumidifier l'air.

1. Réglez la commande de direction de l'air sur .
2. Tournez la commande du ventilateur à la vitesse désirée.
3. Appuyez sur le bouton du climatiseur. Le témoin s'allume.

Lorsque la position ,  ou toute autre position intermédiaire est sélectionnée, le climatiseur se met automatiquement en marche (bien que le témoin ne s'allume pas) si la température extérieure est supérieure à 7 °C (45 °F). Le climatiseur continue de fonctionner jusqu'à ce que le contact soit coupé, même si la commande de direction de l'air est tournée à une position autre que . L'air est alors déshumidifié pour empêcher la formation de buée sur le pare-brise. La recirculation de l'air () est désactivée automatiquement; l'air extérieur pénètre dans l'habitacle pour accélérer le désembuage.

4-6 Appareil de chauffage et climatiseur et chaîne stéréophonique

4. Tournez la commande de température à la position désirée.

Conseils concernant l'utilisation

- Lorsque le climatiseur est en fonction, gardez les glaces et le toit ouvrant fermés.
- Si le véhicule a été stationné au soleil, roulez pendant deux ou trois minutes avec toutes les glaces ouvertes pour évacuer l'air chaud de l'habitacle. Remontez ensuite les glaces. Le climatiseur pourra alors refroidir l'habitacle plus rapidement.
- **Le climatiseur doit fonctionner pendant environ dix minutes d'affilée au moins une fois par mois. Le dispositif reste ainsi lubrifié pour prévenir une éventuelle défaillance du climatiseur.**
- **Si l'indicateur de température du liquide de refroidissement se trouve au-dessus de la plage de température normale, éteignez le climatiseur. Consultez la rubrique « Si le moteur surchauffe » du chapitre « En cas d'urgence ».**

TABLEAUX DE DIRECTION DE L'AIR

Les tableaux suivants indiquent les positions des boutons et des commandes pour réchauffer ou refroidir l'habitacle et dégivrer les glaces de façon **OPTIMALE ET RAPIDE. La recirculation de l'air doit toujours être mise hors fonction si vous activez les dispositifs de chauffage et de dégivrage.**

**DÉGIVRAGE
DÉSEMBUAGE**

← : Air passé par le radiateur de chauffage

Bouton de réglage de la ventilation Bouton du dégivreur de la lunette arrière

Bouton de réglage de la température Bouton de réglage de l'aération

Touche de recirculation de l'air (selon l'équipement du véhicule) Touche du climatiseur (selon l'équipement du véhicule)

Bouton du climatiseur (selon l'équipement du véhicule)	Touche de recirculation de l'air (selon l'équipement du véhicule)	Réglage de l'aération	Réglage de la température	Réglage de la ventilation
ARRÊT (se met en marche automatiquement)	ARRÊT		CHAUD (À DROITE)	4

WHA0212

**CHAUFFAGE ET
DÉGIVRAGE
DÉSEMBUAGE**

← : Air passé par le radiateur de chauffage

Bouton de réglage de la ventilation Bouton du dégivreur de la lunette arrière

Bouton de réglage de la température Bouton de réglage de l'aération

Touche de recirculation de l'air (selon l'équipement du véhicule) Touche du climatiseur (selon l'équipement du véhicule)

Bouton du climatiseur (selon l'équipement du véhicule)	Touche de recirculation de l'air (selon l'équipement du véhicule)	Réglage de l'aération	Réglage de la température	Réglage de la ventilation
ARRÊT (se met en marche automatiquement)	ARRÊT		CHAUD (À DROITE)	4

WHA0213

CHAUFFAGE

Pas d'air par les bouches d'air centrales

← : Air passé par le radiateur de chauffage

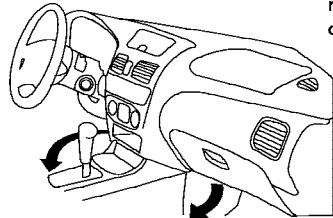

Bouton de réglage de la ventilation

Bouton du dégivreur de la lunette arrière

Bouton de réglage de la température

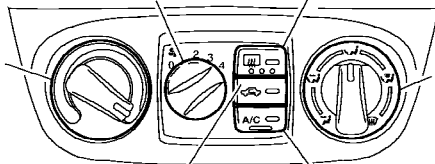

Bouton de réglage de l'aération

Touche de recirculation de l'air (selon l'équipement du véhicule)

Touche du climatiseur (selon l'équipement du véhicule)

Bouton du climatiseur (selon l'équipement du véhicule)	Touche de recirculation de l'air (selon l'équipement du véhicule)	Réglage de l'aération	Réglage de la température	Réglage de la ventilation
ARRÊT	ARRÊT		CHAUD (À DROITE)	4

WHA0214

CHAUFFAGE À DEUX NIVEAUX

Air chaud par les bouches d'air centrales

← : Air passé par le radiateur de chauffage

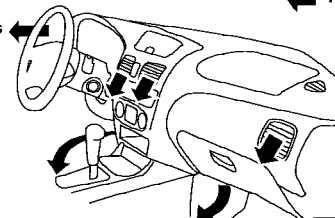

Bouton de réglage de la ventilation

Bouton du dégivreur de la lunette arrière

Bouton de réglage de la température

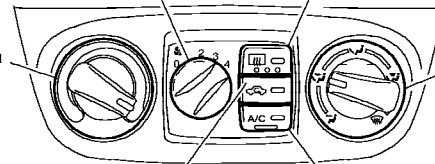

Bouton de réglage de l'aération

Touche de recirculation de l'air (selon l'équipement du véhicule)

Touche du climatiseur (selon l'équipement du véhicule)

Bouton du climatiseur (selon l'équipement du véhicule)	Touche de recirculation de l'air (selon l'équipement du véhicule)	Réglage de l'aération	Réglage de la température	Réglage de la ventilation
ARRÊT	ARRÊT		CHAUD (À DROITE)	4

WHA0215

ENTRETIEN DU CLIMATISEUR

Le climatiseur de votre véhicule NISSAN est rempli d'un frigorigène écologique.

Ce type de frigorigène n'est pas nocif pour la couche d'ozone.

L'entretien du climatiseur de votre véhicule NISSAN nécessite l'utilisation d'équipement de remplissage et d'un lubrifiant spéciaux. L'utilisation de frigorigènes ou de lubrifiants non adéquats endommagera sérieusement votre climatiseur. Consultez la rubrique « Recommandations relatives au frigorigène et à la lubrification du climatiseur » du chapitre « Données techniques et information au consommateur ».

Votre concessionnaire NISSAN possède l'expertise requise pour effectuer l'entretien du climatiseur « écologique » de votre véhicule.

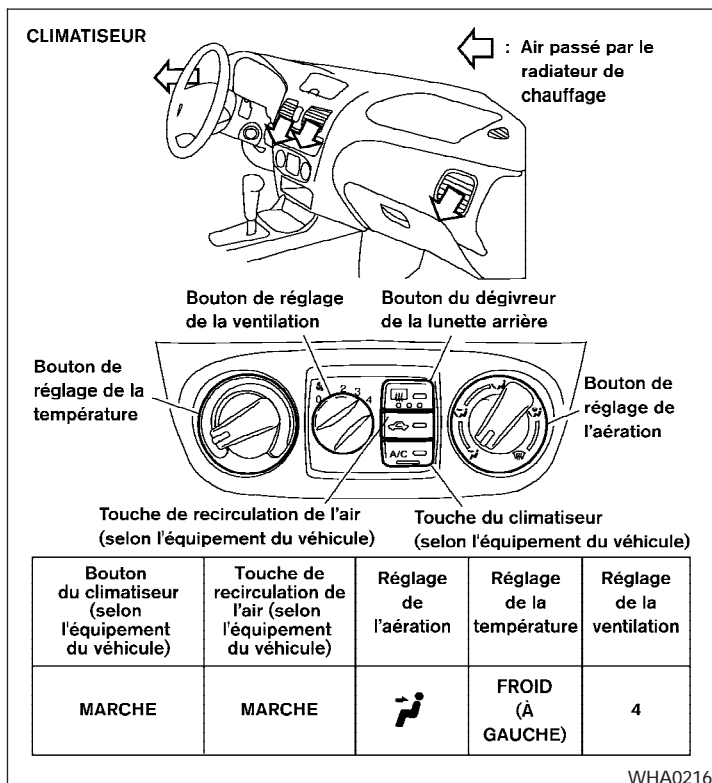

AVERTISSEMENT

Le climatiseur contient du frigorigène haute pression. Afin d'éviter les blessures, il est essentiel que toute intervention faite sur le climatiseur soit effectuée par un technicien qualifié qui dispose de l'équipement adéquat.

CHAÎNE STÉRÉOPHONIQUE

RADIO

Tournez la clé de contact à la position ACC (accessoires) ou ON (marche) et appuyez sur la touche de mise sous tension pour allumer la radio. Tournez la clé de contact à la position ACC si vous souhaitez écouter la radio lorsque le moteur est arrêté.

La qualité de la réception radio varie selon la puissance du signal émis, la distance de l'émetteur radio, la présence d'immeubles, de ponts, de montagnes ou de tout autre facteur externe. Les variations occasionnelles de la qualité de réception sont en général causées par de tels facteurs.

L'utilisation d'un téléphone cellulaire dans ou à proximité du véhicule peut compromettre la qualité de la réception radio.

Réception radio

La radio de votre véhicule NISSAN est équipée de circuits électroniques d'avant-garde qui améliorent la qualité de la réception radio. Ces circuits sont conçus pour accroître la plage de réception de même que la qualité de celle-ci.

Cependant, certaines caractéristiques générales propres aux fréquences radio AM et FM peuvent compromettre la qualité de la réception radio dans un véhicule qui roule et ce, peu importe la

qualité de l'équipement utilisé. Ces caractéristiques sont normales dans une zone de réception donnée et n'indiquent pas un problème de fonctionnement de la radio de votre véhicule NISSAN.

Les conditions de réception radio changent constamment du fait que votre véhicule se déplace. Les immeubles, les montagnes, la distance de la source du signal et l'interférence causée par les autres véhicules peuvent compromettre la qualité de la réception. Vous trouverez ci-dessous une description des facteurs qui peuvent compromettre la réception radio dans votre véhicule.

RÉCEPTION RADIO FM

Portée : En mode FM monophonique (un seul canal), la portée de la bande FM se situe généralement entre 40 et 48 kilomètres (25 à 30 milles) et est légèrement supérieure à la portée offerte par le mode FM stéréo. Des facteurs externes peuvent parfois nuire à la réception du signal émis par une station FM, et ce, même si celle-ci se trouve à moins de 40 kilomètres (25 milles). La puissance du signal FM est directement proportionnelle à la distance entre l'émetteur et le récepteur. Les signaux FM suivent une trajectoire en ligne droite et présentent des caractéristiques semblables à celles de la lumière. Par exemple, ils réfléchiront sur des objets.

Affaiblissement et dérive : Lorsque la distance qui sépare votre véhicule de l'émetteur de la station s'accroît, les signaux auront tendance à s'affaiblir ou à dériver.

Parasites et battement : Lorsqu'il y a interférence du signal causée par des immeubles, des montagnes ou par la position de l'antenne (cette situation se produit généralement à une plus grande distance de l'émetteur de la station), des parasites ou des battements peuvent être perçus. Vous pouvez atténuer ces bruits en réglant le bouton des aigus pour réduire ces derniers.

Réception par trajets multiples : En raison des caractéristiques de réflexion des signaux FM, des signaux directs et réfléchis atteignent le récepteur en même temps. Les signaux peuvent se neutraliser mutuellement et causer un battement ou une perte momentanée du son.

RÉCEPTION RADIO AM

Les signaux AM, du fait de leur basse fréquence, peuvent contourner des objets et rebondir sur le sol. De plus, les signaux rebondissent sur l'ionosphère et reviennent vers la terre. Ces caractéristiques font que les signaux AM sont aussi sujets à des interférences lors de leur trajet de l'émetteur au récepteur.

Baisse d'intensité : Ce phénomène se produit lorsque le véhicule passe sous un viaduc ou dans

des zones comportant beaucoup d'immeubles élevés. Il peut également se produire pendant plusieurs secondes lors de turbulences ionosphériques, et ce, même dans des endroits dépourvus d'obstacles.

Parasites : Ils sont causés par les orages, les lignes d'alimentation électrique, les enseignes électriques et même les feux de circulation.

RÉCEPTION RADIO PAR SATELLITE

La radio par satellite peut ne pas fonctionner adéquatement lorsqu'elle est installée pour la première fois ou que la batterie est remplacée. Cette condition est normale. Assurez-vous que votre véhicule est à l'écart de tout édifice métallique ou de grande taille et attendez plus de dix minutes, avec la radio par satellite activée, pour recevoir toutes les données nécessaires.

Si la radio par satellite en option et son antenne n'ont pas été installées en usine (pas de possibilité de montage après-vente sans précâblage de la radio par satellite), et que l'abonnement au service par radio satellite XM® ou SIRIUS™ n'est pas en vigueur, aucune réception radio par satellite ne sera possible et la mention « NO SAT » (pas de réception satellite) s'affichera.

Le rendement de la radio par satellite peut être compromis si vous transportez des bagages sur le porte-bagages de toit qui bloquent le signal de la radio.

Évitez autant que possible de déposer des bagages sur l'antenne du satellite.

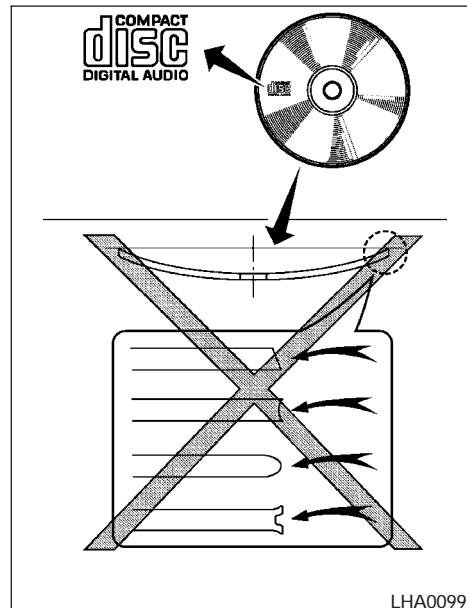

**PRÉCAUTIONS CONCERNANT
L'UTILISATION DE LA CHAÎNE
AUDIO**

Lecteur de disques compacts

- **N'utilisez que des disques compacts ronds de qualité supérieure, d'un diamètre de 12 cm (4,7 pouces) et identifiés par le logo « COMPACT disc DIGITAL AUDIO » (sur le disque ou sur l'emballage).**
 - **Par temps froid ou pluvieux, le lecteur peut mal fonctionner en raison de l'humidité ambiante. Si tel est le cas, retirez le disque compact du lecteur et déshumidifiez ou aérez ce dernier.**
 - **Le lecteur peut sauter des pistes lorsque vous conduisez sur une route cahoteuse.**
 - **Il est possible que le lecteur de disques compacts ne fonctionne pas lorsque la température de son compartiment est très élevée. Laissez refroidir le compartiment pour en abaisser la température avant d'utiliser le lecteur.**
 - **N'exposez pas le disque compact directement aux rayons du soleil.**
 - **Les disques compacts de mauvaise qualité, sales, rayés, couverts de traces de doigts ou piqués ne fonctionnent pas toujours correctement.**
- **Les disques compacts suivants peuvent ne pas fonctionner adéquatement :**
 - **disques compacts de contrôle par duplication (CCCD);**
 - **disques compacts inscriptibles (CD-R);**
 - **disques compacts réinscriptibles (CD-RW);**
 - **N'utilisez pas les disques compacts suivants, car ils peuvent provoquer un mauvais fonctionnement du lecteur de disques compacts :**
 - **disques de 8 cm (3,1 po) avec un adaptateur;**
 - **disques compacts qui ne sont pas ronds;**
 - **disques compacts portant une étiquette en papier;**
 - **disques compacts déformés, rayés ou dont les rebords ne sont pas réguliers.**

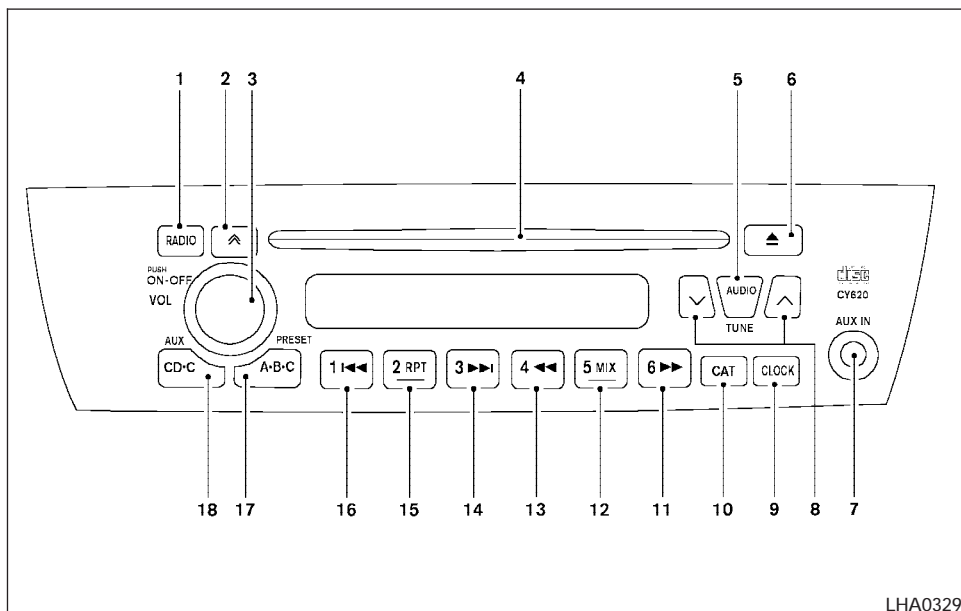

1. Bouton de la radio
2. Bouton de recherche et de balayage
3. Bouton de marche-arrêt/volume
4. Fente de chargement de disque compact
5. Bouton Audio

6. Bouton d'éjection du disque compact
7. Prise AUX IN (source auxiliaire)
8. Boutons de syntonisation manuelle de la radio et de réglage de la montre
9. Bouton de réglage de la montre

10. Bouton CAT (catégorie pour réception satellite)
11. Bouton d'avance rapide
12. Bouton MIX (lecture aléatoire)
13. Bouton de rembobinage
14. Bouton d'avance rapide vers la prochaine plage musicale
15. Bouton de répétition
16. Bouton de retour rapide vers la plage précédente
17. Bouton PRESET, A-B-C (stations pré-réglées)
18. Bouton AUX, CD-C (lecteur de disques compacts, chargeur de disques compacts, source auxiliaire)

RADIO FM-AM-SAT AVEC LECTEUR DE DISQUES COMPACTS (selon l'équipement du véhicule)

Bouton de mise sous tension et de commande du volume

Tournez la clé de contact à la position ACC (accessoires) ou ON (marche), puis appuyez sur le bouton de mise sous tension et de commande du volume. Tournez la clé de contact à la position ACC si vous écoutez la radio lorsque le moteur



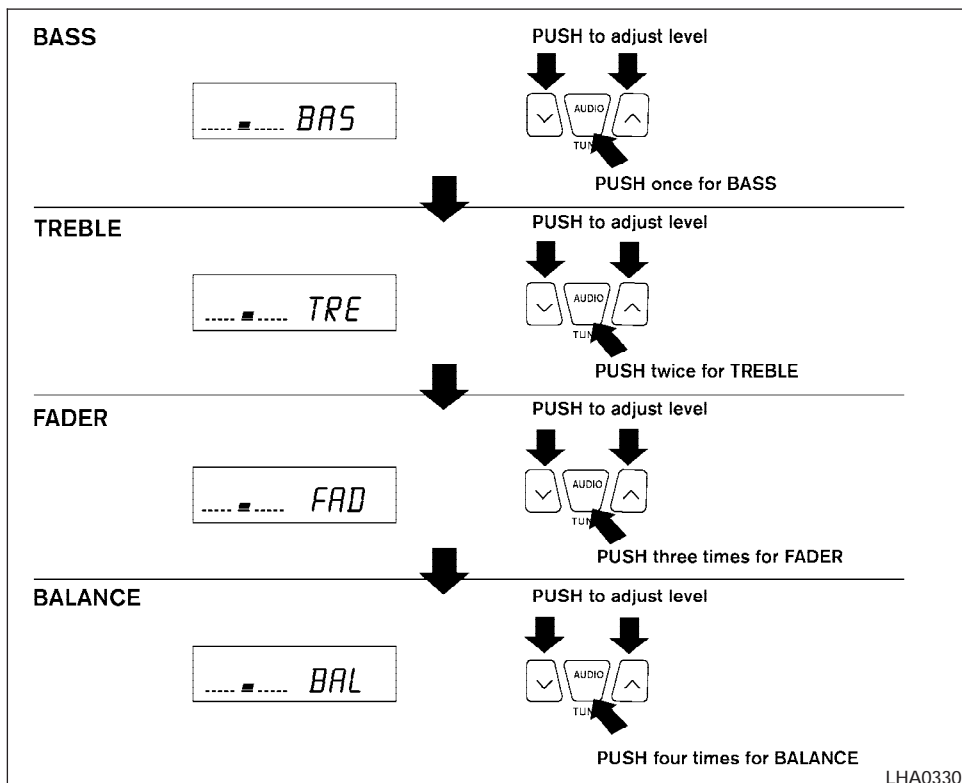

est arrêté. La chaîne audio se remet en fonction dans le mode qui avait été sélectionné auparavant.

Si aucun disque compact ne se trouve dans le lecteur, la radio s'allume. Pour éteindre la chaîne audio, appuyez de nouveau sur le bouton de mise sous tension et de commande du volume.

Tournez le bouton vers la droite pour augmenter le volume sonore et vers la gauche pour baisser le volume.



Réglage de la qualité du son et de l'équilibre des haut-parleurs





Pour régler les graves, les aigus et l'équilibreur avant/arrière ou l'équilibreur gauche/droit des haut-parleurs, appuyez sur le bouton AUDIO jusqu'à ce que le mode désiré (BAS [graves], TRE [aigus], FAD [équilibreur avant/arrière] ou BAL [équilibreur gauche/droit]) s'affiche à l'écran. Appuyez sur le bouton  ou sur le bouton  pour régler les tonalités graves (BAS) et aiguës (TRE) au niveau désiré. Servez-vous aussi du bouton  ou du bouton  pour régler l'équilibreur avant/arrière (FAD) ou l'équilibreur gauche/droit (BAL). L'équilibreur avant/arrière (FAD) ajuste le niveau sonore entre les haut-parleurs avant et arrière alors que l'équilibreur gauche/droit (BAL) règle le niveau du son entre les haut-parleurs droit et gauche.

Fonctionnement de la montre

Une pression sur le bouton CLOCK (montre) fait apparaître l'affichage de la montre ainsi que les options de la radio et du lecteur de disques compacts.

Réglage de la montre

1. Maintenez enfoncé le bouton CLOCK (montre) pendant plus d'une seconde et demie pour accéder au mode de réglage de la montre.

2. Appuyez une première fois sur le bouton CLOCK pour accéder aux heures, puis sur  ou  pour le réglage.
3. Appuyez une seconde fois sur le bouton CLOCK pour accéder aux minutes, puis sur  ou  pour le réglage.
4. Appuyez de nouveau sur le bouton CLOCK pour quitter le mode de réglage de la montre.

Mode d'affichage de la montre prioritaire

Dans ce mode, la montre est affichée à l'écran. Si une fonction de la radio ou du lecteur de disques compacts est activée, l'écran passe en mode radio ou lecteur de disques compacts pendant dix secondes puis il repasse à nouveau en mode d'affichage de la montre.

REMARQUE:

Après le réglage de la montre, la radio est en mode d'affichage de la montre prioritaire.

Fonctionnement de la radio
AM/FM/SAT

Sélection des bandes de fréquences FM/AM/SAT

Appuyez sur le bouton RADIO pour alterner entre les bandes AM, FM et SAT (réception satellite).

Si la radio par satellite en option et son antenne n'ont pas été installées en usine (pas de possibilité de montage après-vente sans précâblage de la radio par satellite), et que l'abonnement au service par radio satellite XM® ou SIRIUS™ n'est pas en vigueur, aucune réception radio par satellite ne sera possible et la mention « NO SAT » (pas de réception satellite) s'affichera.



L'indicateur de bande FM stéréo (ST) est allumé pendant la réception FM stéréo. Lorsque le signal d'émission stéréo faiblit, la radio passe automatiquement d'une réception stéréo à une réception monophonique.



Boutons TUNE (syntonisation)

AVERTISSEMENT

La conduite du véhicule exige toute votre attention : ne tentez donc pas de syntoniser une station radio en conduisant.

Utilisez les boutons  et  pour syntoniser les stations manuellement. Pour faire défiler les stations rapidement, enfoncez l'un ou l'autre bouton pendant plus d'une demi-seconde.



Bouton de recherche et de balayage

Syntonisation par recherche

Enfoncez le bouton de recherche et de balayage  pendant moins d'une seconde et demie. La recherche des stations débute à partir des basses fréquences et s'arrête à la prochaine station dont le signal est suffisamment puissant. Après avoir atteint la station de radiodiffusion dont la fréquence est la plus élevée, le mode de recherche se poursuit à partir de la station dont la fréquence est la plus basse.

Syntonisation par balayage

Enfoncez le bouton de recherche et de balayage  pendant plus d'une seconde et demie. La mention SCAN s'affiche à l'écran. Le

balayage des stations débute à partir des basses fréquences. La syntonisation par balayage s'arrête sur chaque station de radiodiffusion pendant cinq secondes. Appuyez de nouveau sur le bouton pendant cette période de cinq secondes pour arrêter le balayage; la radio restera à cette station.

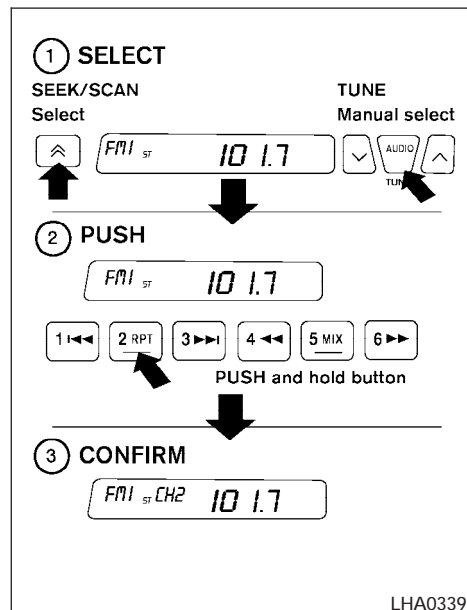

Mise en mémoire de stations

Chaque mode de mise en mémoire de présélections (A, B ou C) comprend six présélections qui peuvent correspondre à n'importe quelle combinaison de stations AM, FM ou SAT.

Pour alterner entre les présélections, appuyez sur la touche PRESET A-B-C (présélections).

A→B→C

L'icône A, B ou C s'affiche pour indiquer le groupe de présélections qui est en cours.

Pour mettre une station de radio en mémoire dans une présélection :

1. Appuyez sur PRESET A-B-C (présélections) pour choisir le mode de présélections désiré
2. Syntonisez la station désirée.
3. Enfoncez le bouton de sélection correspondant à la station désirée pendant plus de deux secondes. Par exemple, dans l'illustration, une station est assignée au bouton 2. La radio est mise en sourdine pendant que le bouton de sélection est enfoncé.
4. La mise en mémoire est complétée lorsque l'indicateur s'allume à l'écran et que le son revient.
5. D'autres stations peuvent être mises en mémoire (en les assignant à d'autres boutons de sélection) en procédant de la même manière.

Si la batterie est débranchée, ou si le fusible de la radio grille, la mémoire de la radio s'efface. Si tel est le cas, répétez la procédure de mise en mémoire des stations désirées.

Fonctionnement du lecteur de disques compacts

Tournez la clé de contact à la position ACC ou ON, puis insérez le disque compact avec soin dans la fente; l'étiquette doit être orientée vers le haut. Le disque compact est chargé automatiquement et la lecture commence.

Si la radio est déjà allumée, elle s'éteint automatiquement pour permettre la lecture du disque compact.

ATTENTION

N'insérez pas de force un disque compact dans la fente du lecteur ou du changeur de disques compacts. Vous pourriez endommager le disque compact ou le changeur/lecteur.

CD-C

Bouton CD-C

Lorsque le bouton CD-C est enfoncé alors qu'un disque compact est chargé et que la radio est allumée, la radio s'éteint et la lecture du disque compact débute.

La lecture s'arrête si ce bouton est enfoncé à nouveau pendant la lecture du disque compact.

Appuyez sur le bouton CD-C pour lire une source auxiliaire compatible tel un lecteur MP3 lorsque branché à la prise AUX IN de la radio.

6▶▶

4◀◀

Boutons d'avance rapide et de rebobinage

Une pression sur le bouton 6▶▶ ou sur le bouton 4◀◀ pendant la lecture d'un disque compact fait passer le lecteur en vitesse accélérée vers l'avant ou vers l'arrière. Lorsque le bouton est relâché, la lecture du disque compact reprend à la vitesse normale.

3▶▶|

1|◀◀

Bouton d'avance rapide vers la prochaine plage musicale et bouton de retour rapide vers la plage musicale précédente

Une pression sur le bouton 3▶▶| pendant la lecture d'un disque compact fait passer le lecteur à la piste suivante du disque. Appuyez sur le bouton 3▶▶| plusieurs fois pour sauter plusieurs pistes. Chaque fois que le bouton est enfoncé, la lecture du disque compact passe à la piste suivante. (Après avoir atteint la dernière piste du disque compact, la lecture reprend à la première piste.)

Une pression sur le bouton **1◀◀** fait reprendre la lecture au début de la piste en cours. Appuyez sur le bouton **1◀◀** plusieurs fois pour sauter de plusieurs pistes vers l'arrière. Chaque fois que le bouton est enfoncé, la lecture du disque compact passe à la piste précédente.

2 RPT

Bouton de répétition

Une pression sur le bouton **2 RPT** pendant la lecture du disque compact modifie le mode de lecture de la façon suivante :

1 : La lecture de la piste en cours est répétée.

Normal (pas de symbole) : Toutes les pistes du disque compact sont lues dans l'ordre.

Lorsqu'un autre disque compact est inséré, la lecture reprend automatiquement en mode normal.

5 MIX

Bouton MIX (lecture aléatoire)

Une pression sur le bouton **5 MIX** pendant la lecture du disque compact modifie le mode de lecture de la façon suivante :

RANDOM (lecture aléatoire) : Les pistes sont lues dans un ordre aléatoire (sans suivre l'ordre sur le disque compact). La même piste peut être répétée deux fois.

Normal (pas de symbole) : Toutes les pistes du disque compact sont lues dans l'ordre.

Lorsqu'un autre disque compact est inséré, la lecture reprend automatiquement en mode normal.



Bouton d'éjection de disque compact

Enfoncez le bouton **▲** lorsqu'un disque compact est chargé pour éjecter ce dernier.

Lorsque le bouton **▲** est enfoncé pendant la lecture du disque compact, ce dernier est éjecté et le lecteur s'éteint.

Si le disque compact n'est pas retiré de la fente dans les dix secondes suivant son éjection, il est chargé de nouveau dans l'appareil.

Témoin de disque compact

Le témoin CD IN s'affiche à l'écran lorsqu'un disque compact est chargé alors que le lecteur est allumé.

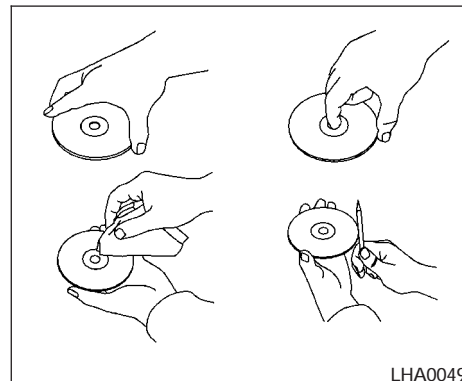

LHA0049

ENTRETIEN ET NETTOYAGE DES DISQUES COMPACTS

- Tenez un disque compact par ses rebords. Ne pliez pas le disque compact et n'en touchez jamais la surface.
- Lorsqu'ils ne sont pas utilisés, gardez toujours les disques compacts dans leur boîtier de rangement.
- Pour nettoyer un disque compact, essuyez sa surface avec un chiffon propre et doux, en allant du centre vers le rebord extérieur du disque. N'essuyez pas le disque compact par un mouvement circulaire.

- N'utilisez pas de nettoyeur à disque conventionnel ou d'alcool destiné à une utilisation industrielle.
- Un disque compact neuf peut présenter des rebords intérieur et extérieur irréguliers. Atténuez ces irrégularités en passant le bord d'un stylo ou d'un crayon sur les rebords intérieur et extérieur du disque compact, comme illustré.

ANTENNE

L'antenne ne peut pas être escamotée mais elle peut être retirée. Si vous devez retirer l'antenne, tournez la tige de l'antenne dans le sens inverse des aiguilles d'une montre.

Pour installer la tige de l'antenne, tournez-la dans le sens des aiguilles d'une montre. Serrez la tige au couple spécifié au moyen d'un outil approprié, comme une clé à fourche. Le couple de serrage spécifié pour l'antenne est de 3,4 à 3,6 N·m (30 à 32 lb-po). N'utilisez pas de pinces pour serrer la tige de l'antenne en place car elles risquent d'y laisser des marques. Il n'est pas possible de serrer manuellement la tige de l'antenne au couple préconisé.

ATTENTION

Serrez toujours fermement la tige de l'antenne lors de son installation, sinon elle risque de se casser pendant que vous conduisez le véhicule.

TÉLÉPHONE DE VOITURE OU RADIO BP

Lors de l'installation d'une radio BP ou d'un téléphone de voiture dans votre véhicule NISSAN, assurez-vous de respecter les précautions suivantes pour éviter que de tels accessoires ne compromettent le fonctionnement du circuit d'injection électronique multipoint et d'autres composants électroniques.

AVERTISSEMENT

- **La conduite d'un véhicule exige toute l'attention du conducteur : ce dernier ne devrait donc pas utiliser son téléphone cellulaire lorsqu'il est au volant. Les lois de certaines régions interdisent l'utilisation d'un téléphone cellulaire en conduisant.**
- **Si vous devez téléphoner en conduisant, il est vivement recommandé d'utiliser le mode « mains libres » de votre téléphone cellulaire (selon l'équipement du véhicule). Faites preuve d'une grande prudence en tout temps et concentrez-vous sur la conduite du véhicule.**
- **Si vous tenez une conversation pendant que vous conduisez et que vous avez besoin de prendre des notes, quittez la route et arrêtez votre véhicule dans un lieu sûr avant de le faire.**

⚠ ATTENTION

- L'antenne doit être placée aussi loin que possible du module de commande du moteur.
- Veillez à ce qu'il y ait au moins 20 cm (8 po) entre le fil de l'antenne et le faisceau d'injection électronique multi-point. Faites passer le fil de l'antenne loin de tout faisceau.
- Procédez au réglage du rapport d'onde stationnaire de l'antenne conformément aux directives du fabricant.
- Branchez le fil de masse du châssis de radio BP à la carrosserie.
- Pour plus de détails à ce sujet, consultez un concessionnaire NISSAN.

MÉMENTO

5 Démarrage et conduite

Précautions pour le démarrage et la conduite	5-2	Précautions relatives à l'utilisation du régulateur de vitesse	5-16
Gaz d'échappement (Monoxyde de carbone)	5-2	Fonctionnement du régulateur de vitesse	5-16
Catalyseur à trois voies	5-3	Période de rodage	5-18
Pour éviter les collisions et les renversements	5-3	Réduction de la consommation de carburant	5-18
Consommation d'alcool/de drogues et conduite	5-4	Techniques de stationnement	5-19
Contacteur d'allumage	5-4	Direction assistée	5-20
Boîte de vitesses automatique	5-4	Circuit de freinage	5-21
Boîte de vitesses manuelle	5-5	Précautions relatives au freinage	5-21
Positions de la clé de contact	5-6	Système antiblocage (selon l'équipement du véhicule)	5-21
Système antidémarrage du véhicule NISSAN (selon l'équipement du véhicule)	5-6	Conduite par temps froid	5-23
Avant de démarrer le moteur	5-7	Déblocage d'une serrure de portière gelée	5-23
Démarrage du moteur	5-7	Antigel	5-23
Conduite du véhicule	5-8	Batterie	5-23
Boîte de vitesses automatique (selon l'équipement du véhicule)	5-8	Vidange du circuit de refroidissement	5-23
Boîte de vitesses manuelle	5-12	Pneus	5-23
Frein de stationnement	5-15	Équipement hivernal	5-24
Régulateur de vitesse (selon l'équipement du véhicule)	5-16	Conduite sur la neige ou sur la glace	5-25
		Chauffe-moteur (selon l'équipement du véhicule)	5-25

PRÉCAUTIONS POUR LE DÉMARRAGE ET LA CONDUITE

AVERTISSEMENT

- Ne laissez pas d'enfants, d'adultes handicapés ou d'animaux seuls dans votre véhicule. Ils pourraient se blesser ou blesser quelqu'un accidentellement en mettant le véhicule en marche par inadvertance. De plus, par temps chaud et ensoleillé, la température de l'habitacle peut rapidement s'élever au point de provoquer des lésions graves voire mortelles à une personne ou à un animal enfermé dans le véhicule.
- Surveillez attentivement les enfants lorsqu'ils jouent à proximité d'un véhicule afin d'éviter qu'ils ne s'enferment par mégarde dans le coffre où ils pourraient subir de graves blessures. Gardez le véhicule verrouillé, en vous assurant que le dossier du siège arrière et le coffre sont bien verrouillés lorsqu'ils ne sont pas utilisés, et rangez les clés du véhicule hors de la portée des enfants.

GAZ D'ÉCHAPPEMENT (Monoxyde de carbone)

AVERTISSEMENT

- Évitez d'inhaler les gaz d'échappement, car ils contiennent de l'oxyde de carbone, une substance incolore et inodore. L'oxyde de carbone est un produit dangereux qui peut causer des évanouissements, voire entraîner la mort.
- Si vous pensez que des gaz d'échappement pénètrent dans le véhicule, conduisez avec toutes les fenêtres complètement ouvertes et faites vérifier le véhicule dans les plus brefs délais.
- Ne faites pas tourner le moteur dans un endroit fermé tel qu'un garage.
- Ne stationnez jamais votre véhicule en laissant le moteur en marche, et ce, peu importe la durée de votre absence.
- Le couvercle du coffre doit demeurer fermé lorsque le véhicule est en mouvement, ceci pour prévenir la pénétration de gaz d'échappement dans l'habitacle. Si vous devez absolument conduire avec le coffre ouvert ou entrouvert, prenez les précautions suivantes :

1. Ouvrez toutes les glaces.

2. Tournez la commande de recirculation de l'air (selon l'équipement du véhicule)  à la position d'arrêt et celle du ventilateur à la position 4 (vitesse élevée) pour faire circuler l'air.

- Si vous devez faire passer des câbles électriques ou d'autres connexions de remorque par le joint du couvercle du coffre ou par la carrosserie, suivez les recommandations du fabricant sur les précautions à prendre pour éviter la pénétration de monoxyde de carbone dans le véhicule.
- Une vérification du système d'échappement et de la carrosserie doit être effectuée par un mécanicien qualifié lorsque :
 - a. Le véhicule est soulevé pour l'entretien.
 - b. Vous croyez que des vapeurs d'échappement pénètrent dans l'habitacle.
 - c. Vous avez noté un changement au niveau du bruit émis par le système d'échappement.

d. À la suite d'un accident, le système d'échappement, le soubassement ou l'arrière du véhicule ont subi des dommages.

CATALYSEUR À TROIS VOIES

Le système d'échappement de votre véhicule contient un dispositif antipollution appelé catalyseur trifonctionnel. Afin de favoriser la réduction des polluants contenus dans les gaz d'échappement, ces derniers sont brûlés dans le catalyseur trifonctionnel à des températures très élevées.

AVERTISSEMENT

- **Les gaz d'échappement et le système d'échappement sont très chauds. Éloignez les personnes, les animaux et les matières inflammables des composants du système d'échappement.**
- **N'immobilisez pas et ne stationnez pas votre véhicule sur une surface recouverte de matières inflammables comme du gazon sec, de vieux papiers ou des chiffons. Ces matières pourraient s'enflammer et provoquer un incendie.**

ATTENTION

- **N'utilisez pas d'essence au plomb. Les dépôts générés par l'essence au plomb compromettent considérablement la capacité du catalyseur trifonctionnel à réduire les émissions polluantes.**
- **Faites effectuer régulièrement des mises au point de votre moteur. Des défauts au niveau de l'allumage, de l'injection de carburant ou des circuits électriques peuvent laisser pénétrer du carburant trop riche dans le catalyseur trifonctionnel et faire surchauffer celui-ci. Il ne faut pas continuer à conduire votre véhicule si le moteur a des ratés ou si vous remarquez une nette perte de rendement ou d'autres anomalies de fonctionnement. Faites vérifier votre véhicule le plus tôt possible chez un concessionnaire NISSAN.**
- **Évitez de conduire le véhicule lorsque le niveau de carburant est très bas. Une panne sèche peut provoquer des ratés du moteur et endommager le catalyseur trifonctionnel.**
- **Ne faites pas tourner le moteur de votre véhicule à un régime trop élevé pendant qu'il se réchauffe.**

- **Ne tentez pas de faire démarrer le moteur de votre véhicule en poussant ce dernier ou en le remorquant.**

POUR ÉVITER LES COLLISIONS ET LES RENVERSEMENTS

AVERTISSEMENT

Si ce véhicule n'est pas manœuvré de façon prudente et sécuritaire, une perte de maîtrise du véhicule ou un accident peut en résulter.

Faites preuve de vigilance et conduisez prudemment en tout temps. Respectez le code de la route. Évitez les habitudes de conduite dangereuses, telles que les vitesses excessives, les virages à haute vitesse et les coups de volant, puisqu'elles pourraient vous faire perdre la maîtrise de votre véhicule. **Comme c'est le cas pour tout autre véhicule, la perte de la maîtrise de votre véhicule peut entraîner une collision avec des objets ou d'autres véhicules. Celui-ci peut également se renverser, particulièrement si la perte de maîtrise entraîne un dérapage latéral.** Évitez de conduire lorsque vous êtes fatigué et restez attentif en tout temps. Ne conduisez jamais si vous êtes sous l'influence de l'alcool ou de drogues (incluant les médicaments avec ou sans ordon-

nance qui causent de la somnolence). Bouclez toujours votre ceinture de sécurité, tel que stipulé dans le chapitre « Sécurité – Sièges, ceintures de sécurité et coussins gonflables » du présent manuel, et exigez des autres passagers de votre véhicule de faire de même.

Les ceintures de sécurité contribuent à réduire les risques de blessures en cas de collision ou de renversement. **En cas de renversement, les risques de blessures mortelles sont accrus pour les personnes qui n'ont pas bouclé leur ceinture.**

CONSOMMATION D'ALCOOL/DE DROGUES ET CONDUITE

AVERTISSEMENT

Ne conduisez jamais lorsque vous êtes sous l'influence de l'alcool ou de la drogue. La présence d'alcool dans le sang réduit la coordination des mouvements, augmente le temps de réaction et fausse le jugement. Si vous conduisez après avoir consommé de l'alcool, vous augmentez vos risques d'être impliqué dans un accident avec blessures. De plus, l'alcool pourrait accroître la gravité de vos blessures en cas d'accident.

NISSAN s'engage à construire des véhicules sécuritaires. Toutefois, même le véhicule le plus sécuritaire peut représenter un danger si son conducteur a consommé de l'alcool avant de prendre la route. Chaque année, des milliers de personnes sont blessées ou tuées dans des accidents impliquant des conducteurs qui ont consommé de l'alcool. Même si les lois relatives aux quantités d'alcool pouvant être consommées diffèrent selon les territoires, il est évident que l'alcool a des effets différents d'une personne à l'autre, effets sous-estimés par la plupart des gens.

Rappelez-vous que l'alcool et la conduite ne font pas bon ménage. Cela s'applique également aux drogues (médicaments avec ou sans ordonnance et drogues illégales). Ne prenez jamais le volant si vos capacités de conduite sont compromises par l'alcool, les drogues ou par toute condition physique susceptible de modifier votre comportement au volant.

CONTACTEUR D'ALLUMAGE

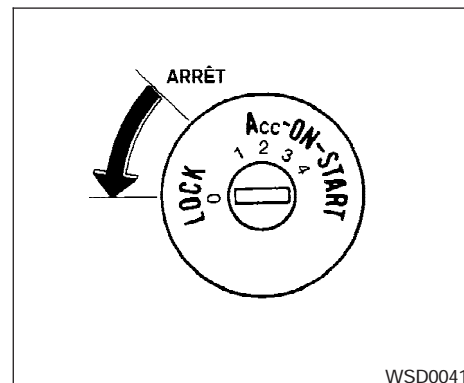

BOÎTE DE VITESSES AUTOMATIQUE

Le verrouillage de l'allumage des véhicules équipés d'une boîte de vitesses automatique est conçu pour éviter que la clé de contact soit tournée à la position LOCK (verrouillage) et retirée avant que le levier sélecteur soit placé en position P (stationnement).

Assurez-vous que le levier sélecteur de votre véhicule est à la position P (stationnement) avant de retirer votre clé du contacteur d'allumage.

S'il vous est impossible de tourner la clé de contact à la position LOCK (verrouillage), procédez aux étapes suivantes pour la retirer du contacteur.

1. Déplacez le levier sélecteur à la position P (stationnement).
2. Tournez la clé de contact légèrement vers la position ON (marche).
3. Placez-la ensuite à la position LOCK (verrouillage).
4. Retirez la clé.

Vous ne pouvez pas déplacer le levier sélecteur de la position de stationnement (P) vers une autre position lorsque la clé de contact est à la position OFF (arrêt) ou lorsqu'elle est retirée du contacteur.

Vous pouvez déplacer le levier sélecteur si le contacteur d'allumage est à la position ACC (accessoires). Ceci vous permet de déplacer le véhicule en cas de décharge de la batterie. Vous pouvez également déplacer le levier sélecteur si la pédale de frein est enfoncée alors que le contacteur d'allumage se trouve à la position ON (marche).

Entre les positions LOCK (verrouillage) et ACC (accessoires) se trouve une position OFF (arrêt). La position d'arrêt est indiquée

par le chiffre 1 sur le barillet du contacteur. Le volant n'est pas verrouillé lorsque le contacteur est à la position OFF (arrêt).

Le volant doit être tourné d'un huitième de tour dans le sens des aiguilles d'une montre à partir de la position verticale pour être verrouillé.

Tournez la clé à la position LOCK (verrouillage) pour verrouiller le volant de direction. Retirez la clé. Pour le déverrouiller, insérez la clé et tournez-la doucement tout en déplaçant légèrement le volant.

⚠ AVERTISSEMENT

Il ne faut jamais retirer la clé ni la tourner à la position de verrouillage (LOCK) lorsque le véhicule est en mouvement, car cela aurait pour effet de bloquer le volant de direction. Vous risqueriez alors de perdre la maîtrise de votre véhicule et de vous infliger des blessures graves, en plus de causer des dommages au véhicule.

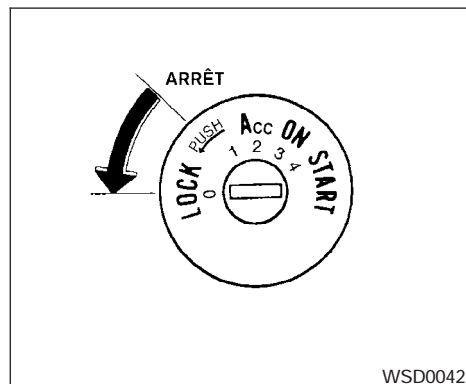

BOÎTE DE VITESSES MANUELLE

Le contacteur d'allumage incorpore un dispositif de sécurité qui empêche la clé de contact d'être retirée lorsque le véhicule roule.

Vous ne pouvez retirer la clé du contacteur que lorsque ce dernier se trouve à la position LOCK (verrouillage).

Pour tourner la clé de contact à la position LOCK (verrouillage) à partir de la position ACC (accessoires) ou ON (marche) dans un véhicule équipé d'une boîte de vitesses manuelle, tournez la clé à la position OFF (arrêt), enfoncez-la dans le barillet, puis tournez-la à la position LOCK (verrouillage).

Le volant doit être tourné d'un huitième de tour dans le sens des aiguilles d'une montre à partir de la position verticale pour être verrouillé.

Tournez la clé à la position LOCK (verrouillage) pour verrouiller le volant de direction. Retirez la clé. Pour le déverrouiller, insérez la clé et tournez-la doucement tout en déplaçant légèrement le volant.

AVERTISSEMENT

Il ne faut jamais retirer la clé ni la tourner à la position de verrouillage (LOCK) lorsque le véhicule est en mouvement, car cela aurait pour effet de bloquer le volant de direction. Vous risqueriez alors de perdre la maîtrise de votre véhicule et de vous infliger des blessures graves, en plus de causer des dommages au véhicule.

POSITIONS DE LA CLÉ DE CONTACT

LOCK (verrouillage) : position de stationnement normale (0)

Position OFF (arrêt) : (modèles avec boîte de vitesses manuelle) (1)

Le moteur peut être éteint sans que le volant de direction soit verrouillé.

ACC : (accessoires) (2)

5-6 Démarrage et conduite

Dans cette position, les accessoires, comme la radio, peuvent être activés même si le moteur ne tourne pas.

Position ON (en fonction) : position de fonctionnement normale (3)

Dans cette position, le système d'allumage et les accessoires électriques sont mis en fonction.

START (démarrage) : (4)

Cette position lance le moteur. Relâchez la clé dès que le moteur démarre. La clé de contact revient automatiquement à la position ON (marche).

SYSTÈME ANTIDÉMARRAGE DU VÉHICULE NISSAN (selon l'équipement du véhicule)

Le système antidémarrage du véhicule NISSAN empêche le démarrage du moteur si une clé non enregistrée dans ce système est utilisée.

Il est possible que vous n'arriviez pas à démarrer le moteur de votre véhicule, même si une clé enregistrée dans votre système antidémarrage du véhicule NISSAN est utilisée. Cette situation peut être attribuable à des interférences causées par une autre clé similaire, un poste de péage automatisé ou un dispositif de paiement automatique accroché à votre porte-clefs. Dans un tel cas, suivez les procédures suivantes :

1. Laissez le contacteur d'allumage à la position ON (marche) pendant environ cinq secondes.
2. Tournez-le ensuite à la position OFF (arrêt) ou LOCK (verrouillage) et attendez environ cinq secondes.
3. Répétez les étapes 1 et 2.
4. Tentez de faire démarrer le moteur avec votre clé NVIS en gardant les autres dispositifs (ceux qui peuvent avoir causé les interférences) à l'écart.

Si cette procédure vous permet de démarrer le moteur, NISSAN vous recommande de placer votre clé NVIS sur un porte-clefs distinct afin d'éviter les interférences causées par les autres dispositifs.

AVANT DE DÉMARRER LE MOTEUR

- Assurez-vous que rien ni personne ne se trouve à proximité de votre véhicule.
- Vérifiez les niveaux de l'huile moteur, du liquide de refroidissement, des liquides de frein et d'embrayage ainsi que du liquide de lave-glace aussi fréquemment que possible ou, au minimum, à chaque ravitaillement.
- Vérifiez la propreté de toutes les glaces et de tous les phares.
- Vérifiez l'aspect et la condition des pneus en procédant à une inspection visuelle. Assurez-vous également que la pression de gonflage est adéquate.
- Verrouillez toutes les portières,
- Placez les sièges et réglez les appuie-tête.
- Ajustez les rétroviseurs intérieur et extérieurs.
- Bouclez votre ceinture de sécurité et demandez à tous les autres occupants du véhicule de faire de même.
- En tournant la clé de contact à la position ON (marche) (3), vérifiez le fonctionnement des témoins. Reportez-vous à la rubrique « Témoins et carillons de rappel sonore » du chapitre « Commandes et instruments » du présent manuel.

DÉMARRAGE DU MOTEUR

1. Serrez le frein de stationnement.

2. Boîte de vitesses automatique :

Déplacez le levier sélecteur à la position P (stationnement) ou N (point mort). La position de stationnement est recommandée.

Vous ne pouvez pas déplacer le levier sélecteur de votre véhicule de la position P (stationnement) vers une autre position lorsque la clé de contact est à la position OFF (arrêt) ou lorsqu'elle est retirée du contacteur.

Le démarreur est conçu de telle sorte qu'il ne peut être activé lorsque le levier sélecteur est engagé dans un ou l'autre des rapports de conduite.

Boîte de vitesses manuelle :

Déplacez le levier sélecteur à la position N (point mort). Appuyez à fond sur la pédale d'embrayage tout en lançant le moteur.

Le démarreur est conçu pour fonctionner seulement lorsque la pédale d'embrayage est complètement enfoncée.

3. Pour démarrer le moteur, tournez la clé de contact à la position START (démarrage), **et ce, sans appuyer sur la pédale d'accélérateur.** Relâchez la clé lorsque le moteur démarre. Si le moteur démarre, mais refuse de tourner, répétez la procédure décrite ci-dessus.

- Lorsque le démarrage de votre moteur est très difficile par temps très froid ou lors du redémarrage, enfoncez légèrement la pédale d'accélérateur (environ au cinquième de sa course) et maintenez-la dans cette position pour faciliter le démarrage du moteur. Relâchez la clé et la pédale d'accélérateur dès que le moteur démarre.
- Lorsque le démarrage de votre moteur est très difficile parce que vous avez noyé le moteur, appuyez sur la pédale d'accélérateur à fond et maintenez-la enfoncée. Lancez le moteur pendant cinq à six secondes. Relâchez la pédale d'accélérateur. Pour démarrer le moteur, tournez la clé de contact à la position START (démarrage), **et ce, sans appuyer sur la pédale d'accélérateur.** Relâchez la clé lorsque le moteur démarre. Si le moteur démarre, mais refuse de tourner, répétez la procédure décrite ci-dessus.

CONDUITE DU VÉHICULE

ATTENTION

N'actionnez pas le démarreur pendant plus de 15 secondes à la fois. Si le moteur ne démarre pas, coupez le contact et attendez dix secondes avant de tenter un nouveau démarrage; sinon, vous pourriez endommager le démarreur.

- Après le démarrage, laissez le moteur tourner au ralenti pendant au moins 30 secondes. Conduisez d'abord à vitesse modérée sur une courte distance, plus particulièrement s'il fait froid.

BOÎTE DE VITESSES
AUTOMATIQUE (selon l'équipement
du véhicule)

AVERTISSEMENT

- N'enfoncez pas la pédale d'accélérateur lors du passage de la position de stationnement (P) ou du point mort (N) en position de marche arrière (R), marche avant (D), deuxième imposée (2) ou première imposée (1). Enfoncez toujours la pédale de frein et maintenez-la enfoncée jusqu'à ce que le passage des vitesses soit complété. Le fait de ne pas respecter ces directives peut entraîner une perte de maîtrise du véhicule et causer un accident.**
- Le régime de ralenti d'un moteur froid est élevé : faites preuve de prudence lorsque vous engagez une vitesse en marche avant ou en marche arrière avant que le moteur ne se soit réchauffé.**
- Ne déplacez jamais le levier en position de stationnement (P) ou de marche arrière (R) lorsque le véhicule est en mouvement. Ceci pourrait causer un accident.**

ATTENTION

- Lorsque vous arrêtez le véhicule en côte, ne retenez pas le véhicule en position en enfonçant la pédale d'accélérateur. Utilisez plutôt la pédale de frein.**
- Ne rétrogradez pas brusquement sur une chaussée glissante. Vous pourriez alors perdre la maîtrise de votre véhicule.**

La boîte de vitesses automatique du véhicule est commandée électroniquement, ce qui garantit son bon fonctionnement et un rendement maximal.

Vous trouverez aux pages suivantes les procédures de fonctionnement recommandées pour ce type de boîte de vitesses. Pour obtenir un rendement maximal de votre véhicule et profiter au maximum de sa conduite, suivez ces procédures.

Démarrage du véhicule

- Enfoncez complètement la pédale de frein avant de tenter de déplacer le levier sélecteur de la position P (stationnement) après le démarrage du moteur.
- En gardant la pédale de frein enfoncée, déplacez le levier sélecteur dans une position de conduite.

3. Relâchez la pédale de frein, puis laissez le véhicule entamer graduellement son déplacement.



La conception de la boîte de vitesses automatique de votre véhicule exige que la pédale de frein SOIT enfoncée avant de permettre le déplacement du levier de la position P (stationnement) vers un rapport de conduite lorsque le contacteur d'allumage se trouve à la position ON (marche).

Vous ne pouvez pas déplacer le levier sélecteur de la position P (stationnement) vers un autre rapport lorsque la clé de contact est à la position LOCK (verrouillage) ou lorsqu'elle est retirée du contacteur.

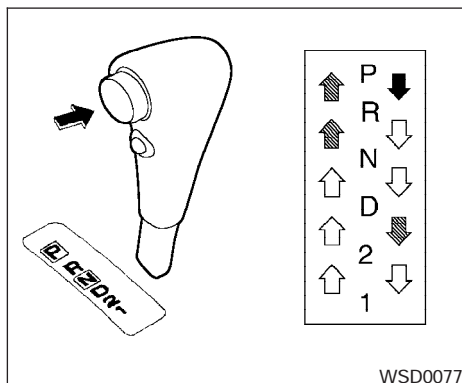
Vous pouvez déplacer le levier sélecteur si le contacteur d'allumage est à la position ACC (accessoires). Ceci vous permet de déplacer le véhicule en cas de décharge de la batterie. Vous pouvez également déplacer le levier sélecteur si la pédale de frein est enfoncée alors que le contacteur d'allumage se trouve à la position ON (marche).



Pour déplacer le levier sélecteur :

-  : Appuyez simultanément sur le bouton et sur la pédale de frein
-  : Appuyez sur le bouton et déplacez le levier
-  : Déplacez le levier sans enfoncer le bouton

Changement des vitesses

Moteur en marche, enfoncez complètement la pédale de frein et déplacez le levier sélecteur de la position de stationnement (P) à la position de marche arrière (R), point mort (N) ou marche avant (D).

Enfoncez le bouton du levier sélecteur pour déplacer ce dernier en position P (stationnement) ou R (marche arrière), ou encore de la position D (marche avant) vers la position 2. Vous pouvez engager le levier sélecteur dans tous les autres rapports sans enfoncer le bouton.

AVERTISSEMENT

Serrez le frein de stationnement si le levier sélecteur est en prise alors que le moteur ne tourne pas. Sinon, le véhicule risque de se déplacer ou de rouler inopinément et entraîner de graves blessures ou des dommages matériels importants.

P (stationnement)

Cette position du levier sélecteur est utilisée lors du stationnement ou du démarrage du véhicule. Assurez-vous que le véhicule est complètement immobilisé. **La pédale de frein et le bouton du levier sélecteur doivent être enfoncés pour qu'il soit possible de déplacer le levier à la position P (stationnement) à partir de la position N (point mort) ou de toute autre position.** Serrez le frein de stationnement. Lorsque vous vous stationnez dans une pente, serrez le frein de stationnement avant de déplacer le levier sélecteur à la position P (stationnement).

Passage de la position P (stationnement) vers une autre position

Si le levier sélecteur ne peut être déplacé à la position P (stationnement) alors que le contacteur d'allumage est en position de marche et que la pédale de frein est enfoncée, suivez ces directives :

1. Tournez la clé de contact à la position LOCK (verrouillage).
2. Serrez le frein de stationnement.
3. Insérez la clé de contact de nouveau et tournez-la à la position ACC (accessoires).
4. Enfoncez la pédale de frein et déplacez le levier sélecteur à la position N (point mort).
5. Démarrez le moteur.

Ces directives de démarrage du moteur en position N (point mort) ne doivent être utilisées que lorsque des réparations peuvent être effectuées chez un concessionnaire NISSAN.

R (marche arrière)

Cette position est utilisée pour reculer. Assurez-vous que votre véhicule est totalement immobilisé avant de déplacer le levier sélecteur à la position R (marche arrière). **La pédale de frein et le bouton du levier sélecteur doivent être enfoncés pour déplacer ce dernier de la**

position N (point mort), P (stationnement) ou toute autre position à la position R (marche arrière).

Position N (point mort)

Il ne s'agit pas d'une position de marche avant ou de marche arrière. Vous pouvez toutefois démarrer le moteur de votre véhicule dans cette position. Si le moteur de votre véhicule cale pendant que vous roulez, vous pouvez déplacer le levier sélecteur de ce dernier à la position N (point mort), puis redémarrer.

Position D (marche avant)

Cette position est utilisée pour la conduite normale en marche avant.

Deuxième vitesse (2)

Cette position est utilisée pour gravir des pentes ou à titre de frein moteur dans les descentes.

QR25DE : Ne déplacez pas le levier sélecteur de votre véhicule à la position 2 si vous roulez à des vitesses supérieures à 100 km/h (62 mi/h). N'excédez pas des vitesses de 100 km/h (62 mi/h) lorsque le levier sélecteur de votre véhicule se trouve à la position 2.

QG18DE : Ne déplacez pas le levier sélecteur à la position 2 si vous roulez à plus de 105 km/h (65 mi/h). N'excédez pas 105 km/h (65 mi/h) avec le levier sélecteur en position 2.

Première vitesse (1)

Cette position est utilisée pour la conduite à basse vitesse dans des pentes très raides, dans la neige, le sable ou la boue, ou pour obtenir un frein moteur maximal dans des descentes abruptes.

Ne déplacez pas le levier sélecteur de votre véhicule à la position 1 si vous roulez à des vitesses supérieures à 55 km/h (34 mi/h). N'excédez pas des vitesses de 55 km/h (34 mi/h) lorsque le levier sélecteur de votre véhicule se trouve à la position 1.

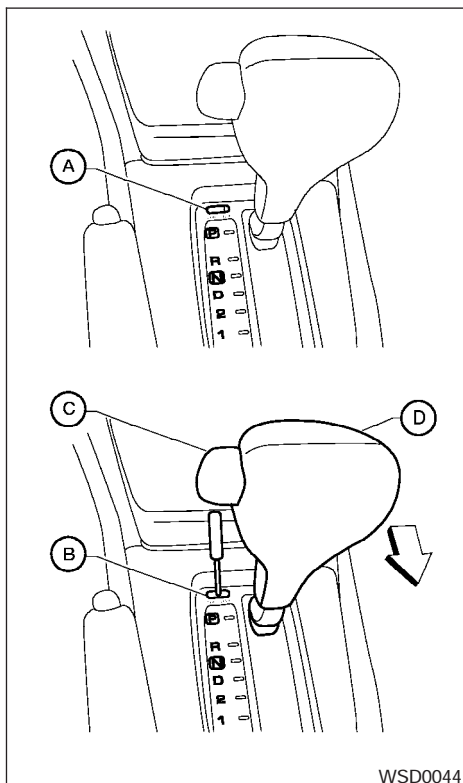

WSD0044

Déverrouillage du levier de vitesse

Vous ne pouvez pas déplacer le levier sélecteur de la position P (stationnement) vers une autre position si la batterie de votre véhicule est déchargée, et ce, même si la pédale de frein et le bouton du levier sélecteur sont enfoncés.

Pour déplacer le levier sélecteur, déverrouillez-le et enfoncez le bouton. Vous pouvez déplacer le levier sélecteur en position N (point mort). Toutefois, le volant de direction demeure verrouillé jusqu'à ce que le contacteur d'allumage soit déplacé à la position ON (marche).

Pour déverrouiller le levier, suivez les procédures décrites ci-dessous :

1. Tournez le contacteur d'allumage à la position LOCK (verrouillage) et retirez la clé.
2. Serrez le frein de stationnement.
3. retirez le couvercle de la commande de verrouillage du levier (A) ;
4. insérez un petit tournevis dans la fente de verrouillage du levier et poussez-le vers le bas (B) ;
5. enfoncez le bouton (C) du levier sélecteur et déplacez ce dernier à la position N (point mort) (D) tout en maintenant la commande de verrouillage du levier vers le bas ;

6. tournez la clé de contact à la position ON (marche) pour déverrouiller le volant de direction. Le véhicule peut maintenant être conduit normalement.

S'il vous est impossible de dégager le levier sélecteur de la position P (stationnement), rendez-vous le plus tôt possible chez un concessionnaire NISSAN pour y faire inspecter la boîte de vitesses automatique.

Rétrogradation à l'aide de la pédale d'accélérateur — En position D (marche avant)

Enfoncez la pédale d'accélérateur au plancher si vous devez effectuer un dépassement ou gravir une pente raide. La boîte de vitesses rétrogradera dans un rapport inférieur correspondant à la vitesse du véhicule.

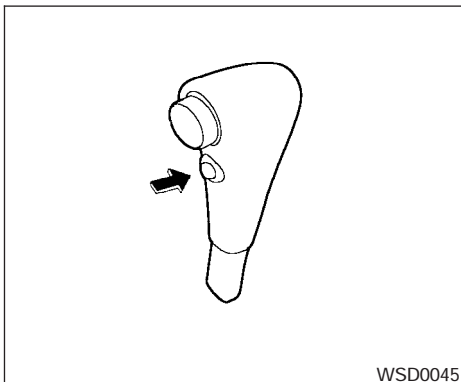

Interrupteur de surmultipliée

À chaque démarrage, la boîte de vitesses de votre véhicule se réinitialise et entraîne la mise en fonction de la surmultipliée.

En lorsque la vitesse de votre véhicule augmente, la boîte de vitesses passe en mode de surmultipliée si le levier sélecteur se trouve à la position D (marche avant) et que le moteur tourne.

Le moteur du véhicule doit atteindre sa température normale de fonctionnement pour que la surmultipliée soit engagée.

Hors fonction : lorsque vous conduisez sur des pentes longues qui nécessitent l'utilisation du frein moteur, appuyez une fois sur l'interrupteur de surmultipliée. Le témoin d'annulation de la surmultipliée (O/D OFF) de la planche de bord s'allume alors.

Des passages de vitesse répétés entre la troisième vitesse et la surmultipliée qui provoquent des à-coups désagréables peuvent survenir si vous conduisez à faible vitesse ou montez une pente douce. Si une telle situation survient, enfoncez l'interrupteur de la surmultipliée pour la mettre hors fonction. Le témoin d'annulation de la surmultipliée (O/D OFF) de la planche de bord s'allume alors.

Lorsque les conditions de conduite changent, enfoncez de nouveau l'interrupteur de surmultipliée pour la remettre en fonction.

Rappelez-vous que vous ne devez pas conduire à des vitesses élevées pendant de longues périodes si la fonction de surmultipliée de votre véhicule n'est pas activée. La mise en fonction de la surmultipliée réduit la consommation de carburant lorsque vous conduisez à des vitesses élevées.

BOÎTE DE VITESSES MANUELLE

⚠ AVERTISSEMENT

- **Ne rétrogradez pas brusquement sur une chaussée glissante. Vous pourriez alors perdre la maîtrise de votre véhicule.**
- **Ne faites pas tourner le moteur en sur-vitesse lorsque vous rétrogradez. Vous pourriez perdre la maîtrise de votre véhicule ou en endommager le moteur.**

⚠ ATTENTION

- **Ne laissez pas votre pied reposer sur la pédale d'embrayage pendant que vous conduisez car vous pourriez endommager l'embrayage.**
- **Enfoncez totalement la pédale d'embrayage avant de changer de vitesse pour éviter d'endommager la boîte de vitesses.**
- **Immobilisez complètement votre véhicule avant de passer en marche arrière (R).**

- Lorsque le véhicule est immobilisé et que le moteur tourne (par exemple, à un feu de signalisation), déplacez le levier de vitesse au point mort et relâchez la pédale d'embrayage en vous assurant d'appuyer sur la pédale de frein.

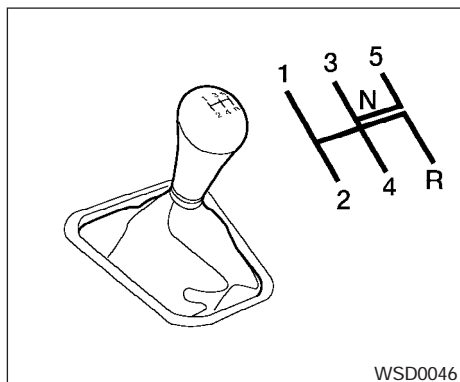

5 vitesses

Changement des vitesses

Pour changer de rapport, lors d'un passage en vitesse supérieure ou d'une rétrogradation, enfoncez complètement la pédale d'embrayage, engagez le rapport adéquat et relâchez la pédale d'embrayage lentement et en douceur.

Pour changer les rapports en douceur, assurez-vous de bien enfoncer la pédale d'embrayage avant de déplacer le levier de vitesses. Si vous n'avez pas bien enfoncé la pédale d'embrayage avant de passer les rapports, vous risquez d'entendre un bruit provenant des pignons. Vous pourriez endommager la boîte de vitesses.

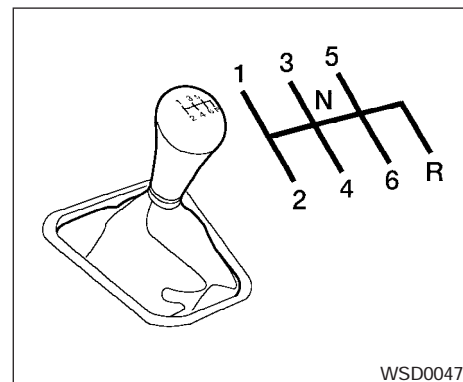

6 vitesses

Si vous avez une boîte manuelle à 5 rapports, vous ne pouvez pas passer directement de la cinquième à la marche arrière. Passez d'abord au point mort, puis à la position R (marche arrière).

S'il est difficile de passer à la position R (marche arrière) ou à la position 1 (première), passez à la position N (point mort), puis relâchez la pédale d'embrayage. Enfoncez la pédale d'embrayage de nouveau et passez à la position R (marche arrière) ou à la position 1 (première).

Vitesses suggérées pour les passages vers des rapports supérieurs

Vous trouverez ci-après des suggestions de vitesses pour les passages vers des rapports supérieurs. Ces suggestions sont établies en fonction de la consommation de carburant et du rendement de votre véhicule. Les vitesses de passage vers des rapports supérieurs varient selon l'état de la route, la température et les habitudes de conduite individuelles.

Pour obtenir une accélération rapide dans une région à basse altitude (moins de 1 219 m [4 000 pi]) et une accélération normale dans une région à haute altitude (plus de 1 219 m [4 000 pi]) :

CHANGEMENT DE RAPPORT	mi/h (km/h)
1re à 2e	15 (24)
2e à 3e	25 (40)
3e à 4e	40 (64)
4e à 5e	45 (72)

Pour obtenir une accélération rapide dans des zones à haute altitude (plus de 1 219 m [4 000 pi]) :

Véhicules équipés du moteur QG18DE :

Changement de rapport	mi/h (km/h)
1re à 2e	15 (25)
2e à 3e	35 (55)
3e à 4e	45 (75)
4e à 5e	50 (80)

Véhicules équipés du moteur QR25DE :

CHANGEMENT DE RAPPORT	mi/h (km/h)
1re à 2e	15 (24)
2e à 3e	25 (40)
3e à 4e	40 (65)
4e à 5e	45 (75)
5e à 6e	50 (80)

Vitesse maximale suggérée pour chaque rapport

Si le moteur ne tourne pas en douceur ou qu'une accélération est requise, passez à un rapport inférieur.

N'excédez pas la vitesse maximale suggérée (mentionnée ci-dessous) dans quelque rapport que ce soit. Utilisez le rapport le plus élevé suggéré pour cette vitesse si vous conduisez sur une route plane. Afin d'assurer votre sécurité, respectez les panneaux de limitation de vitesse et tenez compte de l'état de la route lorsque vous conduisez. Lors du passage vers un rapport inférieur, ne

faites pas tourner votre moteur en survitesse sous peine d'endommager votre moteur et de perdre la maîtrise de votre véhicule.

Véhicules équipés du moteur QG18DE :

RAPPORT	mi/h (km/h)
1re	30 (50)
2e	55 (90)
3e	85 (135)
4e	—
5e	—

Véhicules équipés du moteur QR25DE :

CHANGEMENT DE RAPPORT	mi/h (km/h)
1re	25 (45)
2e	50 (80)
3e	80 (130)
4e	—
5e	—
6e	—

FREIN DE STATIONNEMENT

AVERTISSEMENT

- Assurez-vous que le frein de stationnement est complètement desserré avant de démarrer. Sinon, cela risque de causer une défaillance des freins et d'entraîner un accident.
- Ne desserrez pas le frein de stationnement de l'extérieur du véhicule.
- N'utilisez pas le levier de vitesses comme frein de stationnement pour garder le véhicule immobile. Lorsque vous stationnez votre véhicule, assurez-vous que le frein de stationnement est bien serré.
- Ne laissez pas d'enfants sans surveillance dans un véhicule. Ils pourraient desserrer le frein de stationnement et provoquer un accident.

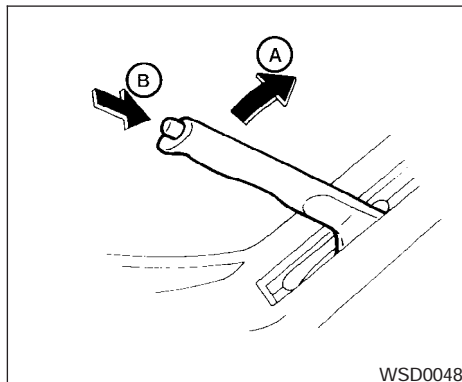

Pour le serrer : tirez le levier vers le haut (A).

Pour le relâcher :

1. Serrez le frein à pédale fermement.
2. **Véhicules équipés d'une boîte de vitesses manuelle :**

Déplacez le levier sélecteur à la position N (point mort).

Véhicules équipés d'une boîte de vitesses automatique :

Déplacez le levier sélecteur à la position P (stationnement).

3. Tout en tirant légèrement le levier du frein de stationnement vers le haut, poussez le bouton du levier, avant de l'abaisser complètement (B).
4. Assurez-vous que le témoin de frein est éteint avant de prendre la route.

RÉGULATEUR DE VITESSE (selon l'équipement du véhicule)

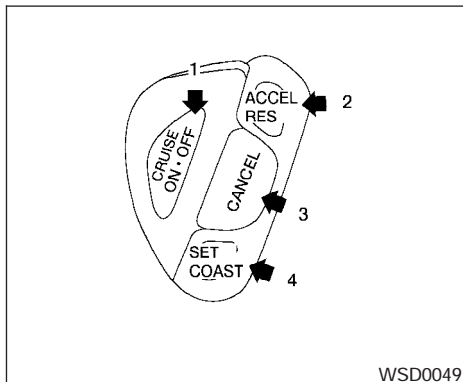

1. Interrupteur principal du régulateur de vitesse
2. Interrupteur RES/ACCEL (reprise/accélération)
3. Interrupteur CANCEL (annulation)
4. Interrupteur SET/COAST (réglage/vitesse de croisière)

PRÉCAUTIONS RELATIVES À L'UTILISATION DU RÉGULATEUR DE VITESSE

- Le régulateur de vitesse cesse de fonctionner automatiquement s'il est défectueux. Le témoin de réglage (SET) du tableau de bord

clignote pour signaler la défectuosité au conducteur.

- En cas de clignotement du témoin de réglage (SET), désactivez l'interrupteur principal du régulateur de vitesse et faites vérifier le dispositif chez un concessionnaire NISSAN.
- Si vous enfoncez l'interrupteur RES/ACCEL (reprise/accélération), SET/COAST (réglage/vitesse de croisière) ou CANCEL (annulation) (situés sur le volant) alors que l'interrupteur principal du régulateur de vitesse est activé, il est possible que le témoin de réglage (SET) clignote. Suivez les procédures décrites ci-dessous pour régler le régulateur de vitesse adéquatement.

⚠ AVERTISSEMENT

N'utilisez pas le régulateur de vitesse en présence des conditions suivantes :

- **Lorsqu'il est impossible de maintenir la vitesse programmée.**
- **Lorsque la circulation est dense ou que sa vitesse varie.**
- **Sur les routes montagneuses ou sinueuses.**

- **Sur les routes glissantes (pluie, neige, glace, etc.).**
- **Dans des endroits très venteux.**

Vous pourriez ainsi perdre la maîtrise de votre véhicule et avoir un accident.

⚠ ATTENTION

Sur un véhicule équipé d'une boîte de vitesses manuelle, lorsque le régulateur de vitesse est en fonction, ne déplacez pas le levier de vitesses en position de point mort (N) sans enfoncer la pédale d'embrayage. Si une telle situation se produisait, enfoncez la pédale d'embrayage et tournez immédiatement le commutateur principal à la position d'arrêt. Ceci vise à empêcher que le moteur ne subisse des dommages.

FONCTIONNEMENT DU RÉGULATEUR DE VITESSE

Lorsque le régulateur de vitesse est mis en fonction, vous pouvez conduire à des vitesses se situant entre 40 et 144 km/h (25 et 90 mi/h) sans devoir garder votre pied sur la pédale d'accélérateur.

Pour activer le régulateur de vitesse, poussez l'interrupteur principal. Le témoin du régulateur (CRUISE) s'allume sur le tableau de bord.

Pour établir une vitesse de croisière, accélérez à la vitesse désirée, enfoncez l'interrupteur SET/COAST (réglage/vitesse de croisière) et relâchez-le. Le témoin de réglage (SET) s'allume sur le tableau de bord. Relâchez la pédale d'accélérateur. La vitesse choisie est maintenue par le véhicule.

- **Si vous devez dépasser un autre véhicule**, enfoncez la pédale d'accélérateur. La vitesse du véhicule réglée auparavant est rétablie dès que vous relâchez la pédale.
- Lorsque vous montez ou descendez des pentes raides, il est possible que le véhicule ne puisse pas maintenir la vitesse réglée. Ne mettez pas le régulateur en fonction si vous devez conduire dans une telle situation.

Pour annuler le réglage d'une vitesse, utilisez une des trois méthodes suivantes :

- enfoncez le bouton CANCEL (annulation) – le témoin de réglage (SET) du tableau de bord s'éteint;
- appuyez sur la pédale de frein – le témoin de réglage (SET) du tableau s'éteint;

- mettez l'interrupteur principal du régulateur de vitesse hors fonction. Les témoins du régulateur (CRUISE) et de réglage (SET) du tableau de bord s'éteignent.

Le régulateur de vitesse cesse de fonctionner automatiquement et le témoin SET au tableau de bord s'éteint si :

- vous enfoncez la pédale de frein tout en appuyant sur l'interrupteur ACCEL/RES (accélération/reprise) ou SET/COAST (réglage/vitesse de croisière). La vitesse pré-réglée est supprimée de la mémoire;
- la vitesse du véhicule est réduite de plus de 13 km/h (8 mi/h) par rapport à la vitesse réglée;
- vous enfoncez la pédale d'embrayage (boîte manuelle) ou déplacez le levier sélecteur à la position N (point mort) (boîte automatique).

Pour établir une vitesse de croisière plus rapide, utilisez une des trois méthodes suivantes :

- enfoncez la pédale d'accélérateur. Poussez et relâchez l'interrupteur SET/COAST (réglage/vitesse de croisière) lorsque le véhicule atteint la vitesse désirée;
- poussez l'interrupteur RES/ACCEL (reprise/accélération) et maintenez-le en-

foncé. Relâchez-le lorsque le véhicule atteint la vitesse désirée;

- poussez l'interrupteur RES/ACCEL (reprise/accélération) et relâchez-le. La vitesse de votre véhicule augmente d'environ 1,6 km/h (1 mi/h) chaque fois que vous appuyez sur ce bouton.

Pour établir une vitesse de croisière plus lente, utilisez une des trois méthodes suivantes :

- enfoncez légèrement votre pied sur la pédale de frein. Appuyez sur l'interrupteur COAST/SET (vitesse de croisière/réglage) et relâchez-le lorsque le véhicule atteint la vitesse désirée;
- poussez l'interrupteur SET/COAST (réglage/vitesse de croisière) et maintenez-le enfoncé. Relâchez l'interrupteur lorsque le véhicule ralentit jusqu'à la vitesse désirée;
- poussez l'interrupteur SET/COAST (réglage/vitesse de croisière) et relâchez-le. La vitesse de votre véhicule diminue d'environ 1,6 km/h (1 mi/h) chaque fois que vous appuyez sur ce bouton.

Pour rétablir une vitesse réglée antérieurement, appuyez sur l'interrupteur RES/ACCEL (reprise/accélération) et relâchez-le. Lorsque la vitesse du véhicule dépasse 40 km/h (25 mi/h), la dernière vitesse de croisière réglée est rétablie.

PÉRIODE DE RODAGE

Pour un rendement maximal du moteur et vous assurer de la fiabilité à long terme de votre véhicule et d'une consommation de carburant optimale, suivez les recommandations décrites ci-dessous durant les premiers 2 000 km (1 200 mi) de conduite de votre véhicule. Si vous ne suivez pas ces recommandations, vous pourriez réduire la vie utile de votre moteur ainsi que ses performances.

- Évitez de conduire à des vitesses constantes (rapides ou lentes) sur une période prolongée et ne faites pas tourner le moteur de votre véhicule à plus de 4 000 tr/min.
- N'effectuez pas d'accélération à plein régime dans quelque rapport que ce soit.
- Évitez les démarrages rapides.
- Évitez les freinages brusques dans la mesure du possible.
- Ne tractez pas de remorque pendant les premiers 800 km (500 mi) de conduite de votre véhicule.

RÉDUCTION DE LA CONSOMMATION DE CARBURANT

- Accélérez progressivement et sans à-coups. Maintenez votre vitesse de croisière en conservant une position de pédale d'accélérateur constante.
- Conduisez à des vitesses modérées sur l'autoroute. La conduite à haute vitesse augmente la consommation de carburant.
- Évitez les arrêts et les freinages inutiles. Conservez une distance sécuritaire entre vous et les autres véhicules.
- Assurez-vous que la gamme de vitesses choisie correspond bien aux conditions de la route. Sur les routes planes, passez aux rapports supérieurs aussi rapidement que possible.
- Évitez de laisser le moteur de votre véhicule tourner inutilement au ralenti.
- Faites régulièrement effectuer des mises au point de votre moteur.
- Suivez le programme d'entretien périodique recommandé.
- Assurez-vous que les pneus sont gonflés à la pression appropriée. Des pneus dont la pression de gonflage est insuffisante s'usent plus rapidement et augmentent la consommation de carburant.
- Assurez-vous que le réglage de la géométrie des roues avant est adéquat. Un mauvais réglage de la géométrie des roues entraîne une réduction de la durée de vie des pneus et une augmentation de la consommation de carburant.
- L'utilisation du climatiseur entraîne une augmentation de la consommation de carburant. Utilisez le climatiseur seulement lorsque cela s'avère nécessaire.
- Il est plus économique de mettre le climatiseur en fonction et de laisser les glaces fermées pour diminuer la résistance lorsque vous conduisez à des vitesses élevées.
- Utilisez une huile dont l'indice de viscosité est recommandé pour votre moteur. Consultez la rubrique « Recommandations relatives à l'huile moteur et au filtre à huile » du chapitre « Données techniques et information au consommateur » plus loin dans le présent manuel.

TECHNIQUES DE STATIONNEMENT

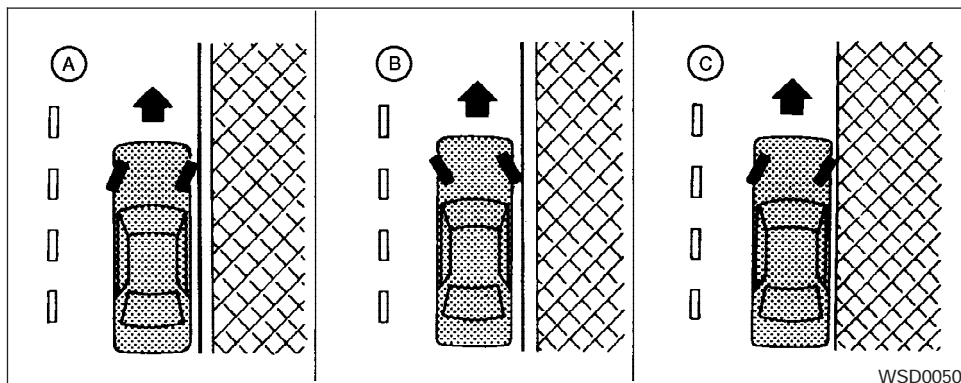

⚠ AVERTISSEMENT

- N'immobilisez pas et ne stationnez pas votre véhicule sur une surface recouverte de matières inflammables comme du gazon sec, de vieux papiers ou des chiffons. Ces matières pourraient s'enflammer et provoquer un incendie.

- Les procédures de stationnement sécuritaire exigent que le frein de stationnement soit serré et que le levier sélecteur soit placé en position de stationnement (P) (dans le cas des modèles équipés d'une boîte de vitesses automatique) ou que le levier de vitesses soit placé à la position adéquate (dans le cas des modèles équipés d'une boîte de vitesses manuelle). Le fait de ne pas respecter ces directives peut causer un déplacement inopiné du véhicule et entraîner un accident. Assurez-vous que le levier de vitesses a été poussé aussi loin que possible vers l'avant et qu'il ne peut pas être déplacé à moins d'enfoncer la pédale de frein.

- Ne laissez jamais votre véhicule sans surveillance lorsque le moteur tourne.
- Ne laissez pas d'enfants sans surveillance dans un véhicule. Ils pourraient actionner les commutateurs ou les commandes par mégarde. Des enfants laissés sans surveillance dans un véhicule pourraient être victimes d'un grave accident.

1. Serrez fermement le frein de stationnement.
2. **Véhicules équipés d'une boîte de vitesses manuelle :**

Déplacez le levier sélecteur à la position R (marche arrière). Placez le levier sélecteur à la position 1 (première vitesse) si vous stationnez dans une pente.

Véhicules équipés d'une boîte de vitesses automatique :

Déplacez le levier sélecteur à la position P (stationnement).

3. En cas de stationnement en pente, les suggestions de positionnement des roues illustrées ci-contre peuvent s'avérer très utiles pour éviter que votre véhicule se déplace dans une voie de circulation.

- DESCENTE ABRUPTE AVEC TROTTOIR : **(A)**

Tournez les roues vers le trottoir et déplacez le véhicule vers l'avant jusqu'à ce que la roue se trouvant du côté du trottoir effleure celui-ci.

- PENTE RAIDE AVEC TROTTOIR : **(B)**

Tournez les roues dans le sens contraire du trottoir et déplacez le véhicule vers l'arrière jusqu'à ce que la roue se trouvant du côté du trottoir effleure celui-ci.

- DESCENTE OU PENTE RAIDE SANS TROTTOIR : **(C)**

Tournez les roues vers le bord de la route de manière à ce que le véhicule s'éloigne du centre de la route s'il se déplace.

4. Tournez le contacteur d'allumage à la position LOCK (verrouillage) et retirez la clé.

DIRECTION ASSISTÉE

La direction assistée facilite la maniabilité de votre véhicule par le biais d'une pompe hydraulique entraînée par le moteur.

Elle vous permet de conserver la maîtrise de votre véhicule advenant l'arrêt du moteur ou le bris de la courroie d'entraînement. Toutefois, la direction assistée exige des efforts plus importants dans les virages serrés et à basse vitesse.

AVERTISSEMENT

Si le moteur ne tourne pas ou s'il est coupé pendant la conduite, l'assistance à la direction ne fonctionnera pas. Il sera donc beaucoup plus difficile de tourner le volant.

CIRCUIT DE FREINAGE

Le circuit de freinage de votre véhicule comporte deux circuits hydrauliques distincts. En cas de défectuosité d'un des circuits, deux des roues conservent leur capacité de freinage.

PRÉCAUTIONS RELATIVES AU FREINAGE

Freins assistés par dépression

La dépression du moteur est utilisée par le servofrein pour faciliter le freinage. Vous pouvez immobiliser le véhicule à l'aide de la pédale de frein en cas d'arrêt du moteur. Toutefois, la distance de freinage sera plus longue et vous devrez appliquer une pression plus importante sur la pédale de frein.

Utilisation des freins

Ne laissez pas votre pied reposer sur la pédale de frein en conduisant. Cette situation pourrait entraîner la surchauffe des freins, l'usure prématurée des garnitures et des plaquettes de freins ainsi qu'une réduction de la distance pouvant être parcourue par litre (gallon) d'essence.

Réduisez votre vitesse et rétrogradez avant de descendre une pente raide ou longue pour éviter l'usure prématurée et la surchauffe des freins. Le rendement des freins pourrait être compromis s'ils surchauffent et vous pourriez ainsi perdre la maîtrise de votre véhicule.

AVERTISSEMENT

- **Soyez prudent en freinant, en accélérant ou en rétrogradant sur chaussée glissante. Les freinages ou accélérations brusques pourraient faire patiner les roues et entraîner un accident.**
- **Si le moteur ne tourne pas ou s'il est coupé pendant la conduite, l'assistance au freinage ne fonctionnera pas. Il sera donc plus difficile de freiner.**

Freins mouillés

Les freins peuvent être mouillés lors du nettoyage du véhicule ou si vous roulez dans l'eau. La distance de freinage sera plus longue et il est possible que votre véhicule tire d'un côté de la route lors du serrage des freins.

Conduisez votre véhicule à une vitesse sécuritaire tout en enfonçant légèrement la pédale de frein pour faire sécher les freins. Continuez jusqu'à ce que les freins fonctionnent normalement. Évitez de conduire votre véhicule à des vitesses élevées si le fonctionnement des freins n'est pas satisfaisant.

SYSTÈME ANTIBLOPAGE (selon l'équipement du véhicule)

Le fonctionnement des freins est contrôlé par le système antiblocage des roues. Ceci permet d'éviter le blocage des roues en cas de freinage brusque ou de freinage sur une chaussée glissante. Le système entraîne une variation de la pression du liquide de frein selon la vitesse de rotation de chaque roue décelée afin d'éviter leur blocage et leur patinage. En empêchant les roues de se bloquer, le système aide le conducteur à conserver la maîtrise de son véhicule et réduit les risques de dérapage et de patinage sur chaussée glissante.

Utilisation du système

Enfoncez la pédale de frein et maintenez-la enfoncée.

AVERTISSEMENT

Ne pompez pas la pédale de frein. Cette manœuvre pourrait avoir pour résultat d'accroître les distances de freinage.

Fonctionnement normal

Le système antiblocage ne fonctionne pas si la vitesse de votre véhicule est inférieure à 5 à 10 km/h (3 à 6 mi/h). (La vitesse varie selon l'état de la route.)

Le système antiblocage contrôle la réaction des roues pendant que vous conduisez afin d'éviter qu'elles se bloquent en cas de freinage brusque ou de freinage sur une chaussée glissante. Les problèmes liés à une direction ardue et au dérapage du véhicule causés par le blocage des roues sont ainsi réduits. Le système commande électroniquement la pression appliquée à chacun des freins selon le taux de rotation décelé au niveau des roues. Le fonctionnement du système antiblocage entraîne généralement une légère vibration de la pédale de frein ainsi que des bruits. En cas de freinage brusque, cette vibration et ces bruits confirment le bon fonctionnement du système; vous ne devez pas vous en inquiéter. Toutefois, une sensation de pulsation peut indiquer que les conditions routières sont dangereuses et que la conduite requiert une attention particulière.

Fonction d'autodiagnostic

Le système antiblocage comprend des capteurs électroniques et des solénoïdes hydrauliques contrôlés par un ordinateur. Une fonction de diagnostic intégrée à cet ordinateur met le système à l'essai chaque fois que vous démarrez le moteur et que vous roulez à basse vitesse en marche avant ou en marche arrière. Il est possible qu'un bruit semblable à un « ploc » se fasse entendre et que vous ressentiez une pulsation au niveau de la pédale de frein au moment de

l'exécution de l'autodiagnostic. Cette condition est normale et n'est en aucun cas la manifestation d'une défectuosité. L'ordinateur met le système antiblocage hors fonction et allume le témoin des freins antiblocage sur la planche de bord lorsqu'il décelé la présence d'une défectuosité. Le fonctionnement du système antiblocage est alors neutralisé et votre véhicule utilise le circuit de freinage standard.

Même si une défectuosité du système antiblocage se présente et que ce dernier cesse de fonctionner, vous pouvez toujours utiliser le freinage standard de votre véhicule. En cas de défectuosité du système antiblocage, le témoin des freins antiblocage s'allume.

Rendez-vous chez un concessionnaire NISSAN pour faire réparer le système antiblocage de votre véhicule si ce témoin s'allume pendant l'autodiagnostic ou la conduite.

AVERTISSEMENT

- **Le système antiblocage est un dispositif sophistiqué, mais il ne peut toutefois pas prévenir les accidents provoqués par une conduite imprudente ou dangereuse. Il peut vous aider à conserver la maîtrise du véhicule lors d'un freinage sur chaussée glissante. Néanmoins, même si votre véhicule est équipé de ce dispositif, vous devez vous rappeler que la distance de freinage est plus longue sur chaussée glissante que sur une surface normale. Les distances de freinage peuvent également être plus longues sur des routes cahoteuses, recouvertes de gravier ou enneigées, ou encore, lorsque vous utilisez des chaînes antidérapantes. Le type et l'état des pneus de votre véhicule peuvent également nuire à l'efficacité du freinage. Conservez toujours une distance sécuritaire entre votre véhicule et celui qui le précède. En bout de ligne, le conducteur est toujours responsable de sa propre sécurité ainsi que de celle d'autrui.**
- **Le type et l'état des pneus de votre véhicule peuvent également nuire à l'efficacité du freinage.**

CONDUITE PAR TEMPS FROID

- Lorsque vous remplacez vos pneus, installez des pneus de la taille spécifiée aux quatre roues.
- Assurez-vous d'installer une roue de secours qui correspond aux spécifications de taille et de type figurant sur l'étiquette des pneus. Pour obtenir des renseignements concernant l'emplacement de l'étiquette des pneus, consultez la rubrique « Étiquette des pneus » du chapitre « Données techniques et information au consommateur » de ce manuel.
- Consultez la rubrique « Roues et pneus » du chapitre « Entretien et interventions du propriétaire » de ce manuel.

DÉBLOCAGE D'UNE SERRURE DE PORTIÈRE GELÉE

Appliquez du dégivreur dans les trous de serrure des portières pour éviter le gel des serrures. En cas de gel d'une des serrures, chauffez la clé avant de l'insérer dans le trou de la serrure.

ANTIGEL

En hiver, effectuez une vérification de l'antigel (à base d'éthylène glycol) de votre véhicule lorsque des températures inférieures à 0 °C (32 °F) sont prévues, afin de vous assurer une protection adéquate. Pour plus de détails, consultez la rubrique « Circuit de refroidissement du moteur » du chapitre « Entretien et interventions du propriétaire » du présent manuel.

BATTERIE

Si la batterie n'est pas complètement chargée, le liquide qu'elle contient peut geler par temps extrêmement froid et endommager la batterie. La batterie doit faire l'objet de vérifications régulières pour que son rendement soit maintenu au niveau maximal. Pour plus de détails, consultez la rubrique « Batterie » du chapitre « Entretien et interventions du propriétaire » du présent manuel.

VIDANGE DU CIRCUIT DE REFROIDISSEMENT

Si votre véhicule est demeuré à l'extérieur sans antigel, le circuit de refroidissement, incluant le bloc-moteur, doit être vidangé. Remplissez le vase d'expansion avant de reprendre la route. Pour obtenir des détails, consultez la rubrique « Vidange du liquide de refroidissement » du chapitre « Entretien et interventions du propriétaire » du présent manuel.

PNEUS

1. Les bandes de roulement des pneus d'ÉTÉ sont conçues pour offrir un rendement supérieur sur les chaussées sèches. Toutefois, la neige et la glace nuisent considérablement à leur rendement. Si vous possédez un véhicule quatre roues motrices, NISSAN vous recommande d'utiliser des pneus BOUE – NEIGE ou des pneus TOUTES SAISONS si vous devez conduire sur des chaussées enneigées ou glacées. Vous pouvez obtenir des renseignements relatifs aux types, aux tailles, aux cotes de vitesse et à la disponibilité des pneus auprès d'un concessionnaire NISSAN.

2. Des pneus cloutés peuvent être utilisés pour bénéficier d'une adhérence accrue sur chaussée glacée. Toutefois, l'utilisation de tels pneus est prohibée dans certains États américains de même que dans certaines provinces du Canada. Consultez les règlements en vigueur dans votre localité, dans l'État ou la province où vous résidez avant d'installer ce type de pneu sur votre véhicule.

Sur chaussée sèche ou mouillée, les capacités de patinage et d'adhérence d'un pneu d'hiver clouté peuvent être inférieures à celles d'un pneu d'hiver qui ne l'est pas.

3. Chaînes antidérapantes

AVERTISSEMENT

Vous ne pouvez pas installer de chaînes ou de câbles antidérapants sur les pneus de dimension P215/45ZR17. Leur installation sur ce type de pneu endommagera votre véhicule. Si vous désirez utiliser des chaînes ou des câbles antidérapants, installez plutôt des pneus de dimension P195/55R16.

L'utilisation de chaînes antidérapantes peut être prohibée dans certaines localités. Consultez les règlements en vigueur dans votre localité avant d'installer des chaînes antidé-

rapantes sur les pneus de votre véhicule. Si vous installez des chaînes antidérapantes, assurez-vous qu'elles sont de la dimension appropriée et suivez les directives stipulées par leur fabricant. **N'utilisez que des chaînes de catégorie « S » SAE.** Les chaînes de catégorie S sont destinées aux véhicules dont l'espace des passages de roue est limité. Les véhicules sur lesquels les chaînes de type « S » peuvent être installées répondent au débattement minimal requis (entre l'organe de suspension du véhicule ou de la caisse le plus proche du pneu) pour permettre l'installation d'un dispositif antidérapant pour l'hiver (chaînes antidérapantes ou câbles). Le débattement minimal requis est déterminé en fonction des pneus d'origine posés à l'usine. L'utilisation de chaînes d'une autre catégorie peut endommager votre véhicule. Lorsque recommandé par le fabricant, utilisez des tendeurs de chaînes pour vous assurer que les chaînes tiennent bien en place. Les maillons inutilisés de la chaîne doivent être solidement fixés ou retirés afin d'éviter qu'ils heurtent les ailes ou le sous-bassement et qu'ils les endommagent. Si possible, évitez de charger votre véhicule à sa capacité maximale lorsque vous utilisez des chaînes antidérapantes et conduisez plus lentement. Sinon, les chaînes peuvent endommager votre véhicule et compromet-

tre sa tenue de route et son rendement.

N'installez jamais de telles chaînes sur des roues de secours. Les chaînes antidérapantes ne doivent pas être utilisées sur chaussée sèche.

ÉQUIPEMENT HIVERNAL

Nous vous recommandons de placer les articles suivants dans votre véhicule durant l'hiver.

- Un grattoir et une brosse à poils raides pour retirer la glace et la neige se trouvant sur les glaces et les essuie-glaces de votre véhicule.
- Un panneau plat et robuste que vous pouvez déposer sous le cric de votre véhicule pour lui donner un soutien ferme.
- Une pelle pour dégager votre véhicule d'un banc de neige.
- Un contenant de liquide de lave-glace supplémentaire.

CONDUITE SUR LA NEIGE OU SUR LA GLACE

AVERTISSEMENT

- La présence de verglas (0 °C [32 °F]) et de pluie verglaçante, de neige très froide ou de glace peut rendre la route glissante et la conduite difficile. Dans ces conditions, l'adhérence du véhicule à la route sera réduite. Évitez de rouler sur une route verglacée avant que du sable ou du sel de voirie ait été répandu.
- Peu importe les conditions, conduisez prudemment. Accélérez et ralentissez en douceur. Les accélérations et décélérations brusques n'auront pour effet que de réduire davantage l'adhérence des roues motrices.
- Dans ces conditions, prévoyez une distance d'arrêt plus longue et commencez à freiner plus tôt que sur une chaussée sèche.
- Sur des chaussées glissantes, maintenez une plus grande distance entre votre véhicule et celui qui le précède.

- Faites preuve de vigilance lorsque vous conduisez sur une route couverte de plaques de glace réfléchissante. Même les routes qui semblent dégagées peuvent être parsemées de plaques de glace aux endroits ombragés. Si tel est le cas, freinez avant de rouler sur la plaque. Ne freinez pas sur la glace et évitez les coups de volant.
- N'utilisez pas le régulateur de vitesse lorsque le véhicule roule sur une chaussée glissante.
- La neige peut emprisonner des gaz d'échappement nocifs sous votre véhicule. Dégagez la neige accumulée autour du tuyau d'échappement et autour du véhicule.

CHAUFFE-MOTEUR (selon l'équipement du véhicule)

Vous pouvez vous procurer un chauffe-moteur, conçu pour faciliter le démarrage par temps extrêmement froid, auprès d'un concessionnaire NISSAN.

AVERTISSEMENT

N'utilisez pas votre dispositif de chauffage sur un circuit électrique qui n'est pas mis à la terre ou s'il est branché à un adaptateur à deux broches (prises voleuses). Vous pourriez subir un choc électrique si vous utilisez une connexion qui n'est pas mise à la terre.

MÉMENTO

6 En cas d'urgence

Pneu à plat	6-2
Remplacement d'un pneu à plat	6-2
Démarrage-secours	6-8
Démarrage en poussant	6-10
Si le moteur surchauffe	6-10

Remorquage de votre véhicule	6-12
Méthodes de remorquage recommandées par NISSAN	6-12
Dégagement d'un véhicule immobilisé	6-13
Remorquage à plat	6-14

PNEU À PLAT

REMPACEMENT D'UN PNEU À PLAT

Si l'un de vos pneus est à plat, procédez aux étapes décrites ci-dessous :

Immobilisation du véhicule

1. Déplacez votre véhicule en bordure de la route lorsqu'il s'avère prudent de le faire et immobilisez-le aussi loin que possible de la circulation.
2. Allumez les feux de détresse de votre véhicule.
3. Stationnez votre véhicule sur une surface plane et serrez le frein de stationnement. Placez le levier sélecteur de votre véhicule en marche arrière (R) si ce dernier est équipé d'une boîte de vitesses manuelle ou en position de stationnement (P) s'il est équipé d'une boîte de vitesses automatique.
4. Coupez le contact.
5. Ouvrez le capot pour signaler votre présence aux autres conducteurs et indiquer au service de dépannage que vous avez besoin d'aide.

6. Demandez à tous les occupants de descendre du véhicule et de se tenir dans un endroit sûr, à l'écart de la circulation et du véhicule.

AVERTISSEMENT

- **Assurez-vous que le frein de stationnement est correctement serré et que la boîte de vitesses manuelle est à la position de marche arrière (R) ou que la boîte de vitesses automatique est à la position de stationnement (P).**
- **Ne tentez jamais de changer un pneu si votre véhicule est stationné dans une pente ou sur une surface glacée ou glissante. Ceci est très dangereux.**
- **Ne tentez jamais de changer un pneu si votre véhicule se trouve à proximité de la circulation. Attendez qu'on vienne vous dépanner.**

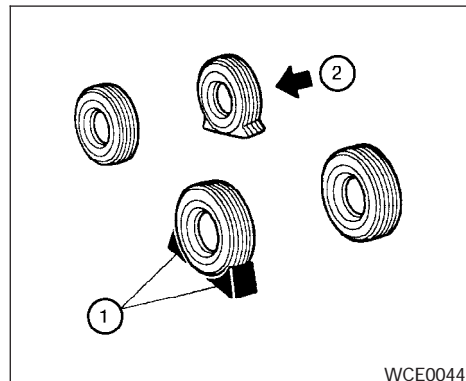

WCE0044

Blocage des roues

Pour empêcher le véhicule de se déplacer lorsqu'il est mis sur cric, placez des butées de la taille appropriée ① à l'avant et à l'arrière de la roue diagonalement opposée à celle dont le pneu est à plat ②.

AVERTISSEMENT

Assurez-vous de bloquer la roue car le véhicule peut se déplacer et causer des blessures.

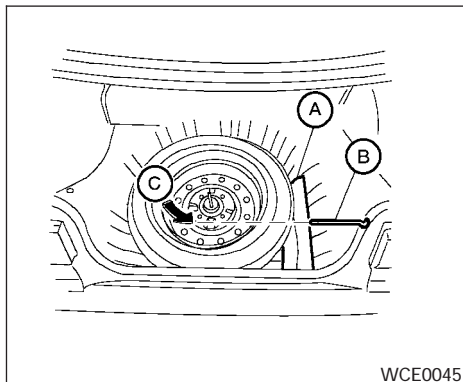

Retrait de la roue de secours et des outils du coffre

1. Ouvrez le coffre. Soulevez le tapis du coffre et la housse de la roue de secours. Retirez le sac d'outils (A) (qui contient la tige du cric et le démonte-roue) et la roue de secours. Si nécessaire, utilisez le bout plat de la tige du cric (B) pour desserrer le boulon de fixation de la roue de secours (C) tel qu'illustré.

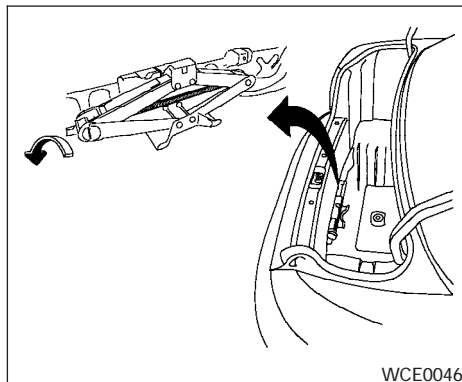

2. Pour retirer le cric, tournez la vis dans le sens inverse des aiguilles d'une montre. Utilisez le bout conique de la tige du cric pour dégager le cric de sa position de rangement.

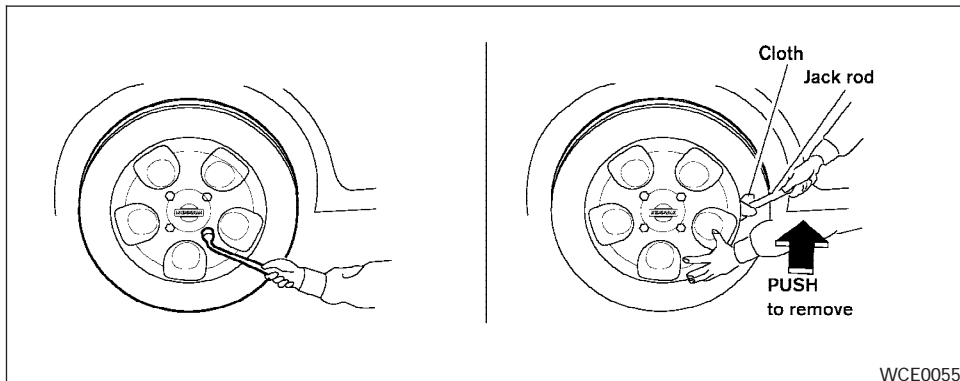

WCE0055

Retrait de l'enjoliveur de roue boulonné (selon l'équipement du véhicule)

⚠ ATTENTION

N'écartez pas les chapeaux ou les enjoliveurs de roues avec vos mains. Vous pourriez vous blesser.

L'enjoliveur de roue est fixé à la roue par un des écrous de roue. **Vous ne pouvez pas retirer l'enjoliveur de roue avant d'avoir retiré cet écrou.**

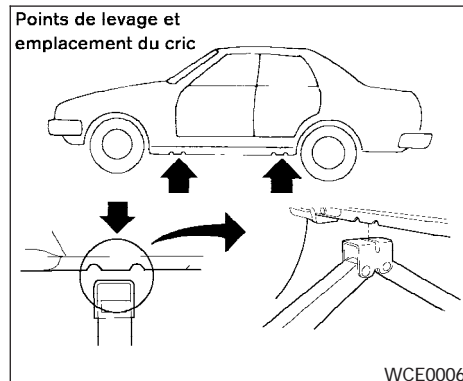

WCE0006

Mise sur cric du véhicule et retrait du pneu endommagé

⚠ AVERTISSEMENT

- **Ne vous glissez jamais sous un véhicule si ce dernier n'est soutenu que par un cric.**
- **Utilisez seulement le cric fourni avec votre véhicule pour soulever ce dernier. Ne l'utilisez pas pour soulever un autre véhicule. Ce cric a été conçu exclusivement pour soulever votre véhicule lorsque vous devez remplacer une roue.**

- **N'utilisez que les points de levage identifiés. N'utilisez aucune autre partie de votre véhicule comme point de levage.**
- **Ne soulevez jamais le véhicule plus que nécessaire.**
- **N'installez jamais de bloc sur ou sous le cric.**
- **Ne démarrez pas et ne faites pas tourner le moteur pendant que le véhicule est sur un cric. Le véhicule pourrait alors bouger.**
- **Ne mettez jamais un véhicule sur cric si des passagers se trouvent encore à l'intérieur.**
- **Ne démarrez jamais le moteur d'un véhicule dont une ou plusieurs roues ne touchent pas le sol. Le véhicule pourrait alors se déplacer.**

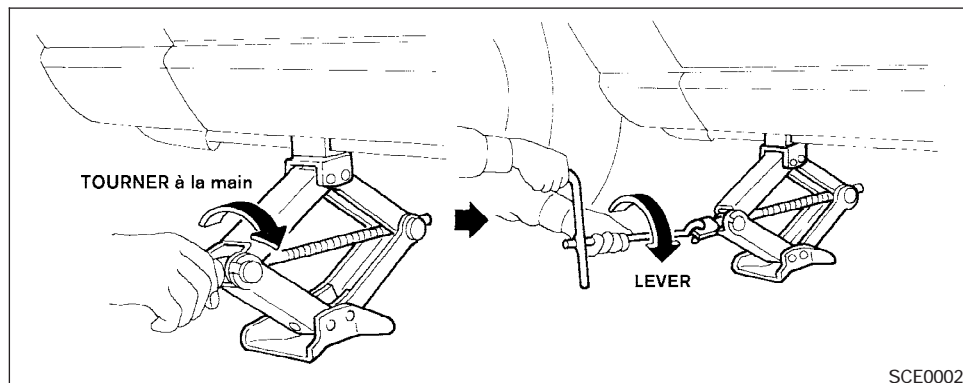

SCE0002

Pour connaître les points de mise en place et de levage correspondant à votre modèle de véhicule et au type de cric utilisé, consultez toujours les illustrations appropriées.

Lisez attentivement l'étiquette d'avertissement fixée au cric et les directives suivantes :

1. Au moyen du démonte-roue, desserrez chaque écrou de roue d'un tour ou deux dans le sens inverse des aiguilles d'une montre. **Attendez que le pneu ne touche plus le sol pour retirer les écrous de roue.**

2. Placez le cric directement sous le point de levage, de manière à ce que l'extrémité du cric entre en contact avec le véhicule sur le point de levage tel qu'illustré. Alignez la tête du cric entre les deux encoches, à l'avant ou à l'arrière, tel qu'illustré. Placez également la rainure de la tête du cric entre les encoches, tel qu'illustré.

La surface sur laquelle repose le cric doit être ferme et plane.

3. Tenez fermement le levier et la tige du cric avec vos deux mains, tel qu'illustré, afin de soulever le véhicule. Soulevez prudemment le véhicule jusqu'à ce que le pneu endommagé ne touche plus le sol. Retirez les écrous de la roue, puis la roue.

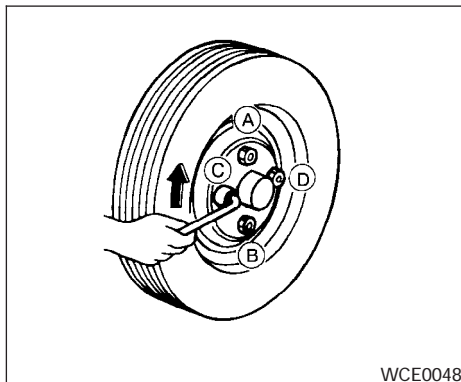

Installation de la roue de secours

La roue de secours est conçue pour être utilisée en cas d'urgence seulement. Consultez les directives spécifiques de la rubrique « Roues et pneus » du chapitre « Entretien et interventions du propriétaire » du présent manuel.

1. Nettoyez toute trace de boue ou de saleté de la surface se trouvant entre la roue et le moyeu.
2. Installez soigneusement la roue de secours et serrez les écrous de la roue à la main.

3. Au moyen du démonte-roue, serrez les écrous de la roue en alternance et uniformément, tel qu'illustré, jusqu'à ce qu'ils soient solidement fixés en place.
4. Abaissez lentement le véhicule jusqu'à ce que le pneu touche le sol. Serrez ensuite les écrous de roue fermement, selon la séquence illustrée, au moyen du démonte-roue (A, B, C, D). Abaissez le véhicule complètement.

⚠ AVERTISSEMENT

- **Si des écrous de roue inappropriés sont utilisés ou si les écrous sont mal serrés, la roue pourrait se desserrer ou se détacher, ce qui pourrait causer un accident.**
- **N'appliquez pas d'huile ni de graisse sur les goujons ou les écrous de roue car ils pourraient se desserrer.**
- **Resserrez les écrous des roues du véhicule après avoir parcouru une distance de 1 000 km (600 mi), après une crevaison, etc.**

Au moyen d'une clé dynamométrique, serrez les écrous de roue au couple spécifié dès que possible.

Couple de serrage des écrous de roue :
108 N-m (80 lb-pi)

Les écrous de roue doivent être serrés au couple spécifié en tout temps. Il est conseillé de serrer les écrous de roue au couple spécifié chaque fois qu'une lubrification est requise.

Réglez la pression de gonflage de vos pneus À FROID.

Les pneus de votre véhicule sont considérés **FROIDS** si votre véhicule est stationné depuis trois heures ou plus ou qu'il a été conduit sur une distance de moins de 1,6 km (1 mi).

La pression de gonflage adéquate des pneus À FROID est stipulée sur l'étiquette des pneus apposée sur le pied milieu de la portière du conducteur.

5. Rangez le pneu à plat dans votre véhicule.

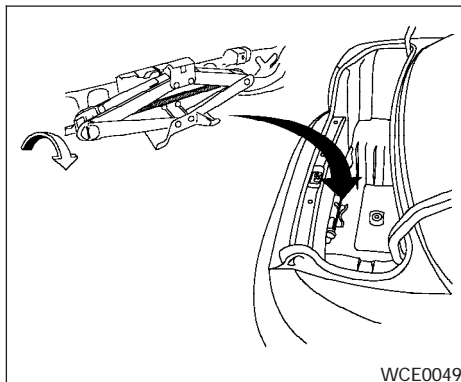

6. Rangez le cric dans son logement et serrez la vis du cric dans le sens des aiguilles d'une montre.

7. Remplacez la housse de la roue de secours et le tapis du coffre sur le pneu endommagé.

8. Fermez le coffre.

⚠ AVERTISSEMENT

- Assurez-vous que la roue de secours et le cric sont toujours correctement rangés après leur utilisation. Ces articles peuvent se transformer en projectiles dangereux en cas d'accident ou lors d'un freinage brusque.
- La roue de secours ne doit être utilisée qu'en cas d'urgence. Consultez les directives spécifiques de la rubrique « Roues et pneus » du chapitre « Entretien et interventions du propriétaire » de ce manuel.

DÉMARRAGE-SECOURS

Les directives et les précautions stipulées ci-dessous doivent être suivies lorsque vous utilisez une batterie d'appoint pour démarrer le moteur de votre véhicule.

AVERTISSEMENT

- **Un démarrage-secours mal effectué peut faire sauter la batterie et causer des blessures graves ou la mort. Votre véhicule pourrait également être endommagé.**
 - **La batterie dégage en permanence de l'hydrogène qui est un gaz explosif. N'approchez pas d'étincelles ni de flamme de la batterie.**
 - **Évitez tout contact d'électrolyte avec les yeux, la peau, les vêtements ou les surfaces peintes. L'électrolyte est une solution d'acide sulfurique corrosive qui peut causer de graves brûlures. Si de l'électrolyte entre en contact avec un des éléments mentionnés précédemment, rincez immédiatement à l'eau la zone affectée.**
 - **Gardez la batterie hors de la portée des enfants.**
- **La batterie d'appoint doit être calibrée à 12 volts. L'utilisation d'une batterie mal calibrée peut endommager votre véhicule.**
 - **Portez toujours des lunettes de sécurité (par exemple, des lunettes de travail à coques ou des lunettes de protection industrielles) et enlevez vos bagues, bracelets métalliques et tout autre bijou lorsque vous effectuez une intervention sur la batterie ou à proximité de celle-ci. Ne vous penchez pas au-dessus de la batterie lors d'un démarrage-secours.**
 - **Ne tentez pas d'effectuer un démarrage secours lorsque votre batterie est gelée. Celle-ci pourrait exploser et causer de graves blessures.**
 - **Votre véhicule est équipé d'un ventilateur de refroidissement du moteur automatique qui peut s'activer à n'importe quel moment. Éloignez-en vos mains ainsi que tout autre objet.**

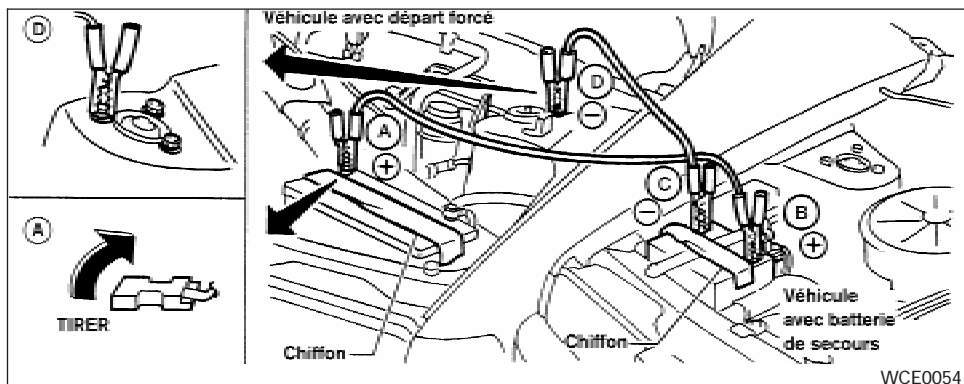

⚠ AVERTISSEMENT

Suivez toujours les instructions suivantes. Sinon, vous risquez d'endommager le circuit de charge et de causer de graves blessures.

1. Si la batterie d'appoint se trouve dans un autre véhicule, placez les deux véhicules de manière à ce que leur batterie respective soit à proximité l'une de l'autre.

Veillez toutefois à ce que les véhicules ne se touchent pas.

2. Serrez le frein de stationnement. Déplacez le levier sélecteur au point mort (boîte de vitesses manuelle) ou à la position de stationnement (P) (boîte de vitesses automatique). Éteignez tous les circuits électriques inutiles (éclairage, chauffage, climatisation, etc.).
3. Retirez les bouchons d'aération de la batterie (selon l'équipement du véhicule). Couvrez les orifices ainsi exposés d'un vieux chiffon pour réduire les risques d'explosion.
4. En respectant la séquence illustrée, branchez les câbles volants (A, B, C, D).

⚠ ATTENTION

- Assurez-vous de toujours brancher la borne positive (+) à la borne positive (+), et la borne négative (-) à un point de masse de la carrosserie (par exemple, à un boulon de fixation de jambe, à un support de levage du moteur, etc.) et non pas à la borne négative de la batterie.
- Assurez-vous que les câbles volants n'entrent pas en contact avec des pièces mobiles du compartiment moteur et que les cosse des câbles ne touchent aucune autre pièce métallique.

5. Démarrez le moteur du véhicule d'appoint et laissez-le tourner pendant quelques minutes.
6. Maintenez le régime moteur du véhicule d'appoint à environ 2 000 tr/min et démarrez le moteur du véhicule en panne.

⚠ AVERTISSEMENT

N'actionnez pas le démarreur pendant plus de dix secondes. Si le moteur ne démarre pas au premier essai, coupez le contact et attendez de trois à quatre secondes avant de réessayer.

DÉMARRAGE EN POUSSANT

7. Une fois le moteur démarré, débranchez prudemment le câble négatif, puis le câble positif de la batterie.
8. Remettez les bouchons d'aération en place (selon l'équipement du véhicule). Jetez le vieux chiffon utilisé pour couvrir la batterie puisqu'il peut avoir été contaminé par de l'électrolyte corrosif.

AVERTISSEMENT

- **Les véhicules équipés d'une boîte de vitesses automatique ne peuvent pas être démarrés en les poussant ou en les remorquant, car l'une ou l'autre manœuvre risquerait d'endommager la boîte de vitesses ou le véhicule.**
- **Ne tentez pas de démarrer par poussée un véhicule équipé d'un catalyseur trifonctionnel. Vous risquez d'endommager ce dernier.**
- **Ne tentez jamais de démarrer le véhicule pendant un remorquage. Le déplacement vers l'avant causé par le démarrage du moteur pourrait provoquer une collision entre votre véhicule et le véhicule de remorquage.**

SI LE MOTEUR SURCHAUFFE

En cas de surchauffe de votre véhicule (la lecture de l'indicateur de température sera extrêmement élevée) ou si vous décelez la présence d'une perte de puissance du moteur de votre véhicule ou de bruits inhabituels, etc., procédez aux étapes suivantes.

AVERTISSEMENT

- **Arrêtez votre véhicule si le moteur surchauffe. En effet, cette condition pourrait provoquer un incendie.**
- **Ne retirez jamais le bouchon de radiateur de votre véhicule lorsque le moteur est chaud car vous pourriez vous brûler. En effet, dans une telle situation, de l'eau chaude sous pression jaillit et peut causer de graves blessures.**
- **N'ouvrez pas le capot si de la vapeur s'en échappe.**

1. Déplacez votre véhicule en bordure de la route dans un endroit sûr, serrez le frein de stationnement et déplacez le levier sélecteur au point mort (boîte de vitesses manuelle) ou à la position P (stationnement) (boîte de vitesses automatique).

Ne coupez pas le contact.

2. Mettez le climatiseur hors fonction (selon l'équipement du véhicule). Ouvrez toutes les glaces, déplacez la commande du chauffage ou du climatiseur à la chaleur maximale et la commande du ventilateur à la vitesse maximale.
3. Sortez du véhicule. Avant d'ouvrir le capot, vérifiez, visuellement et en cherchant à déceler des bruits, si de la vapeur ou du liquide de refroidissement s'échappe du radiateur. (Si de la vapeur ou du liquide de refroidissement s'échappe du radiateur, coupez le moteur.) Attendez d'avoir la certitude qu'il n'y a aucune fuite de vapeur ou de liquide de refroidissement avant de procéder.
4. Ouvrez le capot.
5. Procédez à une inspection visuelle des courroies d'entraînement pour vérifier si elles sont endommagées ou desserrées. Assurez-vous également que le ventilateur de refroidissement fonctionne. Il ne doit y avoir aucune fuite d'eau provenant des durites de radiateur et du radiateur. Coupez le contact si vous remarquez une fuite de liquide de refroidissement, l'absence ou le relâchement de la courroie de la pompe à eau ou si le ventilateur de refroidissement n'est pas en marche.
6. Une fois le moteur refroidi mais toujours en marche, vérifiez le niveau de liquide de refroidissement du réservoir. Au besoin, ajoutez du liquide de refroidissement dans le réservoir. Rendez-vous chez un concessionnaire NISSAN pour y faire réparer votre véhicule.

AVERTISSEMENT

Faites preuve de prudence lorsque vous vous penchez sur un moteur en marche pour éviter que vos mains, cheveux, bijoux ou vêtements ne soient happés par les courroies ou les pales du ventilateur de refroidissement du moteur. Le ventilateur de refroidissement du moteur peut se mettre en marche à n'importe quel moment lorsque la température du liquide de refroidissement est élevée.

AVERTISSEMENT

Si de la vapeur ou de l'eau s'échappe du moteur, tenez-vous à l'écart pour éviter tout risque de brûlure.

REMORQUAGE DE VOTRE VÉHICULE

Les règlements en vigueur dans la localité, la province ou le territoire (de l'État, aux États-Unis) où vous vivez doivent être respectés lors du remorquage de votre véhicule. L'utilisation d'équipement de remorquage inadéquat pourrait endommager votre véhicule. Vous pouvez obtenir des directives relatives au remorquage auprès de votre concessionnaire NISSAN. Généralement, le personnel des services de remorquage locaux connaît bien les lois et les procédures relatives au remorquage. NISSAN vous recommande donc de faire appel à un service de remorquage pour vous assurer que le remorquage est effectué adéquatement et pour éviter d'endommager votre véhicule. Il peut s'avérer utile de demander au responsable du service de remorquage de lire attentivement les précautions suivantes :

⚠ AVERTISSEMENT

- **Ne voyagez jamais dans un véhicule qui est remorqué.**
- **Ne vous glissez jamais sous un véhicule soulevé par une dépanneuse.**

⚠ ATTENTION

- **Lors du remorquage, assurez-vous que la boîte de vitesses, les essieux, la direction et le groupe motopropulseur fonctionnent bien. Si une de ces unités est endommagée, vous devez utiliser des chariots de remorquage.**
- **Installez toujours des chaînes de sécurité avant le remorquage.**

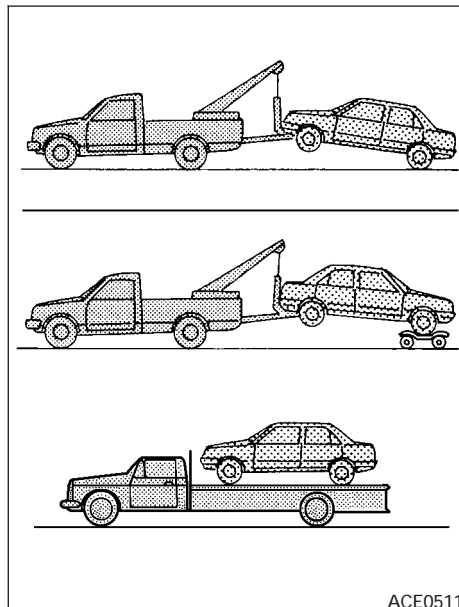

MÉTHODES DE REMORQUAGE RECOMMANDÉES PAR NISSAN

NISSAN recommande deux méthodes de remorquage pour votre véhicule : avec les roues motrices (avant) soulevées ou sur un camion-plateau (remorquage intégral), tel qu'illustré.

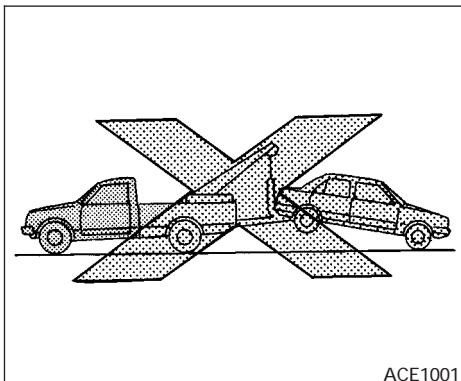

ACE1001

⚠ AVERTISSEMENT

- Ne remorquez jamais un véhicule équipé d'une boîte de vitesses automatique avec les roues avant ou les quatre roues au sol (que le véhicule soit remorqué par l'avant ou par l'arrière), car les dommages à la boîte de vitesses qui pourraient en résulter nécessiteraient des réparations coûteuses. Si un remorquage du véhicule avec les roues arrière soulevées est nécessaire, prenez toujours soin d'installer des chariots de remorquage sous les roues avant.

- Lors du remorquage d'un véhicule équipé d'une boîte de vitesses automatique avec les roues avant sur des chariots de remorquage, ou d'un véhicule équipé d'une boîte de vitesses manuelle avec les roues avant au sol :

- Tournez le contacteur d'allumage à la position OFF et redressez le volant de direction au moyen d'une corde ou d'un accessoire similaire. Ne bloquez jamais le volant de direction en tournant la clé de contact à la position de verrouillage. Vous risqueriez d'endommager le mécanisme de blocage de la direction.
- Déplacez le levier de vitesses à la position de point mort (N).
- Lors du remorquage d'un véhicule équipé d'une boîte de vitesses automatique ou manuelle avec les roues arrière au sol (sans recours à des chariots de remorquage) : desserrez toujours le frein de stationnement.

DÉGAGEMENT D'UN VÉHICULE IMMOBILISÉ

⚠ AVERTISSEMENT

- Lorsque vous dégagez un véhicule immobilisé, tenez-vous à l'écart de ce dernier.
- Ne faites pas patiner vos pneus à vitesse élevée. Ils pourraient exploser et causer de graves blessures. Des pièces de votre véhicule pourraient également surchauffer et être endommagées.

⚠ ATTENTION

- Vous ne pouvez installer des chaînes ou des câbles de remorquage que sur les éléments de la structure principale de votre véhicule.
- Les dispositifs de traction doivent être installés de manière à ce qu'ils ne touchent aucune pièce de la suspension, de la direction, du circuit de freinage ou du circuit de refroidissement.
- Tirez toujours les câbles à partir de l'avant ou de l'arrière du véhicule. Tirez toujours le véhicule en ligne droite.

- **L'utilisation de dispositifs de traction tels que des cordes ou des sangles en toile est déconseillée pour remorquer ou dégager un véhicule immobilisé.**

REMORQUAGE À PLAT

Le remorquage de votre véhicule avec les quatre roues au sol est parfois appelé « remorquage à plat ». Cette méthode est quelquefois utilisée pour remorquer un véhicule derrière un véhicule de plaisance, comme une autocaravane.

ATTENTION

- **Si vous ne respectez pas ces directives, vous pourriez endommager gravement la boîte de vitesses.**
- **Lorsque vous remorquez votre véhicule à plat, tirez-le vers l'avant, jamais vers l'arrière.**

Boîte de vitesses automatique

ATTENTION

- **NE remorquez JAMAIS un véhicule équipé d'une boîte de vitesses automatique avec les quatre roues au sol (remorquage à plat). Une telle action ENDOMMAGERAIT les organes de la boîte de vitesses, car celle-ci ne serait pas lubrifiée adéquatement.**
- **Pour connaître les procédures de remorquage d'urgence, consultez les méthodes de remorquage préconisées par NISSAN plus haut dans ce chapitre.**

Pour remorquer un véhicule équipé d'une boîte de vitesses automatique, vous **DEVEZ** utiliser un diabolé adéquat sous les roues motrices. Suivez **toujours** les recommandations du fabricant du diabolé utilisé.

Boîte de vitesses manuelle

- Les véhicules équipés d'une boîte de vitesses manuelle doivent toujours être remorqués avec le levier de vitesses au point mort.
- Après avoir remorqué le véhicule sur une distance de 805 km (500 milles), démarrez le moteur en laissant la boîte de vitesses au point mort et laissez-le tourner au ralenti pendant deux minutes. Si vous ne faites pas

tourner le moteur au ralenti à tous les 805 km, les organes internes de la boîte de vitesses pourraient être endommagés.

7 Aspect et entretien

Nettoyage des surfaces extérieures du véhicule	7-2	Tapis	7-4
Lavage	7-2	Ceintures de sécurité	7-5
Cirage	7-2	Protection contre la corrosion	7-5
Pour faire disparaître les taches	7-3	Facteurs les plus courants contribuant à la	
Soubassement	7-3	corrosion d'un véhicule	7-5
Vitres	7-3	Facteurs environnementaux influençant la	
Roues en alliage d'aluminium	7-3	corrosion	7-5
Pièces chromées	7-3	Pour protéger votre véhicule contre la corro-	
Nettoyage des surfaces intérieures du véhicule	7-4	sion	7-5



NETTOYAGE DES SURFACES EXTÉRIEURES DU VÉHICULE

Pour conserver l'aspect neuf de votre véhicule, vous devez en assurer l'entretien de façon appropriée.

Si les situations suivantes se produisent, lavez votre véhicule dès que possible afin de protéger les surfaces peintes :

- après une averse pour éviter des dommages potentiels causés par les pluies acides;
- après avoir conduit le long de la mer;
- lorsque des substances comme de la suie, des fientes d'oiseau, de la sève d'arbre, des particules métalliques ou des insectes se déposent sur les surfaces peintes;
- lorsque de la poussière ou de la boue s'accumulent sur la carrosserie.

Dans la mesure du possible, stationnez votre véhicule dans un garage ou un endroit couvert.

Si le véhicule doit être stationné à l'extérieur, laissez-le à l'ombre ou recouvrez-le d'une housse pour le protéger.

Prenez soin de ne pas rayer les surfaces peintes en installant ou en retirant la housse.

LAVAGE

Lavez le véhicule à grande eau avec une éponge humide. Lavez le véhicule soigneusement avec une solution d'eau propre et tiède (jamais chaude) et de savon doux, de savon spécial pour automobile ou de détergent liquide pour la vaisselle à usage domestique.

ATTENTION

- **Ne lavez pas votre véhicule avec des produits d'entretien ménager puissants, des détergents chimiques forts, de l'essence ou des solvants.**
- **Ne lavez pas votre véhicule en plein soleil ou lorsque la carrosserie est chaude car en séchant, l'eau pourrait entacher la surface.**
- **Évitez d'utiliser des chiffons à tissage serré ou rugueux, tels que les gants de lavage. Enlevez avec soin les plaques de boue ou autres corps étrangers pour éviter de rayer ou d'abîmer les surfaces peintes du véhicule.**

Rincez abondamment le véhicule avec de l'eau propre.

Le sel d'épandage affecte particulièrement les rebords intérieurs, les joints et les replis des portières, les charnières et le capot. Par consé-

quent, ces endroits doivent être lavés régulièrement. Assurez-vous que les orifices d'écoulement du bord inférieur des portières ne sont pas obstrués. Lavez au jet d'eau le dessous de la carrosserie et les passages de roue pour détacher les accumulations de boue et éliminer toute trace de sel d'épandage.

Une peau de chamois humide peut être utilisée pour essuyer la carrosserie et éviter la formation de taches d'eau.

CIRAGE

Un cirage régulier protège les surfaces peintes et conserve l'aspect neuf du véhicule. Après le cirage, il est recommandé de polir les surfaces afin d'éliminer toute accumulation résiduelle de cire et pour donner un aspect lustré à la carrosserie.

Un concessionnaire NISSAN peut vous aider à choisir le produit approprié.

- Ne cirez votre véhicule qu'après l'avoir bien lavé. Suivez les directives fournies sur le contenant de cire.
- N'utilisez pas de cire contenant des substances et composés abrasifs ou des agents nettoyants qui risquent d'endommager le fini de votre véhicule.
- Si la carrosserie est difficile à polir, utilisez un produit pour enlever les dépôts de gou-

dron, puis cirez le véhicule de nouveau.

Un polissage à la machine ou un polissage trop prolongé sur un fini de peinture transparent peut ternir le fini ou y laisser des marques spiralées.

POUR FAIRE DISPARAÎTRE LES TACHES

Les taches de goudron et d'huile, la poussière industrielle, les insectes et la sève d'arbre peuvent provoquer des dommages irréversibles sur les surfaces peintes ou y laisser des traces indélébiles; veillez à les nettoyer dès que possible. Des produits de nettoyage spéciaux sont disponibles chez votre concessionnaire NISSAN ou dans tout magasin d'accessoires automobiles.

SOUBASSEMENT

Dans les régions où du sel d'épandage est utilisé pendant l'hiver, il est nécessaire de laver le soubassement régulièrement. Les accumulations de saletés et de sel qui s'y forment peuvent causer sa corrosion ainsi que celle de la suspension. Avant le début de l'hiver et au printemps, vérifiez la couche de protection inférieure et, au besoin, appliquez-en de nouveau.

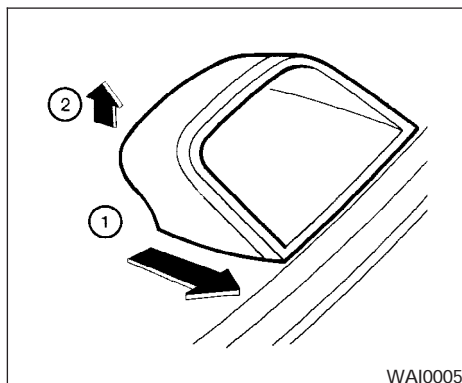

VITRES

Il est plus facile de nettoyer la lunette arrière si vous retirez d'abord le feu d'arrêt central.

Prenez soin de ne pas endommager les fils du feu d'arrêt central lorsque vous l'enlevez.

Pour retirer le feu d'arrêt central :

- 1 Poussez-le vers l'arrière du véhicule.
- 2 Soulevez-le pour le retirer.

Le feu d'arrêt central doit être réinstallé correctement avant de reprendre la route.

Utilisez du nettoie-vitres pour enlever la pellicule de saleté et de poussière qui s'est formée sur les

vitres. Il est normal qu'une pellicule se forme lorsque le véhicule est stationné directement au soleil. L'utilisation de nettoie-vitres avec un chiffon doux éliminera rapidement cette pellicule.

ATTENTION

N'utilisez jamais d'outils acérés, de nettoyants abrasifs ou de désinfectants à base de chlore pour nettoyer la paroi intérieure des glaces. Ils pourraient endommager les conducteurs électriques, les éléments de l'antenne radio ou ceux du dégivreur de lunette arrière.

ROUES EN ALLIAGE D'ALUMINIUM

Lavez les roues régulièrement, particulièrement en hiver, si vous habitez dans une région où du sel d'épandage est utilisé. S'ils ne sont pas enlevés, les dépôts de sel d'épandage peuvent décolorer les roues.

PIÈCES CHROMÉES

Nettoyez régulièrement toutes les pièces chromées avec un produit à polir pour chrome non-abrasif pour préserver leur fini lustré.

NETTOYAGE DES SURFACES INTÉRIEURES DU VÉHICULE

De temps à autre, utilisez un aspirateur ou une brosse douce pour dépoussiérer les garnitures intérieures, les pièces en plastique et les sièges. Essuyez les surfaces en vinyle et en cuir avec un chiffon propre et doux préalablement humecté dans une solution de savon doux, puis essuyez-les avec un chiffon sec et doux. Avant d'utiliser tout produit protecteur pour tissus, lisez les recommandations du fabricant. Certains protecteurs pour tissus contiennent des produits chimiques qui peuvent tacher ou décolorer le tissu des sièges.

Utilisez un chiffon humecté uniquement d'eau pour nettoyer la vitre de protection de la jauge et des indicateurs de bord.

⚠ ATTENTION

- **N'utilisez jamais de benzine, de solvant ni aucun produit semblable.**
- **N'utilisez jamais de produits destinés à protéger les tissus, à moins que leur utilisation ne soit recommandée par le fabricant.**
- **N'utilisez pas de produits nettoyants pour le verre ou le plastique sur le verre protecteur des indicateurs et instruments de bord. Ces produits pourraient endommager le verre protecteur.**

TAPIS

L'utilisation de tapis d'origine NISSAN peut contribuer à maintenir la moquette de votre véhicule en bon état et à faciliter le nettoyage de l'habitacle. **Quel que soit le type de tapis utilisé, assurez-vous que ceux-ci sont adaptés à votre véhicule et qu'ils sont correctement placés pour éviter qu'ils interfèrent avec le jeu des pédales.** Les tapis doivent être nettoyés régulièrement et remplacés en cas d'usure excessive.

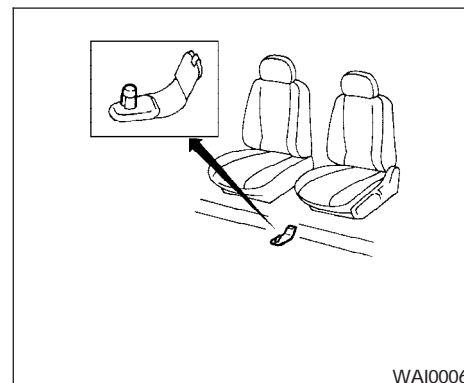

Crochet de positionnement de tapis (côté conducteur uniquement)

Ce véhicule est équipé d'un crochet de fixation avant qui sert à placer le tapis. Les tapis NISSAN ont été spécialement conçus pour votre modèle de véhicule. Le tapis du côté conducteur est muni d'un trou d'œillet. Installez le tapis en insérant le crochet de fixation dans le trou de l'œillet correspondant et en le centrant dans l'espace pour les jambes, sur le plancher du véhicule.

Vérifiez régulièrement les tapis pour vous assurer qu'ils sont bien placés.

CEINTURES DE SÉCURITÉ

Les ceintures de sécurité peuvent être nettoyées en les essuyant avec une éponge préalablement humectée dans une solution de savon doux. Laissez les ceintures de sécurité sécher complètement à l'ombre avant de les utiliser. Consultez la rubrique « Entretien des ceintures de sécurité » du chapitre « Sécurité – Sièges, ceintures de sécurité et coussins gonflables » de ce manuel.

AVERTISSEMENT

Ne laissez pas les ceintures de sécurité se rétracter dans l'enrouleur si elles sont mouillées. N'appliquez JAMAIS d'agent de blanchiment, de teinture ou de solvant chimique en guise de nettoyant sur les ceintures de sécurité puisque ces produits pourraient affaiblir considérablement les sangles.

PROTECTION CONTRE LA CORROSION

FACTEURS LES PLUS COURANTS CONTRIBUTANT À LA CORROSION D'UN VÉHICULE

1. Accumulation de boue et de débris humides sur des sections des panneaux de la carrosserie, dans des cavités ainsi qu'à d'autres endroits du véhicule.
2. Dommages à la peinture et aux autres enduits protecteurs causés par du gravier et des éclats de caillou ou des dommages consécutifs à des accrochages mineurs.

FACTEURS ENVIRONNEMENTAUX INFLUENÇANT LA CORROSION

Humidité

L'accumulation de sable, de boue et d'eau sur le soubassement du véhicule peut accélérer le processus de corrosion. Les revêtements de plancher humides ne sécheront pas complètement s'ils sont laissés dans le véhicule; ils doivent donc être retirés pour faciliter leur séchage et éviter la formation de corrosion sur le plancher.

Humidité relative

La corrosion est accélérée :

- dans les régions où l'humidité relative est élevée;

- dans les régions où les températures restent au-dessus du point de congélation;
- dans les régions où il y a de la pollution atmosphérique;
- dans les régions où du sel d'épandage est utilisé.

Température

Les températures élevées accélèrent la corrosion des pièces qui ne sont pas bien aérées.

Pollution atmosphérique

La pollution industrielle, la présence de sel dans l'air dans des régions côtières et l'utilisation massive de sel d'épandage accélèrent le processus de corrosion. Le sel d'épandage accélère aussi la désagrégation des surfaces peintes.

POUR PROTÉGER VOTRE VÉHICULE CONTRE LA CORROSION

- Lavez et cirez fréquemment votre véhicule pour le garder propre.
- Examinez toujours le véhicule pour déceler tout dommage mineur à la peinture et effectuez les réparations nécessaires dès que possible.

- Évitez toute accumulation d'eau dans les portières en vous assurant que les trous d'écoulement du bord inférieur des portières ne sont pas obstrués.
- Vérifiez le soubassement du véhicule pour y déceler toute accumulation de sable, de boue ou de sel. Le cas échéant, lavez-le à l'eau dès que possible.

ATTENTION

- **Ne vous servez JAMAIS d'un boyau d'arrosage pour enlever la poussière, le sable ou d'autres résidus de l'habitacle. Utilisez plutôt un aspirateur ou un balai.**
- **Ne laissez pas les composants électroniques situés à l'intérieur du véhicule entrer en contact avec de l'eau ou d'autres liquides risquant de les endommager.**

Les produits chimiques utilisés pour déglacer les routes sont extrêmement corrosifs. Ils accélèrent la corrosion et la détérioration des composants du soubassement, comme le système d'échappement, les canalisations de carburant et de frein, les câbles de frein, le plancher et les ailes.

En hiver, le soubassement doit être lavé régulièrement.

7-6 Aspect et entretien

Dans certaines régions, une protection supplémentaire contre la rouille et la corrosion peut s'avérer nécessaire; consultez un concessionnaire NISSAN pour obtenir plus d'information à ce sujet.

MÉMENTO

8 Entretien et interventions du propriétaire

Exigences d'entretien	8-2	Batterie	8-23
Entretien général	8-3	Démarrage-secours.....	8-24
Explication des points d'intervention relatifs à l'entretien général	8-3	Courroies d'entraînement.....	8-25
Précautions d'entretien.....	8-6	Bougies d'allumage.....	8-26
Points de vérification dans le compartiment moteur.....	8-8	Remplacement des bougies d'allumage.....	8-26
Circuit de refroidissement du moteur	8-10	Filtre à air.....	8-27
Vérification du niveau de liquide de refroidis- sement.....	8-10	Microfiltre à air de l'habitacle (selon l'équipement du véhicule)	8-28
Vidange du liquide de refroidissement	8-11	Balais d'essuie-glace du pare-brise.....	8-31
Huile moteur.....	8-13	Nettoyage	8-31
Vérification du niveau d'huile moteur.....	8-13	Remplacement	8-31
Vidange d'huile moteur.....	8-15	Frein de stationnement et pédale de frein.....	8-32
Remplacement du filtre à huile	8-16	Vérification du frein de stationnement	8-32
Huile pour boîte de vitesses automatique.....	8-17	Vérification de la pédale de frein.....	8-33
Conditions de température lors des vérifica- tions	8-17	Servofrein	8-34
Liquide de direction assistée.....	8-20	Fusibles	8-34
Liquide de frein et d'embrayage	8-21	Compartiment moteur.....	8-34
Liquide de frein.....	8-21	Habitacle.....	8-35
Liquide d'embrayage.....	8-21	Remplacement de la pile de la télécommande	8-36
Liquide de lave-glace	8-22	Éclairage	8-37
Réservoir de liquide de lave-glace.....	8-22	Phares	8-37
		Phares antibrouillard (selon l'équipement du véhicule)	8-38

Éclairage extérieur et intérieur.....	8-40
Roues et pneus	8-43
Pression des pneus.....	8-43

Types de pneus	8-44
Chaînes antidérapantes	8-45
Remplacement des roues et des pneus	8-46



EXIGENCES D'ENTRETIEN

De par sa conception, votre nouveau véhicule NISSAN ne requiert qu'un entretien minimal à des intervalles plus longs, ce qui vous permet de gagner du temps et d'économiser de l'argent. Toutefois, des vérifications au jour le jour et régulières sont nécessaires pour maintenir votre véhicule NISSAN en bon état mécanique et assurer un rendement optimal du dispositif antipollution.

Vous avez la responsabilité, à titre de propriétaire du véhicule, de vous assurer que l'entretien général et l'entretien périodique de votre véhicule sont effectués.

En tant que propriétaire, vous êtes la seule personne en mesure de vous assurer qu'un entretien approprié de votre véhicule est effectué. Vous jouez donc un rôle crucial dans le processus d'entretien.

Entretien périodique

À toutes fins utiles, vous trouverez une liste des points d'intervention facultatifs et obligatoires ainsi qu'une description de l'opération d'entretien correspondante dans votre exemplaire du « Guide du service et de l'entretien NISSAN ». Vous devez consulter ce guide pour vous assurer que les vérifications nécessaires au bon fonctionnement de votre véhicule NISSAN sont effectuées à intervalles réguliers.

Entretien général

8-2 Entretien et interventions du propriétaire

L'entretien général comprend les points d'intervention relatifs à l'entretien quotidien de votre véhicule. Ils sont essentiels au bon fonctionnement de votre véhicule. Vous devez effectuer ces opérations d'entretien régulièrement, tel que prescrit.

Des connaissances sommaires en mécanique et l'utilisation de quelques outils de mécanique automobile suffisent pour effectuer les vérifications d'entretien général.

Vous pouvez effectuer ces vérifications ou inspections vous-même, consulter un technicien qualifié ou vous rendre chez un concessionnaire NISSAN.

Où aller lorsque des réparations sont nécessaires

Si votre véhicule requiert un entretien ou s'il fonctionne mal, rendez-vous chez un concessionnaire NISSAN qui procédera à une vérification et à une mise au point des systèmes et dispositifs de votre véhicule.

Les techniciens NISSAN sont des spécialistes qui reçoivent une formation solide. Ils bénéficient en outre d'une formation continue par le biais de bulletins techniques, de conseils et de programmes de perfectionnement offerts par les concessionnaires. Ils sont pleinement qualifiés pour procéder à des interventions sur les véhicules

NISSAN et possèdent **toutes** les compétences nécessaires pour réparer votre véhicule.

Vous pouvez faire appel aux membres du personnel du service technique des concessionnaires NISSAN en toute confiance; ils travailleront de la façon la plus efficace et économique possible tout en respectant les exigences d'entretien de votre véhicule.

ENTRETIEN GÉNÉRAL

Tel que prescrit dans ce chapitre, un entretien général de votre véhicule doit être effectué régulièrement lorsque vous l'utilisez normalement. Si vous décelez des bruits, des vibrations ou des odeurs inhabituels, recherchez la source du problème ou rendez-vous chez un concessionnaire NISSAN pour y faire vérifier votre véhicule dans les plus brefs délais. De plus, si vous croyez que votre véhicule doit faire l'objet d'une réparation, assurez-vous d'en aviser le personnel d'un établissement concessionnaire NISSAN.

Conformez-vous aux « Précautions d'entretien » dans ce chapitre lorsque vous devez effectuer des vérifications ou des interventions sur votre véhicule.

EXPLICATION DES POINTS D'INTERVENTION RELATIFS À L'ENTRETIEN GÉNÉRAL

Des détails supplémentaires sur les points d'intervention marqués d'un astérisque (*) sont fournis plus loin dans ce chapitre.

À l'extérieur du véhicule

Les points d'intervention énumérés ici doivent être vérifiés de temps à autre, à moins d'indication contraire.

Portières et capot Assurez-vous qu'ils fonctionnent bien. Assurez-vous également que

toutes les serrures se verrouillent. Lubrifiez les charnières, les verrous, les goupilles de verrouillage, les rouleaux et les biellettes au besoin. Assurez-vous que le loquet secondaire maintient le capot fermé lorsque le loquet principal est délogé.

Vérifiez fréquemment la lubrification de ces éléments si vous conduisez sur des routes sur lesquelles du sel et d'autres matières corrosives ont été répandus.

Phares* Nettoyez les phares régulièrement. Assurez-vous que les phares, feux d'arrêt, feux arrière, clignotants et autres feux fonctionnent correctement et qu'ils sont fixés solidement. Vérifiez également le réglage des phares.

Écrous de roue* Assurez-vous que tous les écrous sont en place et qu'ils sont bien serrés lors de la vérification des pneus. Serrez-les au besoin.

Permutation des pneus* Une permutation des pneus doit être effectuée tous les 12 000 kilomètres (7 500 milles).

Réglage de la géométrie et équilibrage des roues Si vous avez l'impression que votre véhicule tire d'un côté lorsque vous conduisez sur une route droite et sans relief, ou si vous notez une usure inégale ou excessive des pneus de

votre véhicule, un réglage de la géométrie des roues peut s'avérer nécessaire.

Si vous sentez des vibrations au niveau du volant de direction ou du siège de votre véhicule lorsque vous conduisez à vitesse normale sur l'autoroute, un équilibrage des roues peut s'avérer nécessaire.

- Consultez la rubrique « Renseignements importants concernant la sécurité des pneus » du Livret de renseignements sur la garantie pour plus d'information.

Pneus* Vérifiez la pression de gonflage des pneus de votre véhicule au moins une fois par mois et avant tout long trajet. Au besoin, réglez la pression des pneus, y compris celle de la roue de secours, au niveau spécifié. Vérifiez les pneus avec soin pour y déceler toute trace de dommages, de coupures ou d'usure excessive.

Pare-brise Le pare-brise doit être nettoyé régulièrement. Vérifiez au moins tous les six mois s'il y a des fissures ou d'autres dommages. Si le pare-brise est endommagé, faites-le réparer dans un atelier de réparation qualifié.

Balais d'essuie-glace de pare-brise* Si vous constatez que les balais d'essuie-glace fonctionnent mal, vérifiez s'ils sont fissurés ou usés.

À l'intérieur du véhicule

Les points d'intervention énumérés ci-dessous doivent faire l'objet de vérifications régulières, par exemple, lors des opérations d'entretien périodique, du nettoyage du véhicule, etc.

Pédale d'accélérateur Assurez-vous que la pédale d'accélérateur s'enfonce en douceur, librement et sans effort. Gardez la carquette loin de la pédale.

Mécanisme de la position P (stationnement) de la boîte de vitesses automatique Assurez-vous que le bouton de déblocage du levier sélecteur fonctionne adéquatement et librement. Assurez-vous que votre véhicule reste immobile dans une pente raide lorsque le levier sélecteur se trouve à la position de stationnement et ce, sans serrer les freins.

Pédale de frein et servofrein* Assurez-vous que la pédale de frein fonctionne librement et que la distance qui la sépare du plancher est adéquate lorsqu'on l'enfonce complètement. Vérifiez le fonctionnement du servofrein. Assurez-vous de maintenir la carquette à l'écart de la pédale.

Freins Assurez-vous que le véhicule ne dérive pas lorsque les freins sont serrés.

Pédale d'embrayage* Assurez-vous que la pédale s'enfonce en douceur et que sa course libre est adéquate.

Frein de stationnement* Assurez-vous que la course du levier est adéquate et que celui-ci fonctionne bien. Pour ce faire, immobilisez le véhicule dans une pente raide et serrez seulement le frein de stationnement pour maintenir le véhicule en position.

Sièges Vérifiez les commandes de position des sièges comme les dispositifs de réglage des sièges et d'inclinaison des dossiers, etc. pour vous assurer qu'ils fonctionnent bien et qu'ils se verrouillent correctement dans toutes les positions. Assurez-vous que les appuie-tête se déplacent librement vers le haut et vers le bas et qu'ils se bloquent correctement (selon l'équipement du véhicule) dans toutes les positions de verrouillage.

Ceintures de sécurité Assurez-vous que toutes les pièces des ceintures de sécurité (p. ex., les boucles, les ancrages, les règleurs et les enrouleurs) fonctionnent correctement et librement et qu'elles sont bien installées. Vérifiez les sangles des ceintures de sécurité pour vous assurer qu'elles ne sont pas coupées, effilochées, usées ou endommagées.

Volant de direction Prenez note de tout changement dans le fonctionnement de la direction :

par exemple, une course morte du volant excessive, une direction rigide ou des bruits inusités.

Témoins et carillons Assurez-vous que tous les témoins et carillons fonctionnent bien.

Essuie-glaces et lave-glace de pare-brise* Assurez-vous que les essuie-glaces et le lave-glace fonctionnent bien et que les essuie-glaces ne laissent pas de traces sur le pare-brise.

Dégivreur de pare-brise Assurez-vous que l'air circule librement par les bouches de dégivrage et que le débit d'air est adéquat lorsque le chauffage ou la climatisation est en fonction.

Sous le capot et sous le véhicule

Les points d'intervention énumérés ci-dessous doivent être vérifiés régulièrement (p. ex., chaque fois que vous vérifiez l'huile moteur ou que vous faites le plein de carburant).

Niveau d'huile de la boîte de vitesses automatique* Déplacez le levier sélecteur en position de stationnement (P) et laissez le moteur tourner au ralenti à la température de fonctionnement avant de vérifier le niveau d'huile.

Batterie* Vérifiez le niveau d'électrolyte dans chacun des éléments de la batterie. Il doit se trouver entre les repères MAX et MIN. Vérifiez fréquemment le niveau d'électrolyte de la batterie

si vous conduisez votre véhicule par temps très chaud ou dans des conditions difficiles.

Niveau des liquides de frein et d'embrayage* Assurez-vous que le niveau des liquides de frein et d'embrayage se trouve entre les repères MIN et MAX de leur réservoir respectif.

Niveau de liquide de refroidissement* Attendez que le moteur soit froid pour vérifier le niveau de liquide de refroidissement.

Courroies d'entraînement du moteur* Assurez-vous que les courroies d'entraînement du moteur ne sont pas éraillées, usées, fendillées ou huileuses.

Niveau d'huile moteur* Vérifiez le niveau d'huile moteur lorsque votre véhicule est immobilisé sur une surface plane et que le moteur est à l'arrêt. Attendez que l'huile se dépose dans le carter d'huile (plus de dix minutes).

Système d'échappement Assurez-vous que les supports du système d'échappement ne sont pas desserrés et que ce dernier n'est pas fissuré ou perforé. Si le système d'échappement de votre véhicule émet un son inhabituel ou dégage une odeur de gaz d'échappement, rendez-vous immédiatement chez un concessionnaire NISSAN pour le faire vérifier. Consultez

l'avertissement relatif à l'oxyde de carbone dans le chapitre « Démarrage et conduite » du présent manuel.

Fuites de liquide Immobilisez votre véhicule et, après un certain temps, vérifiez la présence de fuites de carburant, d'huile, d'eau ou d'autres liquides. Il est normal que de l'eau s'égoutte du climatiseur après son utilisation. Si vous décelez des fuites ou des vapeurs d'essence, recherchez la source du problème et faites réparer votre véhicule immédiatement.

Niveau de liquide de direction assistée* et canalisations Coupez le contact et attendez que le liquide de direction assistée refroidisse avant d'en vérifier le niveau. Assurez-vous que les canalisations sont bien raccordées et qu'elles sont exemptes de fuites, de fissures, etc.

Radiateur et durites Vérifiez l'avant du radiateur et retirez-en la saleté, les insectes, les feuilles, etc. qui s'y sont accumulés. Assurez-vous que les durites du radiateur ne sont pas fissurées, déformées, pourries ou desserrées.

Soubassement Le soubassement de votre véhicule entre fréquemment en contact avec des substances corrosives comme celles qui sont répandues sur une chaussée glacée ou utilisées pour contrôler la poussière. Il est très important de retirer ces substances du soubassement; sinon le plancher, le châssis, les canalisations de

carburant et le système d'échappement pourraient rouiller. À la fin de l'hiver, rincez le soubassement soigneusement avec de l'eau pour décoller les plaques de boue et de saleté accumulées. Consultez le chapitre « Aspect et entretien » du présent manuel.

Liquide de lave-glace de pare-brise* Assurez-vous qu'il y a suffisamment de liquide de lave-glace dans le réservoir.

PRÉCAUTIONS D'ENTRETIEN

Faites toujours preuve de prudence lorsque vous procédez à une inspection ou à un entretien de votre véhicule afin d'éviter de subir de graves blessures ou d'endommager votre véhicule. Les précautions générales suivantes doivent être respectées à la lettre.

AVERTISSEMENT

- **Stationnez le véhicule sur une surface plane, serrez le frein de stationnement et bloquez les roues pour empêcher le véhicule de se déplacer. Dans le cas des modèles équipés d'une boîte de vitesses manuelle, déplacez le levier sélecteur à la position de point mort (N). Dans le cas des modèles équipés d'une boîte de vitesses automatique, déplacez le levier de vitesses à la position de stationnement (P).**
- **Assurez-vous que la clé de contact est à la position OFF ou LOCK avant de procéder à tout remplacement ou réparation de pièces.**
- **Ne laissez jamais le moteur ou les faisceaux des composants associés à la boîte de vitesses automatique débranchés lorsque le commutateur d'allumage est tourné à la position de marche (ON).**

- **Ne branchez ou débranchez jamais la batterie ni aucun autre composant transistorisé lorsque le commutateur d'allumage est à la position de marche (ON).**
- **Votre véhicule est équipé d'un ventilateur de refroidissement du moteur automatique qui peut s'activer à n'importe quel moment sans avertissement, même si la clé de contact est à la position d'arrêt et que le moteur ne tourne pas. Pour éviter des blessures, débranchez toujours le câble négatif de la batterie avant d'effectuer une intervention près du ventilateur.**
- **Si vous devez travailler sur un moteur en marche, n'approchez pas vos mains, vos vêtements, vos cheveux ni vos outils des ventilateurs, courroies et autres pièces mobiles.**
- **Il est recommandé d'enlever ou de fixer en place tout vêtement ample avant de travailler sur votre véhicule. Retirez aussi votre montre, vos bagues et vos autres bijoux.**
- **Lorsque vous travaillez sur votre véhicule, portez toujours des lunettes de protection.**

- **Si vous devez faire tourner le moteur dans un espace clos comme un garage, assurez-vous que l'endroit est correctement ventilé et que les gaz d'échappement peuvent s'évacuer.**
- **Ne vous glissez jamais sous un véhicule si ce dernier n'est soutenu que par un cric. Si une intervention sous le véhicule s'avère nécessaire, utilisez des tréteaux pour le soutenir.**
- **Tenez loin du réservoir de carburant et de la batterie les cigarettes ou cigares allumés, de même que toute flamme ou source d'étincelles.**
- **L'entretien du filtre à carburant et des canalisations de carburant des modèles à essence équipés du système d'injection électronique multipoint doit être effectué par un concessionnaire NISSAN car les canalisations de carburant sont sous haute pression, même lorsque le moteur est à l'arrêt.**

ATTENTION

- **Ne procédez à aucune intervention sous le capot lorsque le moteur est chaud. Arrêtez le moteur et attendez qu'il refroidisse.**
- **Évitez tout contact avec de l'huile moteur ou du liquide de refroidissement usés. La mise au rebut inadéquate d'huile moteur, de liquide de refroidissement du moteur ou de tout autre liquide utilisé dans un véhicule peut nuire à l'environnement. Respectez toujours la réglementation locale en ce qui concerne la mise au rebut de liquides utilisés dans un véhicule.**

Le présent chapitre fournit des directives relatives aux interventions qui peuvent être aisément effectuées par le propriétaire.

Vous pouvez également vous procurer un Manuel de réparation NISSAN. Consultez la rubrique « Pour commander le Manuel du conducteur ou le Manuel de réparation » du chapitre « Données techniques et information au consommateur » de ce manuel.

Rappelez-vous que des interventions incomplètes ou inadéquates peuvent engendrer des problèmes de fonctionnement ou des émissions d'échappement excessives et compromettre la

couverture de garantie de votre véhicule. **Dans le doute, rendez-vous chez un concessionnaire NISSAN pour y faire réparer votre véhicule.**

POINTS DE VÉRIFICATION DANS LE COMPARTIMENT MOTEUR

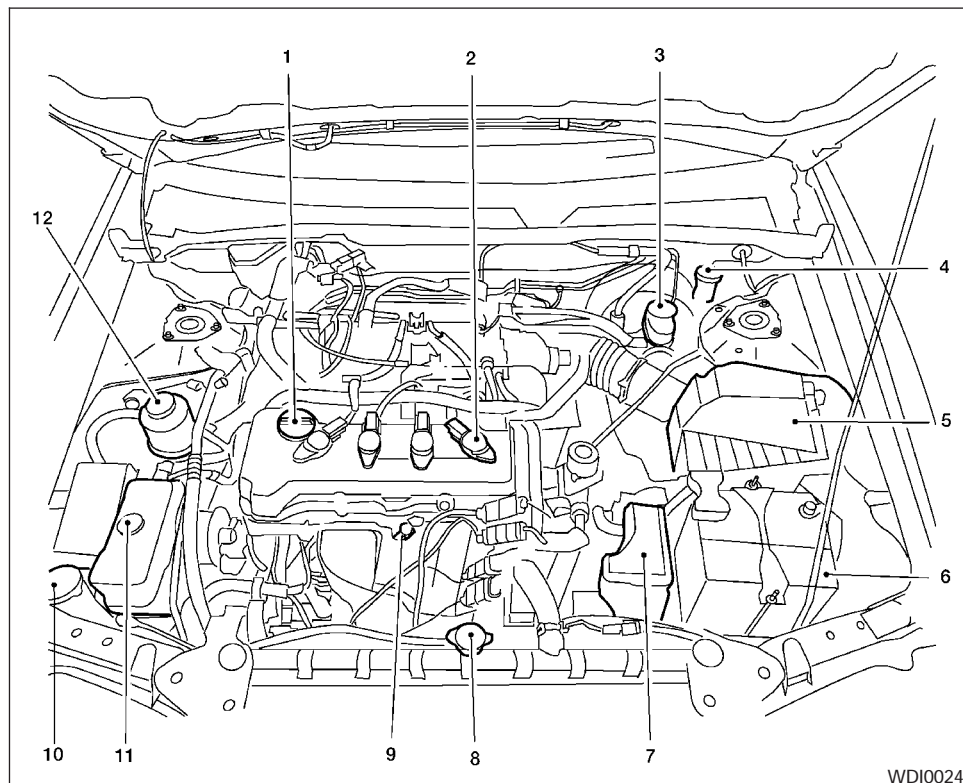

Moteur QG18DE

1. Bouchon de remplissage d'huile moteur
2. Protecteurs de bougies/bobines d'allumage
3. Réservoir de liquide de frein
4. Réservoir de liquide d'embrayage (modèles avec boîte de vitesses manuelle)
5. Filtre à air
6. Batterie
7. Porte-fusibles/fils-fusibles
8. Bouchon du radiateur
9. Jauge d'huile moteur
10. Réservoir de liquide de lave-glace de pare-brise
11. Réservoir de liquide de refroidissement
12. Réservoir de liquide de direction assistée

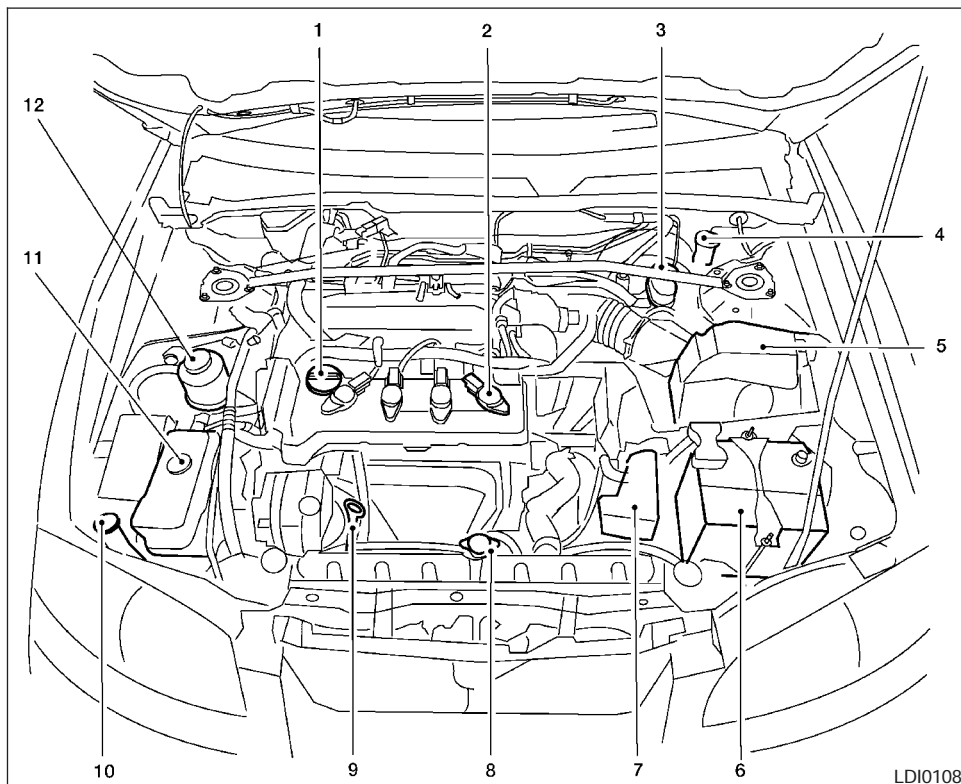

Moteur QR25DE

1. Bouchon de remplissage d'huile moteur
2. Protecteurs de bougies
3. Réservoir de liquide de frein
4. Réservoir de liquide d'embrayage (modèles avec boîte de vitesses manuelle)
5. Filtre à air
6. Batterie
7. Porte- fusibles/fils-fusibles
8. Bouchon du radiateur
9. Jauge d'huile moteur
10. Réservoir de liquide de lave-glace de pare-brise
11. Réservoir de liquide de refroidissement
12. Réservoir de liquide de direction assistée

REMARQUE:

Le capot a été soulevé pour permettre une meilleure identification visuelle des pièces.

CIRCUIT DE REFROIDISSEMENT DU MOTEUR

Le circuit de refroidissement du moteur a été rempli à l'usine d'une solution d'antigel toutes saisons de haute qualité. L'ajout d'additifs dans le circuit de refroidissement est inutile puisque cette solution d'antigel contient des inhibiteurs de rouille et de corrosion.

⚠ AVERTISSEMENT

- **Ne retirez jamais le bouchon du radiateur lorsque le moteur est chaud. Du liquide à haute pression pourrait s'échapper du radiateur et provoquer des brûlures graves.**
- **Le radiateur est équipé d'un bouchon taré. Pour éviter d'endommager le moteur, utilisez uniquement un bouchon de radiateur d'origine NISSAN.**

Température extérieure inférieure à		Antigel d'origine NISSAN longue durée ou l'équivalent	Eau déminéralisée ou distillée
°C	°F		
-35	-30	50 %	50 %

⚠ ATTENTION

Lorsque vous remplacez l'antigel ou que vous en ajoutez, assurez-vous d'utiliser l'antigel longue durée d'origine Nissan (de couleur verte) ou un antigel équivalent dont le mélange contient 50 % d'antigel et 50 % d'eau déminéralisée ou distillée. L'utilisation de solutions antigel d'autres types ou couleurs, comme l'antigel orange, peut endommager le circuit de refroidissement du moteur de votre véhicule.

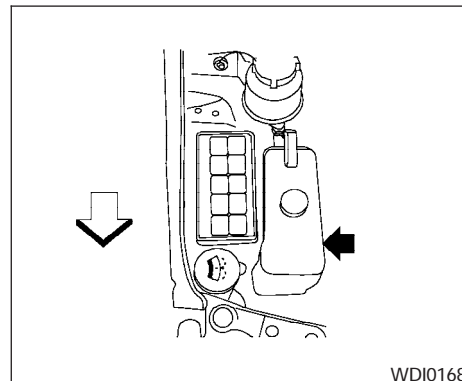

VÉRIFICATION DU NIVEAU DE LIQUIDE DE REFROIDISSEMENT

Attendez que le moteur soit froid pour vérifier le niveau de liquide de refroidissement dans le réservoir. Si le niveau est inférieur au repère MIN, ajoutez du liquide jusqu'à ce qu'il atteigne le repère MAX. Si le réservoir est vide, **attendez que le moteur soit froid** et vérifiez le niveau de liquide de refroidissement dans le radiateur. Si la quantité de liquide de refroidissement dans le radiateur est insuffisante, remplissez ce dernier jusqu'à l'orifice de remplissage et ajoutez également du liquide dans le réservoir jusqu'au repère MAX.

Faites vérifier le circuit de refroidissement de votre véhicule chez un concessionnaire NISSAN si vous devez y ajouter fréquemment du liquide de refroidissement.

VIDANGE DU LIQUIDE DE REFROIDISSEMENT

Les réparations majeures du circuit de refroidissement de votre véhicule doivent être effectuées chez un concessionnaire NISSAN. Les procédures d'entretien sont décrites dans le manuel de réparation NISSAN.

Des procédures d'entretien inadéquates peuvent compromettre le rendement du dispositif de chauffage et entraîner une surchauffe du moteur.

⚠ AVERTISSEMENT

- Ne remplacez jamais le liquide de refroidissement de votre véhicule lorsque le moteur est chaud car vous pourriez vous brûler.
- Ne retirez jamais le bouchon du radiateur lorsque le moteur est chaud. Du liquide à haute pression pourrait s'échapper du radiateur et provoquer des brûlures graves.

- Évitez tout contact direct du liquide de refroidissement usé sur la peau. Si tel est le cas, lavez immédiatement l'endroit affecté avec du savon ou du détergent pour les mains.
- Gardez le liquide de refroidissement hors de la portée des enfants et des animaux.

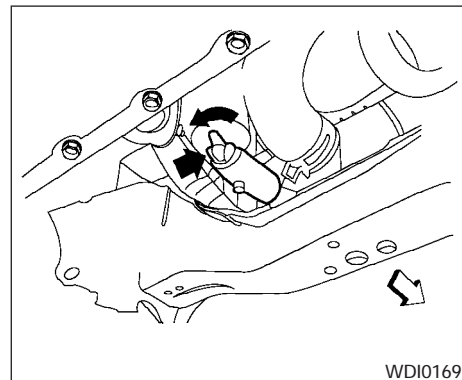

Moteur QG18DE

Le liquide de refroidissement doit être mis au rebut de façon adéquate. Consultez les règlements en vigueur dans votre localité.

1. Tournez le bouchon de vidange du radiateur dans le sens inverse des aiguilles d'une montre pour l'ouvrir.

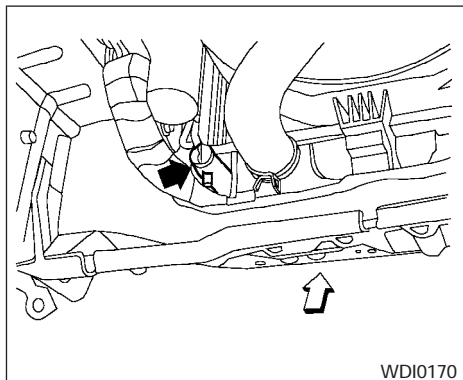

WDI0170

Moteur QR25DE

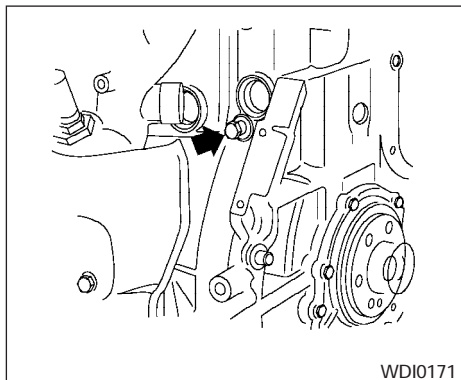

WDI0171

Moteur QG18DE

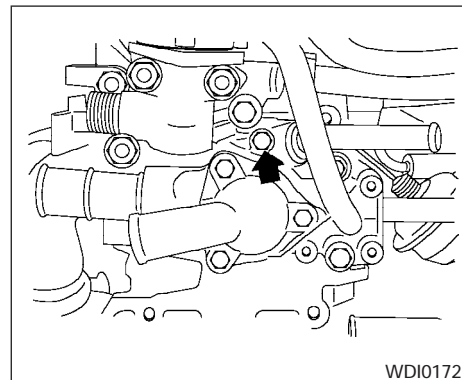

WDI0172

Moteur QG18DE

2. Ouvrez le bouchon de vidange du bloc-moteur.
3. Ouvrez le bouchon du radiateur pour vidanger le liquide de refroidissement.
 - Le liquide de refroidissement usagé doit être mis au rebut de façon adéquate.
 - Consultez les règlements en vigueur dans votre localité.
4. Vidangez le circuit de refroidissement en faisant circuler de l'eau douce dans le radiateur.
5. Fermez solidement les bouchons de vidange du radiateur et du bloc-moteur.
6. Consultez le chapitre « Données techniques et information au consommateur » pour connaître la contenance du circuit de refroidissement. Versez lentement le mélange de liquide de refroidissement et d'eau adéquat dans le radiateur. Remplissez le réservoir jusqu'au repère MAX.

HUILE MOTEUR

7. Dans le cas du moteur QG18DE seulement, ouvrez et fermez le ou les orifices de purge d'air pour expulser l'air. Remplissez ensuite le radiateur et posez le bouchon du radiateur.
8. Démarrez le moteur et laissez-le réchauffer jusqu'à ce qu'il atteigne sa température normale de fonctionnement. Laissez le moteur s'emballer à vide deux ou trois fois. Observez l'indicateur de température du liquide de refroidissement pour déceler tout signe de surchauffe.
9. Coupez le contact. Attendez que le radiateur soit totalement refroidi et remplissez-le jusqu'à l'orifice de remplissage. Remplissez le réservoir jusqu'au repère MAX.
10. Dans le cas du moteur QG18DE seulement, ouvrez et fermez le ou les orifices de purge d'air pour expulser l'air. Remplissez ensuite le radiateur et posez le bouchon du radiateur.
11. Assurez-vous que les bouchons de vidange du radiateur et du bloc-moteur ne fuient pas. Dans le cas du moteur QG18DE seulement, assurez-vous également que l'orifice de purge d'air ne fuit pas.

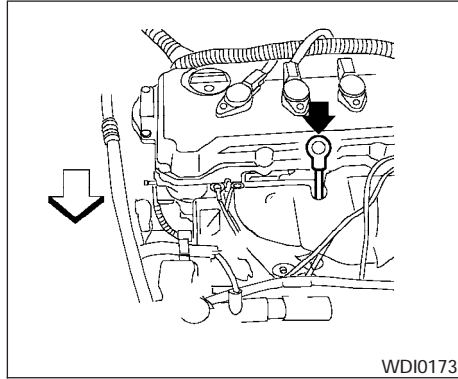

Moteur QG18DE

VÉRIFICATION DU NIVEAU D'HUILE MOTEUR

1. Stationnez votre véhicule sur une surface plane et serrez le frein de stationnement.
2. Démarrez le moteur et laissez-le tourner au ralenti jusqu'à ce qu'il atteigne sa température de fonctionnement.
3. Coupez le contact. **Attendez que l'huile se dépose dans le carter d'huile (plus de dix minutes).**

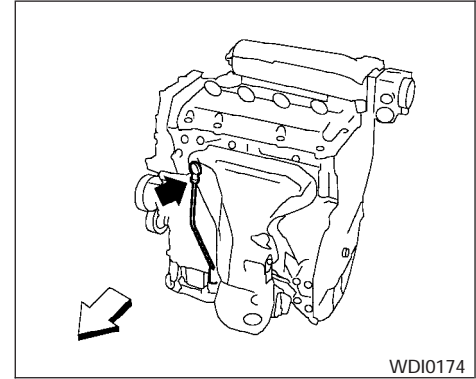

Moteur QR25DE

4. Retirez la jauge et essuyez-la. Insérez-la ensuite dans son tube jusqu'au fond.

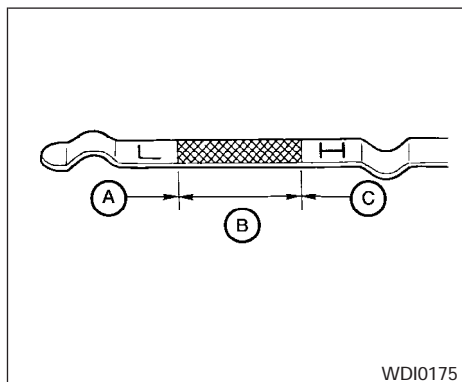

Type A

5. Retirez-la de nouveau et vérifiez le niveau d'huile. Celui-ci doit se trouver entre les repères H (élevé) et L (bas) (B). Il s'agit du niveau d'huile normal. Si le niveau d'huile est inférieur au repère L (bas) (A), retirez le bouchon de remplissage d'huile et versez de l'huile recommandée dans l'orifice. **Le niveau ne doit jamais dépasser le repère H (C).**

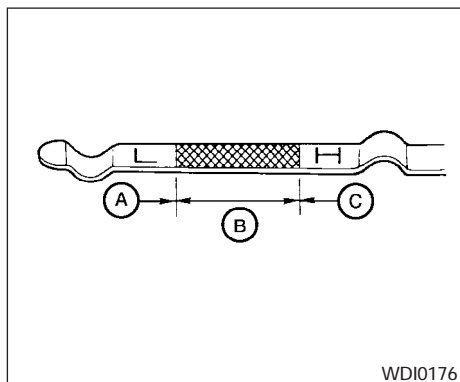

Type B

6. Vérifiez de nouveau le niveau d'huile au moyen de la jauge.

L'ajout d'huile entre les opérations d'entretien périodique ou pendant la période de rodage est normal si vous conduisez votre véhicule dans des conditions difficiles.

ATTENTION

Le niveau d'huile doit être vérifié périodiquement. Le fait de laisser le moteur tourner lorsque la quantité d'huile est insuffisante peut entraîner des dommages au moteur qui ne seraient pas couverts par la garantie.

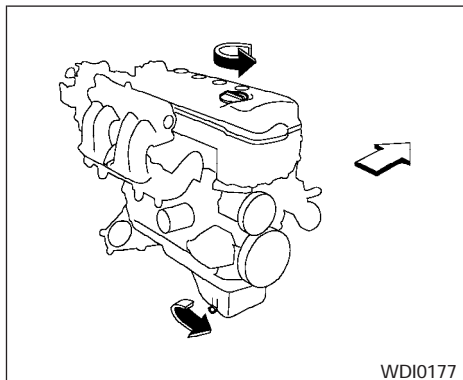

Moteur QG18DE

VIDANGE D'HUILE MOTEUR

1. Stationnez votre véhicule sur une surface plane et serrez le frein de stationnement.
2. Démarrez le moteur et laissez-le tourner au ralenti jusqu'à ce qu'il atteigne sa température de fonctionnement, puis coupez le contact.
3. Tournez le bouchon de remplissage d'huile dans le sens contraire des aiguilles d'une montre pour le retirer.
4. Déposez un grand bac de vidange sous le bouchon de vidange.

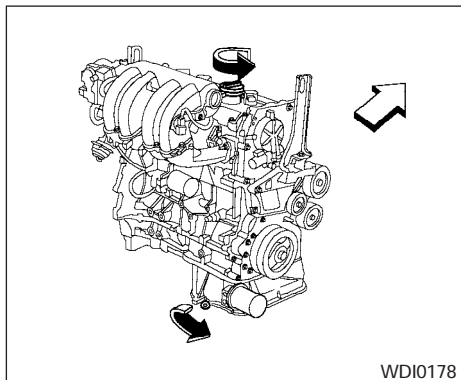

Moteur QR25DE

5. Retirez le bouchon de vidange à l'aide d'une clé en le tournant dans le sens contraire des aiguilles d'une montre et vidangez l'huile complètement.

Si le filtre à huile doit être changé, retirez-le et remplacez-le maintenant. Consultez la rubrique « Remplacement du filtre à huile » plus loin dans ce chapitre.

⚠ AVERTISSEMENT

- **Des contacts prolongés et répétés avec de l'huile moteur usagée peuvent entraîner le cancer de la peau.**

- Évitez tout contact direct de la peau avec de l'huile usagée. Le cas échéant, lavez soigneusement la zone affectée avec du savon ou avec un détergent pour les mains aussitôt que possible.
- Gardez l'huile moteur usagée hors de la portée des enfants.

⚠ ATTENTION

Prenez soin de ne pas vous brûler car l'huile moteur peut être brûlante.

- L'huile usagée doit être mise au rebut de façon adéquate.
 - Consultez les règlements en vigueur dans votre localité.
6. Nettoyez et réinstallez le bouchon de vidange ainsi qu'une nouvelle rondelle. Au moyen d'une clé, vissez fermement le bouchon de vidange. N'utilisez pas une force excessive.
- Couple de serrage du bouchon de vidange :**
29 à 39 N·m (22 à 29 lb·pi)
7. Ajoutez l'huile moteur recommandée par l'orifice de remplissage d'huile, puis remplacez le bouchon de remplissage d'huile en le serrant fermement.

Reportez-vous à la rubrique « Contenances, carburant et lubrifiants recommandés » du chapitre « Données techniques et information au consommateur » de ce manuel pour connaître les contenances de vidange et de remplissage.

Ces contenances varient selon la température de l'huile et la durée de vidange. Utilisez ces spécifications à titre de référence seulement. Utilisez toujours la jauge pour déterminer le bon niveau d'huile dans le réservoir.

8. Démarrez le moteur. Vérifiez qu'il n'y a aucune fuite autour du bouchon de vidange et du filtre à huile. Dans le cas contraire, réparez la fuite.
9. Coupez le contact et attendez plus de dix minutes. Vérifiez de nouveau le niveau d'huile au moyen de la jauge. Ajoutez de l'huile moteur au besoin.

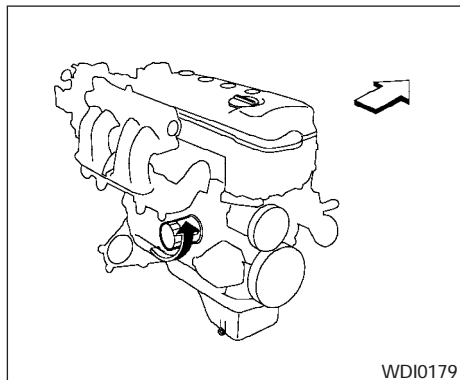

Moteur QG18DE

REPLACEMENT DU FILTRE À HUILE

1. Stationnez votre véhicule sur une surface plane et serrez le frein de stationnement.
2. Coupez le contact.
3. Déposez un grand bac de vidange sous le filtre à huile.
4. Desserrez le filtre à huile au moyen d'une clé pour filtre à huile en tournant dans le sens inverse des aiguilles d'une montre. Retirez ensuite le filtre en le tournant à la main.

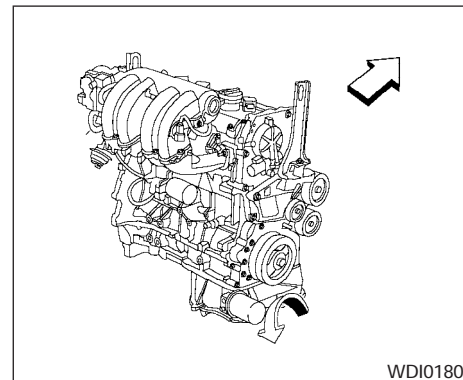

Moteur QR25DE

⚠ ATTENTION

Prenez soin de ne pas vous brûler car l'huile moteur peut être brûlante.

5. Essuyez la surface de montage du filtre à huile avec un chiffon propre.
Assurez-vous d'enlever tout enduit d'étanchéité usé de la surface de montage du moteur.
6. Enduisez le joint du nouveau filtre d'huile moteur propre.

HUILE POUR BOÎTE DE VITESSES AUTOMATIQUE

7. Serrez le filtre à huile jusqu'à ce qu'une faible résistance soit perçue, puis serrez-le de deux tiers de tour.
8. Démarrez le moteur et vérifiez qu'il n'y a aucune fuite autour du filtre à huile. Dans le cas contraire, réparez la fuite.
9. Coupez le contact et attendez plus de dix minutes. Vérifiez le niveau d'huile. Ajoutez de l'huile moteur au besoin.

⚠ AVERTISSEMENT

- Lorsque le moteur tourne, écartez vos mains, vos bijoux et vos vêtements des pièces mobiles telles que le ventilateur de refroidissement et les courroies d'entraînement.
- L'huile pour boîte de vitesses automatique est toxique et elle doit donc être conservée dans un contenant bien identifié, hors de la portée des enfants.

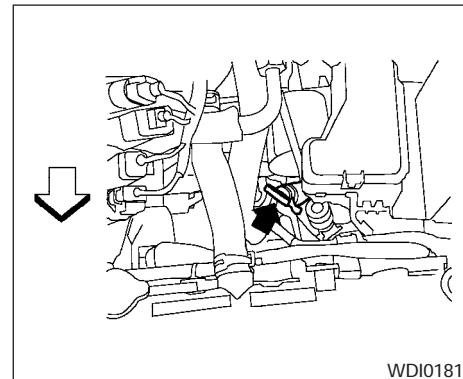

Moteur QG18DE

CONDITIONS DE TEMPÉRATURE LORS DES VÉRIFICATIONS

- Le niveau de liquide doit être vérifié en utilisant la plage de températures élevées (HOT) de la jauge une fois que les conditions suivantes sont réunies :
 - le moteur doit être réchauffé et avoir atteint sa température de fonctionnement;
 - le véhicule doit avoir été conduit pendant au moins cinq minutes;
 - la température de l'huile de la boîte de vitesses automatique doit se situer entre

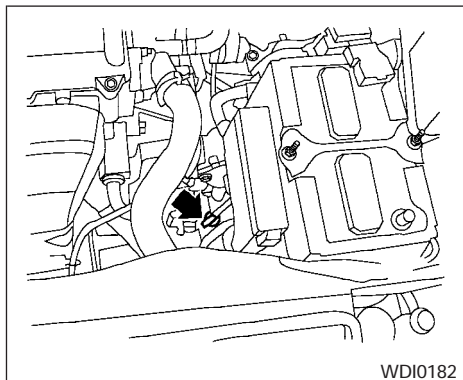

Moteur QR25DE

50 et 80 °C (122 et 176 °F).

- Le niveau peut être vérifié lorsque la température de l'huile se situe entre 30 et 50 °C (86 et 122 °F) en utilisant la plage de températures froides (COLD) de la jauge une fois que le moteur a atteint sa température de fonctionnement et avant de prendre la route. Toutefois, le niveau doit être vérifié à nouveau en utilisant la plage de températures élevées (HOT) de la jauge.

1. Stationnez votre véhicule sur une surface plane et serrez le frein de stationnement.

2. Démarrez le moteur et déplacez le levier sélecteur dans chaque gamme de vitesses en terminant par la position de stationnement (P).
3. Vérifiez le niveau d'huile lorsque le moteur tourne au ralenti.

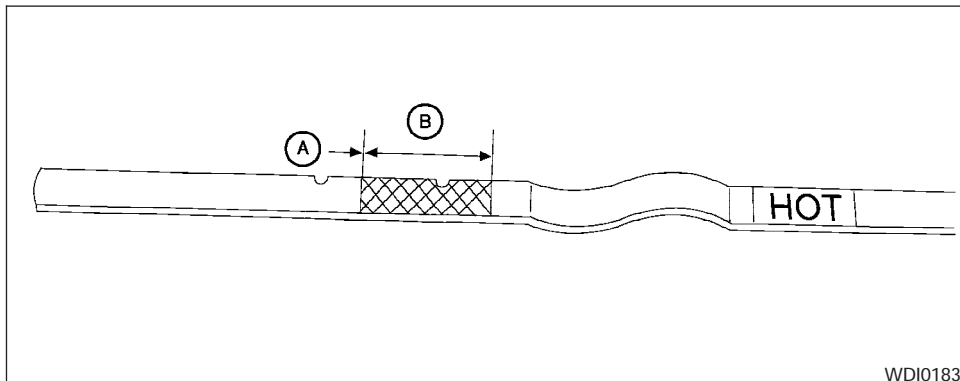

WDI0183

4. Retirez la jauge et essuyez-la avec un essuie-tout non pelucheux.
5. Insérez la jauge à fond dans son tube.
6. Retirez la jauge et notez la valeur relevée. Si le niveau d'huile de la boîte de vitesses automatique se trouve dans la plage de fonctionnement normal **(B)**, il n'est pas nécessaire d'ajouter de l'huile. Si le niveau d'huile est bas **(A)**, ajoutez de l'huile dans le tube de la jauge.

ATTENTION

NE REMPLISSEZ PAS LE RÉSERVOIR AU-DELÀ DE SA CAPACITÉ. Utilisez UNIQUEMENT de l'huile pour boîte de vitesses automatique NISSAN Matic (zone continentale des États-Unis et Alaska) ou de l'huile pour boîte de vitesses NISSAN du Canada. Les huiles Dexron^{MC} III/Mercon^{MC} ou un produit équivalent peuvent également être utilisées. Si vous êtes à l'extérieur de la zone continentale des États-Unis ou de l'Alaska, communiquez avec un concessionnaire NISSAN pour obtenir des renseignements concernant les huiles à utiliser, y compris les marques recommandées d'huiles pour boîte de vitesses automatique Dexron^{MC} III/Mercon^{MC}.

LIQUIDE DE DIRECTION ASSISTÉE

REMARQUE:

Il est impossible de relever une lecture précise du niveau d'huile si le véhicule a été conduit à vitesse élevée pendant une longue période ou en circulation dense par temps chaud, ou lorsqu'il a été utilisé pour tracter une remorque. Vous devez laisser l'huile refroidir (environ 30 minutes) avant d'en vérifier le niveau.

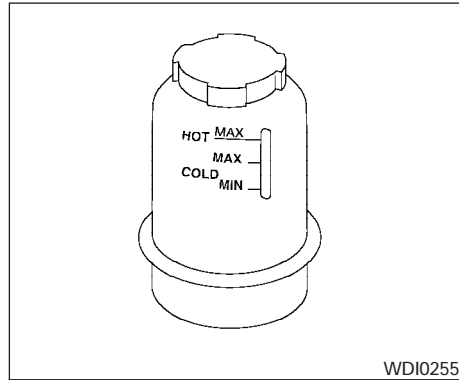

Type A

Le niveau de liquide de direction assistée doit être vérifié en utilisant la plage de températures élevées maximales (HOT MAX) du réservoir lorsque la température du liquide se situe entre 50 et 80 °C (122 et 176 °F) ou encore, en utilisant la plage de températures froides maximales (COLD MAX) du réservoir lorsque la température du liquide se situe entre 0 et 30 °C (32 et 86 °F)

Si le niveau de liquide est inférieur au repère MIN, ajoutez du liquide d'origine NISSAN PSF. Pour ce faire, retirez le bouchon et versez le liquide par l'orifice.

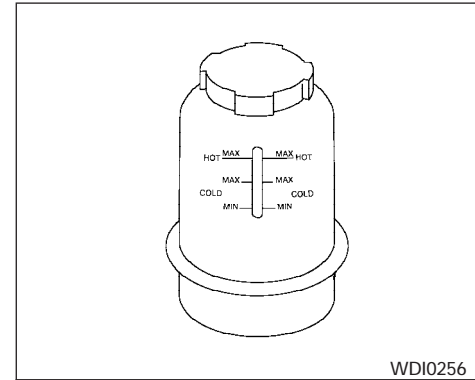

Type B

ATTENTION

- **NE REMPLISSEZ PAS LE RÉSERVOIR AU-DELÀ DE SA CAPACITÉ.**
- **Utilisez l'huile recommandée NISSAN PSF d'origine ou l'équivalent.**

LIQUIDE DE FREIN ET D'EMBRAYAGE

Pour obtenir de plus amples renseignements concernant les spécifications de liquides de frein et d'embrayage, consultez la rubrique « Contenance, carburant et lubrifiants recommandés » du chapitre « Données techniques et information au consommateur » du présent manuel.

⚠ AVERTISSEMENT

N'utilisez que du liquide frais provenant d'un contenant scellé. L'utilisation de liquide usagé, de qualité inférieure ou contaminé pourrait endommager le circuit de freinage et le système d'embrayage. L'utilisation de liquides inadéquats peut endommager le circuit de freinage et compromettre la capacité de freinage du véhicule.

⚠ ATTENTION

Ne renversez pas ce liquide sur les surfaces peintes. Il endommagera la peinture. Si du liquide est renversé, nettoyez immédiatement la surface avec de l'eau.

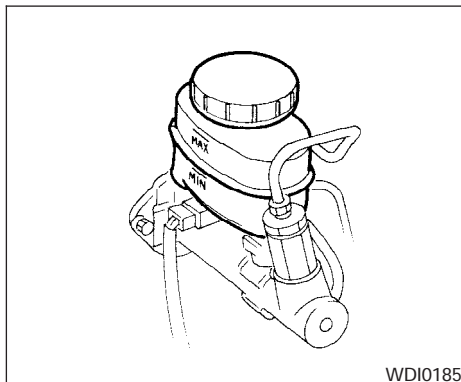

LIQUIDE DE FREIN

Vérifiez le niveau de liquide de frein dans le réservoir. Si le niveau de liquide est inférieur au repère MIN ou si le témoin de frein s'allume, ajoutez du liquide de frein d'origine NISSAN ou du liquide **DOT 3** équivalent jusqu'au repère MAX. Faites vérifier le circuit de freinage de votre véhicule chez un concessionnaire NISSAN si vous devez y ajouter fréquemment du liquide de frein.

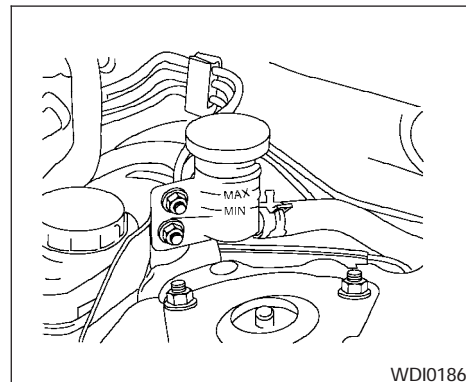

LIQUIDE D'EMBRAYAGE

Vérifiez le niveau de liquide d'embrayage dans le réservoir (boîte de vitesses manuelle seulement). Si le niveau de liquide est inférieur au repère MIN, ajoutez du liquide de frein d'origine NISSAN de très haute tenue ou du liquide **DOT 3** équivalent jusqu'au repère MAX. Faites vérifier le circuit d'embrayage de votre véhicule chez un concessionnaire NISSAN si vous devez y ajouter fréquemment du liquide d'embrayage.

Pour obtenir de plus amples renseignements concernant les spécifications de liquides de frein et d'embrayage, consultez la rubrique « Contenance, carburant et lubrifiants recommandés »

LIQUIDE DE LAVE-GLACE

du chapitre « Données techniques et information au consommateur » du présent manuel.

⚠ AVERTISSEMENT

N'utilisez que du liquide frais provenant d'un contenant scellé. L'utilisation de liquide usagé, de qualité inférieure ou contaminé pourrait endommager le circuit de freinage et le système d'embrayage. L'utilisation de liquides inadéquats peut endommager le circuit de freinage et compromettre la capacité de freinage du véhicule.

⚠ ATTENTION

Ne renversez pas ce liquide sur les surfaces peintes. Il endommagera la peinture. Si du liquide est renversé, nettoyez immédiatement la surface avec de l'eau.

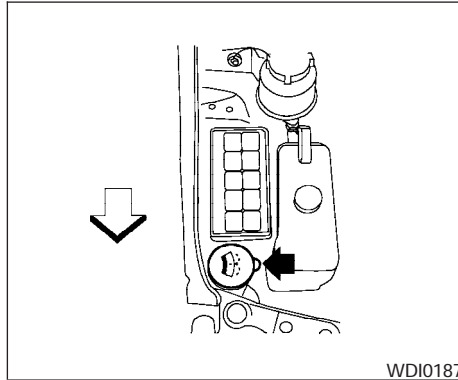

RÉSERVOIR DE LIQUIDE DE LAVE-GLACE

Remplissez le réservoir de liquide de lave-glace périodiquement. Ajoutez du liquide de lave-glace lorsque le témoin s'allume (selon l'équipement du véhicule).

Pour remplir le réservoir de liquide de lave-glace, retirez le bouchon du réservoir et versez le liquide de lave-glace dans l'orifice du réservoir.

Ajoutez un solvant pour lave-glace pour obtenir de meilleurs résultats de nettoyage. En hiver, ajoutez un antigel pour lave-glace. Suivez les directives du fabricant concernant les proportions du mélange.

Remplissez le réservoir plus souvent lorsque les conditions de conduite exigent d'utiliser une grande quantité de liquide de lave-glace.

⚠ ATTENTION

- **Ne remplacez pas l'antigel du moteur par une solution de liquide de lave-glace. Ceci pourrait endommager les surfaces peintes du véhicule.**
- **Ne remplissez pas le réservoir de liquide de lave-glace avec des concentrés non dilués. Les éclaboussures de certains concentrés de liquide de lave-glace au méthanol peuvent tacher la calandre de façon permanente lors du remplissage du réservoir de liquide de lave-glace.**
- **Mélangez le concentré de liquide de lave-glace avec de l'eau conformément aux recommandations du fabricant avant de verser le mélange dans le réservoir de liquide de lave-glace de votre véhicule. N'effectuez pas ce mélange dans le réservoir même.**

BATTERIE

- Assurez-vous que la surface de la batterie est propre et sèche en tout temps. Nettoyez toute trace de corrosion au moyen d'une solution de bicarbonate de soude et d'eau.
- Assurez-vous que les raccordements des bornes sont propres et bien serrés.
- Si vous prévoyez ne pas utiliser votre véhicule pendant une période de 30 jours ou plus, débranchez le câble négatif de la borne de la batterie pour empêcher cette dernière de se décharger.

⚠ AVERTISSEMENT

- **N'exposez pas la batterie à une flamme ou à des étincelles. L'hydrogène généré par la batterie est un gaz explosif. Évitez tout contact de l'électrolyte avec vos yeux, votre peau, vos vêtements ou les surfaces peintes du véhicule. Évitez de vous frotter les yeux si vous avez manipulé une batterie ou un bouchon de batterie. Lavez-vous soigneusement les mains. En cas de contact de l'électrolyte avec vos yeux, votre peau ou vos vêtements, rincez immédiatement à l'eau la zone affectée pendant au moins 15 minutes et consultez un médecin.**

- **Ne conduisez pas votre véhicule si le niveau d'électrolyte est bas. Un bas niveau d'électrolyte peut augmenter la charge exercée sur la batterie et ainsi générer de la chaleur, réduire la durée utile de la batterie et, dans certains cas, provoquer une explosion.**
- **Portez toujours des lunettes de sécurité et enlevez tous vos bijoux lorsque vous effectuez une intervention sur la batterie ou à proximité de celle-ci.**
- **Les cosses et bornes de la batterie ainsi que les accessoires connexes contiennent du plomb et des composés de plomb. Lavez-vous les mains après les avoir manipulés.**
- **Gardez la batterie hors de la portée des enfants.**

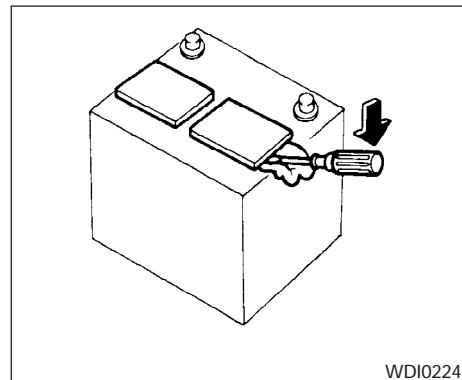

Type A

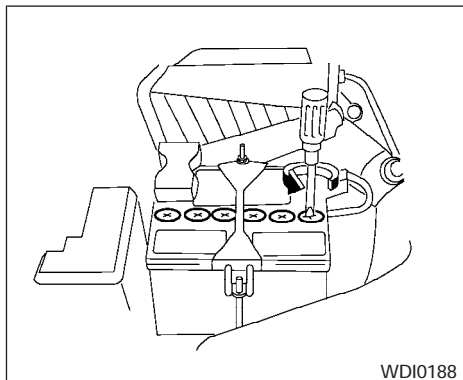

Type B

1. Retirez les bouchons de la batterie au moyen d'un tournevis, tel qu'illustré.

Si'il s'agit de bouchons pression, déposez un chiffon sur la batterie pour la protéger.

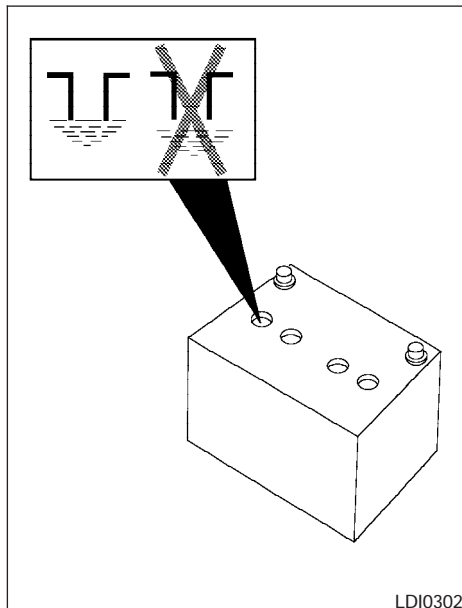

2. Vérifiez le niveau de liquide dans chacun des éléments de la batterie. Si vous devez ajouter du liquide, ne versez que de l'eau distillée pour élever le niveau jusqu'au bas de l'orifice de remplissage. **Ne dépassez pas ce niveau.**

Vérifiez fréquemment le niveau d'électrolyte de la batterie si vous conduisez votre véhicule par temps très chaud ou dans des conditions difficiles.

DÉMARRAGE-SECOURS

Si un démarrage-secours est requis, consultez la rubrique « Démarrage-secours » du chapitre « En cas d'urgence » de ce manuel. Si le moteur refuse de démarrer après avoir utilisé cette méthode, il est peut-être nécessaire de remplacer la batterie. Communiquez avec un concessionnaire NISSAN.

COURROIES D'ENTRAÎNEMENT

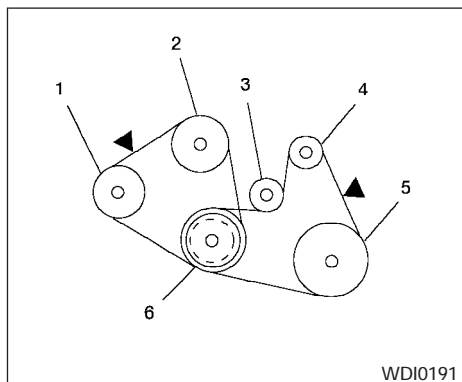

Moteur QG18DE

1. Pompe de liquide de direction assistée
 2. Pompe à eau
 3. Poulie tendeur
 4. Alternateur
 5. Compresseur de climatiseur
 6. Vilebrequin
- ▲ : Points de vérification de tension

AVERTISSEMENT

Assurez-vous que la clé de contact est à la position OFF ou LOCK. Sinon, le moteur peut se mettre inopinément en marche.

1. Procédez à une inspection visuelle des courroies pour vous assurer qu'elles ne sont pas usées, coupées, effilochées ou desserrées. Si les courroies sont en mauvais état ou si elles sont lâches, faites-les remplacer ou régler chez un concessionnaire NISSAN.
2. Faites vérifier l'état et la tension des courroies de votre véhicule aux intervalles prescrits dans le « Guide du service et de l'entretien NISSAN ».

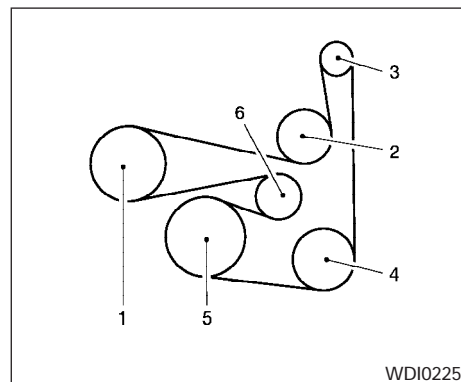

Moteur QR25DE

1. Pompe de liquide de direction assistée
2. Pompe à eau
3. Alternateur
4. Compresseur de climatiseur (selon l'équipement du véhicule)
5. Vilebrequin
6. Tendeur automatique

BOUGIES D'ALLUMAGE

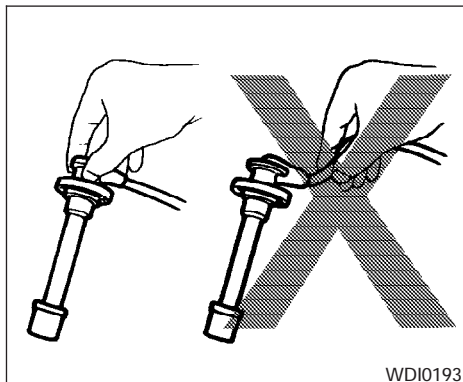

REPLACEMENT DES BOUGIES D'ALLUMAGE

⚠ AVERTISSEMENT

Assurez-vous que le moteur est arrêté, que le contact est coupé à l'allumage et que le frein de stationnement est bien serré.

⚠ ATTENTION

Assurez-vous d'utiliser la bonne douille pour retirer les bougies d'allumage. Une douille inadéquate peut endommager les bougies d'allumage.

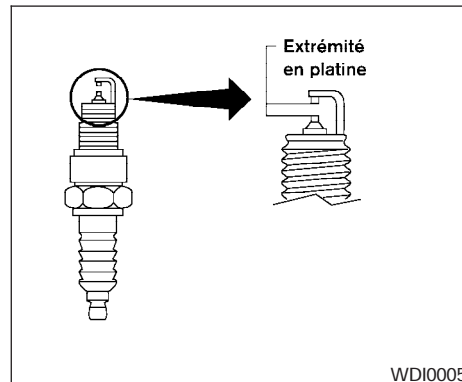

Bougies à électrodes au platine

Comme les bougies à électrodes au platine durent plus longtemps que les bougies conventionnelles, elles n'ont pas besoin d'être remplacées aussi fréquemment. Suivez le programme d'entretien, mais ne réutilisez jamais des bougies usées en les nettoyant ou en les réglant à nouveau.

- **Remplacez toujours les bougies de votre véhicule par des bougies recommandées ou équivalentes.**

1. Retirez le couvercle du moteur (moteur QR25DE).

FILTRE À AIR

2. Débranchez les connecteurs de la bobine d'allumage. Retirez les boulons de la bobine d'allumage.

3. Débranchez les câbles des bougies d'allumage/bobines d'allumage à partir des bougies.

Tenez toujours les gaines des bougies et non les câbles lors du débranchement. Marquez tous les câbles afin d'identifier leur emplacement initial.

4. Retirez les bougies d'allumage au moyen d'une douille à bougie.

La douille à bougie possède un joint de caoutchouc qui retient la bougie pour l'empêcher de tomber lorsqu'elle est retirée. Assurez-vous que chaque bougie d'allumage est bien ajustée dans la douille.

5. Insérez les nouvelles bougies une à une dans la douille à bougie et mettez-les en place. **N'utilisez que le type de bougie d'allumage spécifié.** Tournez chaque bougie à la main de plusieurs tours complets, puis serrez-la au couple adéquat au moyen de la douille. Ne serrez pas trop.

Couple de serrage des bougies d'allumage :

20 à 29 N·m (14 à 22 lb·pi)

6. Saisissez l'embout et rebranchez chaque câble haute tension/bobine d'allumage correspondant jusqu'au déclic.

7. Posez les boulons de la bobine d'allumage.

Couple de serrage des boulons de la bobine d'allumage :

3,8 à 5 N·m (33 à 44 lb·pi)

Branchez le connecteur de la bobine d'allumage.

8. Posez le couvercle du moteur (moteur QR25DE).

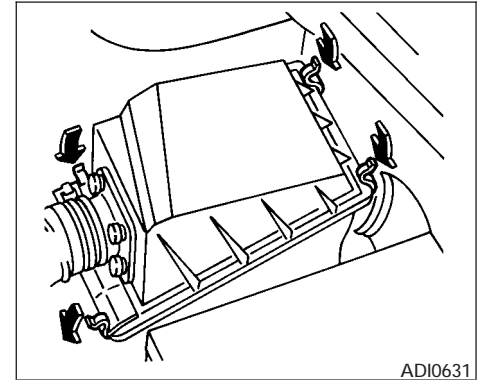

Le filtre à air ne doit pas être nettoyé et réutilisé. Vous devez remplacer le filtre à air de votre véhicule selon les intervalles d'entretien stipulés dans le « Guide du service et de l'entretien NISSAN ». Lorsque vous remplacez le filtre, essuyez l'intérieur du boîtier et le couvercle du filtre à air avec un chiffon humide.

⚠ AVERTISSEMENT

- **En faisant fonctionner le moteur lorsque le filtre à air est retiré, vous risquez de vous brûler ou de brûler d'autres personnes. Le filtre à air ne nettoie pas seulement l'air, il permet également d'arrêter les flammes en cas de ratés du moteur. Si le filtre à air est retiré et que le moteur a des ratés, vous risquez des brûlures. Ne conduisez pas votre véhicule lorsque le filtre à air est retiré et soyez prudent lorsque vous devez effectuer des interventions sur le moteur dépourvu de filtre à air.**
- **Il ne faut jamais verser de carburant dans le corps de papillon ni tenter de faire démarrer le moteur lorsque le filtre à air est retiré, car vous pourriez vous infliger des blessures graves.**

MICROFILTRE À AIR DE L'HABITACLE (selon l'équipement du véhicule)

Le microfiltre de l'habitacle retient la poussière en suspension et les particules de pollen et il réduit également la pénétration de certaines odeurs indésirables dans l'habitacle. Le filtre est situé derrière la boîte à gants. Consultez le « Guide du

service et de l'entretien Nissan » pour connaître les intervalles de remplacement de ce filtre.

Suivez la procédure suivante pour remplacer le filtre :

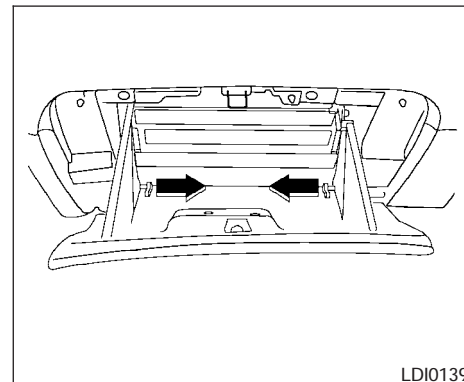

LDI0139

1. Enlevez le volet de la boîte à gants en retirant les deux axes des charnières inférieures.

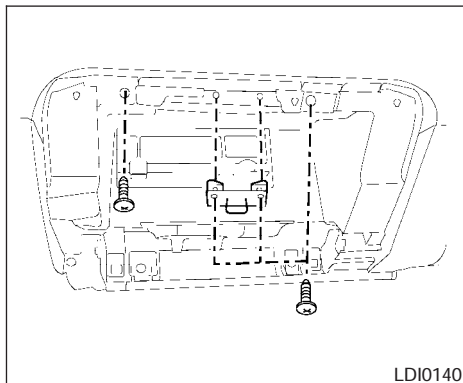

2. Enlevez les deux vis qui retiennent le cadre de la boîte à gants.
3. Enlevez les deux vis qui retiennent le loquet du volet de la boîte à gants. Enlevez le loquet en le tirant vers le bas.
4. Retirez le cadre de la boîte à gants en l'écartant de la planche de bord pour dégager les agrafes de retenue.

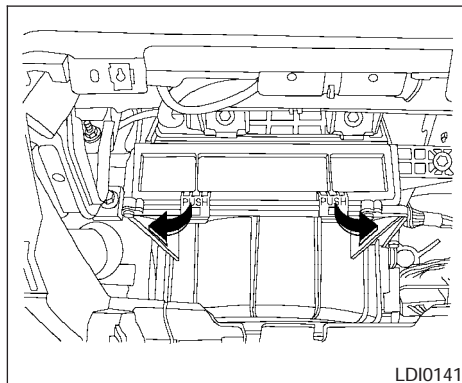

5. Retirez le couvercle de filtre du dispositif d'admission en dégageant les deux languettes des crochets situés au bas du couvercle. Retirez le filtre.

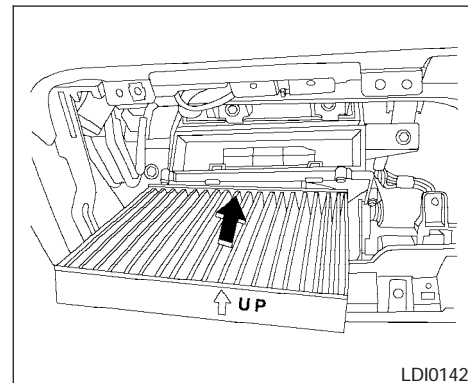

REMARQUE : La mention « UP » accompagnée d'une flèche est inscrite sur le filtre. L'extrémité du filtre où se trouve la flèche doit être orientée vers l'arrière du véhicule.

6. Glissez le filtre dans le boîtier.

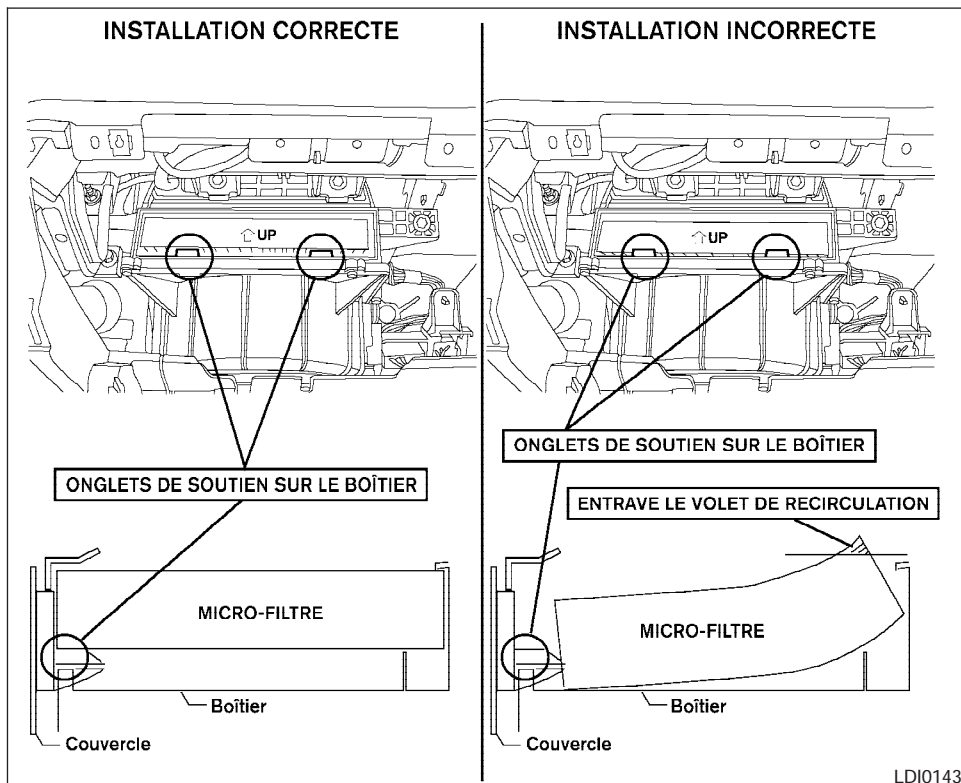

LDI0143

REMARQUE : Assurez-vous que le filtre est logé sur les deux languettes de retenue du boîtier.

7. Remplacez le couvercle en insérant les languettes supérieures dans la fente du boîtier et en poussant les languettes des crochets jusqu'à ce qu'elles s'enclenchent dans la lèvre du boîtier.
8. Installez le cadre de la boîte à gants, puis le loquet.
9. Installez le volet de la boîte à gants.
10. Notez la date du remplacement et remplissez la petite étiquette de remplacement avant de l'apposer au volet de la boîte à gants.

BALAIS D'ESSUIE-GLACE DU PARE-BRISE

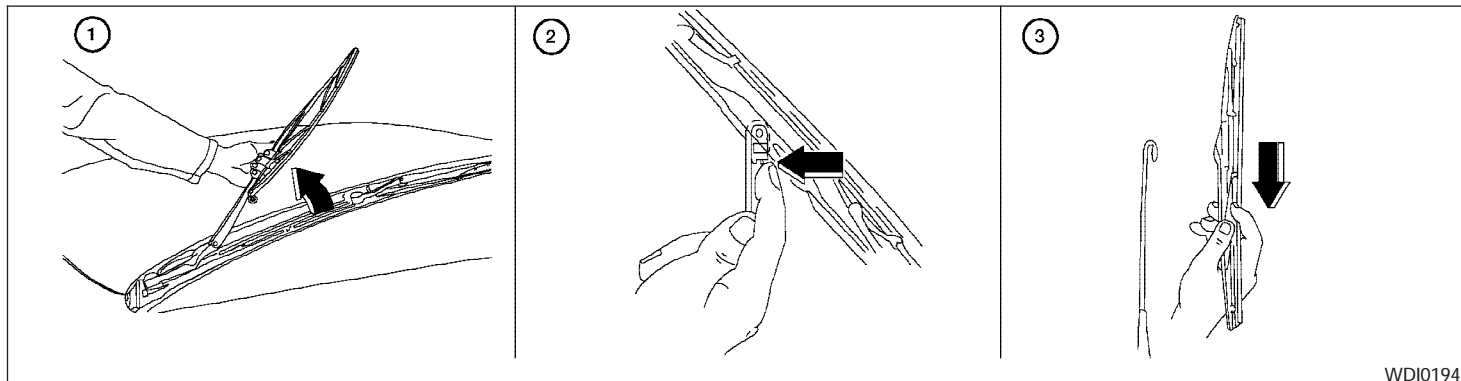

WDI0194

NETTOYAGE

Si le lave-glace ne réussit pas à nettoyer le pare-brise de votre véhicule ou si un des balais d'essuie-glace fonctionne mal, des dépôts de cire ou d'autres matières se sont peut-être accumulés sur le balai d'essuie-glace ou sur le pare-brise.

Nettoyez l'extérieur du pare-brise avec une solution de lave-glace ou du détergent doux. Le pare-brise est propre si l'eau n'y perle pas lorsque vous le rincez à l'eau claire.

Nettoyez chaque balai d'essuie-glace avec un chiffon trempé dans une solution de lave-glace ou dans du détergent doux. Rincez ensuite les

balais d'essuie-glace avec de l'eau propre. Si la propreté de votre pare-brise n'est toujours pas satisfaisante après avoir nettoyé les balais et utilisé les essuie-glaces, remplacez les balais.

⚠ ATTENTION

Des balais d'essuie-glace usés peuvent endommager le pare-brise et nuire à la visibilité du conducteur.

REPLACEMENT

Remplacez les balais d'essuie-glace lorsqu'ils sont usés.

- ① Écartez du pare-brise le bras d'un des essuie-glaces.
- ② Poussez la languette de déblocage, puis tirez le balai vers le bas, parallèlement au bras d'essuie-glace, pour l'enlever.
- ③ Retirez le balai d'essuie-glace.
4. Insérez le nouveau balai d'essuie-glace sur le bras jusqu'à ce qu'il s'enclenche.

ATTENTION

- Après avoir remplacé les balais, remettez les bras d'essuie-glace à leur position d'origine; sinon, vous pourriez les endommager en ouvrant le capot.
- Assurez-vous que les balais d'essuie-glace sont en contact avec la glace; si ce n'était pas le cas, les bras des essuie-glaces risqueraient d'être endommagés par la pression du vent.

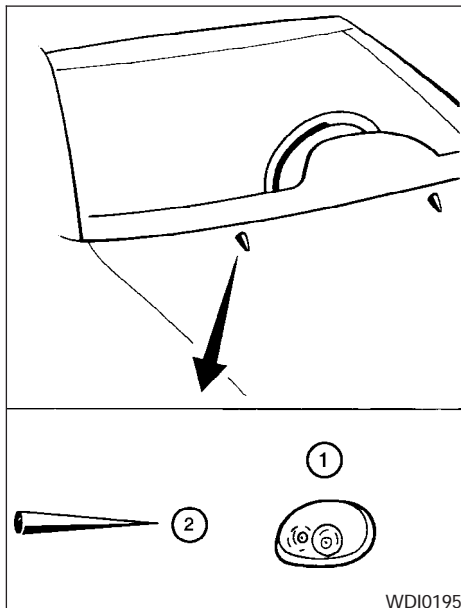

Si vous cirez la surface du capot, assurez-vous que la cire ne pénètre pas dans les gicleurs de lave-glace ①. Un colmatage ou un mauvais fonctionnement du lave-glace de pare-brise pourrait en résulter. Si de la cire pénètre dans le gicleur, retirez-la au moyen d'une aiguille ou d'une petite broche ②.

FREIN DE STATIONNEMENT ET PÉDALE DE FREIN

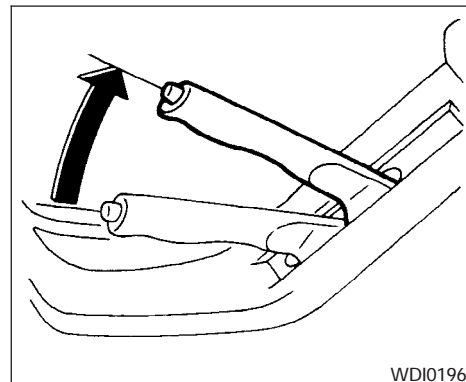

VÉRIFICATION DU FREIN DE STATIONNEMENT

En partant de la position de déverrouillage, tirez le levier de frein de stationnement vers le haut lentement et fermement. Si le nombre de déclics émis par le levier ne correspond pas aux spécifications stipulées, rendez-vous chez un concessionnaire NISSAN.

- De 6 à 7 déclics doivent être émis sous une force de traction de 196 N (44 lb).

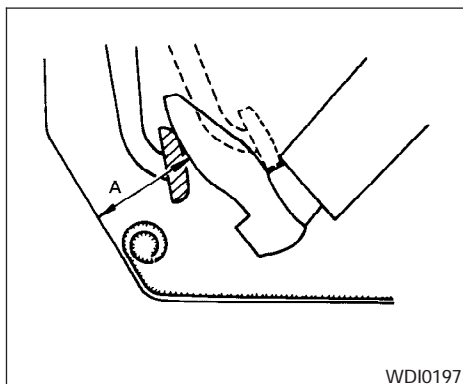

VÉRIFICATION DE LA PÉDALE DE FREIN

Vérifiez la distance **A** entre la surface supérieure de la pédale et le plancher de métal pendant que le moteur tourne. Si la distance constatée excède l'intervalle spécifié, consultez un concessionnaire NISSAN.

Distance A : sous une pression de 110 lb (490 N)

Boîte de vitesses automatique	Boîte de vitesses manuelle
90 mm (3 1/2 po) ou plus	

Freins auto-réglables

Votre véhicule est équipé de freins auto-réglables.

Les freins à disque avant (et arrière, selon l'équipement) se règlent automatiquement chaque fois que vous enfoncez la pédale de frein. Les freins à tambour arrière se règlent également automatiquement chaque fois que vous enfoncez la pédale de frein.

Si la pédale de frein s'enfonce plus loin que la normale, il se peut que les freins à tambour arrière soient mal réglés. Pour les régler, serrez le frein de stationnement plusieurs fois.

⚠ AVERTISSEMENT

Faites vérifier le circuit de freinage de votre véhicule chez un concessionnaire NISSAN si la pédale de frein ne revient pas à sa hauteur normale.

Indicateurs d'usure de plaquettes de frein

Les plaquettes des freins à disque de votre véhicule sont équipées d'indicateurs d'usure sonores. Si une plaquette de frein doit être remplacée, l'indicateur d'usure émet un bruit de raclage ou un crissement aigu lorsque le véhicule roule. Le bruit se fait entendre, que la pédale de frein soit

enfoncée ou non. Si les indicateurs d'usure des freins émettent un son, faites vérifier les freins de votre véhicule le plus tôt possible.

Des crissements, des sifflements ou d'autres bruits occasionnels provenant des freins peuvent se faire entendre dans certaines conditions de conduite ou climatiques. Il est normal d'entendre à l'occasion des bruits de frein lors de freinages légers à modérés; cette condition ne compromet en rien le fonctionnement ou le rendement du circuit de freinage de votre véhicule.

Les freins à tambour arrière (selon l'équipement du véhicule) ne possèdent pas d'indicateurs d'usure sonores. Si les freins à tambour arrière émettent des bruits forts inhabituels, rendez-vous le plus tôt possible chez un concessionnaire NISSAN pour les faire vérifier.

Une inspection adéquate des freins doit être effectuée aux intervalles prescrits.

Pour obtenir plus de renseignements sur les intervalles d'inspection des freins, consultez l'information qui s'y rapporte dans le « Guide du service et de l'entretien NISSAN ».

FUSIBLES

SERVOFREIN

Vérifiez le fonctionnement du servofrein comme suit :

1. Avec le moteur à l'arrêt, enfoncez et relâchez la pédale de frein plusieurs fois. Lorsque le mouvement de la pédale (course) est le même d'un serrage à l'autre, passez à l'étape suivante.
2. Tout en enfonçant la pédale de frein, démarrez le moteur. La pédale devrait s'abaisser légèrement.
3. Avec la pédale de frein enfoncée, coupez le contact. Gardez la pédale enfoncée pendant environ 30 secondes. La hauteur de la pédale ne devrait pas changer.
4. Laissez le moteur tourner pendant une minute sans enfoncer la pédale de frein, puis coupez le contact. Enfoncez la pédale de frein plusieurs fois. Chaque pression exercée sur la pédale réduit graduellement sa course à mesure que la dépression s'échappe du servofrein.

Si les freins de votre véhicule ne fonctionnent pas correctement, rendez-vous chez un concessionnaire NISSAN pour les faire vérifier.

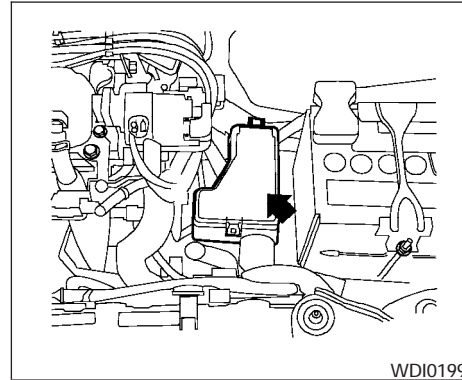

COMPARTIMENT MOTEUR

⚠ ATTENTION

N'utilisez jamais un fusible d'une intensité nominale supérieure à celle qui est spécifiée sur le couvercle de la boîte à fusibles. Ceci pourrait endommager le circuit électrique ou causer un incendie.

Lorsqu'un des accessoires électriques de votre véhicule ne fonctionne pas, vérifiez si le fusible correspondant est grillé.

1. Assurez-vous que le contacteur d'allumage et l'interrupteur des phares sont à la position d'arrêt (OFF).

2. Ouvrez le capot.
3. Retirez le couvercle de la boîte à fusibles en poussant la languette, puis en le soulevant.
4. Au moyen de l'extracteur de fusible, retirez le fusible. L'extracteur de fusible est situé dans le centre du bloc de fusibles dans l'habitacle.

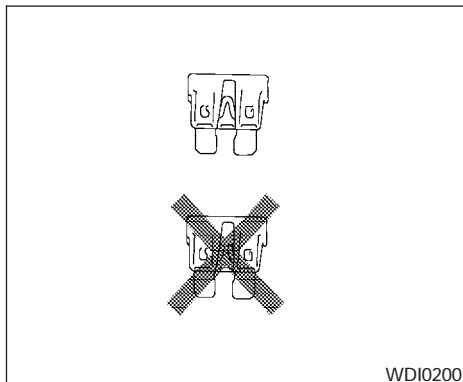

WDI0200

5. Si le fusible est grillé, remplacez-le par un fusible neuf.
6. Si le fusible neuf grille aussi, rendez-vous chez un concessionnaire NISSAN pour faire vérifier et réparer le circuit électrique de votre véhicule.

Fils-fusibles

Si des accessoires électriques de votre véhicule ne fonctionnent pas alors que les fusibles correspondants sont en bon état, vérifiez les fils-fusibles. Si un des fils-fusibles a fondu, remplacez-le par un fil-fusible d'origine NISSAN.

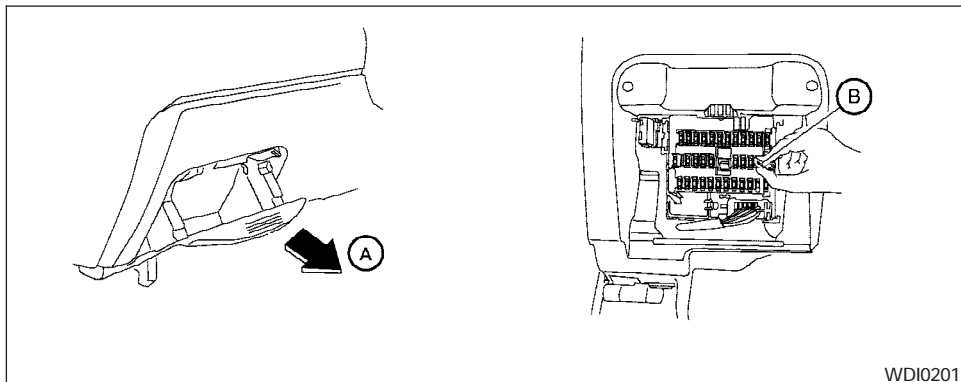

WDI0201

HABITACLE

⚠ ATTENTION

N'utilisez jamais un fusible d'une intensité nominale supérieure à celle qui est spécifiée sur le couvercle de la boîte à fusibles. Ceci pourrait endommager le circuit électrique ou causer un incendie.

Lorsqu'un des accessoires électriques de votre véhicule ne fonctionne pas, vérifiez si le fusible correspondant est grillé.

1. Assurez-vous que le contacteur d'allumage et l'interrupteur des phares sont à la position d'arrêt (OFF).

2. Retirez le bac à monnaie (A).
3. Au moyen de l'extracteur de fusible, retirez le fusible (B). L'extracteur de fusible est situé dans le centre de la boîte à fusibles.
4. Si le fusible est grillé, remplacez-le par un fusible neuf.
5. Si le fusible neuf grille aussi, rendez-vous chez un concessionnaire NISSAN pour faire vérifier et réparer le circuit électrique de votre véhicule.
6. Remettez le compartiment à monnaie en place.

REMPACEMENT DE LA PILE DE LA TÉLÉCOMMANDE

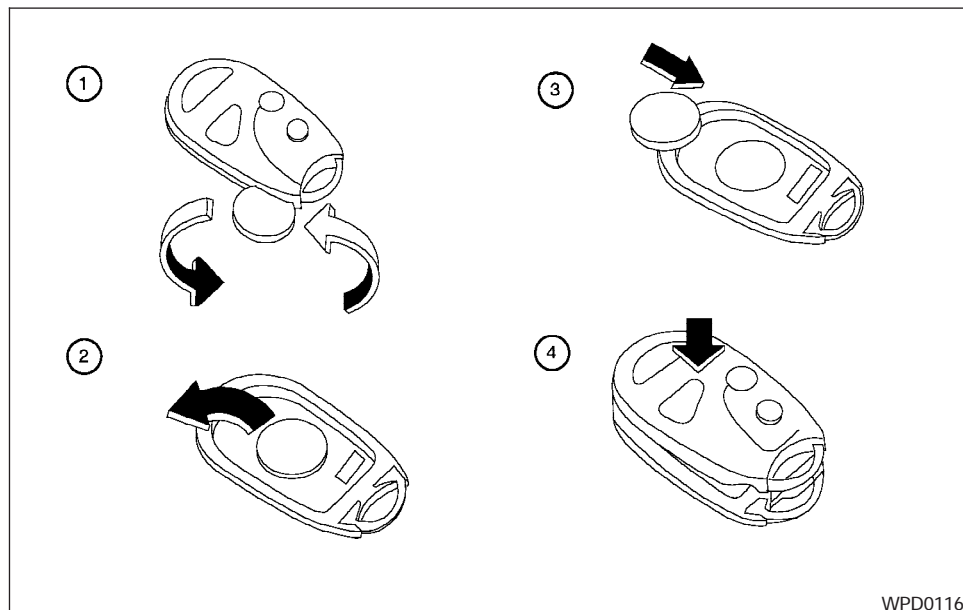

Pour remplacer la pile de la télécommande, procédez comme suit :

- ① Ouvrez le couvercle de la télécommande à l'aide d'une pièce de monnaie.
- ② Retirez la pile usagée.

③ Installez la pile neuve en plaçant le côté marqué d'un « + » vers le bas.

Pile recommandée : Sanyo CR2025 ou l'équivalent.

- ④ Refermez solidement le couvercle de la télécommande.
5. Appuyez sur le bouton LOCK (verrouillage), puis sur le bouton UNLOCK (déverrouillage) deux ou trois fois pour vérifier que la télécommande fonctionne.

Si la pile est retirée de la télécommande pour toute autre raison que pour la remplacer, répétez l'étape 5.

- Les piles mises au rebut de façon inadéquate peuvent avoir des effets néfastes sur l'environnement. Consultez toujours les règlements en vigueur dans votre localité concernant l'élimination des piles.
- La télécommande est conçue pour résister à l'eau; toutefois, si elle entre en contact avec de l'eau, séchez-la immédiatement en l'essuyant.
- La portée de la télécommande est d'environ 15 m (49 pi) à partir du véhicule. La portée de la télécommande peut varier en fonction des conditions environnantes du véhicule.

Avis de la FCC :

Toute modification non conforme aux nor-

ÉCLAIRAGE

mes du fabricant peut annuler le droit de l'utilisateur de disposer d'un tel équipement.

Ce dispositif est conforme à l'article 15 des règlements de la FCC et au règlement RSS-210 d'Industrie Canada.

L'utilisation de ce dispositif est soumise aux conditions suivantes : (1) ce dispositif ne doit causer aucune interférence nuisible, et (2) il doit pouvoir supporter toutes les interférences, y compris celles qui peuvent l'activer de façon inopinée.

PHARES

Le phare est de type à bloc optique semi-étanche et utilise une ampoule de phare remplaçable (halogène). Il est possible de remplacer une ampoule à partir du compartiment moteur sans avoir à retirer le phare.

ATTENTION

- L'ampoule halogène contient du gaz halogène sous haute pression. L'ampoule risque de se briser si vous la laissez tomber par terre ou si vous rayez son enveloppe de verre.
- Ne touchez pas l'enveloppe de verre de l'ampoule lorsque vous la manipulez.
- **NE TOUCHEZ PAS L'AMPOULE**
- L'ampoule de rechange doit porter le même numéro et avoir la même puissance que l'ampoule d'origine.

Ampoule 65/55 W n° H13/9008*

***: Consultez toujours le service des pièces d'un concessionnaire NISSAN pour obtenir l'information la plus récente concernant les pièces de rechange.**

- **Ne laissez pas un réflecteur de phare sans ampoule pendant une longue période puisque la poussière, l'humidité et la fumée pourraient pénétrer dans le bloc optique et altérer le rendement du phare.**
- **Il n'est pas nécessaire de régler la convergence des phares après avoir remplacé une des ampoules. Si le réglage de la convergence des phares s'avère nécessaire, adressez-vous à un concessionnaire NISSAN.**

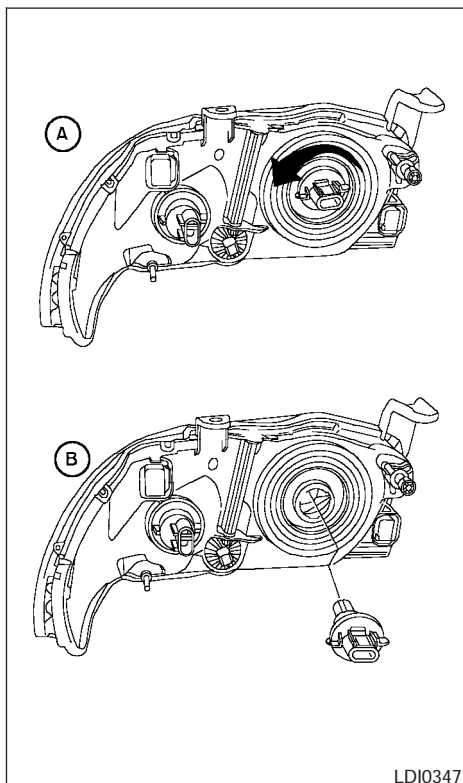

LDI0347

Retrait de l'ampoule du phare

1. Ouvrez le capot.
2. Débranchez les câbles de batterie.
3. Si vous devez retirer l'ampoule de phare côté conducteur, enlevez la batterie et le couvercle.
4. Débranchez le connecteur d'ampoule. Tirez sur la patte de blocage rouge et débranchez le connecteur.
5. Tournez l'ampoule dans le sens contraire des aiguilles d'une montre et retirez-la. **(A)**.
6. Enlevez l'ampoule du phare et la douille en bloc. Ne secouez pas et ne tournez pas l'ampoule en la retirant. Ne touchez jamais l'enveloppe de verre **(B)**.

Installation de l'ampoule du phare

Le remontage s'effectue dans l'ordre inverse du démontage.

NE TOUCHEZ PAS L'AMPOULE.

ATTENTION

Il n'est pas nécessaire de régler la convergence des phares après avoir remplacé une des ampoules. Si le réglage de la convergence des phares s'avère nécessaire, adressez-vous à un concessionnaire NISSAN.

Réglage de la convergence des phares

Si la convergence des phares doit être réglée, consultez un concessionnaire NISSAN.

PHARES ANTIBROUILLARD (selon l'équipement du véhicule)

Remplacement d'une ampoule de phare antibrouillard

ATTENTION

- L'ampoule halogène contient du gaz halogène sous haute pression. L'ampoule risque de se briser si vous la laissez tomber par terre ou si vous rayez son enveloppe de verre.
- Ne touchez pas l'enveloppe de verre de l'ampoule lorsque vous la manipulez.

- L'ampoule de rechange doit porter le même numéro et avoir la même puissance que l'ampoule d'origine.

Ampoule 55 W n° H11*

*: Consultez toujours le service des pièces d'un concessionnaire NISSAN pour obtenir l'information la plus récente concernant les pièces de rechange.

- Ne laissez pas un phare antibrouillard sans ampoule pendant une longue période puisque la poussière, l'humidité et la fumée pourraient pénétrer dans le bloc optique et altérer le rendement du phare.

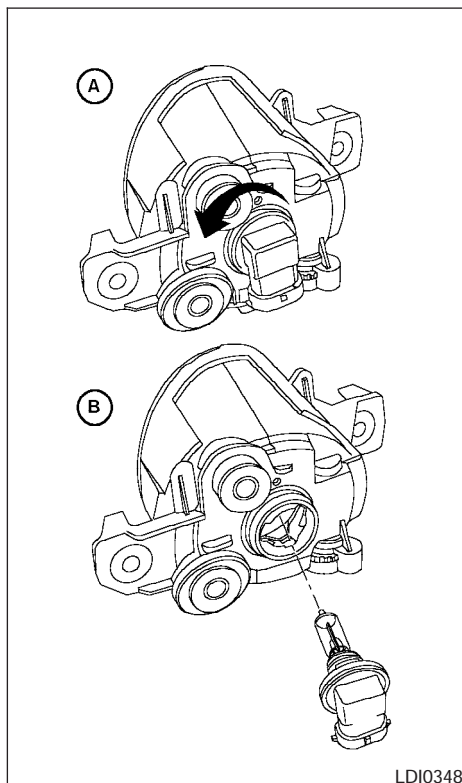

1. Débranchez le câble négatif (-) de la batterie.
2. Débranchez le connecteur d'ampoule. Tirez vers le bas et libérez le connecteur.
3. Faites tourner l'ampoule (A) dans le sens contraire des aiguilles d'une montre et retirez-la.
4. Retirez l'ampoule du phare antibrouillard sans la tourner. Ne secouez pas et ne tournez pas l'ampoule en la retirant. Ne touchez jamais le verre de l'ampoule (B).
5. Le remontage s'effectue dans l'ordre inverse du démontage.

ÉCLAIRAGE EXTÉRIEUR ET INTÉRIEUR

Élément	Wattage (W)	No d'ampoule*
Phares	65/55	9008 (H13)
Feu de stationnement et clignotant	8/27	3157AK
Phares antibrouillard (selon l'équipement du véhicule)	55	H11
Lampe de lecture (selon l'équipement du véhicule)	8	68
Éclairage intérieur	8	68
Feu combiné arrière		
Clignotant	27	1156
Feu d'arrêt/feu arrière	27/8	1157
Feu de position latéral	3.8	194
Feu d'arrêt surélevé		
Intérieur	18	921

Élément	Wattage (W)	No d'ampoule*
Aileron (selon l'équipement)	Si vous avez besoin d'aide, consultez un concessionnaire NISSAN	
Éclairage de la plaque d'immatriculation	5	194
Feu de recul	18	921
Éclairage du coffre	3.4	158

* : Consultez toujours le service des pièces d'un concessionnaire NISSAN pour obtenir l'information la plus récente concernant les pièces de rechange.

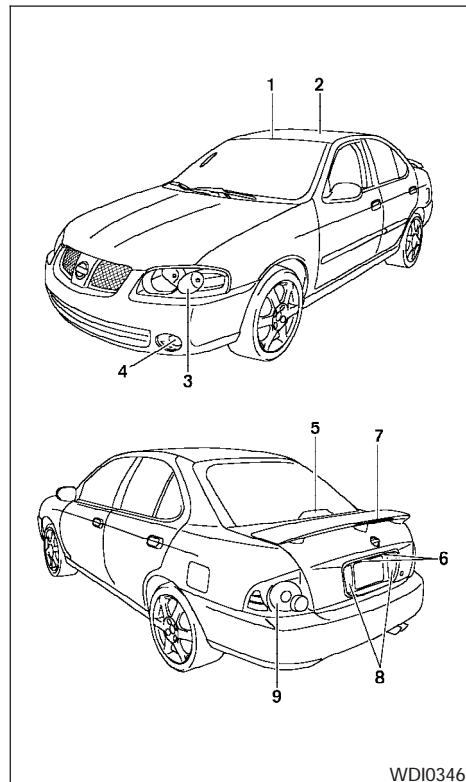

WDI0346

1. Lampes de lecture (selon l'équipement du véhicule)
2. Éclairage intérieur
3. Feu combiné avant
4. Phares antibrouillard avant (selon l'équipement du véhicule)
5. Feu d'arrêt surélevé
6. Éclairage de la plaque d'immatriculation
7. Feu d'arrêt dans l'aile arrière (selon l'équipement du véhicule)
8. Feux de recul
9. Feu combiné arrière

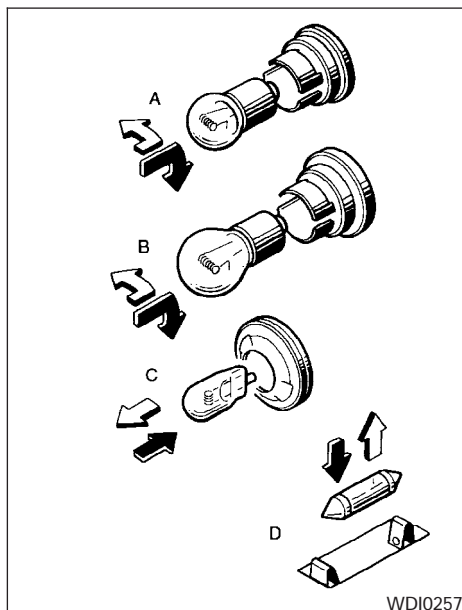

↑ indique le retrait de l'ampoule
 ↓ Indique le remplacement de l'ampoule

Procédures de remplacement

Tous les autres feux ou phares sont de type A, B, C ou D. Lorsque vous devez remplacer l'ampoule d'un de ces feux, retirez d'abord la vitre de protection ou le couvercle.

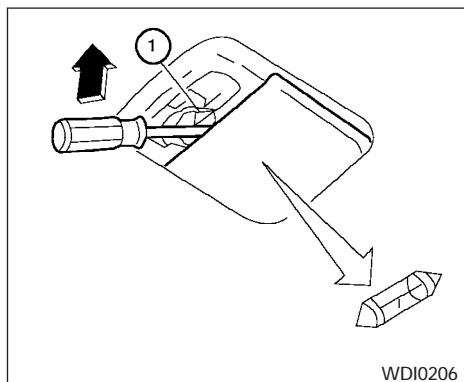

Éclairage intérieur

Utilisez un chiffon ① pour protéger l'intérieur du boîtier du phare.

WDI0206

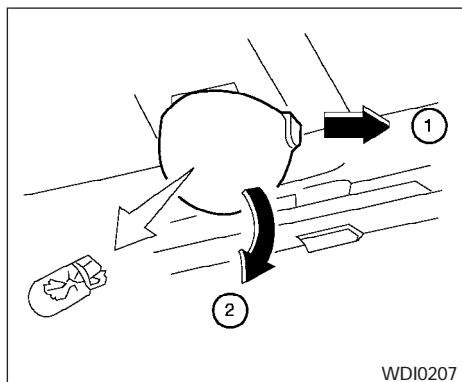

Éclairage du coffre (selon l'équipement du véhicule)

WDI0207

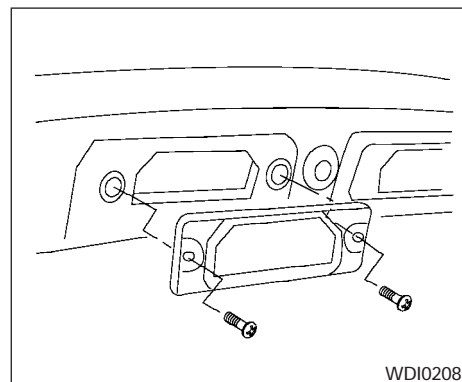

Éclairage de la plaque d'immatriculation

WDI0208

ROUES ET PNEUS

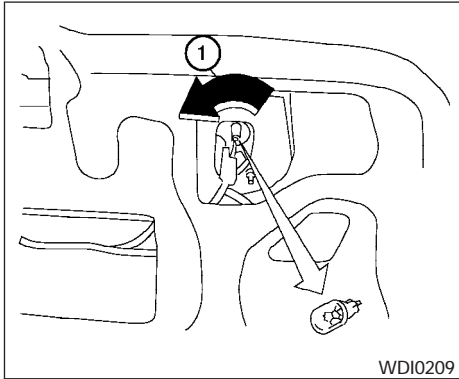

Feu de recul

Desserrez le connecteur en le tournant dans le sens contraire des aiguilles d'une montre ①.

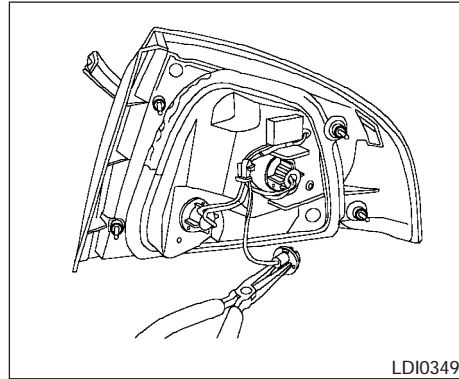

Ampoule de feu de position latéral intégré au feu combiné arrière

Utilisez une pince à bec plat pour tourner la douille d'ampoule.

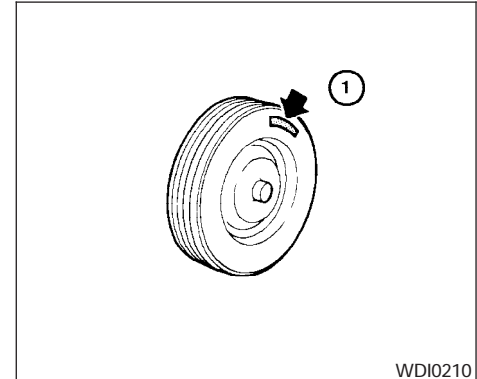

En cas de crevaison, consultez le chapitre « En cas d'urgence » du présent manuel.

PRESSION DES PNEUS

Pression de gonflage maximale

N'excédez jamais les pressions de gonflage maximales stipulées sur le flanc des pneus ①.

Pression de gonflage des pneus

Vérifiez la pression des pneus de votre véhicule (sans oublier le pneu de secours) au moins une fois par mois et avant un long trajet. Une pression inadéquate des pneus peut réduire leur durée de vie et nuire à la tenue de route de votre

véhicule. Les pneus doivent être FROIDS lorsque vous en vérifiez la pression. Les pneus sont considérés FROIDS si votre véhicule est stationné depuis trois heures ou plus ou s'il a parcouru moins de 1,6 kilomètre (1 mille) à vitesse modérée. La pression adéquate des pneus À FROID est stipulée sur l'étiquette des pneus apposée sur le montant de la portière arrière côté conducteur.

AVERTISSEMENT

- **Des pneus mal gonflés peuvent éclater et causer un accident.**
- **L'indice de charge du véhicule est indiqué sur l'étiquette d'homologation F.M.V.S.S. Ne chargez pas votre véhicule au-delà de sa capacité. La surcharge de votre véhicule peut réduire la durée de vie des pneus, compromettre le fonctionnement sûr du véhicule par une défaillance prématurée des pneus ou par un comportement routier défavorable et provoquer des accidents graves. Une charge dépassant la capacité spécifiée peut également entraîner une défaillance des autres composants du véhicule.**

- **Avant d'entreprendre un long trajet ou chaque fois que le véhicule est lourdement chargé, vérifiez la pression de gonflage des pneus au moyen d'un manomètre pour vous assurer qu'elle correspond à la spécification préconisée.**
- **Ne conduisez pas votre véhicule à des vitesses supérieures à 137 km/h (85 mi/h) s'il n'est pas équipé de pneus hautes performances. En effet, une défaillance des pneus pourrait se produire, ce qui entraînerait une perte de maîtrise du véhicule et des blessures.**
- **Pour plus de détails sur les pneus, consultez le chapitre « Renseignements concernant la sécurité des pneus » du livret de renseignements sur la garantie.**

TYPES DE PNEUS

AVERTISSEMENT

- **Lorsque vous remplacez ou changez les pneus, assurez-vous que les quatre pneus de votre véhicule sont du même type (par exemple, des pneus d'été, des pneus toutes saisons ou des pneus d'hiver) et de la même construction. Vous pouvez obtenir des renseignements relatifs aux types, aux tailles, aux cotes de vitesse et à la disponibilité des pneus auprès d'un concessionnaire NISSAN. Les pneus de rechange peuvent avoir une cote de vitesse inférieure à celle des pneus installés en usine et par conséquent, ne pas pouvoir s'adapter à la vitesse maximale pouvant être atteinte par votre véhicule. Ne dépassez jamais la cote de vitesse maximale d'un pneu.**
- **Pour plus de détails sur les pneus, consultez le chapitre « Renseignements concernant la sécurité des pneus » du livret de renseignements sur la garantie.**

Pneus toutes saisons

Certains modèles de véhicules NISSAN sont équipés de pneus toutes saisons; ces pneus offrent un bon rendement tout au long de l'année, même sur une chaussée enneigée ou glacée. Les mots ALL SEASON ou les lettres « M&S » que l'on retrouve sur le flanc des pneus identifient ce type de pneu. Les pneus d'hiver offrent une meilleure adhérence dans la neige que les pneus toutes saisons et ils peuvent être mieux adaptés au climat de certaines régions.

Pneus d'été

Certains modèles de véhicules NISSAN sont équipés de pneus d'été; ceux-ci offrent un rendement supérieur sur chaussée sèche. La neige et la glace nuisent considérablement au rendement des pneus d'été. L'indice d'adhérence identifié par les lettres « M&S » n'apparaît pas sur le flanc des pneus d'été.

Si vous possédez un véhicule quatre roues motrices, NISSAN vous recommande d'utiliser des pneus d'HIVER ou des pneus TOUTES SAISONS si vous devez conduire sur une chaussée enneigée ou glacée.

Pneus d'hiver

Si vous installez des pneus d'hiver sur votre véhicule, assurez-vous que leur dimension et la

charge maximale qu'ils peuvent porter sont les mêmes que celles des pneus d'origine. Sinon, les caractéristiques de sécurité et la tenue de route de votre véhicule pourraient être compromises.

Les pneus d'hiver ont généralement une cote de vitesse inférieure à celle des pneus installés en usine et ils risquent de ne pas s'adapter à la vitesse maximale que peut atteindre votre véhicule. Ne dépassez jamais la cote de vitesse maximale d'un pneu.

Si vous installez des pneus d'hiver sur votre véhicule, la dimension, la marque, la construction et le dessin de la bande de roulement doivent être identiques sur les quatre pneus.

Des pneus cloutés peuvent être utilisés pour bénéficier d'une adhérence accrue sur chaussée glacée. Toutefois, l'utilisation de tels pneus est prohibée dans certains États américains de même que dans certaines provinces du Canada. Consultez les règlements en vigueur dans votre localité, dans l'État ou la province où vous résidez avant d'installer ce type de pneu sur votre véhicule. Sur chaussée sèche ou mouillée, les capacités de patinage et d'adhérence d'un pneu d'hiver clouté peuvent être inférieures à celles d'un pneu d'hiver qui ne l'est pas.

CHAÎNES ANTIDÉRAPANTES

AVERTISSEMENT

Vous ne pouvez pas installer de chaînes ou de câbles antidérapants sur les pneus de dimension P215/45ZR17. Leur installation sur ce type de pneu endommagera votre véhicule. Si vous désirez utiliser des chaînes ou des câbles antidérapants, installez plutôt des pneus de dimension P195/55R16.

L'utilisation de chaînes antidérapantes peut être prohibée dans certaines localités. Consultez les règlements en vigueur dans votre localité avant d'installer des chaînes antidérapantes sur les pneus de votre véhicule. Si vous installez des chaînes antidérapantes, assurez-vous qu'elles sont de la bonne dimension pour vos pneus et suivez les directives d'installation fournies par le fabricant. **N'utilisez que des chaînes de catégorie « S » SAE.** Les chaînes de catégorie S sont destinées aux véhicules dont l'espace des passages de roue est limité. Les véhicules sur lesquels les chaînes de type « S » peuvent être installées répondent au débattement minimal requis (entre l'organe de suspension du véhicule ou de la caisse le plus proche du pneu) pour permettre l'installation d'un dispositif antidérapant pour l'hiver (chaînes antidérapantes ou câbles). Le débattement minimal requis est déter-

miné en fonction des pneus d'origine posés à l'usine. L'utilisation de chaînes d'une autre catégorie peut endommager votre véhicule. Lorsque recommandé par le fabricant, utilisez des tendeurs de chaînes pour vous assurer que les chaînes tiennent bien en place. Les maillons inutilisés de la chaîne doivent être solidement fixés ou retirés afin d'éviter qu'ils heurtent les ailes ou le soubassement et qu'ils les endommagent. Si possible, évitez de charger votre véhicule à sa capacité maximale lorsque vous utilisez des chaînes antidérapantes et conduisez plus lentement. Sinon, les chaînes peuvent endommager votre véhicule et compromettre sa tenue de route et son rendement.

N'installez des chaînes antidérapantes que sur les roues avant; de telles chaînes ne doivent jamais être installées sur les roues arrière.

N'installez jamais une chaîne antidérapante sur une roue de secours À USAGE TEMPORAIRE SEULEMENT.

Les chaînes antidérapantes ne doivent pas être utilisées sur chaussée sèche. Les contraintes excessives engendrées par la conduite d'un véhicule dans de telles conditions peuvent causer des dommages aux divers mécanismes du véhicule.

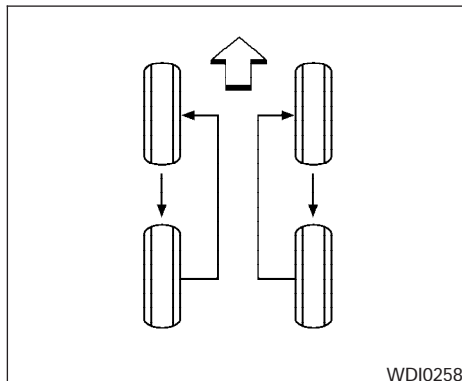

REPLACEMENT DES ROUES ET DES PNEUS

Permutation des pneus

NISSAN recommande de permuter les pneus tous les 12 000 km (7 500 mi).

Consultez la rubrique « Pneu à plat » du chapitre « En cas d'urgence » du présent manuel pour connaître les directives de remplacement des pneus.

Au moyen d'une clé dynamométrique, serrez les écrous de roue au couple spécifié dès que possible.

**Couple de serrage des écrous de roue :
108 N·m (80 lb·pi)**

Les écrous de roue doivent être serrés au couple spécifié en tout temps. Nous recommandons le serrage des écrous de roue au couple spécifié à chaque permutation des pneus.

AVERTISSEMENT

- **Après avoir procédé à la permutation des pneus, vérifiez et réglez la pression de gonflage des pneus.**
- **Resserrez les écrous des roues du véhicule après avoir parcouru une distance de 1 000 km (600 mi), après une crevaison, etc.**
- **La roue de secours ne fait pas partie des roues à permuter.**
- **Pour plus de détails sur les pneus, consultez le chapitre « Renseignements concernant la sécurité des pneus » du livret de renseignements sur la garantie.**

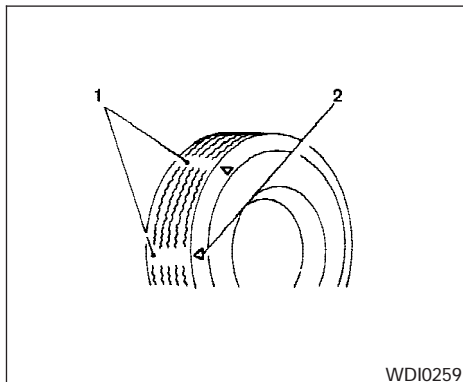

WDI0259

1. Indicateur d'usure
2. Repère

Usure et endommagement des pneus

⚠ AVERTISSEMENT

- **Les pneus de votre véhicule doivent être vérifiés périodiquement pour y déceler la présence d'usure, de fissures, de gonflement ou d'objets coincés entre les sculptures. En présence d'une usure importante, de fissures, de gonflement ou de coupures profondes, le ou les pneus doivent être remplacés.**

- **Les pneus d'origine sont munis d'indicateurs d'usure incorporés dans les bandes de roulement. Lorsqu'ils deviennent visibles, les pneus doivent être remplacés.**
- **Une réparation incorrecte de la roue de secours peut entraîner de graves blessures. Si la roue de secours a besoin d'être réparée, adressez-vous à un concessionnaire NISSAN.**
- **Pour plus de détails sur les pneus, consultez le chapitre « Renseignements concernant la sécurité des pneus » du livret de renseignements sur la garantie.**

Remplacement des roues et des pneus

Lorsque vous remplacez un pneu, utilisez un pneu dont la dimension, le dessin de bande de roulement, la cote de vitesse et la capacité de charge sont similaires à ceux du pneu d'origine. Les types et les dimensions de pneus recommandés sont indiqués sous la rubrique « Dimensions des roues et des pneus » du chapitre « Données techniques et information au consommateur » du présent manuel.

⚠ AVERTISSEMENT

- **L'utilisation de pneus autres que ceux qui sont recommandés ou l'utilisation mixte de pneus de marque ou de construction (diagonale, ceinturée, radiale) diverses, ou dont les sculptures de bandes de roulement diffèrent, peut nuire à la conduite, au freinage, au comportement routier, à la garde au sol, au jeu entre la carrosserie et les pneus, au jeu des chaînes antidérapantes, à l'étalement de l'indicateur de vitesse, à la convergence des phares ainsi qu'à la hauteur du pare-chocs. Certains de ces effets peuvent causer des accidents et entraîner des blessures graves.**

- **Si les roues doivent être changées pour quelque raison que ce soit, remplacez-les toujours par des roues au déport identique. Des roues au déport différent peuvent entraîner une usure prématurée des pneus, compromettre les caractéristiques du comportement routier et/ou interférer avec les disques et tambours de frein. Cette interférence peut réduire l'efficacité du freinage ou entraîner une usure prématurée des plaquettes et segments de freins. Consultez la rubrique « Dimensions des roues et des pneus » du chapitre « Données techniques et information au consommateur » du présent manuel pour connaître les dimensions de déport des roues.**
- **N'installez pas de roues ou de pneus déformés sur votre véhicule, même s'ils ont été réparés car ceux-ci peuvent présenter des dommages structurels et entraîner une défaillance soudaine.**
- **L'utilisation de pneus rechapés est déconseillée.**

- **Pour plus de détails sur les pneus, consultez le chapitre « Renseignements concernant la sécurité des pneus » du livret de renseignements sur la garantie.**

Équilibrage des roues

Des roues mal équilibrées peuvent nuire à la tenue de route du véhicule et réduire la durée de vie des pneus. Un balourd des roues peut se produire, même si le véhicule est utilisé régulièrement. C'est pourquoi les roues doivent être équilibrées tel que recommandé.

Les roues doivent être retirées du véhicule pour effectuer l'équilibrage. Sinon, le véhicule pourrait subir des dommages mécaniques.

- **Consultez la rubrique « Renseignements importants concernant la sécurité des pneus » du Livret de renseignements sur la garantie pour plus d'information.**

Soin des pneus

- Pour que les roues conservent un bel aspect, lavez-les lorsque vous lavez votre véhicule.

- Nettoyez la face intérieure des roues lorsqu'elles sont retirées ou lorsque vous nettoyez le soubassement du véhicule.
- Ne lavez pas les roues avec des nettoyeurs abrasifs.
- Inspectez régulièrement les jantes des roues pour y déceler des traces d'enfoncements ou de corrosion. De telles conditions pourraient entraîner une perte de pression ou une mauvaise étanchéité au niveau des talons de pneu.
- Si vous conduisez dans des régions où du sel est répandu sur les routes durant l'hiver, NISSAN vous recommande de cirer les roues de votre véhicule.

Roue de secours (À USAGE TEMPORAIRE SEULEMENT)

Les précautions suivantes doivent être prises lorsque la roue de secours À USAGE TEMPORAIRE SEULEMENT est utilisée. Sinon, votre véhicule pourrait être endommagé ou subir un accident :

AVERTISSEMENT

- La roue de secours ne doit être utilisée qu'en cas d'urgence. Elle doit être remplacée dès que possible par une roue standard pour éviter des dommages à la roue ou au différentiel.
- Conduisez prudemment lorsqu'une roue de secours à **USAGE TEMPORAIRE SEULEMENT** est installée sur votre véhicule. Évitez les virages serrés et les freinages brusques.
- Vérifiez régulièrement la pression de gonflage du pneu de la roue de secours. Assurez-vous que la pression du pneu de la roue de secours à **USAGE TEMPORAIRE SEULEMENT** est toujours de 60 lb/po2 (420 kPa, 4,2 bars).
- Ne conduisez pas à des vitesses supérieures à 80 km/h (50 mi/h) lorsqu'une roue de secours à **USAGE TEMPORAIRE SEULEMENT** est installée sur votre véhicule.

- Lorsque vous conduisez sur des routes enneigées ou glacées, la roue de secours à **USAGE TEMPORAIRE SEULEMENT** doit être installée à l'arrière et les roues avant doivent être des roues d'origine (roues motrices). Les chaînes antidérapantes ne doivent être installées que sur les roues avant (d'origine).
- La bande de roulement du pneu de la roue de secours à **USAGE TEMPORAIRE SEULEMENT** s'utilise plus rapidement que celle d'un pneu standard. Remplacez la roue de secours dès que les indicateurs d'usure apparaissent.
- N'installez pas votre roue de secours sur d'autres véhicules.
- N'installez pas plus d'une roue de secours sur le véhicule.
- Ne tractez pas de remorque si une roue de secours à **USAGE TEMPORAIRE SEULEMENT** est installée sur votre véhicule.

ATTENTION

- N'installez pas de chaînes antidérapantes sur une roue de secours à **USAGE TEMPORAIRE SEULEMENT**. Les chaînes antidérapantes ne s'ajustent pas correctement à ce type de roue et elles pourraient endommager votre véhicule.
- Étant donné que la roue de secours à **USAGE TEMPORAIRE SEULEMENT** est plus petite que la roue originale, la garde au sol s'en trouve réduite. Pour éviter d'endommager le véhicule, ne passez pas sur des obstacles. De plus, n'allez pas dans un lave-auto automatique avec votre véhicule car celui-ci risque de rester coincé.

MÉMENTO

9 Données techniques et information au consommateur

Contenances, carburants et lubrifiants recommandés	9-2
Recommandations relatives au carburant	9-3
Recommandations relatives à l'huile moteur et au filtre à huile	9-5
Indice de viscosité SAE recommandé	9-6
Recommandations relatives au frigorigène et à la lubrification du climatiseur	9-7
Spécifications	9-8
Moteur	9-8
Roues et pneus	9-9
Dimensions et poids	9-9
Voyages ou immatriculation du véhicule à l'étranger ..	9-10
Identification du véhicule	9-10
Plaque du numéro d'identification du véhicule (NIV)	9-10
Numéro d'identification du véhicule (numéro du châssis)	9-10
Numéro de série du moteur	9-11
Étiquette d'homologation FMVSS	9-11
Étiquette de contrôle des émissions	9-12
Étiquette des pneus	9-12
Étiquette des caractéristiques du climatiseur	9-12
Installation de la plaque d'immatriculation avant	9-13
Information concernant le chargement du véhicule	9-13
Expressions	9-13
Détermination de la capacité de charge du véhicule	9-14
Conseils pour le chargement	9-14
Traction d'une remorque	9-15
Limites maximales de charge	9-15
Tableau des caractéristiques/charges de remorquage	9-16
Sécurité du remorquage	9-16
Classification uniforme de qualité de pneus	9-19
Garantie relative au dispositif antipollution	9-20
Défauts compromettant la sécurité (É.-U. seulement)	9-20
Préparation aux contrôles d'inspection et d'entretien	9-21
Pour commander le manuel du conducteur ou le manuel de réparation	9-22
En cas de collision	9-23

CONTENANCES, CARBURANTS ET LUBRIFIANTS RECOMMANDÉS

Les contenances indiquées ci-dessous sont approximatives. Les contenances de remplissage réelles peuvent varier légèrement. Lors du remplissage, suivez la méthode décrite dans le chapitre « Entretien et interventions du propriétaire » afin de déterminer les contenances adéquates.

	Contenance (approximative)			Liquides, huiles et lubrifiants recommandés		
	Mesures américai- nes	Mesures impéria- les	Litres			
Carburant	13 1/4 gallons US	11 gallons	50	Essence sans plomb avec un indice d'octane de 87 (IOR 91) ou plus*1		
Huile moteur *7	Vidange et remplissage					
	Avec changement de filtre à huile	QG18DE	2 7/8 pintes US	2 3/8 pintes	2,7	<ul style="list-style-type: none"> * Marque d'homologation API *2 *3 * catégorie SG/SH de l'API, à économie d'énergie II ou catégorie SJ ou SL de l'API, à économie d'énergie *2 *3 * catégories GF-II et GF-III *2 *3 de l'ILSAC
		QR25DE	4 1/8 pintes US	3 3/8 pintes	3,9	
	Sans changement de filtre à huile	QG18DE	2 5/8 pintes US	2 1/4 pintes	2,5	
		QR25DE	3 7/8 pintes US	3 1/4 pintes	3,7	
Circuit de refroidissement	Sans réservoir					
	Boîte de vitesses manuelle :	QR25DE	6 1/2 pintes US	5 3/8 pintes	6,1	50 % d'antigel d'origine NISSAN longue durée ou l'équivalent 50 % d'eau déminéralisée ou distillée
		QG18DE	6 3/8 pintes US	5 1/4 pintes	6,0	
	Boîte de vitesses automatique :	QR25DE	6 3/8 pintes US	5 1/4 pintes	6,0	
		QG18DE	6 1/4 pintes US	5 1/4 pintes	5,9	
Huile pour boîte de vitesses manuelle		QG18DE	3 1/8 pintes US	2 5/8 pintes	3,0	API GL-4, viscosité SAE 75W-85 ou 80W-90
		QR25DE	2 3/8 pintes US	2 pintes	2,3	API GL-4, viscosité SAE 75W-85
Huile pour boîte de vitesses automatique	Remplissez jusqu'au niveau approprié selon les directives du chapitre « Entretien et interventions du propriétaire ».			Huile pour boîte de vitesses automatique NISSAN *4 (Canada) ou NISSAN Matic « D » (zone continentale des États-Unis et Alaska)		
Liquide de direction assistée (PSF)				Liquide de direction assistée d'origine NISSAN PSF ou l'équivalent. *8		
Liquide de frein et d'embrayage				Liquide de frein d'origine NISSAN de très haute tenue *5 ou l'équivalent DOT 3 (n° 116 FMVSS US)		
Graisse universelle	—	—	—	NLGI no 2 (à base de savon de lithium)		
Frigorigène du système de climatisation	—	—	—	HFC-134a (R-134a)*6		
Lubrifiants du système de climatisation	—	—	—	Lubrifiant de système de climatisation NISSAN de type R ou l'équivalent*6		
Liquide de lave-glace	—	—	—	Liquide de lave-glace concentré nettoyant d'origine NISSAN et Antigal		

*1 : Pour obtenir plus de détails à ce sujet, consultez la rubrique « Recommandations relatives au carburant ».

*2 : Pour obtenir plus de détails à ce sujet, consultez la rubrique « Recommandations relatives à l'huile moteur et au filtre à huile ».

*3 : Pour obtenir plus de détails à ce sujet, consultez la rubrique « Indice de viscosité SAE recommandé pour l'huile moteur ».

*4 : Il est aussi possible d'utiliser de l'huile DexronMC III/MerconMC ou l'équivalent. Si vous êtes hors de la zone continentale des États-Unis et de l'Alaska, adressez-vous à un concessionnaire agréé NISSAN pour obtenir plus d'information concernant les huiles appropriées, y compris les marques recommandées d'huile pour boîte de vitesses automatique DexronMC III/MerconMC.

*5 : disponible dans la zone continentale des États-Unis chez un concessionnaire agréé NISSAN.

*6 : Pour obtenir plus de détails à ce sujet, consultez la rubrique « Étiquette des caractéristiques du climatiseur ».

*7 : Pour obtenir plus de détails à ce sujet, consultez la rubrique « Vidange d'huile moteur ».

*8 : Pour le Canada, il est possible d'utiliser du liquide pour boîte de vitesses automatique d'origine NISSAN, du liquide DexronMC III/MerconMC ou l'équivalent.

9-2 Données techniques et information au consommateur

RECOMMANDATIONS RELATIVES AU CARBURANT

Pour les moteurs 1.8L/2.5L

Utilisez une essence ordinaire sans plomb avec un indice d'octane de 87 ou plus (indice d'octane recherche de 91).

Pour SE-R SPEC V

Utilisez une essence ordinaire sans plomb avec un indice d'octane de 87 ou plus (indice d'octane recherche de 91).

Pour obtenir un rendement optimal de votre véhicule, NISSAN vous recommande d'utiliser de l'essence super sans plomb avec un indice d'octane de 91 ou plus (indice d'octane recherche de 96).

ATTENTION

L'utilisation de carburant autre que celui qui est prescrit pourrait nuire au fonctionnement du dispositif antipollution et avoir une incidence sur la couverture offerte par la garantie.

N'utilisez en aucune circonstance de l'essence au plomb dans votre véhicule car vous pourriez endommager le catalyseur trifonctionnel.

Essence nouvelle

Certains fournisseurs de carburant produisent des essences nouvelles. Celles-ci sont spécialement conçues pour réduire l'émission de gaz d'échappement polluants par les véhicules. NISSAN encourage les initiatives visant à réduire la pollution et vous recommande l'utilisation de ces essences, si celles-ci sont disponibles dans votre région.

Essence contenant des substances oxygénées

Certaines stations-services vendent de l'essence contenant des substances oxygénées telles que l'éthanol, le MTBE (méthyl-tert-butyléther) et le méthanol, bien que leur présence dans le carburant ne soit pas toujours clairement indiquée. NISSAN déconseille l'utilisation de carburants dont la teneur en substances oxygénées et la compatibilité avec votre véhicule NISSAN ne peuvent pas être facilement déterminées. En cas de doute, adressez-vous au gérant de la station-service.

Si vous utilisez une essence contenant des substances oxygénées, veuillez prendre les précautions énoncées ci-dessous, car l'utilisation de ce type de carburant peut compromettre le rendement du véhicule ou causer des dommages au circuit d'alimentation :

- **l'essence doit être du carburant sans plomb avec un indice d'octane égal ou supérieur à celui recommandé pour l'essence sans plomb;**
- **si une essence oxygénée est utilisée, sa teneur en substances oxygénées ne doit pas dépasser 10 % (sauf les mélanges de méthanol). Le MTBE peut cependant atteindre une teneur de 15 %;**
- **si un mélange contenant du méthanol est utilisé, sa teneur ne doit pas dépasser 5 % de méthanol (alcool méthylique, alcool de bois). Ce mélange doit aussi contenir une quantité suffisante de cosolvants et d'inhibiteurs de corrosion adéquats. Une concentration inadéquate de ces ingrédients peut entraîner des dommages au circuit d'alimentation ou compromettre le rendement du véhicule. Pour l'instant, nous ne disposons pas de suffisamment de données pour nous assurer que tous les mélanges de méthanol conviennent aux véhicules NISSAN.**

Si des problèmes surgissent (calage du moteur ou démarrage difficile lorsque le moteur est chaud) après avoir utilisé des mélanges oxygé-

nées, utilisez alors une essence ne contenant pas de substances oxygénées ou à faible teneur en MTBE.

Prenez soin de ne pas renverser d'essence lorsque vous faites le plein. L'essence contenant des substances oxygénées peut endommager la peinture.

Additifs de carburant

NISSAN déconseille l'utilisation de tout additif de carburant (p. ex., nettoyeur d'injecteur de carburant, renforçateur d'octane, suppresseur de dépôt de soupape d'admission, etc.) vendu sur le marché. La majorité de ces additifs conçus pour éliminer les dépôts de gomme, de vernis ou autres peuvent contenir des solvants actifs ou des ingrédients similaires qui peuvent nuire au circuit d'alimentation et au moteur.

À propos de l'indice d'octane

Dans la plupart des régions d'Amérique du Nord, vous devez utiliser de l'essence sans plomb avec un indice d'octane de 87 ou plus. Cependant, vous pouvez aussi utiliser de l'essence sans plomb avec un indice d'octane aussi bas que 85 dans des régions en haute altitude (plus de 1 219 m [4 000 pi]) comme le Colorado, le Montana, le Nouveau-Mexique, l'Utah, le Wyoming, le nord-est du Nevada, le sud de l'Idaho,

l'ouest du Dakota du Sud, l'ouest du Nebraska et les régions du Texas situées directement au sud du Nouveau-Mexique.

L'utilisation d'une essence dont l'indice d'octane est inférieur à celui qui est mentionné précédemment peut entraîner des « cognements » forts et persistants (le « cognement » est un bruit de cliquetis métallique). S'il est de forte intensité, ce cognement peut finir par endommager le moteur. Si un cognement persistant est audible, et ce, en dépit de l'utilisation d'essence à l'indice d'octane spécifié, ou si un cognement régulier est perçu à vitesse constante sur une route plane, faites corriger le problème par un concessionnaire NISSAN. Le fait de ne pas corriger cette condition constitue un usage abusif du véhicule pour lequel NISSAN se dégage de toute responsabilité.

Un calage incorrect de l'allumage peut causer un cognement, l'auto-allumage ou une surchauffe du moteur qui, à leur tour, peuvent accroître la consommation de carburant ou endommager le moteur. Si vous notez la présence de l'un de ces symptômes, faites vérifier votre véhicule par un concessionnaire NISSAN.

Cependant, un léger cognement peut être brièvement perçu à l'accélération ou dans

les montées. Cette situation est normale, car sous condition de charge élevée du moteur, vous obtenez un meilleur rendement du carburant lorsqu'il y a un léger cognement.

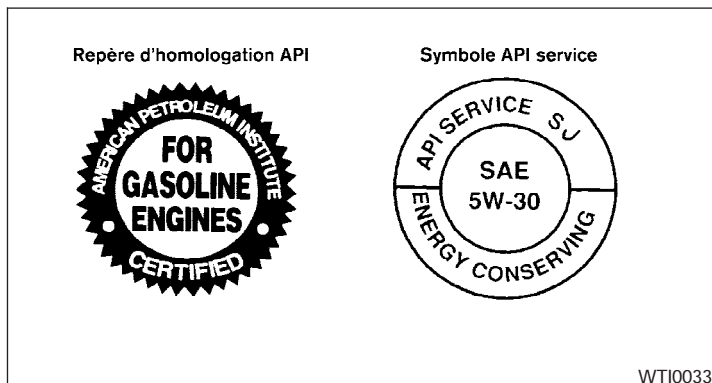

RECOMMANDATIONS RELATIVES À L'HUILE MOTEUR ET AU FILTRE À HUILE

Sélection de l'huile moteur appropriée

Le choix d'une huile moteur de qualité et de viscosité correctes est essentiel pour assurer la durabilité et le rendement du moteur. NISSAN recommande l'utilisation d'une huile à faible friction (économiseur d'huile) qui réduit la consommation de carburant et économise l'énergie. N'utilisez qu'une huile identifiée par le label de qualité spécifié; l'utilisation d'une huile non homologuée pourrait endommager le moteur.

N'utilisez que des huiles moteur homologuées par l'API (American Petroleum Institute). Ce type d'huile remplace les catégories API SG, SH ou SJ et à économie d'énergie II.

Si aucune huile moteur portant la MARQUE D'HOMOLOGATION DE L'API n'est disponible, utilisez une huile moteur API de catégorie SG/SH, à économie d'énergie II, ou API de catégorie SJ ou SL, à économie d'énergie. Vous pouvez également utiliser une huile moteur avec une désignation unique, SG ou SH, ou combinée à d'autres catégories (SG/CC ou SG/CD, par exemple). Une huile moteur ILSAC de catégorie GF-II ou GF-III peut aussi être utilisée.

NISSAN recommande l'utilisation d'huiles minérales. Cependant, ces huiles doivent être conformes aux indices de qualité API et de viscosité SAE préconisés pour votre véhicule.

Additifs d'huile

NISSAN déconseille l'utilisation d'additifs d'huile. L'utilisation d'un additif d'huile est superflue lorsque le bon type d'huile est utilisé et que la périodicité d'entretien est respectée.

N'utilisez jamais une huile susceptible de contenir des corps étrangers ou usagée.

Viscosité de l'huile

La viscosité ou l'épaisseur de l'huile moteur varie selon la température. Il est donc important de sélectionner la viscosité de l'huile moteur en fonction des températures auxquelles le véhicule sera utilisé, et ce, jusqu'à la prochaine vidange d'huile. Le tableau « Indice de viscosité SAE recommandé » indique les viscosités d'huile moteur recommandées en fonction des températures ambiantes prévues. Le choix d'une huile moteur à la viscosité autre que celle recommandée peut causer de graves dommages au moteur.

Choix du bon filtre à huile

Votre véhicule NISSAN neuf est équipé d'un filtre à huile NISSAN d'origine de qualité supérieure. Lors du remplacement, utilisez un filtre NISSAN

d'origine ou l'équivalent pour les motifs stipulés dans « Intervalles de changement ».

Intervalles de changement

Les intervalles de changement d'huile moteur et de filtre à huile pour votre moteur sont déterminés en fonction de l'utilisation d'huiles et de filtres de la qualité spécifiée. Le fait d'utiliser une huile moteur et un filtre de moindre qualité ou de dépasser les intervalles de changement peut réduire la vie utile du moteur. Tout dommage au moteur causé par un entretien incorrect ou par l'utilisation d'une huile de viscosité inadéquate, ou d'un filtre de mauvaise qualité, n'est pas couvert par la garantie de véhicule neuf NISSAN.

Votre moteur a été rempli à l'usine d'une huile moteur de qualité supérieure. Il n'est pas nécessaire de vidanger l'huile moteur avant le premier intervalle recommandé. Les intervalles de vidange d'huile moteur et de remplacement du filtre varient selon l'utilisation que vous faites du véhicule.

Si vous utilisez votre véhicule dans les conditions suivantes, vous devrez vidanger l'huile moteur et remplacer le filtre plus fréquemment :

- trajets répétés sur de courtes distances par temps froid;
- conduite sur des routes poussiéreuses;

- périodes de ralenti prolongées;
- traction d'une remorque.

9-6 Données techniques et information au consommateur

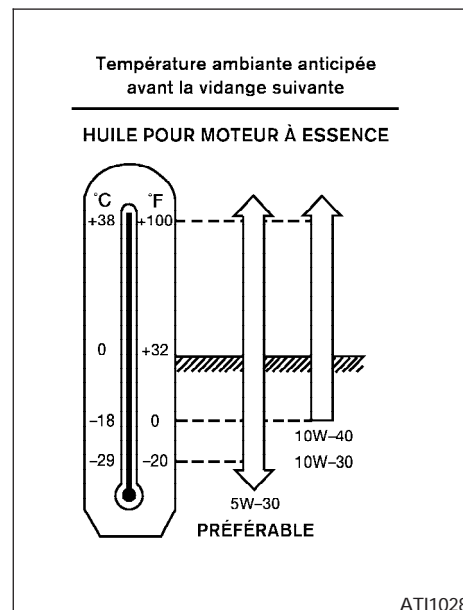

INDICE DE VISCOSITÉ SAE RECOMMANDÉ

- **L'huile de viscosité SAE 5W-30 est préférable pour toutes les températures. Les huiles de viscosité SAE 10W-30 ou SAE 10W-40 peuvent être utilisées si la**

**température ambiante est supérieure à
-18 °C (0 °F).**

Pour procéder à l'entretien de votre climatiseur,
adressez-vous à un concessionnaire NISSAN.

RECOMMANDATIONS RELATIVES AU FRIGORIGÈNE ET À LA LUBRIFICATION DU CLIMATISEUR

**Le climatiseur de votre véhicule NISSAN
utilise du frigorigène HFC-134a (R-134a) et
du lubrifiant « Huile de climatiseur
NISSAN » de type R, ou des produits stric-
tement équivalents.**

ATTENTION

**L'utilisation de tout autre frigorigène ou
lubrifiant causera des dommages graves
au système de climatisation. Tous les
composants de ce dernier devront alors
être remplacés.**

Le frigorigène HFC-134a (R-134a) ne nuit pas à la couche d'ozone. Bien que ce frigorigène n'ait pas d'impact sur l'atmosphère, la récupération et le recyclage du frigorigène lors de l'entretien d'un climatiseur automobile sont obligatoires en vertu de certains règlements gouvernementaux. Un concessionnaire NISSAN dispose des techniciens qualifiés et de l'équipement nécessaire pour récupérer et recycler le frigorigène de votre climatiseur.

SPÉCIFICATIONS

MOTEUR

Modèle		QG18DE	QR25DE
Type		Essence, 4 cycles, double arbre à cames en tête	Essence, 4 cycles, double arbre à cames en tête
Disposition des cylindres		4 cylindres en ligne	4 cylindres en ligne
Alésage x course	mm (po)	80 x 88 (3,150 x 3,465)	89 x 100 (3,504 x 3,937)
Cylindrée	cm ³ (po ³)	(1,769) 107,94	(2488) 151,8
Séquence d'allumage		1-3-4-2	1-3-4-2
Régime de ralenti	tr/min		
Degré de calage de l'allumage (av. PMH) au régime de ralenti	degrés / tr/min	Consultez l'étiquette d'information du dispositif antipollution apposée sous le capot.	
Pourcentage de CO au régime de ralenti (sans air)	%		
Bougie d'allumage		Type à électrodes au platine PLFR4A-11 *1 PLFR5A-11 *1 PLFR6A-11 *1	Type à électrodes au platine PLFR4A-11 *1 PLFR5A-11 *1 PLFR6A-11 *1
		Chaude Normale Froide	
Commande de l'arbre à cames		Chaîne de distribution	Chaîne de distribution
Écartement de bougie d'allumage (nominal)	mm (po)	(1,1) 0,043	(1,1) 0,043
Dimensions de courroie de génératrice		21,4 x 820 (0,843 x 32,28)	
Largeur x longueur	mm (po)	21,4 x 1 120 (0,843 x 44,09)*2	21,4 x 2 247 (0,843 x 88,46)

*1: Consultez toujours le service des pièces d'un concessionnaire NISSAN pour obtenir l'information la plus récente concernant les pièces de rechange.

*2: Avec climatiseur

Le système d'allumage par étincelle de ce véhicule est conforme aux exigences du Règlement sur le matériel brouilleur du Canada.

9-8 Données techniques et information au consommateur

ROUES ET PNEUS

	Dimensions des roues	Déport mm (po)
Roue		
15 po en acier avec couvercle boulonné	15 x 6JJ	
15 po en alliage d'aluminium	15 x 6JJ	(45) 1,77
16 po en alliage d'aluminium	16 x 6JJ	(45) 1,77
17 po en alliage d'aluminium	17 x 7JJ	(47) 1,85
Dimensions des pneus conventionnels		
P195/60R/15	15 x 6JJ	
P195/55R/16	16 x 6JJ	
P215/45ZR17	17 x 7JJ	
Dimensions de roue de secours		
T125/70*14	14 x 4T	
T125/70*15	15 x 4T	
T135/80*15	15 x 4T	
T135/70*17	—	

* : « R » ou « D » selon le fabricant des pneus

DIMENSIONS ET POIDS

			SENTRA
Longueur hors tout		mm (po)	(4521)178,0
Largeur hors tout		mm (po)	(1710) 67,3
Hauteur hors tout		mm (po)	(1410) 55,5
Voie avant	15/16 po	mm (po)	(1475) 58,1
	17 po	mm (po)	(1466) 57,7
Voie arrière	15/16 po	mm (po)	(1455) 57,3
	17 po	mm (po)	(1446) 56,9
Empattement		mm (po)	(2535) 99,8
Poids nominal brut du véhicule		kg (lb)	Consultez l'étiquette d'homologation FMVSS sur le pied milieu du côté conducteur (entre les portières avant et arrière).
Avant		kg (lb)	
Arrière		kg (lb)	

VOYAGES OU IMMATRICULATION DU VÉHICULE À L'ÉTRANGER

Si vous prévoyez conduire votre véhicule NISSAN dans un autre pays, assurez-vous d'abord que vous y trouverez du carburant convenant au moteur de votre véhicule.

L'utilisation d'un carburant à l'indice d'octane trop bas peut endommager le moteur. Tous les véhicules à essence doivent utiliser de l'essence sans plomb. Évitez donc de conduire votre véhicule dans des régions ou des pays où le carburant adéquat n'est pas disponible.

Il peut être nécessaire de modifier votre véhicule afin de le rendre conforme aux lois et réglementations locales **s'il doit être immatriculé dans un autre pays, province, État ou district.**

Les lois et réglementations régissant le contrôle des émissions du véhicule et les normes de sécurité des véhicules varient selon le pays, la province, l'État ou le district. Par conséquent, les spécifications requises pour un véhicule peuvent être différentes.

Lorsqu'un véhicule doit être immatriculé dans un autre pays, province, État ou district, les frais de modification, de transport et d'immatriculation sont à la charge du propriétaire. NISSAN décline toute responsabilité à cet égard.

IDENTIFICATION DU VÉHICULE

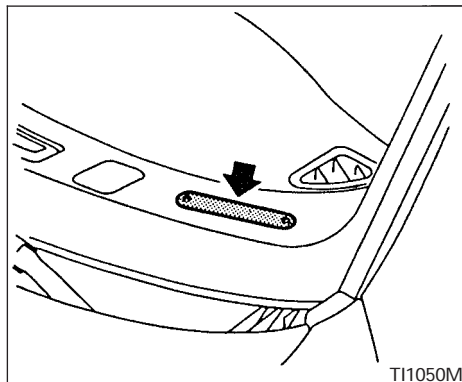

PLAQUE DU NUMÉRO D'IDENTIFICATION DU VÉHICULE (NIV)

La plaque du numéro d'identification du véhicule (NIV) est fixée à l'endroit illustré. Ce numéro identifie votre véhicule et il est requis lors de l'immatriculation du véhicule.

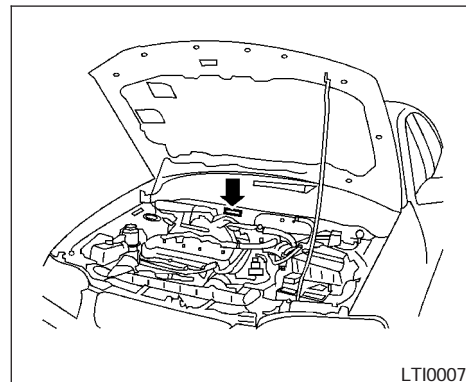

NUMÉRO D'IDENTIFICATION DU VÉHICULE (numéro du châssis)

Le numéro d'identification du véhicule (NIV) est situé à l'endroit illustré.

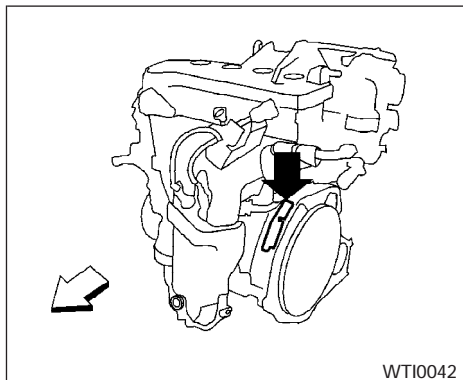

Moteur QG18DE

NUMÉRO DE SÉRIE DU MOTEUR

Le numéro est gravé sur le moteur à l'endroit illustré.

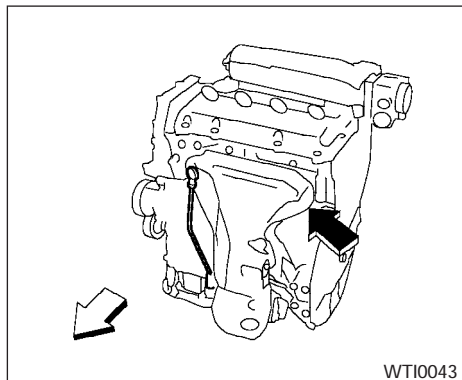

Moteur QR25DE

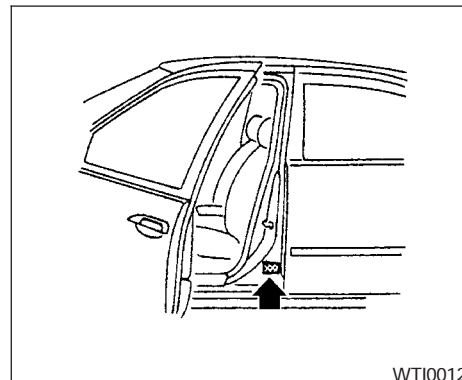

ÉTIQUETTE D'HOMOLOGATION FMVSS

L'étiquette d'homologation FMVSS (Federal Motor Vehicle Safety Standard) est apposée à l'endroit illustré. Elle contient des renseignements importants concernant le véhicule, tels que : le poids nominal brut du véhicule (PNBV), le poids technique maximal sous essieu (PTME), le mois et l'année de fabrication, le numéro d'identification du véhicule (NIV), etc. Lisez attentivement cette étiquette.

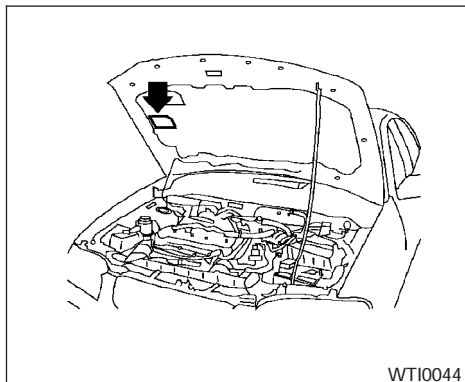

ÉTIQUETTE DE CONTRÔLE DES ÉMISSIONS

L'étiquette de contrôle des émissions est apposée à l'endroit illustré.

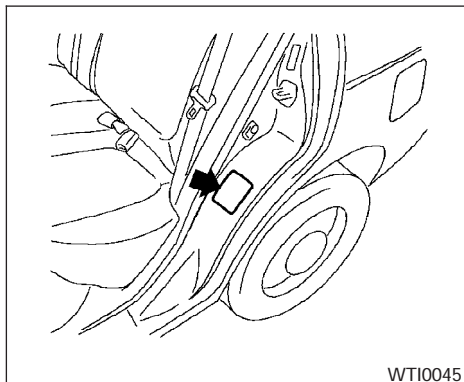

ÉTIQUETTE DES PNEUS

La pression de gonflage à froid des pneus est indiquée sur l'étiquette des pneus. L'étiquette des pneus est apposée à l'endroit illustré.

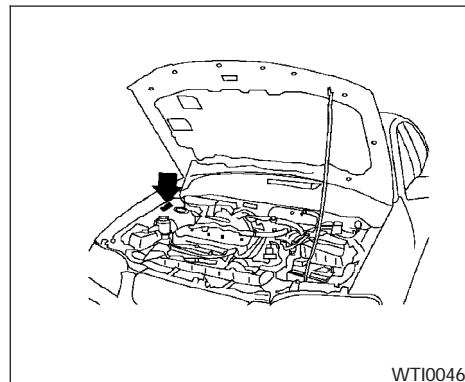

ÉTIQUETTE DES CARACTÉRISTIQUES DU CLIMATISEUR

L'étiquette des caractéristiques du climatiseur est apposée à l'endroit illustré.

INSTALLATION DE LA PLAQUE D'IMMATICULATION AVANT

Pour installer la plaque d'immatriculation avant, suivez les étapes décrites ci-dessous :

- ① Percez des trous à l'emplacement marqué (petite dépression) dans la garniture en plastique, au moyen d'une mèche de 8 mm (0,31 po). N'appliquez qu'une légère pression sur la perceuse. Utilisez les deux vis fournies pour fixer le support de plaque d'immatriculation.
- ② Fixez la plaque d'immatriculation **au moyen de deux boulons M6-14 mm.**

Couple de serrage des boulons de la plaque d'immatriculation :

5,10 à 6,37 N·m (3,8 à 4,7 lb-pi)

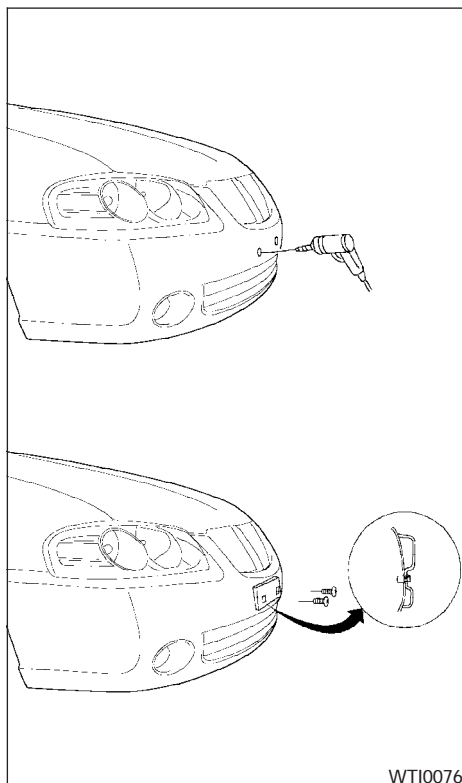

INFORMATION CONCERNANT LE CHARGEMENT DU VÉHICULE

⚠ ATTENTION

- Il est extrêmement dangereux de prendre place dans l'aire de chargement d'un véhicule lorsque celui-ci est en marche. En cas d'accident, les personnes qui s'y trouveraient seraient beaucoup plus susceptibles de subir des blessures graves et d'être tuées.
- Ne laissez jamais un passager s'asseoir à une place autre qu'un siège muni d'une ceinture de sécurité.
- Assurez-vous que tous les occupants de votre véhicule ont pris place sur un siège et qu'ils portent correctement leur ceinture de sécurité.

EXPRESSIONS

Avant de charger votre véhicule, il est important de vous familiariser avec la terminologie suivante :

- poids à vide (poids réel du véhicule) – poids du véhicule comprenant : l'équipement standard et offert en option, les liquides, les outils de secours et la roue de secours. Ce poids **ne comprend pas** les passagers et les bagages.

- PTAC (poids total autorisé en charge) – poids à vide du véhicule plus le poids combiné des passagers et des bagages.
- PNBV (poids nominal brut du véhicule) – poids total maximal (véhicule chargé) spécifié pour le véhicule.
- PTME (poids technique maximal sous essieu) – poids maximal (véhicule chargé) spécifié pour l'essieu avant ou arrière.

DÉTERMINATION DE LA CAPACITÉ DE CHARGE DU VÉHICULE

La capacité de charge de ce véhicule est déterminée par le poids, et non par l'espace disponible pour les bagages. Ainsi, l'installation d'un porte-bagages, d'un support à vélos, d'une galerie porte-bagages ou de tout autre équipement semblable n'augmente pas la capacité de charge du véhicule.

Pour déterminer la capacité de charge du véhicule :

Le poids du véhicule peut être déterminé au moyen d'une balance commerciale disponible dans certains endroits comme les relais routiers, les carrières de gravier, les silos à grains ou les cours de recyclage de ferraille.

1. Déterminez le poids à vide de votre véhicule.
2. La différence entre le poids à vide et le PNBV spécifié pour votre véhicule détermine la charge qu'il peut transporter.
3. Après avoir chargé le véhicule (bagages et passagers), pesez-le de nouveau pour déterminer si le PNBV ou le PTME ont été dépassés. Si le PNBV a été dépassé, retirez des bagages au besoin. Si le PTME avant ou arrière a été dépassé, déplacez la charge ou retirez des bagages au besoin.

CONSEILS POUR LE CHARGEMENT

- Le PTAC ne doit pas dépasser le PNBV ou le PTME spécifiés sur l'étiquette d'homologation FMVSS.
- Ne chargez pas l'essieu avant et arrière jusqu'à la limite du PTME. Le PNBV serait alors dépassé.

AVERTISSEMENT

- **Fixez solidement tous les bagages à l'aide de cordes ou de sangles afin d'éviter qu'ils glissent ou se déplacent. N'empilez pas les bagages plus haut que la hauteur des dossiers de siège. En cas d'arrêt brusque ou de collision, les objets non retenus sont susceptibles de se transformer en projectiles et pourraient causer des blessures.**
- **Veillez à ne pas dépasser le PNBV (poids nominal brut du véhicule) ou le PTME (poids technique maximal sous essieu) avant et arrière lorsque vous chargez votre véhicule. Si vous dépassez ces spécifications, des pièces peuvent se briser, les pneus peuvent s'user prématurément et la tenue de route peut être compromise au point de vous faire perdre la maîtrise de votre véhicule et causer des blessures.**
- **Les surcharges contribuent à réduire la durée de vie de votre véhicule. Les défaillances causées par les surcharges ne sont pas couvertes par la garantie de votre véhicule.**

TRACTION D'UNE REMORQUE

Votre véhicule a été conçu principalement pour le transport de passagers et de bagages. La traction d'une remorque impose des contraintes additionnelles au moteur, à la transmission, à la direction, au circuit de freinage ainsi qu'aux autres systèmes du véhicule.

Le guide de remorquage **NISSAN Trailer Towing Guide** est disponible chez tout concessionnaire NISSAN (aux États-Unis uniquement). Ce guide fournit l'information nécessaire sur la capacité et l'équipement de remorquage requis.

LIMITES MAXIMALES DE CHARGE

Charges maximales de remorque

Ne tractez jamais une remorque dont la charge dépasse les valeurs spécifiées dans le Tableau des caractéristiques/charges de remorquage plus loin dans ce chapitre. La charge totale de la remorque est égale au poids de la remorque plus le poids de sa charge. Une charge de remorquage dépassant la limite spécifiée ou l'utilisation d'un équipement de traction de remorque inadéquat peut compromettre la maniabilité, le freinage et le rendement du véhicule.

La capacité de remorquage n'est pas seulement liée aux charges maximales de la remorque; elle dépend aussi des endroits où vous projetez tracter une remorque. Des charges de remorque acceptables pour la conduite sur autoroute peu-

vent devoir être réduites sur des routes de montagne ou dans des situations où l'adhérence est réduite (par exemple, sur des rampes de mise à l'eau glissantes).

AVERTISSEMENT

Les blessures et les dommages causés par des méthodes de remorquage inadéquates ne sont pas couverts par les garanties NISSAN. Un guide de remorquage NISSAN (pour les États-Unis seulement) contenant des renseignements relatifs aux capacités de remorquage et à l'équipement spécial requis est disponible auprès des concessionnaires NISSAN.

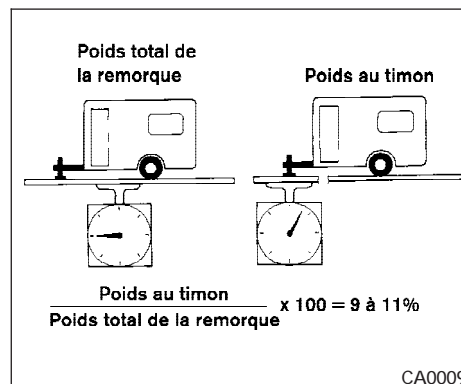

Charge sur le timon

Le timon doit porter entre neuf et onze pour cent de la charge totale de la remorque, tout en respectant les limites maximales de charge sur le timon indiquées dans le Tableau des caractéristiques/charges de remorquage ci-dessous. Si la charge sur le timon est trop élevée, déplacez la charge dans la remorque.

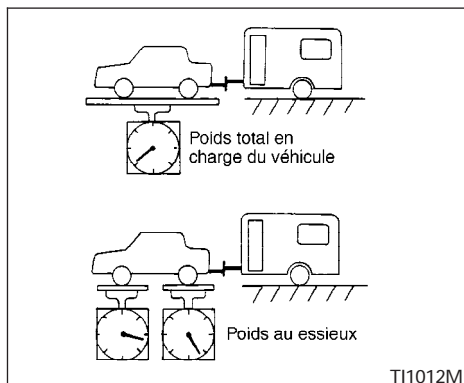

Poids total autorisé en charge/poids technique maximal sous essieu

Le poids total autorisé en charge du véhicule ne doit pas dépasser le poids nominal brut du véhicule (PNBV) indiqué sur l'étiquette d'homologation FMVSS. Le poids total autorisé en charge est égal au poids total du véhicule vide, des passagers, des bagages, de l'attelage, de la charge sur le timon et de tout autre équipement en option. De plus, le poids technique maximal sous essieu avant ou arrière (PTME) ne doit pas dépasser le PTME indiqué sur l'étiquette d'homologation FMVSS.

TABLEAU DES CARACTÉRISTIQUES/CHARGES DE REMORQUAGE

TABLEAU DES CARACTÉRISTIQUES/ CHARGES DE REMORQUAGE	
UNITÉ : kg (lb)	
CHARGE MAXIMALE DE REMORQUAGE	454 (1 000)
CHARGE MAXIMALE SUR LE TIMON	49 (110)

SÉCURITÉ DU REMORQUAGE

Attelage de remorque

Choisissez un attelage convenant aussi bien à votre véhicule qu'à la remorque. Les attelages de remorque NISSAN d'origine sont disponibles chez votre concessionnaire agréé NISSAN (Canada uniquement). Assurez-vous que l'attelage de remorque est solidement fixé au véhicule pour éviter qu'un balancement inopiné de la remorque, provoqué par des vents latéraux, des routes à la surface irrégulière ou l'air déplacé par les camions, ne cause des blessures ou des dommages matériels.

ATTENTION

- **N'utilisez pas d'attelages montés sur l'essieu.**
- **L'attelage ne doit pas être fixé au pare-chocs amortisseur ni de telle sorte qu'il nuise au fonctionnement de ce dernier.**
- **Ne modifiez pas le système d'échappement, le circuit de freinage ni aucun autre système de votre véhicule lors de l'installation d'un attelage de remorque.**
- **Afin de réduire les risques de dommages supplémentaires à votre véhicule en cas de collision arrière, retirez, dans la mesure du possible, l'attelage et le récepteur lorsque vous ne les utilisez pas.**
- **Après avoir retiré l'attelage, scellez les trous des boulons pour empêcher que les gaz d'échappement, l'eau ou la poussière ne pénètrent dans l'habitacle.**
- **Vérifiez périodiquement les boulons de montage de l'attelage de remorque pour vous assurer qu'ils sont installés correctement.**

Pression de gonflage des pneus

- Lorsque vous tractez une remorque, gonflez les pneus du véhicule à la pression à froid recommandée sur l'étiquette des pneus.
- L'état des pneus de la remorque, les dimensions, la charge nominale et la pression de gonflage doivent être conformes aux spécifications du fabricant de la remorque et des pneus.

Chaînes de sécurité

Installez toujours des chaînes de sécurité entre votre véhicule et la remorque. Elles doivent être croisées et attachées à l'attelage, et non au pare-chocs ou à l'essieu du véhicule. Laissez suffisamment de jeu pour permettre au véhicule de prendre les virages.

Éclairage de remorque

Les feux de la remorque doivent être conformes aux réglementations fédérales, provinciales et locales. Lors de l'installation du câblage pour le remorquage, connectez la prise des feux d'arrêt et des feux arrière au circuit électrique du véhicule.

Freins de remorque

Si votre remorque est équipée d'un circuit de freinage, assurez-vous qu'il est conforme aux ré-

glementations fédérales, provinciales et locales et qu'il est installé correctement.

AVERTISSEMENT

Ne fixez jamais un circuit de freinage de remorque directement sur le circuit de freinage de votre véhicule.

Conseils préalables à la traction d'une remorque

- Assurez-vous que votre véhicule reste de niveau après qu'une remorque chargée ou déchargée a été fixée au timon. Ne prenez pas la route si votre véhicule est anormalement incliné vers l'avant ou vers l'arrière. Vérifiez les points suivants : charge portée sur le timon, surcharge de la remorque, usure de la suspension ou toute autre cause possible.
- Attachez toujours les objets dans la remorque pour éviter qu'ils se déplacent pendant la conduite.
- Assurez-vous que vos rétroviseurs sont conformes à toutes les réglementations fédérales, provinciales et locales. S'ils ne le sont pas, installez les rétroviseurs exigés pour la traction de remorque avant de prendre la route.

Conseils sur la traction d'une remorque

Pour vous habituer à conduire avec une remorque et comprendre le comportement du véhicule dans une telle situation, entraînez-vous à prendre des virages, à freiner et à reculer dans un endroit dégagé. La traction d'une remorque affectent légèrement la stabilité de la direction et le rendement des freins.

- Attachez toujours les objets dans la remorque pour éviter qu'ils se déplacent pendant la conduite.
- Évitez les démarrages, les accélérations ou les arrêts brusques.
- Évitez de prendre un virage serré ou de changer brusquement de voie.
- Conduisez toujours le véhicule à une vitesse modérée.
- Lorsque vous vous stationnez, calez toujours les roues du véhicule et de la remorque. Évitez de stationner le véhicule sur une pente; cependant, si cela est absolument nécessaire, et si votre véhicule est équipé d'une boîte de vitesses automatique, calez d'abord les roues, serrez le frein de stationnement, puis engagez le levier sélecteur en position P (stationnement). Si le levier sélec-

teur est mis à la position P (stationnement) avant de bloquer les roues et de serrer le frein de stationnement, la boîte de vitesses peut subir des dommages.

- Lorsque vous descendez une côte, rétrogradez à un rapport inférieur et utilisez le frein moteur. Lorsque vous montez une longue côte, rétrogradez la boîte de vitesses à un rapport inférieur et ralentissez afin de réduire les risques de surcharge ou de surchauffe du moteur. Cependant, en descendant de longues pentes raides, ne restez pas en première ou en deuxième vitesse si vous roulez à plus de 56 km/h (35 mi/h).
- Si la température du liquide de refroidissement est trop élevée pendant que le climatiseur fonctionne, éteignez le climatiseur. Pour dissiper la chaleur du liquide de refroidissement plus rapidement, ouvrez les glaces du véhicule, placez la commande du ventilateur à la vitesse maximale et réglez la commande de température à la position de chauffage maximal.
- La traction d'une remorque augmente la consommation de carburant.
- Évitez de tracter une remorque pendant les premiers 805 km (500 mi) de votre véhicule.

- Faites faire l'entretien périodique de votre véhicule plus fréquemment qu'aux intervalles spécifiés dans le « Guide d'entretien et de réparation NISSAN ».
- Dans un virage, les roues de la remorque sont plus proches de l'intérieur du virage que celles du véhicule. Pour compenser, prenez les virages plus larges.
- Les vents latéraux et les routes à la surface irrégulière ont un impact sur la maniabilité d'un véhicule avec remorque, et peuvent causer un balancement du véhicule. Lorsque des camions vous dépassent, le véhicule peut être déstabilisé par des changements soudains des vents latéraux. Si le véhicule se met à balancer latéralement, tenez fermement le volant de direction, gardez la direction droit devant et ralentissez immédiatement (mais graduellement). Cette manœuvre aidera à stabiliser le véhicule. N'augmentez jamais la vitesse.
- Faites preuve de prudence lorsque vous dépassez un véhicule. La distance de dépassement d'un véhicule est considérablement plus longue lorsque vous tractez une remorque. N'oubliez pas que la longueur de la remorque doit également dépasser l'autre véhicule avant que vous puissiez changer de voie en toute sécurité.

- Pour maintenir un freinage moteur efficace et la capacité de charge électrique, n'utilisez pas la cinquième vitesse (boîte de vitesses manuelle) ni la surmultipliée (boîte de vitesses automatique).
- Évitez de freiner trop longtemps ou trop fréquemment. Les freins pourraient surchauffer, réduisant ainsi leur efficacité.

Lors de la traction d'une remorque, l'huile de la boîte de vitesses doit être vidangée plus fréquemment. Consultez le chapitre « Entretien et interventions du propriétaire » du présent manuel pour obtenir de plus amples renseignements.

CLASSIFICATION UNIFORME DE QUALITÉ DE PNEUS

Indices de qualité du DOT (Department of Transportation) : En plus des classifications énumérées ci-dessous, tous les pneus des voitures de tourisme doivent se conformer aux exigences fédérales relatives à la sécurité.

Selon le cas, l'indice de qualité est indiqué sur le flanc du pneu, entre l'épaulement de la bande de roulement et la largeur de section maximale du pneu. Par exemple :

Treadwear 200 Traction AA Temperature A

Usure de la bande de roulement

L'indice d'usure de la bande de roulement est une estimation comparative établie en fonction du taux d'usure du pneu testé dans des conditions contrôlées, sur des parcours d'essai conformes aux normes gouvernementales. Par exemple, un pneu dont l'indice est 150 aura une résistance à l'usure une fois et demie (1 1/2) supérieure, sur la piste d'essai gouvernementale, à un pneu dont l'indice est 100. Cependant, cet indice est tout à fait relatif : la performance du pneu dépend des conditions de conduite réelles et peut varier considérablement selon les habitudes de conduite, les pratiques en matière d'entretien, l'état de la route et les conditions climatiques.

Tractions AA, A, B et C

Les indices d'adhérence, du plus élevé au plus bas, sont AA, A, B et C. Ces indices représentent

la capacité du pneu de s'arrêter sur une chaussée mouillée dans des conditions contrôlées sur des surfaces d'essai d'asphalte et de béton. Un pneu portant l'indice C peut avoir une adhérence médiocre.

AVERTISSEMENT

L'indice d'adhérence des pneus de votre véhicule a été établi à partir d'essais d'adhérence lors d'un freinage en ligne droite et il ne comprend pas les caractéristiques d'accélération, de virage, d'aquaplanage ou d'adhérence de pointe.

Température A, B et C

Les indices de température sont A (la plus élevée), B et C. Ils représentent la résistance d'un pneu à la chaleur et sa capacité à dissiper la chaleur lorsque mis à l'essai dans des conditions spécifiques contrôlées en laboratoire. Des températures élevées constantes peuvent causer une dégradation du matériau du pneu et réduire la durée de vie du pneu. Des températures trop élevées peuvent entraîner une crevaison. L'indice C correspond au rendement minimal des pneus de voitures de tourisme exigé, conformément à la norme fédérale n° 109 concernant la sécurité des véhicules automobiles. Les indices

A et B représentent un rendement plus élevé que le minimum exigé par la loi, lors d'essais réalisés en laboratoire.

AVERTISSEMENT

L'indice de température pour ce type de pneus est établi en fonction d'un pneu correctement gonflé et sans surcharge. Des conditions extrêmes telles que des vitesses excessives du véhicule, un sous-gonflage des pneus ou une charge excessive, prises séparément ou combinées, peuvent provoquer l'échauffement et la défaillance des pneus.

GARANTIE RELATIVE AU DISPOSITIF ANTIPOLLUTION

Votre véhicule NISSAN est couvert par les garanties du dispositif antipollution suivantes :

Aux États-Unis

1. Garantie contre les défauts du dispositif antipollution
2. Garantie de fonctionnement du dispositif antipollution

Les détails de ces garanties, ainsi que les autres garanties applicables au véhicule, sont fournis dans le Livret d'information sur la garantie livré avec votre véhicule NISSAN. Si vous n'avez pas reçu ce livret ou si vous l'avez perdu, écrivez à l'adresse suivante pour en obtenir un :

- Nissan North America, Inc.
Consumer Affairs Department
P.O. Box 191
Gardena, California, ÉTATS-UNIS 90248-0191

Au Canada

Garantie du système antipollution

Les détails de ces garanties, ainsi que les autres garanties applicables au véhicule, sont fournis dans le Livret d'information sur la garantie livré avec votre véhicule NISSAN. Si vous n'avez pas reçu ce livret ou si vous l'avez perdu, écrivez à l'adresse suivante pour en obtenir un :

- Nissan Canada Inc.
5290 Orbitor Drive
Mississauga (Ontario) L4W 4Z5

DÉFAUTS COMPROMETTANT LA SÉCURITÉ (É.-U. seulement)

Si vous craignez qu'une défectuosité de votre véhicule puisse entraîner un accident, des blessures ou la mort, informez-en immédiatement la National Highway Traffic Safety Administration (NHTSA) et NISSAN.

Si la NHTSA reçoit des plaintes similaires, elle peut ouvrir une enquête, au terme de laquelle elle peut ordonner le lancement d'une campagne de rappel et de service, si elle détermine qu'un défaut compromettant la sécurité touche un groupe de véhicules. Toutefois, la NHTSA ne peut pas intervenir dans le cas d'un différend entre le client, son concessionnaire ou NISSAN.

Pour communiquer avec la NHTSA, appelez sans frais la ligne directe sur la sécurité automobile au 1 888 327-4236, ou écrivez à l'adresse suivante : NHTSA, U.S. Department of Transportation, Washington, D.C., ÉTATS-UNIS 20590. La ligne directe permet également d'obtenir d'autres renseignements relatifs à la sécurité automobile.

Vous pouvez avertir NISSAN de tout problème concernant votre véhicule en communiquant avec le Service de la protection du consommateur, sans frais, au 1 800 NISSAN-1.

À Hawaï, composez le 1 808 836-0888.

PRÉPARATION AUX CONTRÔLES D'INSPECTION ET D'ENTRETIEN

La réglementation de certaines provinces canadiennes et de certains États américains exige que votre véhicule soit en condition « prêt » pour les contrôles d'inspection et d'entretien du dispositif antipollution.

Le véhicule est en condition « prêt » après certains types de cycle de conduite. En général, la condition « prêt » est obtenue lors de l'utilisation normale du véhicule.

Si un composant du groupe motopropulseur est réparé ou si la batterie est débranchée, le véhicule peut être réinitialisé à une condition « non prêt ». Avant le contrôle d'inspection et d'entretien, conduisez le véhicule comme suit pour vous assurer qu'il est en condition « prêt ». Si vous ne pouvez pas ou ne voulez pas le faire, un concessionnaire NISSAN peut le faire pour vous.

AVERTISSEMENT

Conduisez toujours d'une façon sécuritaire et prudente selon la circulation routière et respectez en tout temps les règlements du code de la route.

1. Démarrez le moteur lorsque l'aiguille de l'indicateur de température du liquide de refroidissement est sur C. Laissez le moteur tourner au ralenti jusqu'à ce que l'aiguille de l'indicateur soit entre C et H (température normale de fonctionnement).

2. Accélérez jusqu'à 88 km/h (55 mi/h), puis relâchez soudainement la pédale d'accélérateur; n'appuyez pas sur la pédale pendant au moins six secondes.
3. Appuyez rapidement sur la pédale d'accélérateur pendant un moment, puis conduisez le véhicule à une vitesse de 86 à 96 km/h (53 à 60 mi/h) pendant au moins cinq minutes.
4. Arrêtez le véhicule.
5. Accélérez jusqu'à 55 km/h (35 mi/h) et maintenez cette vitesse pendant 20 secondes.
6. Répétez les étapes 4 et 5 au moins trois fois.
7. Accélérez jusqu'à 88 km/h (55 mi/h) et maintenez cette vitesse pendant au moins trois minutes.
8. Arrêtez le véhicule. Placez le levier sélecteur de boîte de vitesses en position P (stationnement) ou N (point mort).
9. Coupez le contact.
10. Répétez les étapes 1 à 8 au moins une fois de plus.

S'il y a eu une interruption entre les étapes 1 à 7, répétez l'étape précédant l'interruption. Tout mode de conduite sécuritaire est acceptable en-

tre les étapes. N'arrêtez pas le moteur tant que l'étape 7 n'est pas complétée.

POUR COMMANDER LE MANUEL DU
CONDUCTEUR OU LE MANUEL DE
RÉPARATION

Manuels de réparation d'origine Nissan

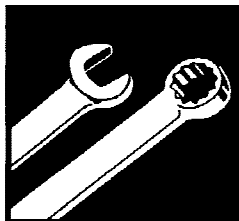

UNE SOURCE DE RENSEIGNEMENTS SÛRE

Un manuel de réparation NISSAN d'origine est la meilleure source d'information pour l'entretien et la réparation de votre véhicule. Le manuel contient les schémas électriques, les illustrations et toutes les étapes détaillées des procédés de diagnostic et de réglage. Ce manuel est également utilisé par les techniciens formés en usine qui travaillent chez votre concessionnaire NISSAN. Des manuels du conducteur d'origine NISSAN ainsi que des manuels du conducteur et pour des véhicules NISSAN plus anciens sont également disponibles.

Aux États-Unis

Pour connaître les prix courants et la disponibilité des **manuels de réparation NISSAN d'origine** à partir de l'année-modèle 2000, communiquez avec :

Tweddle Litho Company
1 800 639-8841
www.nissan-techinfo.com

Pour connaître les prix courants et la disponibilité des **manuels de réparation NISSAN** d'origine pour les années-modèles 1999 et antérieures, adressez-vous à un concessionnaire NISSAN ou communiquez avec :

DDS Distribution Service, Ltd.
20770 Westwood Road
Strongsville, OH, ÉTATS-UNIS 44136
1 800 247-5321

Pour obtenir les prix actuels et la disponibilité des **Manuels du conducteur NISSAN** d'origine pour l'année modèle 2004 et les modèles antérieurs, consultez un concessionnaire NISSAN ou communiquez avec :

DDS Distribution Service, Ltd.
20770 Westwood Road
Strongsville, OH, ÉTATS-UNIS 44136
1 800 247-5321

Au Canada

Pour acheter un manuel de réparation ou un manuel du conducteur NISSAN d'origine, adressez-vous à votre concessionnaire NISSAN. Pour connaître le numéro de téléphone et l'adresse d'un concessionnaire NISSAN local, veuillez appeler le Centre d'information Nissan au 1 800 387-0122; un représentant NISSAN bilinéaire pourra vous renseigner.

Des manuels de réparation et du conducteur NISSAN d'origine pour des véhicules NISSAN plus anciens sont également disponibles.

EN CAS DE COLLISION

Des accidents peuvent se produire. Dans cette éventualité peu probable, il y a certains renseignements importants que vous devez connaître.

Plusieurs compagnies d'assurance autorisent automatiquement l'utilisation de pièces de réparation autres que des pièces d'origine et ce, afin de réduire les coûts.

Insistez sur la nécessité d'utiliser des pièces de réparation NISSAN d'origine!

Si vous voulez que votre véhicule soit réparé avec des pièces d'origine fabriquées selon les spécifications rigoureuses de NISSAN, et si vous voulez que votre véhicule dure et garde sa valeur de revente, la solution est simple. **Demandez à votre compagnie d'assurance et à votre atelier de réparation de n'utiliser que des pièces de réparation NISSAN d'origine.** Nissan ne garantit que les pièces NISSAN d'origine, et la garantie NISSAN ne s'applique pas aux dommages causés par des pièces autres que les pièces NISSAN d'origine.

L'utilisation de pièces NISSAN d'origine contribue à garantir votre sécurité, à préserver la couverture de votre garantie et à maintenir la valeur de revente de votre véhicule. De même, si vous louez votre véhicule à bail, l'utilisation de pièces

NISSAN d'origine peut limiter les frais d'usure inutiles à la fin de votre contrat.

NISSAN conçoit ses capots avec des zones de déformation pour éviter que le capot défonce le pare-brise en cas d'accident. Les pièces qui ne sont pas d'origine (imitations) risquent de ne pas assurer ces protections intégrées. De plus, les pièces qui ne sont pas d'origine affichent souvent des signes d'usure, de rouille et de corrosion prématurées.

Pourquoi prendre des risques?

Dans plus de 40 États américains, la loi exige que vous soyez informé si des pièces autres que des pièces d'origine sont utilisées pour réparer votre véhicule. Certains États ont même adopté des lois limitant l'utilisation, par les compagnies d'assurance, de pièces qui ne sont pas d'origine lors de la réparation d'un véhicule sous garantie. Ces lois visent à vous protéger et vous pouvez donc y avoir recours.

C'est votre droit!

Pour obtenir plus d'information à ce sujet, visitez notre site Internet : www.nissanusa.com.

MÉMENTO

10 Index

A

Accès au coffre par le siège arrière1-4
Alimentation	
Prise d'alimentation2-23
Antenne4-20
Appui-tête1-5
Assistée	
Direction assistée.5-20
Liquide de direction assistée.8-20
Automatique	
Conduite avec une boîte de vitesses automatique.5-8
Déverrouillage du levier sélecteur de boîte de vitesses5-11
Huile pour boîte de vitesses automatique8-17
Interrupteur automatique de glace électrique2-30
Avant de démarrer le moteur5-7
Avertissement	
Témoin de bas niveau de carburant2-11
Témoin de frein2-10
Témoin de frein antiblocage2-9
Témoin de porte mal fermée2-10
Témoin des ceintures de sécurité2-11
Avertisseur sonore2-23

B

Bac à monnaie2-26
Bagages (reportez-vous à Information concernant le chargement du véhicule)9-13
Batterie8-23
Témoin de charge.2-10
Boîte à gants2-26
Boîte de vitesses	
Conduite avec une boîte de vitesses automatique.5-8
Conduite avec une boîte de vitesses manuelle.5-12
Déverrouillage du levier sélecteur5-11
Huile pour boîte de vitesses automatique8-17
Bon de commande du manuel de réparation9-22
Bon de commande du manuel du conducteur9-22
Bouches d'air.4-2

C

Carburant	
Bouchon de remplissage de carburant3-14
Commande d'ouverture de la trappe du réservoir de carburant3-14

Contenances, carburants et lubrifiants recommandés.9-2
Économie de carburant.5-18
Jauge de carburant.2-8
Indice d'octane du carburant9-4
Recommandations concernant le carburant9-3
Carillons, rappels sonores2-13
Casier de console2-26
Catalyseur trifonctionnel5-3
Ceintures de sécurité	
À trois points, avec enrouleur1-24
Ceintures de sécurité.1-20
Entretien des ceintures de sécurité1-28
Précautions concernant l'utilisation des ceintures de sécurité1-20
Rallonges de ceinture de sécurité1-27
Réglage de la hauteur du baudrier.1-27
Chaîne stéréophonique.4-11
Lecteur de disques compacts4-18
Radio4-11
Radio AM/FM avec lecteur de disques compacts4-14
Changement des vitesses	
Boîte de vitesses automatique.5-9
Boîte de vitesses manuelle.5-13
Charge (reportez-vous à Information concernant le chargement du véhicule).9-13

Chauffage	
Commandes du chauffage et du climatiseur.	4-2
Fonctionnement du chauffage.	4-4
Classification uniforme de qualité de pneus	9-19
Clé.	3-2
Climatiseur	
Commandes du chauffage et du climatiseur.	4-2
Étiquette des caractéristiques du climatiseur.	9-12
Entretien du climatiseur.	4-10
Recommandations concernant le frigorigène et la lubrification du climatiseur	9-7
Utilisation du climatiseur.	4-6
Commande	
Commande d'essuie-glace et de lave-glace de pare-brise	2-18
Commande de luminosité du tableau de bord	2-21
Commande des clignotants (reportez-vous à Interrupteur des phares et commande des clignotants).	2-20, 2-21
Commande des rétroviseurs extérieurs	3-17
Commande d'essuie-glace et de lave-glace de pare-brise	2-18
Commande d'ouverture du couvercle du coffre.	3-12
Commandes	
Commandes du chauffage et du climatiseur.	4-2
Compte-tours.	2-6
Compteur journalier	2-4
Compteur kilométrique.	2-4
Conduite	

Conduite avec une boîte de vitesses automatique.	5-8
Conduite avec une boîte de vitesses manuelle.	5-12
Conduite par temps froid.	5-23
Précautions à prendre lors du démarrage et de la conduite	5-2
Conduite par temps froid.	5-23
Contacteur d'allumage.	5-4
Contenances, carburants et lubrifiants recommandés.	9-2
Courroies d'entraînement	8-25
Courroies (reportez-vous à Courroies d'entraînement)	8-25
Coussin gonflable (reportez-vous à Dispositif de protection complémentaire)	1-6
Crochet de placement de carquette	7-4

D

Défauts compromettant la sécurité (É.-U.)	9-20
Dégagement d'un véhicule immobilisé	6-13
Démarrage	
Avant de démarrer le moteur	5-7
Démarrage du moteur	5-7
Démarrage en poussant	6-10
Démarrage-secours	6-8
Précautions à prendre pour le démarrage et la conduite	5-2
Démarrage en poussant	6-10
Démarrage-secours	6-8
Détresse	
Étiquettes d'avertissement (pour SRS)	1-18
Interrupteur de feux de détresse.	2-22
Système de sécurité du véhicule	2-14

Témoin de coussin gonflable	1-18, 2-11
Témoins et rappels sonores	2-9
Déverrouillage du capot	3-11
Déverrouillage du levier de vitesse	5-11
Déverrouillage intérieur du couvercle du coffre.	3-14
Diagrammes des bouches d'air	4-7
Direction	
Direction assistée.	5-20
Liquide de direction assistée.	8-20
Volant inclinable.	3-16
Dispositif de protection complémentaire	
Précautions à propos du dispositif de protection complémentaire	1-6
Dispositif de protection complémentaire (coussins gonflables).	1-6
Dispositif de retenue pour enfant avec sangle d'ancrage supérieure.	1-38
Dispositifs de retenue pour enfant	1-23, 1-28, 1-36
Précautions relatives aux dispositifs de retenue pour enfant.	1-28
Éclairage	
Ampoules	8-37
Éclairage du coffre	2-33
Éclairage intérieur.	2-31
Feu de freinage (reportez-vous à Feu d'arrêt).	8-40
Interrupteur des phares antibrouillard avant.	2-22
Interrupteur des phares et commande des clignotants	2-20
Phares	8-37
Projecteurs (reportez-vous à Lampe de lecture).	2-32
Réglage de la convergence des phares.	8-38

Remplacement d'ampoule8-40
Témoin de charge.2-10
Témoin de niveau de lave-glace bas.2-11
Témoins et rappels sonores2-9
Vérification d'ampoule/tableau de bord2-9
Éclairage du coffre2-33
Éclairage intérieur.2-31
Économie de carburant.5-18
Électrique	
Glaces arrière électriques2-29
Glaces électriques2-28
Verrouillage électrique des portes.3-4
Étiquette d'avertissement de SRS.1-18
Étiquette de renseignements importants sur le véhicule.9-11
Étiquette d'homologation FMVSS9-11
Étiquette d'information du dispositif antipollution9-12
Étiquettes	
Étiquette des caractéristiques du climatiseur.9-12
Étiquette d'homologation F.M.V.S.S.9-11
Étiquette d'information du dispositif antipollution9-12
Étiquettes d'avertissement (pour SRS)1-18
Numéro de série du moteur9-11
Plaque de numéro d'identification du véhicule (NIV)9-10

E

Embrayage	
Liquide d'embrayage8-21
Emplacement des points d'ancrage.1-39

Entretien	
À l'extérieur du véhicule8-3
À l'intérieur du véhicule8-4
Entretien des ceintures de sécurité1-28
Entretien général8-3
Précautions d'entretien8-6
Sous le capot et sous le véhicule8-4
Entretien du climatiseur.4-10
Entretien général8-3
Essuie-glaces	
Balais d'essuie-glace.8-31
Commande d'essuie-glace et de lave-glace de pare-brise2-18

F

Feu d'arrêt.8-40
Feux de détresse (reportez-vous à Interrupteur des feux de détresse).2-22
Fils-fusibles8-35
Filter de boîtier de filtre à air8-27
Freins	
Circuit de freinage5-21
Feu de freinage (reportez-vous à Feu d'arrêt).8-40
Freins auto-régulables8-33
Indicateurs d'usure de frein2-13, 8-33
Liquide de frein8-21
Pédale de frein8-33
Servofrein8-34
Système antiblocage (ABS)5-21
Témoin de frein2-10
Utilisation du frein de stationnement.5-15
Vérification du frein de stationnement8-32

Freins auto-régulables8-33
Fusibles8-34

G

Garantie relative au dispositif antipollution9-20
Gaz d'échappement (Oxyde de carbone)5-2
Glaces	
Glaces arrière électriques2-29
Glaces électriques2-28
Glaces manuelles.2-30
Verrouillage des glaces côté passagers.2-29
Glaces arrière électriques2-29
Glaces manuelles.2-30

H

Huile	
Changement du filtre à huile8-16
Contenances, carburants et lubrifiants recommandés.9-2
Huile moteur.8-13
Recommandations concernant l'huile moteur et le filtre à huile9-5
Vérification du niveau d'huile moteur8-13
Vidange d'huile moteur.8-15
Viscosité de l'huile moteur.9-5

I

Identification du véhicule9-10
Immatriculation du véhicule à l'étranger.9-10
Indicateur de vitesse2-4

Indicateurs	
Compte-tours2-6
Compteur journalier2-4
Compteur kilométrique2-4
Indicateur de température du liquide de refroidissement2-7
Indicateur de vitesse2-4
Niveau de carburant2-8
Indice d'octane (reportez-vous à Indice d'octane du carburant)9-4
Information concernant le chargement du véhicule9-13
Instruments et jauges2-3
Interrupteur	
Interrupteur des phares et commande des clignotants2-20
Interrupteur de désembueur	
Interrupteur de désembueur de lunette arrière2-19
Interrupteur de désembueur de lunette arrière2-19
Interrupteur de feux de détresse2-22
Interrupteur de surmultipliée5-12
Interrupteur des phares antibrouillard avant2-22
Interrupteur des phares et commande des clignotants2-20
Interrupteurs	
Contacteur d'allumage5-4
Interrupteur automatique de glace électrique2-30
Interrupteur de désembueur de lunette arrière2-19
Interrupteur de feux de détresse2-22
Interrupteur de surmultipliée5-12
Interrupteur des phares antibrouillard avant2-22

L

Lampes de lecture2-32
Lecteur de disques compacts4-18
Lecteur de disques compacts (Voir Chaîne stéréophonique)4-18
Liquide de lave-glace8-22
Liquide de refroidissement	
Changement du liquide de refroidissement8-11
Contenances, carburants et lubrifiants recommandés9-2
Indicateur de température du liquide de refroidissement2-7
Vérification du niveau de liquide de refroidissement8-10
Liquides	
Contenances, carburants et lubrifiants recommandés9-2
Huile moteur8-13
Huile pour boîte de vitesses automatique8-17
Liquide de direction assistée8-20
Liquide de frein8-21
Liquide de lave-glace8-22
Liquide de refroidissement8-10
Liquide d'embrayage8-21

M

Microfiltre d'habitacle8-28
Miroir de courtoisie3-16
Miroirs	
Miroir de courtoisie3-16

Montre4-16
Moteur	

Avant de démarrer le moteur5-7
Changement du filtre à huile8-16
Changement du liquide de refroidissement8-11
Circuit de refroidissement du moteur8-10
Contenances, carburants et lubrifiants recommandés9-2
Démarrage du moteur5-7
Huile moteur8-13
Indicateur de température du liquide de refroidissement2-7
Numéro de série du moteur9-11
Points de vérification du compartiment moteur8-10
Recommandations concernant l'huile moteur et le filtre à huile9-5
Témoin de pression d'huile moteur2-11
Vérification du niveau de liquide de refroidissement8-10
Vérification du niveau d'huile moteur8-13
Vidange d'huile moteur8-15
Viscosité de l'huile moteur9-5

N

Nettoyage de l'intérieur et de l'extérieur du véhicule7-2
Numéro d'identification du véhicule (NIV) (Numéro du châssis)9-10

P

Période de rodage5-18
Phares8-37
Phares de jour (Canada seulement)2-21
Plaque de numéro d'identification du véhicule (NIV)9-10
Plaque d'immatriculation	
Installation de la plaque d'immatriculation9-13
Plateau de rangement2-27
Pneu à plat6-2
Pneus	
Chaînes antidérapantes8-45
Classification uniforme de qualités de pneus9-19
Étiquette des pneus9-12
Permutation des pneus8-46
Pneu à plat6-2
Pression des pneus8-43
Roue de secours6-3, 8-48
Roues et pneus8-43
Types de pneus8-44
Porte-tasses2-25
Pour commander le manuel du conducteur ou le manuel de réparation9-22
Précautions	
Précautions à prendre pour le démarrage et la conduite5-2
Précautions à propos du dispositif de protection complémentaire1-6
Précautions concernant l'utilisation des ceintures de sécurité1-20
Précautions d'entretien8-6

Précautions relatives aux dispositifs de retenue pour enfant1-28
Préparation aux contrôles d'inspection et d'entretien9-21
Projecteurs (reportez-vous à Lampe de lecture)2-32
Protection contre la corrosion7-5

R

Radio	
Radio AM/FM avec lecteur de disques compacts4-14
Téléphone de voiture ou radio BP4-20
Range-lunettes de soleil2-24
Rangement2-24
Rappels sonores2-13
Réduction de la consommation de carburant5-18
Réglage de la convergence des phares8-38
Réglage de la hauteur du baudrier1-27
Réglage des sièges	
Réglage des sièges avant à réglage manuel1-2
Réglage manuel des sièges avant1-2
Régulateur de vitesse5-16
Rétroviseur intérieur3-17
Rétroviseurs	
Commande des rétroviseurs extérieurs3-17
Rétroviseur intérieur3-17
Recommandations concernant le réfrigérant9-7
Remorquage	
Remorquage à l'aide d'une dépanneuse6-12

Remorquage du véhicule avec les quatre roues6-14
Remorquage d'une remorque9-15
Remplacement d'ampoule8-40
Remplacement de la pile de la télécommande multiple8-36
Remplacement de la pile (reportez-vous à Système de verrouillage/déverrouillage sans clé à télécommande)3-9
Remplacement des bougies d'allumage8-26
Roues et pneus8-43

S

Sécurité	
Défauts compromettant la sécurité (É.-U.)9-20
Verrouillage de portière arrière à dispositif de sécurité pour enfant3-5
Serrures	
Commande d'ouverture de la trappe du réservoir de carburant3-14
Commande d'ouverture du couvercle du coffre3-12
Serrures de portière3-3
Verrouillage de portière arrière à dispositif de sécurité pour enfant3-5
Verrouillage électrique des portes3-4
Serrures de portière3-3
Siège arrière rabattable1-4
Sièges	
Réglage1-2
Réglage manuel des sièges avant1-2
Sièges arrière1-4
Sièges avant1-2

Sièges arrière1-4
Sièges avant1-2
Stationnement	
Stationnement/stationnement en pente5-19
Utilisation du frein de stationnement. . .	.5-15
Vérification du frein de stationnement . .	.8-32
Surchauffe	
Si votre véhicule surchauffe6-10
Système LATCH (ancrages et fixations inférieures pour siège d'enfant)1-36
Système antiblocage (ABS)5-21
Système antidémarrage2-14, 3-2, 5-6
Système antidémarrage du véhicule Nissan2-14, 3-2, 5-6
Système d'alarme (reportez-vous à Système de sécurité du véhicule)2-14
Système de sécurité du véhicule2-14
Système de verrouillage/déverrouillage sans clé à télécommande3-5
Système de verrouillage/déverrouillage sans clé à télécommande (reportez-vous à Système d'entrée sans clé à télécommande)3-5

T

Tableau de bord2-2
Télécommande multiple (reportez-vous à Système de verrouillage/déverrouillage sans clé à télécommande)3-5
Téléphone de voiture ou radio BP4-20
Témoin	
Témoin de coussin gonflable1-18, 2-11
Témoin d'anomalie du moteur (reportez-vous à Témoin d'anomalie)2-12
Témoin d'anomalie (MIL)2-12

Témoin de bas niveau de carburant2-11
Témoin de coussin gonflable1-18, 2-11
Témoin de portière ouverte.2-10
Témoin des ceintures de sécurité2-11
Témoin des freins antiblocage.2-9
Témoins et rappels sonores (reportez-vous à Témoins et rappels sonores).2-9
Toit ouvrant2-30

V

Vérification d'ampoule/tableau de bord.2-9
Verrouillage de portière arrière à dispositif de sécurité pour enfant3-5
Volant inclinable.3-16
Voyages ou immatriculation du véhicule à l'étranger9-10
Voyages (reportez-vous à Immatriculation de votre véhicule à l'étranger)9-10

INFORMATION POUR STATIONS-SERVICE

CARBURANT RECOMMANDÉ :

Pour les moteurs 1.8L/2.5L

Utilisez une essence ordinaire sans plomb avec un indice d'octane de 87 ou plus (recherche d'indice d'octane de 91).

Pour SE-R SPEC V

Utilisez une essence ordinaire sans plomb avec un indice d'octane de 87 ou plus (recherche d'indice d'octane de 91).

Pour obtenir un rendement optimal de votre véhicule, NISSAN vous recommande d'utiliser de l'essence super sans plomb avec un indice d'octane de 91 ou plus (indice d'octane recherche de 96).

ATTENTION

- **L'utilisation de carburant autre que celui qui est prescrit pourrait nuire au fonctionnement du dispositif antipollution et avoir une incidence sur la couverture offerte par la garantie.**
- **N'utilisez en aucune circonstance de l'essence au plomb dans votre véhicule car vous pourriez endommager le catalyseur trifonctionnel.**

Consultez la rubrique « Contenances et carburants/lubrifiants recommandés » du chapitre « Données techniques et information au consommateur » pour obtenir plus de détails à ce sujet.

HUILE MOTEUR RECOMMANDÉE :

- Marque d'homologation API
- API, catégorie SG/SH à économie d'énergie II ou API catégorie SJ ou SL à économie d'énergie
- ILSAC, catégories GF-II et GF-III
- 5W-30 de viscosité recommandée

Consultez la rubrique « Recommandations relatives à l'huile moteur et au filtre à huile » du chapitre « Données techniques et information au consommateur » dans le présent manuel.

PRESSION DE GONFLAGE DES PNEUS À FROID :

Reportez-vous à l'étiquette des pneus.

MÉTHODE DE RODAGE RECOMMANDÉE POUR UN VÉHICULE NEUF :

Pendant les premiers 2 000 km (1 200 mi) d'utilisation du véhicule, suivez les recommandations décrites sous la rubrique « Période de ro-

dage » du chapitre « Démarrage et conduite » dans le présent manuel. Ces recommandations assureront la fiabilité et l'économie d'utilisation de votre véhicule neuf. Si vous ne suivez pas ces recommandations, vous pourriez provoquer des dommages à votre véhicule ou réduire la vie utile de votre moteur.

RÉFÉRENCE RAPIDE

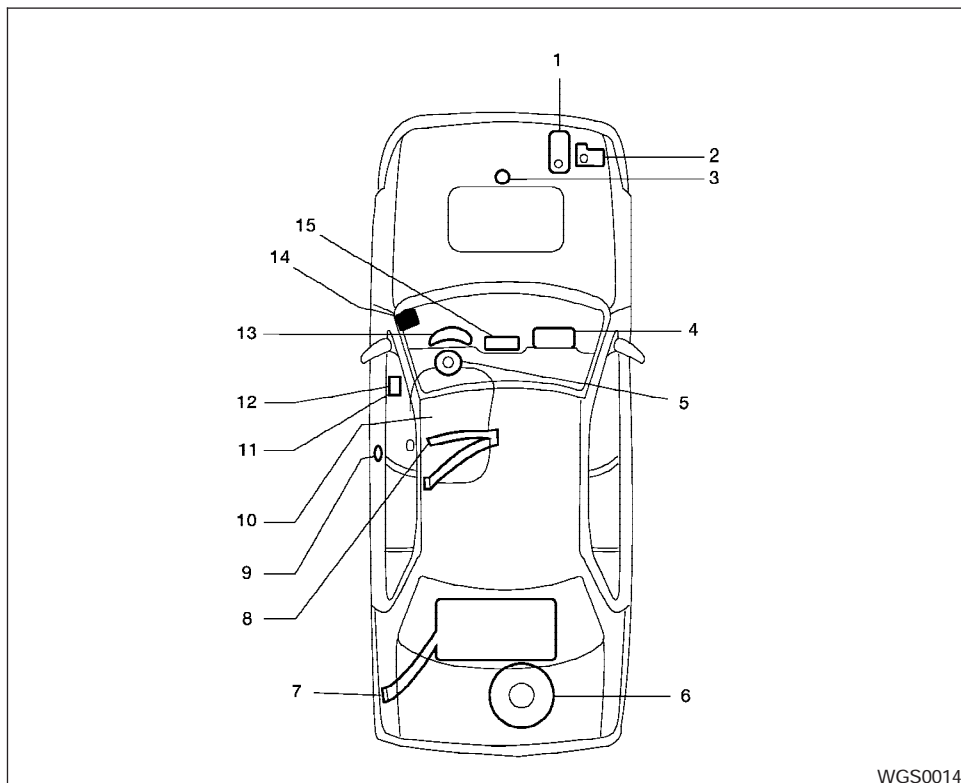

1. Liquide de refroidissement 8-8
2. Liquide de lave-glace 8-19
3. Huile moteur 8-11
4. Coussin gonflable côté passager 1-6
5. Coussin gonflable côté conducteur 1-6
6. Roue de secours 6-2
7. Recommandations relatives au carburant 9-3
8. Ceintures de sécurité 1-18
9. Serrures de portières 3-3
10. Sièges 1-2
11. Ouverture à distance de la trappe du réservoir de carburant 3-13
12. Commande d'ouverture de coffre 3-10
13. Instruments et jauges 2-3
14. Commande d'ouverture de capot 3-10
15. Chaîne audio 4-10, chauffage/ climatiseur 4-2