



Lexmark X264dn, X363dn, X364dn et X364dw

Guide de l'utilisateur

Septembre 2009

www.lexmark.com

Type(s) de machine(s) :

7013

Modèle(s) :

231, 235, 432, 436, 43W, d01, d02, gd1, gd2, dn1, dn2, gd1, gd2

Contenu

Consignes de sécurité.....	7
A propos de l'imprimante.....	9
Nous vous remercions d'avoir choisi cette imprimante.....	9
Recherche d'informations sur l'imprimante.....	9
Sélection d'un emplacement pour l'imprimante.....	11
Configurations de l'imprimante.....	12
Fonctions de base du scanner.....	14
Fonctionnement du DAA et de la vitre du scanner.....	15
Présentation du panneau de commandes de l'imprimante.....	16
Configuration supplémentaire de l'imprimante.....	20
Installation des options internes.....	20
Installation des options matérielles.....	22
Connexion des câbles.....	23
Vérification de la configuration de l'imprimante.....	24
Configuration du logiciel d'imprimante.....	26
Configuration de l'impression sans fil.....	27
Installation d'une imprimante sur un réseau câblé.....	33
Réduction de l'impact environnemental de votre imprimante.....	36
Economies de papier et de toner.....	36
Economie d'énergie.....	37
Recyclage.....	39
Réduction du bruit de l'imprimante.....	40
Chargement du papier et des supports spéciaux.....	41
Définition du type et du format de papier.....	41
Configuration des paramètres de papier Universel.....	41
Réduction des risques de bourrage.....	42
Chargement des tiroirs.....	43
Utilisation d'un chargeur multifonction ou manuel.....	48
Capacités des supports.....	53
Chaînage et annulation du chaînage de tiroirs.....	54

Spécifications relatives au papier et aux supports spéciaux.....	56
Spécifications relatives au papier.....	56
Stockage du papier.....	59
Formats, types et grammages de papier pris en charge.....	59
Impression.....	62
Impression d'un document.....	62
Impression à partir d'un lecteur Flash.....	62
Impression sur les deux faces du papier (recto verso).....	64
Impression de documents spéciaux.....	65
Impression de pages d'informations.....	68
Annulation d'un travail d'impression.....	69
Copie.....	71
Faire des copies.....	71
Copie de photos.....	72
Copie sur des supports spéciaux.....	72
Personnalisation des paramètres de copie.....	74
Suspension du travail d'impression en cours pour réaliser des copies.....	79
Placement d'un message de fond de page sur chaque page.....	80
Annulation d'une copie.....	80
Amélioration de la qualité de copie.....	80
Envoi d'un courrier électronique.....	82
Préparation de l'envoi d'un courrier électronique.....	82
Création d'un raccourci de messagerie à l'aide du serveur Web incorporé.....	83
Envoi d'un document par courrier électronique.....	83
Annulation d'un courrier électronique.....	85
Envoi d'une télécopie.....	86
Tenir l'imprimante prête à envoyer des télécopies.....	86
Envoi d'une télécopie.....	99
Création de raccourcis.....	103
Utilisation des raccourcis et du carnet d'adresses.....	104
Personnalisation des paramètres de télécopie.....	105
Annulation d'un envoi de télécopie.....	107

Présentation des options de télécopie.....	108
Amélioration de la qualité de télécopie.....	109
Numérisation vers un ordinateur ou un lecteur Flash.....	110
Numérisation vers un ordinateur.....	110
Numérisation vers un lecteur Flash.....	111
Présentation des fonctionnalités de Scan Center.....	111
Présentation des options de profil de numérisation.....	112
Amélioration de la qualité de numérisation.....	114
Présentation des menus de l'imprimante.....	115
Liste des menus.....	115
Menu Papier.....	116
Menu Rapports.....	123
Menu Réseau/Ports.....	124
Menu Paramètres.....	130
Maintenance de l'imprimante.....	155
Nettoyage de la partie externe de l'imprimante.....	155
Nettoyage de la vitre du scanner.....	156
Nettoyage des rouleaux séparateurs du DAA.....	156
Stockage des fournitures.....	158
Vérification de l'état des fournitures à partir de l'ordinateur réseau.....	158
Déplacement de l'imprimante.....	158
Transport de l'imprimante.....	159
Commande de fournitures.....	159
Remplacement des fournitures.....	160
Support administratif.....	166
Recherche d'informations sur l'administrateur et la mise en réseau avancée.....	166
Restauration des paramètres usine.....	166
Utilisation du serveur Web incorporé.....	166
Affichage des rapports.....	167
Vérification de l'état du périphérique.....	167
Limiter l'accès aux menus de l'imprimante.....	167
Configuration des alertes par e-mail.....	168
Configuration des notifications de fournitures.....	168

Copie des paramètres de l'imprimante sur d'autres imprimantes.....	168
Elimination des bourrages.....	170
Elimination des bourrages.....	170
Dépannage.....	185
Résolution des problèmes de base relatifs à l'imprimante.....	185
Le panneau de commandes n'affiche rien ou uniquement des losanges.....	185
Explication des messages de l'imprimante.....	185
Résolution des problèmes d'impression.....	196
Résolution des problèmes de copie.....	199
Résolution des problèmes de numérisation.....	201
Résolution des problèmes de télécopie.....	204
Résolution des problèmes d'options.....	208
Résolution des problèmes d'alimentation du papier.....	209
Résolution des problèmes de qualité d'impression.....	210
Le serveur Web incorporé ne s'ouvre pas.....	219
Contacter l'assistance clientèle.....	220
Avis.....	221
Informations produit.....	221
Note d'édition.....	221
Consommation d'électricité.....	224
Index.....	237

Consignes de sécurité

Branchez le cordon d'alimentation à une prise électrique correctement mise à la terre, proche du produit et facile d'accès.

 **MISE EN GARDE—RISQUE D'ELECTROCUTION** : n'utilisez pas la fonction télécopie et ne configurez pas cet appareil durant un orage. De même, n'effectuez aucun branchement électrique ou câblé (cordon d'alimentation ou téléphonique) dans ces conditions.

Pour toute intervention ou réparation autre que celle décrite dans la documentation de l'utilisateur, adressez-vous à un technicien qualifié.

Ce produit a été conçu, testé et approuvé pour répondre à des normes de sécurité globales strictes avec l'utilisation de composants Lexmark spécifiques. Les fonctions de sécurité de certains composants peuvent ne pas être évidentes. Lexmark n'est pas responsable de l'utilisation d'autres pièces de rechange.

 **MISE EN GARDE—RISQUE D'ELECTROCUTION** : Vérifiez que toutes les connexions externes (telles que les connexions Ethernet et téléphonique) sont correctement installées dans les ports appropriés.

 **AVERTISSEMENT—RISQUE DE BLESSURE** : ce produit utilise un laser. L'utilisation de commandes ou de réglages ou la mise en place de procédures autres que celles spécifiées dans le présent manuel peuvent entraîner des risques d'exposition aux rayonnements laser.

Ce produit utilise un procédé d'impression thermique qui chauffe le support d'impression, ce qui peut provoquer des émanations provenant du support. Vous devez lire intégralement la section relative aux instructions de mise en service qui traitent du choix des supports d'impression afin d'éviter d'éventuelles émanations dangereuses.

 **MISE EN GARDE—SURFACE BRULANTE** : l'unité de fusion et l'intérieur de l'imprimante situé à proximité de celle-ci risquent d'être brûlants. Pour réduire le risque de brûlure, laissez la surface du composant refroidir avant de retirer le papier situé dans cette zone.

 **MISE EN GARDE—SURFACE BRULANTE** : l'intérieur de l'imprimante risque d'être brûlant. Pour réduire le risque de brûlure, laissez la surface ou le composant refroidir avant d'y toucher.

Soyez prudent lorsque vous remplacez une batterie au lithium.

 **AVERTISSEMENT—RISQUE DE BLESSURE** : si vous ne respectez pas les instructions de remplacement de la batterie, vous risquez de provoquer une explosion. Remplacez-la uniquement par une batterie identique ou de type équivalent. Ne rechargez pas, ne désassemblez pas et ne brûlez pas la batterie au lithium. Lors de la mise au rebut, respectez les instructions du fabricant et les réglementations locales.

Lorsque vous branchez cet appareil au réseau téléphonique public commuté, utilisez uniquement le cordon de raccordement téléphonique (RJ11) fourni avec l'appareil, un câble téléphonique 26 AWG ou un cordon de remplacement plus long.

 **AVERTISSEMENT—RISQUE DE BLESSURE** : abstenez-vous de couper, tordre, de plier, d'écraser le câble d'alimentation ou de poser des objets lourds dessus. Ne le soumettez pas à une usure ou une utilisation abusive. Ne pincez pas le cordon d'alimentation entre des objets, par exemple des meubles, et un mur. Un risque d'incendie ou de choc électrique pourrait s'ensuivre. Vérifiez régulièrement que le câble d'alimentation ne présente pas ces problèmes. Avant de l'inspecter, débranchez-le de la prise électrique.

 **MISE EN GARDE—RISQUE D'ELECTROCUTION** : pour éviter tout risque de choc électrique lors du nettoyage de l'extérieur de l'imprimante, débranchez le cordon d'alimentation de la prise murale ainsi que tous les câbles de l'imprimante avant de commencer.

 **MISE EN GARDE—RISQUE D'ELECTROCUTION** : si vous souhaitez installer un bac optionnel après avoir configuré l'imprimante, mettez celle-ci hors tension puis débranchez le cordon d'alimentation de la prise murale avant de poursuivre.

 **MISE EN GARDE—RISQUE D'ELECTROCUTION** : si vous souhaitez accéder à la carte logique ou installer des lecteurs de mémoire ou du matériel en option, alors que l'imprimante est déjà en service, mettez celle-ci hors tension et débranchez-la de la prise murale avant de poursuivre. Si d'autres périphériques sont connectés à l'imprimante, mettez-les hors tension et débranchez les câbles reliés à l'imprimante.

 **AVERTISSEMENT—RISQUE DE BLESSURE** : l'imprimante pèse plus de 18 kg (40 lb). L'intervention d'au moins deux personnes est donc nécessaire pour la soulever sans risque.

 **AVERTISSEMENT—RISQUE DE BLESSURE** : suivez les instructions ci-dessous pour éviter de vous blesser ou d'endommager l'imprimante :

- Mettez l'imprimante hors tension à l'aide du commutateur d'alimentation et débranchez le cordon d'alimentation de la prise murale.
- Débranchez tous les cordons et câbles de l'imprimante avant de la déplacer.
- Utilisez les poignées situées de part et d'autre de l'imprimante pour la soulever.
- Veillez à ne pas laisser vos doigts sous l'imprimante lorsque vous la déposez.
- Assurez-vous qu'il y ait suffisamment d'espace autour de l'imprimante avant de la configurer.

CONSERVEZ PRECIEUSEMENT CES CONSIGNES.

A propos de l'imprimante

Nous vous remercions d'avoir choisi cette imprimante.



Lors de sa conception, nous avons tenu à ce qu'elle réponde à tous vos besoins.

Si vous êtes impatient d'utiliser votre nouvelle imprimante, commencez par consulter les supports de configuration fournis avec l'imprimante, puis parcourez rapidement le *Guide de l'utilisateur* pour savoir comment réaliser les tâches élémentaires. Pour une utilisation plus approfondie afin d'exploiter pleinement les fonctionnalités de l'imprimante, lisez attentivement le *Guide de l'utilisateur* et consultez les dernières mises à jour disponibles sur notre site Web.

Notre objectif est de proposer des imprimantes ultraperformantes afin de vous satisfaire totalement. En cas de problème, notre équipe d'assistance se tient à votre disposition pour trouver une solution dans les plus brefs délais. Et si vous pensez qu'une fonctionnalité pourrait être améliorée, n'hésitez pas à nous en faire part. Après tout, c'est pour vous que nous concevons des solutions. Toutes vos suggestions nous seront donc très utiles pour apporter des améliorations.

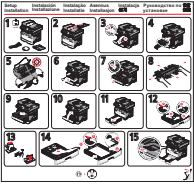
Recherche d'informations sur l'imprimante

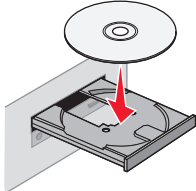
Élément(s) recherché(s)	Emplacement
Instructions sur la configuration initiale : <ul style="list-style-type: none">• Connexion de l'imprimante• Installation du logiciel d'imprimante	Documentation sur la configuration : la documentation sur la configuration fournie avec l'imprimante est également disponible sur le site Web de Lexmark à l'adresse suivante www.lexmark.com/publications/ . 

Élément(s) recherché(s)	Emplacement
<p>Configuration et instructions supplémentaires pour utiliser l'imprimante :</p> <ul style="list-style-type: none"> • Choix et stockage du papier et des supports spéciaux • Chargement du papier • Impression, copie, numérisation et télécopie selon le modèle de votre imprimante • Configuration des paramètres de l'imprimante • Affichage et impression des documents et des photos • Configuration et utilisation du logiciel d'imprimante • Configuration de l'imprimante sur un réseau selon le modèle de votre imprimante • Maintenance de l'imprimante • Dépannage et résolution des problèmes 	<p><i>Guide de l'utilisateur</i> : le <i>Guide de l'utilisateur</i> est disponible sur le CD <i>Logiciel et documentation</i>.</p> <div style="text-align: center;">  </div> <p>Pour les mises à jour, consultez notre site Web www.lexmark.com/publications/.</p>
<p>Aide à l'utilisation du logiciel d'imprimante</p>	<p>Aide sous Windows ou Mac : ouvrez un logiciel ou une application de l'imprimante, puis cliquez sur Aide.</p> <p>Cliquez sur  pour afficher des informations contextuelles.</p> <p>Remarques :</p> <ul style="list-style-type: none"> • L'aide est automatiquement installée avec le logiciel d'imprimante. • Le logiciel d'imprimante se trouve dans le dossier Programme de l'imprimante ou sur le bureau, selon votre système d'exploitation.
<p>Informations supplémentaires récentes, mises à jour et support technique :</p> <ul style="list-style-type: none"> • Documentation • Téléchargements de pilotes • Assistance en ligne dans le cadre de chats • Assistance par courrier électronique • Assistance téléphonique 	<p>Site Web d'assistance Lexmark : support.lexmark.com</p> <p>Remarque : sélectionnez votre région, puis votre produit afin de consulter le site d'assistance approprié.</p> <p>Les numéros de téléphone de l'assistance ainsi que les horaires d'ouverture pour votre région ou pays figurent sur le site Web d'assistance ou sur la garantie fournie avec l'imprimante.</p> <p>Conservez les informations suivantes (figurant sur votre ticket de caisse ou au dos de l'imprimante) et ayez-les à portée de main lorsque vous contactez l'assistance pour qu'ils puissent vous répondre dans les meilleurs délais :</p> <ul style="list-style-type: none"> • Référence du type de machine • Numéro de série • Date d'achat • Lieu d'achat

Elément(s) recherché(s)	Emplacement
Informations sur la garantie	<p>Les informations de garantie varient selon le pays ou la région :</p> <ul style="list-style-type: none"> • Etats-Unis : reportez-vous à la déclaration de garantie limitée fournie avec l'imprimante ou sur le site Web support.lexmark.com. • Reste du monde : reportez-vous à la garantie fournie avec l'imprimante.

Sélection d'un emplacement pour l'imprimante

⚠ AVERTISSEMENT—RISQUE DE BLESSURE : l'imprimante pèse plus de 18 kg. L'intervention d'au moins deux personnes est donc nécessaire pour la soulever sans risque.

Lorsque vous choisissez un emplacement pour l'imprimante, faites en sorte de laisser suffisamment d'espace pour ouvrir les tiroirs, les capots et les portes. Si vous envisagez d'installer des options, prévoyez l'espace nécessaire.

Important :

- Assurez-vous que la qualité de l'air de la pièce satisfait aux dernières exigences de la norme ASHRAE 62.
- Posez-la sur une surface plane, stable et propre.
- Veuillez suivre les instructions suivantes :
 - l'imprimante ne doit pas être exposée directement aux courants d'air provenant des appareils de climatisation, des chauffages ou des ventilateurs ;
 - l'imprimante ne doit pas être exposée directement aux rayons du soleil, à un taux d'humidité élevé ou à des variations de températures ;
 - l'imprimante doit être, propre et maintenue au sec.
- Respectez l'espace disponible recommandé autour de l'imprimante pour qu'elle soit correctement ventilée :

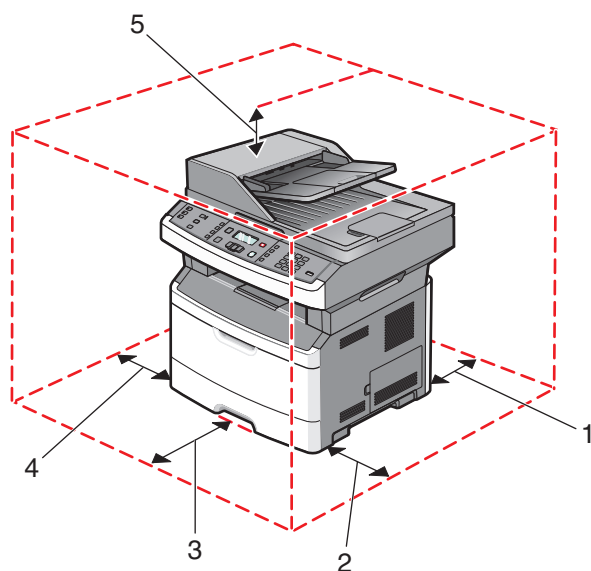

1	Arrière	305 mm
2	Côté droit	203 mm
3	Avant	203 mm

4	Côté gauche	76 mm
5	Haut	254 mm

Configurations de l'imprimante

Modèle de base

L'illustration suivante montre la face avant de l'imprimante avec ses fonctions ou ses composants de base :

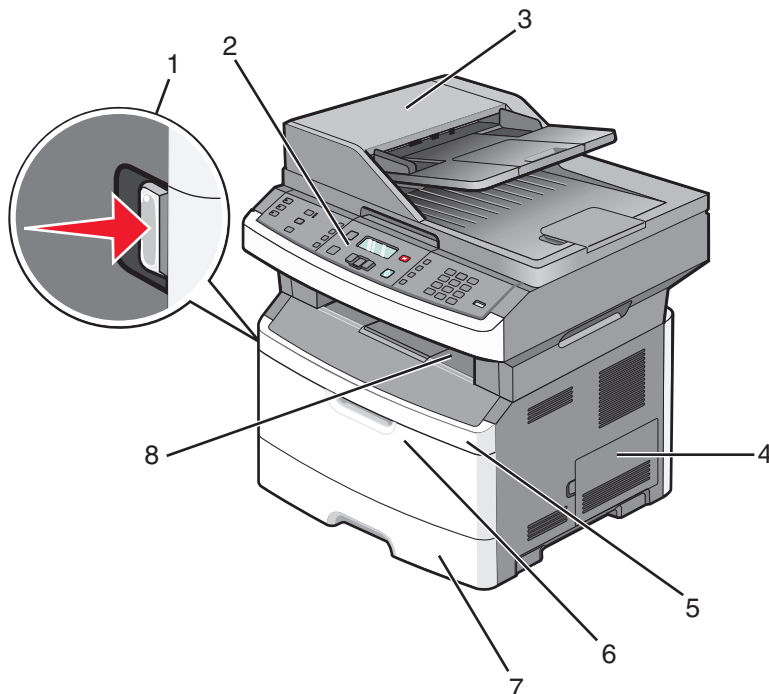

1	Bouton d'ouverture de la porte avant
2	Panneau de commandes de l'imprimante
3	Dispositif d'alimentation automatique (DAA)
4	Porte de la carte logique
5	Porte avant
6	Porte du chargeur multifonction Remarque : selon le modèle de l'imprimante, il peut s'agir de la porte du chargeur manuel.
7	Tiroir 250 feuilles standard (Tiroir 1)
8	Réceptacle de sortie standard

L'illustration suivante montre la face arrière de l'imprimante avec ses fonctions ou ses composants de base :

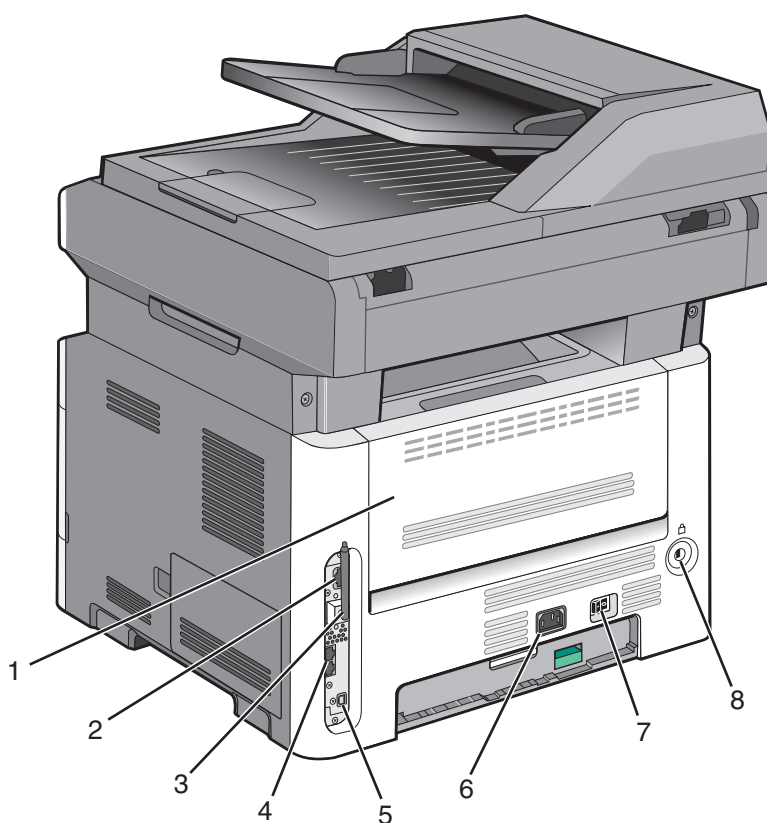

1	Porte arrière
2	Port Ethernet
3	Antenne sans fil Remarque : seuls les modèles sans fil sont équipés d'une antenne sans fil.
4	Ports de télécopie Remarque : seuls les modèles télécopieurs sont équipés de ports de télécopie.
5	Port USB
6	Prise du cordon d'alimentation de l'imprimante
7	Commutateur d'alimentation
8	Verrouillage du périphérique

Modèle configuré

L'illustration suivante montre une imprimante configurée avec un bac 250 ou 550 feuilles optionnel :

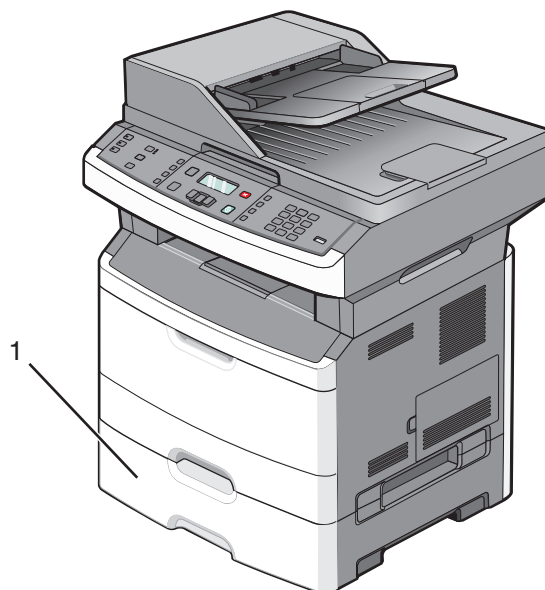

1	Bac 250 ou 550 feuilles optionnel (Tiroir 2)
---	----------------------------------------------

Fonctions de base du scanner

Le scanner propose des fonctions de copie, de télécopie et de numérisation. Vous pouvez :

- faire des copies rapides ou modifier les paramètres sur le panneau de commandes de l'imprimante afin d'effectuer des travaux de copie spécifiques ;
- envoyer une télécopie à partir du panneau de commandes de l'imprimante ;
- envoyer une télécopie vers plusieurs destinations de télécopie simultanément ;
- numériser des documents et les envoyer à votre ordinateur, à une adresse électronique ou à un lecteur Flash.

Remarque : la fonction de télécopie est disponible uniquement sur certains modèles d'imprimantes.

Fonctionnement du DAA et de la vitre du scanner

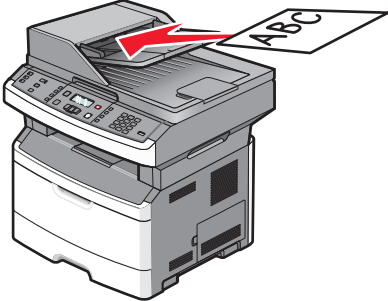
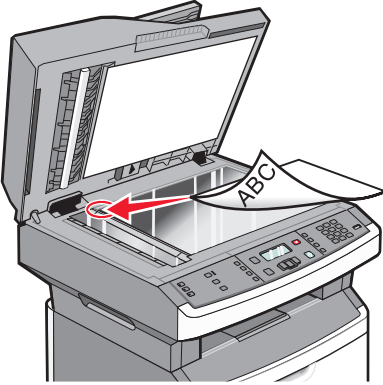
Dispositif d'alimentation automatique (DAA)	Vitre du scanner
 <p>Utilisez le DAA pour les documents de plusieurs pages.</p>	 <p>Utilisez la vitre du scanner pour les pages seules, les petits éléments (comme les cartes postales ou les photos), les transparents, le papier photo ou les supports fins (tels que les coupures de magazine).</p>

Utilisation du DAA

Le DAA permet de numériser plusieurs pages, y compris des pages recto verso sur certains modèles. Lors de l'utilisation du DAA :

- Chargez le document dans le DAA face imprimée vers le haut, bord court en avant.
- Réglez les guide-papier de sorte qu'ils touchent les bords du papier chargé.
- Retirez les agrafes avant de charger le document.
- Séparez les feuilles perforées avant de les charger.
- Chargez jusqu'à 50 feuilles de papier normal dans le tiroir d'alimentation du DAA, pour un support de grammage de 75 g/m².
- Formats de numérisation compris entre 124,46 x 127 mm et 215,9 x 355,6 mm.
- Numérisez des documents avec des formats de papier composés (Lettre et Légal).
- Numérisez des grammages compris entre 52 et 120 g/m².
- Ne chargez pas de cartes postales, de photos, d'images trop petites, de transparents ou de supports trop fins (tels qu'une coupure de magazine) dans le DAA. Placez ces éléments sur la vitre du scanner.

Utilisation de la vitre du scanner

La vitre du scanner permet de numériser ou de copier des pages seules ou des pages de livre. Lors de l'utilisation de la vitre du scanner :

- Posez un document face imprimée vers le bas sur la vitre du scanner dans le coin supérieur gauche.
- Numérisez ou copiez des documents mesurant jusqu'à 215,9 x 297,18 mm.
- Copiez des livres d'une épaisseur allant jusqu'à 25,3 mm.

Présentation du panneau de commandes de l'imprimante

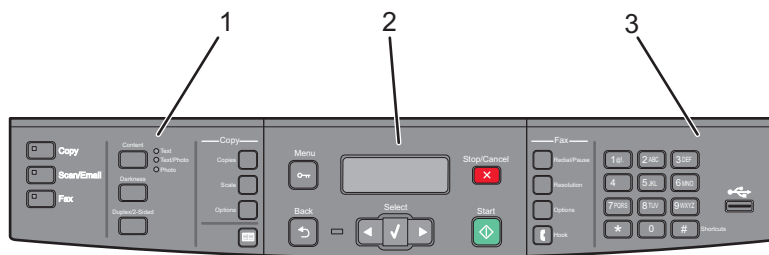



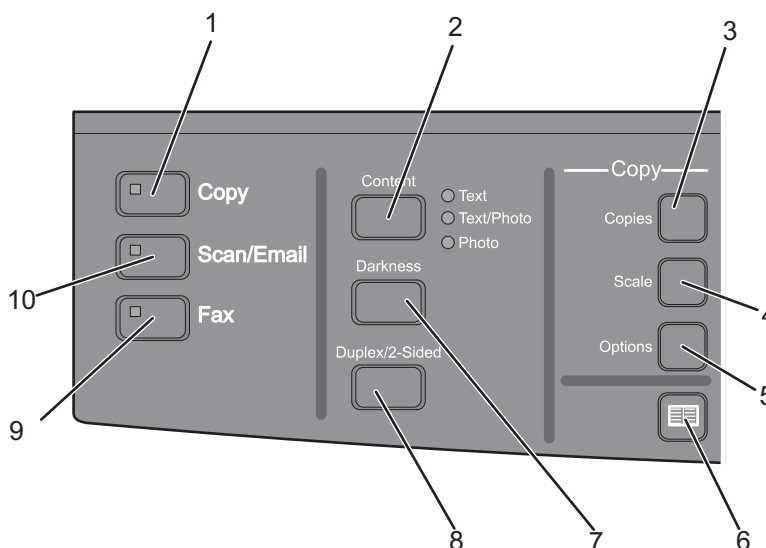

Option	Description	
1	Sélections et paramètres	Permet de sélectionner une fonction (copie, numérisation, courrier électronique ou télécopie), de modifier des paramètres de copie et de numérisation par défaut (nombre de copies, impression recto verso, options de copie et l'échelle) ou d'utiliser le carnet d'adresses pour effectuer une numérisation vers le courrier électronique.
2	Zone d'affichage	Affiche les options de numérisation, de copie, de télécopie et d'impression, ainsi que les messages d'erreur et d'état. Elle permet également d'accéder aux menus d'administration, mais aussi de lancer, d'arrêter ou d'annuler un travail d'impression.
3	Pavé numérique	Permet d'entrer des chiffres, des lettres ou des symboles, mais aussi d'imprimer avec un lecteur Flash USB ou de modifier les paramètres de télécopie par défaut.



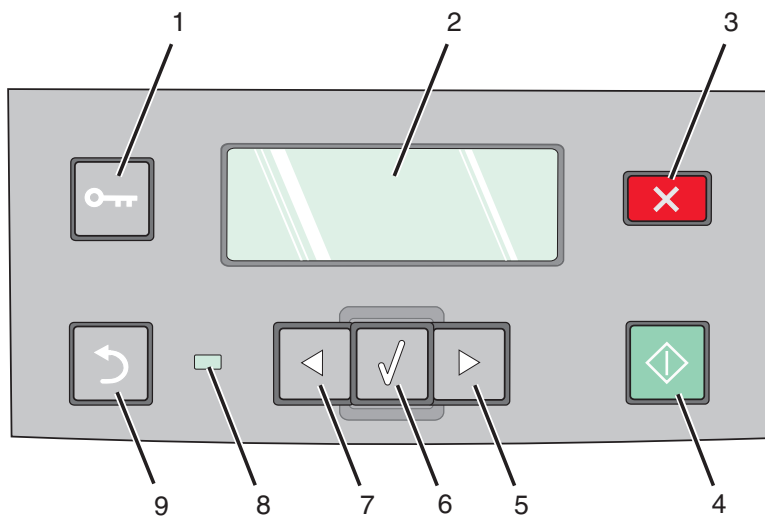





Option	Description	
1	Copier	Permet d'accéder à la fonction de copie.
2	Contenu	Améliore la qualité de la copie, de la numérisation, du courrier électronique ou de la télécopie. Choisissez entre Texte, Texte/Photo ou Photo.
3	Copies	Permet d'indiquer le nombre de copies à imprimer.
4	Mettre à l'échelle	Permet de modifier la taille du document copié afin de l'adapter au format de papier actuellement sélectionné.

Option		Description
5	Options	Permet de modifier les paramètres Format d'origine, Alimentation et Assemblage.
6	Carnet d'adresses	Ouvre le carnet d'adresses.
7	Intensité	Permet de régler les paramètres d'intensité actuels.
8	Recto verso/sur les deux faces	Permet d'effectuer une copie recto verso. Remarque : la numérisation recto verso est disponible sur certains modèles.
9	Télécopie	Permet d'accéder à la fonction de télécopie. Remarque : le mode Télécopie n'est pas disponible sur certains modèles d'imprimantes.
10	Numériser/Courrier électronique	Permet d'accéder à la fonction de numérisation ou de numérisation vers le courrier électronique.







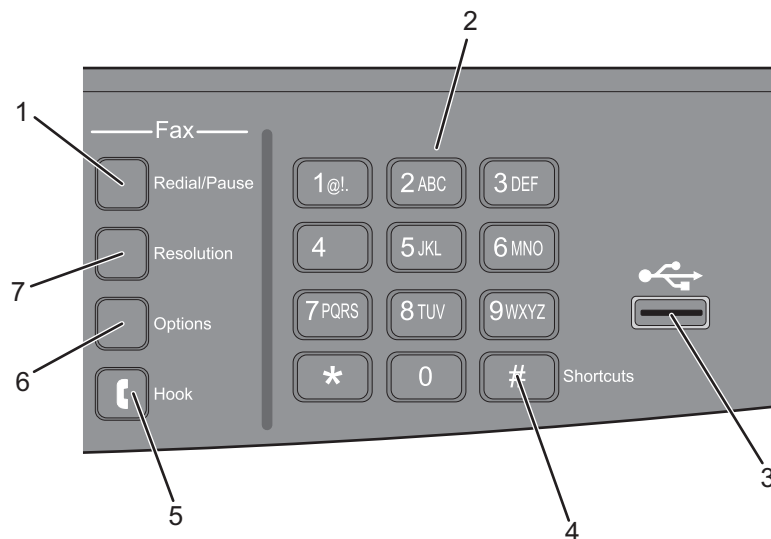

Option		Description
1	Menu 	Permet d'accéder aux menus d'administration.
2	Ecran	Affichez les options de numérisation, de copie, de télécopie et d'impression ainsi que les messages d'erreur et relatifs à l'état.
3	Arrêter/Annuler 	Interrompt toute activité de l'imprimante.
4	Démarrer 	Lance un travail de copie ou de numérisation.

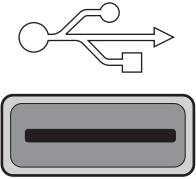
Option		Description
5	Flèche de droite 	Fait défiler sur la droite
6	Sélectionnez 	Permet d'accepter les sélections et les paramètres des menus.
7	Flèche de gauche 	Fait défiler vers la gauche.
8	Voyant 	<ul style="list-style-type: none"> • Eteint : l'imprimante est hors tension. • Vert clignotant : l'imprimante préchauffe, traite des données ou est en cours d'impression. • Vert fixe : l'imprimante est sous tension, mais en attente. • Rouge clignotant : une intervention de l'opérateur est nécessaire.
9	Retour 	<p>Revient à l'écran Prêt, écran après écran.</p> <p>Remarque : si un lecteur Flash est connecté et que le menu USB est affiché, un bip d'erreur est émis lorsque vous appuyez sur .</p>



Option		Description
1	Renommer/Pause	<ul style="list-style-type: none"> • Appuyez une fois pour provoquer une pause de deux ou trois secondes dans un numéro de télécopie. Dans le champ « Envoyer la télécopie à », une pause de numérotation est symbolisée par une virgule (,). • Appuyez pour recomposer un numéro de télécopie.

Option		Description
2	Pavé numérique	Permet d'entrer des chiffres, des lettres ou des symboles sur l'écran.
3	Port USB avant 	Permet de numériser vers un lecteur Flash ou d'imprimer les types de fichier pris en charge. Remarques : <ul style="list-style-type: none"> Le port USB avant n'est pas disponible sur certains modèles d'imprimantes. Lorsqu'un lecteur Flash USB est inséré dans l'imprimante, celle-ci peut uniquement numériser vers le périphérique USB ou imprimer des fichiers provenant du périphérique USB. Toutes les autres fonctions de l'imprimante ne sont pas disponibles.
4	Raccourcis 	Permet d'accéder à l'écran de raccourcis.
5	Appel mains-libres 	Appuyez sur  pour répondre (comme avec le combiné d'un téléphone). Appuyez de nouveau sur  pour raccrocher. Remarque : le bouton Décrocher est disponible uniquement sur certains modèles d'imprimantes.
6	Options	Permet de modifier les paramètres Format d'origine, Diffusion, Envoi différé et Annuler.
7	Résolution	Sélectionne une valeur de résolution en ppp pour la numérisation. Remarque : appuyez sur les flèches pour faire défiler les valeurs, puis sur  pour entrer une valeur.

Configuration supplémentaire de l'imprimante

Installation des options internes

⚠ MISE EN GARDE—RISQUE D'ELECTROCUTION : si vous souhaitez accéder à la carte logique ou installer des lecteurs de mémoire ou du matériel en option, alors que l'imprimante est déjà en service, mettez celle-ci hors tension et débranchez-la de la prise murale avant de poursuivre. Si d'autres périphériques sont connectés à l'imprimante, mettez-les hors tension et débranchez les câbles reliés à l'imprimante.

Installation d'une carte mémoire flash

La carte logique dispose d'un connecteur pour une carte mémoire flash optionnelle.

⚠ MISE EN GARDE—RISQUE D'ELECTROCUTION : si vous souhaitez accéder à la carte logique ou installer des lecteurs de mémoire ou du matériel en option, alors que l'imprimante est déjà en service, mettez celle-ci hors tension et débranchez-la de la prise murale avant de poursuivre. Si d'autres périphériques sont connectés à l'imprimante, mettez-les hors tension et débranchez les câbles reliés à l'imprimante.

Attention — Dommages potentiels : les composants électriques de la carte logique risquent d'être endommagés par l'électricité statique. Touchez une partie métallique de l'imprimante avant de manipuler les composants électroniques ou connecteurs de la carte logique.

- 1 Accédez à la carte logique.

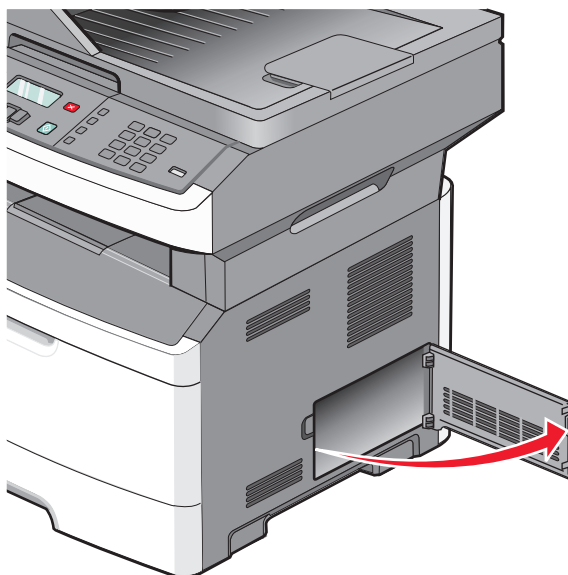

2 Déballez la carte.

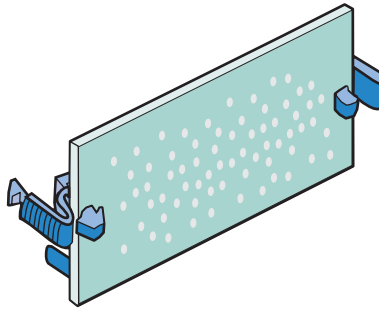

Remarque : évitez de toucher les points de connexion le long des bords de la carte.

3 En la tenant par les bords, alignez la carte avec le connecteur de la carte logique.

4 Mettez la carte en place en appuyant fermement.

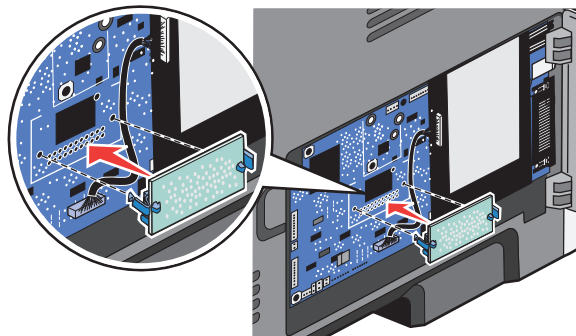

Remarques :

- Le connecteur de la carte doit être en contact avec la carte logique sur toute sa longueur.
- Veillez à ne pas endommager les connecteurs.
- Si le modèle de votre imprimante ne propose pas de fonctionnalité de télécopie, la carte de télécopie n'est pas associée à la carte logique.

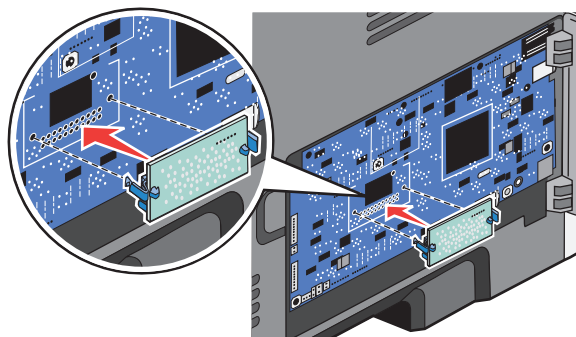

5 Fermez la porte de la carte logique.

Installation des options matérielles

Installation d'un bac 250 ou 550 feuilles

L'imprimante prend en charge un bac optionnel : vous pouvez installer un bac de 250 ou de 550 feuilles.

⚠ MISE EN GARDE—RISQUE D'ELECTROCUTION : si vous souhaitez accéder à la carte logique ou installer des lecteurs de mémoire ou du matériel en option, alors que l'imprimante est déjà en service, mettez celle-ci hors tension et débranchez-la de la prise murale avant de poursuivre. Si d'autres périphériques sont connectés à l'imprimante, mettez-les hors tension et débranchez les câbles reliés à l'imprimante.

- 1 Déballagez le bac, puis retirez tous les matériaux d'emballage qui entourent le bac.
- 2 Retirez le tiroir de l'unité de support.

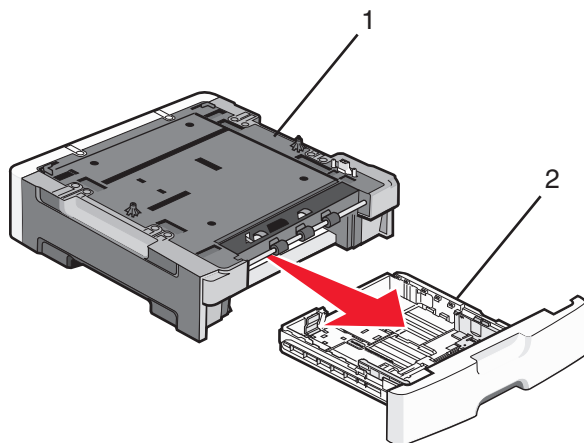

1	Unité de support
2	Tiroir

- 3 Retirez tous les matériaux d'emballage situés à l'intérieur du tiroir.
- 4 Insérez le tiroir dans l'unité de support.
- 5 Placez le bac à l'emplacement choisi pour l'imprimante.

6 Alignez l'imprimante avec le bac, puis abaissez l'imprimante pour la mettre en place.

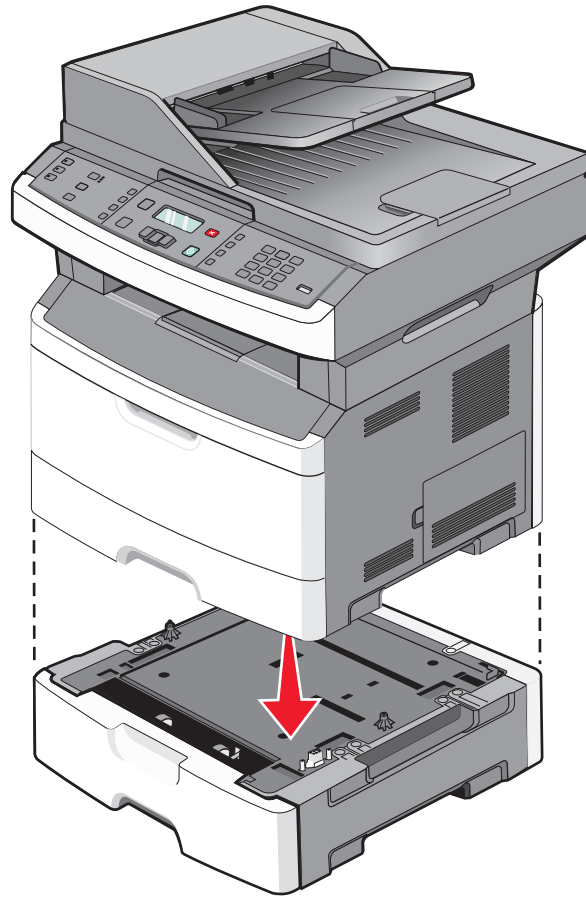

Connexion des câbles

- 1 Connectez l'imprimante à un ordinateur ou à un réseau.
 - Pour une connexion locale, utilisez un câble USB.
 - Pour une connexion en réseau, utilisez un câble Ethernet.
- 2 Branchez d'abord le cordon d'alimentation sur l'imprimante, puis sur une prise murale.

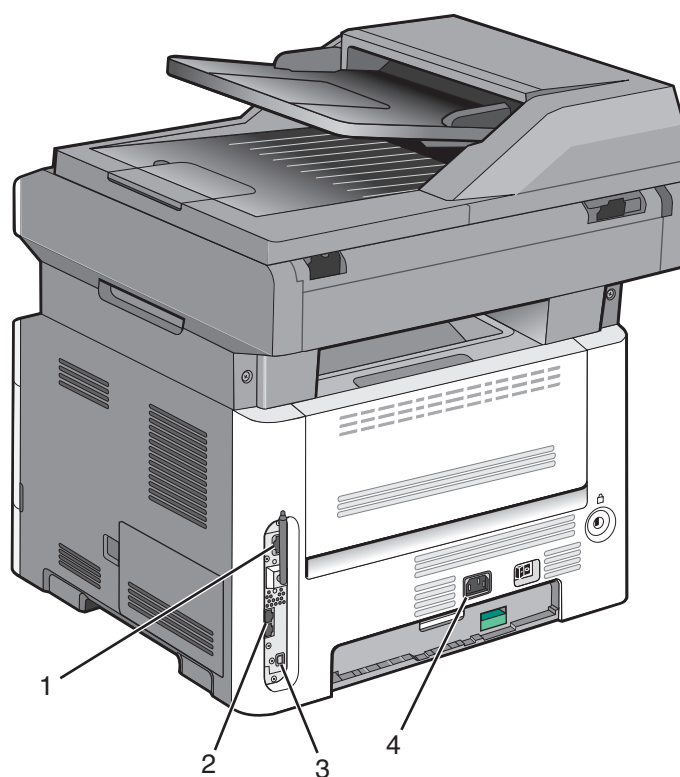

1	Port Ethernet
2	Ports de télécopie Remarque : la fonction de télécopie est uniquement disponible sur certains modèles d'imprimantes.
3	Port USB
4	Prise du cordon d'alimentation de l'imprimante

Vérification de la configuration de l'imprimante



Une fois toutes les options logicielles et matérielles installées et l'imprimante mise sous tension, vérifiez que l'imprimante est correctement configurée en imprimant les pages suivantes :

- **Page des paramètres de menus :** utilisez cette page pour vérifier que toutes les options de l'imprimante ont été correctement installées. Une liste des options installées s'affiche en bas de la page. Si une option ne figure pas dans la liste, cela signifie qu'elle n'est pas correctement installée. Supprimez l'option et installez-la de nouveau.
- **Page de configuration du réseau :** si votre imprimante correspond à un modèle fonctionnant en réseau et qu'elle est connectée à un réseau, imprimez une page de configuration réseau pour vérifier la connexion réseau. Cette page permet également d'obtenir des informations importantes qui vous aident à configurer les impressions réseau.

Impression d'une page des paramètres de menus





L'impression d'une page des paramètres de menus permet de contrôler les paramètres de menus actuels et de vérifier si les options d'imprimante sont correctement installées.

Remarque : si vous n'avez modifié aucun des paramètres des options de menus, la page des paramètres de menus affiche tous les paramètres usine. Lorsque vous sélectionnez et enregistrez d'autres paramètres de menus, les paramètres usine sont remplacés par *les paramètres utilisateur par défaut*. Un paramètre utilisateur par défaut s'applique jusqu'à ce que vous accédiez de nouveau au menu, que vous choisissiez une autre valeur et que vous l'enregistriez.

- 1 Assurez-vous que l'imprimante est sous tension et que **Prêt** s'affiche.
- 2 Sur le panneau de commandes de l'imprimante, appuyez sur .
- 3 Appuyez sur les flèches jusqu'à ce que **Rapports** s'affiche, puis appuyez sur .
- 4 Appuyez sur les flèches jusqu'à ce que **Page des paramètres de menus** s'affiche, puis appuyez sur .
Une fois la page des paramètres de menus imprimée, le message **Prêt** s'affiche.

Impression d'une page de configuration réseau

Si l'imprimante est en réseau, imprimez une page de configuration réseau pour vérifier la connexion réseau. Cette page permet également d'obtenir des informations importantes qui vous aident à configurer les impressions réseau.

- 1 Assurez-vous que l'imprimante est sous tension et que **Prêt** s'affiche.
- 2 Depuis le panneau de commandes de l'imprimante, appuyez sur .
- 3 Appuyez sur la flèche vers le bas jusqu'à ce que  **Rapports** s'affiche, puis appuyez sur .
- 4 Appuyez sur la flèche vers le bas jusqu'à ce que  **Page de configuration réseaux** s'affiche, puis appuyez sur .
Une fois la page de configuration réseau imprimée, **Prêt** apparaît.
- 5 Vérifiez la première section de la page de configuration réseau et assurez-vous que l'état est « Connecté ».
Si l'état est « Non connecté », il se peut que le branchement réseau ne soit pas activé ou que le câble réseau ne fonctionne pas correctement. Si votre imprimante est un modèle sans fil, il se peut également que votre réseau sans fil ne soit pas configuré correctement. Consultez un agent du support technique pour trouver une solution, puis imprimez une nouvelle page de configuration réseau.

Configuration du logiciel d'imprimante

Installation du logiciel d'imprimante

Un pilote d'imprimante est un logiciel qui permet à l'ordinateur de communiquer avec l'imprimante. Le logiciel d'imprimante est généralement installé lors de la première configuration de l'imprimante. Si vous devez installer le logiciel une fois la configuration terminée, procédez comme suit :

Utilisateurs Windows

- 1 Fermez tous les programmes logiciels.
- 2 Insérez le CD *Logiciel et documentation*.
- 3 Dans la boîte de dialogue principale d'installation, cliquez sur **Installer**.
- 4 Suivez les instructions à l'écran.

Utilisateurs Macintosh

- 1 Fermez toutes les applications logicielles.
- 2 Insérez le CD *Logiciel et documentation*.
- 3 Dans le bureau du Finder, cliquez deux fois sur l'icône du CD de l'imprimante qui apparaît automatiquement.
- 4 Cliquez deux fois sur l'icône **Installer**.
- 5 Suivez les instructions à l'écran.

A partir du Web

- 1 Consultez le site Web de Lexmark : www.lexmark.com.
- 2 Dans le menu Drivers & Downloads (Téléchargements), cliquez sur **Driver Finder** (Pilotes d'impression).
- 3 Sélectionnez votre imprimante, puis votre système d'exploitation.
- 4 Téléchargez le pilote et installez le logiciel d'imprimante.

Mise à jour des options disponibles dans le pilote d'imprimante

Une fois le logiciel et les options de l'imprimante installés, il peut être nécessaire d'ajouter manuellement les options dans le pilote d'imprimante afin de les rendre disponibles pour les travaux d'impression.

Sous Windows

- 1 Cliquez sur , ou cliquez sur **Démarrer**, puis sur **Exécuter**.
- 2 Dans le champ Démarrer la recherche ou Exécuter, saisissez `control printers` (gestion des imprimantes).
- 3 Appuyez sur **Entrée** ou cliquez sur **OK**.
Le dossier Imprimantes et télécopieurs s'affiche.
- 4 Sélectionnez l'imprimante.

Remarque : si l'imprimante dispose d'une option Télécopie, choisissez le modèle d'imprimante approprié mentionnant les lettres « PS ».

5 Cliquez avec le bouton droit de la souris sur l'imprimante et sélectionnez **Propriétés**.

6 Cliquez sur l'onglet **Options d'installation**.

7 Dans Options disponibles, ajoutez les options matérielles installées.

Remarque : si l'imprimante dispose d'une option Télécopie, sélectionnez **Télécopie**, puis ajoutez-la comme option installée.

8 Cliquez sur **Appliquer**.

Utilisateurs Macintosh

Sous Mac OS X version 10.5 ou une version ultérieure

1 Dans le menu Pomme, sélectionnez **Préférences système**.

2 Cliquez sur **Imprimantes et télécopieurs**.

3 Sélectionnez l'imprimante, puis cliquez sur **Options et fournitures**.

4 Cliquez sur **Pilote**, puis ajoutez les options matérielles installées.

5 Cliquez sur **OK**.

Sous Mac OS X version 10.4 et les versions précédentes

1 Dans le bureau du Finder, cliquez sur **Aller > Applications**.

2 Cliquez deux fois sur **Utilitaires**, puis sur **Centre d'impression** ou sur **Utilitaire de configuration d'imprimante**.

3 Sélectionnez l'imprimante, puis, à partir du menu Imprimantes, choisissez **Afficher infos**.

4 Dans le menu contextuel, sélectionnez **Options d'installation**.

5 Ajoutez les options matérielles installées, puis cliquez sur **Appliquer les modifications**.

Configuration de l'impression sans fil

Remarque : l'impression sans fil est uniquement disponible sur certains modèles.

Informations requises pour configurer l'imprimante sur un réseau sans fil

Remarque : ne branchez pas les câbles d'installation ou réseau avant d'y être invité par le logiciel de configuration.

- **SSID** : le SSID correspond au nom du réseau.
- **Mode sans fil (ou mode réseau)** : le mode peut être infrastructure ou ad hoc.
- **Canal (réseaux sans fil ad hoc)** : par défaut, le réglage automatique du canal est sélectionné pour les réseaux infrastructure.

Certains réseaux ad hoc requièrent également le réglage automatique. Demandez conseil auprès de votre assistant système si vous avez des doutes concernant le canal à sélectionner.

- **Méthode de sécurité** : il existe trois options de base pour la méthode de sécurité :
 - Clé WEP

Si votre réseau utilise plus d'une clé WEP, vous pouvez saisir jusqu'à quatre clés dans les zones appropriées. Pour sélectionner la clé en cours d'utilisation sur le réseau, sélectionnez la clé WEP transmise par défaut.

ou
 - Mot de passe WPA ou WPA2

Le mot de passe WPA comprend une fonction de cryptage comme couche supplémentaire de sécurité. La méthode de cryptage peut être AES ou TKIP. La méthode de cryptage doit être la même pour le routeur et l'imprimante, faute de quoi l'imprimante sera dans l'impossibilité de communiquer sur le réseau.
 - Pas de sécurité

Si votre réseau sans fil n'utilise aucune méthode de sécurité, vous ne possédez aucune information de sécurité.

Remarque : il est déconseillé d'utiliser un réseau sans fil non sécurisé.

Si vous installez l'imprimante sur un réseau 802.1X avec la méthode avancée, les informations suivantes vous seront nécessaires :

- Type d'authentification
- Type d'authentification interne
- Nom d'utilisateur et mot de passe 802.1X
- Certificats

Remarque : pour plus d'informations sur la configuration de la sécurité du réseau 802.1X, reportez-vous au *Guide de mise en réseau* sur le CD *Logiciel et documentation*.

Installation d'une imprimante sur un réseau sans fil (Windows)

Avant d'installer l'imprimante sur un réseau sans fil, vérifiez que :

- Votre réseau sans fil est bien configuré et qu'il fonctionne correctement.
- L'ordinateur et l'imprimante sont connectés au même réseau sans fil.

- 1 Branchez le câble d'alimentation sur l'imprimante et sur une prise électrique correctement reliée à la terre, puis allumez l'imprimante.

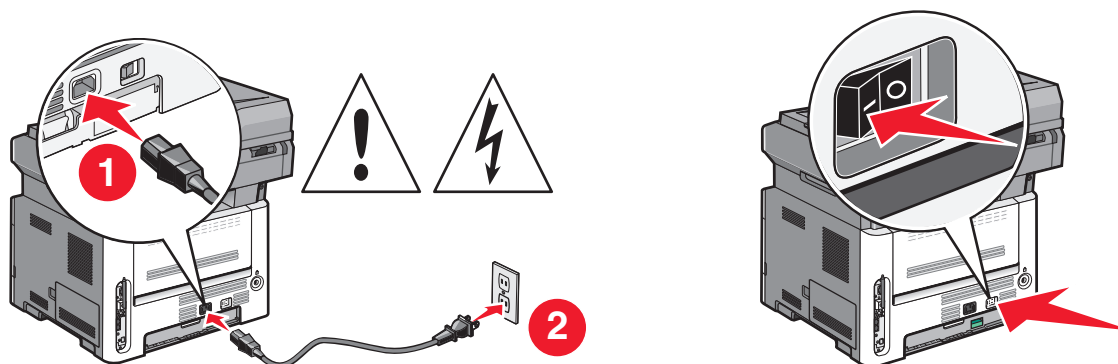

Remarque : pour plus d'informations sur la configuration du télécopieur, reportez-vous au *Guide de l'utilisateur* sur le CD *Logiciel et documentation*.



Vérifiez que l'imprimante et l'ordinateur sont sous tension et prêts à l'emploi.



Ne branchez pas le câble USB avant d'y être invité.

2 Insérez le CD *Logiciel et documentation*.

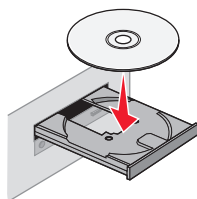

3 Cliquez sur **Installer l'imprimante et le logiciel**.

4 Cliquez sur **Accepter** pour accepter les termes de l'accord de licence.

5 Sélectionnez **Proposé**, puis cliquez sur **Suivant**.

6 Cliquez sur **Connexion au réseau sans fil**.

7 Retirez l'étiquette qui recouvre le port USB à l'arrière de l'imprimante.

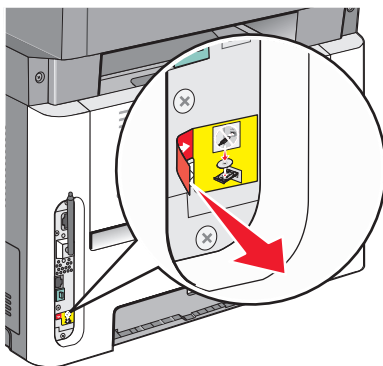

8 Connectez temporairement l'ordinateur relié au réseau sans fil et l'imprimante au moyen d'un câble USB.

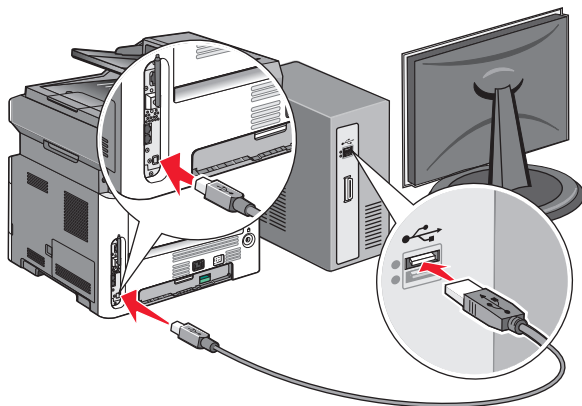

Remarques :

- Une fois l'imprimante configurée, le logiciel vous invite à déconnecter le câble USB temporaire pour que vous puissiez imprimer en mode sans fil.
- Si votre imprimante dispose de la fonction Télécopie, connectez le câble téléphonique.

9 Suivez les instructions à l'écran pour terminer l'installation du logiciel.

Remarque : Basique est le mode recommandé. Choisissez **Avancée** uniquement si vous souhaitez personnaliser votre installation.

10 Pour autoriser d'autres ordinateurs du réseau sans fil à utiliser l'imprimante sans fil, suivez les étapes 2 à 6 pour chaque ordinateur.

Installation d'une imprimante sur un réseau sans fil (Macintosh)

Avant d'installer l'imprimante sur un réseau sans fil, vérifiez que :

- Votre réseau sans fil est bien configuré et qu'il fonctionne correctement.
- L'ordinateur et l'imprimante sont connectés au même réseau sans fil.

Préparez la configuration de l'imprimante.

1 Repérez l'adresse MAC qui figure sur la feuille fournie avec l'imprimante. Saisissez les six derniers chiffres de l'adresse MAC dans l'espace prévu à cet effet :

Adresse MAC : ____ _

2 Si votre imprimante dispose de la fonction Télécopie, connectez le câble téléphonique.

- 3** Branchez le câble d'alimentation sur l'imprimante et sur une prise électrique correctement reliée à la terre, puis allumez l'imprimante.

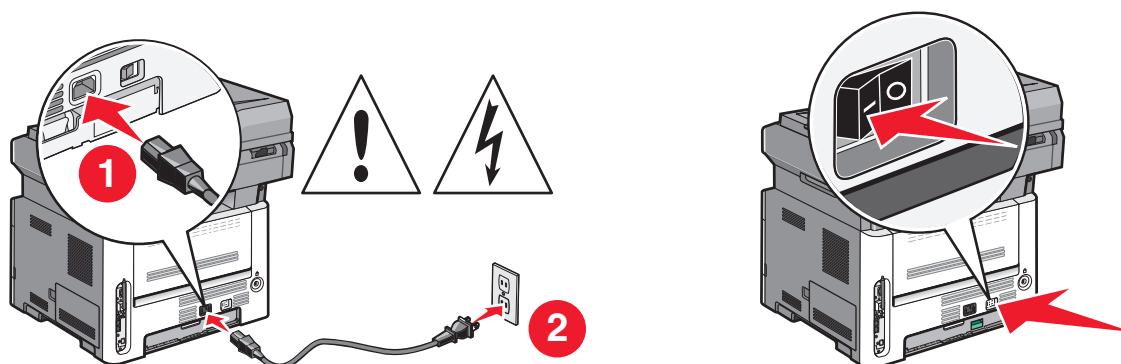

Saisissez les informations relative à l'imprimante.

- 1** Accédez aux options AirPort.

Sous Mac OS X version 10.5 ou une version ultérieure

- a** Dans le menu Pomme, sélectionnez **Préférences système**.
- b** Cliquez sur **Réseau**.
- c** Cliquez sur **AirPort**.

Sous Mac OS X version 10.4 et les versions précédentes

- a** Dans le menu Aller, sélectionnez **Applications**.
 - b** Cliquez deux fois sur **Connexion à Internet**.
 - c** Dans la barre d'outils, cliquez sur **AirPort**.
- 2** Dans le menu contextuel Réseau, sélectionnez **serveur d'impression xxxxxx**, où les x correspondent aux six derniers chiffres de l'adresse MAC répertoriée sur la feuille d'adresses MAC.
- 3** Ouvrez le navigateur Safari.
- 4** Dans le menu déroulant Signets, sélectionnez **Afficher**.
- 5** Dans Collections, sélectionnez **Bonjour** ou **Rendezvous**, puis cliquez deux fois sur le nom de l'imprimante.
- Remarque** : l'application appelée *Rendezvous* dans Mac OS X version 10.3 est désormais appelée *Bonjour* par Apple Computer.
- 6** Depuis la page principale du serveur Web incorporé, accédez à la page des paramètres réseau sans fil.

Configurez l'imprimante pour un accès sans fil.

- 1** Saisissez le nom du réseau (SSID) dans le champ prévu à cet effet.
- 2** Si le réseau utilise un routeur sans fil, sélectionnez **Infrastructure** comme mode réseau.
- 3** Sélectionnez le type de sécurité utilisé pour protéger votre réseau sans fil.
- 4** Saisissez les informations de sécurité nécessaires afin que l'imprimante puisse rejoindre votre réseau sans fil.
- 5** Cliquez sur **Envoyer**.

6 Ouvrez l'application AirPort sur votre ordinateur :

Sous Mac OS X version 10.5 ou une version ultérieure

- a Dans le menu Pomme, sélectionnez **Préférences système**.
- b Cliquez sur **Réseau**.
- c Cliquez sur **AirPort**.

Sous Mac OS X version 10.4 et les versions précédentes

- a Dans le menu Aller, sélectionnez **Applications**.
- b Cliquez deux fois sur **Connexion à Internet**.
- c Dans la barre d'outils, cliquez sur **AirPort**.

7 Dans le menu contextuel Réseau, sélectionnez votre réseau sans fil.

Configurez votre ordinateur de façon à utiliser l'imprimante en mode sans fil.

Pour imprimer sur une imprimante réseau, chaque utilisateur Macintosh doit installer un fichier *PPD* (PostScript Printer Description) personnalisé et créer une imprimante dans le Centre d'impression ou l'utilitaire de configuration d'imprimante.

1 Installez un fichier PPD sur l'ordinateur.

- a Insérez le CD *Logiciel et documentation* dans le lecteur de CD ou de DVD.
- b Cliquez deux fois sur le programme d'installation de l'imprimante.
- c Dans l'écran d'accueil, cliquez sur **Continuer**.
- d Cliquez de nouveau sur **Continuer** lorsque vous avez consulté le fichier Lisez-moi.
- e Cliquez sur **Continuer** après consultation de l'accord de licence, puis cliquez sur **Accepter** pour accepter les termes de l'accord.
- f Sélectionnez une destination, puis cliquez sur **Continuer**.
- g Dans l'écran Installation standard, cliquez sur **Installer**.
- h Saisissez le mot de passe utilisateur, puis cliquez sur **OK**.
Tous les logiciels nécessaires sont installés sur l'ordinateur.
- i Cliquez sur **Redémarrer** une fois l'installation terminée.

2 Ajoutez l'imprimante :

a Pour l'impression IP :

Sous Mac OS X version 10.5 ou une version ultérieure

- 1 Dans le menu Pomme, sélectionnez **Préférences système**.
- 2 Cliquez sur **Imprimantes et télécopieurs**.
- 3 Cliquez sur **+**.
- 4 Sélectionnez l'imprimante dans la liste.
- 5 Cliquez sur **Ajouter**.

Sous Mac OS X version 10.4 et les versions précédentes

- 1 Dans le menu Aller, sélectionnez **Applications**.
- 2 Cliquez deux fois sur **Utilitaires**.

- 3 Repérez et cliquez deux fois sur **Utilitaire de configuration d'imprimante** ou sur **Centre d'impression**.
- 4 Dans la liste des imprimantes, sélectionnez **Ajouter**.
- 5 Sélectionnez l'imprimante dans la liste.
- 6 Cliquez sur **Ajouter**.

b Pour l'impression AppleTalk :

Sous Mac OS X version 10.5

- 1 Dans le menu Pomme, sélectionnez **Préférences système**.
- 2 Cliquez sur **Imprimantes et télécopieurs**.
- 3 Cliquez sur **+**.
- 4 Cliquez sur **AppleTalk**.
- 5 Sélectionnez l'imprimante dans la liste.
- 6 Cliquez sur **Ajouter**.

Sous Mac OS X version 10,4

- 1 Dans le menu Aller, sélectionnez **Applications**.
- 2 Cliquez deux fois sur **Utilitaires**.
- 3 Repérez et cliquez deux fois sur **Centre d'impression** ou sur **Utilitaire de configuration d'imprimante**.
- 4 Dans la liste des imprimantes, sélectionnez **Ajouter**.
- 5 Sélectionnez l'onglet **Navigateur par défaut**.
- 6 Cliquez sur **Imprimantes supplémentaires**.
- 7 Dans le premier menu contextuel, sélectionnez **AppleTalk**.
- 8 Dans le second menu contextuel, sélectionnez **Zone AppleTalk locale**.
- 9 Sélectionnez l'imprimante dans la liste.
- 10 Cliquez sur **Ajouter**.

Installation d'une imprimante sur un réseau câblé

Procédez comme suit pour installer l'imprimante sur un réseau câblé. Ces instructions s'appliquent aux connexions réseau à fibre optique et Ethernet.

Avant d'installer l'imprimante sur un réseau câblé, vérifiez :

- que vous avez effectué la configuration initiale de l'imprimante ;
- que l'imprimante est connectée à votre réseau à l'aide du câble approprié.

Utilisateurs Windows

1 Insérez le CD *Logiciel et documentation*.

Attendez que l'écran d'accueil s'affiche.

Si le CD ne se lance pas après une minute, effectuez l'une des opérations suivantes :

- a** Cliquez sur , ou cliquez sur **Démarrer**, puis sur **Exécuter**.
- b** Dans le champ Démarrer la recherche ou Exécuter, saisissez **D : \setup.exe**, où **D** est la lettre de votre lecteur de CD ou de DVD.

- 2 Cliquez sur **Installer l'imprimante et le logiciel**.
- 3 Cliquez sur **Accepter** pour accepter l'accord de licence.
- 4 Sélectionnez **Proposé**, puis cliquez sur **Suivant**.

Remarque : pour configurer l'imprimante avec une adresse IP statique, avec l'IPv6, ou pour configurer plusieurs imprimantes à l'aide de scripts, sélectionnez **Personnalisé** et suivez les instructions à l'écran.

- 5 Sélectionnez **Connexion au réseau câblé**, puis cliquez sur **Suivant**.
- 6 Sélectionnez le fabricant de l'imprimante dans la liste.
- 7 Sélectionnez le modèle d'imprimante dans la liste, puis cliquez sur **Suivant**.
- 8 Sélectionnez l'imprimante dans la liste des imprimantes détectées sur le réseau, puis cliquez sur **Terminer**.

Remarque : si l'imprimante configurée n'apparaît pas dans cette liste, cliquez sur **Ajouter un port**, puis suivez les instructions à l'écran.

- 9 Suivez les instructions à l'écran pour terminer l'installation.

Utilisateurs Macintosh

- 1 Autorisez le serveur réseau DHCP à attribuer une adresse IP à l'imprimante.
- 2 Imprimez une page de configuration réseau depuis l'imprimante. Pour plus d'informations sur l'impression d'une page de configuration réseau, reportez-vous à « Impression d'une page de configuration réseau », page 25.
- 3 Identifiez l'adresse IP dans la section TCP/IP de la page de configuration réseau. L'adresse IP est nécessaire si vous configurez l'accès à vos ordinateurs sur un sous-réseau différent de celui de l'imprimante.
- 4 Installez les pilotes et ajoutez l'imprimante.
 - a Installez un fichier PPD sur l'ordinateur :
 - 1 Insérez le CD *Logiciel et documentation* dans le lecteur de CD ou de DVD.
 - 2 Cliquez deux fois sur le programme d'installation de l'imprimante.
 - 3 Dans l'écran d'accueil, cliquez sur **Continuer**.
 - 4 Cliquez de nouveau sur **Continuer** lorsque vous avez consulté le fichier Lisez-moi.
 - 5 Cliquez sur **Continuer** après consultation de l'accord de licence, puis cliquez sur **Accepter** pour accepter les termes de l'accord.
 - 6 Sélectionnez une destination, puis cliquez sur **Continuer**.
 - 7 Dans l'écran Installation standard, cliquez sur **Installer**.
 - 8 Saisissez le mot de passe utilisateur, puis cliquez sur **OK**.
Tous les logiciels nécessaires sont installés sur l'ordinateur.
 - 9 Cliquez sur **Redémarrer** une fois l'installation terminée.
 - b Ajoutez l'imprimante :
 - Pour l'impression IP :

Sous Mac OS X version 10.5 ou une version ultérieure

- 1 Dans le menu Pomme, sélectionnez **Préférences système**.
- 2 Cliquez sur **Imprimantes et télécopieurs**.
- 3 Cliquez sur +.
- 4 Cliquez sur **IP**.

- 5 Saisissez l'adresse IP de l'imprimante dans le champ d'adresse.
- 6 Cliquez sur **Ajouter**.

Sous Mac OS X version 10.4 et les versions précédentes

- 1 Dans le bureau du Finder, cliquez sur **Aller > Applications**.
 - 2 Cliquez deux fois sur **Utilitaires**.
 - 3 Cliquez deux fois sur **Utilitaire de configuration d'imprimante** ou sur **Centre d'impression**.
 - 4 Dans la liste des imprimantes, cliquez sur **Ajouter**.
 - 5 Cliquez sur **IP**.
 - 6 Saisissez l'adresse IP de l'imprimante dans le champ d'adresse.
 - 7 Cliquez sur **Ajouter**.
- Pour l'impression AppleTalk :

Sous Mac OS X version 10.5

- 1 Dans le menu Pomme, sélectionnez **Préférences système**.
- 2 Cliquez sur **Imprimantes et télécopieurs**.
- 3 Cliquez sur +.
- 4 Cliquez sur **AppleTalk**.
- 5 Sélectionnez l'imprimante dans la liste.
- 6 Cliquez sur **Ajouter**.

Sous Mac OS X version 10.4 et les versions précédentes

- 1 Dans le bureau du Finder, cliquez sur **Aller > Applications**.
- 2 Cliquez deux fois sur **Utilitaires**.
- 3 Cliquez deux fois sur **Centre d'impression** ou sur **Utilitaire de configuration d'imprimante**.
- 4 Dans la liste des imprimantes, cliquez sur **Ajouter**.
- 5 Sélectionnez l'onglet **Navigateur par défaut**.
- 6 Cliquez sur **Imprimantes supplémentaires**.
- 7 Dans le premier menu contextuel, sélectionnez **AppleTalk**.
- 8 Dans le second menu contextuel, sélectionnez **Zone AppleTalk locale**.
- 9 Sélectionnez l'imprimante dans la liste.
- 10 Cliquez sur **Ajouter**.

Remarque : si l'imprimante n'apparaît pas dans la liste, il sera peut-être nécessaire de l'ajouter en utilisant l'adresse IP. Pour le savoir, contactez votre agent du support technique.

Réduction de l'impact environnemental de votre imprimante

Lexmark s'engage à respecter les principes du développement durable et améliore continuellement ses imprimantes afin de réduire leur impact sur l'environnement. Nous concevons nos produits en tenant compte de l'environnement, nous réduisons la quantité de matériaux nécessaires à nos emballages et fournissons des programmes de collecte et de recyclage. Pour plus d'informations, consultez :

- Le chapitre Avis
- La section Durabilité de l'environnement du site Web Lexmark à www.lexmark.com/environnement
- Le programme de recyclage Lexmark à www.lexmark.com/recycling

En sélectionnant certains paramètres de l'imprimante ou certaines tâches, vous pouvez réduire d'autant plus l'impact de votre imprimante. Ce chapitre indique quels paramètres et tâches sont plus respectueux de l'environnement.

Economies de papier et de toner

Les études démontrent que jusqu'à 80 % de l'empreinte carbone d'une imprimante est lié à l'utilisation du papier. Vous pouvez réduire votre empreinte carbone de manière significative en utilisant du papier recyclé et en suivant ces suggestions d'impression, par exemple l'impression recto verso et l'impression de pages multiples sur une seule feuille de papier.

Pour plus d'informations sur l'économie de papier et d'énergie à l'aide d'un paramètre de l'imprimante, reportez-vous à la rubrique « Utilisation du mode Eco ».

Utilisation de papier recyclé

En tant qu'entreprise sensible au respect de l'environnement, Lexmark prend en charge l'utilisation du papier recyclé spécialement destiné aux imprimantes laser. Pour plus d'informations sur les papiers recyclés pris en charge par votre imprimante, reportez-vous à « Utilisation de papier recyclé et d'autres papiers de bureau », page 58.

Economie des fournitures

Vous pouvez réduire la quantité de papier utilisée lors de l'impression, de la copie et de la réception des télécopies. Vous pouvez :

Utiliser les deux faces du papier

Vous pouvez décider que l'impression se fasse sur une ou deux faces du papier pour une télécopie entrante, un document imprimé ou une copie. Pour plus d'informations, consultez :

- « Impression sur les deux faces du papier (recto verso) », page 64
- « Copie sur les deux faces du papier (recto verso) », page 75
- « Impression des télécopies entrantes sur les deux faces du papier (recto verso) », page 105

Placer plusieurs pages sur une seule feuille de papier

Vous pouvez imprimer jusqu'à 16 pages consécutives d'un document de plusieurs pages sur une seule face d'une feuille de papier depuis la boîte de dialogue Imprimer.

Pour copier deux ou quatre pages d'un document de plusieurs pages sur une seule feuille de papier, consultez « Copie de plusieurs pages sur une feuille », page 78.

Choisir la numérisation

Vous pouvez éviter de créer une sortie papier d'un document ou d'une photo en le numérisant afin de l'enregistrer dans un programme, une application informatique ou un lecteur Flash. Pour plus d'informations, consultez :

- « Numérisation vers un ordinateur », page 110
- « Numérisation vers un lecteur Flash », page 111

Vérifier le résultat sur votre premier brouillon

Avant d'imprimer ou de réaliser plusieurs copies d'un document :

- Utilisez la fonction d'aperçu de Lexmark, disponible dans la boîte de dialogue Imprimer, la barre d'outils Lexmark ou l'écran de l'imprimante, pour visualiser le document avant de l'imprimer.
- Imprimez une copie du document pour vérifier son contenu et sa mise en forme.

Eviter les bourrages papier

Choisissez le papier avec soin et chargez-le correctement pour éviter les bourrages. Pour plus d'informations, reportez-vous à « Réduction des risques de bourrage », page 42.

Economie d'énergie

Vous pouvez réduire votre consommation d'énergie davantage en réglant le mode Economie énergie.





Utilisation du mode Eco

Utilisez le mode Eco pour choisir rapidement une ou plusieurs façons de réduire l'impact environnemental de votre imprimante.









Remarque : consultez le tableau pour connaître les différents paramètres qui changent lorsque vous choisissez le mode Eco.

Choisissez le dossier	Fonction
Energie	Réduire la consommation d'énergie, notamment lorsque l'imprimante est inactive. <ul style="list-style-type: none">• Les moteurs de l'imprimante ne démarrent que lorsqu'un travail est prêt à imprimer. Vous pouvez constater un court délai avant l'impression de la première page.• L'imprimante entre en mode Economie d'énergie après une minute d'inactivité.• Lorsque l'imprimante entre en mode Economie énergie, l'éclairage du panneau de commande de l'imprimante et des options s'éteint.• Les lampes du scanner s'allument uniquement lorsqu'un travail de numérisation est lancé.
Papier	<ul style="list-style-type: none">• L'impression est effectuée sur les deux faces d'une impression, d'une copie ou d'une télécopie reçue.• Les fonctionnalités du journal de transmission des télécopies sont désactivées.
Energie/Papier	Utiliser tous les paramètres associés aux modes Economie d'énergie et Economie de papier.
Hors fonction	Utiliser les paramètres usine. Ce paramètre prend en charge les spécifications de performances pour votre imprimante.

Pour sélectionner un paramètre de mode Eco :

- 1 Sur le panneau de commandes de l'imprimante, appuyez sur .
 - 2 Appuyez sur les flèches jusqu'à ce que **Paramètres** s'affiche, puis appuyez sur .
 - 3 Appuyez sur les flèches jusqu'à ce que **Paramètres généraux** s'affiche, puis appuyez sur .
 - 4 Appuyez sur les flèches jusqu'à ce que **Mode Eco** s'affiche, puis appuyez sur .
 - 5 Sélectionnez le paramètre souhaité, puis appuyez sur .
- Soumission des changements** s'affiche.

Réglage de l'option Economie énergie à l'aide du panneau de commandes de l'imprimante

- 1 Assurez-vous que l'imprimante est sous tension et que **Prêt** s'affiche.
 - 2 Sur le panneau de commandes de l'imprimante, appuyez sur .
 - 3 Appuyez sur les flèches jusqu'à ce que **Paramètres** s'affiche, puis appuyez sur .
 - 4 Appuyez sur les flèches jusqu'à ce que **Paramètres généraux** s'affiche, puis appuyez sur .
 - 5 Appuyez sur les flèches jusqu'à ce que **Délai** s'affiche, puis appuyez sur .
 - 6 Appuyez sur les flèches jusqu'à ce que **Economie énergie** s'affiche, puis appuyez sur .
 - 7 Appuyez sur les flèches pour augmenter ou réduire le nombre de minutes devant s'écouler avant que l'imprimante ne passe en mode Economie énergie. La plage des paramètres disponibles est comprise entre 1 et 240 minutes.
 - 8 Appuyez sur .
- Soumission des changements** s'affiche.
- 9 Appuyez sur , puis sur  jusqu'à ce que **Prêt** s'affiche.

Réglage de l'option Economie énergie à l'aide du serveur Web incorporé

La plage des paramètres disponibles est comprise entre 1 et 240 minutes. 30 minutes correspond au paramètre usine.

Pour augmenter ou réduire le nombre de minutes devant s'écouler avant que l'imprimante ne passe en mode Economie énergie :

- 1 Saisissez l'adresse IP de l'imprimante dans le champ d'adresse de votre navigateur Web.
Remarque : si vous ne connaissez pas l'adresse IP de l'imprimante, imprimez une page de configuration réseau et identifiez l'adresse IP dans la section TCP/IP.
- 2 Cliquez sur **Paramètres**, puis sur **Paramètres généraux**.
- 3 Cliquez sur **Délais**.
- 4 Dans la zone Economie énergie, augmentez ou réduisez le nombre de minutes devant s'écouler avant que l'imprimante ne passe en mode Economie énergie.
- 5 Cliquez sur **Envoyer**.

Recyclage

Lexmark propose des programmes de collecte et encourage une approche au recyclage progressiste et bénéfique à l'environnement. Pour plus d'informations, consultez :

- Le chapitre Avis
- La section Durabilité de l'environnement du site Web Lexmark à www.lexmark.com/environnement
- Le programme de recyclage Lexmark à www.lexmark.com/recycling

Recyclage des produits Lexmark

Pour renvoyer à Lexmark des produits Lexmark à des fins de recyclage :

- 1 Rendez-vous sur notre site Web à la page www.lexmark.com/recycle.
- 2 Recherchez le type de produit que vous souhaitez recycler, puis sélectionnez votre pays dans la liste.
- 3 Suivez les instructions à l'écran.

Recyclage de l'emballage Lexmark

Lexmark s'efforce continuellement à réduire l'emballage. En utilisant moins de matériaux d'emballage, nous nous assurons que les imprimantes Lexmark sont transportées de la manière la plus efficace et écologique possible, et que moins de matériaux d'emballage seront à jeter. Ceci se traduit par la réduction des émissions de gaz à effet de serre, par des économies d'énergie et de ressources naturelles.

Les cartons Lexmark sont entièrement recyclables si vous disposez des installations de recyclage adéquates. Il se peut que vous ne disposiez de telles installations à proximité.

La mousse de polystyrène expansé (EPS) utilisée dans les emballages Lexmark est recyclable si vous disposez des installations de recyclage adéquates. Il se peut que vous ne disposiez de telles installations à proximité. Pour plus d'information sur les installations de recyclage de la mousse de polystyrène expansé :

- 1 Visitez le site Web international sur le recyclage de la mousse de polystyrène expansé à l'adresse www.epsrecycling.org/pages/intcon.html.
- 2 Sélectionnez votre pays ou région dans la liste, puis cliquez sur les liens ou utilisez les coordonnées fournies.

Lorsque vous renvoyez une cartouche à Lexmark, vous pouvez réutiliser le carton qui contenait la cartouche. Lexmark recyclera le carton.

Retour des cartouches Lexmark pour réutilisation ou recyclage

Le programme de collecte des cartouches Lexmark évite de surcharger les décharges publiques par des millions de cartouches Lexmark tous les ans en mettant à disposition le retour simple et gratuit des cartouches usées Lexmark pour réutilisation ou recyclage. Cent pourcent des cartouches vides retournées à Lexmark sont réutilisées ou recyclées. Les cartons utilisés pour le retour des cartouches sont également recyclés.

Afin de retourner les cartouches Lexmark pour réutilisation ou recyclage, suivez les instructions fournies avec votre imprimante et utilisez l'étiquette d'expédition prépayée. Vous pouvez également :

- 1 Visiter notre site Web : www.lexmark.com/recycle.
- 2 Dans la section Cartouches de toner, sélectionnez votre pays dans la liste.
- 3 Suivez les instructions à l'écran.





Réduction du bruit de l'imprimante

Utilisez le mode silencieux pour réduire le bruit de l'imprimante.

Remarque : consultez le tableau pour connaître les différents paramètres qui changent lorsque vous choisissez le paramètre Mode silencieux.

Choisissez le dossier	Fonction
En fonction	Réduire le bruit de l'imprimante. <ul style="list-style-type: none">• Il se peut que vous constatiez une baisse de la vitesse de traitement.• Les moteurs de l'imprimante ne démarrent que lorsqu'un travail est prêt à imprimer. Vous pouvez constater un court délai avant l'impression de la première page.• Les ventilateurs tournent au ralenti ou sont éteints.• Si votre imprimante est dotée d'une fonction de télécopie, les sons du télécopieur sont atténués ou coupés, notamment le haut-parleur et la sonnerie.
Hors fonction	Utiliser les paramètres usine. Ce paramètre prend en charge les spécifications de performances pour votre imprimante.

Pour sélectionner un paramètre de mode silencieux :

- 1 Sur le panneau de commandes de l'imprimante, appuyez sur .
 - 2 Appuyez sur les flèches jusqu'à ce que **Paramètres** s'affiche, puis appuyez sur .
 - 3 Appuyez sur les flèches jusqu'à ce que **Paramètres généraux** s'affiche, puis appuyez sur .
 - 4 Appuyez sur les flèches jusqu'à ce que **Mode silencieux** s'affiche, puis appuyez sur .
 - 5 Sélectionnez **Oui** ou **Non**, puis appuyez sur .
- Soumission des changements** s'affiche.









Chargement du papier et des supports spéciaux

Cette section indique comment charger les tiroirs et les chargeurs. Elle inclut également des informations sur l'orientation du papier, le réglage du Format de papier et du Type de papier, ainsi que sur le chaînage et l'annulation de chaînage de tiroirs.

Définition du type et du format de papier

Après avoir défini correctement les paramètres Type et Format de papier des tiroirs utilisés, l'imprimante lie automatiquement les tiroirs contenant un type et un format de papier identiques.

Remarque : si le format du papier chargé est identique au format chargé précédemment, ne modifiez pas le paramètre Format de papier.

- 1 Assurez-vous que l'imprimante est sous tension et que **Prêt** s'affiche.
- 2 Depuis le panneau de commandes de l'imprimante, appuyez sur .
Menu Papier s'affiche.
- 3 Appuyez sur .
- 4 Appuyez sur les flèches jusqu'à ce que **Format/Type** s'affiche, puis appuyez sur .
- Sélectionner source** s'affiche.
- 5 Appuyez sur les flèches jusqu'à ce que la source d'alimentation appropriée s'affiche, puis appuyez sur .
- Format** s'affiche sous le nom de la source d'alimentation.
- 6 Appuyez sur .
- 7 Appuyez sur les flèches jusqu'à ce que le format approprié s'affiche, puis appuyez sur .
- Soumission des changements** s'affiche, suivi de **Format**.
- 8 Appuyez sur les flèches jusqu'à ce que **Type** s'affiche, puis appuyez sur .
- 9 Appuyez sur les flèches jusqu'à ce que le type approprié s'affiche, puis appuyez sur .
- Soumission des changements** s'affiche, suivi par **Type**.

Configuration des paramètres de papier Universel





Le paramètre Format papier Universel est un paramètre défini par l'utilisateur qui permet d'imprimer sur des formats de papier qui ne sont pas prédéfinis dans les menus de l'imprimante. Définissez le format de papier pour le chargeur manuel sur Universel lorsque le format souhaité n'est pas disponible dans le menu Format de papier. Spécifiez ensuite tous les paramètres du format Universel suivants pour votre papier :

- Unités de mesure (pouces ou millimètres)
- Hauteur portrait et Largeur portrait

- Sens d'alimentation

Remarque : le plus petit format de papier pris en charge est 76 x 127 mm ; le plus grand est 216 x 356 mm. Du papier d'au moins 75 g/m² est recommandé pour les formats inférieurs ou égaux à 182 mm de large.





Spécifiez une unité de mesure.

- 1 Assurez-vous que l'imprimante est sous tension et que **Prêt** s'affiche.
 - 2 Sur le panneau de commandes de l'imprimante, appuyez sur .
Menu Papier s'affiche.
 - 3 Appuyez sur .
 - 4 Appuyez sur les flèches jusqu'à ce que **Configuration générale** s'affiche, puis appuyez sur .
 - 5 Appuyez sur les flèches jusqu'à ce que **Unités de mesure** s'affiche, puis appuyez sur .
 - 6 Appuyez sur les flèches jusqu'à ce que l'unité de mesure appropriée s'affiche, puis appuyez sur .
- Soumission des changements** s'affiche, suivi par le menu **Configuration générale**.

Indiquez la hauteur et la largeur du papier.

La définition d'une hauteur et d'une largeur spécifique pour le format de papier Universel (dans l'orientation Portrait) permet à l'imprimante de prendre en charge le format, y compris les fonctions standard telles que l'impression recto verso et l'impression de plusieurs pages sur une seule feuille.

Remarque : sélectionnez **Hauteur portrait** pour régler le paramètre Hauteur du papier ou **Largeur papier** pour régler la largeur du papier ou les deux. Voici des instructions pour régler les deux paramètres :

- 1 A partir du menu Configuration générale, appuyez sur les flèches jusqu'à ce que **Largeur portrait** s'affiche, puis appuyez sur .
 - 2 Appuyez sur la flèche de gauche pour diminuer la valeur du paramètre ou sur celle de droite pour l'augmenter, puis appuyez sur .
- Soumission des changements** s'affiche, suivi par le menu **Configuration générale**.
- 3 A partir du menu Configuration générale, appuyez sur les flèches jusqu'à ce que **Hauteur portrait** s'affiche, puis appuyez sur .
 - 4 Appuyez sur la flèche de gauche pour diminuer la valeur du paramètre ou sur celle de droite pour l'augmenter, puis appuyez sur .
- Soumission des changements** s'affiche, suivi par le menu **Configuration générale**.

Réduction des risques de bourrage

Les points suivants permettent d'éviter les bourrages :

Recommandations pour le tiroir papier

- Assurez-vous que le papier est chargé bien à plat dans le tiroir papier.
- Ne retirez pas le tiroir papier lorsqu'une impression est en cours.

- Ne chargez pas le tiroir papier lorsqu'une impression est en cours. Chargez-le avant l'impression ou attendez qu'un message s'affiche pour charger le papier.
- Ne chargez pas trop de papier. Veillez à ne pas dépasser la hauteur maximale de pile indiquée.
- Vérifiez que les guide-papier des tiroirs papier ou du chargeur manuel sont correctement positionnés et qu'ils ne sont pas trop serrés contre la pile de support.
- Poussez fermement le tiroir papier une fois le papier chargé.

Recommandations pour le papier

- Utilisez uniquement les types de papiers et de supports spéciaux recommandés.
- Ne chargez pas de papier froissé, plié, humide, gondolé ou recourbé.
- Déramez, ventilez et égalisez le papier avant de le charger.

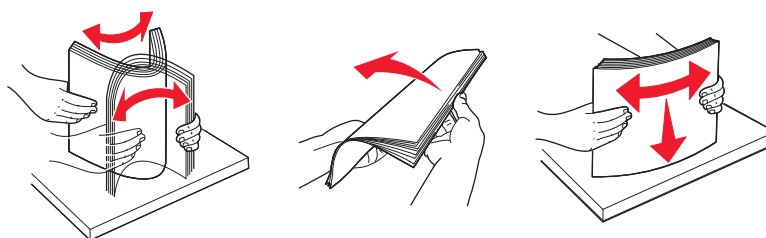

- N'utilisez pas de papier découpé ou rogné manuellement.
- Ne mélangez pas les formats, les grammages ou les types de papiers dans une même pile.
- Assurez-vous que les formats et types de papier sont correctement définis dans les menus du panneau de commandes de l'imprimante.
- Stockez le papier en suivant les recommandations du fabricant.

Chargement des tiroirs

- 1 Tirez complètement le tiroir pour l'extraire.

Remarque : ne retirez pas les tiroirs lorsqu'un travail est en cours d'impression ou lorsque **Occupé** apparaît à l'écran. Vous risqueriez de provoquer un bouchage.

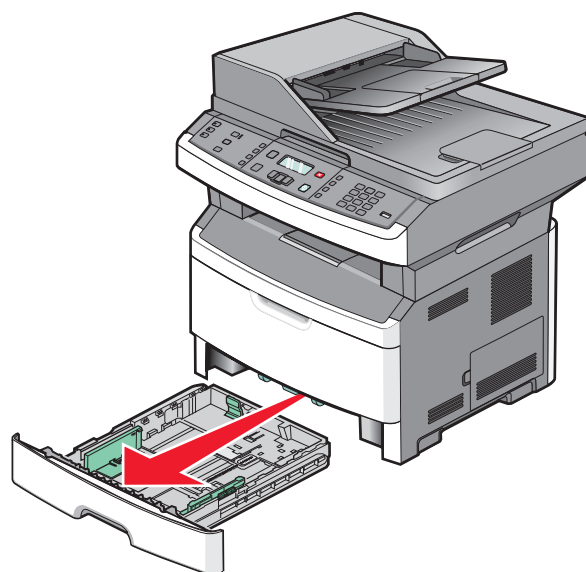

2 Pincez les guides et faites-les glisser de façon à les ajuster au format du papier chargé.

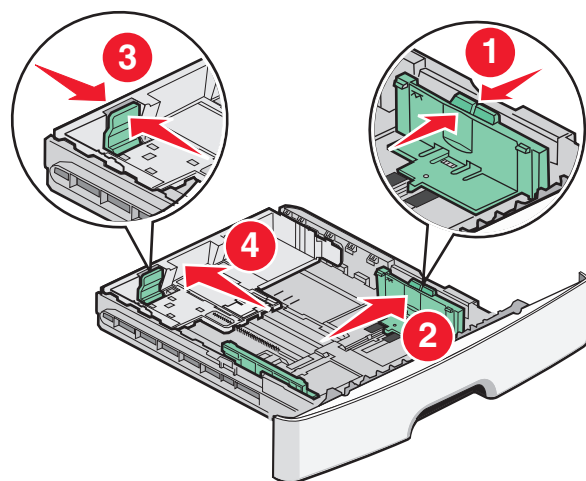

Pour du papier de format A4 ou Légal US, pincez le guide de longueur et faites-le glisser vers l'arrière de façon à l'ajuster à la longueur du papier chargé.

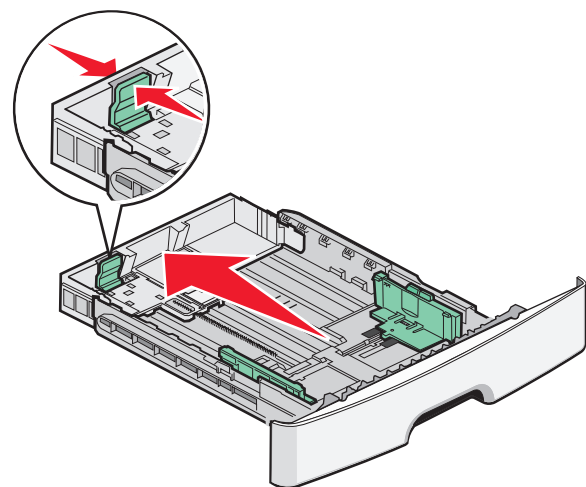

Si vous chargez du papier au format A6 :

- a Pincez le guide de longueur et faites-le glisser vers le centre du tiroir de façon à l'ajuster au format A5.
- b Soulevez la butée du format A6.

Remarques :

- Le tiroir standard ne peut contenir que 150 feuilles de papier au format A6. Identifiez le repère de chargement maximal sur la butée du format A6. Il indique la hauteur maximale de chargement pour ce format de papier. N'essayez pas de surcharger le tiroir.
- Le papier au format A6 ne peut pas être chargé dans le tiroir optionnel.

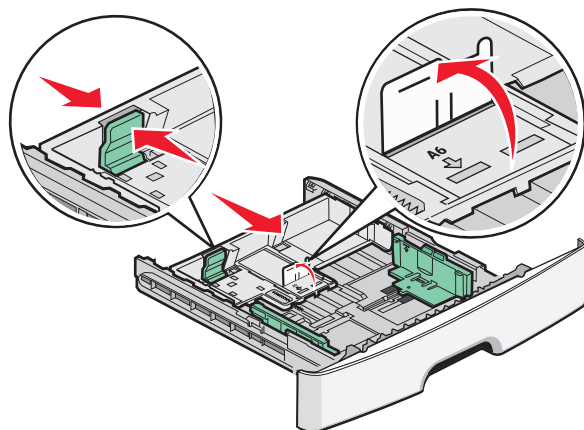

Remarques :

- Utilisez les repères de format situés en bas du tiroir pour ajuster le guide.
 - Pour l'installation, chargez du papier format Lettre US ou A4 selon le format standard de votre pays ou région.
- 3 Déramez une pile de papier pour assouplir les feuilles, puis ventilez-les. Ne pliez pas le papier et ne le froissez pas. Egalisez les bords sur une surface plane.

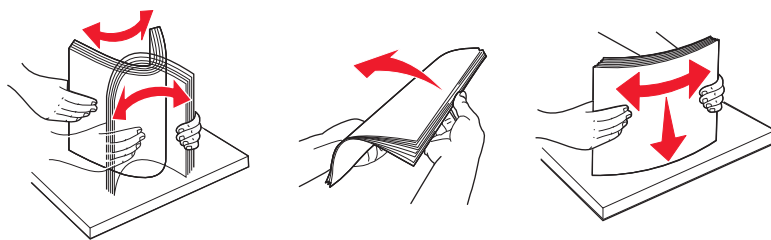

- 4 Chargez la pile de papier vers l'arrière du tiroir comme illustré, face recommandée pour l'impression vers le bas.

Remarque : le repère de chargement maximal sur le côté du guide de largeur indique la hauteur maximale de chargement du papier. Lorsque vous chargez du papier A6, ne cherchez pas atteindre le repère de chargement maximal, le tiroir ne pouvant contenir que 150 feuilles A6.

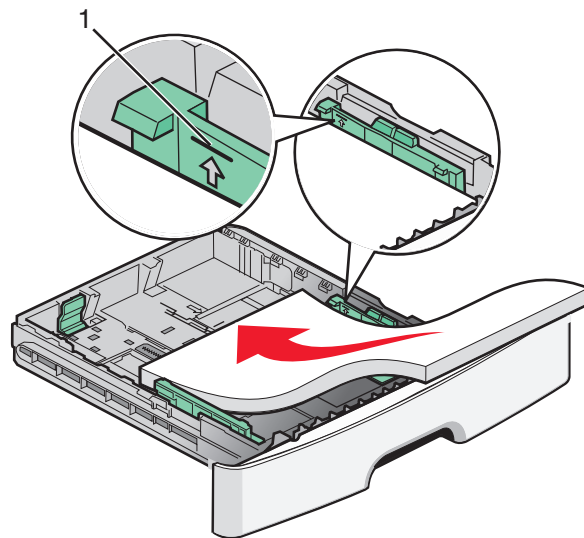

1 Repère de chargement maximal

Lorsque vous chargez du papier à en-tête, placez le bord supérieur la feuille vers l'avant du tiroir et la face imprimée vers le bas.

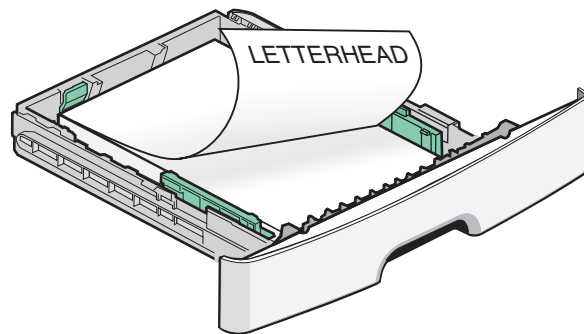

5 Pincez le guide et faites-le glisser jusqu'à ce qu'il touche légèrement le bord de la pile.

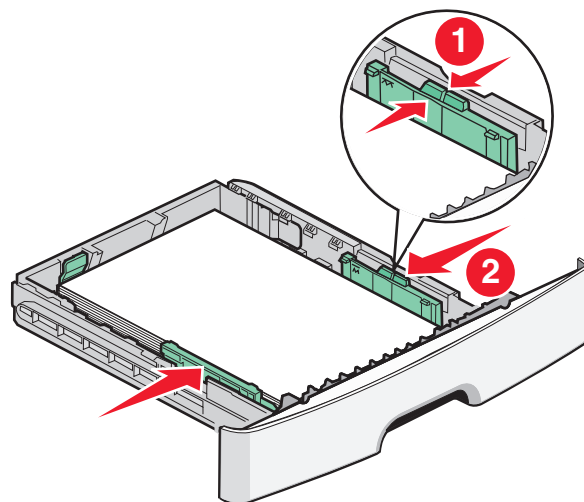

6 Insérez le tiroir.

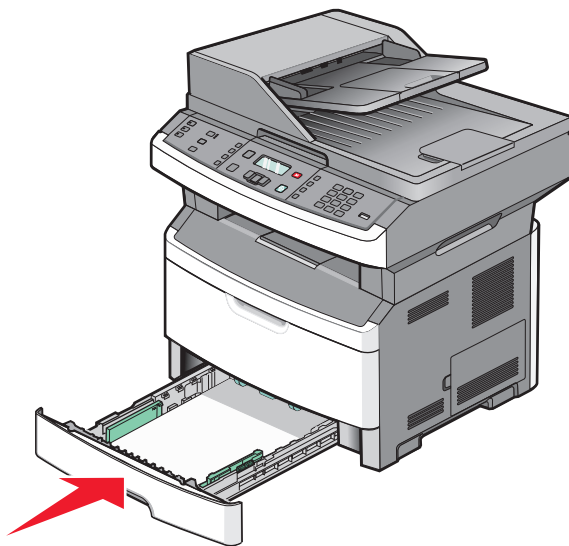

7 Si vous avez chargé un type de papier différent de celui qui se trouvait auparavant dans le tiroir, modifiez le paramètre Type de papier du tiroir.

Utilisation d'un chargeur multifonction ou manuel

Certains modèles de l'imprimante disposent d'un chargeur multifonction, alors que d'autres sont équipés d'un chargeur manuel. Le chargeur multifonction est chargé comme un tiroir avec jusqu'à 50 feuilles de papier. Le chargeur manuel est chargé une feuille à la fois.

Utilisation du chargeur multifonction

Vous souhaitez peut-être utiliser le chargeur multifonction lorsque vous imprimez sur différents formats et types de papier ou sur des supports spéciaux, tels que le bristol, les transparents, les étiquettes en papier et les enveloppes. Ou peut-être souhaitez-vous l'utiliser pour des travaux d'impression d'une seule page, sur du papier à en-tête ou d'autres supports spéciaux qui ne se trouvent pas dans un tiroir.

Ouverture du chargeur multifonction

- 1 Tirez la porte du chargeur multifonction vers le bas.

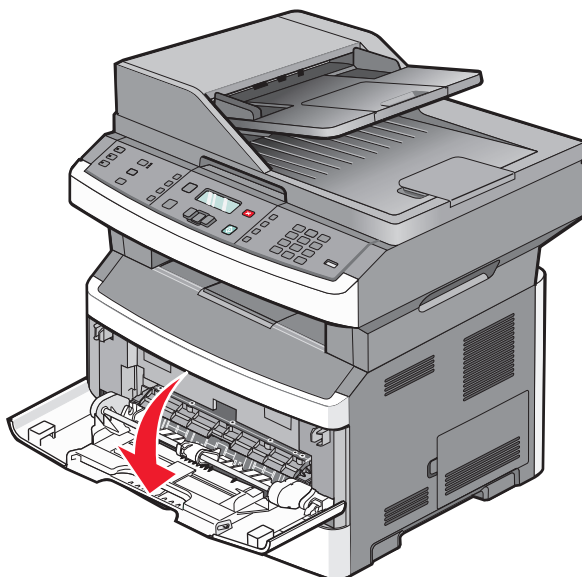

- 2 Tirez l'extension droit vers vous.

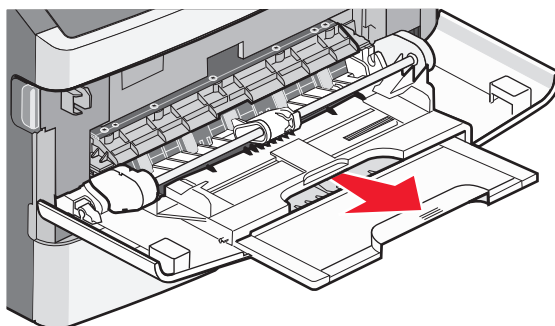

3 Tirez l'extension jusqu'à ce qu'elle bascule.

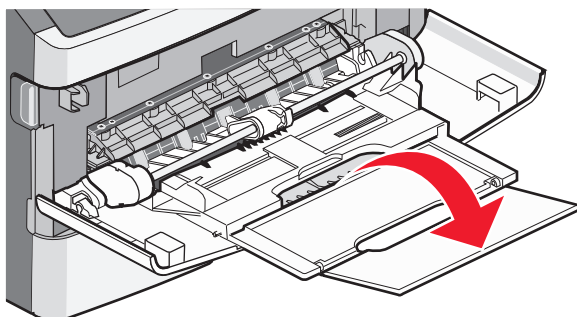

Alimentation du chargeur multifonction

1 Pincez les guides et faites-les glisser au maximum.

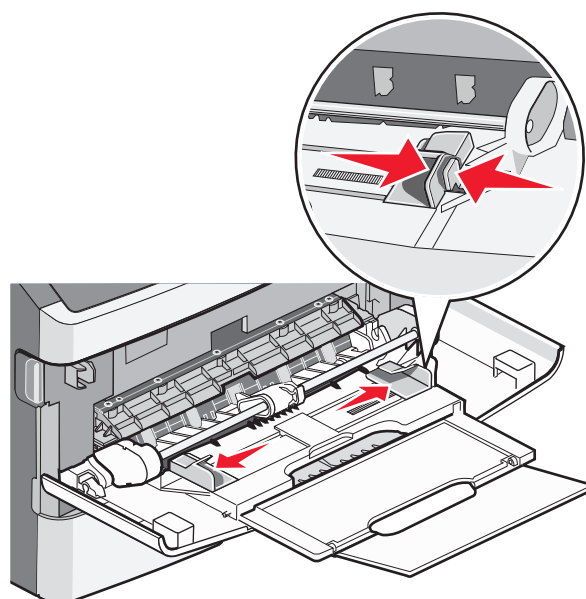

2 Déramez les feuilles de papier ou les étiquettes en papier, puis ventilez-les. Ne pliez pas le papier ou les étiquettes et ne les froissez pas. Egalisez les bords sur une surface plane.

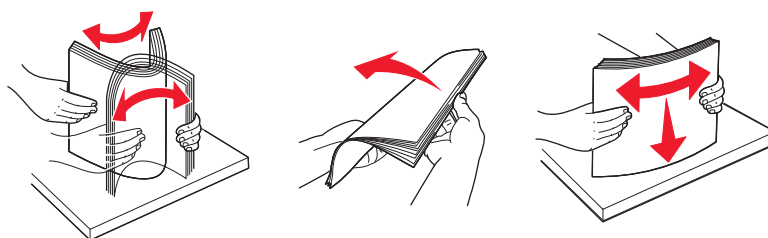

3 Chargez le papier ou les supports spéciaux.

Remarques :

- Ne forcez pas le papier à entrer dans le chargeur multifonction.
- Ne dépassez pas la hauteur maximale de la pile. Une surcharge de papier risque de provoquer des bourrages.

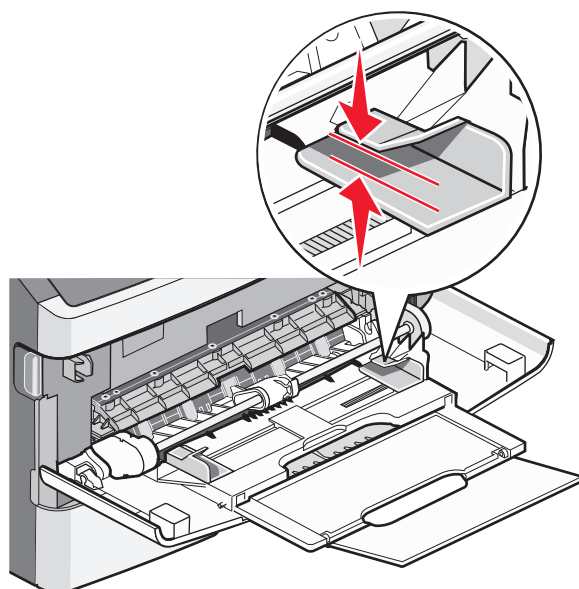

- Chargez le papier, les transparents et le bristol avec la face d'impression recommandée vers le haut et le bord supérieur en premier. Pour plus d'informations sur le chargement des transparents, reportez-vous à leur emballage.

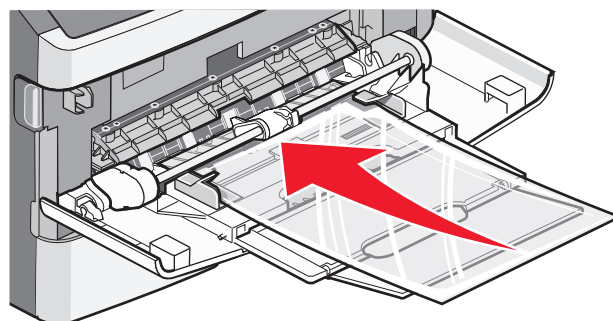
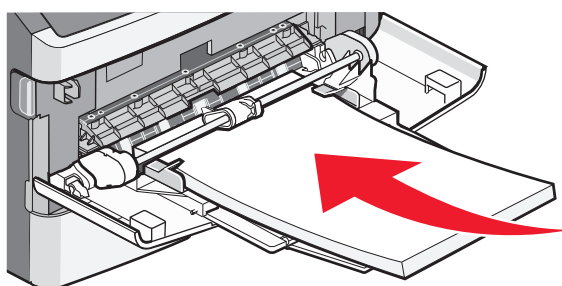

- Chargez le papier à en-tête en positionnant la face avec le logo vers le haut, bord supérieur en premier.

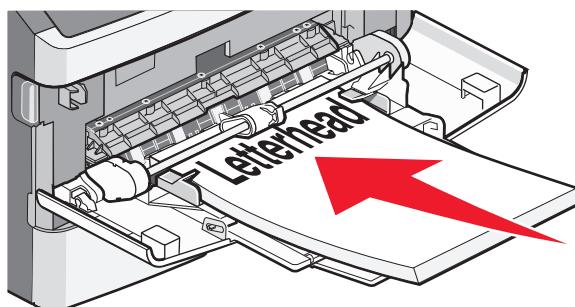

- Chargez les enveloppes en plaçant le rabat vers le bas et la zone du timbre dans la position illustrée.

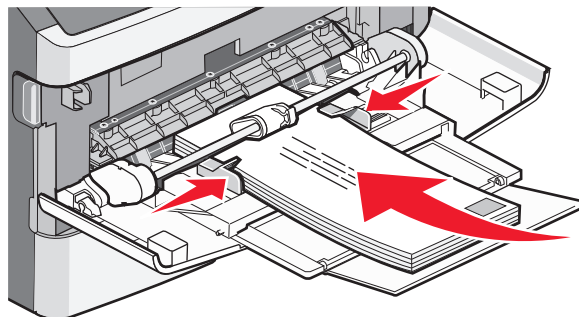

Attention — Dommages potentiels : n'utilisez jamais d'enveloppes avec timbre, agrafe, fermoir, fenêtre, revêtement intérieur couché ou bande autocollante. Ces enveloppes peuvent endommager sérieusement l'imprimante.

- 4 Pincez les guides et faites-les glisser afin qu'ils maintiennent le papier en place.

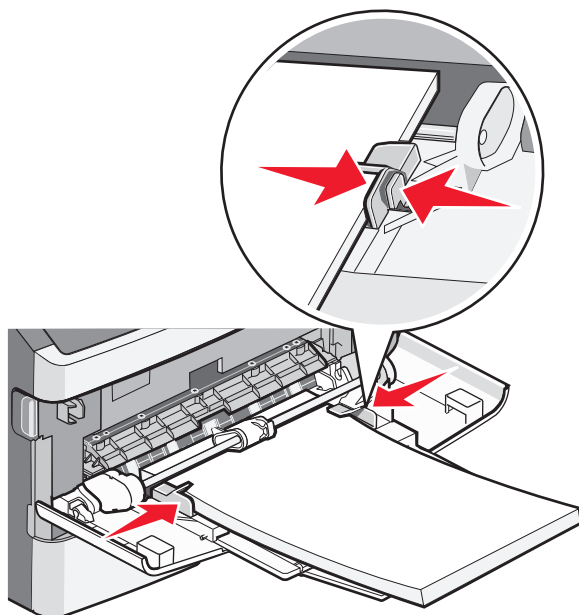

- 5 Faites glisser doucement le papier dans le chargeur multifonction jusqu'à ce qu'il arrive en butée. Vérifiez que le papier n'est pas trop comprimé et qu'il n'est pas gondolé ou froissé.

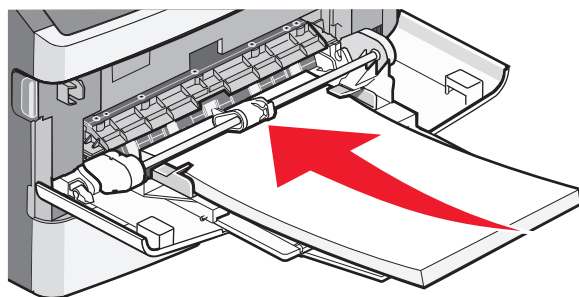

- 6 Depuis le panneau de commandes de l'imprimante, définissez le type et le format de papier.

Utilisation du chargeur manuel

Le chargeur manuel n'accepte qu'une seule feuille de papier à la fois. Vous pouvez utiliser le chargeur manuel pour imprimer sur des types ou des formats de papier qui ne sont pas actuellement chargés dans un tiroir.

- 1 Ouvrez la porte du chargeur manuel.

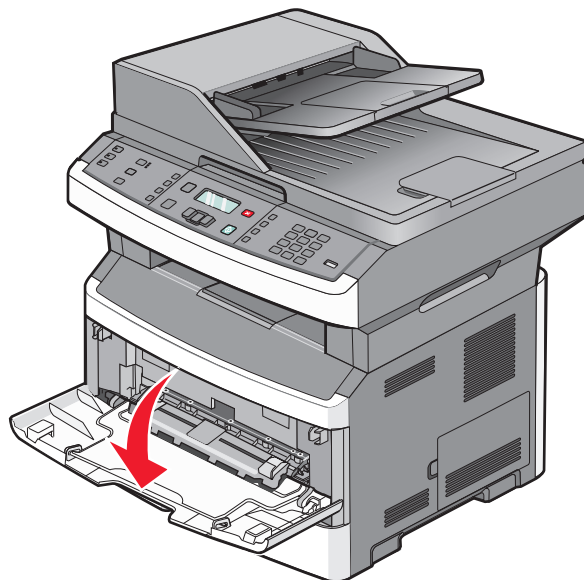

- 2 Chargez une seule feuille de papier face à imprimer vers le haut, au centre du chargeur manuel.

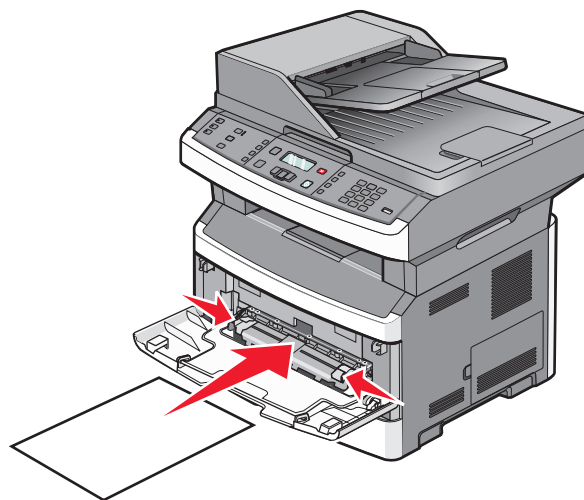

Remarques :

- Chargez le papier à en-tête, face à imprimer vers le haut et haut de la feuille en premier.
- Chargez les enveloppes en positionnant le rabat vers le bas et la zone du timbre comme illustré.

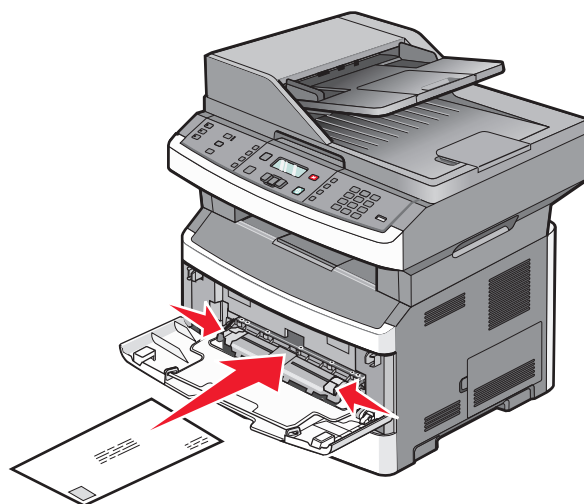

3 Placez la feuille dans le chargeur manuel en veillant à ne pas dépasser le point où le bord d'attaque entre en contact avec les guide-papier.

4 Réglez les guide-papier en fonction de la largeur du papier.

Attention — Dommages potentiels : ne forcez pas le papier à entrer dans le chargeur. Vous risqueriez de provoquer un bouchage papier.

Capacités des supports

Les capacités des tiroirs et des chargeurs sont calculées sur la base d'un papier 75 g/m².

Charger jusqu'à	Remarques
Tiroir 1 250 feuilles de papier 150 feuilles de papier au format A6 50 étiquettes papier 50 transparents	Les étiquettes en vinyle, de pharmacie ou double face ne sont pas prises en charge. Utilisez uniquement des étiquettes en papier. L'imprimante prend en charge l'impression occasionnelle d'étiquettes papier à une seule face conçues pour les imprimantes laser. Il est recommandé de ne pas imprimer plus de 20 pages d'étiquettes papier par mois.
Tiroir 2 250 ou 550 feuilles de papier 50 étiquettes papier	Il n'est possible de connecter à l'imprimante qu'un seul bac à la fois. La quantité maximale de papier pouvant être chargée dépend du tiroir optionnel dont vous disposez (250 ou 550 feuilles).
Chargeur multifonction 50 feuilles de papier 15 étiquettes papier 10 transparents 10 feuilles bristol 7 enveloppes	Placez la feuille dans le chargeur multifonction en veillant à ne pas dépasser le point où le bord d'attaque entre en contact avec les guide-papier. Ne forcez pas le papier à entrer dans le chargeur.

Charger jusqu'à	Remarques
Chargeur manuel 1 feuille de papier 1 feuille d'étiquettes en papier 1 transparent 1 feuille bristol 1 enveloppe	Selon le modèle d'imprimante, vous disposez d'un chargeur multifonction ou d'un chargeur manuel.

Chaînage et annulation du chaînage de tiroirs

Tiroirs chaînés

Le chaînage de tiroirs est très utile pour les travaux d'impression de grande taille ou pour l'impression de plusieurs copies. Lorsqu'un tiroir est vide, le support d'impression est extrait du tiroir chaîné suivant. Lorsque les paramètres Format de papier et Type de papier sont identiques pour tous les tiroirs, ceux-ci sont automatiquement chaînés. Les paramètres Type et Format de papier doivent être définis pour tous les tiroirs dans le menu Papier.

Annulation du chaînage de tiroirs

Les tiroirs non chaînés comportent des paramètres *différents* de ceux des autres tiroirs. Pour annuler le chaînage d'un tiroir via le menu Papier, modifiez les paramètres Type de papier et Format de papier de façon à ce qu'ils soient différents des paramètres des autres tiroirs.

- 1 Dans le menu Papier, vérifiez que le paramètre Type (par exemple, Papier normal, Papier à en-tête, Type perso <x>) du tiroir dont vous souhaitez annuler le chaînage est différent du paramètre Type des autres tiroirs.

Si le nom qui décrit le mieux votre papier est utilisé par les tiroirs chaînés, attribuez un nom de type de papier différent au tiroir, comme Type perso <x>, ou créez votre propre nom personnalisé.



- 2 Vérifiez que le paramètre Format (par exemple, lettre, A4, statement) du tiroir dont vous souhaitez annuler le chaînage est différent du paramètre Format des autres tiroirs.





Remarque : les paramètres Format de papier ne sont pas automatiques ; vous devez les définir manuellement dans le menu Papier.

Attention — Dommages potentiels : attribuez uniquement des noms de type de papier qui décrivent exactement le type de papier chargé dans le tiroir. La température de l'unité de fusion varie en fonction du type de papier spécifié. Le papier risque de ne pas être traité correctement si un type de papier inexact est sélectionné.

Attribution d'un nom Type perso <x>

Attribuez un nom Type perso <x> à un tiroir pour créer ou annuler un chaînage. Associez le même nom Type perso <x> à chacun des tiroirs pour lesquels vous souhaitez créer un chaînage.

- 1 Assurez-vous que l'imprimante est sous tension et que **Prêt** s'affiche.
- 2 Sur le panneau de commandes de l'imprimante, appuyez sur .
- 3 Appuyez sur les flèches jusqu'à ce que **Menu Papier** s'affiche, puis appuyez sur .
- 4 Appuyez sur les flèches jusqu'à ce que **Format/Type** s'affiche, puis appuyez sur . **Sélectionner source** s'affiche.

- 5 Appuyez sur les flèches jusqu'à ce que le nom du tiroir souhaité s'affiche, puis appuyez sur .
L'option de menu **Format** s'affiche.
- 6 Appuyez sur les flèches jusqu'à ce que le format souhaité s'affiche, puis appuyez sur .
Soumission des changements s'affiche.
- 7 Appuyez sur les flèches jusqu'à ce que **Type perso <x>** ou un autre nom personnalisé s'affiche, puis appuyez sur .
Soumission des changements s'affiche.
- 8 Appuyez puis relâchez  jusqu'à ce que le message **Prêt** s'affiche.

Modification d'un nom Type perso <x>

Vous pouvez utiliser le serveur Web incorporé ou MarkVision Professional™ pour définir un nom autre que Type perso <x> pour chacun des types de papier personnalisé chargés. Lorsqu'un nom Type perso <x> est modifié, les menus affichent le nouveau nom à la place de Type perso <x>.

Pour modifier un nom Type perso <x> à partir du serveur Web incorporé :

- 1 Saisissez l'adresse IP de l'imprimante dans le champ d'adresse de votre navigateur Web.
Remarque : si vous ne connaissez pas l'adresse IP de l'imprimante, imprimez une page de configuration réseau et identifiez l'adresse IP dans la section TCP/IP.
- 2 Cliquez sur **Paramètres**.
- 3 Cliquez sur **Menu Papier** dans Paramètres par défaut.
- 4 Cliquez sur **Noms perso**.
- 5 Saisissez un nom pour le type de papier dans la zone **Nom perso <x>**.
Remarque : ce nom personnalisé remplace un nom Type perso <x> dans les menus Types personnalisés et Format/Type papier.
- 6 Cliquez sur **Envoyer**.
- 7 Cliquez sur **Types personnalisés**.
Types personnalisés s'affiche, suivi du nom personnalisé.
- 8 Sélectionnez un paramètre Type de papier dans la liste située en regard du nom personnalisé.
- 9 Cliquez sur **Envoyer**.

Spécifications relatives au papier et aux supports spéciaux

Spécifications relatives au papier

Le choix d'un papier ou d'un support approprié réduit le risque de problèmes d'impression. Pour assurer une qualité d'impression maximale, imprimez des échantillons sur le papier ou les supports spéciaux avant d'en acheter de grandes quantités.

Caractéristiques du papier

Les caractéristiques de papier suivantes affectent la fiabilité et la qualité de l'impression. Tenez compte de ces caractéristiques lors du choix d'un nouveau support.

Grammage

Les tiroirs de l'imprimante peuvent automatiquement charger des grammages allant jusqu'à 90 g/m², sens machine sur longueur. Le chargeur multifonction peut automatiquement charger des grammages allant jusqu'à 163 g/m², sens machine sur longueur. La rigidité des papiers dont le grammage est inférieur à 60 g/m² risque d'être insuffisante et d'empêcher une alimentation correcte du papier, provoquant ainsi des bourrages. Pour obtenir des performances optimales, utilisez du papier sens machine sur longueur de 75 g/m². Pour les formats inférieurs à 182 x 257 mm, nous recommandons un grammage de 90 g/m² ou supérieur.

Remarque : l'impression recto verso est prise en charge uniquement par du papier dont le grammage est compris entre 60 et 90 g/m².

Roulage

On appelle roulage la tendance du support à se recourber aux extrémités. Si le papier se recourbe d'une manière excessive, cela peut provoquer des problèmes d'alimentation. Cela se produit généralement lorsque le papier a transité à l'intérieur de l'imprimante, où il est exposé à des températures élevées. Stocker du papier non emballé dans des endroits chauds, humides, froids et secs, même à l'intérieur des tiroirs, peut contribuer à ce qu'il se recourbe avant l'impression, provoquant des problèmes d'alimentation.

Lissage

Le degré de lissage du papier affecte directement la qualité de l'impression. Si le papier est trop rugueux, le toner n'est pas réparti correctement. Si le papier est trop lisse, cela peut provoquer des problèmes d'alimentation ou de qualité d'impression. Utilisez toujours des supports dont le degré de lissage est compris entre 100 et 300 points Sheffield ; néanmoins, sachez qu'un degré de lissage compris entre 150 et 200 points Sheffield permet d'obtenir un niveau de qualité optimal.

Teneur en eau

La teneur en eau du papier affecte à la fois la qualité de l'impression et la possibilité, pour l'imprimante, d'alimenter correctement le papier. Conservez le papier dans son emballage d'origine jusqu'à son utilisation. Vous limiterez ainsi l'exposition du papier aux variations de taux d'humidité susceptibles de réduire les performances.

Soumettez le papier aux conditions ambiantes avant de l'utiliser. Pour cela, stockez-le dans le même environnement que l'imprimante pendant 24 à 48 heures sans le sortir de son emballage. Si l'environnement de stockage ou de transport est vraiment très différent de celui de l'imprimante, prolongez ce temps d'adaptation de quelques jours. Le papier épais peut également nécessiter un temps d'adaptation plus important.

Sens du papier

Le sens du papier correspond à l'alignement des fibres du papier sur une feuille. Vous avez le choix entre *sens machine sur longueur* (dans le sens de la longueur du papier) et *sens machine sur largeur* (dans le sens de la largeur du papier).

Pour un papier dont le grammage est compris entre 60 et 90 g/m², il est conseillé d'utiliser du papier sens machine sur longueur.

Teneur en fibres

La plupart des papiers xérogaphiques de qualité supérieure sont constitués de bois réduit en pulpe à 100 % selon un procédé chimique. Il s'agit dans ce cas d'un papier très stable engendrant peu de problèmes d'alimentation et offrant un niveau de qualité supérieur. Le papier qui contient des fibres telles que le coton peut affecter la manipulation.

Supports déconseillés

Les types de supports suivants sont déconseillés pour une utilisation avec l'imprimante :

- Supports traités par un procédé chimique pour permettre d'effectuer des copies sans papier carbone, également appelés papiers autocopiant ou papiers NCR (No Carbon Required Paper).
- Supports préimprimés fabriqués avec des produits chimiques susceptibles de contaminer l'imprimante.
- Supports préimprimés susceptibles d'être affectés par la température de l'unité de fusion.
- Supports préimprimés exigeant un repérage (emplacement d'impression précis sur la page) supérieur à $\pm 2,3$ mm ($\pm 0,9$ po.), notamment des formulaires ROC (Reconnaissance optique des caractères).

Il est parfois possible de régler le repérage dans le logiciel pour imprimer sur ce type de formulaire.

- Supports couchés (de qualité effaçable), supports synthétiques et thermiques.
- Supports à bords irréguliers, supports présentant une surface rugueuse ou très texturée ou supports recourbés.
- Les papiers recyclés qui ne sont pas conformes à la norme EN 12281:2002 (Européenne)
- Supports de grammage inférieur à 60 g/m² (16 lb)
- Supports reliés

Choix du papier

Le choix d'un support papier approprié évite les problèmes d'impression et réduit le risque de bourrages.

Pour éviter les bourrages et obtenir une qualité d'impression optimale :

- Utilisez *toujours* du papier neuf en bon état.
- Avant de charger du papier, repérez la face recommandée pour l'impression. Cette information est généralement indiquée sur l'emballage.
- *N'utilisez pas* de papier, d'étiquettes en papier ou de bristol découpé ou rogné manuellement.
- *Ne mélangez pas* plusieurs formats, grammages ou types de papier dans une même source, car cela provoquerait des bourrages.
- *N'utilisez pas* de papier couché à moins qu'il soit spécialement conçu pour l'impression électrophotographique.

Sélection de formulaires préimprimés et de papier à en-tête

Conformez-vous aux instructions suivantes lorsque vous sélectionnez des formulaires préimprimés et du papier à en-tête :

- Utilisez du papier sens machine sur longueur dont le grammage est compris entre 60 et 90 g/m².
- Utilisez uniquement des formulaires et du papier à en-tête imprimés à l'aide d'un processus d'impression lithographique offset ou par gravure.
- Evitez d'utiliser du papier présentant une surface rugueuse ou très texturée.

Utilisez du papier imprimé avec de l'encre résistant à la chaleur et destiné aux copieurs xérogaphiques. L'encre doit pouvoir résister à une température maximale de 230 °C sans fondre ou libérer d'émanations dangereuses. Utilisez un type d'encre non affecté par la résine du toner. Les types d'encres oxydantes ou à base d'huile répondent généralement à ces exigences, mais pas nécessairement les types d'encre latex. En cas de doute, contactez votre fournisseur de papier.

Le papier préimprimé, tel que le papier à en-tête, doit pouvoir résister à une température maximale de 230 °C sans fondre ou libérer d'émanations dangereuses.

Utilisation de papier recyclé et d'autres papiers de bureau

En tant qu'entreprise sensible au respect de l'environnement, Lexmark prend en charge l'utilisation du papier recyclé spécialement destiné aux imprimantes laser (électrophotographiques). En 1998, Lexmark a présenté à l'administration américaine une étude démontrant que le papier recyclé produit par les grandes papeteries des Etats-Unis s'imprimait aussi bien dans les imprimantes que le papier non recyclé. Cependant, il serait mensongé d'affirmer que *tous* les papiers recyclés sont correctement alimentés.

Lexmark teste systématiquement ses imprimantes avec du papier recyclé (20 à 100 % de récupération) et une variété de papiers de test provenant du monde entier, au moyen d'essais d'environnement testant différentes conditions de température et d'humidité. Lexmark ne voit aucune raison de décourager l'utilisation des papiers recyclés actuels, mais fournit les recommandations de propriétés suivantes pour ce type de papier.

- Faible teneur en eau (4 à 5 %)
- Degré de lissage adéquat (100–200 unités Sheffield ou 140–350 unités Bendtsen, Europe)

Remarque : certains papiers plus lisses (tels que les papiers laser premium 24 lb, 50–90 unités Sheffield) et les papiers plus rugueux (tels que les papiers chiffon premium, 200–300 unités Sheffield) ont été conçus afin d'être parfaitement pris en charge par les imprimantes laser, en dépit de la texture de leur surface. Avant d'utiliser ces types de papier, demandez conseil à votre fournisseur de papier.

- Coefficient de friction feuille à feuille approprié (0,4 à 0,6)
- Résistance suffisante à la flexion dans le sens de l'alimentation

Le papier recyclé, le papier de faible grammage (<60 g/m² [qualité 16 lb]) et/ou de faible épaisseur (<3,8 mils [0,1 mm]) et le papier découpé dans le sens machine sur largeur pour les imprimantes à alimentation portrait (ou bord court) peuvent présenter une résistance à la flexion inférieure au niveau requis pour garantir une alimentation sans encombre. Avant d'utiliser ces types de papier pour l'impression laser (électrophotographique), demandez conseil à votre fournisseur de papier. Gardez à l'esprit qu'il s'agit de recommandations générales uniquement et que même du papier affichant ces propriétés peut provoquer des problèmes d'alimentation sur une imprimante laser (par exemple, si le papier se recourbe de façon excessive dans des conditions normales d'impression).

Stockage du papier

Suivez les recommandations ci-après afin d'éviter les bourrages et les problèmes de qualité d'impression :

- Pour obtenir des résultats optimaux, stockez le support dans un environnement où la température est d'environ 21 °C et l'humidité relative de 40 %. La plupart des fabricants d'étiquettes recommandent une température comprise entre 18 et 24 °C (65 et 75 °F) et une humidité relative de 40 à 60 %.
- Dans la mesure du possible, stockez le support dans des cartons et sur une palette ou une étagère, plutôt qu'à même le sol.
- Stockez les ramettes sur une surface plane.
- Ne placez rien sur les ramettes de supports d'impression.

Formats, types et grammages de papier pris en charge

Les tableaux suivants fournissent des informations sur les sources de papier standard et optionnelles, ainsi que sur les types de papiers qu'elles prennent en charge.

Remarque : si le format de papier que vous recherchez ne figure pas dans la liste, sélectionnez le format immédiatement *supérieur* dans la liste.

Pour plus d'informations sur les bostols et les étiquettes, reportez-vous au guide *Card Stock & Label Guide* (en anglais uniquement).

Types et grammages de papier pris en charge par l'imprimante

Le moteur de l'imprimante et le chemin recto verso prennent en charge les grammages de papier allant de 60 à 90 g/m². Les chargeurs multifonction et manuel prennent en charge les grammages de papier allant de 60 à 163 g/m².

Type de support	Tiroir 250 feuilles standard	Tiroir 250 ou 550 feuilles optionnel	Chargeur multifonction	Chargeur manuel	Chemin papier recto verso
Papier • Normal • Voyant • Lourd • Recyclé • Personnaliser	✓	✓	✓	✓	✓
Grené/Chiffon	✓	✓	✓	✓	X
Papier qualité	✓	✓	✓	✓	✓

¹ L'imprimante prend en charge l'impression occasionnelle d'étiquettes papier à une seule face conçues pour les imprimantes laser. Il est recommandé de ne pas imprimer plus de 20 pages d'étiquettes papier par mois. Les étiquettes en vinyle, de pharmacie et double face ne sont pas prises en charge.

² Utilisez des enveloppes qui restent bien à plat lorsqu'elles sont posées individuellement sur une table, face à imprimer vers le bas.

Type de support	Tiroir 250 feuilles standard	Tiroir 250 ou 550 feuilles optionnel	Chargeur multifonction	Chargeur manuel	Chemin papier recto verso
Papier à en-tête	✓	✓	✓	✓	✓
Préimprimé	✓	✓	✓	✓	✓
Papier couleur	✓	✓	✓	✓	✓
Bristol	X	X	✓	✓	X
Papier glacé	X	X	X	X	X
Étiquettes en papier¹	✓	✓	✓	✓	X
Transparents	✓	✓	✓	✓	X
Enveloppes (lisses)²	X	X	✓	✓	X

¹ L'imprimante prend en charge l'impression occasionnelle d'étiquettes papier à une seule face conçues pour les imprimantes laser. Il est recommandé de ne pas imprimer plus de 20 pages d'étiquettes papier par mois. Les étiquettes en vinyle, de pharmacie et double face ne sont pas prises en charge.

² Utilisez des enveloppes qui restent bien à plat lorsqu'elles sont posées individuellement sur une table, face à imprimer vers le bas.

Formats de papier pris en charge par l'imprimante

Format de papier	Dimensions	Tiroir 250 feuilles standard	Tiroir 250 ou 550 feuilles optionnel	Chargeur multi-fonction ou chargeur manuel	Chemin papier recto verso
A4	210 x 297 mm	✓	✓	✓	✓
A5	148 x 210 mm	✓	✓	✓	X
A6¹	105 x 148 mm	✓	X	✓	X
Exécutive US	184 x 267 mm	✓	✓	✓	X
Folio	216 x 330 mm	✓	✓	✓	✓
JIS B5	182 x 257 mm	✓	✓	✓	X
Légal US	216 x 356 mm	✓	✓	✓	✓

¹ A6 est uniquement pris en charge pour du papier sans machine sur longueur.

² Pour utiliser un format de papier non répertorié, définissez un format de papier Universel. Pour plus d'informations, reportez-vous à « Configuration des paramètres de papier Universel », page 41.

³ Le format de papier Universel pris en charge par les tiroirs est limité aux formats de papier 140 mm x 210 mm ou supérieur ainsi qu'aux formats de papier 210 x 279 mm ou supérieur par le chemin papier recto verso.

Format de papier	Dimensions	Tiroir 250 feuilles standard	Tiroir 250 ou 550 feuilles optionnel	Chargeur multi-fonction ou chargeur manuel	Chemin papier recto verso
Lettre US	216 x 279 mm	✓	✓	✓	✓
Oficio (Mexico)	216 x 340 mm	✓	✓	✓	✓
Statement	140 x 216 mm	✓	✓	✓	X
Universel²	76,2 x 127 mm jusqu'à 216 x 356 mm	X ³	X ³	✓	X ³
Enveloppe B5	176 x 250 mm	X	X	✓	X
Enveloppe C5	162 x 229 mm	X	X	✓	X
Enveloppe DL	110 x 220 mm	X	X	✓	X
Enveloppe 7 3/4 (Monarch)	98 x 191 mm	X	X	✓	X
Enveloppe 9	98 x 225 mm	X	X	✓	X
Enveloppe 10	105 x 241 mm	X	X	✓	X
Autre enveloppe	229 x 356 mm	X	X	✓	X

¹ A6 est uniquement pris en charge pour du papier sens machine sur longueur.

² Pour utiliser un format de papier non répertorié, définissez un format de papier Universel. Pour plus d'informations, reportez-vous à « Configuration des paramètres de papier Universel », page 41.

³ Le format de papier Universel pris en charge par les tiroirs est limité aux formats de papier 140 mm x 210 mm ou supérieur ainsi qu'aux formats de papier 210 x 279 mm ou supérieur par le chemin papier recto verso.

Impression

Ce chapitre traite de l'impression, des rapports d'imprimante ainsi que de l'annulation des travaux. Le choix ainsi que la gestion du papier et des supports spéciaux peuvent affecter la fiabilité de l'impression des documents. Pour plus d'informations, reportez-vous aux rubriques « Réduction des risques de bourrage », page 42 et « Stockage du papier », page 59.

Impression d'un document

- 1 Chargez du papier dans un tiroir ou un chargeur.
- 2 Dans le menu Papier du panneau de commandes de l'imprimante, définissez les paramètres Type de papier et Format de papier de manière à ce qu'ils correspondent au papier chargé.
- 3 Effectuez l'une des opérations suivantes :

Utilisateurs Windows

- a Lorsqu'un document est ouvert, cliquez sur **Fichier → Imprimer**.
- b Cliquez sur **Propriétés, Préférences, Options, ou Configuration**, puis réglez les paramètres de façon appropriée.

Remarque : pour imprimer à un format ou sur un type de papier spécifique, réglez les paramètres de format et type de papier de manière à ce qu'ils correspondent au papier chargé ou sélectionnez le tiroir ou le chargeur approprié.

- c Cliquez sur **OK**, puis sur **Imprimer**.

Utilisateurs Macintosh

- a Personnalisez les paramètres de la boîte de dialogue de mise en page si nécessaire :
 - 1 Lorsqu'un document est ouvert, choisissez **Fichier > Format d'impression**.
 - 2 Choisissez le format de papier ou créez un format personnalisé correspondant au papier chargé.
 - 3 Cliquez sur **OK**.
- b Personnalisez les paramètres de la boîte de dialogue Imprimer si nécessaire.
 - 1 Lorsqu'un document est ouvert, choisissez **Fichier > Imprimer**.
Si nécessaire, cliquez sur le triangle pour afficher des options supplémentaires.
 - 2 A partir de la boîte de dialogue Imprimer et des menus contextuels, réglez les paramètres de façon appropriée.

Remarque : pour imprimer sur un type de papier spécifique, réglez les paramètres de type de papier de manière à ce qu'ils correspondent au papier chargé ou sélectionnez le tiroir ou le chargeur approprié.

- 3 Cliquez sur **Imprimer**.

Impression à partir d'un lecteur Flash

Un port USB se trouve sur le panneau de commandes de certains modèles d'imprimantes. Insérez un lecteur Flash pour imprimer les types de fichier pris en charge. Les types de fichier pris en charge sont les suivants : .pdf, .gif, .jpeg, .jpg, .bmp, .png, .tiff, .tif, .pcx et .dcx.

Les lecteurs Flash suivants ont été testés et approuvés en vue d'une utilisation avec l'imprimante :

- Lexar Firefly (512 Mo ou 1 Go)
- SanDisk Cruizer Micro (512 Mo ou 1 Go)
- Sony (512 Mo ou 1 Go)

Remarques :

- Lorsqu'un lecteur Flash USB est inséré dans l'imprimante, celle-ci peut uniquement numériser vers le périphérique USB ou imprimer des fichiers provenant du périphérique USB. Toutes les autres fonctions de l'imprimante ne sont pas disponibles.
- Les lecteurs Flash haute vitesse doivent prendre en charge la spécification USB 2.0, tout particulièrement le mode Haute vitesse. Les lecteurs uniquement compatibles avec les fonctionnalités USB à faible vitesse ne sont pas pris en charge.
- Les lecteurs USB doivent prendre en charge le système de fichiers FAT ou FAT32 (*File Allocation Tables*). Les lecteurs formatés avec NTFS (*New Technology File System*) ou n'importe quel autre système de fichiers ne sont pas pris en charge.
- Vous ne pouvez pas imprimer des fichiers si vous ne disposez pas des autorisations nécessaires d'impression.
- Certains lecteurs et concentrateurs USB ne sont pas pris en charge.

Pour imprimer depuis un lecteur Flash :

- 1 Assurez-vous que l'imprimante est sous tension et que le message **Prêt** ou **Occupé** s'affiche.
- 2 Insérez un lecteur Flash dans le port USB.

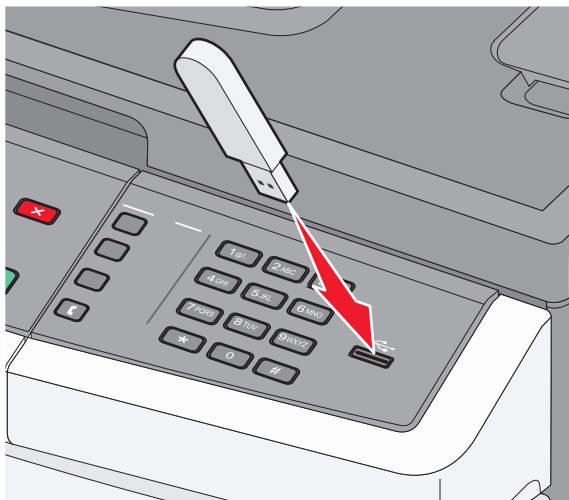



Remarques :

- Si vous insérez le lecteur Flash alors que l'imprimante nécessite une intervention (en cas de bouchage, par exemple), il risque d'être ignoré.
- Si vous insérez le lecteur Flash alors que l'imprimante est en cours d'impression, le message **Occupé** s'affiche. Une fois le traitement des autres travaux terminés, vous pouvez avoir besoin d'afficher la liste des travaux suspendus pour imprimer des documents à partir du lecteur Flash.

- 3 Appuyez sur les flèches jusqu'à ce que le document que vous souhaitez imprimer s'affiche, puis appuyez sur .







Remarque : les dossiers du lecteur Flash apparaissent avec un signe + devant le dossier (par exemple, + documents). Un type d'extension est ajouté au nom des fichiers, par exemple : .jpg.

- 4 Appuyez sur  pour imprimer une seule copie ou saisissez le nombre de copies à l'aide du pavé numérique, puis appuyez sur  pour lancer le travail d'impression.

Remarque : ne retirez pas le lecteur Flash du port USB avant que l'impression du document ne soit terminée.

Impression sur les deux faces du papier (recto verso)

Pour économiser du papier, vous pouvez imprimer sur les deux faces de chaque feuille.

- 1 Sur le panneau de commandes de l'imprimante, appuyez sur .
- 2 Appuyez sur les flèches jusqu'à ce que **Paramètres** s'affiche, puis appuyez sur .
- 3 Appuyez sur les flèches jusqu'à ce que **Paramètres d'impression** s'affiche, puis appuyez sur .
- 4 Appuyez sur les flèches jusqu'à ce que **Menu Finition** s'affiche, puis appuyez sur .
- 5 Appuyez sur les flèches jusqu'à ce que **Faces (recto verso)** s'affiche, puis appuyez sur .
- 6 Appuyez sur les flèches jusqu'à ce que **Recto verso** s'affiche, puis appuyez sur .
- 7 Appuyez sur  pour revenir à l'état **Prêt**.

Impression de documents spéciaux

Conseils sur l'utilisation du papier à en-tête

L'orientation de la page est importante lorsque vous imprimez sur du papier à en-tête. Reportez-vous au tableau suivant pour déterminer le sens dans lequel charger le papier à en-tête :

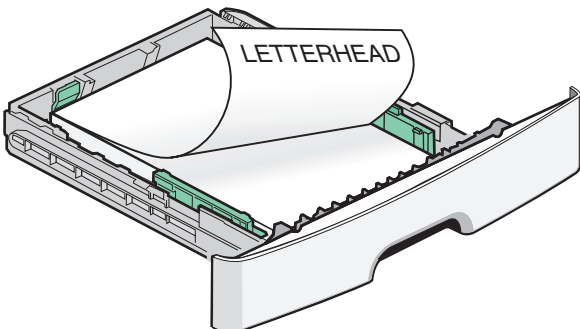
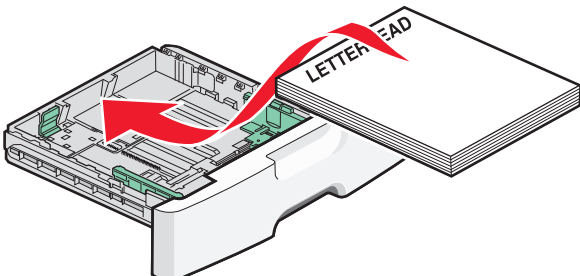
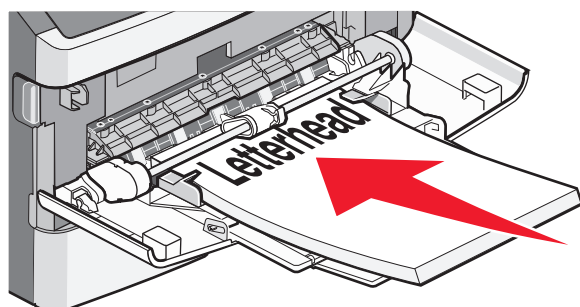
Source d'alimentation ou processus	Face à imprimer	Orientations du papier
Impression recto à partir des tiroirs	La face imprimée du papier à en-tête doit être placée vers le bas.	Le bord supérieur de la feuille qui contient l'en-tête doit être placé à l'avant du tiroir. 
Impression recto verso à partir des tiroirs	La face imprimée du papier à en-tête doit être placée vers le haut.	Le bord supérieur de la feuille qui contient l'en-tête doit être placé à l'avant du tiroir. 
Impression recto à l'aide du chargeur multifonction ou du chargeur manuel	La face préimprimée du papier à en-tête doit être placée vers le haut.	Le bord supérieur de la feuille qui contient l'en-tête doit entrer en premier dans le chargeur multifonction ou le chargeur manuel. 

Remarque : consultez le fabricant ou le revendeur pour déterminer si le papier à en-tête préimprimé que vous avez choisi est adapté aux imprimantes laser.

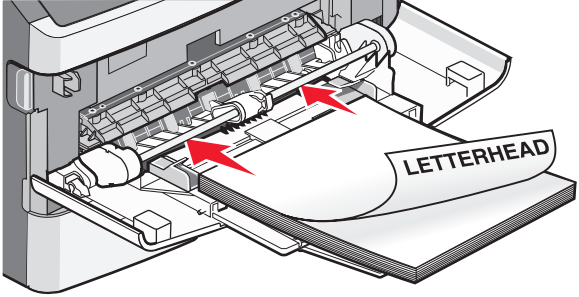
Source d'alimentation ou processus	Face à imprimer	Orienta­tion du papier
Impression recto verso à l'aide du chargeur multifonction ou du chargeur manuel	La face préimprimée du papier à en-tête doit être placée vers le bas.	Le bord supérieur de la feuille qui contient l'en-tête doit entrer en dernier dans le chargeur multifonction ou le chargeur manuel. 
Remarque : consultez le fabricant ou le revendeur pour déterminer si le papier à en-tête préimprimé que vous avez choisi est adapté aux imprimantes laser.		

Conseils sur l'utilisation des transparents

Imprimez toujours quelques copies sur les transparents que vous prévoyez d'acheter avant de les commander en grande quantité.

Lorsque vous imprimez sur des transparents :

- Chargez les transparents à partir du tiroir 250 feuilles standard, du chargeur multifonction ou du chargeur manuel.
- Utilisez des transparents spécialement conçus pour les imprimantes laser. Pour savoir si les transparents peuvent supporter des températures de 175 °C sans fondre, se décolorer, se décaler ou libérer des émanations dangereuses, consultez le fabricant ou le revendeur.

Remarque : la température maximale d'impression d'un transparent est de 180 °C si Grammage transparent est défini sur Lourd et si Texture transparent est défini sur Grenée. Sélectionnez ces paramètres via le serveur Web incorporé ou dans le menu Papier du panneau de commandes de l'imprimante.

- Pour éviter tout problème de qualité d'impression, ne laissez pas de traces de doigts sur les transparents.
- Avant de charger les transparents, ventilez la pile pour éviter que les feuilles collent les unes aux autres.
- Nous vous recommandons d'utiliser les transparents au format Lettre US (réf. 70X7240) et les transparents au format A4 (réf. 12A5010) de Lexmark.

Conseils sur l'utilisation des enveloppes

Imprimez toujours un échantillon sur les enveloppes que vous prévoyez d'utiliser avant d'en commander en grande quantité.

Lorsque vous imprimez sur des enveloppes :

- Utilisez des enveloppes spécialement conçues pour les imprimantes laser. Pour savoir si les enveloppes peuvent supporter des températures de 210 °C sans coller, se froisser, se recourber de manière excessive ou libérer des émanations dangereuses, consultez le fabricant ou le revendeur.
- Pour obtenir un niveau de performance optimal, utilisez des enveloppes de 90 g/m². Utilisez des enveloppes de 105 g/m² à condition que leur contenu en coton n'excède pas 25 %. Les enveloppes contenant 100 % de coton ne doivent pas dépasser 90 g/m².
- Utilisez uniquement des enveloppes neuves.

- Pour obtenir des performances optimales et réduire le risque de bourrages, n'utilisez pas d'enveloppes qui :
 - sont trop recourbées ou tordues,
 - adhèrent les unes aux autres ou sont endommagées d'une manière quelconque,
 - contiennent des fenêtres, des trous, des perforations, des zones découpées ou du gaufrage,
 - sont dotées d'agrafes, de liens ou d'attache-papier en métal,
 - s'assemblent,
 - sont préaffranchies,
 - présentent une bande adhésive exposée lorsque le rabat est en position scellée ou fermée,
 - présentent des coins pliés,
 - présentent une finition grossière, irrégulière ou vergée.
- Réglez les guides de largeur afin qu'ils correspondent à la largeur des enveloppes.

Remarque : un taux d'humidité important (supérieur à 60 %) associé à une température d'impression élevée risque d'entraîner le collage ou le froissement des enveloppes.

Conseils sur l'utilisation des étiquettes

Imprimez toujours un échantillon sur les étiquettes que vous prévoyez d'utiliser avant d'en commander en grande quantité.

Remarque : utilisez uniquement des étiquettes en papier. Les étiquettes en vinyle, de pharmacie et double face ne sont pas prises en charge.

Pour obtenir des informations détaillées sur l'impression, les caractéristiques et la conception des étiquettes, reportez-vous au *Card Stock & Label Guide* (en anglais uniquement), disponible sur le site Web de Lexmark :

www.lexmark.com/publications.

Lorsque vous imprimez sur des étiquettes :

- Utilisez des étiquettes spécialement conçues pour les imprimantes laser. Consultez le fabricant ou le revendeur, pour savoir si :
 - Les étiquettes peuvent supporter des températures allant jusqu'à 210 °C sans se coller, se froisser, se recourber de manière excessive ou libérer des émanations dangereuses.

Remarque : la température maximale d'impression d'une enveloppe est de 220 °C si Grammage étiquettes est défini sur Lourd. Sélectionnez ce paramètre via le serveur Web incorporé ou dans le menu Papier du panneau de commandes de l'imprimante.
 - Les parties adhésives, la face (support d'impression) et les revêtements des étiquettes peuvent supporter une pression de 25 psi sans suinter, se décoller sur les bords ou libérer des émanations dangereuses.
- N'utilisez pas d'étiquettes avec support lisse.
- Utilisez des feuilles d'étiquettes complètes. En effet, les étiquettes des feuilles partiellement utilisées risquent de se décoller pendant l'impression et d'entraîner un bourrage. Les feuilles partiellement utilisées salissent également votre imprimante et votre cartouche avec de l'adhésif, annulant ainsi leur garantie respective.
- N'utilisez pas d'étiquettes dont l'adhésif est apparent.
- N'imprimez pas à moins de 1 mm du bord de l'étiquette, des perforations ou entre les découpes de l'étiquette.
- Assurez-vous que le revêtement adhésif ne recouvre pas l'intégralité de la feuille. Le revêtement de zone de l'adhésif doit être situé à 1 mm minimum des bords. L'adhésif salit votre imprimante et peut entraîner l'annulation de votre garantie.

- S'il n'est pas possible d'appliquer un revêtement de zone sur l'adhésif, une bande de 1,6 mm doit être détachée le long du bord d'entraînement. Veillez à utiliser de l'adhésif qui ne suinte pas.
- L'orientation Portrait est conseillée, en particulier si vous imprimez des codes à barres.

Conseils sur l'utilisation des bostols

Le bostol est un support spécial, épais et monocouche. Ses caractéristiques très variables, telles que sa teneur en eau, son épaisseur et sa texture, peuvent considérablement affecter la qualité d'impression. Imprimez toujours un échantillon sur le bostol que vous prévoyez d'utiliser avant d'en acheter en grande quantité.

Lorsque vous imprimez sur des bostols :





- Assurez-vous que le type de papier sélectionné est Bristol.
- Sélectionnez le paramètre Texture du papier approprié.
- Sachez que la préimpression, la perforation et le pliage peuvent affecter de manière significative la qualité de l'impression et entraîner des problèmes de gestion ou de bourrage des supports.
- Pour savoir si le papier bostol peut supporter des températures allant jusqu'à 210 °C sans libérer d'émanations dangereuses, consultez le fabricant ou le revendeur.
- N'utilisez pas de bostol préimprimé fabriqué avec des produits chimiques susceptibles de contaminer l'imprimante. La préimpression introduit des composants semi-liquides et volatils dans l'imprimante.
- Lorsque cela est possible, nous vous recommandons d'utiliser du bostol sens machine sur largeur.

Impression de pages d'informations

Pour plus d'informations sur l'impression de ces pages, reportez-vous à « Impression d'une page des paramètres de menus », page 25 et « Impression d'une page de configuration réseau », page 25.

Impression de la liste des échantillons de polices

Pour imprimer des échantillons de toutes les polices disponibles sur l'imprimante, procédez comme suit :



- 1 Assurez-vous que l'imprimante est sous tension et que **Prêt** s'affiche.
- 2 Depuis le panneau de commandes de l'imprimante, appuyez sur .
- 3 Appuyez sur les flèches jusqu'à ce que **Rapports** s'affiche, puis appuyez sur .
- 4 Appuyez sur les flèches jusqu'à ce que **Imprimer polices** s'affiche, puis appuyez sur .
- 5 Appuyez sur les flèches jusqu'à ce que **Polices PCL** ou **Polices PostScript** s'affiche, puis appuyez sur .

Une fois la liste des échantillons de polices imprimée, **Prêt** s'affiche à l'écran.

Impression d'une liste des répertoires





La liste des répertoires indique toutes les ressources stockées dans la mémoire Flash.

- 1 Assurez-vous que l'imprimante est sous tension et que **Prêt** s'affiche.
- 2 Depuis le panneau de commandes de l'imprimante, appuyez sur .

- 3 Appuyez sur les flèches jusqu'à ce que **Rapports** s'affiche, puis appuyez sur .
- 4 Appuyez sur les flèches jusqu'à ce que **Imprimer répertoire** s'affiche, puis appuyez sur .
Une fois la liste des répertoires imprimée, **Prêt** s'affiche à l'écran.



Impression des pages de test de qualité d'impression

L'impression de ces pages permet de déterminer les problèmes de qualité d'impression.

- 1 Mettez l'imprimante hors tension.
- 2 Maintenez enfoncées les touches  et  pendant que vous mettez l'imprimante sous tension.
- 3 Une fois que l'horloge apparaît, relâchez les touches et attendez que le message **MENU CONFIG.** s'affiche.
- 4 Appuyez sur les flèches jusqu'à ce que **Impr. page de test** s'affiche, puis appuyez sur .
Les pages de test de qualité d'impression s'impriment.
- 5 Appuyez sur les flèches jusqu'à ce que **Quitter le menu Configuration** s'affiche, puis appuyez sur .
Réinitialisation de l'imprimante s'affiche brièvement, suivi d'une horloge, puis du message **Prêt**.

Annulation d'un travail d'impression

Annulation d'un travail d'impression depuis le panneau de commandes de l'imprimante

- 1 Appuyez sur .
Arrêt s'affiche, suivi du message **Annuler le travail** ou une liste de travaux.
- 2 Si une liste de travaux s'affiche, appuyez sur les flèches pour sélectionner le travail à annuler, puis appuyez sur  ou .

Annulation d'un travail d'impression depuis l'ordinateur

Pour annuler un travail d'impression, effectuez l'une des opérations suivantes :

Utilisateurs Windows

- 1 Cliquez sur , ou cliquez sur **Démarrer**, puis sur **Exécuter**.
- 2 Dans le champ Démarrer la recherche ou Exécuter, saisissez **control printers** (gestion des imprimantes).
- 3 Appuyez sur **Entrée** ou cliquez sur **OK**.
Le dossier Imprimantes et télécopieurs s'affiche.
- 4 Cliquez deux fois sur cette icône.
- 5 Sélectionnez le travail à annuler.
- 6 Sur le clavier, appuyez sur **Suppr**.

Depuis la barre des tâches Windows :

Lorsque vous envoyez un travail à l'impression, une petite icône représentant une imprimante apparaît dans l'angle droit de la barre des tâches.

1 Cliquez deux fois sur cette icône.

La liste des travaux d'impression s'affiche dans la fenêtre de l'imprimante.

2 Sélectionnez le travail à annuler.

3 Sur le clavier, appuyez sur **Suppr.**

Utilisateurs Macintosh

Sous Mac OS X version 10.5 ou une version ultérieure :

1 Dans le menu Pomme, sélectionnez **Préférences système**.

2 Cliquez sur **Imprimantes et télécopieurs**, puis cliquez deux fois sur l'icône de l'imprimante.

3 Dans la fenêtre de l'imprimante, sélectionnez le travail à annuler.

4 Dans la barre d'icônes située en haut de la fenêtre, cliquez sur l'icône **Supprimer**.

Sous Mac OS X version 10.4 et les versions précédentes :

1 Dans le menu Aller, sélectionnez **Applications**.

2 Cliquez deux fois sur **Utilitaires**, puis sur **Centre d'impression** ou sur **Utilitaire de configuration d'imprimante**.

3 Cliquez deux fois sur cette icône.

4 Dans la fenêtre de l'imprimante, sélectionnez le travail à annuler.

5 Dans la barre d'icônes située en haut de la fenêtre, cliquez sur l'icône **Supprimer**.

Copie

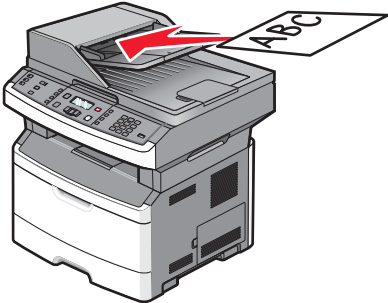
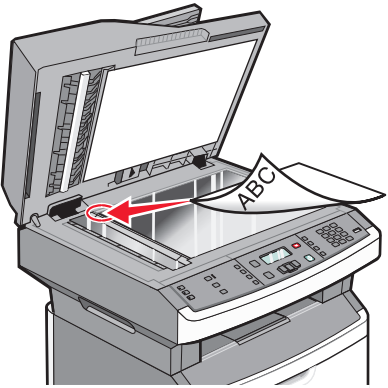

DAA	Vitre du scanner
 <p>Utilisez le DAA pour les documents de plusieurs pages.</p>	 <p>Utilisez la vitre du scanner pour les pages seules, les petits éléments (comme les cartes postales ou les photos), les transparents, le papier photo ou les supports fins (tels que les coupures de magazine).</p>

Faire des copies

Réalisation d'une copie rapide

- 1 Chargez un document d'origine face imprimée vers le haut, bord court en premier dans le dispositif d'alimentation automatique (DAA) ou face imprimée vers le bas sur la vitre du scanner.

Remarque : ne chargez pas de cartes postales, de photos, d'images trop petites, de transparents, de photos papier ou de supports trop fins (tels qu'une coupure de magazine) dans le DAA. Placez ces éléments sur la vitre du scanner.



- 2 Si vous chargez un document dans le dispositif d'alimentation automatique, ajustez les guide-papier.
- 3 Sur le panneau de commandes de l'imprimante, appuyez sur .
- 4 Si vous avez placé votre document sur la vitre du scanner et que vous souhaitez copier d'autres pages, placez la page suivante sur la vitre du scanner, puis appuyez sur **1** sur le pavé numérique. Sinon, appuyez sur **2** sur le pavé numérique.
- 5 Appuyez sur  pour revenir à l'état **Prêt**.

Copie à l'aide du DAA



- 1 Chargez un document original face imprimée vers le haut, bord court d'abord dans le dispositif d'alimentation automatique.

Remarque : ne chargez pas de cartes postales, de photos, d'images trop petites, de transparents ou de supports trop fins (tels qu'une coupure de magazine) dans le DAA. Placez ces éléments sur la vitre du scanner.



- 2 Réglez les guide-papier de sorte qu'ils touchent les bords du papier.

- 3 Sur le panneau de commandes de l'imprimante, appuyez sur le bouton **Copier** ou utilisez le pavé numérique pour indiquer le nombre de copies.
- 4 Modifiez les paramètres de copie comme requis.
- 5 Sur le panneau de commandes de l'imprimante, appuyez sur .
- 6 Appuyez sur  pour revenir à l'état **Prêt**.

Copie à l'aide de la vitre du scanner

- 1 Posez un document sur la vitre du scanner dans le coin supérieur gauche.
- 2 Sur le panneau de commandes de l'imprimante, appuyez sur le bouton **Copier** ou utilisez le pavé numérique pour indiquer le nombre de copies.
- 3 Personnalisez les paramètres de copie.
- 4 Sur le panneau de commandes de l'imprimante, appuyez sur .
- 5 Placez le document suivant sur la vitre du scanner, puis appuyez sur **1** sur le pavé numérique. Sinon, appuyez sur **2** sur le pavé numérique.
- 6 Appuyez sur  pour revenir à l'état **Prêt**.





Copie de photos

- 1 Posez la photo sur la vitre du scanner face imprimée vers le bas, dans le coin supérieur gauche.
- 2 Sur le panneau de commandes de l'imprimante, appuyez sur le bouton **Copie**.
- 3 Appuyez sur le bouton **Contenu** jusqu'à ce que le voyant en regard de **Photo** s'allume.
- 4 Personnalisez les paramètres de copie.
- 5 Sur le panneau de commandes de l'imprimante, appuyez sur .
Autre page ? 1 = Oui 2 = Non s'affiche.
- 6 Si vous souhaitez copier une autre photo, posez-la sur la vitre du scanner, puis appuyez sur **1** sur le pavé numérique. Sinon, appuyez sur **2** sur le pavé numérique.
- 7 Appuyez sur  pour revenir à l'état **Prêt**.





Copie sur des supports spéciaux

Copie vers des transparents

- 1 Chargez un document d'origine face imprimée vers le haut, bord court en premier dans le dispositif d'alimentation automatique (DAA) ou face imprimée vers le bas sur la vitre du scanner.
Remarque : ne chargez pas de cartes postales, de photos, d'images trop petites, de transparents, de photos papier ou de supports trop fins (tels qu'une coupure de magazine) dans le DAA. Placez ces éléments sur la vitre du scanner.
- 2 Si vous chargez un document dans le dispositif d'alimentation automatique, ajustez les guide-papier.

- 3 Sur le panneau de commandes de l'imprimante, appuyez sur le bouton **Copier**.
- 4 Dans la zone de copie, appuyez sur le bouton **Options**.
- 5 Appuyez sur les flèches jusqu'à ce que **Alimentation** s'affiche, puis appuyez sur .
- 6 Appuyez sur les flèches jusqu'à ce que la source d'alimentation contenant les transparents s'affiche, puis appuyez sur .
- 7 Appuyez sur .
- 8 Personnalisez les paramètres de copie.
- 9 Appuyez sur .
- 10 Si vous avez placé votre document sur la vitre du scanner et que vous souhaitez copier d'autres pages, placez la page suivante sur la vitre du scanner, puis appuyez sur **1** sur le pavé numérique. Sinon, appuyez sur **2** sur le pavé numérique.
- 11 Appuyez sur  pour revenir à l'état **Prêt**.

Copie vers du papier à en-tête





- 1 Chargez un document d'origine face imprimée vers le haut, bord court en premier dans le dispositif d'alimentation automatique (DAA) ou face imprimée vers le bas sur la vitre du scanner.
Remarque : ne chargez pas de cartes postales, de photos, d'images trop petites, de transparents, de photos papier ou de supports trop fins (tels qu'une coupure de magazine) dans le DAA. Placez ces éléments sur la vitre du scanner.
- 2 Si vous chargez un document dans le dispositif d'alimentation automatique, ajustez les guide-papier.
- 3 Sur le panneau de commandes de l'imprimante, appuyez sur le bouton **Copier**.
- 4 Appuyez sur le bouton **Options**.
- 5 Appuyez sur les flèches jusqu'à ce que **Alimentation** s'affiche, puis appuyez sur .
- 6 Appuyez sur les flèches jusqu'à ce que la source d'alimentation contenant le papier à en-tête s'affiche, puis appuyez sur .
- 7 Personnalisez les paramètres de copie.
- 8 Appuyez sur .
- 9 Si vous avez placé votre document sur la vitre du scanner et que vous souhaitez copier d'autres pages, placez la page suivante sur la vitre du scanner, puis appuyez sur **1** sur le pavé numérique. Sinon, appuyez sur **2** sur le pavé numérique.
- 10 Appuyez sur  pour revenir à l'état **Prêt**.

Personnalisation des paramètres de copie



Copie avec changement de taille

- 1 Chargez un document d'origine face imprimée vers le haut, bord court en premier dans le dispositif d'alimentation automatique (DAA) ou face imprimée vers le bas sur la vitre du scanner.

Remarque : ne chargez pas de cartes postales, de photos, d'images trop petites, de transparents, de photos papier ou de supports trop fins (tels qu'une coupure de magazine) dans le DAA. Placez ces éléments sur la vitre du scanner.

- 2 Si vous chargez un document dans le dispositif d'alimentation automatique, ajustez les guide-papier.
- 3 Sur le panneau de commandes de l'imprimante, appuyez sur le bouton **Copier**.
- 4 Appuyez sur le bouton **Options**.
Format d'origine s'affiche.
- 5 Appuyez sur .
- 6 Appuyez sur les flèches jusqu'à ce que le format du document d'origine s'affiche, puis appuyez sur .
- 7 Appuyez sur les flèches jusqu'à ce que **Alimentation** s'affiche, puis appuyez sur .
- 8 Appuyez sur les flèches jusqu'à ce que le tiroir ou la source d'alimentation contenant le format sur lequel réaliser la copie s'affiche, puis appuyez sur .

Remarque : si vous sélectionnez une taille différente du format d'origine, l'imprimante redimensionnera automatiquement la copie.





- 9 Appuyez sur .
- 10 Personnalisez les paramètres de copie.
- 11 Appuyez sur .
- 12 Si vous avez placé votre document sur la vitre du scanner et que vous souhaitez copier d'autres pages, placez la page suivante sur la vitre du scanner, puis appuyez sur **1** sur le pavé numérique. Sinon, appuyez sur **2** sur le pavé numérique.
- 13 Appuyez sur  pour revenir à l'état **Prêt**.

Copie avec sélection du tiroir pour le papier

- 1 Chargez un document original face imprimée vers le haut, bord court d'abord dans le dispositif d'alimentation automatique ou face imprimée vers le bas sur la vitre du scanner.

Remarque : ne chargez pas de cartes postales, de photos, d'images trop petites, de transparents ou de supports trop fins (tels qu'une coupure de magazine) dans le DAA. Placez ces éléments sur la vitre du scanner.



- 2 Si vous chargez un document dans le dispositif d'alimentation automatique, ajustez les guide-papier.
- 3 Sur le panneau de commandes de l'imprimante, appuyez sur le bouton **Copier**.
- 4 Appuyez sur le bouton **Options**.
- 5 Appuyez sur les flèches jusqu'à ce que **Alimentation** s'affiche, puis appuyez sur .

- 6 Appuyez sur les flèches jusqu'à ce que le tiroir ou la source d'alimentation contenant le type de papier voulu s'affiche, puis appuyez sur .
- 7 Appuyez sur .
- 8 Personnalisez les paramètres de copie.
- 9 Appuyez sur .
- 10 Si vous avez placé votre document sur la vitre du scanner et que vous souhaitez copier d'autres pages, placez la page suivante sur la vitre du scanner, puis appuyez sur **1** sur le pavé numérique. Sinon, appuyez sur **2** sur le pavé numérique.
- 11 Appuyez sur  pour revenir à l'état **Prêt**.

Copie sur les deux faces du papier (recto verso)

Remarque : la fonction recto verso du dispositif d'alimentation automatique (DAA) n'est pas disponible sur certains modèles d'imprimantes.

- 1 Chargez un document face imprimée vers le haut, bord court en premier dans le DAA ou face imprimée vers le bas sur la vitre du scanner.

Remarque : ne chargez pas de cartes postales, de photos, d'images trop petites, de transparents, de photos papier ou de supports trop fins (tels qu'une coupure de magazine) dans le DAA. Placez ces éléments sur la vitre du scanner.
- 2 Si vous chargez un document dans le dispositif d'alimentation automatique, ajustez les guide-papier.
- 3 Sur le panneau de commandes de l'imprimante, appuyez sur le bouton **Copier**.
- 4 Appuyez sur le bouton **Recto verso/sur les 2 faces**.
- 5 Appuyez sur les flèches, puis sur  pour sélectionner une option recto verso.
Recto représente les faces du document d'origine et recto/verso, les faces de la copie. Par exemple, sélectionnez **Recto sur recto/verso** si le document original est imprimé sur une face et que vous souhaitez obtenir une copie recto verso.
- 6 Appuyez sur .
- 7 Si vous avez placé votre document sur la vitre du scanner et que vous souhaitez copier d'autres pages, placez la page suivante sur la vitre du scanner, puis appuyez sur **1** sur le pavé numérique. Sinon, appuyez sur **2** sur le pavé numérique.
- 8 Appuyez sur  pour revenir à l'état **Prêt**.

Réduction ou agrandissement de copies

Les copies peuvent être réduites jusqu'à 25 % par rapport au format du document d'origine ou agrandies jusqu'à 400 %. Par défaut, le paramètre Mettre à l'échelle est défini sur Auto. Si vous le laissez tel quel, le contenu de votre document d'origine sera mis à l'échelle pour s'ajuster au format du papier sur lequel la copie est effectuée.

Pour réduire ou agrandir une copie :



- 1 Chargez un document d'origine face imprimée vers le haut, bord court en premier dans le dispositif d'alimentation automatique (DAA) ou face imprimée vers le bas sur la vitre du scanner.

Remarque : ne chargez pas de cartes postales, de photos, d'images trop petites, de transparents, de photos papier ou de supports trop fins (tels qu'une coupure de magazine) dans le DAA. Placez ces éléments sur la vitre du scanner.

- 2 Si vous chargez un document dans le dispositif d'alimentation automatique, ajustez les guide-papier.
- 3 Sur le panneau de commandes de l'imprimante, appuyez sur le bouton **Copier**.
- 4 Appuyez sur la touche **Mettre à l'échelle**.
- 5 Appuyez sur les flèches jusqu'à ce que l'option de mise à l'échelle souhaitée s'affiche, puis appuyez sur .

Si vous avez sélectionné Personnalisé, procédez comme suit :



- a Appuyez sur les flèches pour augmenter ou réduire la taille ou entrez un nombre compris entre 25 et 400 à l'aide du pavé numérique.
- b Appuyez sur .

- 6 Appuyez sur .
- 7 Si vous avez placé votre document sur la vitre du scanner et que vous souhaitez copier d'autres pages, placez la page suivante sur la vitre du scanner, puis appuyez sur **1** sur le pavé numérique. Sinon, appuyez sur **2** sur le pavé numérique.
- 8 Appuyez sur  pour revenir à l'état **Prêt**.

Eclaircir ou obscurcir une copie



- 1 Chargez un document original face imprimée vers le haut, bord court d'abord dans le dispositif d'alimentation automatique ou face imprimée vers le bas sur la vitre du scanner.

Remarque : ne chargez pas de cartes postales, de photos, d'images trop petites, de transparents ou de supports trop fins (tels qu'une coupure de magazine) dans le DAA. Placez ces éléments sur la vitre du scanner.

- 2 Si vous chargez un document dans le dispositif d'alimentation automatique, ajustez les guide-papier.
- 3 Sur le panneau de commandes de l'imprimante, appuyez sur le bouton **Copier**.
- 4 Appuyez sur le bouton **Intensité**.
- 5 Appuyez sur les flèches pour éclaircir ou obscurcir la copie.
- 6 Appuyez sur .
- 7 Appuyez sur .

- 8 Si vous avez placé votre document sur la vitre du scanner et que vous souhaitez copier d'autres pages, placez la page suivante sur la vitre du scanner, puis appuyez sur **1** sur le pavé numérique. Sinon, appuyez sur **2** sur le pavé numérique.
- 9 Appuyez sur  pour revenir à l'état **Prêt**.

Réglage de la qualité de la copie

- 1 Chargez un document d'origine face imprimée vers le haut, bord court en premier dans le dispositif d'alimentation automatique (DAA) ou face imprimée vers le bas sur la vitre du scanner.
- Remarque :** Ne chargez pas de cartes postales, de photos, d'images trop petites, de transparents, de photos papier ou de supports trop fins (tels qu'une coupure de magazine) dans le DAA. Placez ces éléments sur la vitre du scanner.
- 2 Si vous chargez un document dans le dispositif d'alimentation automatique, ajustez les guide-papier.
- 3 Sur le panneau de commandes de l'imprimante, appuyez sur le bouton **Copier**.
- 4 Appuyez sur le bouton **Contenu** jusqu'à ce que le voyant en regard du paramètre représentant le mieux ce que vous copiez s'allume :
- **Texte** : à utiliser lorsque les documents d'origine comprennent essentiellement du texte ou des illustrations.
 - **Texte/Photo** : à utiliser quand les documents d'origine associent du texte et des graphiques ou images.
 - **Photo** : à utiliser lorsque le document d'origine est une photographie de haute qualité ou une impression à jet d'encre
- 5 Appuyez sur .
- 6 Si vous avez placé votre document sur la vitre du scanner et que vous souhaitez copier d'autres pages, placez la page suivante sur la vitre du scanner, puis appuyez sur **1** sur le pavé numérique. Sinon, appuyez sur **2** sur le pavé numérique.
- 7 Appuyez sur  pour revenir à l'état **Prêt**.

Assemblage des copies

Si vous réalisez plusieurs copies d'un document, vous pouvez choisir d'imprimer chaque copie en tant qu'ensemble (copie assemblée) ou d'imprimer les copies en tant que groupes de pages (copies non assemblées).

Assemblées



Non assemblées



Si vous souhaitez assembler vos copies, sélectionnez **En fonction**. Si vous ne souhaitez pas assembler vos copies, sélectionnez **Hors fonction**.

Pour sélectionner un paramètre Assemblage :

1 Chargez un document d'origine face imprimée vers le haut, bord court en premier dans le dispositif d'alimentation automatique (DAA) ou face imprimée vers le bas sur la vitre du scanner.

Remarque : ne chargez pas de cartes postales, de photos, d'images trop petites, de transparents, de photos papier ou de supports trop fins (tels qu'une coupure de magazine) dans le DAA. Placez ces éléments sur la vitre du scanner.

2 Si vous chargez un document dans le dispositif d'alimentation automatique, ajustez les guide-papier.

3 Sur le panneau de commandes de l'imprimante, appuyez sur le bouton **Copier**.

4 Appuyez sur le bouton **Options**.

5 Appuyez sur les flèches jusqu'à ce que **Assembler** s'affiche, puis appuyez sur .

6 Appuyez sur les flèches jusqu'à ce que **En fonction [1,2,1,2,1,2]** ou **Hors fonction [1,1,1,2,2,2]** s'affiche, puis effectuez votre sélection en appuyant sur .

7 Appuyez sur .

8 Si vous avez placé votre document sur la vitre du scanner et que vous souhaitez copier d'autres pages, placez la page suivante sur la vitre du scanner, puis appuyez sur **1** sur le pavé numérique. Sinon, appuyez sur **2** sur le pavé numérique.

9 Appuyez sur  pour revenir à l'état **Prêt**.

Insertion de séparateurs entre les copies

1 Saisissez l'adresse IP de l'imprimante dans le champ d'adresse de votre navigateur Web.

Remarque : si vous ne connaissez pas l'adresse IP de l'imprimante, imprimez une page de configuration réseau et identifiez l'adresse IP dans la section TCP/IP.

2 Cliquez sur **Paramètres**.

3 Cliquez sur **Paramètres de copie**.

4 Cliquez sur **Séparateurs**.

Remarque : pour que des séparateurs soient insérés entre les copies, l'assemblage doit être activé. Dans le cas contraire, les séparateurs seront ajoutés à la fin du travail d'impression.

5 Sélectionnez l'une des options suivantes :





- **Entre pages**
- **Entre copies**
- **Entre travaux**

6 Cliquez sur **Envoyer**.

Copie de plusieurs pages sur une feuille

Pour économiser du papier, vous pouvez copier 2 ou 4 pages d'un document de plusieurs pages sur une seule feuille de papier.



Remarques :

- Le format de papier doit être le suivant : Lettre US, Légal US, A4 ou JIS B5.
 - La taille de la copie doit être définie sur 100 %.
- 1 Chargez un document d'origine face imprimée vers le haut, bord court en premier dans le dispositif d'alimentation automatique (DAA) ou face imprimée vers le bas sur la vitre du scanner.
Remarque : Ne chargez pas de cartes postales, de photos, d'images trop petites, de transparents, de photos papier ou de supports trop fins (tels qu'une coupure de magazine) dans le DAA. Placez ces éléments sur la vitre du scanner.
 - 2 Si vous chargez un document dans le dispositif d'alimentation automatique, ajustez les guide-papier.
 - 3 Sur le panneau de commandes de l'imprimante, appuyez sur le bouton **Copier**.
 - 4 Appuyez sur le bouton **Options**.
 - 5 Appuyez sur les flèches jusqu'à ce que **Economie papier** s'affiche, puis appuyez sur .
 - 6 Sélectionnez la sortie souhaitée, puis appuyez sur .
Par exemple, si vous avez quatre documents d'origine en orientation Portrait à copier sur une seule face d'une même feuille, sélectionnez **4 sur 1 Portrait**, puis appuyez sur .
 - 7 Appuyez sur .
 - 8 Si vous avez placé votre document sur la vitre du scanner et que vous souhaitez copier d'autres pages, placez la page suivante sur la vitre du scanner, puis appuyez sur **1** sur le pavé numérique. Sinon, appuyez sur **2** sur le pavé numérique.
 - 9 Appuyez sur  pour revenir à l'état **Prêt**.

Suspension du travail d'impression en cours pour réaliser des copies







Si le paramètre « Autoriser les priorités pour les copies » est activé, l'imprimante interrompt le travail d'impression en cours lorsque vous lancez un travail de copie.

Remarque : le paramètre « Autoriser les priorités pour les copies » doit être activé dans le menu Paramètres de copie pour pouvoir suspendre un travail d'impression en cours et réaliser des copies.

- 1 Chargez un document d'origine face imprimée vers le haut, bord court en premier dans le dispositif d'alimentation automatique (DAA) ou face imprimée vers le bas sur la vitre du scanner.
Remarque : ne chargez pas de cartes postales, de photos, d'images trop petites, de transparents, de photos papier ou de supports trop fins (tels qu'une coupure de magazine) dans le DAA. Placez ces éléments sur la vitre du scanner.
- 2 Si vous chargez un document dans le dispositif d'alimentation automatique, ajustez les guide-papier.
- 3 Sur le panneau de commandes de l'imprimante, appuyez sur .
- 4 Si vous avez placé votre document sur la vitre du scanner et que vous souhaitez copier d'autres pages, placez la page suivante sur la vitre du scanner, puis appuyez sur **1** sur le pavé numérique. Sinon, appuyez sur **2** sur le pavé numérique.
- 5 Appuyez sur  pour revenir à l'état **Prêt**.



Placement d'un message de fond de page sur chaque page

Vous pouvez placer un message de fond de page sur chaque page. Les options de message disponibles sont Confidentiel, Copie, Brouillon, Urgent ou Personnalisé. Pour placer un message sur les copies :

- 1 Chargez un document original face imprimée vers le haut, bord court d'abord dans le dispositif d'alimentation automatique ou face imprimée vers le bas sur la vitre du scanner.
Remarque : ne chargez pas de cartes postales, de photos, d'images trop petites, de transparents ou de supports trop fins (tels qu'une coupure de magazine) dans le DAA. Placez ces éléments sur la vitre du scanner.
- 2 Si vous chargez un document dans le dispositif d'alimentation automatique, ajustez les guide-papier.
- 3 Sur le panneau de commandes de l'imprimante, appuyez sur .
- 4 Appuyez sur les flèches jusqu'à ce que **Paramètres** s'affiche, puis appuyez sur .
- 5 Appuyez sur les flèches jusqu'à ce que **Paramètres de copie** s'affiche, puis appuyez sur .
- 6 Appuyez sur les flèches jusqu'à ce que **Fond de page** s'affiche, puis appuyez sur .
- 7 Sélectionnez le message adapté à vos besoins parmi **Confidentiel**, **Copie**, **Brouillon**, **Urgent** ou **Personnalisé**, puis appuyez sur .
- 8 Appuyez sur .

Annulation d'une copie

Un travail de copie peut être annulé lorsque le document se trouve dans le dispositif d'alimentation automatique, sur la vitre du scanner ou lorsque le document est en cours d'impression. Pour annuler un travail de copie :

- 1 Sur le panneau de commandes de l'imprimante, appuyez sur .
Arrêt s'affiche, suivi du message **Annuler le travail**.
- 2 Appuyez sur  pour annuler le travail.
Annulation s'affiche.

L'imprimante efface toutes les pages qui se trouvent dans le dispositif d'alimentation automatique ou dans l'imprimante, puis annule le travail.

Amélioration de la qualité de copie

Question	Conseil
Quand dois-je utiliser le mode Texte ?	<ul style="list-style-type: none">• Utilisez le mode Texte lorsque vous souhaitez avant tout préserver le texte et que les images du document sont secondaires.• Le mode Texte est recommandé pour les reçus, les formulaires au carbone et les documents qui ne contiennent que du texte ou des illustrations très précises.

Question	Conseil
Quand dois-je utiliser le mode Texte/Photo ?	<ul style="list-style-type: none">• Utilisez le mode Texte/Photo pour copier un document contenant et du texte et des images.• Ce mode est recommandé pour les articles d'une revue, les graphiques et les brochures.
Quand dois-je utiliser le mode Photographie ?	Utilisez le mode Photographie lorsque le document est une photo haute qualité ou un tirage jet d'encre.

Envoi d'un courrier électronique

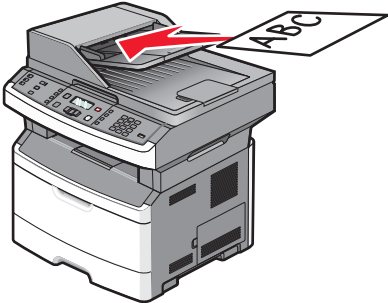
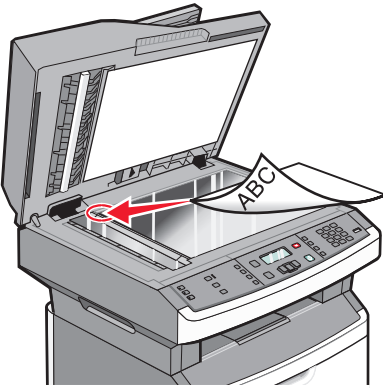
DAA	Vitre du scanner
 <p>Utilisez le DAA pour les documents de plusieurs pages.</p>	 <p>Utilisez la vitre du scanner pour les pages seules, les petits éléments (comme les cartes postales ou les photos), les transparents, le papier photo ou les supports fins (tels que les coupures de magazine).</p>

Vous pouvez utiliser l'imprimante pour envoyer des documents numérisés par courrier électronique à un ou plusieurs destinataires. Il existe trois manières d'écrire et d'envoyer un courrier électronique à partir de l'imprimante. Vous pouvez saisir l'adresse électronique, utiliser un numéro de raccourci ou utiliser le carnet d'adresses.

Préparation de l'envoi d'un courrier électronique

Configuration de la fonction de courrier électronique

Pour pouvoir utiliser l'option de courrier électronique, vous devez l'activer dans la configuration de l'imprimante et disposer d'une adresse IP ou d'une adresse de passerelle valide. Pour configurer la fonction de courrier électronique :

- 1 Saisissez l'adresse IP de l'imprimante dans le champ d'adresse de votre navigateur Web.

Remarque : si vous ne connaissez pas l'adresse IP de l'imprimante, imprimez une page de configuration réseau et identifiez l'adresse IP dans la section TCP/IP.

- 2 Cliquez sur **Paramètres**.
- 3 Dans Paramètres par défaut, cliquez sur **Paramètres de courrier électronique/FTP**.
- 4 Cliquez sur **Paramètres de courrier électronique**.
- 5 Cliquez sur **Configuration du serveur de messagerie**.
- 6 Renseignez les champs en y insérant les informations appropriées.
- 7 Cliquez sur **Ajouter**.

Configuration du carnet d'adresses

1 Saisissez l'adresse IP de l'imprimante dans le champ d'adresse de votre navigateur Web.

Remarque : si vous ne connaissez pas l'adresse IP de l'imprimante, imprimez une page de configuration réseau et identifiez l'adresse IP dans la section TCP/IP.

2 Cliquez sur **Paramètres**.

3 Cliquez sur **Paramètres de courrier électronique/FTP**.

4 Cliquez sur **Gérer les raccourcis des courriers électroniques**.

5 Modifiez les paramètres de courrier électronique de façon appropriée.

6 Cliquez sur **Envoyer**.

Création d'un raccourci de messagerie à l'aide du serveur Web incorporé

1 Saisissez l'adresse IP de l'imprimante dans le champ d'adresse de votre navigateur Web.

Remarque : si vous ne connaissez pas l'adresse IP de l'imprimante, imprimez une page de configuration réseau et identifiez l'adresse IP dans la section TCP/IP.

2 Cliquez sur **Paramètres**.

3 Dans Autres paramètres, cliquez sur **Gérer les raccourcis**.

4 Cliquez sur **Configuration des raccourcis de messagerie**.

5 Tapez un nom unique pour le destinataire, puis saisissez son adresse électronique.

Remarque : si vous saisissez plusieurs adresses, séparez chacune d'elles à l'aide d'une virgule (,).

6 Sélectionnez les paramètres de numérisation (Format, Contenu, Couleur et Résolution).

7 Entrez un numéro de raccourci et cliquez sur **Ajouter**.

Si vous entrez un numéro déjà utilisé, vous êtes invité à en sélectionner un autre.

Envoi d'un document par courrier électronique

Envoi d'un courrier électronique à l'aide du pavé numérique

1 Chargez un document d'origine face imprimée vers le haut, bord court en premier dans le dispositif d'alimentation automatique (DAA) ou face imprimée vers le bas sur la vitre du scanner.

Remarque : Ne chargez pas de cartes postales, de photos, d'images trop petites, de transparents, de photos papier ou de supports trop fins (tels qu'une coupure de magazine) dans le DAA. Placez ces éléments sur la vitre du scanner.

2 Si vous chargez un document dans le dispositif d'alimentation automatique, ajustez les guide-papier.



3 Depuis le panneau de commandes de l'imprimante, appuyez sur **Numériser/Courrier électronique**.

Numérisation vers courrier électronique s'affiche.

4 Appuyez sur .

Recherche s'affiche.

Remarque : si le carnet d'adresses est vide, **Entrée manuelle** s'affiche.

5 Appuyez sur  pour parcourir le carnet d'adresses ou sur les flèches jusqu'à ce que **Manuel** s'affiche. Appuyez ensuite sur  pour sélectionner ou entrer une adresse électronique.

Utilisation du carnet d'adresses

a Après avoir sélectionné **Recherche** sur le panneau de commandes de l'imprimante, appuyez sur les flèches jusqu'à ce que l'adresse souhaitée s'affiche, puis sur .

b Appuyez sur **1** pour rechercher une autre adresse ou sur **2** pour terminer la recherche.
Après avoir appuyé sur **2**, **Appuyer sur Démarrer pour commencer** s'affiche.

c Appuyez sur .

Entrée manuelle d'une adresse électronique

Après avoir sélectionné **Manuel** sur le panneau de commandes de l'imprimante, **Nom de l'entrée** s'affiche sur la première ligne tandis qu'une ligne vierge apparaît avec un curseur clignotant sur la deuxième ligne.

a Appuyez sur le bouton du pavé numérique correspondant à la lettre ou au chiffre souhaité. Lorsque vous appuyez une première fois sur le bouton, le chiffre correspondant s'affiche. Lorsque vous appuyez de nouveau sur ce bouton, l'une des lettres correspondantes s'affiche.

b Appuyez sur la flèche vers la droite pour passer à l'espace suivant ou patientez quelques secondes pour que le curseur passe à l'espace suivant.

c Une fois l'adresse électronique entrée, appuyez sur .

Autre adresse ? 1=Oui 2=Non s'affiche.

d Appuyez sur **1** pour entrer une autre adresse ou sur **2** pour terminer la saisie de l'adresse.
Après avoir appuyé sur **2**, **Appuyer sur Démarrer pour commencer** s'affiche.

e Appuyez sur .

Envoi d'un courrier électronique à l'aide d'un numéro de raccourci

1 Chargez un document d'origine face imprimée vers le haut, bord court en premier dans le dispositif d'alimentation automatique (DAA) ou face imprimée vers le bas sur la vitre du scanner.

Remarque : Ne chargez pas de cartes postales, de photos, d'images trop petites, de transparents, de photos papier ou de supports trop fins (tels qu'une coupure de magazine) dans le DAA. Placez ces éléments sur la vitre du scanner.

2 Si vous chargez un document dans le dispositif d'alimentation automatique, ajustez les guide-papier.

3 Depuis le panneau de commandes de l'imprimante, appuyez sur **Numériser/Courrier électronique**.
Numérisation vers courrier électronique s'affiche.

4 Appuyez sur .

Recherche s'affiche.

Remarque : si le carnet d'adresses est vide, **Entrée manuelle** s'affiche.

5 Appuyez sur , puis entrez le numéro de raccourci du destinataire.

6 Appuyez sur **1** pour entrer un autre raccourci ou sur **2** pour terminer la saisie du raccourci.

7 Appuyez sur .

Envoi d'un message électronique à l'aide du carnet d'adresses

1 Chargez un document d'origine face imprimée vers le haut, bord court en premier dans le dispositif d'alimentation automatique (DAA) ou face imprimée vers le bas sur la vitre du scanner.

Remarque : Ne chargez pas de cartes postales, de photos, d'images trop petites, de transparents, de photos papier ou de supports trop fins (tels qu'une coupure de magazine) dans le DAA. Placez ces éléments sur la vitre du scanner.

2 Si vous chargez un document dans le dispositif d'alimentation automatique, ajustez les guide-papier.

3 Depuis le panneau de commandes de l'imprimante, appuyez sur **Numériser/Courrier électronique**.
Numérisation vers courrier électronique s'affiche.

4 Appuyez sur .

Recherche s'affiche.

Remarque : si le carnet d'adresses est vide, **Entrée manuelle** s'affiche.

5 Appuyez sur  pour parcourir le carnet d'adresses.

6 Appuyez sur les flèches jusqu'à ce que l'adresse souhaitée s'affiche, puis appuyez sur .

7 Appuyez sur **1** pour rechercher une autre adresse ou sur **2** pour terminer la recherche.
Après avoir appuyé sur **2**, **Appuyer sur Démarrer pour commencer** s'affiche.

8 Appuyez sur .

Annulation d'un courrier électronique

Un courrier électronique peut être annulé lorsque le document se trouve dans le dispositif d'alimentation automatique ou sur la vitre du scanner. Pour annuler un courrier électronique :

1 Sur le panneau de commandes de l'imprimante, appuyez sur .

Arrêt s'affiche, suivi du message **Annuler le travail**.

2 Appuyez sur  pour annuler le travail.

Remarque : si vous souhaitez poursuivre le travail, appuyez sur  pour reprendre la numérisation du courrier électronique.

Annulation s'affiche.

L'imprimante efface toutes les pages qui se trouvent dans le dispositif d'alimentation automatique, puis annule le travail. Une fois le travail annulé, l'écran de copie apparaît.

Envoi d'une télécopie

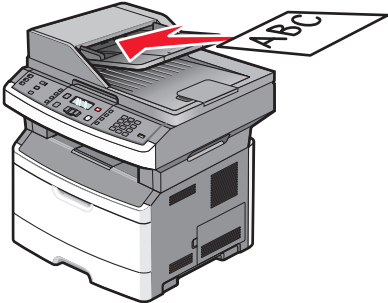
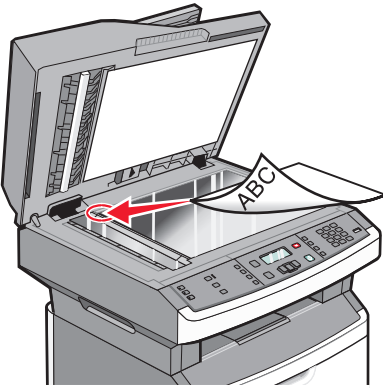
DAA	Vitre du scanner
 <p>Utilisez le DAA pour les documents de plusieurs pages.</p>	 <p>Utilisez la vitre du scanner pour les pages seules, les petits éléments (comme les cartes postales ou les photos), les transparents, le papier photo ou les supports fins (tels que les coupures de magazine).</p>

Tenir l'imprimante prête à envoyer des télécopies

La fonction Télécopie est uniquement disponible sur certains modèles.

Les méthodes de connexion suivantes peuvent ne pas s'appliquer à tous les pays ou régions.

⚡ MISE EN GARDE—RISQUE D'ELECTROCUTION : n'utilisez pas la fonction Télécopie et ne configurez pas cet appareil durant un orage. De même, n'effectuez aucun branchement électrique ou câblé (cordon d'alimentation ou téléphonique) dans ces conditions.

Configuration initiale du télécopieur

De nombreux pays et régions exigent que les télécopies émises contiennent les informations suivantes dans la marge située en haut ou en bas de chaque page transmise ou sur la première page d'un document transmis : nom du poste (identification de l'entreprise, autre entité ou particulier envoyant le message) et numéro du poste (numéro de téléphone de la machine, entreprise, autre entité ou particulier ayant émis la télécopie).

Pour saisir les informations relatives à la configuration initiale de votre télécopieur, utilisez le panneau de commandes de l'imprimante ou votre navigateur afin d'accéder au serveur Web incorporé, puis ouvrez le menu Paramètres.

Remarque : si vous ne disposez pas d'un environnement TCP/IP, utilisez le panneau de commandes de l'imprimante pour entrer les informations relatives à la configuration de votre télécopieur.



Utilisation du panneau de commandes de l'imprimante pour configurer le télécopieur

Lorsque l'imprimante est mise sous tension pour la première fois ou si elle est restée hors tension pendant une longue période, une série d'écrans de démarrage s'affiche. Si l'imprimante est équipée de la fonctionnalité de télécopie, les écrans suivants apparaissent :

Nom du poste

Numéro du poste

Remarque : vous devez avoir défini le nom et le numéro du poste avant de pouvoir envoyer une télécopie depuis l'imprimante.

- 1** Lorsque **Nom du poste** s'affiche, entrez le nom qui figurera sur toutes les télécopies émises.
 - a** Appuyez sur le bouton du pavé numérique correspondant à la lettre ou au chiffre souhaité. Lorsque vous appuyez une première fois sur le bouton, le chiffre correspondant s'affiche. Lorsque vous appuyez de nouveau sur ce bouton, l'une des lettres correspondantes s'affiche.
 - b** Appuyez sur la flèche vers la droite pour passer à l'espace suivant ou patientez quelques secondes pour que le curseur passe à l'espace suivant.
- 2** Une fois le nom du poste entré, appuyez sur .
L'écran Numéro du poste s'affiche.
- 3** Lorsque **Numéro du poste** s'affiche, saisissez le numéro de télécopie de l'imprimante.
 - a** Appuyez sur le bouton du pavé numérique correspondant au chiffre souhaité.
 - b** Appuyez sur la flèche vers la droite pour passer à l'espace suivant ou patientez quelques secondes pour que le curseur passe à l'espace suivant.
- 4** Une fois le numéro du poste entré, appuyez sur .

Utilisation du serveur Web incorporé pour configurer le télécopieur

- 1** Saisissez l'adresse IP de l'imprimante dans le champ d'adresse de votre navigateur Web.

Remarque : si vous ne connaissez pas l'adresse IP de l'imprimante, imprimez une page de configuration réseau et identifiez l'adresse IP dans la section TCP/IP.

- 2** Cliquez sur **Paramètres**.
- 3** Cliquez sur **Paramètres de télécopie**.
- 4** Cliquez sur **Configuration télécopie analogique**.
- 5** Cliquez à l'intérieur de la zone Nom du poste, puis saisissez le nom à utiliser pour toutes les émissions sur les télécopies.
- 6** Cliquez à l'intérieur de la zone Numéro du poste, puis saisissez le numéro du télécopieur.
- 7** Cliquez sur **Envoyer**.

Choix de la connexion du télécopieur

Vous pouvez connecter l'imprimante à d'autres appareils tels qu'un téléphone, un répondeur ou un modem d'ordinateur. Reportez-vous au tableau suivant pour déterminer la meilleure façon de configurer l'imprimante.

Remarques :

- L'imprimante est un appareil analogique qui fonctionne mieux lorsqu'il est connecté directement à une prise murale. D'autres appareils (téléphone ou répondeur) peuvent être connectés et fonctionner correctement via l'imprimante comme il est décrit dans les étapes de configuration.
- Si vous souhaitez utiliser une connexion numérique telle que RNIS, DSL ou ADSL, un appareil tiers (comme un filtre DSL) est alors requis. Contactez votre fournisseur DSL pour vous procurer un filtre DSL. Le filtre DSL élimine le signal numérique sur la ligne téléphonique susceptible d'affecter la capacité de l'imprimante à envoyer correctement des télécopies.
- Il n'est *pas* nécessaire de connecter l'imprimante à un ordinateur, mais il *faut* la connecter à une ligne téléphonique analogique pour envoyer et recevoir des télécopies.

Equipements et services en option	Configuration de la connexion au télécopieur
Connexion directe à la ligne téléphonique	Reportez-vous à « Connexion à une ligne téléphonique analogique », page 88.
Connexion à un service DSL ou ADSL	Reportez-vous à « Connexion à un service DSL », page 89.
Connexion à un commutateur téléphonique privé (PBX) ou à un système RNIS	Reportez-vous à « Connexion à un système PBX ou RNIS », page 89.
Service de sonnerie distincte	Reportez-vous à « Connexion à un service de sonnerie distincte », page 90.
Connexion à une ligne téléphonique, à un téléphone et à un répondeur	Reportez-vous à « Connexion d'une imprimante et d'un téléphone ou d'un répondeur à la même ligne téléphonique », page 90.
Connexion via un adaptateur de votre zone	Reportez-vous à « Connexion à un adaptateur pour votre pays ou votre région », page 92.
Connexion à un ordinateur avec modem	Reportez-vous à « Connexion à un ordinateur avec modem », page 96.

Connexion à une ligne téléphonique analogique

Si votre appareil de télécommunication utilise une ligne téléphonique de type RJ11 (Etats-Unis), suivez la procédure ci-après pour raccorder l'appareil :

- 1 Branchez une extrémité du cordon téléphonique fourni avec l'imprimante sur le port LINE .
- 2 Branchez l'autre extrémité sur une prise téléphonique analogique murale active.

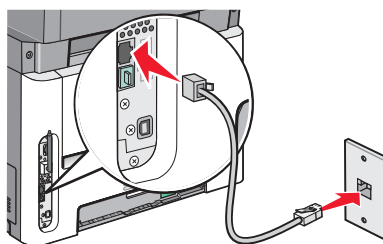

Connexion à un service DSL

Si vous vous êtes abonné à un service DSL, contactez votre fournisseur DSL pour obtenir un filtre DSL et un cordon téléphonique, puis procédez comme suit pour connecter l'équipement :

- 1 Branchez une extrémité du cordon téléphonique fourni avec l'imprimante sur le port LINE .
- 2 Branchez l'autre extrémité sur le filtre DSL.

Remarque : il se peut que votre filtre DSL soit différent de celui de l'illustration.

- 3 Branchez le câble du filtre DSL sur une prise murale téléphonique active.

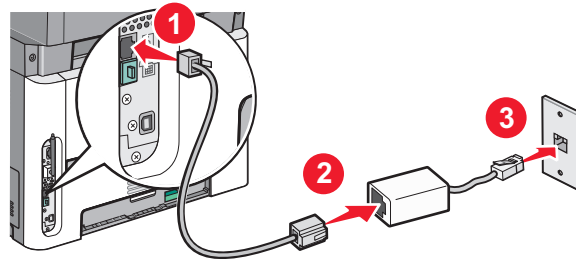

Connexion à un système PBX ou RNIS

Si vous utilisez un convertisseur ou un adaptateur PBX (commutateur téléphonique privé) ou RNIS, suivez la procédure ci-après pour connecter votre équipement :

- 1 Branchez une extrémité du cordon téléphonique fourni avec l'imprimante sur le port LINE .
- 2 Branchez l'autre extrémité sur le port utilisé pour la télécopie et le téléphone.

Remarques :





- Assurez-vous que l'adaptateur est défini sur le type de commutateur utilisé dans votre région.
- Selon l'affectation du port RNIS, vous pouvez être amené à vous connecter à un port spécifique.
- Si vous utilisez un système PBX, assurez-vous que la tonalité d'appel en attente ne fonctionne pas.
- Si vous utilisez un système PBX, saisissez le préfixe de la ligne extérieure avant de composer le numéro de télécopie.
- Pour plus d'informations sur l'utilisation d'un télécopieur avec un système PBX, consultez la documentation fournie avec votre système PBX.

Connexion à un service de sonnerie distincte

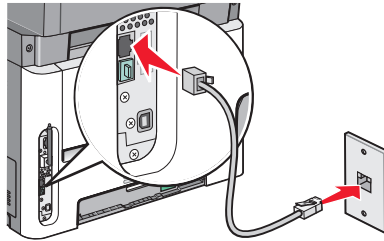
Il se peut que votre opérateur téléphonique fournisse un service de sonnerie distincte. Un tel service vous permet de disposer de plusieurs numéros de téléphone sur une seule ligne, chaque numéro ayant une sonnerie différente. Ce système peut s'avérer utile pour distinguer les appels de télécopie des appels vocaux. Si vous êtes abonné à un service de sonnerie distincte, procédez comme suit pour connecter l'équipement :

- 1 Branchez une extrémité du cordon téléphonique fourni avec l'imprimante sur le port LINE .
- 2 Branchez l'autre extrémité sur une prise téléphonique analogique murale active.



- 3 Modifiez le paramètre de sonnerie distincte afin qu'il corresponde au paramètre auquel vous souhaitez que l'imprimante réponde :
 - a Sur le panneau de commandes de l'imprimante, appuyez sur .
 - b Appuyez sur les flèches jusqu'à ce que **Paramètres** s'affiche, puis appuyez sur .
 - c Appuyez sur les flèches jusqu'à ce que **Paramètres de télécopie** s'affiche, puis appuyez sur .
 - d Appuyez sur les flèches jusqu'à ce que **Sonneries différentes** s'affiche, puis appuyez sur .
 - e Appuyez sur les flèches jusqu'à ce que la sonnerie souhaitée s'affiche, puis appuyez sur .

Connexion d'une imprimante et d'un téléphone ou d'un répondeur à la même ligne téléphonique

- 1 Branchez une extrémité du cordon téléphonique fourni avec l'imprimante sur le port LINE .
- 2 Branchez l'autre extrémité du câble téléphonique sur une prise téléphonique analogique murale active.

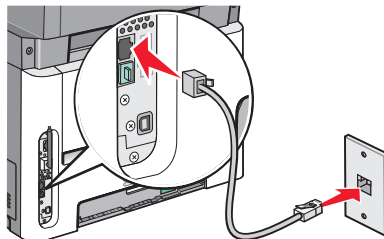

3 Retirez le bouchon de protection du port EXT de l'imprimante ☎.

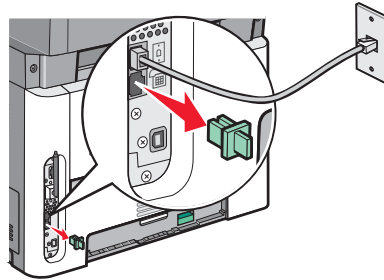

4 Raccordez directement votre appareil de télécommunication au port EXT de l'imprimante ☎.
Essayez l'une des opérations suivantes :

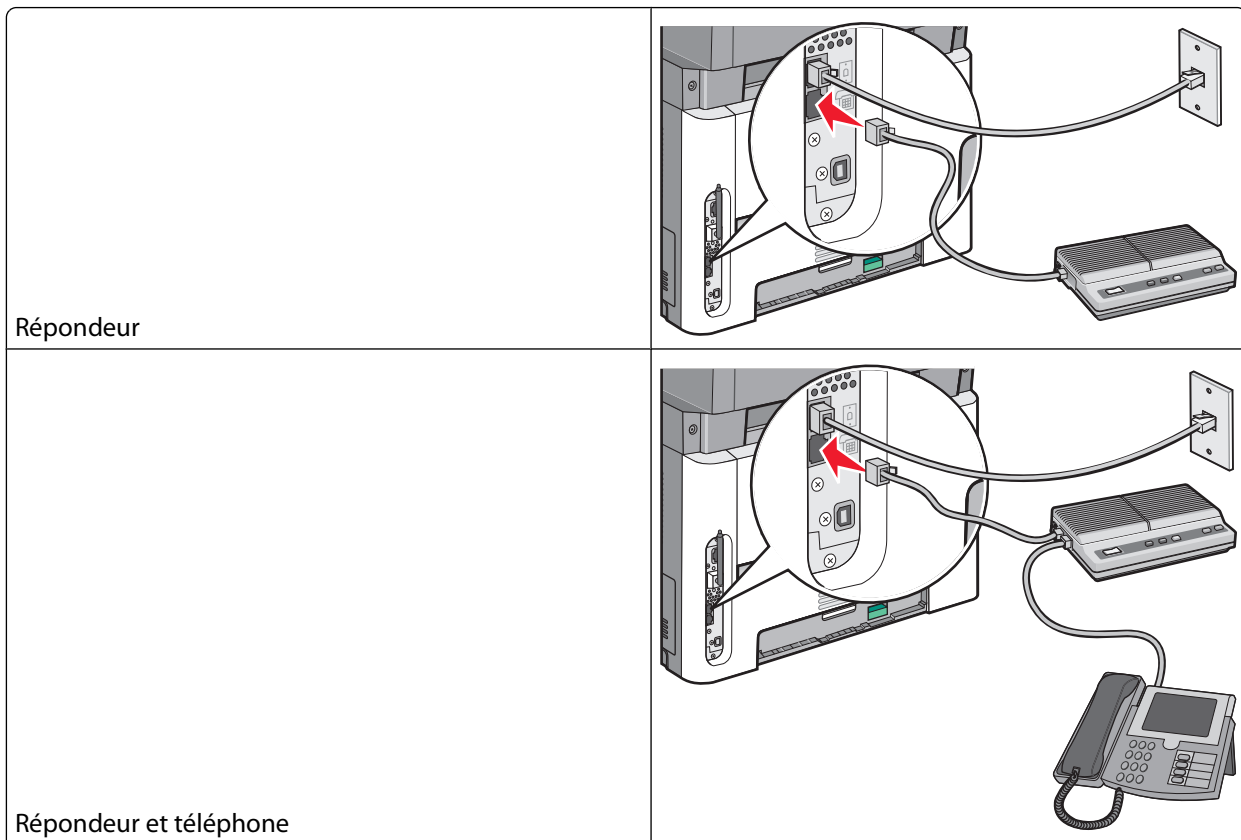

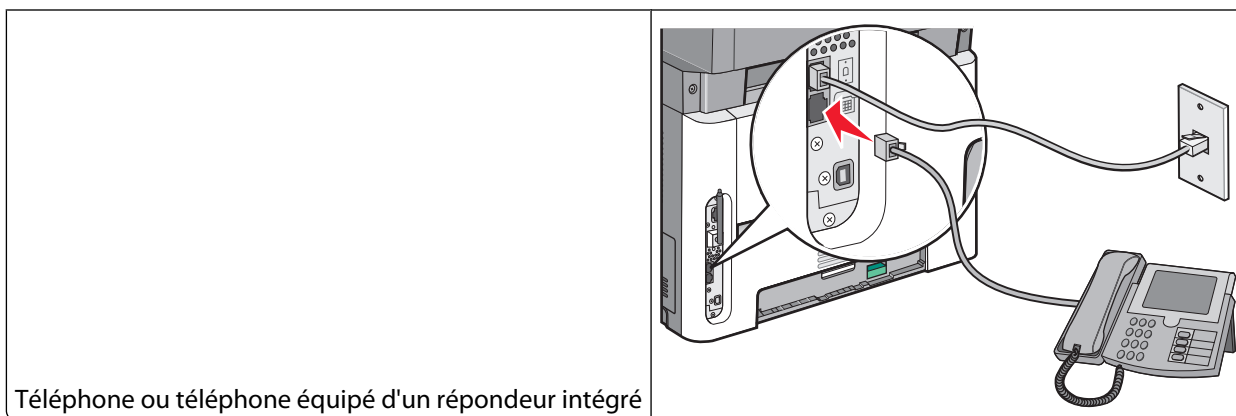

Connexion à un adaptateur pour votre pays ou votre région

Pour les régions ou pays suivants, un adaptateur spécial est nécessaire afin de brancher le câble téléphonique sur la prise murale téléphonique active.

Pays/région

- Autriche
- Chypre
- Danemark
- Finlande
- France
- Allemagne
- Irlande
- Italie
- Nouvelle-Zélande
- Pays-Bas
- Norvège
- Portugal
- Suède
- Suisse
- Royaume-Uni

Pays ou régions autres que l'Allemagne

Pour certains pays ou régions, un adaptateur de ligne téléphonique est inclus dans la boîte. Utilisez-le pour raccorder un téléphone, un répondeur ou tout autre appareil de télécommunication à l'imprimante.

Dans le port EXT  de l'imprimante est installée une prise qui est nécessaire au bon fonctionnement de l'adaptateur.

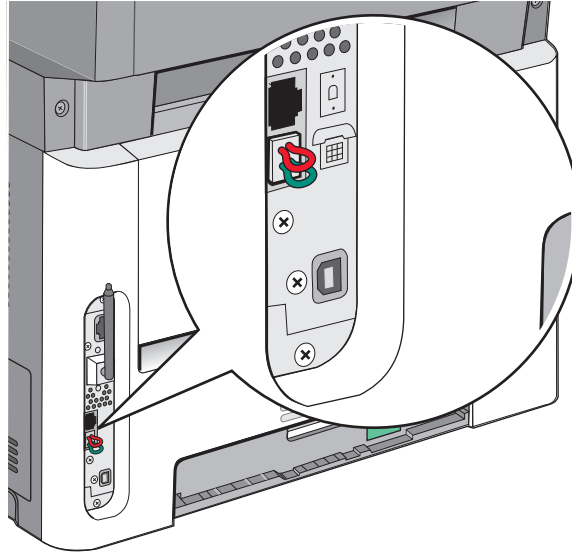

Remarque : ne retirez pas cette prise si vous disposez d'un système téléphonique en série ou si vous souhaitez brancher un téléphone ou un répondeur sur l'adaptateur. Si vous le faites, les autres appareils de télécommunication installés chez vous (par exemple, des téléphones ou des répondeurs) risquent de ne plus fonctionner.

- 1 Branchez une extrémité du cordon téléphonique fourni avec l'imprimante sur le port LINE .
- 2 Branchez l'autre extrémité du câble téléphonique sur l'adaptateur, puis l'adaptateur sur la prise murale téléphonique active.

Remarque : il se peut que l'adaptateur téléphonique soit différent de celui illustré. Il conviendra à la prise murale utilisée sur votre site.

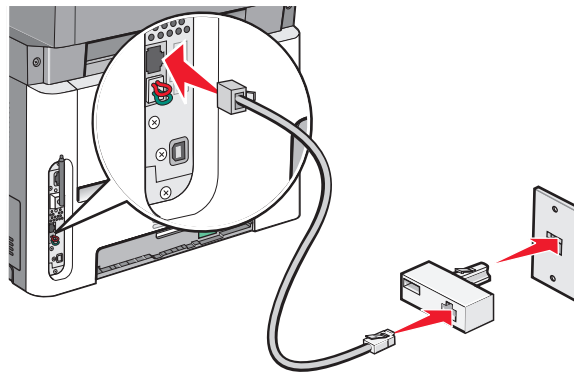

3 Branchez le répondeur ou le téléphone sur l'adaptateur.

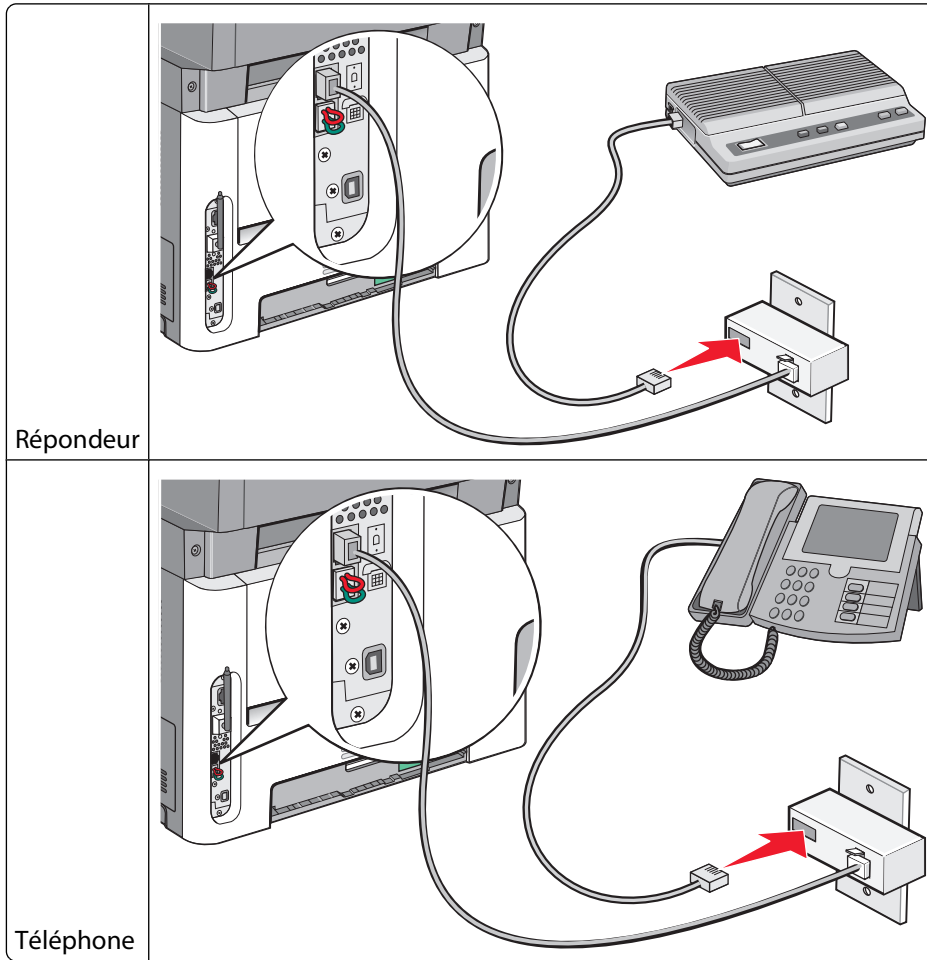

Répondeur

Téléphone

Allemagne

L'imprimante est équipée d'une prise R-J11 sur le port EXT . Ne retirez pas cette prise. Elle est nécessaire au bon fonctionnement de la fonction de télécopie et des téléphones en aval.

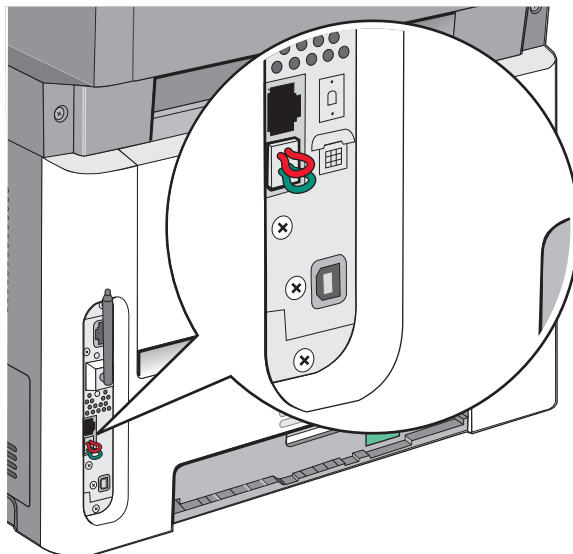

Raccordement à une prise téléphonique murale en Allemagne

Remarque : ne retirez pas cette prise. Si vous le faites, les autres appareils de télécommunication installés chez vous (par exemple, des téléphones ou des répondeurs) risquent de ne plus fonctionner.

- 1 Branchez une extrémité du cordon téléphonique fourni avec l'imprimante sur le port LINE .
- 2 Branchez l'autre extrémité du câble téléphonique sur l'adaptateur.

Remarque : il se peut que l'adaptateur téléphonique soit différent de celui illustré. Il conviendra à la prise murale utilisée sur votre site.

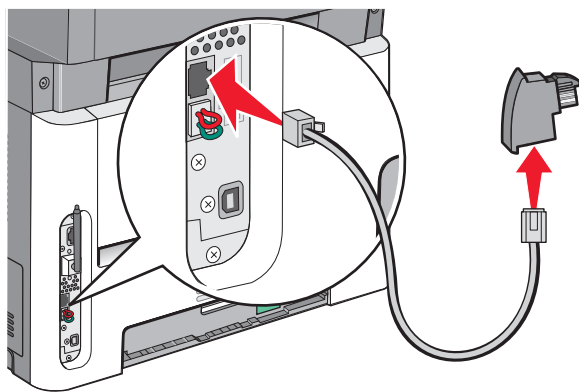

3 Branchez l'adaptateur sur le connecteur N d'une prise téléphonique murale analogique active.

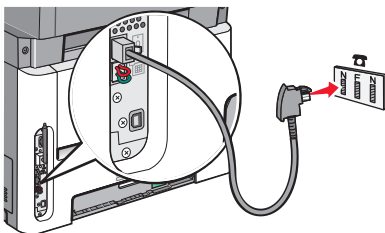

4 Si vous souhaitez utiliser la même ligne pour les télécopies et le téléphone, branchez un deuxième câble téléphonique (non fourni) entre le téléphone et le connecteur F de la prise téléphonique analogique murale activée.

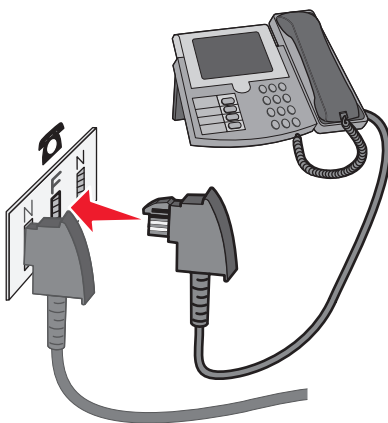

5 Si vous souhaitez utiliser la même ligne pour enregistrer des messages sur votre répondeur, branchez un deuxième câble téléphonique entre le répondeur et l'autre connecteur N de la prise téléphonique murale analogique active.

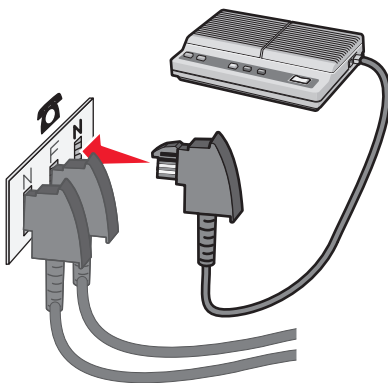

Connexion à un ordinateur avec modem

Connectez l'imprimante à un ordinateur qui comporte un modem pour envoyer des télécopies depuis un logiciel.

Remarque : les étapes de configuration peuvent varier en fonction du pays ou de la région.

1 Assurez-vous que vous disposez des éléments suivants :

- Un téléphone
- Un ordinateur avec modem

- Trois cordons téléphoniques
- Une prise téléphonique murale

2 Branchez une extrémité du cordon téléphonique fourni avec l'imprimante sur le port LINE .

3 Branchez l'autre extrémité sur une prise téléphonique analogique murale active.

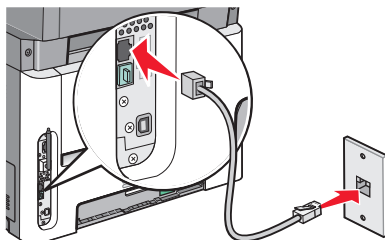

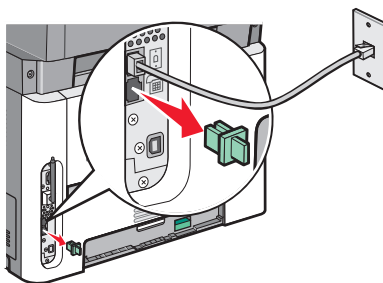

4 Retirez le bouchon de protection du port EXT de l'imprimante .

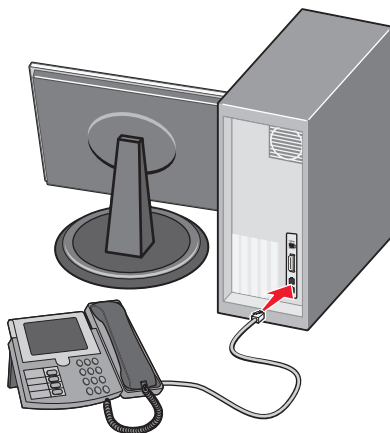

5 Branchez votre téléphone sur la prise téléphonique de votre ordinateur.

Remarque : reportez-vous au manuel fourni avec votre imprimante en ce qui concerne les connexions téléphoniques.



- 6 Branchez un autre cordon téléphonique entre le port LINE  du modem de l'ordinateur et le port EXT de l'imprimante .

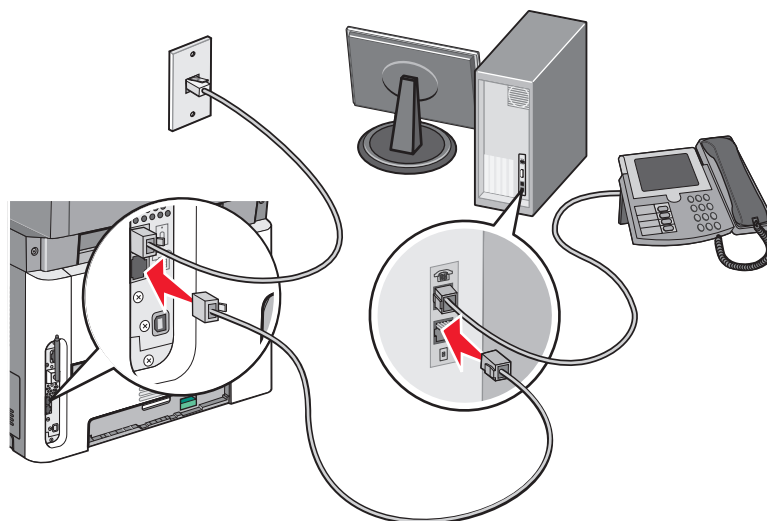

Définition du nom et du numéro du télécopieur utilisé pour les émissions

Pour imprimer le nom et le numéro du télécopieur utilisé pour les émissions sur les télécopies :

- 1 Saisissez l'adresse IP de l'imprimante dans le champ d'adresse de votre navigateur Web.

Remarque : si vous ne connaissez pas l'adresse IP de l'imprimante, imprimez une page de configuration réseau et identifiez l'adresse IP dans la section TCP/IP.

- 2 Cliquez sur **Paramètres**.
- 3 Cliquez sur **Paramètres de télécopie**.
- 4 Cliquez sur **Configuration télécopie analogique**.
- 5 Cliquez à l'intérieur de la zone Nom du poste, puis saisissez le nom à utiliser pour toutes les émissions sur les télécopies.
- 6 Cliquez à l'intérieur de la zone Numéro du poste, puis saisissez le numéro du télécopieur.
- 7 Cliquez sur **Envoyer**.

Définition de la date et l'heure

Si la date ou l'heure imprimée sur une télécopie est incorrecte, vous pouvez redéfinir la date et l'heure de façon à ce qu'elles soient correctes sur les prochaines télécopies. Pour définir la date et l'heure :

- 1 Saisissez l'adresse IP de l'imprimante dans le champ d'adresse de votre navigateur Web.

Remarque : si vous ne connaissez pas l'adresse IP de l'imprimante, imprimez une page de configuration réseau et identifiez l'adresse IP dans la section TCP/IP.

- 2 Cliquez sur **Paramètres**.
- 3 Cliquez sur **Sécurité**.

4 Cliquez sur **Définir la date et l'heure**.

5 Dans la section Protocole NTP, sélectionnez **Activer NTP**.

Remarque : si vous préférez définir la date et l'heure manuellement, cliquez à l'intérieur de la zone Définir heure/date manuellement, puis saisissez la date et l'heure actuelles.

6 Vérifiez que le fuseau horaire est le bon.

7 Cliquez sur **Envoyer**.

Activation et désactivation de l'heure d'été

L'imprimante peut être configurée afin de s'ajuster automatiquement sur l'heure d'été pour certains fuseaux horaires :

1 Saisissez l'adresse IP de l'imprimante dans le champ d'adresse de votre navigateur Web.

Remarque : si vous ne connaissez pas l'adresse IP de l'imprimante, imprimez une page de configuration réseau et identifiez l'adresse IP dans la section TCP/IP.

2 Cliquez sur **Paramètres**.

3 Cliquez sur **Sécurité**.

4 Cliquez sur **Définir la date et l'heure**.

5 Sélectionnez **Observer auto l'heure d'été**.

6 Cliquez sur **Envoyer**.

Envoi d'une télécopie

Envoi d'une télécopie à partir du panneau de commandes de l'imprimante

1 Chargez un document d'origine face imprimée vers le haut, bord court en premier dans le dispositif d'alimentation automatique (DAA) ou face imprimée vers le bas sur la vitre du scanner.



Remarque : ne chargez pas de cartes postales, de photos, d'images trop petites, de transparents, de photos papier ou de supports trop fins (tels qu'une coupure de magazine) dans le DAA. Placez ces éléments sur la vitre du scanner.

2 Si vous chargez un document dans le dispositif d'alimentation automatique, ajustez les guide-papier.

3 Sur le panneau de commandes de l'imprimante, appuyez sur le bouton **Télécopier**.

4 Entrez le numéro de télécopie et appuyez sur .

Remarques :

- Pour insérer une pause de numérotation de deux ou trois secondes dans un numéro de télécopie, appuyez sur le bouton **Renuméroter/Pause**. La pause de numérotation apparaît sous forme d'une virgule dans la zone « Envoyer la télécopie à ». Utilisez cette fonction si vous devez d'abord composer un numéro de ligne extérieure.
- Appuyez sur  pour déplacer le curseur vers la gauche et supprimer un numéro.
- Pour utiliser un raccourci de télécopie, appuyez sur , puis sur les flèches jusqu'à ce que le raccourci de télécopie souhaité s'affiche. Appuyez sur .

5 Appuyez sur **1** pour entrer un autre numéro de télécopie ou sur **2** pour terminer la saisie de numéro de télécopie.

6 Appuyez sur .

Préparation de l'envoi d'une télécopie à partir d'un ordinateur

Sous Windows

- 1 Vérifiez que le pilote PostScript est installé.
- 2 Vérifiez que l'option Télécopie est installée sur le pilote de l'imprimante.
- 3 Dans la boîte de dialogue Imprimer de l'écran Télécopie, saisissez le nom du destinataire et son numéro de télécopie.

Sous Mac OS X versions 10.2 et 10.3

- 1 Lorsqu'un document est ouvert, choisissez **Fichier > Imprimer**.
- 2 Dans les options d'impression du menu contextuel, choisissez **Routage du travail**.
- 3 Sélectionnez **Télécopie**, puis entrez les informations de télécopie requises (le nom et le numéro du destinataire de la télécopie, par exemple).
- 4 Cliquez sur **Imprimer**.

Sous Mac OS X version 10.4 (ou ultérieure)

- 1 Lorsqu'un document est ouvert, choisissez **Fichier > Imprimer**.
- 2 Dans le menu contextuel PDF, sélectionnez **Télécopier un PDF**.
- 3 Saisissez le numéro de télécopie dans le champ A et entrez les autres informations requises.
- 4 Cliquez sur **Télécopie**.

Si vous recevez le message d'erreur, « No fax modems were found » (Modem de télécopie introuvable), suivez les consignes ci-dessous pour ajouter votre imprimante en tant que télécopieur :

- a Dans le menu contextuel Imprimante, sélectionnez **Ajouter une imprimante**.
- b Sélectionnez l'imprimante dans la boîte de dialogue qui s'affiche.
- c Dans le menu contextuel Imprimer, choisissez **Sélectionner un pilote à utiliser**.
- d Dans la liste, choisissez le modèle de votre imprimante télécopieur, puis cliquez sur **Ajouter**.

Installation d'un pilote PostScript

Un pilote d'imprimante PostScript est un logiciel qui permet à l'ordinateur de communiquer avec l'imprimante. Pour envoyer une télécopie à partir d'un ordinateur, il est nécessaire de disposer d'un pilote PostScript. Ce pilote peut être installé lors de l'installation initiale de l'imprimante. Si vous devez installer le logiciel une fois la configuration terminée, procédez comme suit :

Sous Windows

- 1 Fermez tous les programmes logiciels.
- 2 Insérez le CD *Logiciel et documentation*.
Remarque : si vous ne pouvez pas accéder à l'emplacement du CD *Logiciel et documentation*, vous pouvez télécharger le pilote à partir du site Web de Lexmark : www.lexmark.com. Reportez-vous à « A partir du Web », page 101.
- 3 Dans la boîte de dialogue principale d'installation, cliquez sur **Installer l'imprimante et le logiciel**.
- 4 Cliquez sur **Accepter** pour accepter l'accord de licence.
- 5 Dans la boîte de dialogue Pilotes et utilitaires, sélectionnez **Personnalisé**, puis cliquez sur **Suivant**.
- 6 Choisissez **Sélectionner des composants**, puis cliquez sur **Suivant**.
- 7 Dans la zone « Sélectionnez votre imprimante dans la liste », choisissez le modèle de votre imprimante mentionnant les lettres « PS » dans la colonne Emulation d'impression.
- 8 Cliquez sur **Ajouter une imprimante**.
- 9 Cliquez sur **Terminer** et suivez les instructions affichées à l'écran.

A partir du Web

- 1 Consultez le site Web de Lexmark : www.lexmark.com.
- 2 Dans le menu Pilotes et téléchargements, cliquez sur **Télécharger des pilotes**.
- 3 Sélectionnez votre imprimante, votre système d'exploitation, puis le pilote PostScript.
- 4 Téléchargez le pilote et installez le logiciel d'imprimante.
- 5 Cliquez sur **Accepter** pour accepter l'accord de licence.
- 6 Dans la boîte de dialogue Pilotes et utilitaires, sélectionnez **Personnalisé**, puis cliquez sur **Suivant**.
- 7 Choisissez **Sélectionner des composants**, puis cliquez sur **Suivant**.
- 8 Dans la zone « Sélectionnez votre imprimante dans la liste », choisissez le modèle de votre imprimante mentionnant les lettres « PS » dans la colonne Emulation d'impression.
- 9 Cliquez sur **Ajouter une imprimante**.
- 10 Cliquez sur **Terminer** et suivez les instructions affichées à l'écran.

Envoi d'une télécopie à partir d'un ordinateur

L'envoi d'une télécopie à partir d'un ordinateur vous permet d'envoyer des documents électroniques sans quitter votre bureau. Vous pouvez choisir d'envoyer ou non des documents directement depuis un programme logiciel.

Sous Windows

Remarques :

- pour exécuter cette fonction depuis votre ordinateur, vous devez utiliser le pilote d'impression PostScript de l'imprimante.
- vérifiez que l'option Télécopie est installée sur le pilote de l'imprimante.

- 1 Lorsqu'un fichier est ouvert, cliquez sur **Fichier → Imprimer**.
- 2 Cliquez sur **Propriétés, Préférences, Options** ou **Configuration**.
- 3 Sélectionnez l'onglet **Autres options**, puis cliquez sur **Télécopie**.
- 4 Sur l'écran Télécopie, saisissez le nom du destinataire et son numéro de télécopie.
- 5 Cliquez sur **OK**, puis de nouveau sur **OK**.
- 6 Cliquez sur **OK**.

Sous Mac OS X versions 10.2 et 10.3

- 1 Lorsqu'un document est ouvert, choisissez **Fichier > Imprimer**.
- 2 Dans les options d'impression du menu contextuel, choisissez **Routage du travail**.
- 3 Sélectionnez **Télécopie**, puis entrez les informations de télécopie requises (le nom et le numéro du destinataire de la télécopie, par exemple).
- 4 Cliquez sur **Imprimer**.

Sous Mac OS X version 10.4 (ou ultérieure)

- 1 Lorsqu'un document est ouvert, choisissez **Fichier > Imprimer**.
- 2 Dans le menu contextuel PDF, sélectionnez **Télécopier un PDF**.
- 3 Saisissez le numéro de télécopie dans le champ A et entrez les autres informations requises.
- 4 Cliquez sur **Télécopie**.

Si vous recevez le message d'erreur, « No fax modems were found » (Modem de télécopie introuvable), suivez les consignes ci-dessous pour ajouter votre imprimante en tant que télécopieur :

- a Dans le menu contextuel Imprimante, sélectionnez **Ajouter une imprimante**.
- b Sélectionnez l'imprimante dans la boîte de dialogue qui s'affiche.
- c Dans le menu contextuel Imprimer, choisissez **Sélectionner un pilote à utiliser**.
- d Dans la liste, choisissez le modèle de votre imprimante télécopieur, puis cliquez sur **Ajouter**.

Création de raccourcis

Création d'un raccourci de destination de télécopie à l'aide du serveur Web incorporé

Au lieu de composer tout le numéro de télécopie d'un destinataire sur le panneau de commandes de l'imprimante chaque fois que vous souhaitez envoyer une télécopie, vous pouvez créer une destination de télécopie et y associer un raccourci. Vous pouvez créer un raccourci pour un seul numéro de télécopie ou pour un groupe de numéros de télécopie.

- 1 Saisissez l'adresse IP de l'imprimante dans le champ d'adresse de votre navigateur Web.

Remarque : si vous ne connaissez pas l'adresse IP de l'imprimante, imprimez une page de configuration réseau et identifiez l'adresse IP dans la section TCP/IP.

- 2 Cliquez sur **Paramètres**.

- 3 Cliquez sur **Gérer les raccourcis**.

Remarque : un mot de passe peut vous être demandé. Si vous n'avez pas d'ID utilisateur ni de mot de passe, demandez-en au personnel de l'assistance technique.

- 4 Cliquez sur **Configuration des raccourcis de télécopie**.

- 5 Tapez un nom unique pour le raccourci, puis saisissez le numéro de télécopie.

Pour créer un raccourci regroupant plusieurs numéros, entrez tous les numéros du groupe.

Remarque : séparez chacun d'eux à l'aide d'un point-virgule (;).

- 6 Associez-y un numéro de raccourci.

Si vous entrez un numéro déjà utilisé, vous êtes invité à en sélectionner un autre.

- 7 Cliquez sur **Ajouter**.

Création d'un raccourci de destinations de télécopies à l'aide du panneau de commandes de l'imprimante

- 1 Chargez un document d'origine face imprimée vers le haut, bord court en premier dans le dispositif d'alimentation automatique ou face imprimée vers le bas sur la vitre du scanner.

Remarque : ne chargez pas de cartes postales, de photos, d'images trop petites, de transparents, de photos papier ou de supports trop fins (tels qu'une coupure de magazine) dans le dispositif d'alimentation automatique. Placez ces éléments sur la vitre du scanner.

- 2 Si vous chargez un document dans le dispositif d'alimentation automatique, ajustez les guide-papier.

- 3 Sur le panneau de commandes de l'imprimante, appuyez sur le bouton **Télécopier**.



A : s'affiche sur la première ligne, tandis que la date et l'heure apparaissent sur la deuxième ligne.

- 4 Appuyez sur .

Rechercher carnet d'adresses apparaît.

- 5 Appuyez sur les flèches jusqu'à ce que **Ajouter** s'affiche, puis appuyez sur .

- 6 Appuyez sur les flèches jusqu'à ce que **Entrer numéro de télécopie** s'affiche, puis appuyez sur .

- 7 Entrez le numéro de télécopie et appuyez sur .
- 8 Appuyez sur **1** pour entrer un autre numéro de télécopie ou sur **2** pour terminer la saisie de numéro de télécopie.
- 9 Après avoir sélectionné **2=Non, Entrer nom** s'affiche.
 - a Appuyez sur le bouton du pavé numérique correspondant à la lettre souhaitée. Lorsque vous appuyez une première fois sur un bouton, le chiffre correspondant s'affiche. Lorsque vous appuyez de nouveau sur ce bouton, l'une des lettres correspondantes s'affiche.
 - b Appuyez sur la flèche vers la droite pour passer à l'espace suivant ou patientez quelques secondes pour que le curseur passe à l'espace suivant.
 - c Une fois le nom du télécopieur entré, appuyez sur .
Enregistrer comme raccourci s'affiche.
 - d Entrez le numéro de raccourci, puis appuyez sur .



Utilisation des raccourcis et du carnet d'adresses

Utilisation des raccourcis de télécopies

Les raccourcis de télécopies s'apparentent aux numéros de composition abrégée d'un téléphone ou d'un télécopieur. Lors de la création de destinations de télécopies permanentes, vous pouvez assigner des numéros de raccourcis. Créez les destinations de télécopies permanentes ou numéros de composition abrégée au niveau du lien Gérer les raccourcis, situé sous Paramètres dans le serveur Web incorporé. Un numéro de raccourci (1 à 99999) peut contenir un seul ou plusieurs destinataires. En créant un groupe de destination de télécopie à l'aide d'un numéro de raccourci, vous pouvez facilement diffuser des informations à tout un groupe.

- 1 Chargez un document d'origine face imprimée vers le haut, bord court en premier dans le dispositif d'alimentation automatique (DAA) ou face imprimée vers le bas sur la vitre du scanner.

Remarque : ne chargez pas de cartes postales, de photos, d'images trop petites, de transparents, de photos papier ou de supports trop fins (tels qu'une coupure de magazine) dans le dispositif d'alimentation automatique. Placez ces éléments sur la vitre du scanner.

- 2 Si vous chargez un document dans le dispositif d'alimentation automatique, ajustez les guide-papier.
- 3 Appuyez sur , puis saisissez le numéro de raccourci.
- 4 Appuyez sur .



Utilisation du carnet d'adresses

Remarque : si la fonctionnalité de carnet d'adresses n'est pas activée, contactez un membre de votre équipe d'assistance technique.

- 1 Chargez un document d'origine face imprimée vers le haut, bord court en premier dans le dispositif d'alimentation automatique ou face imprimée vers le bas sur la vitre du scanner.

Remarque : ne chargez pas de cartes postales, de photos, d'images trop petites, de transparents, de photos papier ou de supports trop fins (tels qu'une coupure de magazine) dans le dispositif d'alimentation automatique. Placez ces éléments sur la vitre du scanner.



- 2 Si vous chargez un document dans le dispositif d'alimentation automatique, ajustez les guide-papier.

- 3 Sur le panneau de commandes de l'imprimante, appuyez sur le bouton **Télécopier**.
A : s'affiche sur la première ligne, tandis que la date et l'heure apparaissent sur la deuxième ligne.
- 4 Appuyez sur , puis sur les flèches jusqu'à ce que le numéro de télécopie voulu s'affiche. Appuyez ensuite sur .

Personnalisation des paramètres de télécopie

Modification de la résolution de la télécopie

Le réglage des paramètres de résolution modifie la qualité des télécopies. Les paramètres vont de Standard (vitesse la plus élevée) à Ultra élevée (vitesse la plus faible, qualité la meilleure).

- 1 Chargez un document d'origine face imprimée vers le haut, bord court en premier dans le dispositif d'alimentation automatique (DAA) ou face imprimée vers le bas sur la vitre du scanner.
Remarque : Ne chargez pas de cartes postales, de photos, d'images trop petites, de transparents, de photos papier ou de supports trop fins (tels qu'une coupure de magazine) dans le DAA. Placez ces éléments sur la vitre du scanner.
- 2 Si vous chargez un document dans le dispositif d'alimentation automatique, ajustez les guide-papier.
- 3 Dans la zone de télécopie du panneau de commandes de l'imprimante, appuyez sur le bouton **Résolution**.
- 4 Appuyez sur les flèches jusqu'à ce que la valeur de résolution souhaitée s'affiche, puis appuyez sur .
- 5 Appuyez sur .

Impression des télécopies entrantes sur les deux faces du papier (recto verso)

- 1 Sur le panneau de commandes de l'imprimante, appuyez sur le bouton **Télécopier**.
- 2 Appuyez sur le bouton **Recto verso/sur les 2 faces**.
- 3 Appuyez sur les flèches, puis sur  pour sélectionner une option recto verso.
Recto représente les faces du document d'origine et recto/verso, les faces de la copie. Par exemple, sélectionnez **Recto sur recto/verso** si le document original est imprimé sur une face et que vous souhaitez obtenir une copie recto verso.

Eclaircir ou obscurcir une télécopie

- 1 Chargez un document original face imprimée vers le haut, bord court d'abord dans le dispositif d'alimentation automatique ou face imprimée vers le bas sur la vitre du scanner.
Remarque : ne chargez pas de cartes postales, de photos, d'images trop petites, de transparents ou de supports trop fins (tels qu'une coupure de magazine) dans le DAA. Placez ces éléments sur la vitre du scanner.
- 2 Si vous chargez un document dans le dispositif d'alimentation automatique, ajustez les guide-papier.
- 3 Sur le panneau de commandes de l'imprimante, appuyez sur le bouton **Intensité**.
- 4 Appuyez sur les flèches pour éclaircir ou obscurcir la télécopie.

5 Appuyez sur .

6 Appuyez sur .

Envoi d'une télécopie à une heure planifiée

1 Chargez un document original face imprimée vers le haut, bord court d'abord dans le dispositif d'alimentation automatique ou face imprimée vers le bas sur la vitre du scanner.

Remarque : ne chargez pas de cartes postales, de photos, d'images trop petites, de transparents ou de supports trop fins (tels qu'une coupure de magazine) dans le DAA. Placez ces éléments sur la vitre du scanner.

2 Si vous chargez un document dans le dispositif d'alimentation automatique, ajustez les guide-papier.

3 Sur le panneau de commandes de l'imprimante, appuyez sur le bouton **Télécopier**.

4 Entrez le numéro de télécopie et appuyez sur .

5 Dans la zone de télécopie, appuyez sur le bouton **Options**.

6 Appuyez sur les flèches jusqu'à ce que **Envoi différé** s'affiche, puis appuyez sur .

Définir heure envoi s'affiche.

7 A l'aide du pavé numérique, entrez l'heure d'envoi de la télécopie.

Si l'horloge de l'imprimante est réglée au format 12 heures, utilisez les flèches pour sélectionner **AM** ou **PM**.

8 Appuyez sur .

Définir date envoi s'affiche.

9 A l'aide du pavé numérique, entrez la date d'envoi de la télécopie, puis appuyez sur .

10 Appuyez sur .

Transfert d'une télécopie

Cette option vous permet d'imprimer et de transférer des télécopies reçues vers un numéro de télécopie.

1 Saisissez l'adresse IP de l'imprimante dans le champ d'adresse de votre navigateur Web.

Remarque : si vous ne connaissez pas l'adresse IP de l'imprimante, imprimez une page de configuration réseau et identifiez l'adresse IP dans la section TCP/IP.

2 Cliquez sur **Paramètres**.

3 Cliquez sur **Paramètres de télécopie**.

4 Cliquez sur **Configuration télécopie analogique**.

5 Cliquez dans la zone **Transfert télécopie**, puis sélectionnez l'une des options suivantes :

- Imprimer
- Imprimer et transférer
- Transférer

6 Dans la liste **Transférer à**, sélectionnez **Télécopie**.

7 Cliquez dans la zone **Raccourci Transférer à**, puis entrez le numéro de raccourci vers lequel vous souhaitez transférer la télécopie.

Remarque : le numéro de raccourci doit être valide pour le paramètre sélectionné dans la case Transférer à.

8 Cliquez sur **Envoyer**.

Affichage d'un journal de télécopie

1 Saisissez l'adresse IP de l'imprimante dans le champ d'adresse de votre navigateur Web.

Remarque : si vous ne connaissez pas l'adresse IP de l'imprimante, imprimez une page de configuration réseau et identifiez l'adresse IP dans la section TCP/IP.

2 Cliquez sur **Paramètres**.

3 Cliquez sur **Rapports**.

4 Cliquez sur **Journal des travaux de télécopies** ou sur **Journal des appels de télécopies**.

Blocage des télécopies non sollicitées (télécopies de publicité, anonymes)

1 Saisissez l'adresse IP de l'imprimante dans le champ d'adresse de votre navigateur Web.

Remarque : si vous ne connaissez pas l'adresse IP de l'imprimante, imprimez une page de configuration réseau et identifiez l'adresse IP dans la section TCP/IP.

2 Cliquez sur **Paramètres**.

3 Cliquez sur **Paramètres de télécopie**.

4 Cliquez sur **Configuration télécopie analogique**.

5 Cliquez sur l'option **Bloquer les télécopies anonymes**.

Cette option bloque toutes les télécopies entrantes ayant un ID appelant privé ou n'ayant pas d'ID de poste.

6 Dans le champ Liste télécopieurs bloqués, saisissez les numéros de téléphone ou les noms de poste de télécopie d'appelants que vous voulez bloquer.

Annulation d'un envoi de télécopie

Une télécopie peut être annulée lorsque le document se trouve dans le dispositif d'alimentation automatique ou sur la vitre du scanner. Pour annuler une télécopie :

1 Sur le panneau de commandes de l'imprimante, appuyez sur **X**.

Arrêt s'affiche, suivi du message **Annuler le travail**.

2 Appuyez sur **X** pour annuler le travail.

Remarque : si vous souhaitez continuer le travail, appuyez sur  pour poursuivre la numérisation de la télécopie.



Annulation s'affiche.

L'imprimante efface toutes les pages qui se trouvent dans le dispositif d'alimentation automatique, puis annule le travail.

Présentation des options de télécopie

Format d'origine

Cette option vous permet de choisir le format des documents à envoyer par télécopie.

- 1 Dans la zone de télécopie du panneau de commandes de l'imprimante, appuyez sur le bouton **Options**.
Format d'origine s'affiche.
- 2 Appuyez sur .
- 3 Appuyez sur les flèches jusqu'à ce que le format du document d'origine s'affiche, puis appuyez sur .

Contenu

Cette option indique à l'imprimante le type du document d'origine. Choisissez entre Texte, Texte/Photo ou Photo. Le contenu affecte la qualité et la taille de votre numérisation.

- **Texte** : accentue le texte haute résolution, précis et noir sur un arrière-plan vierge et blanc.
- **Texte/Photo** : à utiliser quand les documents d'origine associent du texte et des graphiques ou images.
- **Photographie** : indique au scanner de porter une attention particulière aux graphiques et aux images. Ce paramètre augmente la durée de numérisation, mais permet de mieux reproduire toute la gamme dynamique des tons du document d'origine. La quantité d'informations enregistrées est plus importante.

Faces (recto verso)

Cette option indique à l'imprimante si le document d'origine est recto (imprimé sur une seule face) ou recto verso (imprimé sur les deux faces). Ainsi, le scanner sait ce qui doit être numérisé pour être inclus dans la télécopie.

Remarque : la numérisation recto verso n'est pas disponible sur certains modèles d'imprimantes.

Résolution

Cette option augmente la précision avec laquelle le scanner examine le document à envoyer par télécopie. Si vous envoyez une photo, un dessin avec des traits fins ou un document contenant du texte écrit très petit, augmentez la valeur du paramètre Résolution. Ainsi, le temps requis pour la numérisation sera plus long et la qualité de la télécopie obtenue, meilleure.

- **Standard** : convient à la plupart des documents.
- **Elevée** : recommandé pour les documents comportant de petits caractères.
- **Très élevée** : recommandé pour les documents d'origine avec un niveau de détail élevé.

Intensité

Cette option permet de régler l'intensité lumineuse (plus clair ou plus sombre) des télécopies que vous numérisez par rapport aux documents originaux.

Amélioration de la qualité de télécopie

Question	Conseil
Quand dois-je utiliser le mode Texte ?	<ul style="list-style-type: none">• Utilisez le mode Texte lorsque vous souhaitez avant tout préserver le texte et que les images du document sont secondaires.• Le mode Texte est recommandé pour l'envoi de reçus, de formulaires au carbone et de documents qui ne contiennent que du texte ou des illustrations très précises.
Quand dois-je utiliser le mode Texte/Photo ?	<ul style="list-style-type: none">• Utilisez le mode Texte/Photo pour télécopier un document contenant et du texte et des images.• Ce mode est recommandé pour les articles d'une revue, les graphiques et les brochures.• Utilisez le mode Texte/Photo pour télécopier des photos imprimées sur imprimante laser ou provenant d'une revue ou d'un journal.
Quand dois-je utiliser le mode Photo ?	Utilisez le mode Photo pour télécopier des photographies originales de haute qualité.

Numérisation vers un ordinateur ou un lecteur Flash

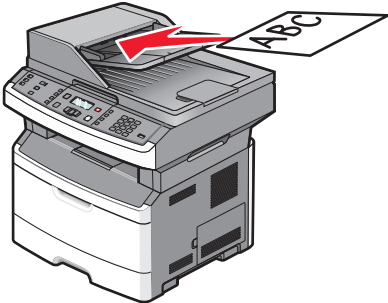
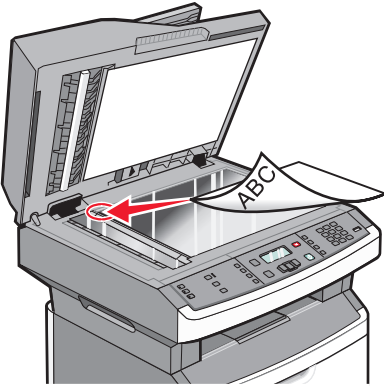
DAA	Vitre du scanner
 <p>Utilisez le DAA pour les documents de plusieurs pages.</p>	 <p>Utilisez la vitre du scanner pour les pages seules, les petits éléments (comme les cartes postales ou les photos), les transparents, le papier photo ou les supports fins (tels que les coupures de magazine).</p>

Vous pouvez numériser des documents directement vers un ordinateur ou un lecteur Flash. L'ordinateur ne doit pas obligatoirement être directement connecté à l'imprimante pour que vous puissiez recevoir des images numérisées. Vous pouvez numériser des documents vers votre ordinateur sur le réseau en créant un profil de numérisation sur votre ordinateur et en le téléchargeant ensuite sur l'imprimante.

Numérisation vers un ordinateur

1 Saisissez l'adresse IP de l'imprimante dans le champ d'adresse de votre navigateur Web.

Remarque : si vous ne connaissez pas l'adresse IP de l'imprimante, imprimez une page de configuration réseau et identifiez l'adresse IP dans la section TCP/IP.

2 Cliquez sur **Profil de numérisation**.

Remarque : Pour utiliser la fonction Profil de numérisation, Java doit être installé sur votre ordinateur.

3 Cliquez sur **Créer**.

4 Sélectionnez vos paramètres de numérisation, puis cliquez sur **Suivant**.

5 Sélectionnez un emplacement sur votre ordinateur vers lequel vous souhaitez enregistrer le fichier numérisé de sortie.

6 Entrez un nom de profil.

Le nom du profil est le nom qui apparaît dans la liste des profils de numérisation.

7 Cliquez sur **Envoyer**.

8 Numérisez votre document.

Un numéro de raccourci a été automatiquement attribué lorsque vous avez cliqué sur Envoyer. Conservez ce numéro de raccourci et utilisez-le lorsque vous êtes prêt à numériser vos documents.

- a Chargez un document d'origine face imprimée vers le haut, bord court en premier dans le dispositif d'alimentation automatique (DAA) ou face imprimée vers le bas sur la vitre du scanner.

Remarque : ne chargez pas de cartes postales, de photos, d'images trop petites, de transparents, de photos papier ou de supports trop fins (tels qu'une coupure de magazine) dans le DAA. Placez ces éléments sur la vitre du scanner.

- b Si vous chargez un document dans le dispositif d'alimentation automatique, ajustez les guide-papier.

- c Appuyez sur le bouton **Numériser/Courrier électronique**.

- d Appuyez sur les flèches jusqu'à ce que **Profils** s'affiche, puis appuyez sur .

- e Appuyez sur , puis saisissez le numéro de raccourci.

- f Appuyez sur .

- 9 Retournez à l'ordinateur pour voir le fichier.

Le fichier de sortie est enregistré dans l'emplacement que vous avez indiqué ou il est ouvert avec le programme que vous avez spécifié.

Numérisation vers un lecteur Flash

Remarque : le port USB n'est pas disponible sur certains modèles sélectionnés.

- 1 Insérez un lecteur Flash dans le port USB qui se trouve sur la face avant de l'imprimante.

Accès USB s'affiche.

Remarque : lorsqu'un lecteur Flash est inséré dans l'imprimante, celle-ci peut uniquement numériser vers le lecteur Flash ou imprimer des fichiers provenant du lecteur Flash. Toutes les autres fonctions de l'imprimante sont indisponibles.

- 2 Appuyez sur **1** sur le pavé numérique.

- 3 Appuyez sur les flèches jusqu'à ce que **Numériser vers USB** s'affiche, puis appuyez sur .

Appuyer sur Démarrer pour commencer s'affiche.

- 4 Chargez un document d'origine face imprimée vers le haut, bord court en premier dans le dispositif d'alimentation automatique (DAA) ou face imprimée vers le bas sur la vitre du scanner.

Remarque : ne chargez pas de cartes postales, de photos, d'images trop petites, de transparents, de photos papier ou de supports trop fins (tels qu'une coupure de magazine) dans le DAA. Placez ces éléments sur la vitre du scanner.

- 5 Si vous chargez un document dans le dispositif d'alimentation automatique, ajustez les guide-papier.

- 6 Appuyez sur .

Présentation des fonctionnalités de Scan Center

Le logiciel Scan Center vous permet de modifier les paramètres de numérisation et de sélectionner la destination d'envoi des documents numérisés. Les paramètres de numérisation modifiés avec le logiciel Scan Center peuvent être enregistrés et utilisés pour d'autres travaux de numérisation.

Les fonctionnalités disponibles sont les suivantes :

- Numérisation et envoi d'images sur votre ordinateur
- Conversion d'images numérisées en texte
- Aperçu de l'image numérisée et réglage de la luminosité et du contraste
- Grandes numérisations conservant tous les détails
- Numérisation de documents recto verso

Présentation des options de profil de numérisation

Configuration rapide

Cette option vous permet de sélectionner des formats prédéfinis ou de personnaliser les paramètres de numérisation. Vous pouvez sélectionner un des paramètres suivants :

Personnalisé	Photo - JPEG couleur
Texte - PDF NB	Photo - TIFF couleur
Texte - TIFF NB	Texte/Photo - PDF NB Texte/Photo - PDF couleur

Pour personnaliser les paramètres de numérisation, depuis le menu de configuration rapide, sélectionnez **Personnalisé**. Modifiez ensuite les paramètres de numérisation selon les besoins.

Type de format

Cette option définit le format (PDF, JPEG ou TIFF) de l'image numérisée.

- **PDF** : crée un seul fichier de plusieurs pages, lisibles par Adobe Acrobat Reader. Adobe Reader est fourni gratuitement par Adobe sur le site Web www.adobe.com.
- **JPEG** : crée et joint un fichier distinct pour chaque page de votre document d'origine. Il est lisible par la plupart des navigateurs Web et des programmes graphiques.
- **TIFF** : crée plusieurs fichiers ou un seul. Si l'option TIFF multipage est désactivée dans le menu Paramètres du serveur Web incorporé, TIFF enregistre une page par fichier. La taille de fichier est généralement supérieure à celle d'un JPEG équivalent.

Compression

Cette option permet de définir le format utilisé pour la compression du fichier numérisé de sortie.

Contenu par défaut

Cette option indique à l'imprimante le type du document d'origine. Choisissez entre Texte, Texte/Photo ou Photo. Le choix du contenu par défaut a une influence sur la qualité et la taille du fichier numérisé.

Texte : accentue le texte haute résolution, précis et noir sur un arrière-plan vierge et blanc.

Texte/Photo : à utiliser quand les documents d'origine associent du texte et des graphiques ou images.

Photo : indique au scanner de porter une attention particulière aux graphiques et aux images. Ce paramètre augmente la durée de numérisation, mais permet de mieux reproduire toute la gamme dynamique des tons du document d'origine. La quantité d'informations enregistrées est plus importante.

Couleur

Cette option indique à l'imprimante la couleur des documents d'origine. Vous pouvez sélectionner Gris, NB (Noir et Blanc) ou Couleur.

Qualité JPEG

Cette option permet de régler le degré de compression des documents JPEG numérisés par rapport au document d'origine.

Intensité

Cette option permet de régler l'intensité lumineuse (plus clair ou plus sombre) des documents que vous numérisez par rapport aux documents originaux.

Résolution

Cette option permet de régler la qualité d'impression de votre fichier. Le fait d'augmenter la résolution d'image augmente la taille du fichier ainsi que le temps requis pour la numérisation du document d'origine. Pour réduire la taille du fichier, vous pouvez diminuer la résolution graphique.

Format d'origine

Cette option définit la taille des documents à numériser. Lorsque l'option Format d'origine est définie sur Tailles composées, vous pouvez numériser un document d'origine contenant des formats de papier composés (pages au format Lettre et Légal).

Orientation

Cette option indique à l'imprimante l'orientation du document d'origine (Portrait ou Paysage), puis modifie les paramètres relatifs aux faces et aux bords pour qu'ils correspondent à l'orientation de ce document.

Recto verso

Cette option indique à l'imprimante si le document d'origine est imprimé sur une seule face ou recto verso (imprimé sur les deux faces). Cette option informe le scanner de ce qui doit être numérisé pour être inclus dans le document.

Remarque : la numérisation recto verso n'est pas disponible sur certains modèles d'imprimantes.

Traitement avancé image

Cette option vous permet d'ajuster les paramètres Retrait arrière-plan, Contraste, Détail des ombres et Netteté avant de numériser le document. Elle vous permet également de numériser bord à bord.

- **Retrait arrière-plan :** permet d'ajuster la partie blanche de l'impression. Cliquez sur les flèches pour augmenter ou réduire les dimensions de la partie blanche.
- **Contraste :** cliquez sur les flèches pour augmenter ou diminuer le contraste.
- **Détail des ombres :** cliquez sur les flèches pour augmenter ou diminuer la visibilité des détails des ombres.
- **Netteté :** cliquez sur les flèches pour augmenter ou diminuer la netteté.
- **Numériser bord à bord :** cochez cette case pour procéder à une numérisation bord à bord.

Amélioration de la qualité de numérisation

Question	Conseil
Quand dois-je utiliser le mode Texte ?	<ul style="list-style-type: none">• Utilisez le mode Texte lorsque vous souhaitez avant tout préserver le texte et que les images du document sont secondaires.• Le mode Texte est recommandé pour les reçus, les formulaires au carbone et les documents qui ne contiennent que du texte ou des illustrations très précises.
Quand dois-je utiliser le mode Texte/Photo ?	<ul style="list-style-type: none">• Utilisez le mode Texte/Photo pour numériser un document contenant et du texte et des images.• Ce mode est recommandé pour les articles d'une revue, les graphiques et les brochures.
Quand dois-je utiliser le mode Photo ?	Utilisez le mode Photo pour numériser des photos imprimées sur imprimante laser ou prises d'une revue ou d'un quotidien.

Présentation des menus de l'imprimante

Liste des menus

Plusieurs menus sont disponibles pour simplifier la modification des paramètres de l'imprimante.

Remarque : certains menus ne sont pas disponibles sur les modèles d'imprimantes sélectionnés.

Menu Papier	Rapports	Réseau/Ports	Settings (Paramètres)
Alimentation par défaut	Page des paramètres de menus	NIC actif	Paramètres généraux
Format/Type	Statistiques du périphérique	Menu Réseau	Paramètres de copie
Configurer MF	Page de configuration réseau	Menu Rapports réseau	Paramètres de télécopie
Texture du papier	Liste de raccourcis	Menu Carte réseau	Menu Lecteur Flash
Grammage du papier	Journal des travaux de télécopie	Menu TCP/IP	Paramètres d'impression
Chargement du papier types personnalisés	Journal des appels de télécopie	Menu IPv6	Définir la date et l'heure
Configuration générale	Raccourcis des courriers électroniques	Menu Sans fil	
Formats de numérisation personnalisés	Raccourcis des télécopies	Menu AppleTalk	
	Liste des profils	Menu USB	
	Imprimer polices		
	Imprimer répertoire		
	Impression démo		
	Rapport des actifs		

Menu Papier

Menu Alimentation par défaut

Option de menu	Description
Alimentation par défaut Tiroir <x> Chargeur MF Manuel papier Chargeur d'enveloppes manuel	Indique l'alimentation papier par défaut pour tous les travaux d'impression Remarques : <ul style="list-style-type: none">• Dans le menu Papier, Configurer MF doit être défini sur Cassette pour que le chargeur MF s'affiche en tant que paramètre du menu.• Le tiroir 1 (tiroir standard) correspond au paramètre usine.• Seules les sources d'alimentation papier sont affichées en tant que paramètre du menu.• Une source d'alimentation papier sélectionnée par un travail d'impression a la priorité sur le paramètre par défaut en ce qui concerne la durée du travail d'impression.• Si vous avez chargé le même format et le même type de papier dans deux tiroirs et si les options Format papier et Type papier sont définies, les tiroirs sont automatiquement liés. Lorsqu'un tiroir est vide, le papier de l'autre tiroir lié est utilisé pour l'impression.

Menu Format/Type

Option de menu	Description
Sélection du menu Alimentation Tiroir 1 Tiroir 2 Chargeur MF Manuel papier Chargeur d'enveloppes manuel	Remarques : <ul style="list-style-type: none">• Ces menus vous permettent de spécifier le format et le type de papier installé dans le tiroir sélectionné ou le chargeur manuel.• Seuls les tiroirs, les bacs et les chargeurs installés sont répertoriés dans ce menu.
Réglage du menu Format pour les tiroirs 1 ou 2 A4 A5 A6 JIS B5 Exécutive US Folio Légal US Lettre US Oficio (Mexico) Statement Universel	Indique le format du papier chargé dans chaque tiroir. Remarques : <ul style="list-style-type: none">• Lettre US correspond au format par défaut aux Etats-Unis. A4 correspond au format international par défaut.• Si vous avez chargé les mêmes formats et types de papier dans deux tiroirs et si les paramètres Format de papier et Type de papier correspondent, les tiroirs sont automatiquement liés. Lorsqu'un tiroir est vide, le papier de l'autre tiroir lié est utilisé pour l'impression.• Le format A6 est pris en charge uniquement par le tiroir 1.

Option de menu	Description
<p>Réglage du menu Format pour Manuel papier</p> <p>A4 A5 Exécutive US Folio JIS B5 Légal US Lettre US Oficio (Mexico) Statement Universel</p>	<p>Indique le format du papier chargé dans le chargeur manuel.</p> <p>Remarque : Lettre US correspond au format par défaut aux Etats-Unis. A4 correspond au format international par défaut.</p>
<p>Réglage du menu Format pour Manuel enveloppe</p> <p>Enveloppe 7 3/4 Enveloppe 9 Enveloppe 10 Enveloppe C5 Enveloppe B5 Enveloppe DL Autre enveloppe</p>	<p>Indique le format d'enveloppe chargé manuellement.</p> <p>Remarque : Enveloppe 10 correspond au format par défaut aux Etats-Unis. Enveloppe DL correspond au format par défaut aux Etats-Unis.</p>
<p>Réglage du menu Type pour le tiroir 1</p> <p>Papier normal Bristol Transparent Recyclé Etiquettes Pap. qualité Papier à en-tête Préimprimé Papier couleur Papier léger Papier lourd Grenée/Coton Type perso <x></p>	<p>Indique le type de papier chargé dans le tiroir 1.</p> <p>Remarques :</p> <ul style="list-style-type: none"> • Papier normal correspond au paramètre usine défini pour le tiroir 1. • Le cas échéant, un nom défini par l'utilisateur s'affiche à la place de Type perso <x>. • Cette option permet de configurer le chaînage automatique des tiroirs.

Option de menu	Description
Réglage du menu Type pour le tiroir 2 Papier normal Bristol Recyclé Etiquettes Pap. qualité Papier à en-tête Préimprimé Papier couleur Papier léger Papier lourd Grenée/Coton Type perso <x>	Indique le type de papier chargé dans le tiroir 2. Remarques : <ul style="list-style-type: none"> • Type perso <x> correspond au paramètre usine. • Le cas échéant, un nom défini par l'utilisateur s'affiche à la place de Type perso <x>. • Cette option permet de configurer le chaînage automatique des tiroirs.
Réglage du menu Type pour Manuel papier Papier normal Bristol Transparent Etiquettes Pap. qualité Papier à en-tête Préimprimé Papier couleur Papier léger Papier lourd Grenée/Coton Type perso <x>	Indique le type de papier chargé manuellement. Remarque : Papier normal correspond au paramètre usine.
Réglage du menu Type pour Manuel enveloppe Enveloppe Type perso <x>	Indique le type d'enveloppe chargé manuellement. Remarque : Enveloppe correspond au paramètre usine.

Menu Configurer MF

Ce menu est disponible uniquement pour les modèles d'imprimantes dotées d'un chargeur multifonction.

Option de menu	Description
Configurer MF Cassette Manuel	Détermine quand l'imprimante sélectionne le papier chargé dans le chargeur multifonction. Remarques : <ul style="list-style-type: none"> • Cassette correspond au paramètre usine. • Le paramètre Cassette permet de configurer le chargeur multifonction en tant qu'emplacement d'alimentation automatique. • Lorsque l'option Manuelle est sélectionnée, le chargeur multifonction peut être utilisé uniquement pour les travaux d'impression manuels.

Menu Texture du papier

Dans le menu Texture du papier, les fonctions Sélectionner type et Sélectionner texture fonctionnent ensemble pour vous permettre de choisir une texture pour un type de papier déterminé.

Option de menu	Description
Sélectionner type Texture normale Texture bristol Texture transparent Text. papier recyclé Texture étiquettes Texture papier qualité Texture enveloppe Texture enveloppe grenée Texture papier en-tête Texture préimprimés Texture papier couleur Texture légère Texture lourde Texture grenée/chiffon Texture perso <x>	Indique le type de papier chargé.
Sélectionner texture Lisse Normal Grenée	Une fois le paramètre Sélectionner type choisi, la fonction Sélectionner texture vous permet de définir la texture correspondant au type de support. Remarques : <ul style="list-style-type: none">• Normale correspond au paramètre usine pour la plupart des options.• Grenée correspond au paramètre usine pour Pap. qualité.• Lorsque Sélectionner type est défini sur Texture grenée, Grenée est le seul paramètre disponible pour Sélectionner texture.• Les paramètres s'affichent uniquement si le papier est pris en charge.

Menu Grammage du papier

Dans le menu Grammage du papier, les fonctions Sélectionner type et Sélectionner grammage fonctionnent ensemble pour vous permettre de choisir un grammage pour un type de papier déterminé.

Option de menu	Description
Sélectionner type Grammage normal Grammage bristol Grammage transparent Grammage papier recyclé Grammage étiquettes Grammage qualité Grammage enveloppe Grammage enveloppe grenée Grammage pap. en-tête Grammage préimprimés Grammage couleur Grammage léger Grammage lourd Grammage grené/chiffon Texture perso <x>	Indique le type de papier chargé.
Sélectionner grammage Voyant Normal Lourd	Une fois le paramètre Sélectionner type choisi, la fonction Sélectionner grammage vous permet de définir le grammage correspondant au type de support. Remarques : <ul style="list-style-type: none">• Normale correspond au paramètre usine pour la plupart des options.• Lorsque Sélectionner type est défini sur Grammage léger, Léger est le seul paramètre disponible pour Sélectionner grammage.• Lorsque Sélectionner type est défini sur Grammage lourd, Lourd est le seul paramètre disponible pour Sélectionner grammage.• Les paramètres s'affichent uniquement si le papier est pris en charge.

Menu Chargement du papier

Option de menu	Description
Sélectionner type Chargt papier recyclé Chargement qualité Chargement en-tête Chargement préimprimés Chargement couleur Chargement papier léger Chargement papier lourd Chargement perso	Indique le type de papier chargé. Remarque : une fois le type de papier sélectionné, le menu Réglage du chargement s'affiche.

Option de menu	Description
Réglage chargement <ul style="list-style-type: none"> Recto verso Hors fonction 	Indique si l'option d'impression recto verso (sur les deux faces) est activée. Remarque : Hors fonction correspond au paramètre usine.

Menu Types personnalisés

Option de menu	Description
Type perso <X> Papier Bristol Transparent Grenée/Coton Etiquettes Enveloppe	Lorsqu'un nom Type perso <x> est modifié, ce nom défini par l'utilisateur s'affiche à la place de Type perso <x> . Remarques : <ul style="list-style-type: none"> Le nom personnalisé ne doit dépasser 16 caractères. Papier correspond au paramètre usine pour Type perso. Le type de papier personnalisé doit être pris en charge par le tiroir ou le chargeur sélectionné pour que l'impression puisse se faire à partir de cette source.
Recyclé Papier Bristol Transparent Grenée/Coton Etiquettes Enveloppe	Définissez un type de papier pour le papier recyclé chargé. Ce même type de papier sera utilisé pour définir les autres options de type de papier recyclé figurant dans les autres menus. Remarques : <ul style="list-style-type: none"> Papier correspond au paramètre usine. Le type de papier recyclé doit être pris en charge par le tiroir ou le chargeur sélectionné pour que l'impression puisse se faire à partir de cette source.

Menu Formats de numérisation personnalisés

Option de menu	Description
Format de numérisation personnalisé <x> Largeur 25 – 216 mm Hauteur 25 – 356 mm Orientation Portrait Paysage 2 num./côté Eteinte En fonction	<p>Définit un nom de format de numérisation personnalisé et les options. Ce nom remplace le nom Format de numérisation personnalisé <x> dans les menus de l'imprimante. <x> peut être égal à 1 ou 2.</p> <p>Remarques :</p> <ul style="list-style-type: none"> • Le panneau affiche « Carte d'identité » au lieu de « Format de numérisation personnalisé 1 » si vous ne l'avez pas renommé. • 118 mm correspond au paramètre usine utilisé à l'international pour la largeur taille 1. 4,65 pouces correspond au paramètre usine utilisé aux Etats-Unis pour la largeur taille 1. • 216 mm correspond au paramètre usine utilisé à l'international pour la largeur taille 2. 8,5 pouces correspond au paramètre usine utilisé aux Etats-Unis pour la largeur taille 2. • 154 mm correspond au paramètre usine utilisé à l'international pour la hauteur taille 1. 6 pouces correspond au paramètre usine utilisé aux Etats-Unis pour la hauteur taille 1. • 356 mm correspond au paramètre usine utilisé à l'international pour la hauteur taille 2. 14 pouces correspond au paramètre usine utilisé aux Etats-Unis pour la hauteur taille 2. • Paysage correspond au paramètre usine utilisé pour l'orientation. • Hors fonction correspond au paramètre usine pour les 2 numérisations par côté du format 2. • En fonction correspond au paramètre usine pour les 2 numérisations par côté du format 1.

Menu Configuration générale

Ces options permettent de définir la hauteur, la largeur et le sens d'alimentation du format de papier Universel. Le paramètre Format papier Universel correspond à un format de papier défini par l'utilisateur. Ce paramètre est répertorié avec les autres paramètres de format de papier et inclut les options similaires, telles que l'impression recto verso et l'impression de plusieurs pages sur une seule feuille.

Option de menu	Description
Unités de mesure Pouces Millimètres	<p>Indique l'unité de mesure.</p> <p>Remarques :</p> <ul style="list-style-type: none"> • L'unité par défaut pour les Etats-Unis est le pouce. • L'unité internationale par défaut est le millimètre.

Option de menu	Description
Largeur portrait De 3 à 14,17 pouces De 76 à 360 mm	Définit la largeur portrait. Remarques : <ul style="list-style-type: none"> • Si la valeur dépasse la largeur maximum, l'imprimante utilise la valeur maximum autorisée. • La valeur 8,5 pouces correspond au paramètre usine pour les Etats-Unis. La hauteur en pouces peut être modifiée par incrément de 0,01 pouce. • La valeur 216 mm correspond au paramètre usine utilisé à l'international. La hauteur en millimètres peut être modifiée par incrément de 1 mm.
Hauteur portrait De 3 à 14,17 pouces De 76 à 360 mm	Définit la hauteur portrait. Remarques : <ul style="list-style-type: none"> • Si la valeur dépasse la hauteur maximum, l'imprimante utilise la valeur maximum autorisée. • La valeur 14 pouces correspond au paramètre usine pour les Etats-Unis. La hauteur en pouces peut être modifiée par incrément de 0,01 pouce. • La valeur 356 mm correspond au paramètre usine utilisé à l'international. La hauteur en millimètres peut être modifiée par incrément de 1 mm.
Sens d'alimentation Bord court Bord long	Indique le sens de l'alimentation. Remarques : <ul style="list-style-type: none"> • Bord court correspond au paramètre par défaut. • Bord long est affiché uniquement si le bord le plus long est plus court que la longueur maximum du tiroir.

Menu Rapports

Menu Rapports

Remarque : lorsque vous sélectionnez une option du menu Rapports, le rapport indiqué s'imprime.

Option de menu	Description
Page des paramètres de menus	Imprime un rapport contenant des informations utiles sur le papier chargé dans les tiroirs, la mémoire installée, le nombre total de pages, les alertes, les délais, la langue du panneau de commandes, l'adresse TCP/IP, l'état des fournitures, l'état de la connexion réseau, ainsi que d'autres informations.
Statistiques du périphérique	Imprime un rapport contenant les statistiques de l'imprimante, notamment des informations sur les fournitures et sur les pages imprimées.
Page de configuration du réseau	Imprime un rapport contenant des informations utiles sur les paramètres de l'imprimante réseau telles que l'adresse TCP/IP. Remarque : cette option est disponible uniquement pour les imprimantes réseau ou les imprimantes connectées à des serveurs d'impression.
Liste des raccourcis	Imprime un rapport contenant des informations sur les raccourcis configurés.

Option de menu	Description
Journal des travaux de télécopie	Imprime un rapport contenant des informations sur les 200 dernières télécopies traitées.
Journal des appels de télécopie	Imprime un rapport contenant des informations sur les 100 derniers appels tentés, reçus et bloqués.
Raccourcis des courriers électroniques	Imprime un rapport contenant des informations sur les raccourcis des courriers électroniques.
Raccourcis des télécopies	Imprime un rapport contenant des informations sur les raccourcis des télécopies.
Liste des profils	Imprime une liste des profils stockés dans l'imprimante.
Imprimer polices	Imprime un rapport de toutes les polices disponibles pour le langage d'imprimante sélectionné.
Imprimer répertoire	Affiche les ressources stockées dans la carte flash de l'utilisateur. Cette fonction apparaît uniquement si un lecteur flash est installé.
Rapport des actifs	Imprime un rapport contenant des informations sur l'équipement, dont le numéro de série de l'imprimante et le nom du modèle. Le rapport contient du texte et des codes à barre UPC qui peuvent être analysés par une base de données active.

Menu Réseau/Ports

Menu Carte réseau active

Option de menu	Description
Carte réseau active Auto <liste des cartes réseau disponibles>	Remarques : <ul style="list-style-type: none"> • Auto correspond au paramètre usine. • Cette option de menu apparaît uniquement si une carte optionnelle est installée.

Menu Réseau

Option de menu	Description
PCL SmartSwitch En fonction Hors fonction	Permet de configurer l'imprimante afin qu'elle passe automatiquement en mode d'émulation PCL lorsqu'un travail d'impression le requiert, quel que soit le langage par défaut de l'imprimante. Remarques : <ul style="list-style-type: none"> • En fonction correspond au paramètre usine. • Sur Hors fonction, l'imprimante n'analyse pas les données entrantes. • Si l'option est désactivée (Hors fonction) et si PS SmartSwitch, à l'inverse, est activé, l'imprimante utilise l'émulation PostScript. Si PS SmartSwitch est désactivé, elle utilise le langage d'imprimante par défaut spécifié dans le menu Configuration.

Option de menu	Description
PS SmartSwitch En fonction Hors fonction	<p>Permet de configurer l'imprimante afin qu'elle passe automatiquement en mode d'émulation PS lorsqu'un travail d'impression le requiert, quel que soit le langage par défaut de l'imprimante.</p> <p>Remarques :</p> <ul style="list-style-type: none"> • En fonction correspond au paramètre usine. • Sur Hors fonction, l'imprimante n'analyse pas les données entrantes. • Si l'option est désactivée (Hors fonction) et si PCL SmartSwitch, à l'inverse, est activé, l'imprimante utilise l'émulation PCL. Si PCL SmartSwitch est désactivé, elle utilise le langage d'imprimante par défaut spécifié dans le menu Configuration.
Mode NPA Hors fonction Auto	<p>Permet de configurer l'imprimante afin qu'elle effectue le traitement spécial requis pour le mode de communication bidirectionnelle, conformément au protocole NPA.</p> <p>Remarques :</p> <ul style="list-style-type: none"> • Auto correspond au paramètre usine. • La modification de ce paramètre à partir du panneau de commandes et le fait de quitter les menus entraînent le redémarrage de l'imprimante. La sélection de menu est mise à jour.
Tampon réseau Désactivé Auto	<p>Configure la taille du tampon d'entrée du réseau.</p> <p>Remarques :</p> <ul style="list-style-type: none"> • Auto correspond au paramètre usine. • Cette valeur est modifiable par incréments de 1 Ko. • La taille maximale dépend de la quantité de mémoire de l'imprimante, de la taille des autres mémoires tampon et de la valeur définie pour l'option Economiser ressource (En fonction ou Hors fonction). • Pour augmenter au maximum la taille du tampon réseau, désactivez ou réduisez la taille du tampon USB. • La modification de ce paramètre à partir du panneau de commandes et le fait de quitter les menus entraînent le redémarrage de l'imprimante. La sélection de menu est mise à jour.
PS binaire Mac En fonction Hors fonction Auto	<p>Permet de configurer l'imprimante afin qu'elle traite les travaux d'impression PostScript binaire Macintosh.</p> <p>Remarques :</p> <ul style="list-style-type: none"> • Auto correspond au paramètre usine. • Si l'option est désactivée, les travaux d'impression sont filtrés à l'aide d'un protocole standard. • Si l'option est activée, l'imprimante traite les travaux d'impression PostScript binaire bruts.
Configuration réseau Menu Rapports Menu Carte réseau Menu TCIP Menu IPv6 Menu Sans fil Menu AppleTalk	<p>Répertorie tous les menus de configuration réseau quel que soit le réseau de l'imprimante activé.</p> <p>Remarque : certaines options ne sont pas disponibles sur les modèles d'imprimantes sélectionnés.</p>

Menu Rapports réseau

Ce menu est disponible uniquement à partir du menu Réseau/Ports :

Réseau/Ports → **Réseau standard** ou **Réseau <x>** → **Configuration du réseau standard** ou **Configuration du réseau <x>** → **Rapports** ou **Rapports réseau**

Option de menu	Description
Imprimer page de configuration	Imprime un rapport contenant des informations sur la configuration réseau actuelle. Remarque : la page de configuration d'impression contient des informations sur les paramètres de l'imprimante réseau telles que l'adresse TCP/IP.

Menu Carte réseau

Option de menu	Description
Afficher l'état de la carte Connectée Déconnectée	Permet de s'assurer si la carte réseau est connectée.
Afficher la vitesse de la carte	Indique la vitesse de la carte réseau actuelle.
Afficher l'adresse réseau UAA LAA	Les deux adresses se composent de 12 chiffres hexadécimaux.
Délai exécution 0–225 secondes	Fixe la durée (en secondes) d'une impression réseau avant son annulation. Remarques : <ul style="list-style-type: none">• 90 secondes correspond au paramètre usine.• La valeur 0 désactive le délai.• Si vous sélectionnez une valeur entre 1 et 9, le paramètre est défini sur 10.
Page d'en-tête En fonction Hors fonction	Permet à l'imprimante d'imprimer une page d'en-tête. Remarque : Hors fonction correspond au paramètre usine.

Menu TCP/IP

Ce menu permet d'afficher ou de définir les paramètres TCP/IP de l'imprimante.

Remarque : ce menu est disponible uniquement pour les modèles fonctionnant en réseau ou les imprimantes connectées à des serveurs d'impression.

Option de menu	Description
TCP/IP Activer En fonction Eteinte	Indique s'il faut ou non activer TCP/IP. Remarque : En fonction correspond au paramètre usine.

Option de menu	Description
TCP/IP Afficher le nom d'hôte	Affiche le nom d'hôte TCP/IP actuel.
TCP/IP Adresse IP Masque de réseau Passerelle	Permet d'afficher et de modifier les informations relatives à l'adresse TCP/IP, Netmask et Gateway actuelles. Remarque : chaque élément comprend quatre champs.
TCP/IP Activer DHCP Activer AutoIP Activer FTP/TFTP Activer le serveur HTTP Yes (Oui) No (Non)	Permet d'afficher ou de modifier les paramètres. Remarque : Oui correspond au paramètre usine pour chaque élément.
TCP/IP Adresse du serveur WINS	Permet d'afficher ou de modifier le paramètre. Remarque : il s'agit d'une adresse IP à 4 champs.
TCP/IP Activer DDNS Activer mDNS	Permet d'afficher ou de modifier les paramètres. Remarque : Oui correspond au paramètre usine des deux.
TCP/IP Adresse du serveur DNS	Permet d'afficher ou de modifier le paramètre. Remarque : il s'agit d'une adresse IP à 4 champs.

Menu IPv6

Ce menu permet d'afficher ou de définir les paramètres Internet Protocol Version 6 (IPv6).

Remarque : ce menu est disponible uniquement pour les modèles fonctionnant en réseau ou les imprimantes connectées à des serveurs d'impression.

Ce menu est disponible uniquement à partir du menu Réseau/Ports :

Réseau/Ports → **Réseau standard** ou **Réseau <x>** → **Configuration du réseau standard** ou **Configuration du réseau <x>** → **IPv6**

Option de menu	Description
Activer IPv6 En fonction Hors fonction	Active IPv6 sur l'imprimante. Remarque : En fonction correspond au paramètre usine.
Configuration auto. En fonction Hors fonction	Indique si l'adaptateur réseau accepte les entrées de configuration de l'adresse IPv6 automatiques fournies par un routeur. Remarque : En fonction correspond au paramètre usine.
Afficher le nom d'hôte Afficher l'adresse Voir adresse routeur	Permet d'afficher le paramètre actuel. Remarque : ces paramètres peuvent être modifiés uniquement à partir du serveur Web incorporé.

Option de menu	Description
Activer DHCPv6 En fonction Hors fonction	Active DHCPv6 sur l'imprimante. Remarque : En fonction correspond au paramètre usine.

Menu Sans fil

Ce menu permet d'afficher ou de configurer les paramètres du serveur d'impression interne sans fil.

Remarque : ce menu est disponible uniquement pour les modèles pouvant être connectés à un réseau sans fil.

Ce menu est disponible uniquement à partir du menu Réseau/Ports :

Réseau/Ports → Réseau <x> → Configuration du réseau <x> → Sans fil

Option de menu	Description
Mode réseau Infrastructure Ad hoc	Définit le mode réseau. Remarques : <ul style="list-style-type: none"> Le mode infrastructure permet à l'imprimante d'accéder à un réseau via un point d'accès. Ad hoc correspond au paramètre usine. Le mode ad hoc configure l'imprimante pour la mise en réseau sans fil avec un ordinateur.
Compatibilité 802.11n 802.11b/g 802.11b/g/n	Définit la norme sans fil pour le réseau sans fil. Remarque : 802.11b/g/n correspond au paramètre usine.
Choisir un réseau <liste des réseaux disponibles>	Permet de sélectionner un réseau disponible pour l'imprimante. Remarque : si le réseau auquel vous souhaitez vous connecter est protégé par un paramètre de sécurité, vous devez vous connecter à partir du serveur Web incorporé ou de l'utilitaire de configuration sans fil.
Afficher la qualité du signal	Permet d'afficher la qualité de la connexion sans fil.
Afficher le mode de sécurité	Permet d'afficher la méthode de cryptage pour la connexion sans fil. Désactivé indique que le réseau sans fil n'est pas crypté.

Menu AppleTalk

Option de menu	Description
Activer Yes (Oui) No (Non)	Active ou désactive la prise en charge de AppleTalk. Remarque : Oui correspond au paramètre usine.
Afficher le nom	Affiche le nom de connexion AppleTalk attribué.
Afficher l'adresse	Affiche l'adresse AppleTalk attribuée.

Option de menu	Description
Définir la zone <liste des zones disponibles sur le réseau>	Fournit la liste des zones AppleTalk disponibles sur le réseau. Remarque : la zone par défaut pour le réseau correspond au paramètre usine. Si aucune zone par défaut n'existe, la zone signalée par le symbole * correspond au paramètre usine.

Menu USB

Option de menu	Description
PCL SmartSwitch En fonction Eteinte	Permet de configurer l'imprimante afin qu'elle passe automatiquement en mode d'émulation PCL lorsqu'un travail d'impression provenant du port USB le requiert, quel que soit le langage par défaut de l'imprimante. Remarques : <ul style="list-style-type: none"> • En fonction correspond au paramètre usine. • Sur Hors fonction, l'imprimante n'analyse pas les données entrantes. • Si l'option est désactivée (Hors fonction) et si le paramètre PS Smartswitch est activé, l'imprimante utilise l'émulation PostScript. Si PS SmartSwitch est désactivé, elle utilise le langage d'imprimante par défaut spécifié dans le menu Configuration.
PS SmartSwitch En fonction Eteinte	Permet de configurer l'imprimante afin qu'elle passe automatiquement en mode d'émulation PS lorsqu'un travail d'impression provenant du port USB le requiert, quel que soit le langage par défaut de l'imprimante. Remarques : <ul style="list-style-type: none"> • En fonction correspond au paramètre usine. • Sur Hors fonction, l'imprimante n'analyse pas les données entrantes. • Si l'option est désactivée (Hors fonction) et si le paramètre PCL Smartswitch est activé, l'imprimante utilise l'émulation PCL. Si PCL SmartSwitch est désactivé, elle utilise le langage d'imprimante par défaut spécifié dans le menu Configuration.
Mode NPA Eteinte Auto	Permet de configurer l'imprimante afin qu'elle effectue le traitement spécial requis pour le mode de communication bidirectionnelle, conformément au protocole NPA. Remarques : <ul style="list-style-type: none"> • Auto correspond au paramètre usine. • La modification de ces paramètres entraîne le redémarrage de l'imprimante.
Tampon USB Désactivé Auto	Configure la taille du tampon d'entrée USB. Remarques : <ul style="list-style-type: none"> • Auto correspond au paramètre usine. • Le paramètre Désactivé désactive le tampon d'impression. Tout travail déjà mis en mémoire tampon est imprimé avant que le traitement normal des travaux ne reprenne. • Le paramètre de taille du tampon USB est modifiable par incrément de 1 ko. • La taille maximale dépend de la quantité de mémoire de l'imprimante, de la taille des autres tampons de liaison et de la valeur définie pour l'option Economiser ressource (En fonction ou Hors fonction). • La modification de ces paramètres entraîne le redémarrage de l'imprimante.

Option de menu	Description
PS binaire Mac En fonction Eteinte Auto	Permet de configurer l'imprimante afin qu'elle traite les travaux d'impression PostScript binaire Macintosh. Remarques : <ul style="list-style-type: none"> • Auto correspond au paramètre usine. • Si l'option est désactivée, les travaux d'impression sont filtrés à l'aide d'un protocole standard. • Si l'option est activée, l'imprimante traite les travaux d'impression PostScript binaire bruts.
USB avec ENA Adresse ENA Netmask ENA Passerelle ENA	Permet de définir l'adresse réseau, le masque de réseau et la passerelle de tout serveur d'impression externe auquel l'imprimante est connectée à l'aide d'un câble USB. Remarque : cette option de menu et ces sous-menus sont uniquement disponibles si l'imprimante est connectée à un serveur d'impression externe via un port USB.

Menu Paramètres

Menu Paramètres généraux

Option de menu	Description
Langue d'affichage Anglais Français Allemand Italien Espagnol Danois Norvégien Néerlandais Suédois Portugais Finnois Russe Polonais Hongrois Turc Tchèque Chinois simplifié Chinois traditionnel Coréen Japonais	Permet de configurer la langue qui apparaît à l'écran. Remarque : certaines langues peuvent ne pas être disponibles sur toutes les imprimantes.

Option de menu	Description
<p>Mode Eco</p> <p>Hors fonction Energie Energie/Papier Papier</p>	<p>Economise la quantité d'énergie, de papier ou de support spécial utilisée.</p> <p>Remarques :</p> <ul style="list-style-type: none"> • Hors fonction correspond au paramètre usine. Hors fonction permet de restaurer tous les paramètres usine de l'imprimante. • Le paramètre Energie permet d'économiser le courant utilisé par l'imprimante. La performance de l'imprimante peut être altérée, mais pas sa qualité d'impression. • Le paramètre Papier permet de réduire la quantité de papier et de support spécial utilisés lors d'un travail d'impression. La performance de l'imprimante peut être altérée, mais pas sa qualité d'impression. • Le paramètre Energie/Papier permet d'économiser la quantité de courant, de papier et de support spécial utilisés.
<p>Mode silencieux</p> <p>Hors fonction En fonction</p>	<p>Réduit le volume sonore de l'imprimante.</p> <p>Remarques :</p> <ul style="list-style-type: none"> • Hors fonction correspond au paramètre usine. • En fonction permet de configurer l'imprimante de manière à ce que son volume sonore soit le plus faible possible.
<p>Exécuter la configuration initiale</p> <p>Oui Non</p>	<p>Indique à l'imprimante de lancer l'assistant de configuration.</p> <p>Remarques :</p> <ul style="list-style-type: none"> • Oui correspond au paramètre usine. • Après avoir exécuté l'assistant de configuration en sélectionnant Terminé sur l'écran permettant de choisir votre pays, Non devient le paramètre par défaut.
<p>Formats de papier</p> <p>E.U. Unité de mesure</p>	<p>Définit les unités de mesure des paramètres usine de l'imprimante. Le paramètre par défaut est déterminé par le pays sélectionné dans l'assistant de configuration initiale.</p>
<p>Numériser vers un port de l'ordinateur</p> <p><plage de ports></p>	<p>Définit une plage de ports valides pour les imprimantes situées derrière un pare-feu bloquant les ports. Les ports valides sont indiqués par deux séries de chiffres séparées par deux-points.</p> <p>Remarque : 9751:12000 correspond au paramètre usine.</p>
<p>Mode par défaut</p> <p>Copie Télécopie</p>	<p>Définit la fonction exécutée par l'imprimante lorsque les boutons Aller, Contenu, Intensité ou des chiffres sont actionnés sur le panneau de commandes de l'imprimante.</p> <p>Remarque : Copie correspond au paramètre usine.</p>
<p>Format de date</p> <p>MM-JJ-AAAA JJ-MM-AAAA AAAA-MM-JJ</p>	<p>Définit un format pour la date de l'imprimante.</p> <p>Remarque : MM-JJ-AAAA correspond au paramètre usine pour les Etats-Unis. JJ-MM-AAAA correspond au paramètre usine utilisé à l'international.</p>

Option de menu	Description
Format de l'heure 12 heures 24 heures	Définit un format pour l'heure de l'imprimante. Remarque : 12 heures correspond au paramètre usine.
Alertes Réglage avertisseur Alarme cartouche	Permet de définir le déclenchement d'une alarme lorsque l'imprimante requiert l'intervention d'un opérateur. Les sélections disponibles pour chaque type d'alarme sont les suivantes : Hors fonction Simple Continu Remarques : <ul style="list-style-type: none"> • Simple correspond au paramètre usine par défaut pour Réglage avertisseur. Simple : l'imprimante émet trois signaux sonores brefs. • Sur Hors fonction, aucune alarme ne se déclenche. • Continu : l'imprimante émet des séries de trois signaux sonores toutes les dix secondes.
Délais Economie énergie Désactivé 1 – 240	Indique le nombre de minutes d'inactivité avant que le système passe en mode de consommation réduite. Remarque : 30 minutes correspond au paramètre usine.
Délais Délai d'affichage 15 – 300	Fixe le délai (en secondes) pendant lequel l'imprimante attend avant de retourner à l'état Prêt . Remarque : 30 secondes correspond au paramètre usine.
Délais Délai d'impression Désactivé 1 – 255	Fixe le délai (en secondes) pendant lequel l'imprimante attend un message de fin de travail avant d'annuler le reste de l'impression. Remarques : <ul style="list-style-type: none"> • 90 secondes correspond au paramètre usine. • Lorsque le délai expire, l'imprimante termine l'impression de la page qui se trouve encore dans l'imprimante et vérifie si d'autres travaux d'impression sont en attente. • L'option Délai d'impression est disponible uniquement lorsque vous utilisez le mode d'émulation PCL ou PPDS. Ce paramètre n'a aucune incidence sur les travaux imprimés en mode d'émulation PostScript.
Délais Délai d'attente Désactivé 15 – 65535	Fixe le délai (en secondes) pendant lequel l'imprimante peut recevoir des données supplémentaires avant l'annulation d'un travail. Remarques : <ul style="list-style-type: none"> • 40 secondes correspond au paramètre usine. • Le paramètre Délai d'attente est disponible uniquement lorsque l'imprimante utilise le mode d'émulation PostScript. Ce paramètre n'a aucune incidence sur les travaux d'impression avec l'émulation PCL ou PPDS.

Option de menu	Description
<p>Récupération d'impression Auto continu Désactivé 5 – 255</p>	<p>Permet à l'imprimante de poursuivre l'impression lors de certaines situations hors ligne non résolues dans le délai spécifié.</p> <p>Remarques :</p> <ul style="list-style-type: none"> • Désactivé correspond au paramètre usine. • Le délai peut être compris entre 5 et 255 secondes.
<p>Récupération d'impression Correction bourrage En fonction Hors fonction Auto</p>	<p>Indique si l'imprimante doit réimprimer les pages bloquées à la suite d'un bourrage papier.</p> <p>Remarques :</p> <ul style="list-style-type: none"> • Auto correspond au paramètre usine. L'imprimante réimprime les pages à la suite d'un bourrage papier sauf si la mémoire utilisée pour suspendre ces pages est requise pour d'autres travaux d'impression. • Sur En fonction, l'imprimante réimprime toujours les pages bloquées suite à un bourrage. • Sur Hors fonction, l'imprimante ne réimprime jamais les pages bloquées suite à un bourrage.
<p>Récupération d'impression Protection page En fonction Hors fonction</p>	<p>Permet l'impression de pages difficiles à imprimer.</p> <p>Remarques :</p> <ul style="list-style-type: none"> • Hors fonction correspond au paramètre usine. Sur Hors fonction, l'imprimante imprime partiellement une page si la mémoire est insuffisante pour traiter la page entièrement. • Sur En fonction, l'imprimante traite et imprime la page en entier.
<p>Paramètres usine Ne pas restaurer Restaurer maintenant</p>	<p>Rétablit les paramètres usine de l'imprimante.</p> <p>Remarques :</p> <ul style="list-style-type: none"> • Ne pas restaurer correspond au paramètre usine. Cette valeur permet de conserver les paramètres définis par l'utilisateur. • La valeur Restaurer permet de restaurer tous les paramètres usine de l'imprimante à l'exception des paramètres du menu Réseau/Ports. L'ensemble des ressources téléchargées stockées dans la mémoire vive est supprimé.

Menu Paramètres de copie

Option de menu	Description
Contenu Texte Texte / Photo Photo	Indique le type de contenu du travail de copie. Remarques : <ul style="list-style-type: none"> • Texte : accentue le texte haute résolution, précis et noir sur un arrière-plan vierge et blanc. • Texte/Photo correspond au paramètre usine. Texte/Photo : à utiliser lorsque les documents d'origine sont composés d'un mélange de texte et de graphiques ou d'images. • Photographie : indique au scanner de porter une attention particulière aux graphiques et aux images. Ce paramètre augmente la durée de numérisation, mais permet de mieux reproduire toute la gamme dynamique des tons du document d'origine. La quantité d'informations enregistrées est plus importante.
Faces (recto verso) 1 recto sur une page 1 recto sur deux pages (recto verso) Recto verso sur recto 1 recto verso sur deux pages	Détermine si un document d'origine est recto verso (deux côtés) ou recto (un côté), et précise également si la copie doit être recto verso ou recto Remarques : <ul style="list-style-type: none"> • Le modèle Faces (recto verso) n'est pas disponible sur certains modèles. • Recto sur recto : la page d'origine est un document d'une page (recto). La copie sera un document d'une page (recto). • Recto sur recto verso : la page d'origine est un document d'une page (recto). La page copiée sera un document recto verso. Par exemple, si le document d'origine comprend six pages, la copie sera composée de trois pages, imprimées sur chaque face. • Recto verso sur recto : la page d'origine est un document recto verso. La page copiée sera un document d'une seule page (recto). Par exemple, si le brouillon d'origine comprend trois pages avec une image sur chaque côté, la copie sera alors composée de six pages avec une seule image sur chaque recto de feuille. • Recto verso sur r/v : la page d'origine est un document recto verso. La copie sera la reproduction exacte du document d'origine.
Economie papier Eteinte 2 sur 1 Portrait 2 sur 1 Paysage 4 sur 1 Portrait 4 sur 1 Paysage	Imprime deux ou quatre pages d'un document original sur la même page. Remarque : Hors fonction correspond au paramètre usine.
Imprimer les bordures de page En fonction Eteinte	Détermine si une bordure est imprimée autour du bord de la page, sur les marges. Remarque : Hors fonction correspond au paramètre usine.
Assemblage En fonction Eteinte	Permet d'imprimer les pages d'un travail d'impression dans un ordre défini, lors de copie en plusieurs exemplaires de ce document. Remarque : Hors fonction correspond au paramètre usine.

Option de menu	Description
Format d'origine Lettre US Légal US Exécutive US Folio Statement Universel Carte d'identité 4 x 6 po. 3 x 5 po. Carte de visite Format de numérisation personnalisé <x> A4 A5 Oficio (Mexico) A6 JIS B5	Détermine le format du document d'origine Remarque : Lettre US correspond au format par défaut aux Etats-Unis. A4 correspond au format international par défaut.
Alimentation Tiroir <x> Chargeur manuel	Indique la source d'alimentation papier pour les travaux de copie. Remarque : le tiroir 1 correspond au paramètre usine.
Séparateurs de transparents En fonction Eteinte	Place une feuille de papier entre les transparents. Remarque : En fonction correspond au paramètre usine.
Séparateurs Aucun Entre copies Entre travaux Entre pages	Place une feuille de papier entre les pages, copies ou travaux selon la valeur sélectionnée. Remarque : Aucun correspond au paramètre usine.
Alim. séparateur Tiroir <x> Chargeur manuel	Détermine une alimentation. Remarque : le tiroir 1 correspond au paramètre usine.
Intensité - 4 à 4	Détermine le niveau d'intensité pour le travail de copie Remarque : 0 correspond au paramètre usine.
Nombre de copies 1-999	Détermine le nombre de copies pour le travail de copie. Remarque : 1 correspond au paramètre usine.
Fond de page Eteinte Confidentiel Copier Brouillon Urgent Personnaliser	Détermine le texte superposé qui est imprimé sur chaque page de la copie. Remarque : Hors fonction correspond au paramètre usine.

Option de menu	Description
Autoriser copies priori. En fonction Eteinte	Permet d'interrompre un travail d'impression pour copier une page ou un document Remarque : En fonction correspond au paramètre usine.
Suppression de l'arrière-plan - 4 à 4	Règle la quantité d'arrière-plan visible sur une copie. Remarque : 0 correspond au paramètre usine.
Contraste 0 – 5 Mieux adapté au contenu	Spécifie le contraste utilisé pour le travail de copie. Remarque : "Meilleur résultat pour le contenu" correspond au paramètre usine.
Détail des ombres - 4 à 4	Règle la quantité de détail des ombres visible sur une copie. Remarque : 0 correspond au paramètre usine.
Numériser bord à bord En fonction Eteinte	Précise si le document d'origine est numérisé bord à bord avant d'être copié Remarque : Hors fonction correspond au paramètre usine.
Netteté 1 – 5	Règle la netteté d'une copie. Remarque : 3 correspond au paramètre usine.

Menu Paramètres de télécopie

Paramètres généraux de télécopie

Option de menu	Description
Nom du poste	Précise le nom de la télécopie dans l'imprimante.
Numéro du poste	Indique un numéro associé à la télécopie.
Identification du poste Nom du poste Numéro du poste	Permet aux destinataires d'identifier le télécopieur à l'en-tête de la télécopie.
Activer l'envoi manuel de télécopie En fonction Eteinte	Définit l'imprimante pour envoyer uniquement des télécopies de manière manuelle, ce qui exige un séparateur de ligne et un combiné téléphonique Remarques : <ul style="list-style-type: none"> • Hors fonction correspond au paramètre usine. • Utilisez un téléphone ordinaire pour recevoir une télécopie et composer un numéro de télécopie. • Appuyez sur # 0 sur le clavier numérique pour accéder directement à la fonction Télécopie manuelle.

Option de menu	Description
Utilisation de la mémoire Recevoir toutes les données Recevoir la majorité des données Egal Envoyé en grande partie Tout envoyer	Définit la quantité de mémoire non volatile utilisée pour une télécopie. Remarques : <ul style="list-style-type: none"> Recevoir toutes les données indique que l'intégralité de la mémoire est définie pour recevoir des télécopies. Recevoir la majorité des données indique que la majorité de la mémoire est définie pour recevoir des télécopies. Egal correspond au paramètre usine. Il répartit la mémoire équitablement entre l'envoi et la réception des télécopies. Envoyer en grande partie indique que la majorité de la mémoire est définie pour envoyer des télécopies. "Tout envoyer" indique que l'intégralité de la mémoire est définie pour recevoir des télécopies.
Annuler des télécopies Autoriser Ne pas autoriser	Indique si l'utilisateur peut annuler des télécopies. Remarque : si Annuler des télécopies n'est pas activée, elle n'apparaîtra pas comme option. Autoriser correspond au paramètre usine.
ID appelant FSK DTMF	Spécifie le type d'ID appelant utilisé. Remarque : cette option apparaît uniquement lorsque le pays sélectionné prend en charge les ID appelants multiples.

Paramètres d'envoi de télécopie

Option de menu	Description
Résolution Standard Elevée Très élevée	Détermine la qualité en points par pouce (ppp). Une résolution supérieure donne une meilleure qualité d'impression mais augmente le temps nécessaire à la transmission pour émettre les télécopies. Remarque : Standard correspond au paramètre usine.
Format d'origine Lettre US Légal US Exécutive US Mixte Lettre US/Légal US Folio Statement A4 A5 A6 Oficio (Mexico) JIS B5 4 x 6 3 x 5 Carte d'identité Universel Format de numérisation personnalisé Carte de visite	Détermine le format de papier du document qui est en cours de numérisation Remarque : Lettre US/Légal mixte est le paramètre usine utilisé aux Etats-Unis. A4 correspond au format international par défaut.

Option de menu	Description
Faces (recto verso) Eteinte Bord long Bord court	Détermine l'orientation du texte et des graphiques sur la page Remarques : <ul style="list-style-type: none"> • Le modèle Faces (recto verso) n'est pas disponible sur certains modèles. • Hors fonction correspond au paramètre usine. • Bord long exige une reliure tout le long du bord de la page (bord gauche pour l'orientation Portrait et bord supérieur pour l'orientation Paysage). • Bord court exige une reliure tout le long du bord court de la page (bord supérieur pour l'orientation Portrait et bord gauche pour l'orientation Paysage).
Contenu Texte Texte / Photo Photo	Détermine le type de contenu qui sera numérisé vers le télécopieur Remarques : <ul style="list-style-type: none"> • Texte correspond au paramètre usine. • Texte est utilisé quand le document est essentiellement du texte. • Texte/Photo correspond au paramètre usine. Texte/Photo est utilisé lorsque les documents comprennent essentiellement du texte ou des illustrations. • Photographie est utilisé lorsque le document est une photographie de haute qualité ou une impression jet d'encre.
Intensité - 4 à 4	Eclaircit ou assombrit les travaux d'impression. Remarque : 0 correspond au paramètre usine.
Indicatif	Un champ d'entrée numérique est prévu pour entrer les nombres
Rappel automatique 0 – 9	Indique le nombre de fois que l'imprimante essaie d'envoyer une télécopie à un numéro donné Remarque : 5 correspond au paramètre usine.
Intervalle recomposition 1 – 200	Indique le nombre de minutes entre les recompositions Remarque : 3 minutes correspond au paramètre usine.
Derrière un PABX Oui Non	Active la composition sans tonalité d'invit. à num. Remarque : Non correspond au paramètre usine.
Activer ECM Oui Non	Active le mode de correction des erreurs pour les télécopies. Remarque : Oui correspond au paramètre usine.
Activer les numérisations de télécopie En fonction Eteinte	Permet d'envoyer des télécopies en numérisant depuis l'imprimantes Remarque : En fonction correspond au paramètre usine.
Pilote pour envoyer une télécopie Oui Non	Active le pilote pour envoyer des télécopies depuis l'imprimante. Remarque : Oui correspond au paramètre usine.

Option de menu	Description
Mode de numérotation Tonalité Impulsion	Indique le son accompagnant la numérotation, soit une tonalité, soit une impulsion. Remarque : Tonalité correspond au paramètre usine.
Vitesse maximale 2400 4800 9600 14400 33600	Précise le débit maximal auquel vous pouvez envoyer des télécopies. Remarque : 33600 correspond au paramètre usine.
Suppression de l'arrière-plan - 4 à 4	Règle la quantité d'arrière-plan visible sur une copie. Remarque : 0 correspond au paramètre usine.
Contraste Mieux adapté au contenu 0 – 5	Précise le contraste de la sortie Remarque : "Meilleur résultat pour le contenu" correspond au paramètre usine.
Détail des ombres - 4 à 4	Règle la quantité de détail des ombres visible sur une copie. Remarque : 0 correspond au paramètre usine.
Numériser bord à bord En fonction Eteinte	Détermine si le document d'origine est numérisé bord à bord Remarque : Hors fonction correspond au paramètre usine.
Netteté 1 – 5	Règle la netteté d'une télécopie. Remarque : 3 correspond au paramètre usine.

Paramètres de réception de télécopie

Option de menu	Description
Activer la réception de télécopie En fonction Eteinte	Autorise l'imprimante à recevoir les travaux de numérisation Remarque : En fonction correspond au paramètre usine.
Sonneries avant réponse 1 – 25	Détermine le nombre de sonneries avant la réception de la télécopie Remarque : 3 correspond au paramètre usine.
Réponse auto Oui Non	Permet à l'imprimante de recevoir une télécopie. Remarque : Oui correspond au paramètre usine.
Code réponse manuelle 1 – 9	Permet de saisir un code sur les touches du téléphone pour démarrer la réception d'une télécopie. Remarques : <ul style="list-style-type: none"> • Cette option de menu est utilisée lorsque l'imprimante partage une ligne avec un téléphone. • 9 correspond au paramètre usine.

Option de menu	Description
Réduction automatique En fonction Eteinte	Ajuste la télécopie entrante pour que sa taille corresponde au format de papier chargé dans l'alimentation désignée. Remarque : En fonction correspond au paramètre usine.
Alimentation Auto Tiroir <x> Chargeur manuel	Détermine l'alimentation sélectionnée pour fournir le papier à l'imprimante pour qu'elle imprime la télécopie entrante Remarque : Auto correspond au paramètre usine.
Faces (recto verso) En fonction Eteinte	Active l'impression recto verso (sur deux faces) pour les télécopies entrantes. Remarque : Hors fonction correspond au paramètre usine.
Pied de page de la télécopie En fonction Eteinte	Imprime les informations relatives à la transmission au bas de chaque page d'une télécopie reçue Remarque : Hors fonction correspond au paramètre usine.
Vitesse maximale 2400 4800 9600 14400 33600	Précise le débit maximal auquel vous pouvez envoyer des télécopies. Remarque : 33600 correspond au paramètre usine.
Bloquer les télécopies anonymes En fonction Eteinte	Active le blocage des télécopies entrantes envoyées à partir de périphérique ne disposant pas d'ID spécifié. Remarque : Hors fonction correspond au paramètre usine.

Paramètres du journal de télécopie

Option de menu	Description
Journal de transmission Journal d'impression Journal des travaux à ne pas imprimer Impression uniquement en cas d'erreur	Active l'impression d'un journal de transmission avec chaque télécopie Remarque : Journal d'impression correspond au paramètre usine.
Réception du journal d'erreur Ne jamais imprimer Impression en cas d'erreur	Active l'impression d'un journal de réception des erreurs après avoir reçu une erreur. Remarque : Ne jamais imprimer correspond au paramètre usine.
Journaux d'impression automatique En fonction Eteinte	Active l'impression automatique des journaux de télécopie Remarque : En fonction correspond au paramètre usine.
Source papier journal Tiroir <x>	Sélectionne l'alimentation du papier utilisé pour les journaux d'impression Remarque : Le tiroir 1 correspond au paramètre usine.
Affichage des journaux Nom du poste distant Numéro composé	Précise si les journaux imprimés affichent le numéro composé ou le nom du poste. Remarque : Nom du poste distant correspond au paramètre usine.

Option de menu	Description
Activer journal travaux En fonction Eteinte	Active l'accès au journal des télécopies. Remarque : En fonction correspond au paramètre usine.
Active les journeaux d'appel En fonction Eteinte	Active l'accès au journal d'appels de télécopies. Remarque : En fonction correspond au paramètre usine.

Paramètres du haut-parleur

Option de menu	Description
Mode du haut-parleur Toujours hors fonction En fonction jusqu'à connexion Toujours en fonction	Remarques : <ul style="list-style-type: none"> • Toujours hors fonction éteint le haut-parleur. • En fonction jusqu'à connexion correspond au paramètre usine. Le haut-parleur est en fonction et produit un son jusqu'à ce que la connexion au télécopieur s'effectue. • Toujours en fonction, allumer le haut-parleur.
Volume des haut-parleurs Elevé Moyenne Basse	Définit les paramètres du volume. Remarque : Elevé correspond au paramètre usine.
Volume de la sonnerie En fonction Eteinte	Définit le volume de sonnerie des haut-parleurs du télécopieur. Remarque : En fonction correspond au paramètre usine.

Paramètres des sonneries distinctes

Option de menu	Description
Sonnerie simple En fonction Eteinte	Répond aux appels avec un seul type de sonnerie Remarque : En fonction correspond au paramètre usine.
Sonnerie double En fonction Eteinte	Répond aux appels avec deux types de sonnerie Remarque : En fonction correspond au paramètre usine.
Sonnerie triple En fonction Eteinte	Répond aux appels avec trois types de sonnerie. Remarque : En fonction correspond au paramètre usine.

Menu Lecteur Flash

Menu Lecteur Flash

Option de menu	Description
Activer lecteur Activer Désactiver	Active ou désactive le port USB situé sur la face avant de l'imprimante. Remarques : <ul style="list-style-type: none">• Certaines options ne sont pas disponibles sur les modèles d'imprimantes sélectionnés.• Activer correspond au paramètre usine.
Mettre à jour le code Activer Désactiver	Active ou désactive la capacité de l'imprimante à mettre à jour son microcode à partir d'un périphérique USB. Remarque : Activer correspond au paramètre usine.

paramètres de numérisation

Option de menu	Description
Format PDF (.pdf) TIFF (.tif) JPEG (.jpg)	Précise le format d'un fichier Remarque : PDF correspond au paramètre usine.
Version PDF 1,2 – 1,6	Définit la version du fichier PDF qui sera numérisé vers un périphérique USB Remarque : 1,5 correspond au paramètre usine.
Contenu Texte Texte / Photo Photo	Détermine le type de contenu qui sera numérisé vers un périphérique USB Remarques : <ul style="list-style-type: none">• Texte est utilisé quand le document est essentiellement du texte.• Texte/Photo correspond au paramètre usine. Texte/Photo est utilisé lorsque les documents comprennent essentiellement du texte ou des illustrations.• Photographie est utilisé lorsque le document est une photographie de haute qualité ou une impression jet d'encre.
Couleur Gris Couleur	Détermine si le document est numérisé en niveaux de gris ou en couleur. Remarque : Gris correspond au paramètre usine.
Résolution 75 150 200 300 400 600	Détermine le nombre de points par pouce de la numérisation. Remarque : 150 ppp correspond au paramètre usine.

Option de menu	Description
Intensité - 4 à 4	Eclaircit ou assombrit les travaux d'impression. Remarque : 0 correspond au paramètre usine.
Orientation Portrait Paysage	Détermine l'orientation de l'image numérisée. Remarque : Portrait correspond au paramètre usine.
Format d'origine Lettre US Légal US Mixte Lettre US/Légal US Exécutive US Folio Statement Universel 4 x 6 po. 3 x 5 po. Carte de visite Carte d'identité Format de numérisation personnalisé <x> A4 A5 Oficio (Mexico) A6 JIS B5	Détermine le format de papier du document qui est en cours de numérisation Remarque : Lettre US correspond au format par défaut aux Etats-Unis. A4 correspond au format international par défaut.
Faces (recto verso) Eteinte Bord long Bord court	Détermine l'orientation du texte et des graphiques sur la page Remarques : <ul style="list-style-type: none"> • Le modèle Faces (recto verso) n'est pas disponible sur toutes les imprimantes. • Hors fonction correspond au paramètre usine. • Bord long exige une reliure tout le long du bord de la page (bord gauche pour l'orientation Portrait et bord supérieur pour l'orientation Paysage). • Bord court exige une reliure tout le long du bord court de la page (bord supérieur pour l'orientation Portrait et bord gauche pour l'orientation Paysage).
Qualité JPEG Texte Texte / Photo Photo	Définit la qualité d'un texte JPEG, d'un texte/photo ou d'une photo en fonction de la taille du fichier et de la qualité de l'image. Remarques : <ul style="list-style-type: none"> • 75 correspond au paramètre usine pour Texte et Texte/Photo. 50 correspond au paramètre usine pour Photo. • 5 diminue la taille du fichier mais réduit également la qualité de l'image. • 90 fournit la meilleure qualité d'image mais le fichier est très volumineux.

Option de menu	Description
Utiliser l'option TIFF multipage En fonction Eteinte	Donne le choix entre des fichiers TIFF d'une seule page et des fichiers TIFF de plusieurs pages. Pour une numérisation de plusieurs pages vers un travail USB, un seul fichier TIFF comprenant toutes les pages est créé ou plusieurs fichiers TIFF sont créés comprenant un fichier pour chaque page du travail de numérisation. Remarques : <ul style="list-style-type: none"> • En fonction correspond au paramètre usine. • Cette option de menu s'applique à toutes les fonctions de numérisation
Nombre de pixels de la numérisation 8 bits 1 bit	Permet au mode Texte/Photo de disposer de tailles de fichier inférieures en utilisant des images d'1 bit. Remarque : 8 bits correspond au paramètre usine.
Nom du fichier de base	Limitez le nom du fichier de base à 53 caractères, car l'heure est ajoutée à la fin du nom de fichier de base. Remarque : Image numérisée correspond au paramètre usine.
Suppression de l'arrière-plan - 4 à 4	Règle la quantité d'arrière-plan visible sur une copie. Remarque : 0 correspond au paramètre usine.
Contraste 0 – 5 Mieux adapté au contenu	Précise le contraste de la sortie Remarque : "Meilleur résultat pour le contenu" correspond au paramètre usine.
Détail des ombres - 4 à 4	Règle la quantité de détail des ombres visible sur une image numérisée. Remarque : 0 correspond au paramètre usine.
Numériser bord à bord En fonction Eteinte	Détermine si le document d'origine est numérisé bord à bord. Remarque : Hors fonction correspond au paramètre usine.
Netteté 1 – 5	Règle la netteté d'une image numérisée. Remarque : 3 correspond au paramètre usine.

Paramètres d'impression

Option de menu	Description
Copies 1 - 999	Indique le nombre de copies à imprimer. Remarque : 1 correspond au paramètre usine.
Faces (recto verso) Recto Recto verso	Active l'impression recto verso (sur les deux faces). Remarque : Recto correspond au paramètre usine.

Paramètres d'impression

Menu Configuration

Option de menu	Description
Langage d'impression Emulation PS Emulation PCL	Permet de définir le langage d'impression par défaut. Remarques : <ul style="list-style-type: none">• L'émulation PostScript utilise un interpréteur PS pour le traitement des travaux d'impression. L'émulation PCL utilise un interpréteur PCL pour le traitement des travaux d'impression.• Emulation PCL correspond au langage d'impression paramétré en usine.• Si vous sélectionnez un de ces deux éléments comme langage d'imprimante par défaut, le logiciel peut continuer à envoyer des travaux d'impression utilisant un autre langage.
Zone d'impression Normal Page entière	Permet de définir la zone d'impression logique et physique. Remarques : <ul style="list-style-type: none">• Normale correspond au paramètre usine. Si vous essayez d'imprimer des données dans la zone non imprimable définie par la valeur Normale, l'image est tronquée au niveau des limites définies.• Le paramètre Page entière permet à l'image d'être déplacée dans une zone non imprimable définie par le paramètre Normal. Cependant, l'image est tronquée au niveau des limites définies pour la zone imprimable normale.• Le paramètre Page entière n'affecte que les pages imprimées avec l'interpréteur PCL 5e. Il n'a aucune incidence sur les pages imprimées avec un interpréteur PCL XL ou PostScript.
Destination télécharg. RAM Flash	Définit l'emplacement de stockage des ressources téléchargées. Remarques : <ul style="list-style-type: none">• RAM correspond au paramètre usine.• Flash apparaît uniquement lorsqu'une option flash est installée.• L'enregistrement des ressources téléchargées dans la mémoire vive (RAM) est temporaire.
Economiser ressources En fonction Eteinte	Indique comment l'imprimante doit traiter les ressources temporaires téléchargées, telles que les polices et les macros stockées dans la mémoire RAM, lorsqu'elle reçoit un travail nécessitant une quantité de mémoire supérieure à celle disponible. Remarques : <ul style="list-style-type: none">• Hors fonction correspond au paramètre usine. Ce paramètre permet à l'imprimante de conserver les ressources téléchargées tant que la mémoire n'est pas requise pour d'autres travaux. Les ressources téléchargées sont supprimées afin de traiter les travaux d'impression.• En fonction permet à l'imprimante de conserver les ressources téléchargées lorsque le langage est modifié ou qu'elle est réinitialisée. Si l'imprimante manque de mémoire, aucune des ressources téléchargées n'est supprimée.

Menu Finition

Remarque : certaines options ne sont pas disponibles sur tous les modèles d'imprimantes.

Option de menu	Description
Faces Recto verso Recto	Détermine si le mode recto verso (impression sur les deux faces) est défini comme valeur par défaut pour tous les travaux d'impression. Remarque : Recto correspond au paramètre usine.
Reliure recto verso Bord long Bord court	Définit la manière dont les pages recto verso sont reliées et l'orientation de l'impression au verso de la feuille par rapport à celle du recto. Remarques : <ul style="list-style-type: none"> • Bord long correspond au paramètre usine. • Bord long permet de relier les pages sur le bord gauche pour une orientation Portrait et sur le bord supérieur pour une orientation Paysage. • Bord court permet de relier les pages sur le bord supérieur pour une orientation Portrait et sur le bord gauche pour une orientation Paysage.
Copies 1 – 999	Indique un nombre de copies par défaut pour chaque impression. Remarque : 1 correspond au paramètre usine.
Pages vierges Ne pas imprimer Imprimer	Indique si des pages vierges sont insérées dans un travail d'impression. Remarque : Ne pas imprimer correspond au paramètre usine.
Assemblage En fonction Hors fonction	Imprime les pages d'un travail d'impression en respectant l'ordre défini lors de l'impression de plusieurs exemplaires de ce travail. Remarques : <ul style="list-style-type: none"> • Hors fonction correspond au paramètre usine. Les pages ne sont pas assemblées. • L'option En fonction permet d'assembler le travail d'impression dans l'ordre défini. • Pour ces deux valeurs, l'intégralité du travail est imprimée le nombre de fois spécifié dans le menu Copies.
Séparateurs Aucun Entre copies Entre travaux Entre pages	Indique si des séparateurs vierges sont insérés. Remarques : <ul style="list-style-type: none"> • Aucun correspond au paramètre usine. • Entre copies permet d'insérer une feuille vierge entre chaque copie d'un travail d'impression si l'option Assemblage est définie sur En fonction. Si l'option Assemblage est définie sur Hors fonction, une page vierge est insérée entre chaque série de pages imprimées (toutes les pages 1, toutes les pages 2 et ainsi de suite). • Entre travaux insère une page vierge entre les travaux d'impression. • Entre pages insère une page vierge entre chaque page d'un travail d'impression. Cette fonction est utile si vous imprimez des transparents ou si vous souhaitez insérer des pages vierges dans un document pour ajouter des remarques.
Alim. séparateur Tiroir <x> Chargeur multipage	Indique la source d'alimentation pour les séparateurs. Remarque : le tiroir 1 (tiroir standard) correspond au paramètre usine.

Option de menu	Description
Pages par feuille Hors fonction 2 pages/feuille 4 pages/feuille 6 pages/feuille 9 pages/feuille 16 pages/feuille	Indique que plusieurs pages doivent être imprimées sur une seule face d'une feuille. Remarques : <ul style="list-style-type: none"> • Le nombre sélectionné correspond au nombre de pages imprimées sur une face. • Hors fonction correspond au paramètre usine.
Ordre pages par feuille Horizontal Horizontal inversé Vertical inversé Vertical	Détermine comment les images apparaissent sur la page. Remarque : Horizontal correspond au paramètre usine.
Orientation Auto Paysage Portrait	Détermine l'orientation d'une feuille multipage. Remarques : <ul style="list-style-type: none"> • Auto correspond au paramètre usine. L'imprimante sélectionne automatiquement l'orientation (Portrait ou Paysage). • L'option Bord long utilise l'orientation Paysage. • L'option Bord court utilise l'orientation Portrait.
Bordure pages/feuille Aucun Simple	Imprime une bordure autour de chaque page. Remarque : Aucun correspond au paramètre usine.

Menu Qualité

Option de menu	Description
Résolution impression 300 ppp 600 ppp 1 200 ppp Qualité image 1200 Qualité image 2400	Détermine la résolution des travaux d'impression. Remarque : 600 ppp correspond au paramètre usine. Le pilote d'imprimante par défaut est 1200 IQ.
Augmentation des pixels Eteinte Polices Horizontalement Verticalement Dans les deux sens	Améliore la qualité d'impression des polices de petite taille et des graphiques. Remarques : <ul style="list-style-type: none"> • Hors fonction correspond au paramètre usine. • Ce paramètre est uniquement appliqué au texte. • Horizontalement obscurcit les lignes horizontales des textes et des images. • Verticalement obscurcit les lignes verticales des textes et des images. • Ce paramètre obscurcit les lignes horizontales et verticales des textes et des images.

Option de menu	Description
Intensité toner 1 – 10	Eclaircit ou assombrit les travaux d'impression. Remarques : <ul style="list-style-type: none"> • 8 correspond au paramètre usine. • La sélection d'une valeur plus petite permet d'économiser le toner.
Amél. traits fins En fonction Eteinte	Mode d'impression conseillé pour certains fichiers tels que des plans d'architecte, des cartes, des circuits électroniques ou des diagrammes. Remarques : <ul style="list-style-type: none"> • Hors fonction correspond au paramètre usine. • Pour définir le paramètre Amél. traits fins à partir du serveur Web incorporé, entrez l'adresse IP de l'imprimante réseau dans une fenêtre de navigation.
Correction des gris Auto Eteinte	Règle la valeur de gris de vos travaux d'impression. Remarque : Auto correspond au paramètre usine.
Luminosité -6 à 6	Ajuste ou assombrit les travaux d'impression et économise le toner. Remarques : <ul style="list-style-type: none"> • 0 correspond au paramètre usine. • Une valeur négative obscurcit le texte, les images et les graphiques. Une valeur positive les éclaircit et permet d'économiser le toner.
Contraste 0 – 5	Règle le degré de différence entre les niveaux de gris de vos travaux d'impression. Remarques : <ul style="list-style-type: none"> • 0 correspond au paramètre usine. • Plus ce paramètre est élevé, plus la différence entre les niveaux de gris est importante.

Menu Utilitaires

Option de menu	Description
Formater flash Non Oui	Formate la mémoire flash. On appelle mémoire flash la capacité de stockage ajoutée grâce à l'installation sur l'imprimante d'une carte flash optionnelle. Attention — Dommages potentiels : ne mettez pas l'imprimante hors tension pendant le formatage de la mémoire flash. Remarques : <ul style="list-style-type: none"> • Pour que cette option de menu soit disponible, l'imprimante doit être équipée d'une carte mémoire flash optionnelle fonctionnant correctement. • Si vous sélectionnez Non, la demande de formatage est annulée. • Si vous sélectionnez Oui, toutes les données de la mémoire flash sont supprimées.

Option de menu	Description
Défragmenter flash Non Oui	Récupère l'espace de stockage inutilisé et permet ainsi d'optimiser la capacité de stockage de la mémoire flash. Attention — Dommages potentiels : ne mettez pas l'imprimante hors tension pendant la défragmentation de la mémoire flash. Remarques : <ul style="list-style-type: none"> • Pour que cette option de menu soit disponible, l'imprimante doit être équipée d'une carte mémoire flash optionnelle fonctionnant correctement. La carte mémoire Flash ne peut pas être protégée en lecture/écriture ou en écriture. • Si vous sélectionnez Non, la demande de défragmentation est annulée. • Si vous sélectionnez Oui, toutes les ressources téléchargées stockées dans la mémoire Flash sont transférées vers la mémoire de l'imprimante et la mémoire Flash est reformatée. Une fois le formatage terminé, les ressources téléchargées sont à nouveau chargées dans la mémoire flash.
Dépistage Hex Activer	Permet d'isoler plus facilement la cause d'un problème d'impression. Remarques : <ul style="list-style-type: none"> • Si vous sélectionnez Activer, toutes les données envoyées à l'imprimante seront imprimées sous la forme d'une représentation hexadécimale et alphabétique et les codes de commande ne seront pas exécutés. • Pour quitter le mode Dépistage Hex, réinitialisez l'imprimante ou mettez-la hors tension.
Taux de couverture Hors fonction En fonction	Fournit une estimation du pourcentage de couverture d'une page. L'estimation est imprimée sur une page de séparation. Remarque : Hors fonction correspond au paramètre usine.

Menu PDF

Option de menu	Description
Ajuster la page Non Oui	Ajuste le contenu de la page au format de support sélectionné Remarque : Non correspond au paramètre usine.
Commentaires Ne pas imprimer Imprimer	Indique s'il faut ou non imprimer les commentaires du fichier PDF Remarque : Ne pas imprimer correspond au paramètre usine.

Menu PostScript

Option de menu	Description
Impr. erreur PS En fonction Hors fonction	Imprime un page mentionnant l'erreur PostScript. Remarque : Hors fonction correspond au paramètre usine.

Option de menu	Description
Priorité police Résidente Flash/Disque	Etablit l'ordre de recherche des polices. Remarques : <ul style="list-style-type: none"> • Résidente correspond au paramètre usine. • Pour que cette option de menu soit disponible, l'imprimante doit être équipée d'une carte mémoire flash optionnelle fonctionnant correctement. • La carte mémoire Flash ne peut pas être protégée en lecture/écriture, en écriture ou avec un mot de passe. • La taille du tampon de travail ne doit pas être définie sur 100 %.

Menu Emul PCL

Option de menu	Description
Origine police Résidente Téléchargement Mémoire flash Tout	Indique quelles sont les polices disponibles. Remarques : <ul style="list-style-type: none"> • Résidente correspond au paramètre usine. Affiche le jeu de polices par défaut téléchargé sur la RAM. • Téléchargement apparaît uniquement s'il existe des polices téléchargées. Ce paramètre affiche toutes les polices téléchargées sur la RAM. • Flash apparaît uniquement lorsqu'une option flash contenant des polices est installée. • L'option flash doit être correctement formatée et ne peut pas être protégée en lecture/écriture, en écriture ou par un mot de passe. • Tout affiche toutes les polices disponibles, quelle que soit l'option.
Nom police <x>	Permet d'afficher ou de modifier le paramètre dans la liste de sélection.
Jeu symboles <x>	Permet d'afficher ou de modifier le paramètre dans la liste de sélection.
Paramètres d'émulation PCL Taille en points 1 – 1008	Modifie la taille en points pour les polices typographiques vectorielles. Remarques : <ul style="list-style-type: none"> • 12 correspond au paramètre usine. • Le terme « taille en points » fait référence à la hauteur des caractères de la police. Un point équivaut à environ 1/72 pouce. • La taille en points peut être réduite ou augmentée par incrément de 0,25.
Paramètres d'émulation PCL Pas 0,08 – 100	Indique l'espacement pour les polices vectorielles à espacement constant. Remarques : <ul style="list-style-type: none"> • 10 correspond au paramètre usine. • L'espacement correspond au nombre de caractères à espacement fixe par pouce (cpp). • L'espacement peut être réduit ou augmenté par incrément de 0,01 cpp. • Dans le cas de polices à espacement constant non vectorielles, l'espacement est affiché mais il ne peut pas être modifié.

Option de menu	Description
Paramètres d'émulation PCL Orientation Portrait Paysage	Détermine l'orientation du texte et des images sur la page. Remarques : <ul style="list-style-type: none"> • Portrait correspond au paramètre usine. • Portrait imprime le texte et les graphiques parallèlement au bord court du papier. • Paysage imprime le texte et les graphiques parallèlement au bord long du papier.
Paramètres d'émulation PCL Lignes par page 1 – 255 60 64	Détermine le nombre de lignes imprimées sur chaque page. Remarques : <ul style="list-style-type: none"> • 60 correspond au paramètre usine pour les Etats-Unis. 64 correspond au paramètre usine utilisé à l'international. • L'imprimante définit l'espace disponible entre chaque ligne en fonction des paramètres Lignes par page, Format papier et Orientation. Sélectionnez l'orientation et le format de papier requis avant de définir le nombre de lignes par page.
Paramètres d'émulation PCL Largeur A4 198 mm 203 mm	Permet de configurer l'imprimante pour impression sur format A4. Remarques : <ul style="list-style-type: none"> • 198 mm correspond au paramètre usine. • 203 mm configure la largeur de la page de façon à pouvoir imprimer 80 caractères avec espacement de 10.
Paramètres d'émulation PCL CR Auto après LF En fonction Hors fonction	Indique si l'imprimante effectue automatiquement un retour chariot (CR) après une commande de saut de ligne (LF). Remarque : Hors fonction correspond au paramètre usine.
Paramètres d'émulation PCL LF Auto après CR En fonction Hors fonction	Indique si l'imprimante insère automatiquement un saut de ligne (LF) après une commande de retour chariot (CR) Remarque : Hors fonction correspond au paramètre usine.

Option de menu	Description
Renommer les tiroirs Affecter chrg MF Hors fonction Aucun 0 – 199 Affecter tiroir <x> Hors fonction Aucun 0 – 199 Affecter papier man. Hors fonction Aucun 0 – 199 Affecter enveloppe manuel Hors fonction Aucun 0 – 199	Configure l'imprimante pour qu'elle fonctionne avec des logiciels ou des programmes qui utilisent une numérotation différente pour les tiroirs, les bacs et les chargeurs. Remarques : <ul style="list-style-type: none"> • Hors fonction correspond au paramètre usine. • Aucun n'est pas disponible. Ce paramètre s'affiche uniquement lorsqu'il est sélectionné par l'interpréteur PCL 5. • Aucun : ignore la commande de sélection de la source d'alimentation. • 0 – 199 permet d'attribuer des paramètres personnalisés.
Renommer les tiroirs Voir conf. usine Aucun	Affiche la valeur par défaut attribuée à chaque tiroir, bac ou chargeur.
Renommer les tiroirs Rest. vl. défaut Oui Non	Restaure les paramètres par défaut de tous les tiroirs, bac et chargeurs.

Menu Image

Option de menu	Description
Ajustement auto En fonction Hors fonction	Sélectionne le format, l'échelle et l'orientation du papier les plus appropriés. Remarques : <ul style="list-style-type: none"> • En fonction correspond au paramètre usine. • L'option En fonction annule les paramètres de mise à l'échelle et d'orientation définis pour certaines images.
Inverser En fonction Hors fonction	Inverse les images monochromes à deux tons. Remarques : <ul style="list-style-type: none"> • Hors fonction correspond au paramètre usine. • La taille de la police peut être augmentée par incrément de 1 point. • Ce paramètre ne s'applique pas aux images au format GIF ou JPEG.

Option de menu	Description
Echelle Ancrage sup. gauche Meilleure corres. Ancrage au centre Ajuster en haut./larg. Ajuster en hauteur Ajuster en largeur	Ajuste l'image au format de support sélectionné. Remarque : Meilleure corres. correspond à la valeur usine.
Orientation Portrait Paysage Portrait inversé Paysage inversé	Définit l'orientation de l'image. Remarque : Portrait correspond au paramètre usine.

Définir date/heure

Option de menu	Description
Afficher date/heure	Affiche la date et l'heure au format AAAA – MM – DD HH:MM. Remarque : il s'agit uniquement d'un affichage.
Définir date/heure Oui Non	Indique à l'imprimante de lancer l'assistant de configuration. Remarques : <ul style="list-style-type: none"> • Oui correspond au paramètre usine. • Après avoir exécuté l'assistant de configuration en sélectionnant Terminé sur l'écran permettant de choisir votre pays, Non devient le paramètre par défaut.
Fuseau horaire (Amérique du Nord, Amérique centrale et Amérique du Sud) Hawaii * Alaska Tijuana (PST) Etats-Unis/Canada PST Etats-Unis/Canada MST Etats-Unis/Canada CST Etats-Unis/Canada EST Canada AST Caracas (VET) Terre-Neuve (NST) Brasilia (BRT)	Détermine le fuseau horaire pour la télécopie. Remarque : * indique que cette valeur n'a pas d'heures de début et de fin pré-programmées pour le paramètre Heure d'été.

Option de menu	Description
Fuseau horaire (Europe et Afrique) Les Açores (AZOT) Praia (CVT) * Heure de Greenwich GMT (*) Dublin, Irlande Londres (BST) Europe occidentale Europe centrale Europe de l'Est Le Caire (EET) Pretoria (SAST) * Moscou (MSK)	Détermine le fuseau horaire pour la télécopie. Remarque : * indique que cette valeur <i>n'a pas</i> d'heures de début et de fin pré-programmées pour le paramètre Heure d'été.
Fuseau horaire (Asie) Jérusalem (IST) Abu Dhabi (GIST)* Kaboul (AFT) * Islamabad (PKT) * New Delhi (IST) * Katmandou (NPT) * Astana (ALMT) * Rangoon (MMT) * Bangkok (ICT) * Pékin (CST) * Séoul (KST) * Tokyo (JST) *	Détermine le fuseau horaire pour la télécopie. Remarque : * indique que cette valeur <i>n'a pas</i> d'heures de début et de fin pré-programmées pour le paramètre Heure d'été.
Fuseau horaire (Australie et région Pacifique) Australie WST Australie CST Darwin (CST) * Australie EST Queensland (EST) * Tasmanie (EST) Wellington (NZST) Non listé	Détermine le fuseau horaire pour la télécopie. Remarque : * indique que cette valeur <i>n'a pas</i> d'heures de début et de fin pré-programmées pour le paramètre Heure d'été.
Observer l'heure d'été En fonction Hors fonction	Adapter à l'heure d'été Remarque : En fonction correspond au paramètre usine.
Activer NTP En fonction Hors fonction	Permet à l'horloge de l'imprimante de se synchroniser avec le serveur NTP. Remarque : En fonction correspond au paramètre usine.

Maintenance de l'imprimante

Nettoyage de la partie externe de l'imprimante

1 Assurez-vous que l'imprimante est hors tension et débranchée de la prise de courant murale.



MISE EN GARDE—RISQUE D'ELECTROCUTION : pour éviter tout risque de choc électrique lors du nettoyage de l'extérieur de l'imprimante, débranchez le cordon d'alimentation de la prise murale ainsi que tous les câbles de l'imprimante avant de commencer.

2 Retirez toutes les feuilles de l'imprimante.

3 Humidifiez un tissu propre et non pelucheux avec de l'eau.

Attention — Dommages potentiels : n'utilisez ni détergent ni produit nettoyant car ils risquent d'endommager l'imprimante.

4 Nettoyez uniquement l'extérieur de l'imprimante.

Attention — Dommages potentiels : l'utilisation d'un tissu humide pour nettoyer l'intérieur de l'imprimante risque d'endommager celle-ci.

5 Assurez-vous que toutes les zones de l'imprimante sont sèches avant de lancer un nouveau travail d'impression.

Nettoyage de la vitre du scanner

Si vous rencontrez des problèmes de qualité d'impression, par exemple des rayures sur les images copiées ou numérisées, nettoyez les zones indiquées.

- 1 Humidifiez un chiffon propre et sans peluches ou une serviette en papier.
- 2 Ouvrez le capot du scanner.

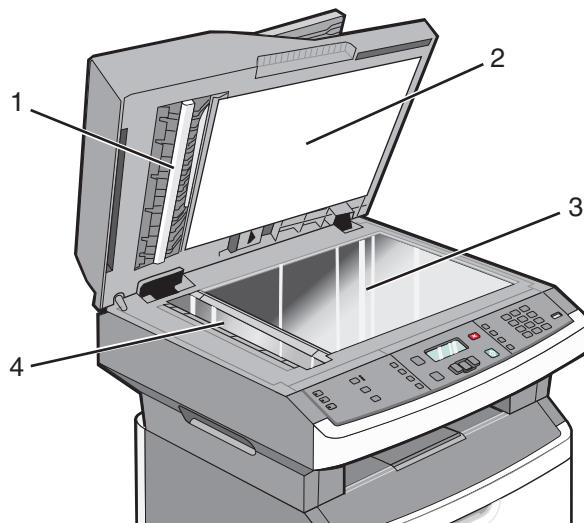

1	Dessous blanc du couvercle du CAD
2	Dessous blanc du couvercle du scanner
3	Vitre du scanner
4	Vitre du CAD

- 3 Nettoyez les zones indiquées et laissez-les sécher.
- 4 Fermez le couvercle du scanner.

Nettoyage des rouleaux séparateurs du DAA

Après avoir effectué plus de 50 000 copies à l'aide du DAA, nettoyez les rouleaux séparateurs du DAA.

- 1 Ouvrez le capot du DAA.

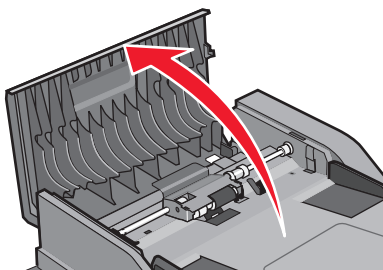

2 Déverrouillez le rouleau séparateur.

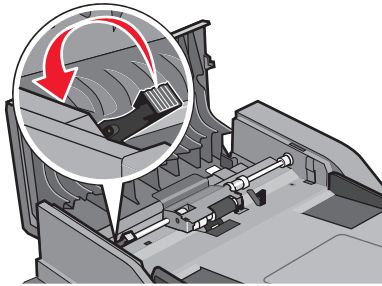

3 Retirez le rouleau séparateur.

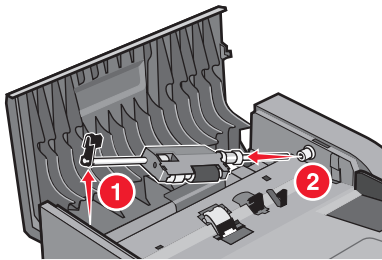

4 Nettoyez les rouleaux séparateurs à l'aide d'un tissu propre et non pelucheux humidifié avec de l'eau.

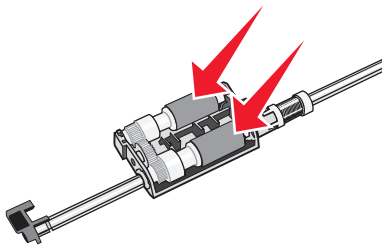

5 Réinstallez le rouleau séparateur.

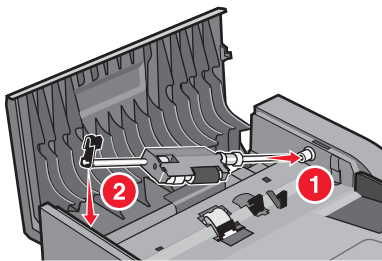

6 Verrouillez le rouleau séparateur.

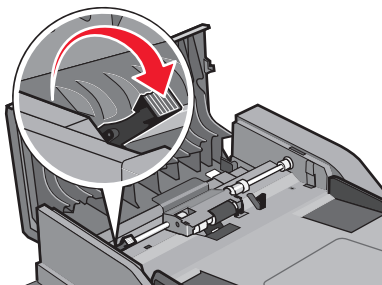

7 Fermez le capot du DAA.

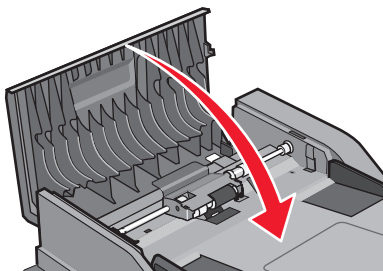

Stockage des fournitures

Stockez les fournitures de l'imprimante dans un lieu propre et frais. Rangez-les côté droit orienté vers le haut et ne les sortez pas de leur emballage avant de les utiliser.

Veillez à ne pas exposer les fournitures à :

- la lumière directe du soleil,
- des températures supérieures à 35°C,
- une humidité élevée (supérieure à 80 %),
- un environnement salé,
- des gaz corrosifs,
- une poussière excessive.

Vérification de l'état des fournitures à partir de l'ordinateur réseau

Remarque : l'ordinateur doit être connecté au même réseau que l'imprimante.

1 Saisissez l'adresse IP de l'imprimante dans le champ d'adresse de votre navigateur Web.

Remarque : si vous ne connaissez pas l'adresse IP de l'imprimante, imprimez une page de configuration réseau et identifiez l'adresse IP dans la section TCP/IP.

2 Cliquez sur **Etat du périphérique**. La page Etat du périphérique apparaît, affichant un récapitulatif des niveaux de fournitures.

Déplacement de l'imprimante

Attention — Dommages potentiels : les dommages à l'imprimante occasionnés par un déplacement incorrect ne sont pas couverts par sa garantie.

AVERTISSEMENT—RISQUE DE BLESSURE : suivez les instructions ci-dessous pour éviter de vous blesser ou d'endommager l'imprimante :

- Mettez l'imprimante hors tension à l'aide du commutateur d'alimentation et débranchez le cordon d'alimentation de la prise murale.
- Débranchez tous les cordons et câbles de l'imprimante avant de la déplacer.
- Utilisez les poignées situées de part et d'autre de l'imprimante pour la soulever.

- Veillez à ne pas laisser les doigts sous l'imprimante lorsque vous la déposez.
- Assurez-vous qu'il y ait suffisamment d'espace autour de l'imprimante avant de la configurer. Pour plus d'informations, reportez-vous à « Sélection d'un emplacement pour l'imprimante », page 11.

L'imprimante et les options peuvent être déplacées en toute sécurité en respectant les précautions suivantes :

- Si vous utilisez un chariot pour déplacer l'imprimante, veillez à ce qu'il puisse supporter son poids et que sa surface puisse accueillir toute la base de l'imprimante.
- Maintenez l'imprimante en position verticale.
- Evitez tout mouvement brusque.

Transport de l'imprimante

Pour transporter l'imprimante, emballez-la dans son conditionnement d'origine ou consultez votre point de vente pour obtenir un kit de transport.

Commande de fournitures

Pour commander des fournitures aux Etats-Unis, contactez Lexmark au 1-800-539-6275 afin d'obtenir des informations sur les revendeurs de fournitures agréés Lexmark de votre région. Dans les autres pays ou régions, consultez le site Web de Lexmark à l'adresse www.lexmark.com ou contactez le revendeur de votre imprimante.

Attention — Dommages potentiels : les dommages causés par l'utilisation de fournitures ou de pièces de rechange autres que Lexmark ne sont pas couverts par la garantie. L'utilisation de fournitures ou de pièces de rechange autres que Lexmark peut entraîner une dégradation de la qualité d'impression.

Remarque : pour toutes les estimations de durée de vie des fournitures de l'imprimante, il est supposé que vous utilisez du papier ordinaire au format Lettre US ou A4.

Commande de cartouches de toner

Lorsque le message **88 Niveau de cartouche bas** s'affiche ou lorsque la qualité d'impression est altérée :

- 1 Retirez la cartouche de toner.
- 2 Secouez la cartouche vigoureusement plusieurs fois d'avant en arrière et de gauche à droite pour répartir le toner.

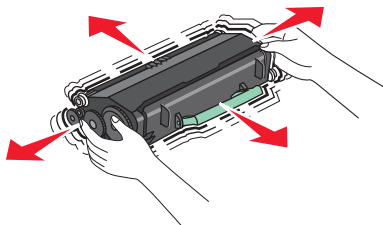

- 3 Remettez en place la cartouche pour poursuivre l'impression.

Remarque : répétez cette procédure plusieurs fois jusqu'à ce que l'impression ne soit plus lisible avant de remplacer la cartouche.

Cartouches de toner recommandées et références

Nom de la pièce	Cartouche normale	Cartouches d'impression Lexmark à retourner
Cartouche de toner	X264A21G	X264A11G
Cartouche de toner longue durée	X264H21G	X264H11G

Commande d'un kit du photoconducteur

L'imprimante affiche un message pour vous signaler que le kit du photoconducteur est bientôt épuisé. Vous devrez alors commander un nouveau kit du photoconducteur. Vous pouvez également connaître l'état du kit du photoconducteur en imprimant une page de configuration réseau.

Nom de la pièce	Référence
Kit du photoconducteur	E260X22G

Commande de pièces de rechange pour le dispositif d'alimentation automatique (DAA)

Commandez des pièces de rechange pour le dispositif d'alimentation automatique si vous rencontrez des problèmes d'alimentation (chargement de deux feuilles, absence de chargement, etc.) via le DAA.

Nom de la pièce	Référence
Tiroir d'alimentation DAA	40X5470
Bloc séparateur du DAA	40X5472
Rouleau séparateur du DAA	40X5471

Remplacement des fournitures

Remplacement de la cartouche de toner

Lorsque le message **88 Niveau de cartouche bas** s'affiche ou lorsque l'impression devient plus pâle, retirez la cartouche de toner. Secouez-la énergiquement plusieurs fois de gauche à droite et d'avant en arrière pour répartir le toner, puis réinsérez-la pour poursuivre l'impression. Lorsque le fait de secouer la cartouche n'améliore plus la qualité de l'impression, remplacez la cartouche de toner.

Remarque : vous pouvez vérifier approximativement la quantité de toner restante en imprimant une page de paramètres de menus.

Pour remplacer la cartouche de toner :

- 1 Ouvrez la porte avant en appuyant sur le bouton situé sur le côté gauche de l'imprimante et en abaissant la porte.

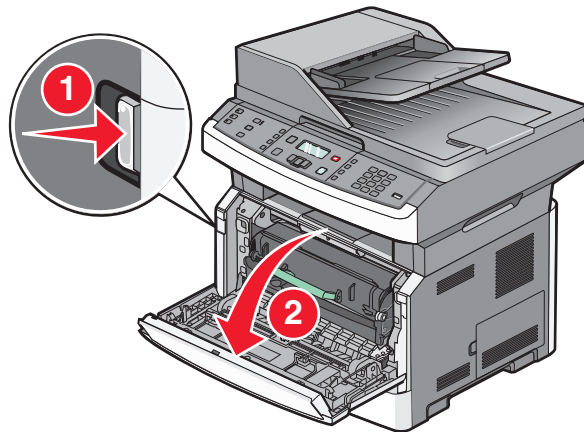

- 2 Appuyez sur le bouton situé à la base du kit du photoconducteur, puis saisissez la poignée pour extraire la cartouche de toner.

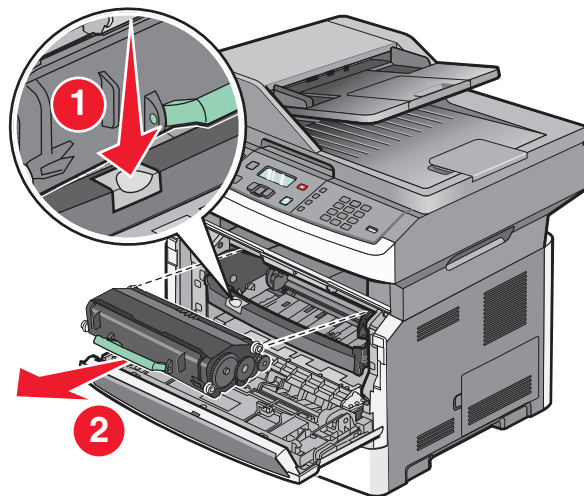

- 3 Déballez la nouvelle cartouche de toner.
- 4 Secouez la cartouche dans tous les sens afin de répartir le toner.

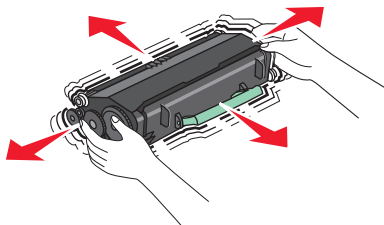

- 5 Installez la nouvelle cartouche de toner en alignant les rouleaux de la cartouche sur les flèches situées sur les rails du kit du photoconducteur. Poussez la cartouche de toner au maximum. La cartouche *s'enclenche* lorsqu'elle est correctement installée.

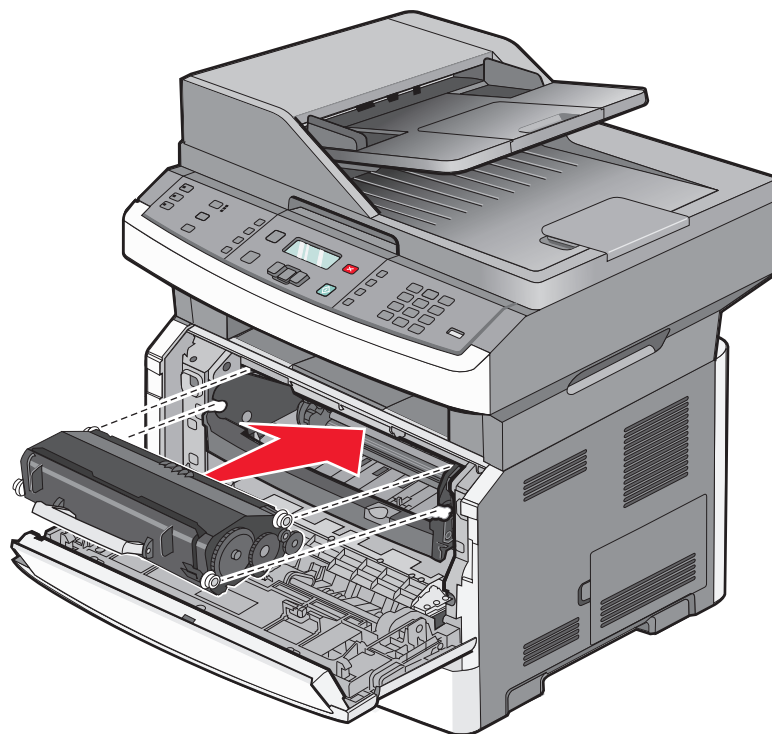

- 6 Fermez la porte avant.

Remplacement du kit du photoconducteur

L'imprimante vous informe automatiquement lorsque le kit du photoconducteur a atteint le nombre maximum de pages. Les messages **84 Fin durée vie kit PC** ou **84 Remplacer kit PC** s'affichent à l'écran. Vous pouvez également connaître l'état du kit du photoconducteur en imprimant une page des paramètres de menus.

Lorsque les messages **84 Fin durée vie kit PC** ou **84 Remplacer kit PC** apparaissent, vous devez immédiatement commander un nouveau kit du photoconducteur. Même si l'imprimante continue à fonctionner correctement après que le kit du photoconducteur a atteint sa fin de durée de vie officielle, la qualité de l'impression diminue de manière significative.

Remarque : le kit du photoconducteur n'est constitué que d'un seul élément.

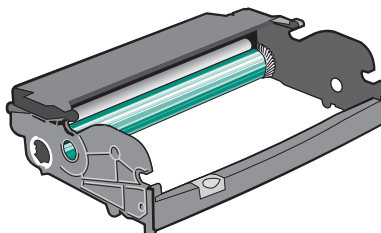

Pour remplacer le kit du photoconducteur :

- 1 Ouvrez la porte avant en appuyant sur le bouton situé sur le côté gauche de l'imprimante et en abaissant la porte avant.
- 2 Utilisez la poignée de la cartouche de toner pour extraire la cartouche de toner et le kit du photoconducteur ensemble de l'imprimante.

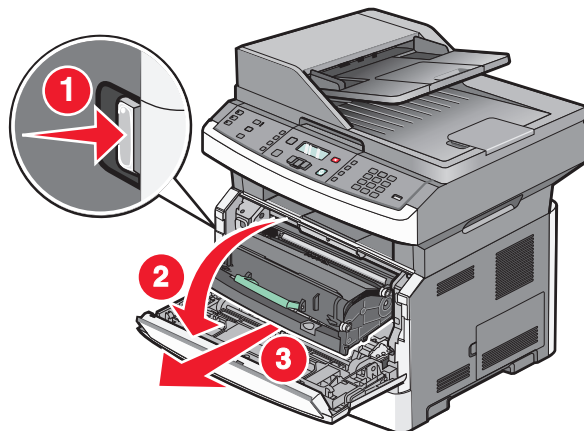

- 3 Placez l'unité sur une surface plane et propre.

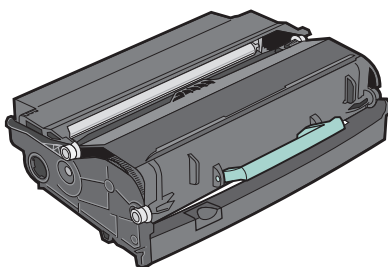

- 4 Appuyez sur le bouton situé à la base du kit du photoconducteur. Tirez la cartouche de toner vers le haut pour l'extraire à l'aide de la poignée.

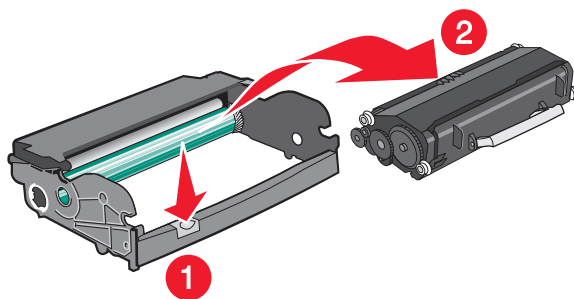

5 Déballez le nouveau kit du photoconducteur. Ne touchez pas le tambour du photoconducteur.

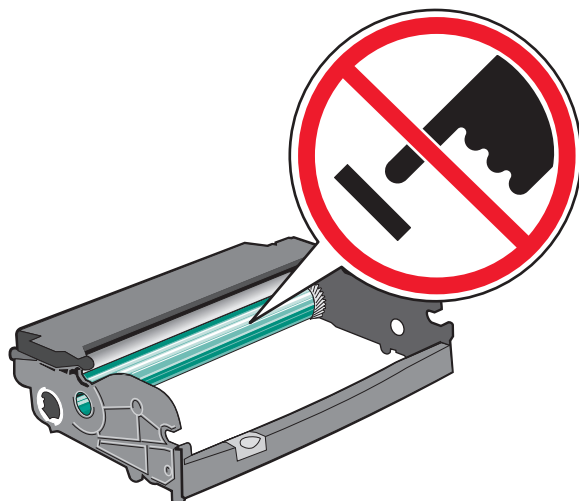

Attention — Dommages potentiels : lors du remplacement du kit du photoconducteur, ne le laissez pas exposé trop longtemps à la lumière directe. Cela pourrait provoquer des problèmes de qualité d'impression.

6 Insérez la cartouche de toner dans le kit du photoconducteur en alignant les rouleaux de la cartouche de toner avec les rails. Poussez la cartouche jusqu'à ce qu'elle s'enclenche.

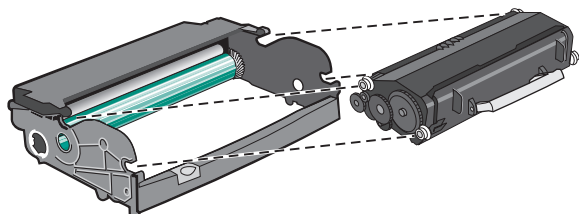

7 Installez l'unité dans l'imprimante en alignant les flèches des guides de l'unité avec les flèches de l'imprimante. Poussez l'unité au maximum.

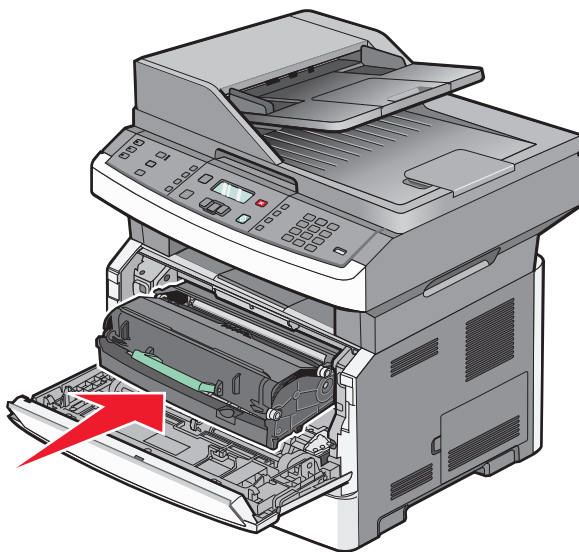

8 Après avoir remis en place le kit du photoconducteur, réinitialisez le compteur du photoconducteur. Pour réinitialiser le compteur, reportez-vous à la notice d'utilisation fournie avec le nouveau kit du photoconducteur.

Attention — Dommages potentiels : réinitialiser le compteur du photoconducteur sans remplacer le photoconducteur peut endommager votre imprimante et annuler votre garantie.





9 Refermez la porte avant.

Support administratif

Recherche d'informations sur l'administrateur et la mise en réseau avancée

Ce chapitre traite des tâches de support administratif de base. Pour des tâches de support système avancées, reportez-vous au *Guide de mise en réseau* sur le CD *Logiciel et documentation* et au *Guide de l'administrateur du serveur Web incorporé* sur le site Web Lexmark : www.lexmark.com.

Restauration des paramètres usine

- 1 Depuis le panneau de commandes de l'imprimante, appuyez sur .
- 2 Appuyez sur les flèches jusqu'à ce que **Paramètres** s'affiche, puis appuyez sur .
- 3 Appuyez sur les flèches jusqu'à ce que **Paramètres généraux** s'affiche, puis appuyez sur .
- 4 Appuyez sur les flèches jusqu'à ce que **Paramètres usine** s'affiche, puis appuyez sur .
- 5 Appuyez sur les flèches jusqu'à ce que **Restaurer maintenant** s'affiche, puis appuyez sur .

Attendez que **Soumission des changements** s'affiche momentanément, suivi de **Restauration des paramètres usine**, avant que l'imprimante ne revienne à l'état **Prêt**.

Attention — Dommages potentiels : la valeur Restaurer maintenant permet de restaurer tous les paramètres usine de l'imprimante à l'exception des paramètres du menu Réseau/Port. L'ensemble des ressources téléchargées stockées dans la mémoire vive est supprimé. Cette suppression n'affecte pas les ressources téléchargées stockées dans la mémoire flash.

Utilisation du serveur Web incorporé

Si l'imprimante est installée sur un réseau, le serveur Web incorporé est disponible pour effectuer de nombreuses tâches, notamment :

- Affichage d'un écran virtuel du panneau de commandes de l'imprimante
- Vérification de l'état des fournitures d'imprimante
- Configuration des paramètres de l'imprimante
- Configuration des paramètres réseau
- Affichage des rapports

Pour accéder au serveur Web incorporé, saisissez l'adresse IP de l'imprimante dans le champ d'adresse de votre navigateur Web.

Remarques :

- Si vous ne connaissez pas l'adresse IP de l'imprimante, imprimez une page de configuration réseau et identifiez l'adresse IP dans la section TCP/IP.
- Pour plus d'informations, reportez-vous au *Guide de mise en réseau* sur le CD *Logiciel et documentation* et au *Guide de l'administrateur du serveur Web incorporé* sur le site Web de Lexmark™ : www.lexmark.com.

Affichage des rapports

Vous pouvez afficher certains rapports depuis le serveur Web incorporé. Ces rapports sont utiles pour l'évaluation de l'état de l'imprimante, du réseau, des journaux et des fournitures. Pour afficher les rapports d'une imprimante réseau :

- 1 Saisissez l'adresse IP de l'imprimante dans le champ d'adresse de votre navigateur Web.

Remarque : si vous ne connaissez pas l'adresse IP de l'imprimante, imprimez une page de configuration réseau et identifiez l'adresse IP dans la section TCP/IP.

- 2 Cliquez sur **Rapports**.

Vérification de l'état du périphérique

Sur la page Etat du périphérique du serveur Web incorporé, il est possible de consulter les paramètres des tiroirs, le niveau de toner de la cartouche de toner, le pourcentage relatif à la durée de vie restante du kit du photoconducteur et les mesures de capacité de certaines parties de l'imprimante. Pour accéder à l'état du périphérique :

- 1 Saisissez l'adresse IP de l'imprimante dans le champ d'adresse de votre navigateur Web.

Remarque : si vous ne la connaissez pas, imprimez une page de configuration réseau et identifiez l'adresse IP dans la section TCP/IP.

- 2 Cliquez sur l'onglet **Etat du périphérique**.

Limiter l'accès aux menus de l'imprimante

Vous pouvez protéger l'accès à certains menus en créant des mots de passe et en choisissant les menus à protéger. Lorsqu'un menu protégé est sélectionné, l'utilisateur est invité à saisir le mot de passe correspondant.

Pour protéger les menus de l'imprimante via le serveur Web incorporé :

- 1 Saisissez l'adresse IP de l'imprimante dans le champ d'adresse de votre navigateur Web.

Remarque : si vous ne connaissez pas l'adresse IP de l'imprimante, imprimez une page de configuration réseau et identifiez l'adresse IP dans la section TCP/IP.

- 2 Cliquez sur **Paramètres**.

- 3 Dans Autres paramètres, cliquez sur **Sécurité**.

- 4 Cliquez sur **Protection de la page Web par mot de passe**. Il est possible de protéger l'accès aux menus Papier, Rapports, Paramètres et Réseau/Ports.

- 5 Depuis cet écran, vous pouvez définir un mot de passe utilisateur et un mot de passe avancé. Déterminez quel est le mot de passe qui permet d'accéder à chacun des menus. Vous pouvez également choisir de ne pas protéger un menu.

Remarque : le menu Sécurité est toujours protégé par mot de passe lorsque des mots de passe utilisateur et avancé ont été définis. Si les deux mots de passe ont été définis, seul le mot de passe avancé est valide pour accéder au mode du menu Sécurité.

- 6 Cliquez sur **Envoyer** pour enregistrer les paramètres.

Configuration des alertes par e-mail

Votre imprimante peut vous envoyer un e-mail lorsque le niveau des fournitures est faible ou lorsqu'il faut changer, ajouter ou dégager du papier.

Pour configurer des alertes par e-mail :

- 1 Saisissez l'adresse IP de l'imprimante dans le champ d'adresse de votre navigateur Web.

Remarque : si vous ne connaissez pas l'adresse IP de l'imprimante, imprimez une page de configuration réseau et identifiez l'adresse IP dans la section TCP/IP.

- 2 Cliquez sur **Paramètres**.

- 3 Dans Autres paramètres, cliquez sur **Configurer les alertes par courrier électronique**.

- 4 Sélectionnez les éléments à notifier et saisissez les adresses e-mails auxquelles vous souhaitez recevoir une alerte.

- 5 Cliquez sur **Envoyer**.

Remarque : contactez le support technique pour configurer le serveur de messagerie.

Configuration des notifications de fournitures

Vous pouvez choisir la manière dont vous souhaitez être alerté lorsque le niveau des fournitures est presque ou totalement épuisé.

Pour configurer les notifications de fournitures via le serveur Web incorporé :

- 1 Saisissez l'adresse IP de l'imprimante dans le champ d'adresse de votre navigateur Web.

Remarque : si vous ne connaissez pas l'adresse IP de l'imprimante, imprimez une page de configuration réseau et identifiez l'adresse IP dans la section TCP/IP.

- 2 Cliquez sur **Paramètres**.

- 3 Cliquez sur **Paramètres de l'imprimante**.

- 4 Cliquez sur **Notifications fournitures**.

- 5 Dans la zone déroulante de chaque fourniture, sélectionnez les options de notification. Des explications pour chacune des options sont fournies.

- 6 Cliquez sur **Envoyer** pour enregistrer les paramètres sélectionnés.

Copie des paramètres de l'imprimante sur d'autres imprimantes

Grâce au serveur Web incorporé, vous pouvez copier les paramètres de l'imprimante sur d'autres imprimantes réseau (15 maximum). Pour copier les paramètres de l'imprimante :

- 1 Saisissez l'adresse IP de l'imprimante dans le champ d'adresse de votre navigateur Web.

Remarque : si vous ne connaissez pas l'adresse IP de l'imprimante, imprimez une page de configuration réseau et identifiez l'adresse IP dans la section TCP/IP.

- 2 Cliquez sur **Copier les paramètres de l'imprimante**.

- 3** Pour changer la langue, sélectionnez une langue dans la liste déroulante, puis cliquez sur **Cliquer ici pour ajouter une langue**.
- 4** Cliquez sur **Paramètres de l'imprimante**.
- 5** Saisissez l'adresse IP des imprimantes source et cible.
Remarque : pour ajouter des imprimantes cibles, cliquez sur le bouton **Ajouter une adresse IP cible**.
- 6** Cliquez sur **Copier les paramètres de l'imprimante**.

Elimination des brourages

Elimination des brourages

Pour effacer les messages de brourage et poursuivre l'impression, dégagez le chemin du papier et appuyez sur . Si Correction brourage est défini sur En fonction, alors l'imprimante imprime un nouvel exemplaire de la page coincée. Si Correction brourage est défini sur Auto, alors l'imprimante réimprime la page coincée si suffisamment de mémoire est disponible.

Explication des messages de brourage papier et identification des zones de brourage

Remarque : pour effacer les messages, vous devez retirer tout support ou papier coincé dans le chemin du support.

Ouvrez les portes et les capots, puis retirez les tiroirs pour accéder aux zones de brourage. L'illustration et le tableau suivants indiquent leurs emplacements. Reportez-vous à « Numéros des messages de brourage et instructions pour y accéder », page 171 pour obtenir la liste complète des numéros de brourage ainsi que les instructions pour y accéder.

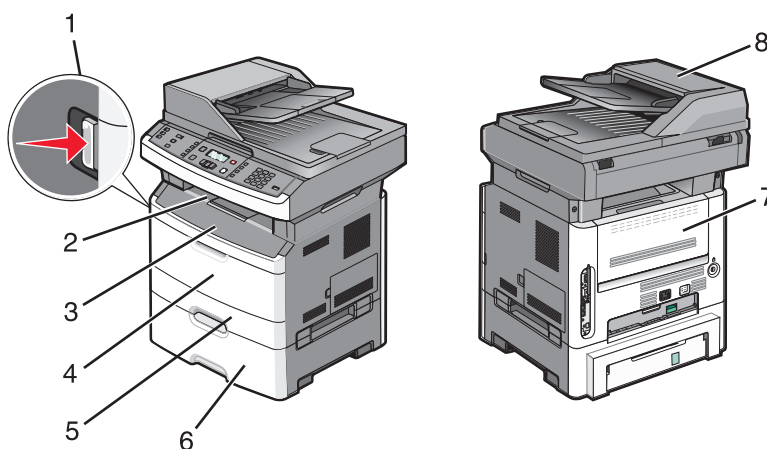

1	Poussez le bouton pour ouvrir la porte avant. La cartouche de toner et le kit du photoconducteur sont à l'intérieur.
2	Réceptacle de sortie standard
3	Porte avant
4	La porte du chargeur multifonction ou du chargeur manuel Remarque : certains modèles de l'imprimante disposent d'un chargeur multifonction, alors que d'autres sont équipés d'un chargeur manuel.
5	Tiroir 1
6	Tiroir 250 ou 550 feuilles optionnel (tiroir 2)
7	Porte arrière
8	DAA

Numéros des messages de bourrage et instructions pour y accéder

Numéro de bourrage	Pour accéder aux zones de bourrage
200 - 201	Essayez l'une ou plusieurs des solutions suivantes : <ul style="list-style-type: none">• Retirez le tiroir 1.• Ouvrez la porte avant, puis retirez le kit du photoconducteur.
202	Ouvrez la porte avant, puis la porte arrière.
231	Ouvrez la porte avant, puis la porte arrière.
233	Retirez le tiroir 1, puis abaissez le levier. Remarque : pour accéder au bourrage d'une autre façon, ouvrez la porte avant, puis la porte arrière.
234	Essayez l'une ou plusieurs des solutions suivantes : <ul style="list-style-type: none">• Ouvrez la porte avant, puis la porte arrière.• Retirez le tiroir 1, puis abaissez le levier.
235	Retirez le papier coincé dans le réceptacle de sortie standard.
242	Retirez le tiroir 2.
251	Ouvrez la porte du chargeur multifonction.
290 - 294	Essayez l'une ou plusieurs des solutions suivantes : <ul style="list-style-type: none">• Ouvrez le capot du DAA, puis retirez le rouleau séparateur.• Ouvrez le capot du scanner.• Retirez le tiroir papier du DAA.

200-201 Bourrages papier

 **MISE EN GARDE—SURFACE BRULANTE :** l'unité de fusion et l'intérieur de l'imprimante situé à proximité de celle-ci risquent d'être brûlants. Pour réduire le risque de brûlure, laissez la surface du composant refroidir avant de retirer le papier situé dans cette zone.

1 Tirez complètement le tiroir pour l'extraire.

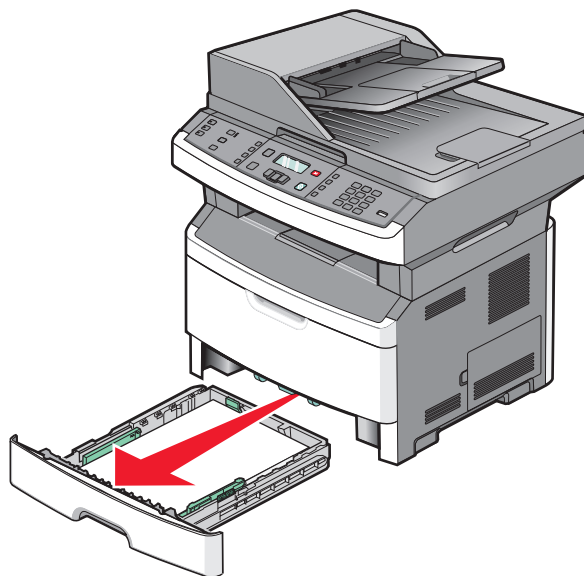

Elimination des bourrages

2 Dégagez le boudage s'il est visible.

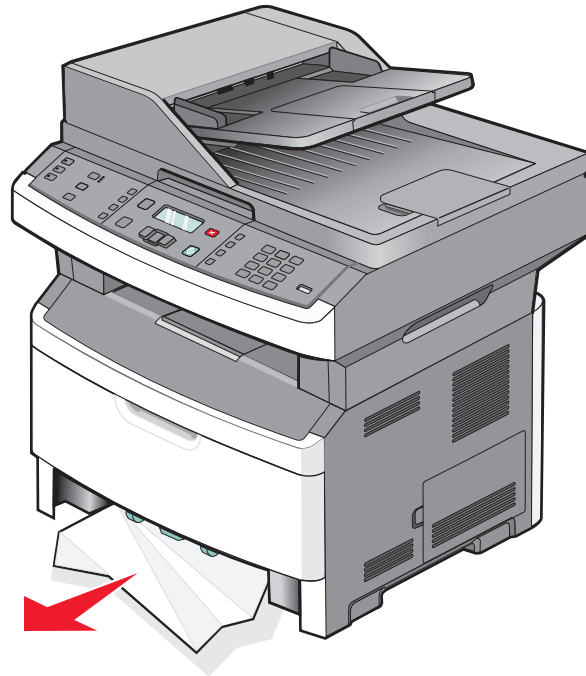

3 Dans le cas contraire, ouvrez la porte avant, puis retirez le kit du photoconducteur et la cartouche de toner.

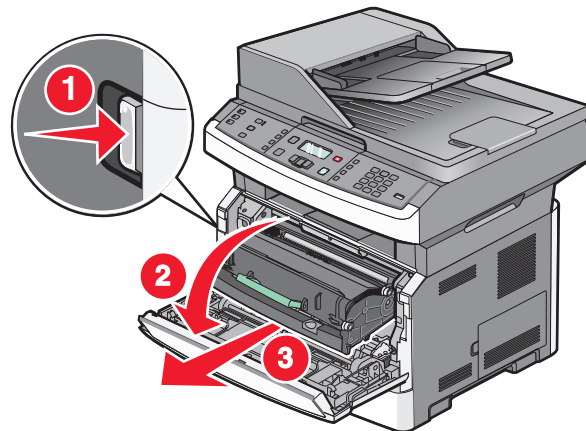

4 Relevez le rabat à l'avant de l'imprimante et retirez les papiers coincés le cas échéant.

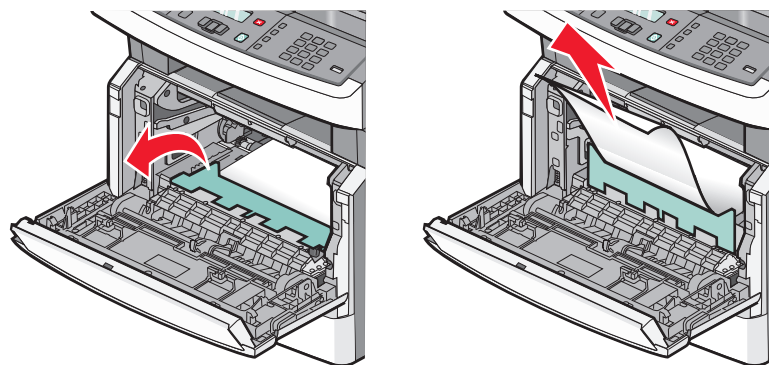

5 Insérez le kit du photoconducteur et la cartouche de toner.

6 Fermez la porte avant.

7 Appuyez sur .

202 Bourrage papier

 **MISE EN GARDE—SURFACE BRULANTE :** l'unité de fusion et l'intérieur de l'imprimante situé à proximité de celle-ci risquent d'être brûlants. Pour réduire le risque de brûlure, laissez la surface du composant refroidir avant de retirer le papier situé dans cette zone.

1 Ouvrez la porte avant, puis retirez le kit du photoconducteur et la cartouche de toner.

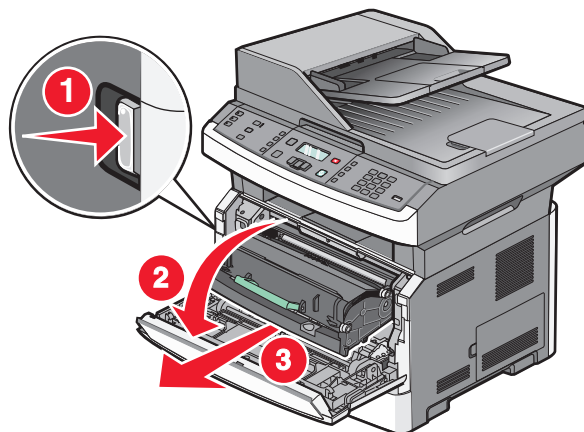

2 Relevez le rabat à l'avant de l'imprimante et retirez les papiers coincés le cas échéant.

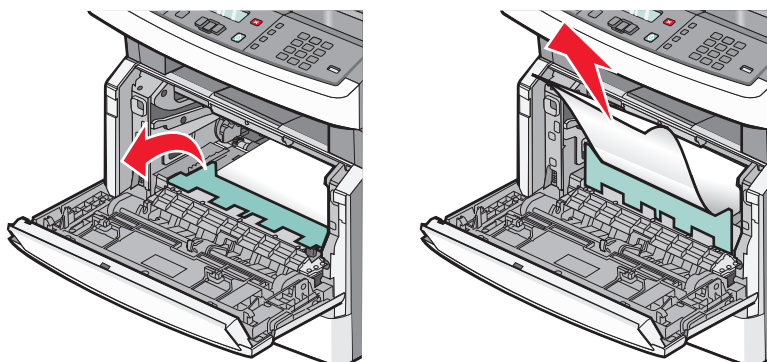

3 Si vous ne voyez pas de feuilles coincées, ouvrez la porte arrière.

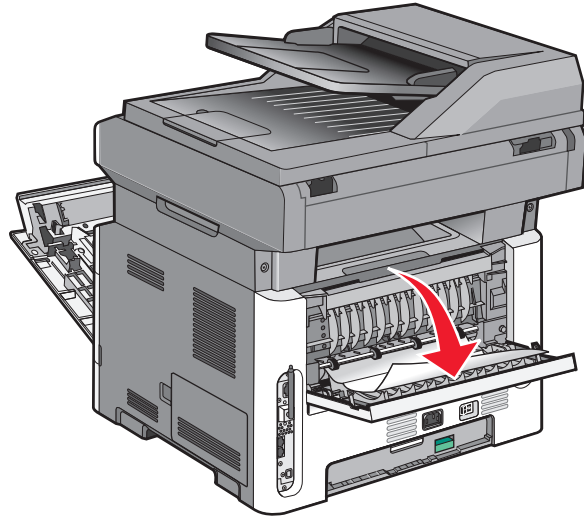

4 Dégagez le bouchage.

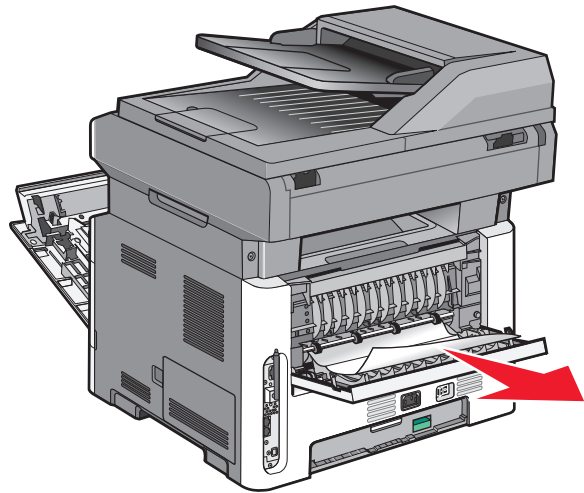

5 Refermez la porte arrière.

6 Insérez le kit du photoconducteur et la cartouche de toner.

7 Fermez la porte avant.

8 Appuyez sur .

231 Bourrage papier

⚠ MISE EN GARDE—SURFACE BRULANTE : l'unité de fusion et l'intérieur de l'imprimante situé à proximité de celle-ci risquent d'être brûlants. Pour réduire le risque de brûlure, laissez la surface du composant refroidir avant de retirer le papier situé dans cette zone.

1 Ouvrez la porte avant.

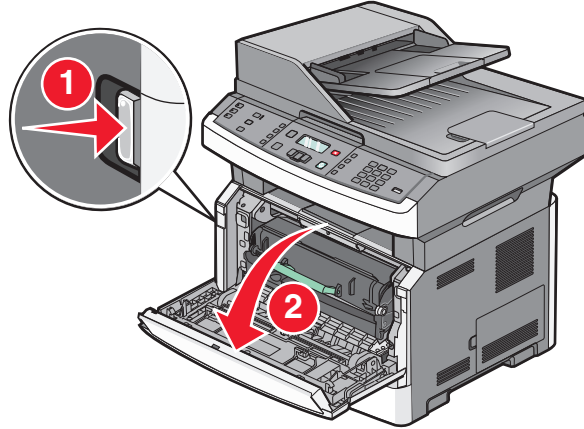

2 Ouvrez la porte arrière.

3 Dégagez le bourrage.

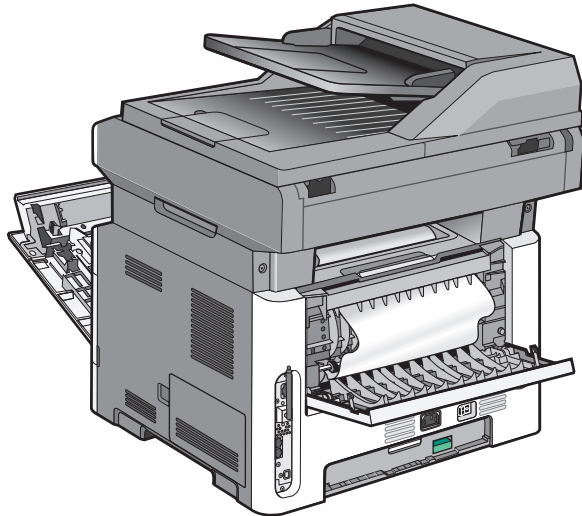

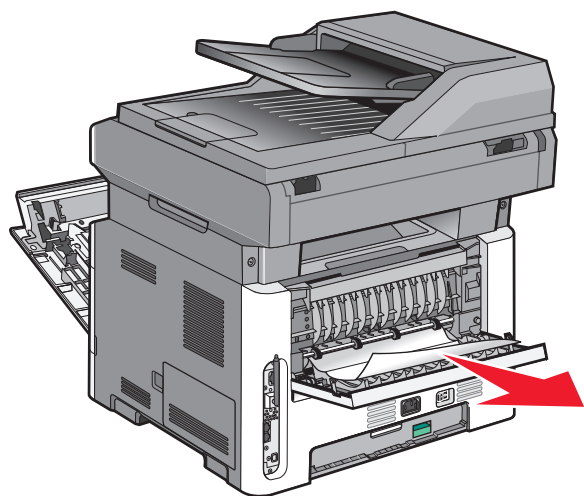

4 Refermez la porte arrière.

5 Fermez la porte avant.

6 Appuyez sur .

233 Bourrage papier

1 Retirez le tiroir de l'imprimante.

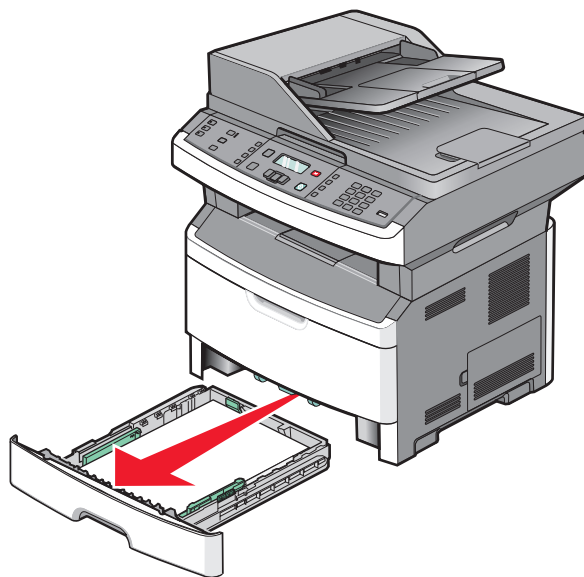

2 Identifiez le levier indiqué, puis abaissez-le afin de libérer les feuilles coincées et de les retirer.

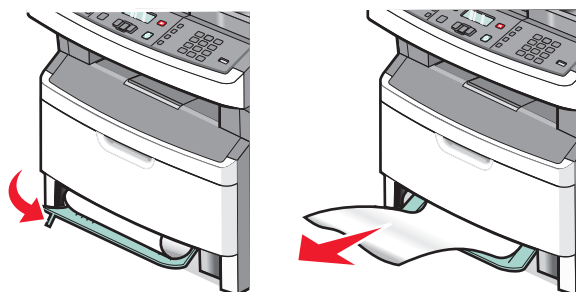

3 Insérez le tiroir.

4 Appuyez sur .

Si le bouchage papier n'a pas été éliminé, effectuez les opérations indiquées dans « 231 Bouchage papier », page 175.

234 Bouchage papier

Un ou plusieurs bouchages se sont produits dans la zone d'impression recto verso. Pour localiser les feuilles coincées et les retirer, effectuez toutes les opérations indiquées dans :

- « 231 Bouchage papier », page 175
- « 233 Bouchage papier », page 176

235 Bouchage papier

1 Tirez doucement la feuille coincée pour l'extraire du réceptacle standard.

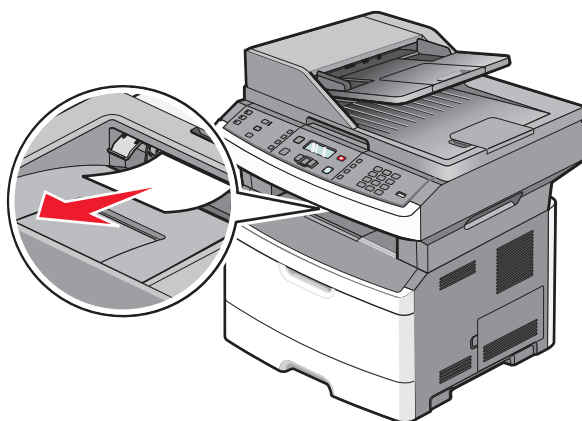

2 Appuyez sur .

242 Bourrage papier

1 Retirez le tiroir optionnel de l'imprimante.

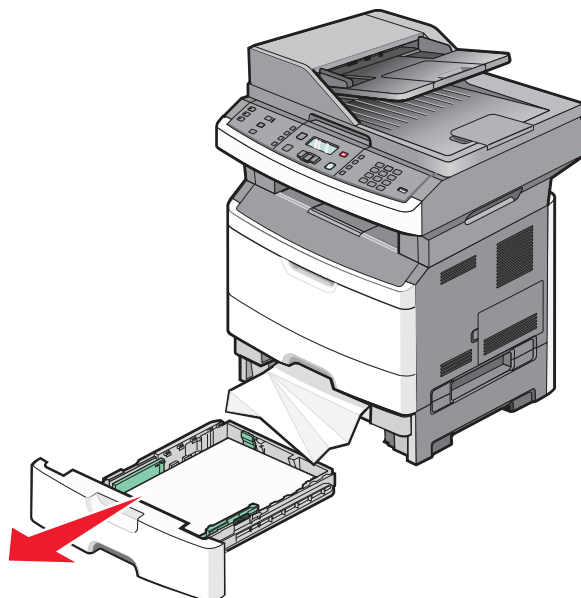

2 Dégagez le bourrage.



3 Insérez le tiroir.

4 Appuyez sur .

251 Bourrage papier

Le chargeur multifonction n'a pas réussi à attraper une feuille de papier. Si elle est visible, tirez doucement la feuille coincée pour l'extraire.

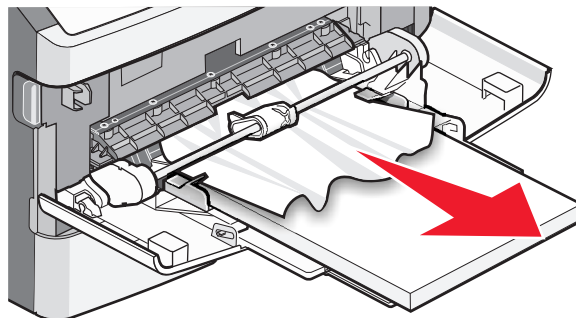

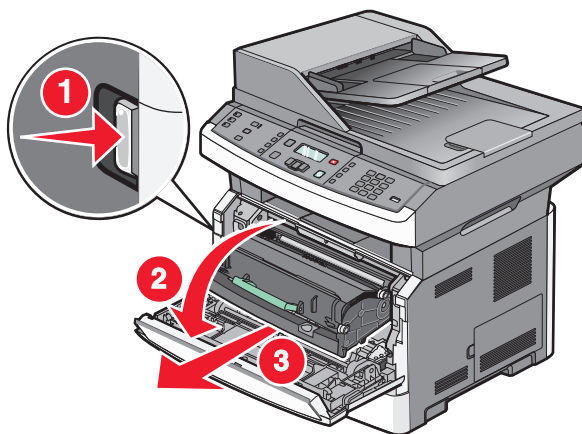

Si vous ne la voyez pas, procédez comme suit :

- 1 Ouvrez la porte avant, puis retirez le kit du photoconducteur et la cartouche de toner.

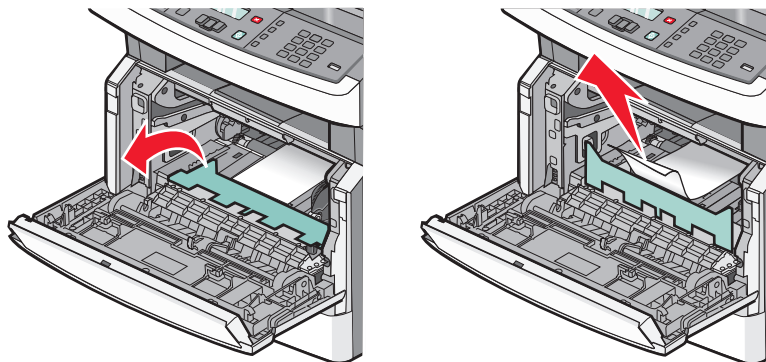

- 2 Relevez le rabat à l'avant de l'imprimante, puis retirez les feuilles coincées.



- 3 Réinsérez le kit du photoconducteur et la cartouche de toner.
- 4 Fermez la porte avant.
- 5 Appuyez sur .

290 – 294 Bourrages papier

Elimination des bourrages sous le capot du DAA

- 1 Retirez tous les documents d'origine du DAA.
- 2 Ouvrez le capot du DAA.

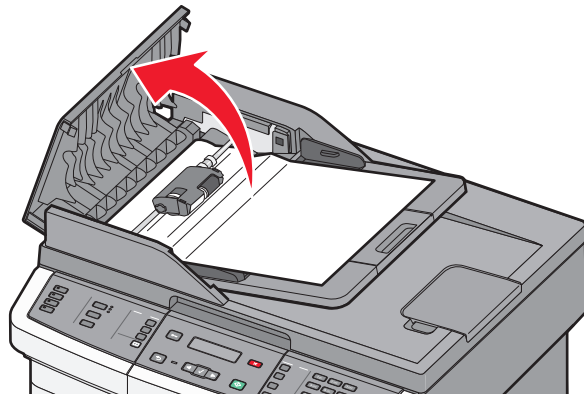

- 3 Déverrouillez le rouleau séparateur.

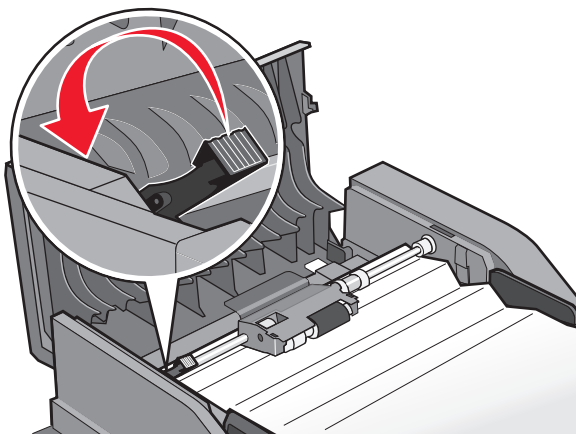

4 Retirez le rouleau séparateur.

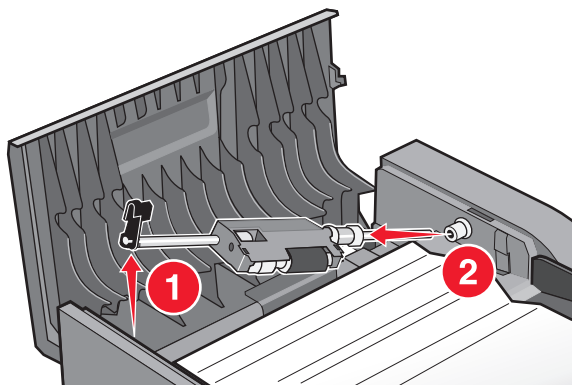

5 Retirez le papier coincé.

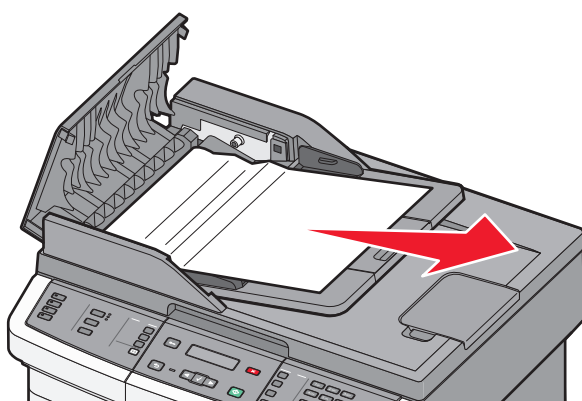

6 Réinstallez le rouleau séparateur.

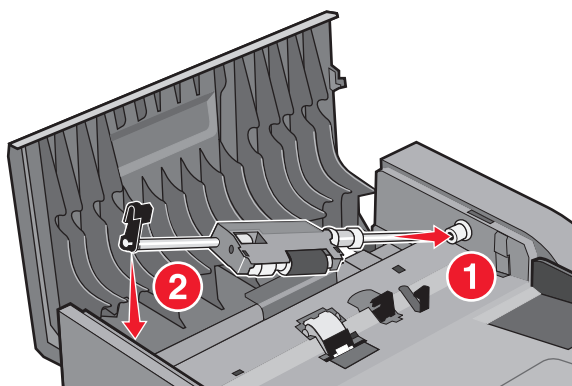

7 Verrouillez le rouleau séparateur.

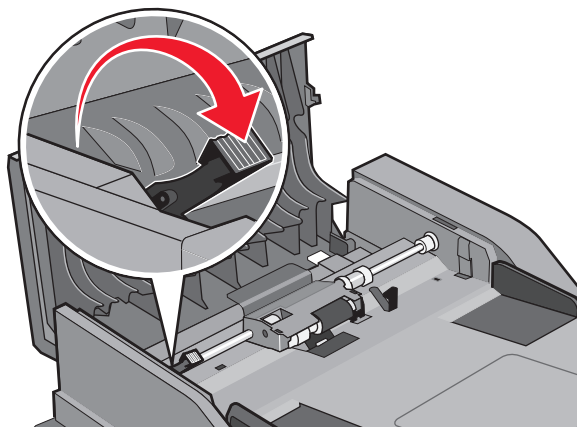

8 Fermez le capot du DAA.

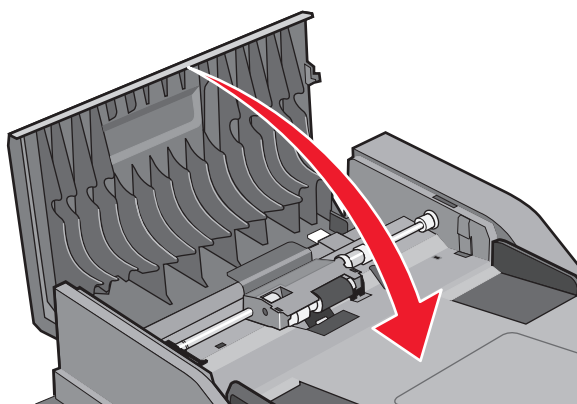

9 Appuyez sur .

Elimination des brouillages du DAA en soulevant le capot du scanner

- 1 Ouvrez le capot du scanner, puis retirez le papier coincé.

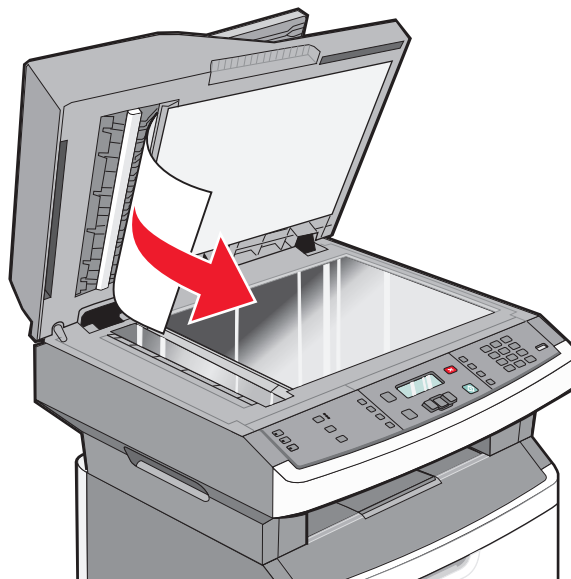

- 2 Appuyez sur .

Elimination des brouillages recto verso du DAA

Si, alors que vous effectuez une copie recto verso dans le DAA, votre document d'origine se coince, procédez comme suit pour éliminer le brouillage :

- 1 Retirez le tiroir du DAA.

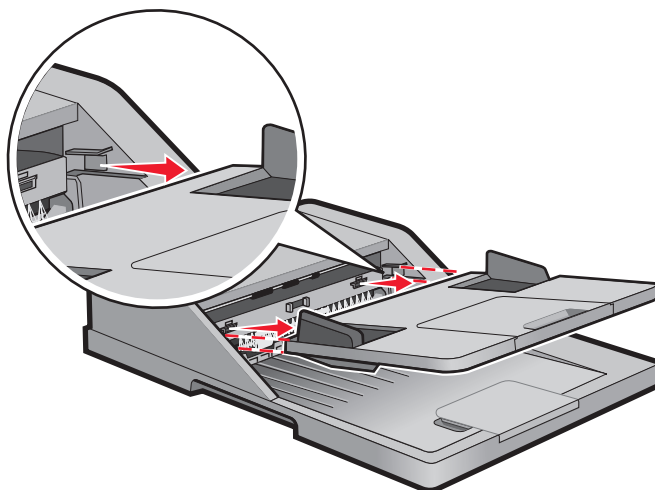

2 Tirez sur le bord inférieur de la feuille sortant du DAA pour extraire le papier coincé.

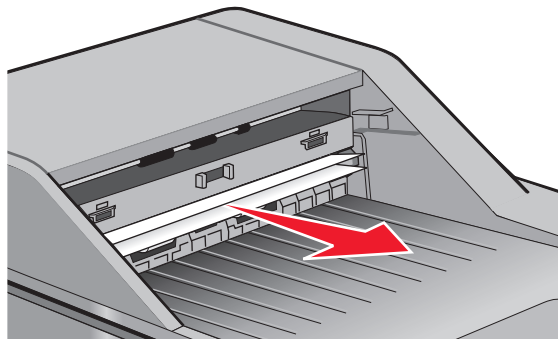

3 Réinstallez le tiroir du DAA.

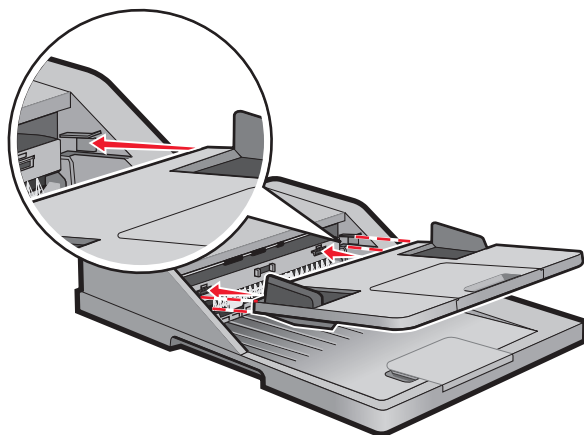

4 Appuyez sur .

Dépannage

Résolution des problèmes de base relatifs à l'imprimante

En cas de problèmes avec l'imprimante ou si l'imprimante ne répond pas, assurez-vous que :

- Le cordon d'alimentation est connecté à l'imprimante et branché sur une prise de courant correctement reliée à la terre.
- L'alimentation électrique n'est coupée par aucun interrupteur ou coupe-circuit.
- L'imprimante n'est branchée sur aucun parasurtenseur, onduleur ou cordon prolongateur.
- Les autres appareils électriques branchés sur cette source d'alimentation électrique fonctionnent.
- L'imprimante est sous tension. Vérifiez le commutateur d'alimentation de l'imprimante.
- Le câble est correctement raccordé entre l'imprimante et l'ordinateur hôte, le serveur d'impression, une option ou tout autre périphérique réseau.
- Toutes les options sont correctement installées.
- Les paramètres du pilote d'imprimante sont corrects.

Après avoir vérifié ces différents points, mettez l'imprimante hors tension, patientez environ 10 secondes, puis remettez-la sous tension. Cela suffit souvent à résoudre le problème.

Le panneau de commandes n'affiche rien ou uniquement des losanges

L'autotest de l'imprimante a échoué. Mettez l'imprimante hors tension, patientez environ 10 secondes, puis remettez-la sous tension.

Si les messages **Autotest à mise sous tension** et **Prêt** ne s'affichent pas, mettez l'imprimante hors tension et contactez l'assistance clientèle.

Explication des messages de l'imprimante

Réponse

L'imprimante répond à un appel de télécopieur. Attendez que le message disparaisse.

Appel terminé

Un appel de télécopieur est terminé. Attendez que le message disparaisse.

Fermer la porte avant

Fermez la porte avant de l'imprimante.

Défragmentation de la mémoire flash NE PAS ETEINDRE

Attendez que le message disparaisse.

Attention — Dommages potentiels : ne mettez pas l'imprimante hors tension lorsque ce message s'affiche à l'écran.

NE PAS TOUCHER Lecture mémoire flash NE PAS ETEINDRE

Ce message s'accompagne d'un graphique en barres vous indiquant le pourcentage du processus terminé.

Attendez que le message disparaisse. Le message disparaît une fois le code entièrement transféré et le processus terminé.

Attention — Dommages potentiels : si votre imprimante est connectée à un ordinateur via un câble USB, ne touchez pas le panneau de commandes de l'imprimante lorsque ce message s'affiche à l'écran. Ne mettez pas l'imprimante hors tension lorsque ce message s'affiche à l'écran.

Echec de l'envoi de la télécopie

L'envoi de la télécopie a échoué. Attendez que le message disparaisse.

Nom de télécopieur non configuré

Le nom du télécopieur n'a pas été saisi. L'envoi et la réception de télécopies sont désactivés jusqu'à ce que la télécopie soit correctement configurée.

Essayez l'une ou plusieurs des solutions suivantes :

- Appuyez sur les flèches jusqu'à ce que **Continuer** s'affiche, puis appuyez sur  pour effacer le message.
- Saisissez le nom du télécopieur à partir du menu Paramètres, sous Paramètres généraux de télécopie ou Configuration télécopie analogique. Si le message s'affiche à nouveau, contactez un agent du support technique.

Numéro de télécopieur non configuré

Le numéro du télécopieur n'a pas été saisi. L'envoi et la réception de télécopies sont désactivés jusqu'à ce que la télécopie soit correctement configurée.

Essayez l'une ou plusieurs des solutions suivantes :

- Appuyez sur les flèches jusqu'à ce que **Continuer** s'affiche, puis appuyez sur  pour effacer le message.
- Effectuez la configuration analogique du télécopieur. Si le message s'affiche de nouveau, contactez le support du système.

Formatage de la mémoire flash NE PAS ETEINDRE

Attendez que le message disparaisse.

Attention — Dommages potentiels : ne mettez pas l'imprimante hors tension pendant le formatage de la mémoire flash.

Dépistage Hex

L'imprimante est en mode Dépistage Hex.

Code moteur non valide

Téléchargez un code moteur valide pour l'imprimante.

Remarque : vous pouvez télécharger le code moteur pendant que ce message est affiché.

Code réseau non valide

Téléchargez un code d'impression réseau valide pour le serveur d'impression interne. Le serveur d'impression interne est une option matérielle placée à l'intérieur de l'imprimante.

Remarque : vous pouvez télécharger le code réseau pendant que ce message est affiché.

Ligne occupée

Un numéro de télécopie est composé mais la ligne de télécopie est occupée. Attendez que le message disparaisse.

Alimenter le chargeur manuel avec <x>

Essayez l'une ou plusieurs des solutions suivantes :

- Chargez le papier spécifié dans le chargeur multifonction.
- Annulez le travail d'impression en cours.

Charger <source> avec <x>

Essayez l'une ou plusieurs des solutions suivantes :

- Chargez le tiroir ou une autre source d'alimentation avec le type et le format de papier appropriés.
- Annulez le travail d'impression en cours.

Mémoire pleine, envoi des télécopies impossible

La mémoire de télécopie de l'imprimante est saturée. Appuyez sur  pour effacer le message et annuler l'impression.

- Réduisez la résolution de la télécopie et réessayez de la renvoyer.
- Réduisez le nombre de pages de la télécopie et réessayez de la renvoyer.

Réseau/Réseau <x>

L'imprimante est connectée au réseau.

Réseau indique que l'imprimante utilise le port réseau standard intégré à la carte logique de l'imprimante.

Réseau <x> indique qu'un serveur d'impression interne est installé dans l'imprimante ou que l'imprimante est connectée à un serveur d'impression externe.

Aucune ligne téléphonique analogique

La ligne téléphonique analogique n'a pas été détectée, le télécopieur est donc désactivé. Raccordez l'imprimante à une ligne téléphonique analogique.

Aucune réponse

Un numéro de télécopie est composé mais la connexion échoue. Attendez que le message disparaisse.

Aucune tonalité

L'imprimante n'émet aucune tonalité. Attendez que le message disparaisse.

Economie énergie

L'imprimante économise du courant en attendant le travail d'impression suivant. Lancez une impression pour annuler le mode Economie énergie.

Programmation code moteur NE PAS ETEINDRE

Attendez que le message disparaisse.

Attention — Dommages potentiels : ne mettez pas l'imprimante hors tension tant que le message `Programmation code moteur` est affiché à l'écran.

Programmation de la mémoire flash NE PAS ETEINDRE

Attendez que le message disparaisse.

Attention — Dommages potentiels : ne mettez pas l'imprimante hors tension lorsque le message `Programmation de la mémoire flash` s'affiche à l'écran.

Programmation code système NE PAS ETEINDRE

Attendez que le message disparaisse.

Attention — Dommages potentiels : ne mettez pas l'imprimante hors tension lorsque le message `Programmation code système` s'affiche à l'écran.

Mise en file d'attente

Le processus de numérisation d'une télécopie est terminé mais cette dernière n'a pas encore été envoyée car une autre télécopie est en cours d'envoi ou de réception. Attendez que le message disparaisse.

Retirer les matériaux d'emballage, vérifier <x>

Retirez les matériaux d'emballage restant de l'emplacement spécifié.

Retirer le papier du réceptacle standard

Retirez la pile de papier du réceptacle standard.

Capot du scanner DDA ouvert

Le capot du DDA est ouvert Le message s'efface lorsque le capot est fermé

Capot d'accès aux bourrages du scanner ouvert

Fermez la porte inférieure du dispositif d'alimentation automatique pour effacer le message.

Niveau de toner bas

Essayez l'une ou plusieurs des solutions suivantes :

- Remplacez la cartouche de toner.
- Appuyez sur  pour effacer le message et poursuivre l'impression.

Périphérique USB non pris en charge, retirez-le

Retirez le périphérique USB non pris en charge.

Concentrateur USB non pris en charge, le retirer

Retirez le concentrateur USB non pris en charge.

Certains lecteurs Flash USB disposent d'un concentrateur USB incorporé et ces lecteurs Flash ne sont pas pris en charge.

USB/USB <x>

L'imprimante utilise une connexion par câble USB. Le port USB est le lien de communication actif.

Attente

L'imprimante a reçu des données à imprimer, mais attend une commande de fin de travail, une commande de chargement de papier ou des données supplémentaires.

- Appuyez sur  pour imprimer le contenu du tampon.
- Annulez le travail d'impression en cours.

Attente de la recomposition du numéro

L'imprimante attend de recomposer le numéro de télécopie. Attendez que le message disparaisse.

31.yy Cartouche manquante ou défectueuse

La cartouche de toner est manquante ou ne fonctionne pas correctement.



Essayez l'une ou plusieurs des solutions suivantes :

- Retirez la cartouche de toner, puis remettez-la en place.
- Retirez la cartouche de toner et installez-en une neuve.

34 Papier court

Le paramètre de format de papier de l'imprimante ne correspond pas à la longueur du papier chargé dans l'imprimante.

Essayez l'une ou plusieurs des solutions suivantes :

- Appuyez sur  pour effacer le message et poursuivre l'impression.
- Appuyez sur , puis sur  pour annuler l'impression.
- Assurez-vous que le paramètre de format de papier correspond au papier chargé dans le tiroir.

35 Mémoire insuffisante pr prendre en ch. la fction Economiser ressources

La mémoire de l'imprimante est insuffisante pour enregistrer les paramètres. Installez de la mémoire supplémentaire ou appuyez sur  pour désactiver l'option Economiser ressource et poursuivre l'impression.

37 Mémoire insuffisante pour défragmenter la mémoire flash

Essayez l'une ou plusieurs des solutions suivantes :

- Appuyez sur les flèches jusqu'à ce que **Continuer** s'affiche, puis appuyez sur  pour arrêter la défragmentation et poursuivre l'impression.
- Supprimez les polices, les macros et autres données dans la mémoire de l'imprimante.
- Installez de la mémoire supplémentaire dans l'imprimante.

37 Mémoire insuf. pour assembl. trav.

Essayez l'une ou plusieurs des solutions suivantes :

- Appuyez sur les flèches jusqu'à ce que **Continuer** s'affiche, puis appuyez sur  pour imprimer la partie du travail déjà stockée et commencer l'assemblage du reste du travail d'impression.
- Annulez le travail d'impression en cours.

38 Mémoire saturée

Essayez l'une ou plusieurs des solutions suivantes :

- Appuyez sur les flèches jusqu'à ce que **Continuer** s'affiche, puis appuyez sur  pour effacer le message.
- Annulez le travail d'impression en cours.

39 Page complexe, des données risquent de ne pas être imprimées

Essayez l'une ou plusieurs des solutions suivantes :

- Appuyez sur les flèches jusqu'à ce que **Continuer** s'affiche, puis appuyez sur  pour effacer le message et poursuivre l'impression.
- Annulez le travail d'impression en cours.

51 Mémoire flash défectueuse détectée

Essayez l'une ou plusieurs des solutions suivantes :

- Remplacez la carte mémoire flash défectueuse.
- Appuyez sur les flèches jusqu'à ce que **Continuer** s'affiche, puis appuyez sur  pour effacer le message et poursuivre l'impression.

52 Espace insuffisant dans la mémoire flash pour les ressources

Essayez l'une ou plusieurs des solutions suivantes :

- Appuyez sur les flèches jusqu'à ce que **Continuer** s'affiche, puis appuyez sur  pour arrêter la défragmentation et poursuivre l'impression.

Les polices et macros téléchargées qui n'ont pas été stockées auparavant dans la mémoire flash sont supprimées.

- Supprimez les polices, les macros et autres données stockées dans la mémoire flash.
- Effectuez la mise à niveau vers une carte mémoire d'une capacité de stockage plus importante.

53 Mémoire flash non formatée détectée

Essayez l'une ou plusieurs des solutions suivantes :

- Appuyez sur les flèches jusqu'à ce que **Continuer** s'affiche, puis appuyez sur  pour poursuivre l'impression.
- Formatez la mémoire flash. Si le message d'erreur reste affiché, la mémoire flash est peut-être défectueuse et doit être remplacée.

54 Réseau <x> Erreur logicielle

L'imprimante détecte le port réseau installé, mais ne parvient pas à communiquer avec ce dernier. Toutes les communications associées à cette interface réseau sont désactivées par l'imprimante.

Essayez l'une ou plusieurs des solutions suivantes :

- Appuyez sur  pour effacer le message et poursuivre l'impression.
- Mettez l'imprimante hors tension, puis sous tension afin de la réinitialiser.
- Mettez à niveau le microcode réseau de l'imprimante ou du serveur d'impression.

54 Erreur de logiciel réseau standard

Essayez l'une ou plusieurs des solutions suivantes :

- Appuyez sur les flèches jusqu'à ce que **Continuer** s'affiche, puis appuyez sur  pour poursuivre l'impression.
- Mettez l'imprimante hors tension, puis sous tension afin de la réinitialiser.
- Mettez à niveau le microcode réseau de l'imprimante ou du serveur d'impression.

56 Port USB standard désactivé

Essayez l'une ou plusieurs des solutions suivantes :

- L'imprimante efface toutes les données reçues via le port USB. Appuyez sur  pour effacer le message et poursuivre l'impression.
- Assurez-vous que l'option Tampon USB n'est pas désactivée.

58 Trop d'options mémoire flash installées

Essayez l'une ou plusieurs des solutions suivantes :

- Mettez l'imprimante hors tension, puis retirez les options de mémoire flash en trop :
 - 1 Mettez l'imprimante hors tension.
 - 2 Débranchez le cordon d'alimentation de la prise murale.
 - 3 Retirez les mémoires flash en trop.

- 4 Branchez le cordon d'alimentation sur une prise correctement mise à la terre.
 - 5 Remettez l'imprimante sous tension.
- Appuyez sur  pour effacer le message et poursuivre l'impression.

58 Trop de tiroirs

- 1 Mettez l'imprimante hors tension.
- 2 Débranchez le cordon d'alimentation de la prise murale.
- 3 Retirez les tiroirs supplémentaires.
- 4 Branchez le cordon d'alimentation sur une prise correctement mise à la terre.
- 5 Remettez l'imprimante sous tension.

84 Fin durée vie kit PC

Le kit du photoconducteur est presque épuisé.

Essayez l'une ou plusieurs des solutions suivantes :

- Remplacez le kit du photoconducteur.
- Appuyez sur  pour effacer le message et poursuivre l'impression.

84 Remplacer kit PC

Le kit du photoconducteur est épuisé. Installez un nouveau kit du photoconducteur.

88.yy Niveau de cartouche bas

Remplacez la cartouche de toner, puis appuyez sur  pour effacer le message et poursuivre l'impression.

200.yy Bourrage papier

Le message indique où se trouve le bourrage papier ou le nombre de pages coincées.

- 1 Pour accéder au bourrage, essayez l'une ou plusieurs des solutions suivantes :
 - Retirez le tiroir 1.
 - Ouvrez la porte avant, puis retirez le kit du photoconducteur et la cartouche de toner.
- 2 Dégagez le bourrage.
- 3 Remettez le kit du photoconducteur et la cartouche de toner en place si vous l'aviez sorti.
- 4 Fermez les portes avant ou les tiroirs, le cas échéant.
- 5 Appuyez sur  pour poursuivre l'impression.

201.yy Bourrage papier

Le message indique où se trouve le bourrage papier ou le nombre de pages coincées.

- 1 Ouvrez la porte avant, puis retirez le kit du photoconducteur et la cartouche de toner.
- 2 Dégagez le bourrage.

- 3 Remettez le kit du photoconducteur et la cartouche de toner en place.
- 4 Refermez la porte avant.
- 5 Appuyez sur  pour poursuivre l'impression.

202.yy Bourrage papier

Le message indique où se trouve le bourrage papier ou le nombre de pages coincées.

- 1 Ouvrez la porte avant.
- 2 Ouvrez la porte arrière.
- 3 Dégagez le bourrage.
- 4 Fermez les deux portes.
- 5 Appuyez sur  pour poursuivre l'impression.

231.yy Bourrage papier

Le message indique où se trouve le bourrage papier ou le nombre de pages coincées.

- 1 Ouvrez la porte avant.
- 2 Ouvrez la porte arrière.
- 3 Dégagez le bourrage.
- 4 Fermez les deux portes.
- 5 Appuyez sur  pour poursuivre l'impression.

233.yy Bourrage papier

Le message indique où se trouve le bourrage papier ou le nombre de pages coincées.

- 1 Pour accéder au bourrage, essayez l'une ou plusieurs des solutions suivantes :
 - Retirez le tiroir 1, puis abaissez le levier.
 - Ouvrez la porte avant, puis la porte arrière.
- 2 Dégagez le bourrage.
- 3 Fermez les portes ouvertes ou les tiroirs, le cas échéant.
- 4 Appuyez sur  pour poursuivre l'impression.

234.yy Bourrage papier

Le message indique où se trouve le bourrage papier ou le nombre de pages coincées.

- 1 Pour accéder au bourrage, essayez l'une ou plusieurs des solutions suivantes :
 - Ouvrez la porte avant, puis la porte arrière.
 - Retirez le tiroir 1, puis abaissez le levier.
- 2 Dégagez le bourrage.

- 3 Fermez les portes ouvertes ou les tiroirs, le cas échéant.
- 4 Appuyez sur  pour poursuivre l'impression.

235.yy Bourrage papier

Le message indique où se trouve le bourrage papier ou le nombre de pages coincées.

- 1 Retirez le bourrage du réceptacle de sortie standard.
- 2 Vérifiez que le format du papier est pris en charge par l'imprimante.
- 3 Appuyez sur  pour poursuivre l'impression.

24x.yy Bourrage papier

Le message indique où se trouve le bourrage papier ou le nombre de pages coincées.

- 1 Pour accéder au bourrage, essayez l'une ou plusieurs des solutions suivantes :
 - Retirez le tiroir 1.
 - Ouvrez la porte avant, puis retirez le kit du photoconducteur et la cartouche de toner.
 - Retirez le tiroir 2.
- 2 Dégagez le bourrage.
- 3 Remettez le kit du photoconducteur et la cartouche de toner en place si vous les aviez sortis.
- 4 Fermez les portes avant ou les tiroirs, le cas échéant.
- 5 Appuyez sur  pour poursuivre l'impression.

251.yy Bourrage papier

Le message indique où se trouve le bourrage papier ou le nombre de pages coincées.

- 1 Retirez le bourrage du chargeur multifonction.
- 2 Appuyez sur  pour poursuivre l'impression.

290 – 292 Bourrages lors de la numérisation avec le DAA

Le scanner n'a pas réussi à introduire une ou plusieurs pages dans le DAA.

- 1 Retirez toutes les pages du DAA.
Remarque : le message s'efface une fois les pages retirées du DAA.
- 2 Déramez les feuilles, puis ventilez-les.
- 3 Placez les pages dans le DAA.
- 4 Ajustez les guides du DAA.
- 5 Sur le panneau de commandes de l'imprimante, appuyez sur .

293 Papier manquant

La numérisation doit s'effectuer depuis le DAA, mais le dispositif ne contient pas de papier.

Remarque : le message s'efface une fois les pages placées dans le DAA.

- 1 Déramez les feuilles, puis ventilez-les.
- 2 Placez les pages dans le DAA.
- 3 Ajustez les guides du DAA.
- 4 Sur le panneau de commandes de l'imprimante, appuyez sur .

293.02 Scanner à plat ouvert

Fermez le capot du scanner.

294 Bourrage DAA

L'emplacement de ce bourrage peut également se présenter sous la forme **294.04 Bourrage capteur recto verso hors fonction**, **294.05 Bourrage capteur numérisation hors fonction** ou **294.06 Bourrage alimentation arrière DAA**. Pour éliminer ce bourrage :

- 1 Retirez toutes les pages du DAA.
Remarque : le message s'efface une fois les pages retirées du DAA.
- 2 Déramez les feuilles, puis ventilez-les.
- 3 Placez les pages dans le DAA.
- 4 Ajustez les guides du DAA.
- 5 Sur le panneau de commandes de l'imprimante, appuyez sur .

840.01 Scanner désactivé

Ce message indique que le scanner a été désactivé par un agent du support technique.

840.02 Scanner désactivé automatiquement

Ce message indique que l'imprimante a identifié un problème avec le scanner et l'a automatiquement désactivé.

- 1 Retirez toutes les pages du DAA.
- 2 Mettez l'imprimante hors tension.
- 3 Attendez 15 secondes, puis allumez l'imprimante.
- 4 Placez le document dans le DAA.
- 5 Appuyez sur .

Remarque : si l'arrêt, puis la remise en route de l'imprimante ne font pas disparaître le message, contactez un agent du support technique.

Résolution des problèmes d'impression

Les travaux ne s'impriment pas

Voici des solutions possibles. Essayez l'une ou plusieurs des solutions suivantes :

ASSUREZ-VOUS QUE L'IMPRIMANTE EST PRÊTE À IMPRIMER

Assurez-vous que le message **Prêt** ou **Economie énergie** s'affiche à l'écran avant de lancer une impression.

VÉRIFIEZ SI LE RÉCEPTACLE STANDARD EST PLEIN

Retirez la pile de papier du réceptacle standard.

VÉRIFIEZ SI LE TIROIR PAPIER EST VIDE

Chargez du papier dans ce tiroir.

ASSUREZ-VOUS QUE LE LOGICIEL D'IMPRIMANTE APPROPRIÉ EST INSTALLÉ

- Assurez-vous d'utiliser le logiciel d'imprimante approprié.
- Si vous utilisez un port USB, assurez-vous que votre système d'exploitation est pris en charge et que vous utilisez un logiciel d'impression compatible.

ASSUREZ-VOUS QUE LE SERVEUR D'IMPRESSION INTERNE EST INSTALLÉ CORRECTEMENT ET EST EN ÉTAT DE MARCHE

- Assurez-vous que le serveur d'impression interne est installé correctement et que l'imprimante est connectée au réseau. Pour plus d'informations sur l'installation d'une imprimante réseau, cliquez sur **Afficher le Guide de l'utilisateur et la documentation** sur le CD *Logiciel et documentation*.
- Imprimez une page de configuration du réseau et vérifiez que l'état indiqué est **Connecté**. Si l'état est **Non connecté**, vérifiez les câbles réseau, puis essayez de nouveau d'imprimer la page de configuration du réseau. Contactez l'assistance technique pour vous assurer que le réseau fonctionne correctement.

Des copies du logiciel d'imprimante sont également disponibles sur le site Web de Lexmark à l'adresse suivante : www.lexmark.com.

ASSUREZ-VOUS D'UTILISER LE CÂBLE D'IMPRIMANTE RECOMMANDÉ

Pour plus d'informations, reportez-vous au site Web de Lexmark : www.lexmark.com.

ASSUREZ-VOUS QUE LES CÂBLES DE L'IMPRIMANTE SONT CORRECTEMENT BRANCHÉS

Vérifiez les branchements sur l'imprimante et le serveur d'impression pour vous assurer que les câbles sont correctement reliés.

Pour plus d'informations, reportez-vous à la documentation sur la configuration fournie avec l'imprimante.

Les PDF multilingues ne s'impriment pas

Des polices des documents ne sont pas disponibles.

- 1 Dans Adobe Acrobat, ouvrez le document à imprimer.
- 2 Cliquez sur l'icône de l'imprimante.
La boîte de dialogue Imprimer s'affiche.
- 3 Cliquez sur **Avancé**.
- 4 Sélectionnez **Imprimer comme image**.
- 5 Cliquez deux fois sur **OK**.







L'impression d'un travail prend plus de temps que prévu

Voici des solutions possibles. Essayez l'une ou plusieurs des solutions suivantes :

DIMINUEZ LA COMPLEXITÉ DU TRAVAIL D'IMPRESSION

Réduisez le nombre et la taille des polices, le nombre et la complexité des images ainsi que le nombre de pages du travail.

DÉFINISSEZ LE PARAMÈTRE PROTECTION PAGE SUR HORS FONCTION

- 1 Sur le panneau de commandes de l'imprimante, appuyez sur .
- 2 Appuyez sur les flèches jusqu'à ce que **Paramètres** s'affiche, puis appuyez sur .
- 3 Appuyez sur les flèches jusqu'à ce que **Paramètres généraux** s'affiche, puis appuyez sur .
- 4 Appuyez sur les flèches jusqu'à ce que **Récupération d'impression** s'affiche, puis appuyez sur .
- 5 Appuyez sur les flèches jusqu'à ce que **Protection page** s'affiche, puis appuyez sur .
- 6 Appuyez sur les flèches jusqu'à ce que **Hors fonction** s'affiche, puis appuyez sur .

MODIFICATION DES PARAMÈTRES ENVIRONNEMENTAUX

En mode Eco ou silencieux, il se peut que vous constatiez un court temps d'attente avant l'impression de la première page. Pour plus d'informations sur la modification des paramètres, reportez-vous à « Utilisation du mode Eco », page 37 ou « Réduction du bruit de l'imprimante », page 40.

Le travail est imprimé depuis un tiroir inapproprié ou sur un papier inadéquat.

VÉRIFIEZ LE PARAMÈTRE TYPE DE PAPIER

Assurez-vous que le paramètre Type de papier correspond au papier chargé dans le tiroir.

Des caractères incorrects s'impriment.

Assurez-vous que l'imprimante n'est pas en mode Dépistage Hex. Si le message **Hex prêt** s'affiche à l'écran, vous devez quitter le mode Dépistage Hex avant d'imprimer. Mettez l'imprimante hors tension, puis remettez-la sous tension pour quitter le mode Dépistage Hex.

La fonction de chaînage des tiroirs ne fonctionne pas

CHARGEZ LES MÊMES TYPE ET FORMAT DE PAPIER DANS CHAQUE TIROIR.

- 1 Chargez le support d'impression de même type et de même format dans chaque tiroir.
- 2 Déplacez les guide-papier pour régler correctement le format de papier chargé dans chaque tiroir.

ASSUREZ-VOUS QUE LES FORMATS ET TYPES DE PAPIER SONT CORRECTEMENT DÉFINIS POUR CHAQUE TIROIR.

- 1 Pour comparer les paramètres de chaque tiroir, vous pouvez imprimer la page des paramètres de menus.
- 2 Si nécessaire, réglez les paramètres dans le menu Format/Type papier.

Remarque : aucune source de papier, tiroir ou chargeur ne détecte automatiquement le format de papier. Vous devez définir manuellement le format depuis le menu Format/Type de papier dans le panneau de commandes de l'imprimante ou depuis le serveur Web incorporé.

Les travaux volumineux ne sont pas assemblés

Voici des solutions possibles. Essayez l'une ou plusieurs des solutions suivantes :

ASSUREZ-VOUS QUE LE PARAMÈTRE ASSEMBLAGE EST ACTIVÉ

Dans le menu Propriétés ou Finition du panneau de commandes de l'imprimante, activez l'option Assembler.





Remarque : si vous définissez Assembler sur Hors fonction dans le logiciel, le paramètre défini dans le menu Finition est ignoré.

DIMINUEZ LA COMPLEXITÉ DU TRAVAIL D'IMPRESSION

Pour réduire la complexité du travail d'impression, diminuez le nombre des polices et leur taille, le nombre et la complexité des images ainsi que le nombre de pages.

Des sauts de page inattendus se produisent

Augmentez la valeur du délai d'impression :

- 1 Depuis le panneau de commandes de l'imprimante, appuyez sur .
- 2 Appuyez sur les flèches jusqu'à ce que **Paramètres** s'affiche, puis appuyez sur .
- 3 Appuyez sur les flèches jusqu'à ce que **Paramètres généraux** s'affiche, puis appuyez sur .
- 4 Appuyez sur les flèches jusqu'à ce que **Délais** s'affiche, puis appuyez sur .

5 Appuyez sur les flèches jusqu'à ce que **Délai d'impression** s'affiche, puis appuyez sur .

6 Appuyez sur les flèches jusqu'à ce que la valeur souhaitée s'affiche, puis appuyez sur .

Résolution des problèmes de copie

Le copieur ne répond pas

Voici des solutions possibles. Essayez l'une ou plusieurs des solutions suivantes :

CONSULTEZ L'ÉCRAN POUR PRENDRE CONNAISSANCE DES MESSAGES D'ERREUR LE CAS ÉCHÉANT.

Effacez tous les messages d'erreur.

VÉRIFIEZ L'ALIMENTATION.

Assurez-vous que l'imprimante est branchée, qu'elle est sous tension et que le message **Prêt** s'affiche.

Le scanner ne se ferme pas

Assurez-vous que rien ne bloque la fermeture du scanner :

- 1 Ouvrez le capot du scanner.
- 2 Retirez tout élément qui bloquerait le scanner.
- 3 Fermez le capot du scanner.

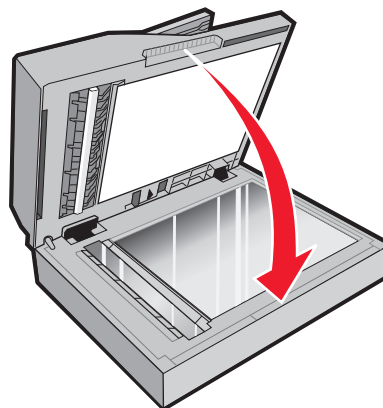
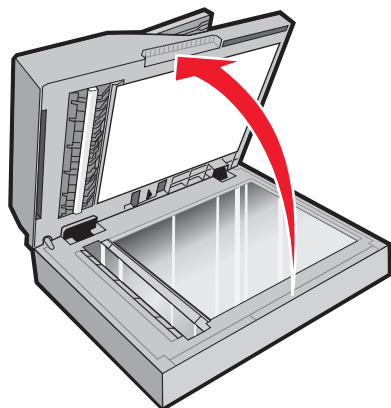

Faible qualité de la copie

Voici quelques exemples de faible qualité de copie :

- Pages vierges
- Modèle de damier
- Graphiques ou images déformés
- Caractères manquants

- Impression pâle
- Impression sombre
- Lignes inclinées
- Traces
- Rayures
- Caractères inattendus
- Lignes blanches sur l'impression

Voici des solutions possibles. Essayez l'une ou plusieurs des solutions suivantes :

VÉRIFIEZ L'ÉCRAN POUR PRENDRE CONNAISSANCE DES MESSAGES D'ERREUR, LE CAS ÉCHÉANT

Effacez tous les messages d'erreur.

LE NIVEAU DE TONER EST PEUT-ÊTRE BAS

Lorsque le message **88 Niveau de cartouche bas** s'affiche ou lorsque l'impression devient plus pâle, remplacez la cartouche de toner.

LA VITRE DU SCANNER EST PEUT-ÊTRE SALE

Nettoyez la vitre du scanner à l'aide d'un tissu légèrement humide, propre et non pelucheux. Si votre imprimante est équipée d'un DAA, nettoyez également la vitre du DAA. Pour plus d'informations, reportez-vous à « Nettoyage de la vitre du scanner », page 156.

LA COPIE EST TROP CLAIRE OU TROP SOMBRE

Réglez le paramètre d'intensité de la copie.

VÉRIFIEZ LA QUALITÉ DU DOCUMENT D'ORIGINE

Assurez-vous que la qualité du document d'origine est satisfaisante.

VÉRIFIEZ LE POSITIONNEMENT DU DOCUMENT

- Assurez-vous que le document ou la photo est placé(e) face imprimée vers le bas, dans le coin supérieur gauche de la vitre du scanner.
- Si vous aviez chargé votre document d'origine dans le DAA, chargez-le plutôt sur la vitre du scanner.

UN TONER NON SOUHAITÉ APPARAÎT EN ARRIÈRE-PLAN

- Réduisez la valeur du paramètre d'intensité.
- Modifiez le paramètre **Retrait arrière-plan** dans le menu **Paramètres de copie**.

DES MOTIFS (MOIRÉS) APPARAISSENT SUR LA SORTIE

- Sur le panneau de commandes de l'imprimante, appuyez sur le bouton **Contenu** jusqu'à ce que le voyant s'allume en regard des options Texte/Photo.
- Faites pivoter le document original sur la vitre du scanner.

- Sur le panneau de commandes de l'imprimante, appuyez sur le bouton **Mettre à l'échelle** et réglez le paramètre.

LE TEXTE EST CLAIR OU EFFACÉ

Sur le panneau de commandes de l'imprimante, appuyez sur le bouton **Contenu** jusqu'à ce que le voyant s'allume à côté des options Texte ou Texte/Photo.

LA SORTIE EST PÂLE OU SUREXPOSÉE

- Sur le panneau de commandes de l'imprimante, appuyez sur le bouton **Contenu** jusqu'à ce que le voyant s'allume en regard des options Texte/Photo ou Photographie.
- Sur le panneau de commandes de l'imprimante, appuyez sur le bouton **Intensité** et augmentez l'intensité.

L'IMPRESSION EST INCLINÉE

Remarques :

- Si vous chargez votre document d'origine dans le DAA, ajustez les guide-papier du DAA de sorte qu'ils touchent les bords des pages à numériser.
- Vérifiez que les guide-papier des tiroirs touchent les bords du papier chargé.

Copies partielles de document ou de photo

Voici des solutions possibles. Essayez l'une ou plusieurs des solutions suivantes :

VÉRIFIEZ LE POSITIONNEMENT DU DOCUMENT.

Assurez-vous que le document ou l'image est placé(e) face imprimée vers le bas, dans le coin supérieur gauche.

VÉRIFIEZ LE PARAMÈTRE FORMAT DE PAPIER

Assurez-vous que le paramètre Format de papier correspond au papier chargé dans le tiroir.

Impossible de suspendre un travail d'impression pour réaliser des copies

Assurez-vous que « Autoriser les priorités pour les copies » est activé dans le menu Paramètres de copie.

Résolution des problèmes de numérisation

Vérification d'un scanner qui ne répond pas

Lorsque le scanner ne répond pas, vérifiez les points suivants :

- L'imprimante est sous tension.
- Le câble est correctement raccordé entre l'imprimante et l'ordinateur hôte, le serveur d'impression, une option ou tout autre périphérique réseau.

- Le cordon d'alimentation est connecté à l'imprimante et branché sur une prise de courant correctement reliée à la terre.
- L'alimentation électrique n'est coupée par aucun interrupteur ou coupe-circuit.
- L'imprimante n'est branchée sur aucun parasurtenseur, onduleur ou cordon prolongateur.
- Les autres appareils électriques branchés sur cette source d'alimentation électrique fonctionnent.

Après avoir vérifié ces différents points, mettez l'imprimante hors tension, puis de nouveau sous tension. Cette opération suffit souvent à résoudre le problème.

Echec de la numérisation

Voici des solutions possibles. Essayez l'une ou plusieurs des solutions suivantes :

VÉRIFIEZ LES BRANCHEMENTS DES CÂBLES.

Assurez-vous que le câble USB ou que le câble réseau est correctement branché à l'ordinateur et à l'imprimante.

UNE ERREUR S'EST PEUT-ÊTRE PRODUITE AU NIVEAU DU LOGICIEL

Eteignez l'ordinateur, puis redémarrez-le.

La numérisation prend trop de temps ou bloque l'ordinateur

Voici des solutions possibles. Essayez l'une ou plusieurs des solutions suivantes :

D'AUTRES LOGICIELS PEUVENT INTERFÉRER LORS DE LA NUMÉRISATION.

Fermez tous les programmes non utilisés.

IL EST POSSIBLE QUE LA RÉOLUTION DE NUMÉRISATION SOIT TROP ÉLEVÉE.

Sélectionnez une résolution de numérisation plus basse.

Faible qualité d'image numérisée

Voici des solutions possibles. Essayez l'une ou plusieurs des solutions suivantes :

VÉRIFIEZ L'ÉCRAN POUR PRENDRE CONNAISSANCE DES MESSAGES D'ERREUR, LE CAS ÉCHÉANT.

Effacez tous les messages d'erreur.

LA VITRE DU SCANNER EST PEUT-ÊTRE SALE.

Nettoyez la vitre du scanner à l'aide d'un tissu légèrement humide, propre et non pelucheux. Pour plus d'informations, reportez-vous à « Nettoyage de la vitre du scanner », page 156.

RÉGLEZ LA RÉOLUTION DU SCANNER.

Augmentez la résolution du scanner de façon à obtenir un travail de qualité supérieure.

VÉRIFIEZ LA QUALITÉ DU DOCUMENT D'ORIGINE.

Assurez-vous que la qualité du document d'origine est satisfaisante.

VÉRIFIEZ LE POSITIONNEMENT DU DOCUMENT.

Assurez-vous que le document ou l'image est placé(e) face imprimée vers le bas, dans le coin supérieur gauche.

Numérisation partielle de document ou de photo

Voici des solutions possibles. Essayez l'une ou plusieurs des solutions suivantes :

VÉRIFIEZ LE POSITIONNEMENT DU DOCUMENT

Assurez-vous que le document ou la photo est placé(e) face imprimée vers le bas, dans le coin supérieur gauche de la vitre du scanner.

VÉRIFIEZ LE PARAMÈTRE FORMAT DE PAPIER

Assurez-vous que le paramètre Format de papier correspond au papier chargé dans le tiroir.

- 1 Dans le menu Papier du panneau de commandes de l'imprimante, vérifiez le paramètre Format de papier.
- 2 Avant de lancer un travail d'impression, indiquez le format de papier approprié :
 - Pour les utilisateurs Windows, indiquez le format dans Propriétés de l'imprimante.
 - Pour les utilisateurs Macintosh, indiquez le format dans la boîte de dialogue Format d'impression ou Imprimer.

Impossible de numériser depuis un ordinateur

Voici des solutions possibles. Essayez l'une ou plusieurs des solutions suivantes :

CONSULTEZ L'ÉCRAN POUR PRENDRE CONNAISSANCE DES MESSAGES D'ERREUR LE CAS ÉCHÉANT.

Effacez tous les messages d'erreur.

VÉRIFIEZ L'ALIMENTATION.

Assurez-vous que l'imprimante est branchée, qu'elle est sous tension et que le message **Prêt** s'affiche.

VÉRIFIEZ LES BRANCHEMENTS DES CÂBLES.

Assurez-vous que le câble USB ou que le câble réseau est correctement branché à l'ordinateur et à l'imprimante.

Résolution des problèmes de télécopie

L'identifiant de l'appelant ne s'affiche pas

Contactez votre société de télécommunications pour vérifier que vous êtes abonné au service de l'identifiant de l'appelant pour votre ligne téléphonique.

Si votre région prend en charge plusieurs modèles d'identifiant de l'appelant, vous devrez peut-être modifier le paramètre par défaut. Deux paramètres sont disponibles : FSK (modèle 1) et DTMF (modèle 2). La disponibilité de ces paramètres par l'intermédiaire du menu Télécopie dépend de la prise en charge de plusieurs modèles d'identifiant de l'appelant par votre pays ou région. Contactez votre société de télécommunications pour déterminer le modèle à utiliser ou le paramètre vers lequel basculer.

Impossible d'envoyer ou de recevoir une télécopie

Voici des solutions possibles. Essayez l'une ou plusieurs des solutions suivantes :

CONSULTEZ L'ÉCRAN POUR PRENDRE CONNAISSANCE DES MESSAGES D'ERREUR LE CAS ÉCHÉANT.

Effacez tous les messages d'erreur.

VÉRIFIEZ L'ALIMENTATION.

Assurez-vous que l'imprimante est branchée, qu'elle est sous tension et que le message **Prêt** s'affiche.

VÉRIFIEZ LES CONNEXIONS DE L'IMPRIMANTE.

Assurez-vous que les câbles des équipements suivants sont correctement branchés, le cas échéant :

- Téléphone
- Combiné
- Répondeur

VÉRIFIEZ LA PRISE TÉLÉPHONIQUE MURALE.

- 1 Branchez un téléphone à la prise murale.
- 2 Attendez la tonalité.
- 3 Si vous n'entendez aucune tonalité, branchez un autre téléphone sur la prise murale.
- 4 Si vous n'entendez toujours aucune tonalité, branchez un téléphone sur une autre prise murale.
- 5 Si vous entendez une tonalité, branchez l'imprimante sur cette prise murale.

PASSEZ EN REVUE CETTE LISTE DE CONTRÔLE DU SERVICE DE TÉLÉPHONIE NUMÉRIQUE.

Le modem de télécopie est un appareil analogique. Certains appareils peuvent être connectés à l'imprimante pour permettre l'utilisation des services de téléphonie numérique.

- Si vous utilisez un service de téléphonie RNIS, branchez l'imprimante sur un port téléphonique analogique (port d'interface R) de l'adaptateur RNIS. Pour obtenir plus d'informations et faire la demande d'un port d'interface R, contactez votre fournisseur de connexion ISDN.
- Si vous utilisez une connexion DSL, branchez un filtre ou un routeur DSL qui prendra en charge le fonctionnement analogique. Pour plus d'informations, contactez votre fournisseur de connexion DSL.
- Si vous utilisez un service de commutateur téléphonique privé (PBX), assurez-vous que la connexion au commutateur est de type analogique. Dans le cas contraire, pensez à installer une ligne téléphonique analogique pour le télécopieur.

VÉRIFIEZ LA TONALITÉ.

- Passez un appel test au numéro de téléphone auquel vous souhaitez envoyer une télécopie afin de vous assurer qu'il fonctionne correctement.
- Si la ligne téléphonique est utilisée par un autre appareil, attendez que cette communication soit terminée avant d'envoyer une télécopie.
- Si vous utilisez la fonction Mains libres, augmentez le volume pour vérifier la tonalité.

DÉBRANCHEZ TEMPORAIREMENT LES AUTRES APPAREILS.

Pour vous assurer que l'imprimante fonctionne correctement, connectez-la directement à la ligne téléphonique. Débranchez les répondeurs, les ordinateurs avec modem ou les séparateurs de lignes téléphoniques.

VÉRIFIEZ S'IL Y A UN PROBLÈME DE BOURRAGE.

Supprimez les bourrages et assurez-vous que le message **Prêt** s'affiche.

DÉSACTIVEZ TEMPORAIREMENT L'OPTION APPEL EN ATTENTE.

L'option Appel en attente peut perturber les transmissions de télécopies. Désactivez cette option avant l'envoi ou la réception de télécopies. Contactez votre opérateur téléphonique pour obtenir la séquence de touches du pavé numérique permettant de désactiver temporairement l'option Appel en attente.

LE SERVICE DE MESSAGERIE VOCALE PEUT INTERFÉRER AVEC LES TRANSMISSIONS DE TÉLÉCOPIES.

Le service de messagerie vocale mis à votre disposition par votre opérateur téléphonique local peut perturber les transmissions de télécopies. Pour pouvoir activer à la fois le service de messagerie vocale et la réponse aux appels par l'imprimante, vous pouvez envisager d'installer une deuxième ligne téléphonique pour l'imprimante.

LA MÉMOIRE DE L'IMPRIMANTE EST PEUT-ÊTRE SATURÉE.

- 1 Composez le numéro de télécopie.
- 2 Numérisez le document d'origine une page à la fois.

Il est possible d'envoyer des télécopies, mais il est impossible de les recevoir

Voici des solutions possibles. Essayez l'une ou plusieurs des solutions suivantes :

VÉRIFIEZ SI LE TIROIR PAPIER EST VIDE.

Chargez du papier dans ce tiroir.

VÉRIFIEZ LES PARAMÈTRES DE DÉLAI DE SONNERIE.

Le délai de sonnerie définit le nombre de fois que la ligne téléphonique sonne avant la réponse de l'imprimante. Si des téléphones partagent la même ligne que l'imprimante ou si vous êtes abonné au service de sonnerie distincte de votre opérateur téléphonique, maintenez le délai de sonnerie à 4.

1 Saisissez l'adresse IP de l'imprimante dans le champ d'adresse de votre navigateur Web.

Remarque : si vous ne connaissez pas l'adresse IP de l'imprimante, imprimez une page de configuration réseau et identifiez l'adresse IP dans la section TCP/IP.

2 Cliquez sur **Paramètres**.

3 Cliquez sur **Paramètres de télécopie**.

4 Cliquez sur **Configuration télécopie analogique**.

5 Dans le champ Nombre de sonneries avant réponse, entrez le nombre de sonneries de la ligne téléphonique avant la réponse de l'imprimante.

6 Cliquez sur **Envoyer**.

LE NIVEAU DE TONER EST PEUT-ÊTRE BAS.

Le message **88 Niveau de cartouche bas** apparaît lorsque le niveau de toner est faible.

Il est possible de recevoir des télécopies, mais il est impossible d'en envoyer

Voici des solutions possibles. Essayez l'une ou plusieurs des solutions suivantes :

ASSUREZ-VOUS QUE L'IMPRIMANTE EST EN MODE TÉLÉCOPIE.

Sur le panneau de commandes de l'imprimante, appuyez sur la touche **Télécopie** pour mettre l'imprimante en mode Télécopie.

ASSUREZ-VOUS QUE LE DOCUMENT EST CORRECTEMENT CHARGÉ.

Chargez le document d'origine face imprimée vers le haut, bord court en premier dans le dispositif d'alimentation automatique ou face imprimée vers le bas sur la vitre du scanner, dans le coin supérieur gauche.

Remarque : ne chargez pas de cartes postales, de photos, d'images trop petites, de transparents, de photos papier ou de supports trop fins (tels qu'une coupure de magazine) dans le dispositif d'alimentation automatique. Placez ces éléments sur la vitre du scanner.

ASSUREZ-VOUS D'AVOIR CORRECTEMENT CONFIGURÉ LE NUMÉRO DE RACCOURCI.

- Vérifiez que le numéro de raccourci correspondant au numéro que vous souhaitez composer a bien été programmé.
- Sinon, composez le numéro de téléphone manuellement.

La qualité d'impression de la télécopie reçue est médiocre

Voici des solutions possibles. Essayez l'une ou plusieurs des solutions suivantes :

RENOVOYEZ LE DOCUMENT.

Demandez à l'expéditeur de la télécopie de :

- Vérifier que la qualité du document d'origine est satisfaisante.
- Renvoyer la télécopie. La connexion à la ligne téléphonique est peut-être défectueuse.
- Augmenter, si possible, la résolution de numérisation du télécopieur.

LE NIVEAU DE TONER EST PEUT-ÊTRE BAS.

Lorsque le message **88 Niveau de cartouche bas** s'affiche ou lorsque l'impression devient plus pâle, remplacez la cartouche.

VÉRIFIEZ QUE LA VITESSE DE TRANSMISSION DU TÉLÉCOPIEUR N'EST PAS TROP ÉLEVÉE.

Diminuez la vitesse de transmission des télécopies entrantes :

- 1** Saisissez l'adresse IP de l'imprimante dans le champ d'adresse de votre navigateur Web.

Remarque : si vous ne connaissez pas l'adresse IP de l'imprimante, imprimez une page de configuration réseau et identifiez l'adresse IP dans la section TCP/IP.

- 2** Cliquez sur **Paramètres**.

- 3** Cliquez sur **Paramètres de télécopie**.

- 4** Cliquez sur **Configuration télécopie analogique**.

- 5** Dans la zone Vitesse maximale, cliquez sur l'une des options suivantes :

2400

4800

9600

14400

33600

- 6** Cliquez sur **Envoyer**.

Résolution des problèmes d'options

L'option ne fonctionne pas correctement ou ne fonctionne plus après son installation.

Voici des solutions possibles. Essayez l'une ou plusieurs des solutions suivantes :

RÉINITIALISEZ L'IMPRIMANTE

Mettez l'imprimante hors tension, patientez environ 10 secondes, puis remettez-la sous tension.

VÉRIFIEZ QUE L'OPTION EST BIEN CONNECTÉE À L'IMPRIMANTE

- 1 Mettez l'imprimante hors tension.
- 2 Débranchez l'imprimante.
- 3 Vérifiez la connexion de l'option et de l'imprimante.

ASSUREZ-VOUS QUE L'OPTION EST BIEN INSTALLÉE

Imprimez la page des paramètres de menus et vérifiez si l'option apparaît dans la liste des options installées. Si ce n'est pas le cas, réinstallez-la.

ASSUREZ-VOUS QUE L'OPTION EST BIEN SÉLECTIONNÉE

Dans le programme en cours, sélectionnez l'option. Il est conseillé aux utilisateurs de Mac OS 9 de vérifier la configuration de l'imprimante dans le Sélecteur.

Bacs

Voici des solutions possibles. Essayez l'une ou plusieurs des solutions suivantes :

VÉRIFIEZ QUE LE PAPIER EST CHARGÉ CORRECTEMENT.

- 1 Tirez complètement le tiroir pour l'extraire.
- 2 Vérifiez s'il y a des bourrages papier ou des feuilles mal engagées.
- 3 Assurez-vous que les guide-papier sont alignés sur le bord de la pile de papier.
- 4 Insérez le tiroir.

RÉINITIALISEZ L'IMPRIMANTE.

Mettez l'imprimante hors tension, patientez environ 10 secondes, puis remettez-la sous tension.

Carte mémoire flash

Vérifiez que la carte mémoire flash est correctement connectée à la carte logique de l'imprimante.

Résolution des problèmes d'alimentation du papier

Bourrages papier fréquents

Voici des solutions possibles. Essayez l'une ou plusieurs des solutions suivantes :

VÉRIFIEZ LE PAPIER.

Utilisez le papier et les supports spéciaux recommandés. Pour plus d'informations, reportez-vous à « Spécifications relatives au papier et aux supports spéciaux », page 56.

VÉRIFIEZ QU'IL N'Y A PAS TROP DE PAPIER DANS LE TIROIR OU LE CHARGEUR.

Assurez-vous que la pile de papier chargée ne dépasse pas la hauteur maximale indiquée dans le tiroir ou dans le chargeur multifonction.

VÉRIFIEZ LES GUIDES.

Ajustez les guides au format du papier chargé dans le tiroir.

LE PAPIER A ABSORBÉ DE L'HUMIDITÉ SUITE À UN TAUX D'HUMIDITÉ ÉLEVÉ.







- Chargez du papier provenant d'une nouvelle ramette.
- Conservez le papier dans son emballage d'origine jusqu'à utilisation.

Le message **Bourrage papier** reste affiché après le dégagement du bourrage.

Le chemin du papier n'est pas dégagé. Dégagez complètement le papier coincé du chemin du papier, puis appuyez sur .

La page coincée ne se réimprime pas une fois le bourrage supprimé

L'option Correction bourrage du menu Paramètres est désactivée. Définissez l'option Correction bourrage sur Auto ou sur En fonction :



- 1 Appuyez sur .
- 2 Appuyez sur les flèches jusqu'à ce que **Paramètres** s'affiche, puis appuyez sur .
- 3 Appuyez sur les flèches jusqu'à ce que **Paramètres généraux** s'affiche, puis appuyez sur .
- 4 Appuyez sur les flèches jusqu'à ce que **Imprimer récupération** s'affiche, puis appuyez sur .
- 5 Appuyez sur les flèches jusqu'à ce que **Correction bourrage** s'affiche, puis appuyez sur .
- 6 Appuyez sur les flèches jusqu'à ce que **En fonction** ou **Auto** s'affiche, puis appuyez sur .

Résolution des problèmes de qualité d'impression

Les instructions des rubriques ci-dessous peuvent vous aider à résoudre vos problèmes de qualité d'impression. Si ces suggestions ne permettent pas de résoudre le problème, contactez l'assistance clientèle. Votre imprimante a peut-être besoin d'un réglage ou d'une nouvelle pièce.

Identification des problèmes de qualité d'impression

Pour identifier les problèmes de qualité d'impression, imprimez les pages de test de qualité d'impression :

- 1 Mettez l'imprimante hors tension.
- 2 Chargez du papier.
- 3 Depuis le panneau de commandes de l'imprimante, maintenez enfoncés le bouton  et la flèche de droite au démarrage de l'imprimante.
- 4 Relâchez les boutons lorsque **MENU CONFIG.** s'affiche.
- 5 Appuyez sur les flèches jusqu'à ce que **Impr. page de test** s'affiche, puis appuyez sur .
Les pages de test de qualité d'impression s'impriment.
- 6 Appuyez sur les flèches jusqu'à ce que **Quitter le menu Configuration** s'affiche, puis appuyez sur .
Réinitialisation de l'imprimante s'affiche brièvement, suivi du message **Prêt**.

Pages vierges

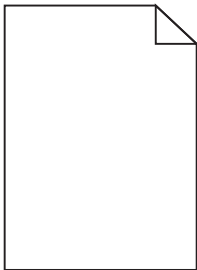

Voici des solutions possibles. Essayez l'une ou plusieurs des solutions suivantes :

LA CARTOUCHE DE TONER EST PEUT-ÊTRE ENCORE EMBALLÉE

Retirez la cartouche de toner et vérifiez que tous les matériaux d'emballage ont été correctement enlevés.
Réinstallez la cartouche de toner.

LE NIVEAU DE TONER EST PEUT-ÊTRE BAS.

Lorsque **88 Niveau de cartouche bas** s'affiche, commandez une nouvelle cartouche de toner.

Si les problèmes persistent, l'imprimante peut nécessiter un entretien ou des réparations. Pour plus d'informations, contactez l'assistance clientèle.

Les bords des caractères sont irréguliers ou inégaux

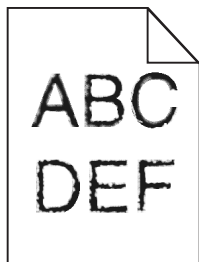

Voici des solutions possibles. Essayez l'une ou plusieurs des solutions suivantes :

VÉRIFIEZ LES PARAMÈTRES DE QUALITÉ D'IMPRESSION.

- Modifiez le paramètre de résolution d'impression dans le menu Qualité sur 600 ppp, Qualité image 1200, 1200 ppp ou Qualité image 2400.
- Activez le paramètre Amél. traits fins dans le menu Qualité.

VÉRIFIEZ QUE LES POLICES TÉLÉCHARGÉES SONT PRISES EN CHARGE.

Si vous utilisez des polices téléchargées, vérifiez qu'elles sont prises en charge par l'imprimante, l'ordinateur hôte et le logiciel.

Les images sont détournées

Voici des solutions possibles. Essayez l'une ou plusieurs des solutions suivantes :

VÉRIFIEZ LES GUIDES

Ajustez les guides de longueur et de largeur au format du papier chargé dans le tiroir.

VÉRIFIEZ LE PARAMÈTRE FORMAT DE PAPIER

Assurez-vous que le paramètre Format de papier correspond au papier chargé dans le tiroir.

- 1** Dans le menu Papier du panneau de commandes de l'imprimante, vérifiez le paramètre Format de papier.
- 2** Avant de lancer un travail d'impression, indiquez le format de papier approprié :
 - Pour les utilisateurs Windows, indiquez le format dans Propriétés de l'imprimante.
 - Pour les utilisateurs Macintosh, indiquez le format dans la boîte de dialogue Format d'impression ou Imprimer.

Fond gris

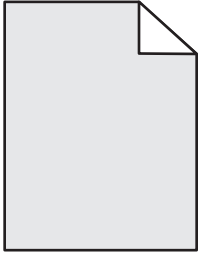

- Pour les utilisateurs Windows, dans les propriétés d'impression, sélectionnez une autre valeur pour le paramètre Intensité toner avant de lancer l'impression.
- Pour les utilisateurs Macintosh, dans les options de l'imprimante, Copies et pages ou dans le menu contextuel Général, choisissez les fonctionnalités de l'imprimante, puis sélectionnez le paramètre souhaité dans le menu contextuel Intensité toner.
- Dans le menu Qualité du panneau de commandes de l'imprimante, sélectionnez une valeur différente pour le paramètre Intensité toner avant de lancer l'impression.

Images rémanentes



Voici des solutions possibles. Essayez l'une ou plusieurs des solutions suivantes :

LE KIT DU PHOTOCONDUCTEUR EST DÉFECTUEUX.

Remplacez le kit du photoconducteur.

VÉRIFIEZ LE PARAMÈTRE TYPE DE SUPPORT.

- Pour les utilisateurs Windows : assurez-vous que le paramètre Type de support correspond au papier chargé dans le tiroir dans les Propriétés de l'imprimante.
- Pour les utilisateurs Macintosh : assurez-vous que le paramètre Type de papier correspond au papier chargé dans le tiroir dans la boîte de dialogue Imprimer.
- Dans le menu Papier du panneau de commandes de l'imprimante, assurez-vous que le paramètre Type de papier correspond au papier chargé dans le tiroir.

Les marges sont incorrectes

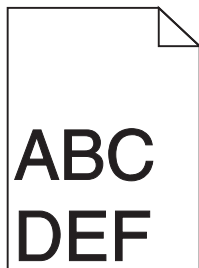

Voici des solutions possibles. Essayez l'une ou plusieurs des solutions suivantes :

VÉRIFIEZ LES GUIDES.

Ajustez les guides de longueur et de largeur au format du papier chargé dans le tiroir.

VÉRIFIEZ LE PARAMÈTRE FORMAT DE PAPIER.

Assurez-vous que le paramètre Format de papier correspond au papier chargé dans le tiroir.

VÉRIFIEZ LE PARAMÈTRE FORMAT DE PAPIER.

Avant de lancer l'impression, spécifiez le format de papier à utiliser dans les propriétés d'impression, la boîte de dialogue Imprimer ou le logiciel.

Papier recourbé

Voici des solutions possibles. Essayez l'une ou plusieurs des solutions suivantes :

VÉRIFIEZ LE PARAMÈTRE TYPE DE PAPIER.

- Pour les utilisateurs Windows, dans les propriétés d'impression, assurez-vous que le paramètre Type de papier correspond au papier chargé dans le tiroir.
- Pour les utilisateurs Macintosh, dans la boîte de dialogue Imprimer, assurez-vous que le paramètre Type de papier correspond au papier chargé dans le tiroir.
- Dans le menu Papier du panneau de commandes de l'imprimante, assurez-vous que le paramètre Type de papier correspond au papier chargé dans le tiroir.

LE PAPIER A ÉTÉ EXPOSÉ À UN TAUX D'HUMIDITÉ ÉLEVÉ.

- Chargez du papier provenant d'une nouvelle ramette.
- Conservez le papier dans son emballage d'origine jusqu'à utilisation.

Impression trop sombre

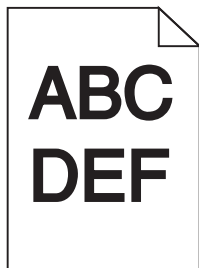

Voici des solutions possibles. Essayez l'une ou plusieurs des solutions suivantes :

VÉRIFIEZ LES PARAMÈTRES D'INTENSITÉ, DE LUMINOSITÉ ET DE CONTRASTE.

L'intensité du toner et la luminosité sont trop sombres ou le contraste est trop élevé.

- Pour les utilisateurs Windows : modifiez ces paramètres dans les Propriétés de l'imprimante.
- Pour les utilisateurs Macintosh :
 - 1** Choisissez **Fichier > Imprimer**.
 - 2** Identifiez la zone déroulante sous l'orientation des images, puis cliquez sur le bouton vers le bas.
 - 3** Cliquez sur **Fonctions de l'imprimante**.
 - 4** Modifiez les paramètres d'intensité, de luminosité et de contraste.
- Depuis le menu Qualité du panneau de commandes de l'imprimante, modifiez ces paramètres.

LE PAPIER A ABSORBÉ DE L'HUMIDITÉ SUITE À UN TAUX D'HUMIDITÉ ÉLEVÉ.

- Chargez du papier provenant d'une nouvelle ramette.
- Conservez le papier dans son emballage d'origine jusqu'à utilisation.

VÉRIFIEZ LE PAPIER.

Évitez d'utiliser du papier texturé ou à surface grenée.

VÉRIFIEZ LE PARAMÈTRE TYPE DE PAPIER.

- Pour les utilisateurs Windows : assurez-vous que le paramètre Type de support correspond au papier chargé dans le tiroir dans les Propriétés de l'imprimante.
- Pour les utilisateurs Macintosh : assurez-vous que le paramètre Type de papier correspond au papier chargé dans le tiroir dans la boîte de dialogue Imprimer.
- Dans le menu Papier du panneau de commandes de l'imprimante, assurez-vous que le paramètre Type de papier correspond au papier chargé dans le tiroir.

LA CARTOUCHE DE TONER EST PEUT-ÊTRE DÉFECTUEUSE.

Remplacez la cartouche de toner.

Impression trop claire

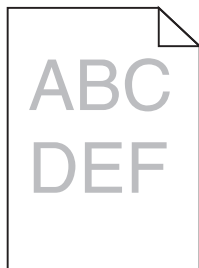

Voici des solutions possibles. Essayez l'une ou plusieurs des solutions suivantes :

VÉRIFIEZ LES PARAMÈTRES D'INTENSITÉ, DE LUMINOSITÉ ET DE CONTRASTE.

L'intensité du toner et la luminosité sont trop claires ou le contraste est trop faible.

- Pour les utilisateurs Windows : modifiez ces paramètres dans les Propriétés de l'imprimante.
- Pour les utilisateurs Macintosh :
 - 1 Choisissez **Fichier > Imprimer**.
 - 2 Identifiez la zone déroulante sous l'orientation des images, puis cliquez sur le bouton vers le bas.
 - 3 Cliquez sur **Fonctions de l'imprimante**.
 - 4 Modifiez les paramètres d'intensité, de luminosité et de contraste.
- Depuis le menu Qualité du panneau de commandes de l'imprimante, modifiez ces paramètres.

LE PAPIER A ABSORBÉ DE L'HUMIDITÉ SUITE À UN TAUX D'HUMIDITÉ ÉLEVÉ.

- Chargez du papier provenant d'une nouvelle ramette.
- Conservez le papier dans son emballage d'origine jusqu'à utilisation.

VÉRIFIEZ LE PAPIER.

Évitez d'utiliser du papier texturé ou à surface grenée.

VÉRIFIEZ LE PARAMÈTRE TYPE DE PAPIER.

- Pour les utilisateurs Windows : assurez-vous que le paramètre Type de support correspond au papier chargé dans le tiroir dans les Propriétés de l'imprimante.
- Pour les utilisateurs Macintosh : assurez-vous que le paramètre Type de papier correspond au papier chargé dans le tiroir dans la boîte de dialogue Imprimer.
- Dans le menu Papier du panneau de commandes de l'imprimante, assurez-vous que le paramètre Type de papier correspond au papier chargé dans le tiroir.

LE NIVEAU DE TONER EST BAS.

Lorsque **88 Niveau de cartouche bas** s'affiche, commandez une nouvelle cartouche.

LA CARTOUCHE DE TONER EST PEUT-ÊTRE DÉFECTUEUSE.

Remplacez la cartouche de toner.

L'impression est inclinée sur la page.

VÉRIFIEZ LES GUIDE-PAPIER

Ajustez les guides au format du support chargé.

VÉRIFIEZ LE SUPPORT

Vérifiez que le papier utilisé est conforme aux spécifications de l'imprimante.

Un fond gris ou une tonalité de fond apparaît sur la page

Voici des solutions possibles. Essayez l'une ou plusieurs des solutions suivantes :

LA CARTOUCHE DE TONER EST PEUT-ÊTRE DÉFECTUEUSE.

Remplacez la cartouche de toner.

DES RÉSIDUS DE TONER SE TROUVENT SUR LE CHEMIN DU PAPIER.

Contactez l'assistance clientèle.

Effacement du toner

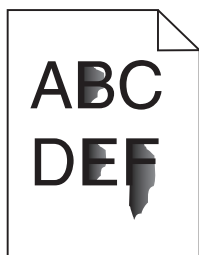

Voici des solutions possibles. Essayez l'une ou plusieurs des solutions suivantes :

VÉRIFIEZ LE PARAMÈTRE TYPE DE PAPIER

Assurez-vous que le paramètre Type de papier correspond au papier chargé dans le tiroir.

VÉRIFIEZ LE PARAMÈTRE TEXTURE DU PAPIER

Assurez-vous que le paramètre Texture du papier correspond au papier chargé dans le tiroir.

Traces de toner

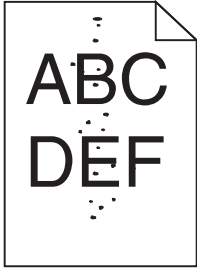

Voici des solutions possibles. Essayez l'une ou plusieurs des solutions suivantes :

LA CARTOUCHE DE TONER EST PEUT-ÊTRE DÉFECTUEUSE.

Remplacez la cartouche de toner.

DES RÉSIDUS DE TONER SE TROUVENT SUR LE CHEMIN DU PAPIER.

Contactez l'assistance clientèle.

La qualité d'impression des transparents laisse à désirer.

VÉRIFIEZ LES TRANSPARENTS

Utilisez exclusivement les transparents recommandés par le fabricant de l'imprimante.

VÉRIFIEZ LE PARAMÈTRE TYPE DE PAPIER

Chargez les transparents et assurez-vous que le paramètre Type de papier est défini sur Transparent.

Rayures horizontales

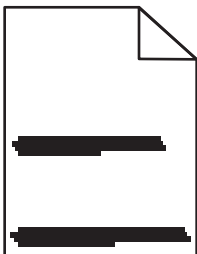

Voici des solutions possibles. Essayez l'une ou plusieurs des solutions suivantes :

LE TONER RISQUE DE LAISSER DES TRACES LORSQUE LE PAPIER EST CHARGÉ À PARTIR D'UNE ALIMENTATION DÉTERMINÉE.

Dans Propriétés d'impression, dans la boîte de dialogue Imprimer ou à partir du panneau de commandes de l'imprimante, sélectionnez un autre tiroir ou chargeur pour charger le papier à utiliser.

LA CARTOUCHE DE TONER EST PEUT-ÊTRE DÉFECTUEUSE.

Remplacez la cartouche de toner.

ASSUREZ-VOUS QUE LE CHEMIN DU PAPIER EST LIBRE.

Du papier est peut-être coincé entre le kit du photoconducteur et l'unité de fusion. Vérifiez le chemin du papier autour de la zone de l'unité de fusion.

 **MISE EN GARDE—SURFACE BRULANTE** : l'intérieur de l'imprimante risque d'être brûlant. Pour réduire le risque de brûlure, laissez la surface ou le composant refroidir avant d'y toucher.

Retirez tous les papiers visibles.

DES RÉSIDUS DE TONER SE TROUVENT PEUT-ÊTRE SUR LE CHEMIN DU PAPIER.

Contactez l'assistance clientèle.

Rayures verticales

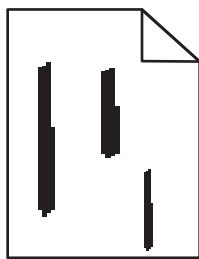

Voici des solutions possibles. Essayez l'une ou plusieurs des solutions suivantes :

LE TONER RISQUE DE LAISSER DES TRACES LORSQUE LE PAPIER EST CHARGÉ À PARTIR D'UNE ALIMENTATION DÉTERMINÉE.

Dans Propriétés d'impression, dans la boîte de dialogue Imprimer ou à partir du panneau de commandes de l'imprimante, sélectionnez un autre tiroir ou chargeur pour charger le papier à utiliser.

LA CARTOUCHE DE TONER EST DÉFECTUEUSE.

Remplacez la cartouche de toner.

ASSUREZ-VOUS QUE LE CHEMIN DU PAPIER EST LIBRE.

Du papier est peut-être coincé entre le kit du photoconducteur et l'unité de fusion. Vérifiez le chemin du papier autour de la zone de l'unité de fusion.

Attention — Dommages potentiels : ne touchez pas le photoconducteur placé en dessous du kit du photoconducteur. Utilisez la poignée de la cartouche lorsque vous saisissez la cartouche.

 **MISE EN GARDE—SURFACE BRULANTE** : l'intérieur de l'imprimante risque d'être brûlant. Pour réduire le risque de brûlure, laissez la surface ou le composant refroidir avant d'y toucher.

Retirez tous les papiers visibles.

DES RÉSIDUS DE TONER SE TROUVENT PEUT-ÊTRE SUR LE CHEMIN DU PAPIER.

Contactez l'assistance clientèle.

Des rayures noires ou blanches apparaissent sur les transparents ou le papier

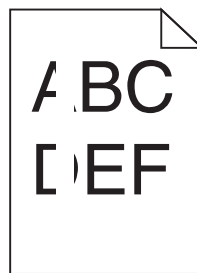
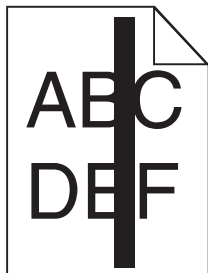

Voici des solutions possibles. Essayez l'une ou plusieurs des solutions suivantes :

ASSUREZ-VOUS QUE LE MOTIF DE REMPLISSAGE EST APPROPRIÉ.

Si le motif de remplissage ne convient pas, choisissez un motif différent dans votre programme logiciel.

VÉRIFIEZ LE PARAMÈTRE TYPE DE PAPIER.

- Essayez un type de papier différent.
- Utilisez uniquement les transparents recommandés par le fabricant de l'imprimante.
- Assurez-vous que le paramètre Type de papier correspond au papier chargé dans le tiroir ou le chargeur.
- Assurez-vous que le paramètre Texture de papier est correctement défini pour le type de papier ou le support spécial chargé dans le tiroir ou le chargeur.

ASSUREZ-VOUS QUE LE TONER EST PARFAITEMENT RÉPARTI DANS LA CARTOUCHE DE TONER.

Retirez la cartouche de toner. Secouez-la de gauche à droite pour répartir le toner et prolonger légèrement sa durée de vie, puis réinsérez-la.

LA CARTOUCHE DE TONER EST PEUT-ÊTRE DÉFECTUEUSE OU SON NIVEAU EST BAS.

Remplacez la cartouche de toner utilisée par une nouvelle cartouche.

Le serveur Web incorporé ne s'ouvre pas

Voici des solutions possibles. Essayez l'une ou plusieurs des solutions suivantes :

VÉRIFIEZ LES CONNEXIONS RÉSEAU.

Assurez-vous que l'imprimante et l'ordinateur sont sous tension et connectés au même réseau.

VÉRIFIEZ LES PARAMÈTRES RÉSEAU.

Selon les paramètres réseau, vous devrez peut-être saisir `https://` au lieu de `http://` devant l'adresse IP de l'imprimante pour accéder au serveur Web incorporé. Pour plus d'informations, consultez votre administrateur système.

Contactez l'assistance clientèle

Lorsque vous contactez l'assistance clientèle, soyez prêt à décrire le problème rencontré, le message d'erreur affiché sur le panneau de commandes de l'imprimante et les mesures de dépannage prises pour y apporter une solution.

Vous devrez également communiquer le modèle de l'imprimante ainsi que son numéro de série. Pour connaître ces informations, consultez l'étiquette figurant à l'intérieur de la porte avant de l'imprimante. Le numéro de série figure également sur la page des paramètres de menus.

Aux Etats-Unis ou au Canada, appelez le 1-800-539-6275. Pour les autres pays/régions, reportez-vous au site Web de Lexmark à l'adresse suivante : **www.lexmark.com**.

Informations produit

Nom du produit :

Lexmark X264dn, Lexmark X363dn, Lexmark X364dn, Lexmark X364dw

Type de machine :

7013

Modèle(s) :

231, 235, 432, 436, 43W, d01, d02, gd1, gd2, dn1, dn2, gd1, gd2

Note d'édition

Septembre 2009

Le paragraphe suivant ne s'applique pas aux pays dans lesquels lesdites clauses ne sont pas conformes à la législation en vigueur : LEXMARK INTERNATIONAL, INC. PUBLIE CE DOCUMENT « TEL QUEL » SANS GARANTIE SOUS QUELQUE FORME QU'ELLE SOIT, EXPRESSE OU TACITE, ET N'ACCORDE AUCUNE AUTRE GARANTIE DE VALEUR MARCHANDE OU D'ADAPTATION A UN USAGE PARTICULIER. Certains Etats n'admettent pas la renonciation aux garanties explicites ou implicites pour certaines transactions ; il se peut donc que cette déclaration ne vous concerne pas.

Cette publication peut contenir des imprécisions techniques ou des erreurs typographiques. Des modifications sont périodiquement apportées aux informations contenues dans ce document ; ces modifications seront intégrées dans les éditions ultérieures. Des améliorations ou modifications des produits ou programmes décrits dans cette publication peuvent intervenir à tout moment.

Dans la présente publication, les références à des produits, programmes ou services n'impliquent nullement la volonté du fabricant de les rendre disponibles dans tous les pays où celui-ci exerce une activité. Toute référence à un produit, programme ou service n'affirme ou n'implique nullement que seul ce produit, programme ou service puisse être utilisé. Tout produit, programme ou service équivalent par ses fonctions, n'enfreignant pas les droits de propriété intellectuelle, peut être utilisé à la place. L'évaluation et la vérification du fonctionnement en association avec d'autres produits, programmes ou services, à l'exception de ceux expressément désignés par le fabricant, se font aux seuls risques de l'utilisateur.

Pour contacter l'assistance technique de Lexmark, consultez la page **support.lexmark.com**.

Pour des informations sur les consommables et les téléchargements, visitez le site **www.lexmark.com**.

Si vous ne disposez pas d'un accès à Internet, vous pouvez contacter Lexmark par courrier, à l'adresse suivante :

Lexmark International, Inc.
Bldg 004-2/CSC
740 New Circle Road NW
Lexington, KY 40550
USA

© 2009 Lexmark International, Inc.

Tous droits réservés.

Marques commerciales

Lexmark et Lexmark accompagné du logo en forme de diamant sont des marques de Lexmark International, Inc., déposées aux Etats-Unis et/ou dans d'autres pays.

PCL® est une marque déposée de Hewlett-Packard Company.

Les autres marques commerciales sont la propriété de leurs détenteurs respectifs.

Niveaux d'émission sonore

Les mesures ci-dessous ont été prises conformément à la norme ISO 7779 et sont rapportées conformément à la norme ISO 9296.

Remarque : certains modes peuvent ne pas s'appliquer à votre produit.

Pression sonore à un mètre en moyenne, dBA	
Impression	53 dBA
Numérisation	49 dBA
Copie	53 dBA
Prêt	N/A

Les valeurs peuvent être modifiées. Consultez le site www.lexmark.com pour connaître les valeurs actuelles.

Informations de température

Température ambiante	15,6 °C – 32,2 °C
Température de transport et de stockage	-40 °C – 60 °C

Directive WEEE (Déchets issus d'équipements électriques et électroniques)



Le logo WEEE indique des procédures et des programmes de recyclage spécifiques aux produits électroniques dans les pays de l'Union européenne. Nous encourageons le recyclage de nos produits. Si vous avez d'autres questions sur les options de recyclage, visitez le site Web de Lexmark à l'adresse suivante : www.lexmark.com pour obtenir le numéro de téléphone de votre distributeur local.

Avis relatif à l'électricité statique



Ce symbole identifie les pièces sensibles à l'électricité statique. Ne touchez pas les zones situées à proximité de ces symboles sans avoir touché au préalable le cadre métallique de l'imprimante.

ENERGY STAR

Tout produit Lexmark portant l'étiquette ENERGY STAR (sur le produit ou sur un écran de démarrage) est certifié conforme aux exigences de la norme ENERGY STAR définie par l'EPA (Environmental Protection Agency) au moment de sa configuration et de son expédition par Lexmark.



Déclaration relative au mercure

La lampe de ce produit contient du mercure (<5mg Hg). Pour des raisons écologiques, sa mise au rebut peut être réglementée dans votre pays. Pour des informations à ce sujet, contactez les autorités locales ou l'Electronic Industries Alliance (Alliance des industries électroniques) à l'adresse suivante : www.eiae.org.

Avis relatif à l'utilisation du laser

Cette imprimante est certifiée conforme aux exigences de la réglementation des Etats-Unis relatives aux produits laser (DHHS 21 CFR Sous-chapitre J pour Classe I (1)). Pour les autres pays, elle est certifiée conforme aux exigences des normes CEI 60825-1 relatives aux produits laser de classe I.

Les produits laser de Classe I ne sont pas considérés comme dangereux. L'imprimante contient un laser de classe IIIb (3b), laser arséniure de gallium 7 milliwatts opérant sur une longueur d'onde de l'ordre de 655 à 675 nanomètres. Le système laser ainsi que l'imprimante ont été conçus de manière à ce que personne ne soit exposé à des rayonnements laser dépassant le niveau de classe I dans le cadre d'un fonctionnement normal, de l'entretien par l'utilisateur ou de la maintenance.

Etiquette d'avis relatif à l'utilisation de laser

L'étiquette d'avis relatif à l'utilisation de laser suivante doit apparaître sur l'imprimante comme indiqué :

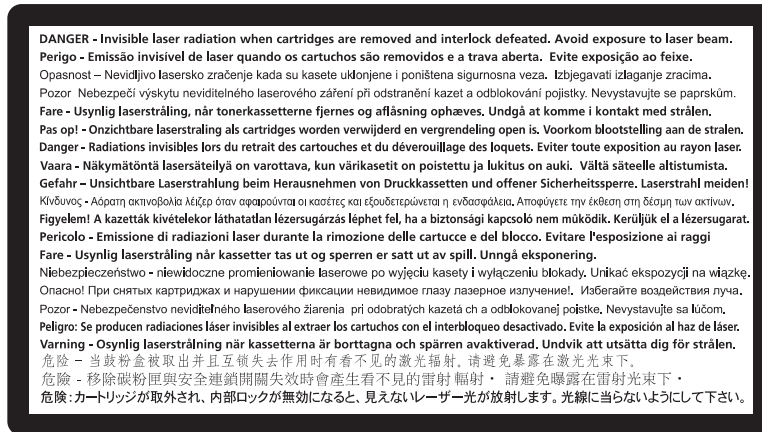

Consommation d'électricité

Consommation électrique du produit

Le tableau ci-dessous donne des détails sur les caractéristiques de consommation électrique du produit.

Remarque : certains modes peuvent ne pas s'appliquer à votre produit.

Mode	Description	Consommation (Watts)
Impression	Le produit génère une impression sur papier à partir de documents électroniques.	440 W, 480 W
Copie	Le produit génère une impression sur papier à partir de documents sur papier.	440 W
Numérisation	Le produit numérise des documents sur papier.	29 W, 32 W
Prêt	Le produit est prêt à imprimer.	20 W, 22 W
Economiseur d'énergie	L'imprimante est en mode d'économie d'énergie.	14 W, 16 W
Désactivé	Le produit est branché à une prise électrique murale, mais il est éteint.	0 W

Les niveaux de consommation indiqués dans le tableau précédent représentent des mesures effectuées sur une durée d'utilisation moyenne. Une consommation électrique instantanée peut donner un résultat supérieur à la moyenne.

Les valeurs peuvent être modifiées. Pour les valeurs actuelles, accédez au site www.lexmark.com.

Economie d'énergie

Ce produit dispose d'un mode économique appelé Economie d'énergie. Le mode Economie d'énergie correspond au mode veille. Le mode Economie d'énergie économise de l'énergie en réduisant la consommation électrique de

votre imprimante lorsque celle-ci reste inactive pendant longtemps. Ce mode est activé automatiquement lorsque l'imprimante n'est pas utilisée pendant une durée définie, appelée délai du mode Economie d'énergie.

Paramètre usine du délai du mode Economie d'énergie pour cette imprimante (en minutes) : 30

Utilisez les menus de configuration pour modifier le délai du mode Economie d'énergie et lui attribuer une valeur comprise entre 1 et 240 minutes. Plus le délai est court, plus la consommation d'énergie est réduite, ce qui peut entraîner une augmentation du temps de réponse de l'imprimante. Plus le délai est long, plus le temps de réponse est réduit, ce qui implique une consommation d'énergie plus importante.

Mode de désactivation

Si ce produit est en mode de désactivation (consommation minimale de courant), vous pouvez complètement l'éteindre en débranchant le cordon d'alimentation de la prise de courant.

Utilisation d'énergie totale

Il peut s'avérer parfois utile de calculer l'utilisation d'énergie totale du produit. Etant donné que les mesures de consommation d'énergie électrique sont exprimées en Watts, la consommation d'électricité doit être multipliée par la durée que le produit passe dans chaque mode pour calculer l'utilisation d'énergie. L'utilisation d'énergie totale du produit est la somme de l'utilisation d'énergie de chaque mode.

Conformité aux directives de la Communauté européenne (CE)

Ce produit est conforme aux exigences de protection énoncées par les directives 2004/108/EC et 2006/95/EC du Conseil européen sur le rapprochement et l'harmonisation des lois des Etats membres concernant la compatibilité électromagnétique et la sécurité des équipements électriques conçus pour être utilisés sous certaines limites de tension.

Une déclaration de conformité à ces directives a été signée par le Directeur de la fabrication et de l'assistance technique, Lexmark International, Inc., S.A., Boigny, France.

Ce produit est conforme aux limites des périphériques de classe B EN 55022 et aux exigences en matière de sécurité EN 60950.

Industry Canada compliance statement

This Class B digital apparatus meets all requirements of the Canadian Interference-Causing Equipment Standard ICES-003.

Avis de conformité aux normes de l'industrie du Canada

Cet appareil numérique de classe B est conforme aux exigences de la norme canadienne relative aux équipements pouvant causer des interférences NMB-003.

Avis de réglementation pour les appareils radio et de télécommunication

Cette section contient les informations réglementaires relatives aux produits dotés de fonctions radio et de télécommunication tels que le fac-similé.

Notice to users of the Canadian telephone network

This product meets the applicable Industry Canada technical specifications. The Ringer Equivalence Number (REN) is an indication of the maximum number of terminals allowed to be connected to a telephone interface. The terminus of an interface may consist of any combination of devices, subject only to the requirement that the sum of the RENs of all the devices does not exceed five. The modem REN is located on the rear of the equipment on the product labeling.

Telephone companies report that electrical surges, typically lightning transients, are very destructive to customer terminal equipment connected to AC power sources. This has been identified as a major nationwide problem. It is recommended that the customer install an appropriate AC surge arrestor in the AC outlet to which this device is connected. An appropriate AC surge arrestor is defined as one that is suitably rated, and certified by UL (Underwriter's Laboratories), another NRTL (Nationally Recognized Testing Laboratory), or a recognized safety certification body in the country/region of use. This is to avoid damage to the equipment caused by local lightning strikes and other electrical surges.

This equipment uses CA11A telephone jacks.

Avis réservé aux utilisateurs du réseau téléphonique du Canada

Ce produit est conforme aux spécifications techniques d'Industrie Canada. Le numéro REN (ringer equivalence number : numéro d'équivalence de sonnerie) fournit une indication du nombre maximum de terminaux pouvant être connectés à l'interface téléphonique. En bout de ligne, le nombre d'appareils qui peuvent être connectés n'est pas directement limité, mais la somme des REN de ces appareils ne doit pas dépasser cinq. Le numéro REN du modem est indiqué sur l'étiquette produit située à l'arrière de l'équipement.

Les compagnies de téléphone constatent que les surtensions électriques, en particulier celles dues à la foudre, entraînent d'importants dégâts sur les terminaux privés connectés à des sources d'alimentation CA. Il s'agit-là d'un problème majeur d'échelle nationale. En conséquence, il vous est recommandé de brancher un parasurtenseur dans la prise de courant à laquelle l'équipement est connecté. Utilisez un parasurtenseur répondant à des caractéristiques nominales satisfaisantes et certifié par le laboratoire d'assureurs UL (Underwriter's Laboratories), un autre laboratoire agréé de type NRTL (Nationally Recognized Testing Laboratory) ou un organisme de certification agréé dans votre région ou pays. Ceci prévient tout endommagement de l'équipement causé par les orages et autres surtensions électriques.

Cet équipement utilise des prises de téléphone CA11A.

Avis aux utilisateurs de l'Union Européenne

Les produits portant la marque CE sont conformes aux exigences de protection énoncées par les directives 2004/108/EC, 2006/95/EC et 1999/5/EC du Conseil européen sur le rapprochement et l'harmonisation des lois des Etats membres concernant la compatibilité électromagnétique et la sécurité des équipements électriques conçus pour être utilisés sous certaines limites de tension et sur des appareils radio et de télécommunication.

Cette conformité est identifiée par la mention CE.



Une déclaration de conformité à ces directives est disponible auprès du Directeur de la fabrication et de l'assistance technique, Lexmark International, S.A., Boigny, France.

Reportez-vous au tableau à la fin de la section Avis pour plus d'informations sur la conformité.

Avis de réglementation pour les produits sans fil

Cette section contient les informations règlementaires suivantes relatives aux produits sans fil.

Exposition aux radiations de fréquences radio

L'avis suivant s'applique si une carte réseau sans fil est installée sur votre imprimante : le courant de sortie rayonné de cet appareil est bien inférieur aux limites d'exposition aux fréquences radio définies par la FCC et les autres organismes de réglementation. Une distance minimale de 20 cm (8 pouces) doit séparer l'antenne de toute personne pour que cet appareil réponde aux exigences définies par la FCC et les autres organismes de réglementation en matière d'exposition aux fréquences radio.

Notice to users in Brazil

Este equipamento opera em caráter secundário, isto é, não tem direito a proteção contra interferência prejudicial, mesmo de estações do mesmo tipo, e não pode causar interferência a sistemas operando em caráter primário. (Res. ANATEL 282/2001).

Industry Canada (Canada)

This device complies with Industry Canada specification RSS-210. Operation is subject to the following two conditions: (1) this device may not cause interference, and (2) this device must accept any interference, including interference that may cause undesired operation of the device.

This device has been designed to operate only with the antenna provided. Use of any other antenna is strictly prohibited per regulations of Industry Canada.

To prevent radio interference to the licensed service, this device is intended to be operated indoors and away from windows to provide maximum shielding. Equipment (or its transmit antenna) that is installed outdoors is subject to licensing.

The installer of this radio equipment must ensure that the antenna is located or pointed such that it does not emit RF fields in excess of Health Canada limits for the general population; consult Safety Code 6, obtainable from Health Canada's Web site www.hc-sc.gc.ca/rpb.

The term "IC:" before the certification/registration number only signifies that the Industry Canada technical specifications were met.

Industry Canada (Canada)

Cet appareil est conforme à la norme RSS-210 d'Industry Canada. Son fonctionnement est soumis aux deux conditions suivantes :

(1) cet appareil ne doit pas provoquer d'interférences et (2) il doit accepter toute interférence reçue, y compris celles risquant d'altérer son fonctionnement.

Cet appareil a été conçu pour fonctionner uniquement avec l'antenne fournie. L'utilisation de toute autre antenne est strictement interdite par la réglementation d'Industry Canada.

En application des réglementations d'Industry Canada, l'utilisation d'une antenne de gain supérieur est strictement interdite.

Pour empêcher toute interférence radio au service faisant l'objet d'une licence, cet appareil doit être utilisé à l'intérieur et loin des fenêtres afin de garantir une protection optimale.

Si le matériel (ou son antenne d'émission) est installé à l'extérieur, il doit faire l'objet d'une licence.

L'installateur de cet équipement radio doit veiller à ce que l'antenne soit implantée et dirigée de manière à n'émettre aucun champ HF dépassant les limites fixées pour l'ensemble de la population par Santé Canada. Reportez-vous au Code de sécurité 6 que vous pouvez consulter sur le site Web de Santé Canada www.hc-sc.gc.ca/rpb.

Le terme « IC » précédant le numéro de d'accréditation/inscription signifie simplement que le produit est conforme aux spécifications techniques d'Industry Canada.

Taiwan NCC RF notice statement

NCC型式認證設備注意事項 台灣低功率射頻電機設備之使用注意事項

經型式認證合格之低功率射頻電機，非經許可，公司、商號或使用者均不得擅自變更頻率、加大功率或變更原設計之特性及功能。

低功率射頻電機之使用不得影響飛航安全及干擾合法通信；經發現有干擾現象時，應立即停用，並改善至無干擾時方得繼續使用。前項合法通信，指依電信規定作業之無線電信。低功率射頻電機須忍受合法通信或工業、科學及醫療用電波輻射性電機設備之干擾。

Avis aux utilisateurs de l'Union Européenne

Les produits portant la marque CE sont conformes aux exigences de protection énoncées par les directives 2004/108/EC, 2006/95/EC et 1999/5/EC du Conseil européen sur le rapprochement et l'harmonisation des lois des Etats membres concernant la compatibilité électromagnétique et la sécurité des équipements électriques conçus pour être utilisés sous certaines limites de tension et sur des appareils radio et de télécommunication.

Cette conformité est identifiée par la mention CE.



Une déclaration de conformité à ces directives est disponible auprès du Directeur de la fabrication et de l'assistance technique, Lexmark International, S.A., Boigny, France. Reportez-vous au tableau à la fin de la section Avis pour plus d'informations sur la conformité.

Les produits équipés de l'option réseau local sans fil 2,4 GHz sont conformes aux exigences de protection énoncées par les directives 2004/108/EC, 2006/95/EC et 1999/5/EC du Conseil européen sur le rapprochement et l'harmonisation des lois des Etats membres concernant la compatibilité électromagnétique et la sécurité des équipements électriques conçus pour être utilisés sous certaines limites de tension et sur des appareils radio et de télécommunication.

Cette conformité est identifiée par la mention CE.



Le fonctionnement est autorisé dans tous les pays de l'UE et de l'AELE mais uniquement dans le cadre d'une utilisation en intérieur.

Une déclaration de conformité à ces directives est disponible auprès du Directeur de la fabrication et de l'assistance technique, Lexmark International, S.A., Boigny, France. Reportez-vous au tableau à la fin de la section Avis pour plus d'informations sur la conformité.

Česky	Společnost Lexmark International, Inc. tímto prohlašuje, že výrobek tento výrobek je ve shodě se základními požadavky a dalšími příslušnými ustanoveními směrnice 1999/5/ES.
Dansk	Lexmark International, Inc. erklærer herved, at dette produkt overholder de væsentlige krav og øvrige relevante krav i direktiv 1999/5/EF.
Deutsch	Hiermit erklärt Lexmark International, Inc., dass sich das Gerät dieses Gerät in Übereinstimmung mit den grundlegenden Anforderungen und den übrigen einschlägigen Bestimmungen der Richtlinie 1999/5/EG befindet.
Ελληνική	ΜΕ ΤΗΝ ΠΑΡΟΥΣΑ Η LEXMARK INTERNATIONAL, INC. ΔΗΛΩΝΕΙ ΟΤΙ ΑΥΤΟ ΤΟ ΠΡΟΪΟΝ ΣΥΜΜΟΡΦΩΝΕΤΑΙ ΠΡΟΣ ΤΙΣ ΟΥΣΙΩΔΕΙΣ ΑΠΑΙΤΗΣΕΙΣ ΚΑΙ ΤΙΣ ΛΟΙΠΕΣ ΣΧΕΤΙΚΕΣ ΔΙΑΤΑΞΕΙΣ ΤΗΣ ΟΔΗΓΙΑΣ 1999/5/ΕΚ.
English	Hereby, Lexmark International, Inc., declares that this type of equipment is in compliance with the essential requirements and other relevant provisions of Directive 1999/5/EC.
Español	Por medio de la presente, Lexmark International, Inc. declara que este producto cumple con los requisitos esenciales y cualesquiera otras disposiciones aplicables o exigibles de la Directiva 1999/5/CE.
Eesti	Käesolevaga kinnitab Lexmark International, Inc., et seade see toode vastab direktiivi 1999/5/EÜ põhinõuetele ja nimetatud direktiivist tulenevatele muudele asjakohastele sätetele.
Suomi	Lexmark International, Inc. vakuuttaa täten, että tämä tuote on direktiivin 1999/5/EY oleellisten vaatimusten ja muiden sitä koskevien direktiivin ehtojen mukainen.
Français	Par la présente, Lexmark International, Inc. déclare que ce produit est conforme aux exigences fondamentales et autres dispositions pertinentes de la directive 1999/5/CE.
Magyar	Alulírott, Lexmark International, Inc. nyilatkozom, hogy a termék megfelel a vonatkozó alapvető követelményeknek és az 1999/5/EC irányelv egyéb előírásainak.
Íslenska	Hér með lýsir Lexmark International, Inc. yfir því að þessi vara er í samræmi við grunnkröfur og aðrar kröfur, sem gerðar eru í tilskipun 1999/5/EC.
Italiano	Con la presente Lexmark International, Inc. dichiara che questo prodotto è conforme ai requisiti essenziali ed alle altre disposizioni pertinenti stabilite dalla direttiva 1999/5/CE.
Latviski	Ar šo Lexmark International, Inc. deklarē, ka šis izstrādājums atbilst Direktīvas 1999/5/EK būtiskajām prasībām un citiem ar to saistītajiem noteikumiem.
Lietuvių	Šiuo Lexmark International, Inc. deklaruoją, kad šis produktas atitinka esminius reikalavimus ir kitas 1999/5/EB direktyvos nuostatas.

Malti	Bil-preżenti, Lexmark International, Inc., jiddikjara li dan il-prodott huwa konformi mal-ftiġijiet essenzjali u ma dispożizzjonijiet oħrajn relevanti li jinsabu fid-Direttiva 1999/5/KE.
Nederlands	Hierbij verklaart Lexmark International, Inc. dat het toestel dit product in overeenstemming is met de essentiële eisen en de andere relevante bepalingen van richtlijn 1999/5/EG.
Norsk	Lexmark International, Inc. erklærer herved at dette produktet er i samsvar med de grunnleggende krav og øvrige relevante krav i direktiv 1999/5/EF.
Polski	Niniejszym Lexmark International, Inc. oświadcza, że niniejszy produkt jest zgodny z zasadniczymi wymogami oraz pozostałymi stosownymi postanowieniami Dyrektywy 1999/5/EC.
Português	A Lexmark International Inc. declara que este produto está conforme com os requisitos essenciais e outras disposições da Diretiva 1999/5/CE.
Slovensky	Lexmark International, Inc. týmto vyhlasuje, že tento produkt spĺňa základné požiadavky a všetky príslušné ustanovenia smernice 1999/5/ES.
Slovensko	Lexmark International, Inc. izjavlja, da je ta izdelek v skladu z bistvenimi zahtevami in ostalimi relevantnimi določili direktive 1999/5/ES.
Svenska	Härmed intygar Lexmark International, Inc. att denna produkt står i överensstämmelse med de väsentliga egenskapskrav och övriga relevanta bestämmelser som framgår av direktiv 1999/5/EG.

Déclaration de garantie limitée

Lexmark X264dn, Lexmark X363dn, Lexmark X364dn, Lexmark X364dw

Lexmark International, Inc., Lexington, KY

Cette garantie limitée s'applique aux Etats-Unis et au Canada. Pour les clients situés en dehors des Etats-Unis, reportez-vous aux informations de garantie spécifiques à votre pays fournies avec le produit.

La présente garantie limitée s'applique à ce produit s'il a été acquis, à l'origine, pour l'utilisation et non pour la revente, auprès de Lexmark ou d'un revendeur Lexmark, ci-après dénommé « revendeur ».

Garantie limitée

Lexmark garantit que ce produit est :

- fabriqué à partir de pièces neuves ou de pièces neuves et recyclées fonctionnant comme des pièces neuves ;
- exempt de vice de fabrication ou de malfaçon en utilisation normale.

Si ce produit ne fonctionne pas comme il le doit pendant la période couverte par la garantie, contactez votre revendeur ou Lexmark afin de bénéficier de la réparation ou d'un remplacement à la discrétion de Lexmark.

Si ce produit est une fonction ou une option, la présente déclaration s'applique uniquement lorsque cette fonction ou cette option est utilisée conjointement avec le produit pour lequel elle a été conçue. Pour bénéficier du service de garantie, vous devrez présenter la fonction ou l'option avec le produit.

Si vous transférez ce produit à un autre utilisateur, la garantie proposée par les termes de la présente déclaration est valable pour cet utilisateur durant le laps de temps restant couvert par la période de garantie. Vous devez transférer la preuve d'achat d'origine à cet utilisateur ainsi que la présente déclaration.

Conditions de garantie limitée

La période de garantie commence le jour de l'achat et se termine 12 mois plus tard, comme indiqué sur le reçu, sous réserve que la période de garantie des fournitures et des éléments de maintenance fournis avec l'imprimante se termine plus tôt si l'imprimante ou son contenu d'origine est utilisé, épuisé ou consommé de façon intensive.

Pour bénéficier de la garantie, vous devrez présenter la preuve d'achat d'origine. Vous devrez également amener votre produit à Lexmark ou à un revendeur ou l'envoyer correctement emballé et affranchi à l'adresse stipulée par Lexmark. Vous êtes responsable de toute perte du produit et de tout dommage pendant son envoi au revendeur ou à l'adresse stipulée par Lexmark.

Lorsque la mise en œuvre de la garantie exige l'échange du produit ou d'une pièce, cet élément remplacé devient la propriété du revendeur ou de Lexmark. En cas de remplacement, un élément neuf ou réparé peut être utilisé.

L'élément de remplacement est garanti pendant la période de garantie restante couvrant le produit d'origine.

Aucun remplacement ne vous sera proposé si le produit présenté pour échange est dégradé, modifié, nécessite une réparation non incluse dans le service de garantie, est endommagé de manière irréparable ou si le produit n'est pas libéré de tout engagement, restriction, privilège ou servitude légale.

Avant de présenter ce produit pour service dans le cadre de la garantie, supprimez tous les programmes, données, cartouches d'impression et supports de stockage amovibles (sauf indication contraire de Lexmark).

Pour plus d'explications sur les autres solutions de garantie et le représentant Lexmark agréé le plus proche, contactez Lexmark sur Internet à l'adresse **www.lexmark.com/support**.

Pendant toute la période de garantie, un service de support technique à distance vous est proposé. Pour les produits qui ne sont plus couverts par une garantie Lexmark, le support technique peut être indisponible ou être disponible uniquement à vos frais.

Etendue de la garantie limitée

Lexmark ne garantit pas l'exécution sans interruption ou sans incident des produits ni la durabilité ou la longévité des impressions effectuées par tout produit.

Le service de garantie ne comprend pas la réparation des défaillances causées par :

- la modification ou l'ajout de pièces ;
- les dommages accidentels ou une mauvaise utilisation, abus ou utilisations non conformes aux guides de l'utilisateur, aux manuels, aux instructions ou aux directives Lexmark ;
- les environnements physiques ou de fonctionnement inadaptés ;
- l'entretien effectué par une personne autre que Lexmark ou un réparateur agréé Lexmark ;
- le fonctionnement du produit au-delà de la durée prévue ;
- l'utilisation d'un support n'entrant pas dans les spécifications de Lexmark ;
- les remises en état, les réparations, les rechargements ou refabrications de produits effectués par un tiers pour les fournitures ou les pièces ;
- les produits, fournitures, pièces, matériaux (toners et encres, par exemple), logiciels ou interfaces qui ne sont pas fournis par Lexmark.

SOUS RESERVE DES DISPOSITIONS DE LA LOI APPLICABLE, LEXMARK ET SES FOURNISSEURS OU REVENDEURS TIERS N'OFFRENT AUCUNE GARANTIE OU CONDITION D'AUCUNE SORTE, EXPLICITE OU IMPLICITE, CONCERNANT CE PRODUIT ET REJETTENT SPÉCIFIQUEMENT TOUTE GARANTIE OU CONDITION IMPLICITE DE QUALITE MARCHANDE, D'ADEQUATION A UN USAGE PARTICULIER ET DE QUALITE SATISFAISANTE. LA DUREE

DE TOUTES LES GARANTIES QUI NE SERAIENT PAS REJETEES PAR LES LOIS APPLICABLES EST LIMITEE A LA PERIODE DE GARANTIE. AUCUNE GARANTIE, EXPRESSE OU IMPLICITE, NE S'APPLIQUERA APRES CETTE PERIODE. TOUTES LES INFORMATIONS, SPECIFICATIONS, PRIX ET SERVICES SONT SUCCEPTIBLES D'ETRE MODIFIES A TOUT MOMENT ET SANS PREAVIS.

Limite de responsabilité

Votre unique recours en vertu de cette garantie limitée est formulé dans le présent document. Pour toute réclamation concernant les réalisations ou non-réalisations de Lexmark ou d'un revendeur pour ce produit dans le cadre de cette garantie limitée, vous pouvez récupérer des dommages réels jusqu'à la limite stipulée dans le paragraphe suivant.

La responsabilité de Lexmark pour les dommages réels de toute cause sera limitée au maximum du montant payé pour le produit ayant causé les dommages. Cette limitation de responsabilité ne s'applique pas aux plaintes concernant des blessures corporelles ou des dommages de propriété réelle ou personnelle tangible pour lesquels Lexmark est légalement responsable. **EN AUCUN CAS LEXMARK NE POURRA ETRE TENU RESPONSABLE DE PERTE DE BENEFICES, DE PERTE D'ECONOMIES, DE DOMMAGE DIRECT OU AUTRE DOMMAGE ECONOMIQUE INDIRECT.** Ceci s'applique même si vous avisez Lexmark ou un revendeur de la possibilité de tels dommages. Lexmark n'est pas responsable de vos réclamations basées sur un tiers.

Cette limitation des recours s'applique également à toute plainte à l'encontre de tout fournisseur ou revendeur de Lexmark. Les limitations de recours de Lexmark et de ses fournisseurs ou revendeurs ne sont pas cumulables. De tels fournisseurs et revendeurs sont les bénéficiaires visés par cette limitation.

Droits supplémentaires

Certains états n'autorisent pas les limitations de durée d'une garantie implicite, ou l'exclusion ou la limitation des dommages directs ou indirects. Si de telles lois s'appliquent, les limitations ou exclusions contenues dans cette déclaration peuvent ne pas s'appliquer à vous.

Cette garantie limitée vous donne des droits spécifiques. Vous pouvez également avoir d'autres droits selon les états.

CONTRATS DE GARANTIE LIMITEE ET DE LICENCE DE LOGICIEL LEXMARK

VEUILLEZ LIRE ATTENTIVEMENT CE QUI SUIVRA AVANT DE D'UTILISER CE PRODUIT : EN UTILISANT CE PRODUIT, VOUS ACCÉPTEZ D'ÊTRE LIÉ PAR L'ENSEMBLE DES CLAUSES DES PRÉSENTS CONTRATS DE GARANTIE LIMITEE ET DE LICENCE. SI VOUS N'ÊTES PAS D'ACCORD AVEC LES TERMES DE CES CONTRATS DE GARANTIE LIMITEE ET DE LICENCE, RETOURNEZ RAPIDEMENT LE PRODUIT ET DEMANDEZ LE REMBOURSEMENT DE LA SOMME VERSEE. SI VOUS INSTALLEZ CE PRODUIT POUR UNE UTILISATION PAR DES TIERS PERSONNES, VOUS ACCÉPTEZ D'INFORMER CES UTILISATEURS QUE L'UTILISATION DU PRODUIT IMPLIQUE L'ACCEPTATION DE CES TERMES.

CONTRAT DE LICENCE DE PERIPHERIQUE

L'imprimante brevetée est concédée sous licence et conçue spécialement pour fonctionner avec des cartouches Lexmark authentiques et des composants du développeur pendant toute sa durée de vie. Aux termes de cette licence brevetée, vous acceptez : (1) d'utiliser uniquement des cartouches authentiques Lexmark et des composants du développeur avec cette imprimante sauf dans les cas contraires prévus ci-dessous et (2) de transmettre cette licence ou ce contrat à tout autre utilisateur de cette imprimante. Les cartouches Lexmark brevetées et les composants du développeur à l'intérieur sont concédés sous licence à la condition qu'ils ne seront utilisés qu'une seule fois. Après leur première utilisation, vous acceptez de les retourner uniquement à Lexmark pour recyclage. Les cartouches Lexmark sont conçues de telle sorte qu'elles arrêtent de fonctionner lorsqu'une certaine quantité d'encre a été

délivrée. Lorsque leur remplacement est nécessaire, une quantité variable d'encre reste dans la cartouche. Les cartouches de remplacement vendues sans être soumises aux conditions ci-dessus sont disponibles sur le site www.lexmark.com. Vous pouvez les recycler vous-même ou via un tiers, comme unique cartouche de remplacement à utiliser avec votre imprimante sous licence.

CONTRAT DE LICENCE DE LOGICIEL LEXMARK

Le présent Contrat de Licence de Logiciel (« Contrat de Licence de Logiciel ») est un contrat passé entre vous (personne physique ou morale) et Lexmark International, Inc. (« Lexmark »). Il régit l'utilisation de tout logiciel installé avec votre produit Lexmark ou fourni par Lexmark en vue de son utilisation conjointe avec votre produit, à condition que votre produit ou logiciel Lexmark ne soit pas soumis à un autre Contrat de Licence de logiciel passé entre vous et Lexmark ou ses fournisseurs. Le terme « Logiciel » fait référence au programme lui-même, mais aussi aux instructions lisibles par l'ordinateur, au contenu audio/vidéo (images, enregistrements, etc.) et aux supports associés, notamment la documentation au format papier et électronique, qu'elle soit incorporée, distribuée ou destinée à être utilisée avec le produit Lexmark.

1 DECLARATION DE GARANTIE LIMITEE DU LOGICIEL. Lexmark garantit que les supports (par exemple disquette ou disque compact) sur lesquels le logiciel (le cas échéant) est fourni sont exempts de défaut de matériau et de fabrication dans des conditions normales d'utilisation pendant la période de garantie. La période de garantie est de quatre-vingt-dix (90) jours et commence à partir de la date de livraison du Logiciel à l'utilisateur final d'origine. Cette garantie limitée s'applique uniquement au support du Logiciel acheté à l'état neuf auprès de Lexmark ou d'un Revendeur ou Distributeur Lexmark agréé. Lexmark remplacera le Logiciel s'il est avéré que le support n'est pas conforme à cette garantie limitée.

2 DECHARGE DE RESPONSABILITE ET LIMITATION DE GARANTIE. SAUF MENTION CONTRAIRE PRECISEE DANS LE PRESENT CONTRAT DE LICENCE DE LOGICIEL ET DANS LES LIMITES AUTORISEES PAR LA LOI APPLICABLE, LEXMARK ET SES FOURNISSEURS LIVRENT LE LOGICIEL « TEL QUEL » ET, PAR LE PRESENT CONTRAT, REJETTENT TOUTE AUTRE GARANTIE ET CONDITION, EXPLICITE OU IMPLICITE CONCERNANT LE LOGICIEL, NOTAMMENT, MAIS SANS QUE CE SOIT LIMITATIF, EN MATIERE DE PROPRIETE, DE NON-ATTEINTE AUX DROITS D'UN TIERS, DE QUALITE MARCHANDE ET D'ADEQUATION A UN USAGE PARTICULIER, AINSI QU'EN TERMES D'ABSENCE DE VIRUS. SI LA LOI INTERDIT A LEXMARK DE REJETER TOUT COMPOSANT DES GARANTIES TACITES DE QUALITE MARCHANDE OU D'ADEQUATION A UN USAGE PARTICULIER, LEXMARK LIMITE LA DUREE DE CES GARANTIES AUX 90 JOURS DE COUVERTURE EXPRESSE DE LA GARANTIE LIMITEE DES LOGICIELS.

Le présent contrat doit être lu conjointement avec certaines clauses prévues par la loi, telles qu'elles peuvent être en vigueur à une date donnée, qui impliquent des garanties ou des conditions ou imposent à Lexmark des obligations ne pouvant être ni exclues, ni modifiées. Si de telles clauses sont applicables et dans la limite acceptable pour la société Lexmark, celle-ci limite, par le présent document, sa responsabilité en cas de non-respect de ces clauses pour vous fournir une copie de remplacement du Logiciel ou le remboursement du prix payé pour le Logiciel.

Le Logiciel peut comprendre des liens vers des sites Internet ou d'autres applications logicielles ou encore des pages Web hébergées et exploitées par des tiers sans affiliation avec Lexmark. Vous reconnaissez et convenez que Lexmark n'est en aucune manière responsable de l'hébergement, la performance, l'exploitation, la maintenance ni le contenu de ces applications logicielles ou pages Web.

3 LIMITATION DES SOLUTIONS. DANS TOUTE LA MESURE AUTORISEE PAR LE DROIT APPLICABLE, LA RESPONSABILITE DE LEXMARK AUX TERMES DU PRESENT CONTRAT DE LICENCE DE LOGICIEL EST EXPRESSEMENT LIMITEE AU PLUS ELEVE DU PRIX PAYE POUR LE LOGICIEL ET CINQ DOLLARS AMERICAINS (OU L'EQUIVALENT EN MONNAIE LOCALE). VOTRE UNIQUE RECOURS CONTRE LEXMARK EN CAS DE LITIGE AUX TERMES DU PRESENT CONTRAT DE LICENCE DE LOGICIEL CONSISTE A DEMANDER LE RECOUVREMENT DE L'UN DE CES MONTANTS, DONT LE PAIEMENT DEGAGE LEXMARK DE TOUTE AUTRE OBLIGATION ET RESPONSABILITE A VOTRE EGARD.

LEXMARK, SES FOURNISSEURS, SES FILIALES OU SES REVENDEURS NE SAURAIENT EN AUCUN CAS ETRE TENUS RESPONSABLES DE TOUT DOMMAGE SPECIAL, ACCIDENTEL, INDIRECT, EXEMPLAIRE, PUNITIF OU CONSECUTIF (NOTAMMENT, MAIS SANS S'Y LIMITER, LA PERTE DE BENEFICES, DE REVENUS OU D'EPARGNE, L'INTERRUPTION

DE L'UTILISATION OU LA PERTE, L'INEXACTITUDE OU L'ENDOMMAGEMENT DES DONNEES OU DES ENREGISTREMENTS, POUR DES RECLAMATIONS FORMULEES PAR DES TIERS, OU LES DOMMAGES CAUSES A UNE PROPRIETE REELLE OU TANGIBLE, POUR LA PERTE DE CONFIDENTIALITE DECOULANT OU ETANT LIEE DE QUELQUE MANIERE QUE CE SOIT A L'UTILISATION OU A L'IMPOSSIBILITE D'UTILISATION DU LOGICIEL, OU EN RAPPORT AVEC L'UNE DES CLAUSES DU PRESENT CONTRAT DE LICENCE DE LOGICIEL), QUELLE QUE SOIT LA NATURE DE LA RECLAMATION, Y COMPRIS, MAIS SANS S'Y LIMITER, LA RUPTURE DE GARANTIE OU DE CONTRAT, LES DELITS (NOTAMMENT LA NEGLIGENCE OU LA RESPONSABILITE STRICTE), ET MEME SI LEXMARK OU SES FOURNISSEURS, AFFILIES OU REVENDEURS ONT ETE INFORMES DE L'EVENTUALITE DE TELS DOMMAGES, OU POUR TOUTE RECLAMATION DEPOSEE PAR VOUS A PARTIR D'UNE RECLAMATION DE TIERS, SAUF SI CETTE EXCLUSION DE DOMMAGES EST RECONNUE COMME ETANT LEGALEMENT IRRECEVABLE. LES RESTRICTIONS SUSMENTIONNEES S'APPLIQUENT MEME SI LES RECOURS CITES CI-DESSUS NE REMPLISSENT PAS LEUR FONCTION ESSENTIELLE.

- 4 LOIS DES ETATS AMERICAINS.** Cette Garantie Limitée de Logiciel vous donne des droits spécifiques. Vous pouvez également bénéficier d'autres droits, qui varient d'un état à l'autre. Certains Etats n'autorisent pas les limitations de durée de garantie limitée ou l'exclusion ou la limitation de dommages accidentels ou indirects. Les limitations énoncées ci-dessus peuvent donc ne pas s'appliquer dans votre cas.
- 5 OCTROI DE LICENCE.** Lexmark vous concède les droits suivants, pourvu que vous vous conformiez à l'ensemble des termes et conditions du présent Contrat de Licence de Logiciel.
- a Utiliation.** Vous pouvez utiliser une (1) copie du Logiciel. Le terme « Utiliser » signifie stocker, charger, installer, exécuter ou afficher le logiciel. Si Lexmark a autorisé une utilisation simultanée du Logiciel, vous devez limiter le nombre d'utilisateurs autorisé au nombre indiqué dans votre contrat avec Lexmark. Vous ne pouvez pas dissocier les composants du Logiciel pour les utiliser sur plusieurs ordinateurs. Vous acceptez de ne pas utiliser le Logiciel, en tout ou partie, de quelque manière que ce soit qui aurait pour effet d'écraser, modifier, éliminer, masquer, altérer ou réduire l'apparence visuelle de toute marque, nom de marque, logo ou avis de propriété intellectuelle apparaissant sur les écrans d'affichage normalement générés par ou résultant du Logiciel.
 - b Copie.** Vous pouvez réaliser une (1) copie du Logiciel, exclusivement en vue de sa sauvegarde, son archivage ou son installation, à condition que la copie contienne l'ensemble des avis de propriété intellectuelle d'origine du logiciel. Vous ne pouvez pas copier le Logiciel sur un réseau public ou distribué.
 - c Réserve de droits.** Le Logiciel, ce qui comprend l'ensemble des polices de caractères, est protégé par des droits d'auteur et est la propriété de Lexmark International, Inc. et/ou de ses fournisseurs. Lexmark se réserve tous les droits non expressément concédés dans le présent Contrat de Licence de Logiciel.
 - d Logiciels gratuits.** Nonobstant les termes et conditions du présent Contrat de Licence de Logiciel, toute partie du Logiciel correspondant à des applications concédées sous licence publique par des tiers (« Logiciels gratuits ») vous est concédée sous licence, selon les termes et conditions du Contrat de Licence de Logiciel accompagnant lesdits logiciels gratuits au moment du téléchargement ou de l'installation, sous la forme d'un contrat individuel, d'un certificat de licence utilisateur final (Shrink-Wrap License, Contrat de Licence présent sur l'emballage et accepté dès ouverture de ce dernier) ou d'une licence électronique. L'utilisation des Logiciels Gratuits est entièrement régie par les termes et conditions de cette licence.
- 6 TRANSFERT.** Vous êtes autorisé à transmettre le Logiciel à un autre utilisateur final. Tout transfert doit inclure l'ensemble des composants logiciels, supports, documents imprimés et le présent Contrat de Licence de Logiciel ; par ailleurs, vous n'êtes pas autorisé à conserver des copies du Logiciel ou de ses composants. Le transfert ne doit pas se faire de façon indirecte, par exemple par le biais d'une expédition. Avant le transfert, l'utilisateur final recevant le logiciel doit accepter l'ensemble des termes du présent Contrat de Licence de Logiciel. Le transfert du Logiciel entraîne automatiquement la résiliation de votre licence. Vous ne pouvez pas louer le Logiciel, le sous-louer ou le transférer, sauf dans le cadre prévu par le présent Contrat de Licence de Logiciel.
- 7 MISES A NIVEAU.** Pour utiliser un Logiciel identifié comme étant une mise à niveau, vous devez au préalable disposer de la licence du Logiciel initial, identifiée par Lexmark comme étant éligible pour la mise à niveau. Une fois la mise à niveau effectuée, vous ne pourrez plus utiliser le Logiciel initial, qui avait permis de déterminer si vous aviez droit à la mise à niveau.
- 8 RESTRICTIONS RELATIVES A L'INGENIERIE INVERSE.** Vous n'êtes pas autorisé à modifier, décrypter le logiciel, à procéder à des opérations d'ingénierie inverse, d'assemblage inverse, de compilation inverse ou encore de

conversion du Logiciel ni à aider d'autres à le faire ou faciliter de telles opérations, sauf mention contraire et dans la limite expressément permise par la loi applicable à des fins d'interopérabilité, de correction des erreurs et de test de sécurité. Si vous disposez de ces droits légaux, vous devrez informer Lexmark par écrit de toute intention de procéder à des opérations d'ingénierie inverse, d'assemblage inverse ou de compilation inverse. Vous n'êtes pas autorisé à déchiffrer le Logiciel sauf en cas de nécessité en vue de son utilisation légitime.

- 9 LOGICIELS COMPLEMENTAIRES.** Le présent Contrat de Licence de Logiciel s'applique aux mises à jour ou aux ajouts apportés au Logiciel d'origine fourni par la société Lexmark, sauf si cette dernière fournit d'autres conditions avec la mise à jour ou l'ajout concerné.
- 10 RESILIATION.** Le présent Contrat de Licence de Logiciel est effectif jusqu'à sa résiliation ou son rejet. Vous pouvez rejeter ou résilier cette licence à tout moment en détruisant toutes les copies du Logiciel, ainsi que l'ensemble des modifications, de la documentation et des éléments fusionnés, quelle que soit leur forme ou tels qu'ils sont décrit dans le présent document. Après notification, Lexmark peut dénoncer votre Licence si vous ne respectez pas l'un des termes du présent Contrat de Licence de Logiciel. En cas de dénonciation, vous acceptez de détruire toutes les copies du Logiciel, ainsi que l'ensemble des modifications, de la documentation et des éléments fusionnés, quelle que soit leur forme.
- 11 TAXES.** Vous reconnaissez être responsable du paiement de toutes taxes, notamment, mais sans que ce soit limitatif, des taxes liées aux biens et aux services et de celles relatives à la propriété personnelle, résultant du présent Contrat de Licence de Logiciel ou de votre utilisation du Logiciel.
- 12 RESTRICTIONS RELATIVES AUX ACTIONS EN JUSTICE.** Aucune action en justice, sous quelque forme que ce soit, émanant de ce Contrat de Licence de Logiciel, ne pourra être engagée par les deux parties plus de deux ans après la survenance du motif de cette action, sauf indication contraire prévue par la loi.
- 13 LEGISLATION EN VIGUEUR.** Le présent Contrat de Licence de Logiciel est régi par les lois du Commonwealth de l'Etat du Kentucky (Etats-Unis d'Amérique). Aucune sélection de règles de justice ne s'applique dans aucune juridiction. La convention des Nations Unies sur les contrats de vente internationale de marchandises ne s'applique pas.
- 14 DROITS RESTREINTS DU GOUVERNEMENT DES ETATS-UNIS.** Ce Logiciel a été mis au point uniquement à partir de fonds privés. Le droit dont dispose le gouvernement des Etats-Unis d'utiliser ce Logiciel est tel qu'il est stipulé dans le présent Contrat de Licence de Logiciel et tel qu'il est restreint par l'article DFARS 252.227-7014 et par les clauses similaires du FAR (ou toute autre clause de contrat ou régulation d'une agence équivalente).
- 15 CONSENTEMENT A L'UTILISATION DES DONNEES.** Vous acceptez que Lexmark, ses filiales et ses agences puissent collecter et utiliser les informations que vous fournissez dans le cadre des services d'assistance fournis concernant le Logiciel et que vous avez sollicités. Lexmark s'engage à ne pas utiliser ces informations d'une façon qui vous identifie personnellement, sauf dans la mesure nécessaire à la prestation de tels services.
- 16 RESTRICTIONS RELATIVES A L'EXPORTATION.** Vous n'êtes pas autorisé à (a) acquérir, expédier, transférer ou réexporter, directement ou indirectement, le Logiciel ou tout produit directement associé à ce dernier, en violation des lois applicables relatives à l'exportation ou (b) permettre au Logiciel d'être utilisé à des fins interdites par ces lois d'exportation incluant, notamment, mais sans que ce soit limitatif, celles relatives à la prolifération des armes nucléaires, chimiques ou biologiques.
- 17 ACCORD DE SIGNATURE ELECTRONIQUE DU CONTRAT.** Vous et Lexmark acceptez de signer ce Contrat de Licence de Logiciel de façon électronique. Cela signifie qu'en cliquant sur le bouton « J'accepte » au bas de cette page, ou en utilisant ce produit, vous reconnaissez accepter les termes et conditions du contrat et faire cela avec l'intention de « signer » un contrat avec Lexmark.
- 18 CAPACITE ET AUTORISATION DE CONTRACTER.** En signant ce Contrat de Licence de Logiciel, vous reconnaissez avoir atteint l'âge de la majorité légale et, le cas échéant, être dûment autorisé par votre employeur ou responsable à passer ce Contrat.
- 19 INTEGRALITE DU CONTRAT.** Le présent Contrat de Licence de Logiciel (y compris tout addendum ou avenant fourni avec le Logiciel) constitue l'intégralité du contrat conclu entre vous et Lexmark concernant le Logiciel. Sauf indication contraire dans le présent document, ces termes et conditions prévalent sur l'ensemble des communications, propositions et représentations préalables, orales ou écrites, concernant le Logiciel ou tout

autre objet couvert par ce Contrat de Licence de Logiciel (sauf dans la mesure ou de tels termes extérieurs ne s'opposent pas aux termes de ce Contrat de Licence ou de tout autre contrat écrit signé par vous et par Lexmark concernant votre utilisation du Logiciel). Si des règles ou des programmes Lexmark relatifs aux services d'assistance s'opposent aux termes du présent Contrat de Licence de Logiciel, ce sont ces derniers qui prévalent.

MICROSOFT CORPORATION NOTICES

- 1** This product may incorporate intellectual property owned by Microsoft Corporation. The terms and conditions upon which Microsoft is licensing such intellectual property may be found at **<http://go.microsoft.com/fwlink/?LinkId=52369>**.
- 2** This product is based on Microsoft Print Schema technology. You may find the terms and conditions upon which Microsoft is licensing such intellectual property at **<http://go.microsoft.com/fwlink/?LinkId=83288>**.

Index

Numéros

200.yy Bourrage papier 192
201.yy Bourrage papier 192
202.yy Bourrage papier 193
231.yy Bourrage papier 193
233.yy Bourrage papier 193
234.yy Bourrage papier 193
235.yy Bourrage papier 194
24x.yy Bourrage papier 194
251.yy Bourrage papier 194
290 – 292 Bourrages lors de la numérisation avec le DAA 194
293 Papier manquant 195
293.02 Scanner à plat ouvert 195
294 Bourrage DAA 195
31.yy Cartouche manquante ou défectueuse 189
34 Papier court 189
35 Mémoire insuffisante pr prendre en ch. la fction Economiser ressources 190
37 Mémoire insuf. pour assembl. trav. 190
37 Mémoire insuffisante pour défragmenter la mémoire flash 190
38 Mémoire saturée 190
39 Page complexe, des données risquent de ne pas être imprimées 190
51 Mémoire flash défectueuse détectée 190
52 Espace insuffisant dans la mémoire flash pour les ressources 191
53 Mémoire flash non formatée détectée 191
54 Réseau <x> Erreur logicielle 191
54 Réseau standard - Erreur de logiciel 191
56 Port USB standard désactivé 191
58 Trop d'options mémoire flash installées 191
58 Trop de tiroirs 192
84 Fin durée de vie kit PC 192
84 Remplacer kit PC 192

840.01 Scanner désactivé 195
840.02 Scanner désactivé automatiquement 195
88.yy Niveau de cartouche bas 192

A

affichage
rapports 167
agrandissement d'une copie 76
alimentation du papier, dépannage
la page coincée ne se réimprime pas 209
message affiché après le dégagement du bourrage 209
Alimentation par défaut, menu 116
Alimenter le chargeur manuel avec <x> 187
annulation d'un travail
sous Macintosh 69
sous Windows 69
annulation des travaux d'impression
depuis le panneau de commandes de l'imprimante 69
annulation du chaînage des tiroirs 54, 55, 54
Appel terminé 185
appeler l'assistance clientèle 220
AppleTalk, menu 128
assemblage des copies 77
Attente 189
Attente de la recomposition du numéro 189
Aucune ligne téléphonique analogique 187
Aucune réponse 187
Aucune tonalité 188
avis 222, 223, 224, 225, 226, 227, 228
avis FCC 227
avis relatifs aux émissions 222, 225, 227, 228
avis relatifs aux télécommunications 226

B

bac 250 feuilles
installation 22
bac 550 feuilles
installation 22
bourrage, réduction des risques
choix du papier et des supports spéciaux 57
découpage du papier et des supports spéciaux 57
bourrages
accès 170
présentation des messages 170
réduction 42
bourrages papier
réduction 42
bourrages papier, élimination
200 – 201 171
202 173
231 175
233 176
234 177
235 177
242 178
251 179
290 – 294 180
bourrages, élimination
200 – 201 171
202 173
231 175
233 176
234 177
235 177
242 178
251 179
290 – 294 180
boutons, panneau de commandes de l'imprimante 16
bristol
chargement 48
conseils 68

C

câbles
Ethernet 23
télécopie 23
USB 23

- capacité papier
 - chargeur multifonction 53
- capacités papier
 - tiroirs 53
- capot d'accès aux bourrages du scanner ouvert 188
- Capot du DAA du scanner ouvert 188
- carnet d'adresses, courrier électronique
 - configuration 83
- carnet d'adresses, télécopie
 - utilisation 104
- carte mémoire flash
 - dépannage 208
 - installation 20
- Carte réseau active, menu 124
- Carte réseau, menu 126
- cartouche de toner
 - remplacement 160
- cartouches de toner
 - commande 159
 - recyclage 39
- chaînage des tiroirs 54, 55
- chargement
 - chargeur manuel 52
 - chargeur multifonction 48
 - enveloppes 52
 - tiroirs 43
- Chargement du papier, menu 120
- Charger <source> avec <x> 187
- chargeur manuel
 - chargement 52
- chargeur multifonction
 - chargement 48
- Code moteur non valide 187
- Code réseau non valide 187
- commande
 - cartouches de toner 159
 - ensemble entraînement du DAA 160
 - rouleau séparateur du DAA 160
- Concentrateur USB non pris en charge, le retirer 189
- configuration
 - plusieurs imprimantes 168
- configuration de l'imprimante sur un réseau câblé (Macintosh) 33
- configuration de l'imprimante sur un réseau câblé (Windows) 33
- configuration des notifications de fournitures 168
- configuration du réseau câblé à partir de Windows 33
- Configuration générale, menu 122
- Configuration, menu 145
- configurations
 - imprimante 12
- Configurer MF, menu 118
- connexion de l'imprimante au
 - adaptateurs régionaux 92
 - modem d'ordinateur 96
 - répondeur 90
 - téléphone 90
- connexion des câbles 23
- connexion du télécopieur
 - connexion à un service de sonnerie distincte 90
 - connexion à un système PBX ou RNIS 89
 - connexion à une ligne DSL 89
 - connexion de l'imprimante à une prise murale 88
- connexions du télécopieur
 - adaptateurs régionaux 92
 - modem d'ordinateur 96
 - répondeur 90
 - téléphone 90
- conseils
 - bristol 68
 - enveloppes 66
 - étiquettes, papier 67
 - papier à en-tête 65
 - transparents 66
- consignes de sécurité 7, 8
- contacter l'assistance clientèle 220
- copie
 - à l'aide du DAA 71
 - agrandissement 76
 - ajout d'un message de fond de page 80
 - amélioration de la qualité de copie 80
 - annulation d'une copie 80
 - assemblage des copies 77
 - avec changement de taille 74
 - copie rapide 71
 - éclaircir ou assombrir une copie 76
 - insertion de feuilles de séparation entre les copies 78
 - photos 72
 - plusieurs pages sur une feuille 78
 - réduction 76
 - réglage de la qualité 77
 - sélection d'un tiroir 74
 - sur du papier à en-tête 73
 - sur les deux faces du papier (recto verso) 75
 - suspension d'un travail d'impression pour réaliser des copies 79
 - utilisation de la vitre du scanner 72
 - vers des transparents 72
- copie, dépannage
 - copies partielles de document ou de photo 201
 - faible qualité d'image numérisée 202
 - faible qualité de la copie 199
 - impossible de suspendre un travail d'impression pour réaliser des copies 201
 - le copieur ne répond pas 199
 - le scanner ne se ferme pas 199
- courrier électronique
 - annulation 85
 - avertissement d'un bourrage papier 168
 - avertissement d'un manque de papier 168
 - avertissement de papier différent requis 168
 - avertissement du faible niveau de fournitures 168
- courrier électronique, fonction configuration 82

D

- DAA
 - copie à l'aide du 71
- date et heure
 - réglage 98
- Définir la date et l'heure, menu 153
- Défragmentation de la mémoire flash 186
- dépannage
 - contacter l'assistance clientèle 220
 - résolution des problèmes de base relatifs à l'imprimante 185
 - vérification d'un scanner qui ne répond pas 201

- vérification d'une imprimante qui ne répond pas 185
- dépannage de la numérisation
 - échec de la numérisation 202
 - impossible de numériser depuis un ordinateur 203
 - la numérisation prend trop de temps ou bloque l'ordinateur 202
 - le scanner ne se ferme pas 199
 - numérisation partielle de document ou de photo 203
- dépannage de la télécopie
 - blocage de télécopies non sollicitées 107
 - il est possible d'envoyer des télécopies, mais il est impossible de les recevoir 206
 - il est possible de recevoir des télécopies, mais il est impossible d'en envoyer 206
 - impossible d'envoyer ou de recevoir une télécopie 204
 - l'identifiant de l'appelant ne s'affiche pas 204
 - qualité d'impression médiocre de la télécopie reçue 207
- dépannage, alimentation du papier
 - la page coincée ne se réimprime pas 209
 - message affiché après le dégagement du bourrage 209
- dépannage, écran
 - écran vide 185
 - losanges sur l'écran 185
- dépannage, impression
 - bourrages papier fréquents 209
 - des caractères incorrects s'impriment 198
 - des sauts de page inattendus se produisent 198
 - impression depuis un tiroir inapproprié 197
 - impression sur du papier inadéquat 197
 - l'impression prend plus de temps que prévu 197
 - la fonction de chaînage des tiroirs ne fonctionne pas 198
 - les PDF multilingues ne s'impriment pas 197

- les travaux ne s'impriment pas 196
- les travaux volumineux ne sont pas assemblés 198
- marges incorrectes 213
- papier recourbé 213
- dépannage, options de l'imprimante
 - bacs 208
 - carte mémoire flash 208
 - option en panne 208
- dépannage, qualité d'impression
 - bords des caractères irréguliers 211
 - effacement du toner 216
 - fond gris 212
 - fond gris ou tonalité de fond 216
 - images détournées 211
 - images rémanentes 212
 - impression inclinée sur la page 216
 - impression trop claire 215
 - impression trop sombre 214
 - mauvaise qualité des transparents 217
 - pages de test de qualité d'impression 210
 - pages vierges 210
 - rayures blanches 219
 - rayures horizontales 217
 - rayures noires 219
 - rayures verticales 218
 - traces de toner 217
- Dépistage Hex 186
- déplacement de l'imprimante 158
- documents, impression
 - sous Macintosh 62
 - sous Windows 62

E

- Echec de l'envoi de la télécopie 186
- Economie d'énergie 188
 - réglage 38
- économie des fournitures 36
- écran, dépannage
 - écran vide 185
 - losanges sur l'écran 185
- écran, panneau de commandes de l'imprimante 16
- Emul PCL, menu 150

- ensemble entraînement du DAA
 - commande 160
- enveloppes
 - chargement 48, 52
 - conseils 66
- envoi d'un courrier électronique à l'aide du carnet d'adresses 85
- configuration de la fonction de courrier électronique 82
- configuration du carnet d'adresses 83
- création de raccourcis à l'aide du serveur Web incorporé 83
- utilisation de numéros de raccourci 84
- utilisation du pavé numérique 83
- envoi d'une télécopie à l'aide du carnet d'adresses 104
- activation et désactivation de l'heure d'été 99
- affichage d'un journal de télécopie 107
- amélioration de la qualité de la télécopie 109
- choix de la connexion du télécopieur 87
- création de raccourcis à l'aide du serveur Web incorporé 103
- création de raccourcis à partir du panneau de commandes 103
- définition de la date et de l'heure 98
- définition du nom et du numéro du télécopieur utilisé pour les émissions 98
- éclaircir ou assombrir une télécopie 105
- envoi à partir d'un ordinateur 100, 102
- envoi à partir du panneau de commandes de l'imprimante 99
- envoi d'une télécopie à une heure planifiée 106
- modification de la résolution 105
- télécopie, configuration 86
- transfert de télécopies 106
- utilisation de raccourcis 104
- envoi d'une télécopie à partir d'un ordinateur 100
- état des fournitures, vérification 158

étiquettes en papier
chargement 48
étiquettes, papier
conseils 67

F

face recommandée pour
l'impression 57
Fermer la porte avant 185
fibre optique
configuration réseau 33
Finition, menu 146
fonctionnalités
Scan Center 111
format de papier Universel 122
réglage 41
Format/Type, menu 116
Formatage de la mémoire
flash 186
Formats de numérisation
personnalisés, menu 122
formats de papier
pris en charge par
l'imprimante 60
fournitures
économie 36
état 158
stockage 158
utilisation de papier recyclé 36
fournitures, commande
cartouches de toner 159
ensemble entraînement du
DAA 160
kit du photoconducteur 160
rouleau séparateur du DAA 160

G

Grammage du papier, menu 120
Guide de l'administrateur du
serveur Web incorporé 166
Guide de mise en réseau 166

I

Image, menu 152
impression
depuis un lecteur Flash 62
installation du logiciel
d'imprimante 26, 101
liste des échantillons de
polices 68
liste des répertoires 68

page de configuration réseau 25
page des paramètres de
menus 25
pages de test de qualité
d'impression 69
recto verso (sur les deux faces) 64
sous Macintosh 62
sous Windows 62
impression, dépannage
bourrages papier fréquents 209
des caractères incorrects
s'impriment 198
des sauts de page inattendus se
produisent 198
impression depuis un tiroir
inapproprié 197
impression sur du papier
inadéquat 197
l'impression prend plus de temps
que prévu 197
la fonction de chaînage des tiroirs
ne fonctionne pas 198
les PDF multilingues ne
s'impriment pas 197
les travaux ne s'impriment
pas 196
les travaux volumineux ne sont pas
assemblés 198
marges incorrectes 213
papier recourbé 213
imprimante
configurations 12
déplacement 158
espace minimum 11
modèle de base 12
sélection d'un emplacement 11
transport 159
imprimante, résolution des
problèmes de base 185
informations de configuration
réseau sans fil 27
informations, recherche 9
installation
logiciel d'imprimante 26, 101
options dans le pilote 26
réseau sans fil 28, 30
installation du logiciel
d'imprimante
ajout d'options 26
IPv6, menu 127

K

kit du photoconducteur
commande 160
remplacement 162

L

Le niveau de toner est bas 189
lecteur Flash 62
Lecteur Flash, menu 142
Ligne occupée 187
liste des échantillons de polices
impression 68
liste des répertoires
impression 68

M

Macintosh
installation d'un réseau sans fil 30
Mémoire pleine, envoi des
télécopies impossible 187
menus
Alimentation par défaut 116
AppleTalk 128
Carte réseau 126
Carte réseau active 124
Chargement du papier 120
Configuration 145
Configuration générale 122
Configurer MF 118
Définir date/heure 153
Emul PCL 150
Finition 146
Format/Type 116
Formats de numérisation
personnalisés 122
Grammage du papier 120
Image 152
IPv6 127
Lecteur Flash 142
Paramètres 130
Paramètres de copie 134
Paramètres de télécopie 136
PDF 149
Postscript 149
Qualité 147
Rapports 123
Rapports réseau 126
récapitulatif 115
Réseau 124
Sans fil 128
TCP/IP 126

- Texture du papier 119
 - Types personnalisés 121
 - USB 129
 - Utilitaires 148
 - messages de l'imprimante
 - 200.yy Bourrage papier 192
 - 201.yy Bourrage papier 192
 - 202.yy Bourrage papier 193
 - 231.yy Bourrage papier 193
 - 233.yy Bourrage papier 193
 - 234.yy Bourrage papier 193
 - 235.yy Bourrage papier 194
 - 24x.yy Bourrage papier 194
 - 251.yy Bourrage papier 194
 - 290 – 292 Bourrages lors de la numérisation avec le DAA 194
 - 293 Papier manquant 195
 - 293.02 Scanner à plat ouvert 195
 - 294 Bourrage DAA 195
 - 31.yy Cartouche manquante ou défectueuse 189
 - 34 Papier court 189
 - 35 Mémoire insuffisante pr prendre en ch. la fction Economiser ressources 190
 - 37 Mémoire insuf. pour assembl. trav. 190
 - 37 Mémoire insuffisante pour défragmenter la mémoire flash 190
 - 38 Mémoire saturée 190
 - 39 Page complexe, des données risquent de ne pas être imprimées 190
 - 51 Mémoire flash défectueuse détectée 190
 - 52 Espace insuffisant dans la mémoire flash pour les ressources 191
 - 53 Mémoire flash non formatée détectée 191
 - 54 Réseau <x> Erreur logicielle 191
 - 54 Réseau standard - Erreur de logiciel 191
 - 56 Port USB standard désactivé 191
 - 58 Trop d'options mémoire flash installées 191
 - 58 Trop de tiroirs 192
 - 84 Fin durée de vie kit PC 192
 - 84 Remplacer kit PC 192
 - 840.01 Scanner désactivé 195
 - 840.02 Scanner désactivé automatiquement 195
 - 88.yy Niveau de cartouche bas 192
 - Alimenter le chargeur manuel avec <x> 187
 - Appel terminé 185
 - Attente 189
 - Attente de la recomposition du numéro 189
 - Aucune ligne téléphonique analogique 187
 - Aucune réponse 187
 - Aucune tonalité 188
 - Capot d'accès aux bourrages du scanner ouvert 188
 - Capot du DAA du scanner ouvert 188
 - Charger <source> avec <x> 187
 - Code moteur non valide 187
 - Code réseau non valide 187
 - Concentrateur USB non pris en charge, le retirer 189
 - Défragmentation de la mémoire flash 186
 - Dépistage Hex 186
 - Echec de l'envoi de la télécopie 186
 - Economie d'énergie 188
 - Fermer la porte avant 185
 - Formatage de la mémoire flash 186
 - Le niveau de toner est bas 189
 - Ligne occupée 187
 - Mémoire pleine, envoi des télécopies impossible 187
 - Mise en file d'attente 188
 - NE PAS TOUCHER Lecture mémoire flash NE PAS ETEINDRE 186
 - Nom de télécopieur non configuré 186
 - Numéro de télécopieur non configuré 186
 - Périphérique USB non pris en charge, le retirer 189
 - Programmation code moteur 188
 - Programmation code système 188
 - Programmation de la mémoire flash 188
 - réponse 185
 - Réseau 187
 - Réseau <x> 187
 - Retirer le papier du réceptacle standard 188
 - Retirer les matériaux d'emballage, vérifier <x> 188
 - USB/USB <x> 189
 - Mise en file d'attente 188
 - mise en réseau câblée à partir d'un Macintosh 33
 - Mode silencieux 40
- N**
- NE PAS TOUCHER Lecture mémoire flash NE PAS ETEINDRE 186
 - nettoyage
 - partie externe de l'imprimante 155
 - rouleaux séparateurs du DAA 156
 - vitre du scanner 156
 - niveaux du volume sonore 222
 - Nom de télécopieur non configuré 186
 - notifications de fournitures configuration 168
 - numérisation vers un lecteur Flash 111
 - numérisation vers un ordinateur 110
 - amélioration de la qualité de la numérisation 114
 - numérisation, dépannage
 - échec de la numérisation 202
 - impossible de numériser depuis un ordinateur 203
 - la numérisation prend trop de temps ou bloque l'ordinateur 202
 - le scanner ne se ferme pas 199
 - numérisation partielle de document ou de photo 203
 - numériser vers un ordinateur options 112, 113
 - Numéro de télécopieur non configuré 186
- O**
- options
 - bac 250 feuilles 22
 - bac 550 feuilles 22

- carte mémoire flash 20
- télécopie 108
- options de l'imprimante, dépannage
 - bacs 208
 - carte mémoire flash 208
 - option en panne 208
- options de profil de numérisation 112, 113, 112

P

- page de configuration réseau 25
- page des paramètres de menus impression 25
- pages de test de qualité d'impression
 - impression 69
- panneau de commandes de l'imprimante
 - paramètres usine, restauration 166
- panneau de commandes, imprimante 16
 - paramètres usine, restauration 166
- papier
 - caractéristiques 56
 - chargement, chargeur multifonction 48
 - déconseillé 57
 - définition du format 41
 - définition du type 41
 - face recommandée pour l'impression 57
 - format de papier Universel 122
 - format Universel, paramètre 41
 - formulaires préimprimés 58
 - papier à en-tête 58
 - recyclé 36, 58
 - sélection 57
 - stockage 59
- papier à en-tête
 - chargement 48
 - conseils 65
 - copie vers 73
- papier recyclé
 - utilisation 58
- paramètre Mode Eco 37
- Paramètres de copie, menu 134
- paramètres de menus
 - chargement sur plusieurs imprimantes 168

- paramètres de préservation
 - Economie d'énergie 38
 - Mode Eco 37
 - Mode silencieux 40
- Paramètres de télécopie, menu 136
- paramètres écologiques
 - Economie d'énergie 38
 - Mode Eco 37
 - Mode silencieux 40
- paramètres environnementaux
 - Economie d'énergie 38
 - Mode Eco 37
 - Mode silencieux 40
- paramètres usine, restauration
 - panneau de commandes de l'imprimante, menus 166
- Paramètres, menu 130
- partie externe de l'imprimante
 - nettoyage 155
- PDF, menu 149
- Périphérique USB non pris en charge, le retirer 189
- photos
 - copie 72
- plusieurs pages sur une feuille 78
- port Ethernet 23
- port USB 23
- ports du télécopieur 23
- PostScript, menu 149
- Programmation code moteur 188
- Programmation code système 188
- Programmation de la mémoire flash 188
- protection
 - menus 167
- publications, recherche 9

Q

- qualité d'impression
 - nettoyage de la vitre du scanner 156
- qualité d'impression, dépannage
 - bords des caractères irréguliers 211
- effacement du toner 216
- fond gris 212
- fond gris ou tonalité de fond 216
- images détournées 211
- images rémanentes 212
- impression inclinée sur la page 216

- impression trop claire 215
- impression trop sombre 214
- mauvaise qualité des transparents 217
- pages de test de qualité d'impression 210
- pages vierges 210
- rayures blanches 219
- rayures horizontales 217
- rayures noires 219
- rayures verticales 218
- traces de toner 217
- qualité d'impression, faible
 - réduction des risques en sélectionnant le papier et les supports spéciaux 57
- qualité de la copie
 - amélioration 80
 - réglage 77
- qualité de la numérisation, amélioration 114
- qualité de la télécopie, amélioration 109
- Qualité, menu 147

R

- raccourcis, création
 - courrier électronique 83
 - destination de télécopie 103
- rapports
 - affichage 167
- Rapports réseau, menu 126
- Rapports, menu 123
- recherche
 - informations 9
 - publications 9
 - site Web 9
- recto verso
 - télécopies entrantes 105
 - travaux d'impression 64
 - travaux de copie 75
- recyclage 223
 - avis WEEE 222
 - cartouches de toner 39
 - emballage Lexmark 39
 - produits Lexmark 39
 - réduction d'une copie 76
- réglage
 - format de papier Universel 41
 - format du papier 41
 - TCP/IP, adresse 126
 - type de papier 41

- réglage de l'option Economie énergie
 - à l'aide du serveur Web incorporé 38
 - à partir du panneau de commandes 38
- remplacement
 - cartouche de toner 160
 - kit du photoconducteur 162
- réponse 185
- Réseau 187
- Réseau <x> 187
- réseau Ethernet
 - Macintosh 33
 - Windows 33
- réseau sans fil
 - informations de configuration 27
 - installation avec Windows 28
 - installation sous Macintosh 30
- Réseau, menu 124
- résolution, télécopie
 - modification 105
- Retirer le papier du réceptacle standard 188
- Retirer les matériaux d'emballage, vérifier <x> 188
- rouleau séparateur du DAA
 - commande 160
- rouleaux séparateurs du DAA, nettoyage 156

S

- Sans fil, menu 128
- Scan Center, fonctionnalités 111
- scanner
 - dispositif d'alimentation automatique (DAA) 15
 - fonctions 14
 - vitre du scanner 15
- sécurité
 - protection des menus 167
- serveur Web incorporé 166
 - configuration des alertes par courrier électronique 168
 - copie des paramètres de l'imprimante sur d'autres imprimantes 168
 - limiter l'accès aux menus de l'imprimante 167
 - ne s'ouvre pas 219
 - paramètres administrateur 166
 - paramètres réseau 166

- service de sonnerie distincte
 - connexion au 90
- site Web
 - recherche 9
- stockage
 - fournitures 158
 - papier 59
- support spécial
 - face recommandée pour l'impression 57
 - sélection 57
- suspension d'un travail d'impression en cours
 - pour réaliser des copies 79, 201

T

- TCP/IP, menu 126
- télécopie
 - annulation 107
 - options 108
- télécopie, dépannage
 - blocage de télécopies non sollicitées 107
 - il est possible d'envoyer des télécopies, mais il est impossible de les recevoir 206
 - il est possible de recevoir des télécopies, mais il est impossible d'en envoyer 206
 - impossible d'envoyer ou de recevoir une télécopie 204
 - l'identifiant de l'appelant ne s'affiche pas 204
 - qualité d'impression médiocre de la télécopie reçue 207
- télécopies
 - imprimées des deux côtés du papier 105
- Texture du papier, menu 119
- tiroirs
 - annulation du chaînage 54
 - chaînage 54
 - chargement 43
- tiroirs chaînés 54
- transfert de télécopies 106
- transparents
 - chargement 48
 - conseils 66
 - copie vers 72
- transport de l'imprimante 159

- travail d'impression
 - annulation depuis le panneau de commandes de l'imprimante 69
 - annulation sous Macintosh 69
 - annulation sous Windows 69
- type de papier personnalisé
 - attribution 54
- Type perso <x>
 - modification de nom 55
- types de papier
 - chargement 59
 - pris en charge par l'imprimante 59
 - prise en charge des impressions recto verso 59
- Types personnalisés, menu 121

U

- USB, menu 129
- USB/USB <x> 189
- Utilitaires, menu 148

V

- vérification d'un scanner qui ne répond pas 201
- vérification d'une imprimante qui ne répond pas 185
- vérification de l'état du périphérique
 - sur le serveur Web incorporé 167
- vitre du scanner
 - copie à l'aide de la 72
 - nettoyage 156
- voyant 16

W

- Windows
 - installation d'un réseau sans fil 28