



**S6**





*Pour connaître ses limites,  
il faut savoir les dépasser*

S. Chez Audi cette lettre signifie « Sport » et même davantage. Elle a servi à écrire des pages palpitantes de l'histoire automobile récente. En compétition comme dans la voiture de série. Mais pour Audi, le S est aussi une philosophie qui incite à aller là où personne n'a jamais été. Aux limites du possible et parfois même au-delà. D'innombrables exploits sportifs ont jalonné cette histoire. L'Audi S1 fut ainsi la première Audi à arborer la lettre S. Elle fut aussi l'une des voitures de rallye les plus puissantes de tous les temps, la seule à avoir remporté, trois fois de suite la course tant redoutée du Pikes Peak dans le Colorado. Cette histoire est cependant loin d'être terminée. Elle vous propose même aujourd'hui l'un de ses chapitres les plus passionnants : l'Audi S6. Venez découvrir vous aussi cette voiture fascinante.







*Ce qui vous entraîne, nous ne pouvons que le deviner.  
Ce qui entraîne la S6, vous pouvez le sentir.*



Une idée qui se transforme rapidement en une réussite unique, peut parfois avoir trop de succès. Exemple : depuis 1992, Audi n'a plus le droit d'utiliser sa transmission quattro® lors du championnat allemand de Supertourisme. Nos ingénieurs furent à la fois flattés et déçus. Mais encore plus décidés à construire des voitures capables de devenir des références. C'est ainsi qu'est née l'Audi S6. Grâce à elle on peut profiter pleinement de la transmission intégrale permanente quattro®, y compris en dehors des circuits. Ses avantages sont flagrants : de meilleures qualités routières et une répartition de la puissance entre les essieux avant et arrière selon la situation. Le gain de motricité est net, sur presque tous les revêtements. Elle permet d'exploiter dans ses moindres facettes l'énorme puissance du moteur V10 FSI<sup>1</sup>, même là où d'autres voitures n'ont plus de motricité du tout. Un avantage dont il n'est pas interdit de profiter !

<sup>1</sup>Vous trouverez les valeurs de consommation et d'émissions CO<sub>2</sub> à la page 41.







Nos ingénieurs aiment les défis. Surtout quand on les charge de construire une automobile aussi extraordinaire que l'Audi S6. Ainsi il n'était pas facile de transmettre à la route une énorme puissance comme celle de l'Audi S6. La transmission intégrale permanente quattro® apporte ici une aide précieuse. D'autant plus qu'elle s'accompagne d'un châssis spécialement réglé pour la puissance de l'Audi S6, qui communique au conducteur des sensations extrêmement précises. Le châssis Sport réduit considérablement les mouvements longitudinaux et transversaux de la carrosserie lors du démarrage, du freinage ou des variations de charge. Associé à une direction servotronic, il améliore la stabilité directionnelle comme le comportement en virage. Le résultat est un pur plaisir : une agilité et un dynamisme sportifs sous leur forme la plus authentique, alliés au confort d'une berline de luxe. Le sourire de satisfaction qui se dessine sur les lèvres du conducteur de l'Audi S6 est la preuve que les ingénieurs Audi ont réussi à maîtriser tous les défis.



L'esprit sportif est impossible à freiner. Pour les conducteurs de l'Audi S6, comme pour ses concepteurs. C'est grâce à cette motivation d'un bout à l'autre de la chaîne, que l'Audi S6 est devenue ce qu'elle est : une berline sportive qui déclenche l'enthousiasme dès le premier contact. Comme nous l'avons vu, les raisons sont nombreuses. L'une d'elles est le freinage, qui mérite au moins autant d'attention que la puissance ou le couple du moteur. Les chiffres sont éloquentes : l'Audi S6 est aussi impressionnante quand elle décélère que quand elle accélère. Son freinage haute performance de 18 pouces est toujours prêt à contrôler les 435 ch en temps voulu et dans le délai voulu. C'est un facteur de plaisir de conduire au même titre que l'accélération.

***Ambition sportive : non freinée.***

***Pour le reste : système de freinage 18 pouces***





*Un style qui fait de la sportivité une réalité palpable.*

Les performances sont faciles à décrire. Les données chiffrées permettent de se représenter la puissance de l'Audi S6. Mais son style ? Ses formes ? L'effet qu'elle provoque ? Ces facteurs se prêtent mieux à l'expérimentation pratique qu'à la description. De nombreux aspects de l'Audi S6 doivent impérativement être ressentis, vécus. Dès qu'elle apparaît, tous les regards convergent vers elle. Sa face avant style S, ses ailes élargies, son emblème S6 sont autant de signes qui parlent. On remarquera aussi les feux diurnes à diodes, sous forme de bandeau en haut des prises d'air latérales, ou les boîtiers de rétroviseurs extérieurs style aluminium avec clignotant à diodes intégré qui accentuent le style sportif de l'Audi S6. L'emblème V10 renseigne sur le potentiel qui se dissimule sous le capot, alors que les étriers de frein avec emblème S6 rappellent que la puissance ne se conçoit pas sans sécurité. A noter encore les quatre sorties d'échappement ovales qui, avec le diffuseur arrière, parachèvent la personnalité sportive et s'harmonisent parfaitement avec le becquet arrière. Comme vous le voyez, l'Audi S6 est un univers de sensations. Fortes, comme il se doit.

















*Faites confiance à votre imagination. L'Audi S6.*





### Dimensions S6

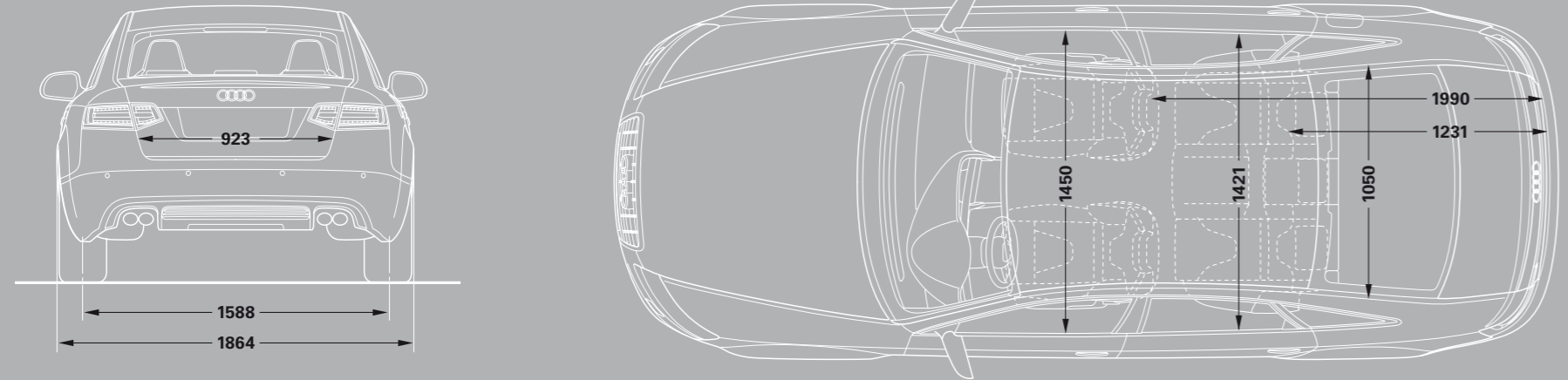
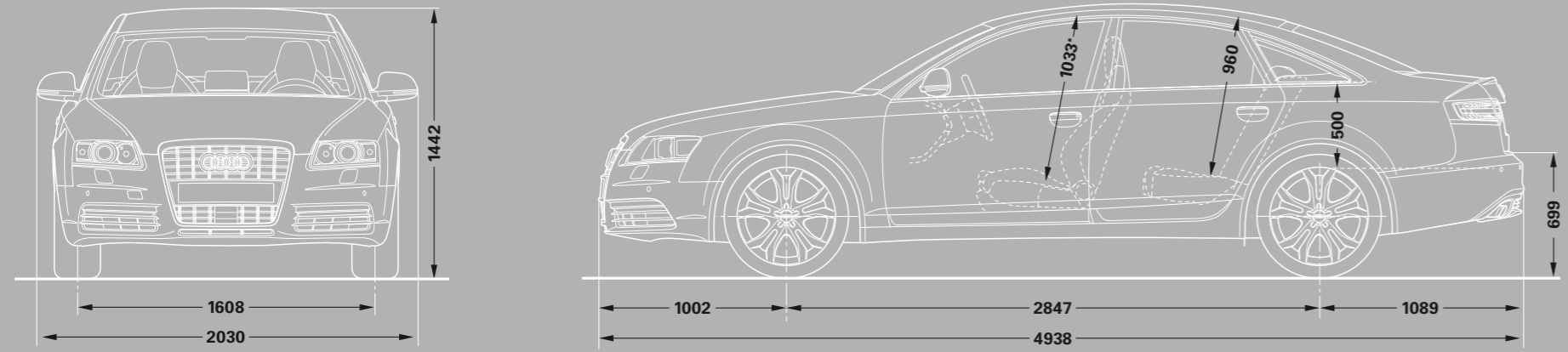

**Dimensions en millimètres.**  
 Dimensions pour poids à vide. Garde au sol avec charge utile maximale.  
 Volume du coffre 546 l (mesuré suivant méthode VDA avec parallélépipèdes de 200 x 100 x 50 mm).  
 Diamètre de braquage, environ 11,9 m.  
 \*Espace max. au-dessus de la tête.

### Dimensions S6 Avant

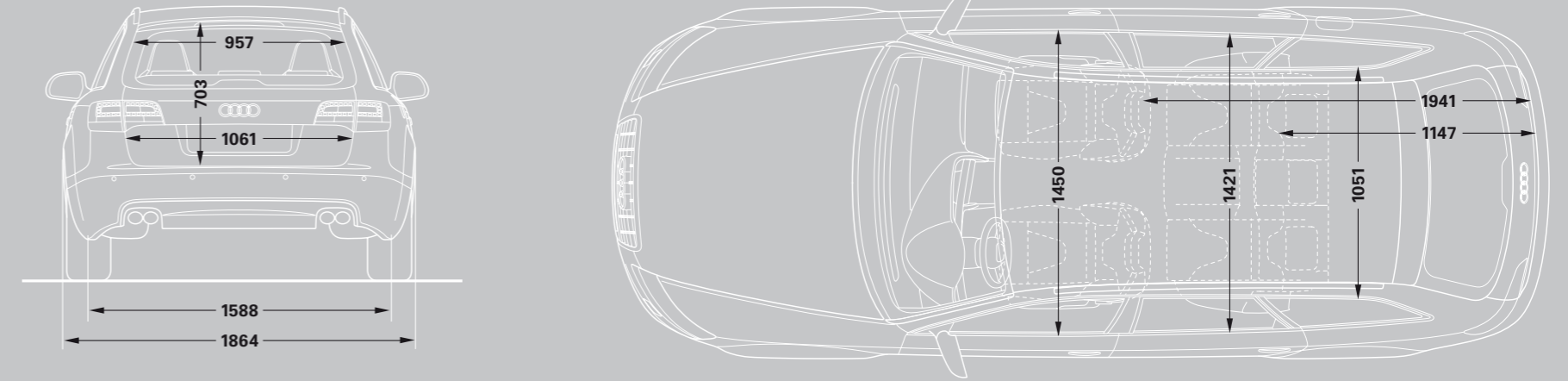
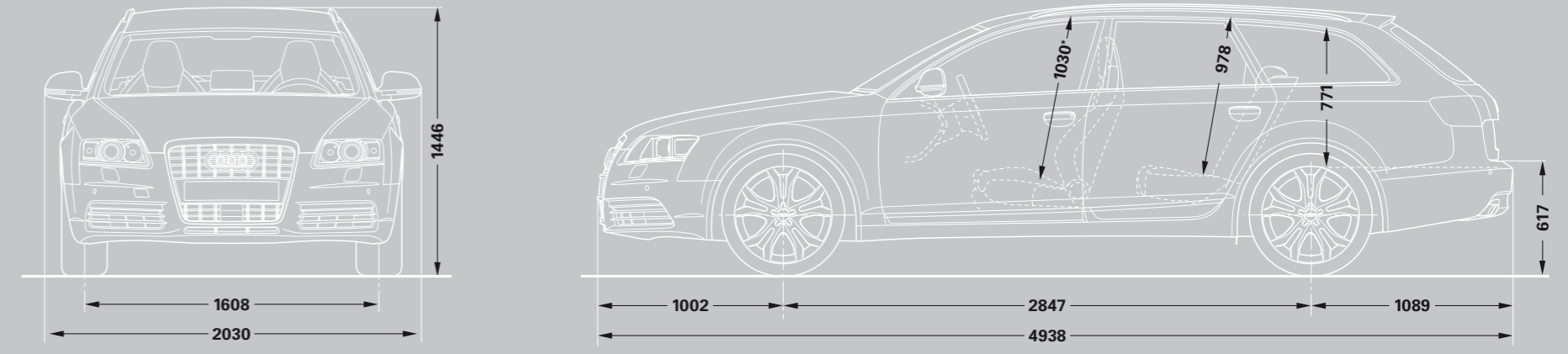

**Dimensions en millimètres.**  
 Dimensions pour poids à vide. Garde au sol avec charge utile maximale.  
 Volume du coffre 565 l, avec dossier de banquette arrière rabattu et chargement jusqu'au pavillon 1 660 l (mesuré suivant méthode VDA avec parallélépipèdes de 200 x 100 x 50 mm).  
 Diamètre de braquage env. 11,9 m.  
 \*Espace max. au-dessus de la tête.