

CAISSE ENREGISTREUSE ELECTRONIQUE

# TE-2000

MERCI  
VOTRE REÇU  
REVENEZ !



EPICERIE  
CREMERIE  
PRODUITS  
CONGELES  
EPICERIE FINE

Eu Di U.K.

MODE D'EMPLOI

**CASIO**

---

## Précautions de sécurité

- Veuillez lire ce manuel attentivement et suivre les instructions pour utiliser ce produit correctement et en toute sécurité.  
Après l'avoir lu, gardez-le à portée de main pour toute référence future.  
Conservez bien ce manuel, il peut vous être utile dans le futur.
- Tenez toujours compte des avertissements et précautions mentionnés sur ce produit.

## Symboles

Divers symboles sont utilisés dans ce manuel pour souligner les points importants et protéger l'opérateur et d'autres personnes des risques de blessures et de dommages. Ces symboles ont la signification suivante.



Indique un risque de blessure grave ou de mort si le produit n'est pas utilisé correctement.



Indique un risque de blessure ou de dommage si le produit n'est pas utilisé correctement.

## Exemples de symboles

Pour attirer l'attention sur les risques et les dommages possibles, les symboles suivants sont utilisés.



Le symbole  $\triangle$  vise à attirer l'attention sur le symbole qu'il renferme et à avertir d'un danger. Le type de danger, ici les chocs électriques, est indiqué à l'intérieur du symbole.



Le symbole  $\otimes$  indique une interdiction. Le type d'interdiction, ici le démontage, est indiqué à l'intérieur du symbole.



Le symbole  $\bullet$  indique une restriction. Le type de restriction, ici le débranchement d'une prise, est indiqué à l'intérieur du symbole.

---

## Avertissement !

---

### Manipulation de la caisse enregistreuse



**Si la caisse enregistreuse devait mal fonctionner, dégager de la fumée ou une odeur étrange, ou fonctionner anormalement, l'éteindre immédiatement et la débrancher de la prise électrique. L'emploi de la caisse enregistreuse dans de telles conditions crée un risque d'incendie et de choc électrique.**

- Contacter le service après-vente CASIO.



**Ne pas poser de récipients contenant du liquide près de la caisse enregistreuse ni laisser pénétrer des matières étrangères à l'intérieur. Si de l'eau ou une matière pénètre à l'intérieur de la caisse, éteindre celle-ci immédiatement et la débrancher de la prise électrique. L'emploi de la caisse enregistreuse dans de telles conditions crée un risque de court-circuit, d'incendie et de choc électrique.**

- Contacter le service après-vente CASIO.



**Si la caisse enregistreuse devait tomber ou être endommagée, l'éteindre immédiatement et la débrancher de la prise électrique. L'emploi de la caisse enregistreuse dans de telles conditions crée un risque de court-circuit, d'incendie et de choc électrique.**

- Il est extrêmement dangereux de réparer soi-même la caisse enregistreuse. Contacter le service après-vente CASIO.
-

---

## **Avertissement !**

---



Ne jamais essayer de démonter la caisse enregistreuse ni entreprendre de modifications. Celle-ci contient des composants sous haute tension qui créent un risque d'incendie et de choc électrique.

- Contacter le service après-vente CASIO pour l'entretien et les réparations.

---

### Fiche et prise électrique



N'utiliser la caisse enregistreuse que sur le courant secteur de 100 V à 240 V. L'emploi de cette caisse sur un courant d'une autre tension peut entraîner une panne ou créer un risque d'incendie et de choc électrique. Une surcharge au niveau de la prise électrique crée aussi un risque de surchauffe et d'incendie.

---



S'assurer que la fiche est bien insérée dans la prise électrique. Une fiche mal insérée crée un risque de choc électrique, de surchauffe et d'incendie.

- Ne pas utiliser la caisse enregistreuse si la fiche est endommagée. Ne jamais brancher la fiche sur une prise électrique instable.
- 



Essuyer de temps en temps la fiche pour enlever la poussière qui s'accumule autour des broches. Si de la poussière s'accumule sur la fiche, l'humidité peut réduire l'isolation et crée un risque de choc électrique et d'incendie.

---



Le cordon d'alimentation et la fiche ne doivent pas être endommagés ni modifiés. L'emploi d'un cordon endommagé peut détériorer l'isolation, mettre les fils à nu et provoquer un court-circuit, créant ainsi un risque de choc électrique et d'incendie.

- Contacter le service après-vente CASIO pour faire contrôler ou réparer un cordon d'alimentation ou une fiche endommagée.
- 

## **Attention !**



Ne pas poser la caisse enregistreuse sur une surface instable et inclinée. Celle-ci peut tomber – surtout si le tiroir est ouvert – et être endommagée, ce qui crée un risque d'incendie et de choc électrique.

---



Ne pas poser la caisse enregistreuse aux endroits suivants.

- Endroits exposés à une grande quantité d'humidité ou de poussière, à de l'air chaud ou froid.
- Endroits exposés à la lumière directe du soleil, près d'un véhicule à moteur ou endroits exposés à de très hautes températures.

Toutes ces situations peuvent entraîner une panne et créent un risque d'incendie.

---



Ne pas plier le cordon d'alimentation, ne pas le coincer entre des bureaux ou des meubles et ne jamais poser d'objets lourds dessus. Un court-circuit peut se produire ou le cordon peut être coupé, créant ainsi un risque d'incendie et d'électrocution.

---



Saisir la fiche pour débrancher le cordon d'alimentation de la prise électrique.

Ne pas tirer sur le cordon proprement dit car il peut être endommagé (fils coupés, court-circuit, etc.), créant ainsi un risque d'incendie et d'électrocution.

---



Ne jamais toucher la fiche avec des mains mouillées. Ceci crée un risque de choc électrique. Ne pas tirer sur le cordon proprement dit car il peut être endommagé (fils coupés, court-circuit, etc.), créant ainsi un risque d'incendie et d'électrocution.

Ne pas toucher la tête d'imprimante ni le cylindre.

---

<b>Introduction et Sommaire</b> .....	<b>4</b>
<b>Préparatifs</b> .....	<b>7</b>
Retirer la caisse enregistreuse du carton d'emballage. ....	7
Décoller les autocollants qui maintiennent les pièces de la caisse enregistreuse en place. ....	7
Installer les trois piles de sauvegarde. ....	7
Installer le rouleau de papier des tickets de caisse et du journal. ....	9
Brancher la caisse enregistreuse sur une prise électrique. ....	11
Insérer la clé de mode portant la marque "PGM" dans le sélecteur de mode. ....	11
Tourner la clé de mode pour la mettre en position "REG". ....	11
Spécifier la date. ....	12
Spécifier l'heure. ....	12
Programmation du barème de taxation ....	13
<b>Présentation de la TE-2000</b> .....	<b>17</b>
Guide général .....	17
Rouleau de papier, Touche d'émission de tickets de caisse, Clés de mode, Tiroir-Caisse, Serrure du tiroir-caisse .....	17
Sélecteur de mode, Verrouillage/Déverrouillage du plateau multifonctions .....	18
Ecrans .....	19
Clavier .....	20
<b>Opérations et réglages de base</b> .....	<b>22</b>
Comment lire les sorties d'imprimante .....	22
Comment utiliser la caisse enregistreuse .....	23
Affichage de l'heure et de la date .....	24
Préparations de la monnaie pour le change .....	24
Préparation et utilisation des touches de rayon .....	25
Enregistrement des touches de rayon .....	25
Programmation des touches de rayon .....	26
Enregistrement des touches de rayon par la programmation de données .....	27
Préparations et utilisation des PLU .....	28
Programmation de PLU .....	28
Enregistrement de PLU .....	29
Préparation et utilisation des remises et majorations .....	30
Programmation de remises/majorations .....	30
Enregistrement de remises/majorations .....	31
Préparation et utilisation des réductions .....	32
Programmation de réductions .....	32
Enregistrement de réductions .....	33
Enregistrement de paiements à crédit et par chèque .....	34
Enregistrement de produits retournés en mode REG .....	35
Enregistrement de produits retournés en mode RF .....	36
Enregistrement de reçus en acompte .....	37
Enregistrement des sorties de caisse .....	37
Correction d'un enregistrement .....	38
Enregistrement sans vente .....	40
Impression du relevé des ventes quotidiennes avec remise à zéro .....	41
<b>Opérations et réglages pratiques</b> .....	<b>42</b>
Fonction de contrôle de l'employé .....	42
Pointage de l'employé .....	42
Format du ticket de caisse après finalisation, commande général d'impression, opérations obligatoires, caractéristiques de la machine .....	43
Ticket de caisse après finalisation .....	43

Programmation de la commande générale d'impression .....	44
Programmation des opérations obligatoires et du contrôle des employés .....	45
Programmation des commandes d'impression de relevé avec ou sans remise à zéro ..	46
Désignation du numéro de magasin/machine .....	46
Programmation d'employés .....	47
Programmation du numéro d'employé .....	47
Programmation d'un employé comme stagiaire .....	47
Programmation des descripteurs et messages .....	48
Programmation du descripteur de relevé, total général, caractère spécial, titre du relevé, message du ticket de caisse et nom d'employé .....	48
Descripteurs de relevé .....	48
Total général, caractères spéciaux .....	49
Titre de relevé .....	49
Nom d'employé .....	49
Message des tickets de caisse .....	50
Programmation du descripteur des touches de rayon .....	50
Programmation du descripteur des PLU .....	51
Programmation du descripteur des touches de fonction .....	52
Programmation de la commande d'impression des messages/logo des tickets .....	52
Saisie de caractères .....	53
Saisie par le clavier de caractères .....	53
Saisie de caractères par leurs codes .....	54
Programmation des fonctions des touches de rayon .....	55
Programmation de fonctions groupée .....	55
Programmation de fonctions individuelle .....	56
Programmation des fonctions des PLU .....	57
Programmation de fonctions groupée .....	57
Programmation de fonctions individuelle .....	58
Impression du détail de la TVA .....	61
Programmation pour la conversion de devises .....	62
Programmation du taux de conversion .....	62
Programmation pour la conversion de devise .....	62
Programmation des autres touches de fonction .....	65
Touches Espèces, Crédit, Chèque .....	65
Reçu en acompte, sortie de caisse, Touche Moins .....	66
Touche #/sans vente, Touche de remise et touche de majoration .....	66
Fonctions de la calculatrice .....	67
A propos de l'heure d'été .....	68
Impression de relevés sans/avec remise à zéro .....	69
Impression de la programmation de la caisse enregistreuse .....	75
<b>En cas de problème .....</b>	<b>78</b>
En cas d'erreur .....	78
Si la caisse enregistreuse ne fonctionne pas du tout .....	79
En cas de coupure de courant .....	80
Lorsque la lettre L apparaît à l'écran .....	80
<b>Maintenance et Options .....</b>	<b>81</b>
Pour remplacer le rouleau de papier du journal .....	81
Pour remplacer le rouleau de papier des tickets de caisse .....	82
Options .....	82
<b>Fiche technique .....</b>	<b>83</b>
<b>Index .....</b>	<b>84</b>

## Déballage de la caisse enregistreuse

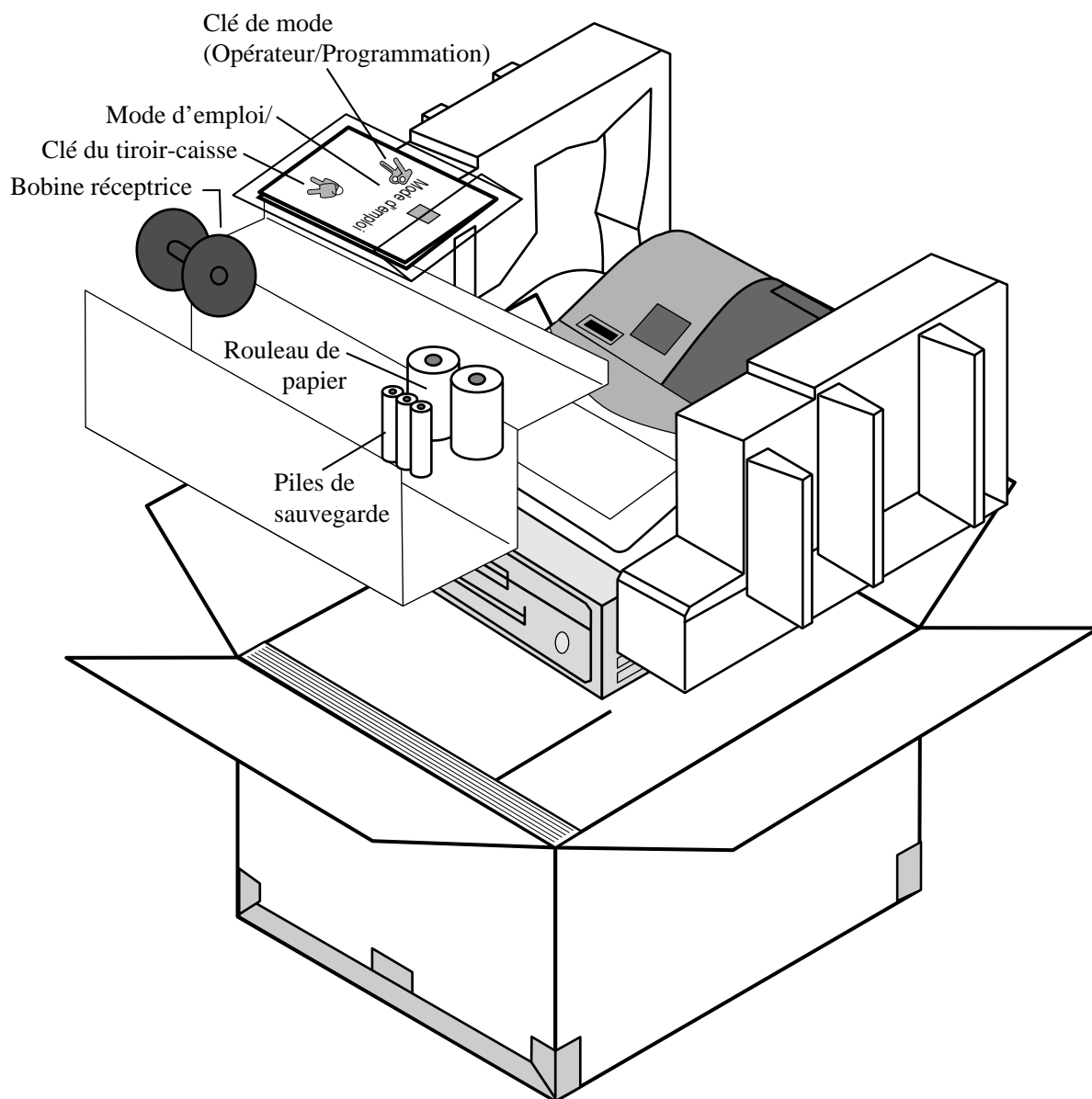

### **Bienvenue à la CASIO TE-2000 !**

Toutes nos félicitations pour l'achat de cette caisse enregistreuse électronique CASIO qui vous rendra de fidèles services pendant de nombreuses années.

Le fonctionnement d'une caisse enregistreuse CASIO est suffisamment simple pour apprendre à s'en servir sans formation spéciale.

Ce manuel contient tout ce que vous devez savoir. Gardez-le toujours à portée de main pour vous y référer en cas de besoin.

Consultez votre revendeur CASIO pour toute autre question.

La fiche principale de cette machine doit pouvoir être débranchée facilement de la prise électrique. Veillez à la brancher sur une prise électrique proche de la machine et d'accès facile.

*Conservez ces informations pour toute référence future.*

Cette partie du manuel indique comment déballer la caisse enregistreuse et l'installer. Nous vous conseillons de la lire attentivement même si vous savez vous servir d'une caisse enregistreuse. Les opérations de base sont présentées ici. Pour le détail reportez-vous aux pages de référence.

## 1. Retirer la caisse enregistreuse du carton d'emballage.

S'assurer que toutes les pièces et tous les accessoires sont présents.

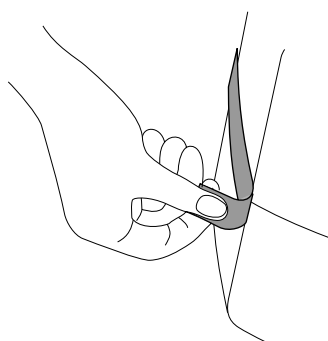
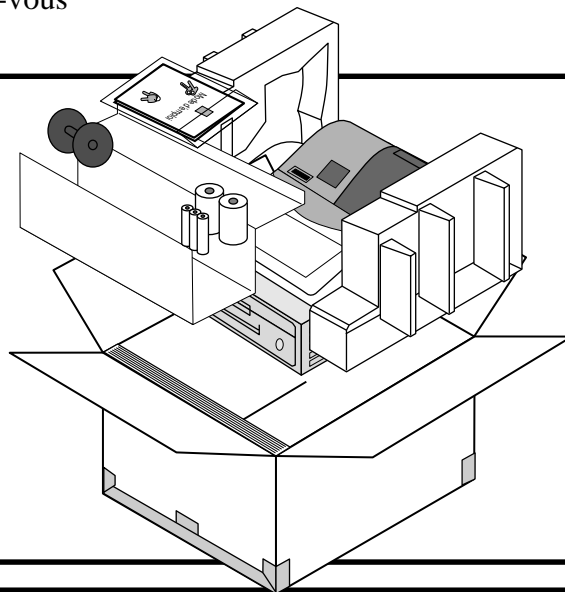

## 2. Décoller les autocollants qui maintiennent les pièces de la caisse enregistreuse en place.

Retirer aussi le petit sac en plastique fixé au couvercle de l'imprimante. Les clés de mode se trouvent à l'intérieur.

## 3. Installer les trois piles de sauvegarde.



Couvercle de l'imprimante

1. Retirer le couvercle de l'imprimante et ouvrir le bras du cylindre.



Bras du cylindre



Couvercle du logement des piles

2. Retirer le couvercle du logement des piles. Faire glisser le couvercle et le soulever.

### 3. Installer les trois piles de sauvegarde (suite).



3. Noter les repères (+) et (-) dans le logement des piles. Insérer un jeu de trois piles neuves SUM-3 (UM-3) de sorte que les pôles positifs (+) et négatifs (-) soient dirigés dans le bon sens.



4. Remettre le couvercle du logement des piles.

5. Fermer le bas du cylindre et remettre le couvercle de l'imprimante en place.

#### Important !

Ces piles protègent les informations enregistrées dans la mémoire de la caisse enregistreuse en cas de coupure de courant ou de débranchement de la caisse. Il est nécessaire de les insérer.

#### Attention !

Les piles peuvent éclater ou fuir et endommager l'intérieur de la caisse si elles sont mal insérées. Il est nécessaire de noter les points suivants.

- Les pôles positifs (+) et négatifs (-) doivent être orientés comme indiqué dans le logement des piles.
- Ne pas insérer différents types de piles.
- Ne pas insérer des piles usées et neuves en même temps.
- Ne pas laisser de piles usées dans le logement des piles.
- Retirer les piles si la caisse enregistreuse ne doit pas être utilisée pendant un certain temps.
- Changer les piles au moins une fois tous les ans, même si la caisse enregistreuse n'a pas souvent été utilisée pendant cette période.

#### Avertissement !

- Ne jamais essayer de recharger les piles fournies avec la caisse.
- Ne pas exposer les piles à la chaleur, les court-circuiter ni essayer de les ouvrir.

Ranger les piles hors de portée des enfants en bas âge. En cas d'ingestion, consulter immédiatement un médecin.



## 4. Installer le rouleau de papier des tickets de caisse et du journal.

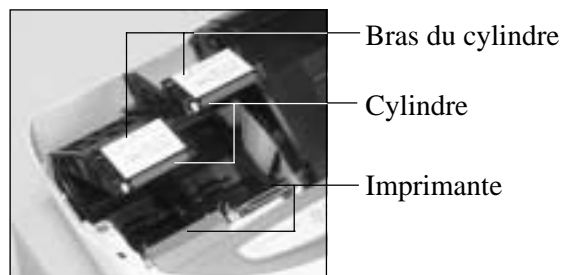

### Important !

Retirer la feuille de protection de tête de l'imprimante et fermer le bras du cylindre.

### Attention ! (maniement du papier thermique)

- Ne pas toucher la tête d'imprimante ni le cylindre.
- Déballez le papier thermique juste avant de l'utiliser.
- Éviter l'exposition à la chaleur et au soleil.
- Éviter l'exposition à la poussière et à l'humidité.
- Ne pas rayer le papier.
- Ne pas exposer le papier imprimé aux situations suivantes :  
Humidité et température élevées/lumière directe du soleil/contact de colle/diluant, gomme.

## Pour installer le rouleau de papier des tickets de caisse



### Point 1

Retirer le couvercle de l'imprimante.



### Point 4

Faire passer l'extrémité du papier sur l'imprimante.



### Point 2

Ouvrir le bras du cylindre.



### Point 5

Fermer le bras du cylindre de sorte qu'il se bloque.



### Point 3

Tout en s'assurant que l'extrémité du papier est au bas du rouleau, mettre le rouleau dans l'espace qui lui est réservé à l'arrière de l'imprimante.



### Finalement

Remettre le couvercle de l'imprimante en place en faisant passer l'extrémité du papier par la fente du coupe-papier. Déchirer le surplus de papier.

## Pour installer le rouleau de papier du journal



### Point 1

Retirer le couvercle de l'imprimante.



### Point 2

Ouvrir le bras du cylindre.



### Point 7

Faire passer l'extrémité du papier dans la fente de l'axe de la bobine réceptrice et le bobiner deux ou trois fois.



### Point 3

Tout en s'assurant que l'extrémité du papier est au bas du rouleau, mettre le rouleau dans l'espace qui lui est réservé à l'arrière de l'imprimante.



### Point 8

Remettre le guide de papier de la bobine réceptrice.



### Point 4

Faire passer l'extrémité du papier sur l'imprimante.



### Point 9

Insérer la bobine réceptrice à l'arrière de l'imprimante, en passant au-dessus du rouleau de papier.





### Point 5

Fermer le bras du cylindre de sorte qu'il se bloque.



### Point 10

Appuyer sur la touche  pour tendre le papier.

Appuyez sur la touche  après avoir mis la caisse sous tension.



### Point 6

Retirer le guide de papier de la bobine réceptrice.



### Finalemment

Remettre le couvercle de l'imprimante.

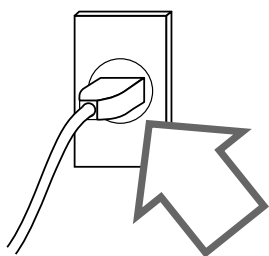

## 5. Brancher la caisse enregistreuse sur une prise électrique.

Ne pas oublier de vérifier l'autocollant (plaque signalétique) sur le côté de la caisse enregistreuse pour s'assurer que la tension correspond à celle du courant secteur local.

## 6. Insérer la clé de mode portant la marque "PGM" dans le sélecteur de mode.

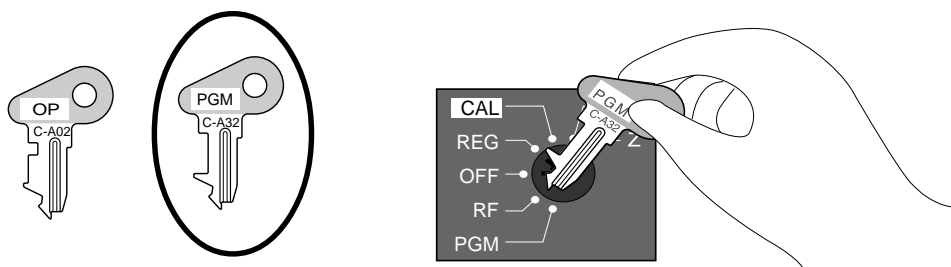

## 7. Tourner la clé de mode pour la mettre en position "REG".

L'écran suivant doit apparaître.

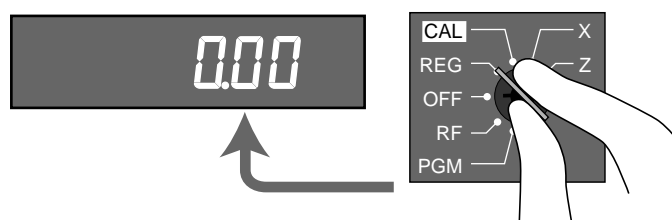

## 8. Spécifier la date.

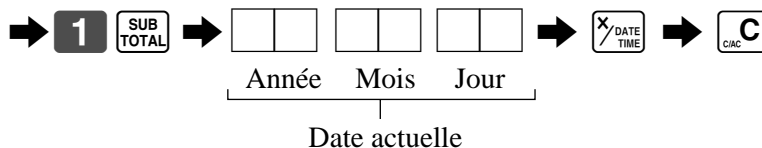
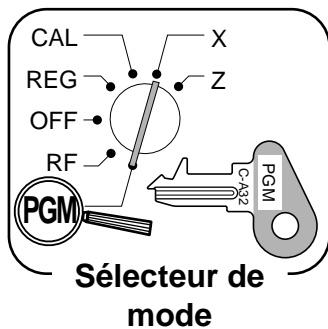

Exemple:

15 mars 2002 ⇨ **0 2 0 3 1 5**

## 9. Spécifier l'heure.

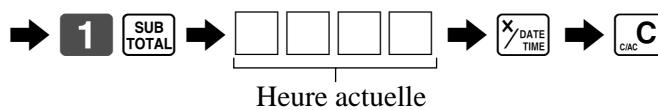
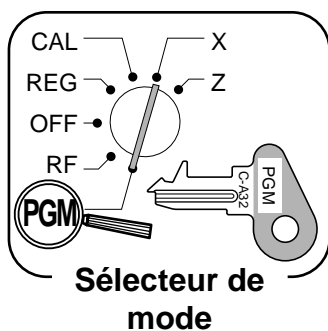

Exemple:

08:20 AM ⇨ **0 8 2 0**

09:45 PM ⇨ **2 1 4 5**

# 10. Programmation du barème de taxation

La caisse enregistreuse est capable de calculer automatiquement quatre types de taxes. Le calcul de ces taxes dépend des taux programmés ; il faut donc programmer la caisse enregistreuse pour le type de taxe (incluse ou ajoutée) et le type d'arrondi à appliquer. Des types d'arrondis spéciaux (page 15) sont également disponibles pour répondre à la réglementation fiscale locale.

## Important !

Après avoir programmé le calcul des taxes, il faut spécifier les rayons (page 26) et les PLU (page 28) qui seront taxés.

### Programmation du calcul des taxes (sans arrondi spécial)

Programmer les points suivants :

1. Taux de taxation
2. Méthode d'arrondi pour le calcul des taxes  
(arrondi au chiffre supérieur, arrondi au chiffre inférieur/troncature)
3. Système de calcul des taxes (taxe ajoutée/taxe incluse)

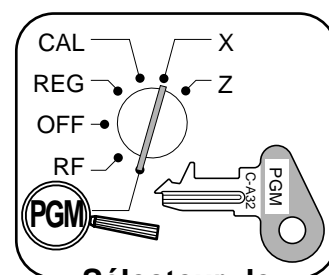

Sélecteur de mode

### Marche à suivre

Désigner le barème de taxation 1. ....>

- Pour désigner le barème de taxation 2, saisir **0 2 2 5**.
- Pour désigner le barème de taxation 3, saisir **0 3 2 5**.
- Pour désigner le barème de taxation 4, saisir **0 4 2 5**.

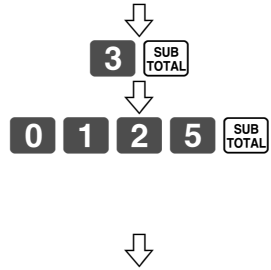

Spécifier le taux de taxation (2 entiers et 4 décimales).

Exemple: 19,6% = **1 9 . 6**  
5,5% = **5 . 5**

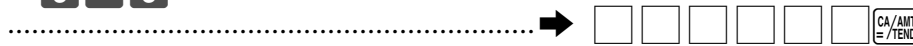

Spécifier la méthode d'arrondi et la méthode de calcul des taxes.

Arrondi au chiffre supérieur	9	0		
Arrondi au chiffre inférieur	5	0		
Troncature	0	0		
Toujours "0"			0	
Taxe ajoutée				2
Taxe incluse				3

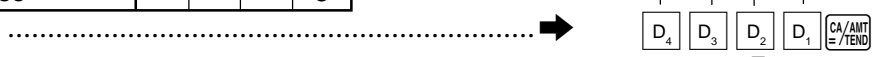
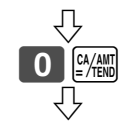

Valider les réglages. ....>



# 10. Programmation du barème de taxation (suite)

## Programmation du calcul des taxes (avec arrondi spécial)

Programmer les points suivants :

1. Taux de taxation
2. Méthode d'arrondi pour le calcul des taxes (arrondi au chiffre supérieur/arrondi au chiffre inférieur/troncature)
3. Système de calcul des taxes (Aucune/Ajoutée/Incluse)
4. Système d'arrondi (Arrondi spécial 1/Arrondi spécial 2/Arrondi spécial 3/Arrondi danois/Arrondi australien):  
seulement pour le barème de taxation 1

### Marche à suivre

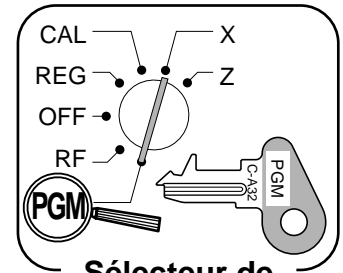

Sélecteur de mode

3 SUB TOTAL

0 1 2 5 SUB TOTAL

Désigner le barème de taxation 1. ....>

- Pour désigner le barème de taxation 2, saisir 0 2 2 5 .
- Pour désigner le barème de taxation 3, saisir 0 3 2 5 .
- Pour désigner le barème de taxation 4, saisir 0 4 2 5 .

Spécifier le taux de taxation (2 entiers et 4 décimales)

- Exemple: 19,6% = 1 9 . 6
- 5,5% = 5 . 5
- sans taxe = 0

.....> [ ] [ ] [ ] [ ] [ ] [ ] CA/AMT = /TEND

Spécifier la méthode d'arrondi et la méthode de calcul des taxes.

Arrondi au chiffre supérieur	9	0		
Arrondi au chiffre inférieur	5	0		
Troncature	0	0		
Arrondi spécial 1 *			1	
Arrondi spécial 2 *			2	
Arrondi spécial 3 *			6	
Arrondi spécial 4 *			3	
Arrondi spécial 5 *			7	
Taxe ajoutée				2
Taxe incluse				3

\* Voir la page suivante.

.....> [D<sub>4</sub>] [D<sub>3</sub>] [D<sub>2</sub>] [D<sub>1</sub>] CA/AMT = /TEND

Valider les réglages. ....>

SUB TOTAL

# 10. A propos de l'arrondi spécial...

Outre l'arrondi au chiffre supérieur, l'arrondi au chiffre inférieur et la troncature, il est également possible de spécifier un "arrondi spécial" pour les sous-totaux, les totaux ou la monnaie à rendre. Lorsqu'un arrondi spécial est spécifié, le(s) chiffre(s) à l'extrême-droite d'un montant sont remplacés par "0" ou "5", conformément aux exigences locales.

## ① Arrondi spécial 1

Dernier chiffre (extrême droite)	Résultat de l'arrondi	Exemples:
0 ~ 2 →	0	1,21 → 1,20
3 ~ 7 →	5	1,26 → 1,25
8 ~ 9 →	10	1,28 → 1,30

## ② Arrondi spécial 2

Dernier chiffre (extrême droite)	Résultat de l'arrondi	Exemples:
0 ~ 4 →	0	1,12 → 1,10
5 ~ 9 →	10	1,55 → 1,60

## ③ Arrondi spécial 3

2 derniers chiffres (extrême droite)	Résultat de l'arrondi	Exemples:
00 ~ 24 →	0	1,24 → 1,00
25 ~ 74 →	50	1,52 → 1,50
75 ~ 99 →	100	1,77 → 2,00

## ④ Arrondi spécial 4 (arrondi danois)

Lorsque l'arrondi danois est spécifié, la méthode d'arrondi s'applique aux sous-totaux selon que la transaction a été finalisée par l'introduction du montant soumis ou non.

- Finalisation sans spécification du montant soumis

2 derniers chiffres (extrême-droite) du sous-total	Résultat de l'arrondi
00 ~ 12 →	00
13 ~ 37 →	25
38 ~ 62 →	50
63 ~ 87 →	75
88 ~ 99 →	100

- Finalisation avec spécification du montant soumis

2 derniers chiffres (extrême droite) de la monnaie à rendre	Résultat de l'arrondi
00 ~ 12 →	00
13 ~ 37 →	25
38 ~ 62 →	50
63 ~ 87 →	75
88 ~ 99 →	100

## ⑤ Arrondi spécial 5 (arrondi australien)

Dernier chiffre (extrême droite)	Résultat de l'arrondi	Exemples:
0 ~ 2 →	0	1,21 → 1,20
3 ~ 7 →	5	1,26 → 1,25
8 ~ 9 →	10	1,28 → 1,30



- Soumissions partielles (paiements) : pour l'arrondi danois

Aucun arrondi n'est effectué ni sur le montant de la soumission ni sur le montant de la somme à rendre lorsque le client fait une soumission partielle. Si le solde restant, lors d'une soumission partielle, est entre 1 et 12, la transaction est finalisée comme s'il n'y avait pas de solde restant.

- Affichage et impression des sous-totaux : pour l'arrondi danois et australien

Au moment où la touche  est pressée, le sous-total est imprimé et indiqué à l'écran sans être arrondi. Si la caisse enregistreuse est configurée pour la taxe ajoutée, le montant de la taxe est inclus dans le sous-total imprimé et affiché.

### Important !

Lorsque l'arrondi danois est utilisé, la touche  peut servir à enregistrer le montant soumis quand les deux derniers chiffres (extrême-droite) sont 00, 25, 50 ou 75. Cette restriction ne s'applique pas aux touches  et .

## 11. Pour l'Australie seulement

Certaines options peuvent être programmées pour le GST australien de la façon suivante.

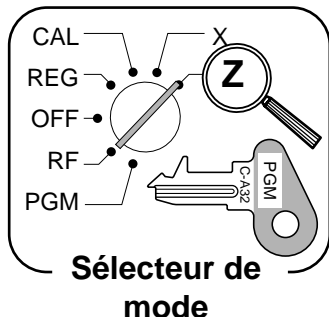

Après ces opérations, le message “GST system was changed” (Le système GST a été changé) est imprimé sur le ticket de caisse et...

- ① Le symbole de taxe (\*) est imprimé.
- ② Le montant taxable est omis.
- ③ “GST INCLUDED” est programmé comme descripteur TX1.
- ④ “TAXABLE AMT” est programmé comme descripteur TA1.
- ⑤ La ligne du total est imprimée même en vente directe (espèces).
- ⑥ L'arrondi australien est programmé.
- ⑦ “\$” est programmé comme symbole monétaire.
- ⑧ “MOF message” est imprimé sur le ticket de caisse.
- ⑨ La taxe (taux de taxation de 10%, taxe incluse, fraction tronquée) est programmée pour le barème de taxation 1.  
Aucune donnée n'est programmée pour les autres barèmes de taxation.
- ⑩ Le montant taxable et le montant de la taxe sauf TA1/TX1 ne sont pas imprimés sur le relevé.
- ⑪ Le dernier chiffre du montant d'une vente en espèces, d'un reçu en acompte, d'une sortie de caisse et de la déclaration de montant est restreint (à 0, 5).



# Présentation de la TE-2000

## Guide général

La préparation de la caisse enregistreuse et ses différents éléments sont décrits ci-dessous.

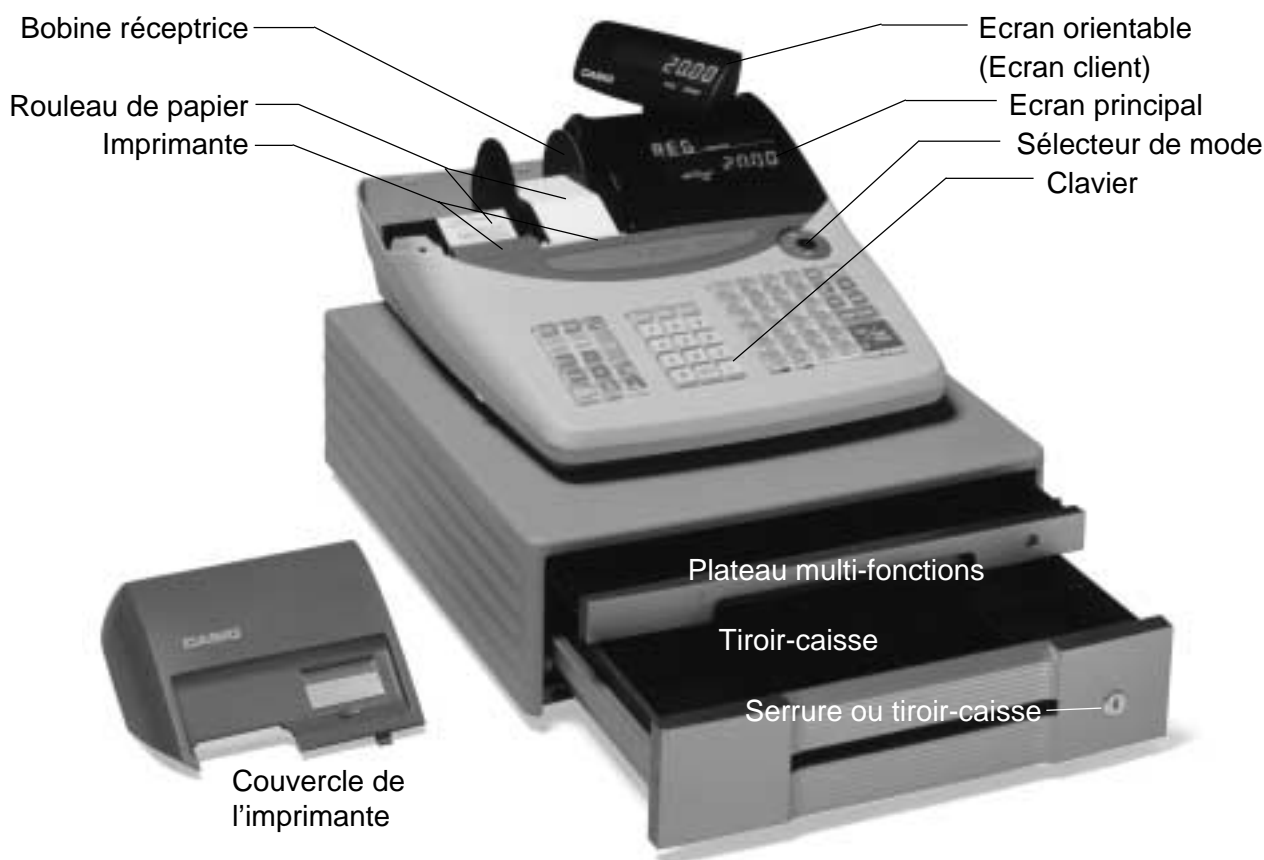

### Rouleau de papier

Le rouleau de papier sert à imprimer les tickets de caisse et un journal (pages 9-10).

### Touche d'émission de tickets de caisse

Lorsque l'imprimante est utilisée pour l'émission de tickets de caisse, cette touche sert (dans les modes REG et RF seulement) à activer et désactiver l'imprimante. Si un client demande un ticket de caisse alors que l'impression a été désactivée par cette touche, il peut être émis après la finalisation (page 43).

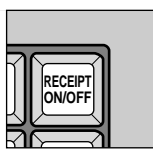

### Clés de mode

Il y a deux types de clés de mode : la clé de programmation (marque "PGM") et la clé de l'opérateur (marque "OP").

La clé de programmation sert à régler le sélecteur de mode sur n'importe quelle position tandis que la clé de l'opérateur sert à sélectionner les positions **REG**, **CAL** et **OFF**.

### Tiroir-Caisse

Le tiroir-caisse s'ouvre automatiquement lorsqu'un enregistrement est finalisé et lorsque qu'un relevé est imprimé. Il ne s'ouvre pas s'il a été verrouillé avec la clé.

### Serrure du tiroir-caisse

Utiliser la clé du tiroir-caisse pour verrouiller et déverrouiller le tiroir-caisse.

### Plateau multifonctions

Ce plateau peut toujours être ouvert si le loquet est déverrouillé.

Utiliser le loquet pour verrouiller et déverrouiller le plateau.

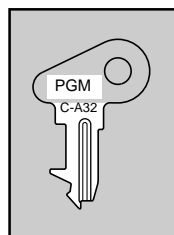

Clé de programmation

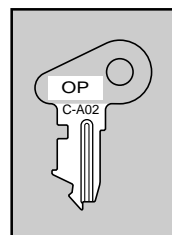

Clé de l'opérateur

# Présentation de la TE-2000

## Sélecteur de mode

Utiliser les clés de mode pour changer la position du sélecteur de mode et sélectionner un mode.

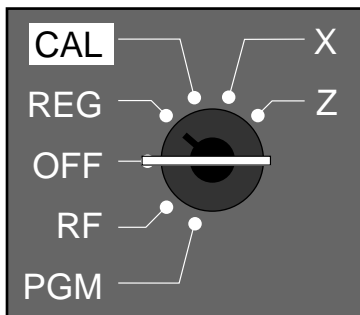

Sélecteur de mode	Nom du mode	Description
Z	RESET	Relevé des ventes et remise à zéro
X	READ	Relevé des ventes sans remise à zéro
CAL	CALCULATOR	Mode calculatrice
REG	REGISTER	Encaissement normal
OFF	STAND-BY	Mise en veille de la caisse enregistreuse
RF	REFUND	Enregistrement de transactions avec remboursement
PGM	PROGRAM	Mode de programmation de la caisse enregistreuse

## Verrouillage/Déverrouillage du plateau multifonctions

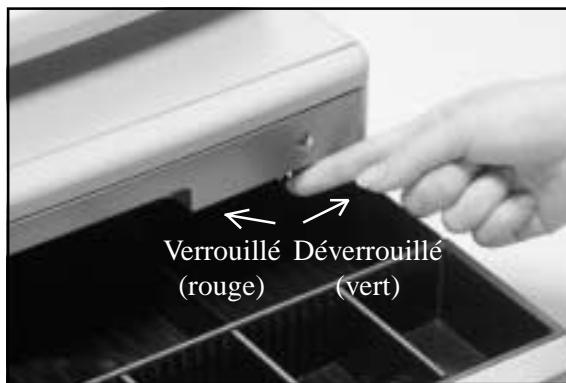

### Si le tiroir-caisse ne s'ouvre pas !

En cas de coupure de courant ou de panne, le tiroir-caisse ne s'ouvre pas automatiquement. Toutefois, il est possible de l'ouvrir en tirant le loquet (voir ci-dessous).

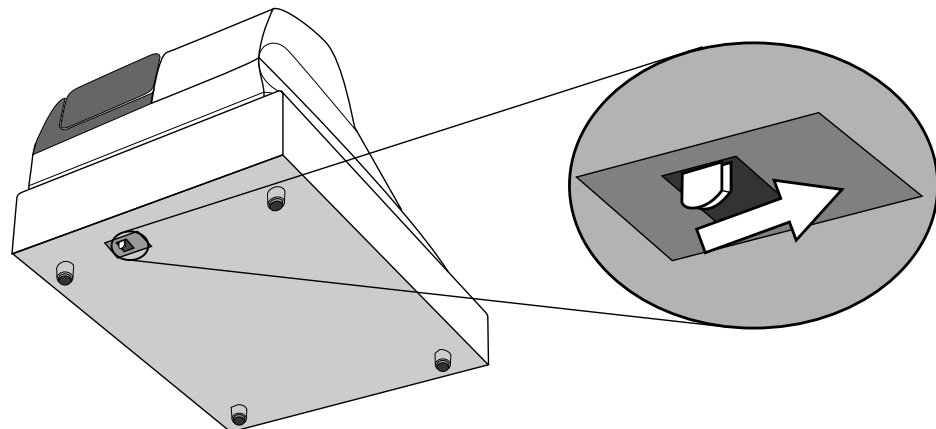

### Important !

Le tiroir-caisse ne s'ouvre pas s'il a été fermé à clé.

## Ecrans

### Ecran principal

(affichage alphanumérique + numérique)

### Ecran orientable (client)

(affichage numérique)

#### Enregistrement d'articles (par rayon/PLU)

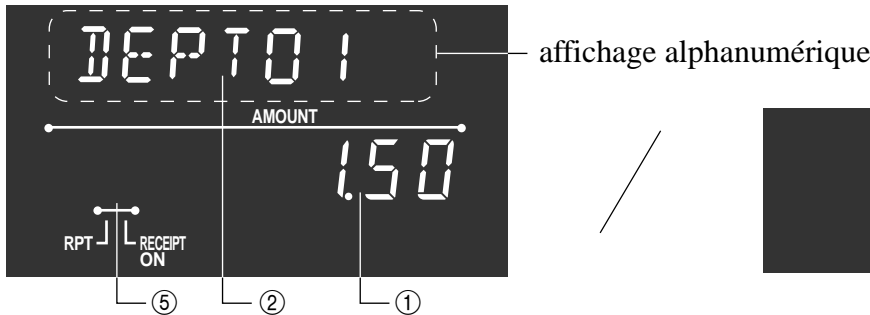

#### Enregistrement répété

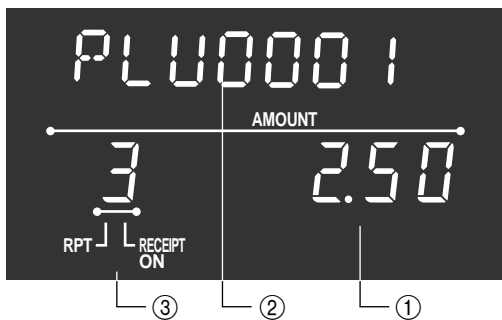

#### Totalisation

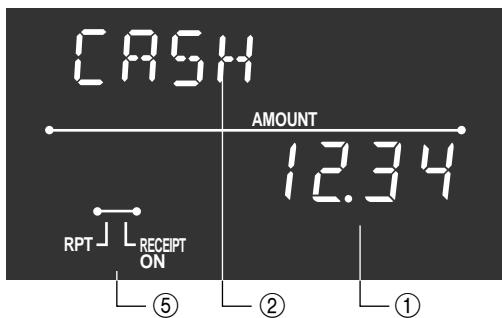

#### ① Montant/Quantité

Cette partie de l'écran indique les montants monétaires. Il peut indiquer l'heure actuelle. (La date actuelle est indiquée sur l'affichage alphanumérique.)

#### ② Descripteur d'article/touche

Lorsqu'un article ou une touche est enregistrée, le descripteur d'article ou de touche apparaît ici. Le descripteur de mode apparaît également ici.

#### ③ Nombre de répétitions

Chaque fois qu'un enregistrement est répété (pages 25, 29), le nombre de répétitions apparaît ici.

Le nombre de répétitions est indiqué par un seul chiffre. Ainsi "5" peut signifier 5, 15 voire même 25 répétitions.

#### ④ Indicateurs de total/monnaie à rendre

Lorsque l'indicateur TOTAL est allumé, la valeur affichée représente le total monétaire ou le sous-total. Lorsque l'indicateur CHANGE est allumé, la valeur affichée représente la somme à rendre.

#### ⑤ Indicateurs d'émission de tickets de caisse (ON/OFF)

Lorsque la caisse enregistreuse est en mode d'émission de tickets de caisse, un tiret s'allume ici. (Mode REG/RF, en veille seulement)

## Clavier

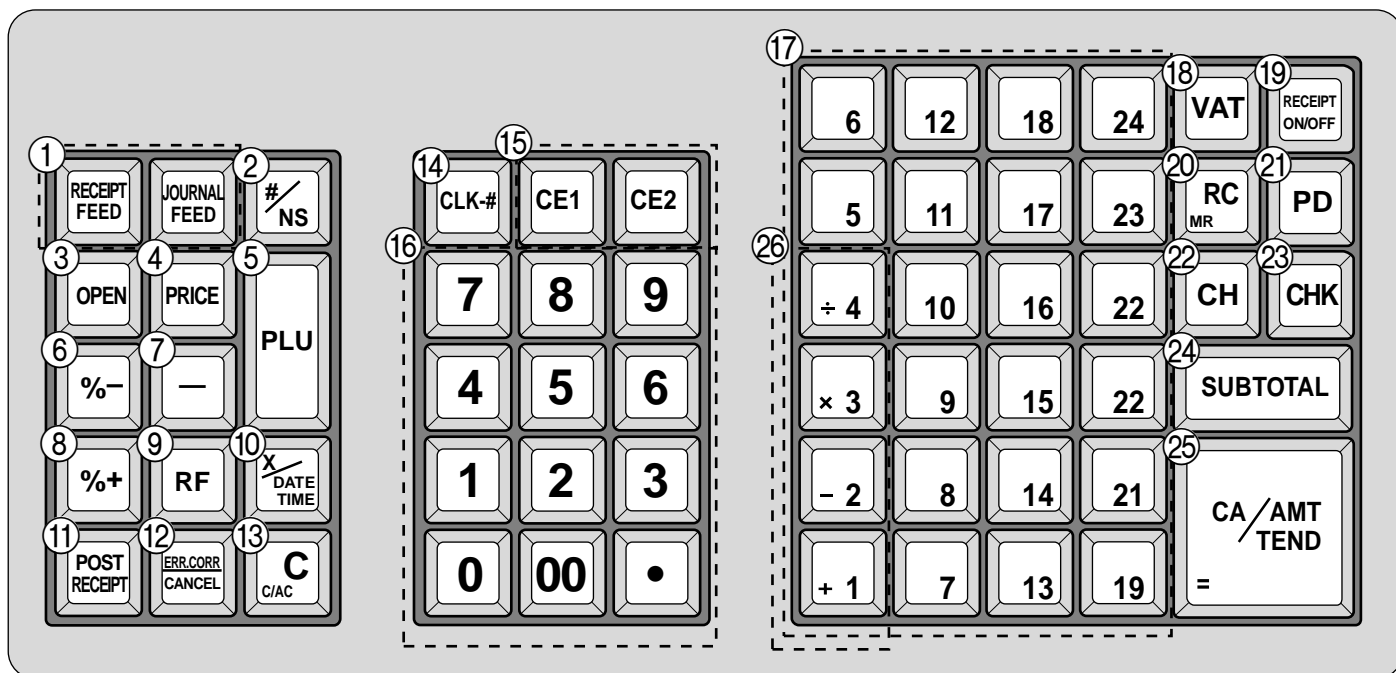

### • Mode Caisse enregistreuse

- ① **Touche d'avance de papier**

Cette touche sert à faire avancer le papier de l'imprimante.
- ② **Touche sans addition/sans vente**

Touche sans addition : Sert à imprimer un numéro de référence (pour identifier un chèque, une carte de crédit, etc.) pendant une transaction. Utiliser cette touche après avoir saisi un montant numérique.  
Touche sans vente : Sert à ouvrir le tiroir-caisse sans rien enregistrer.
- ③ **Touche d'ouverture**

Cette touche sert à libérer temporairement le nombre maximal de chiffres pouvant être saisis comme prix unitaire.
- ④ **Touche de prix**

Cette touche sert à enregistrer des prix unitaires pour un rayon secondaire.
- ⑤ **Touche de PLU**

Cette touche sert à saisir des numéros de PLU (rayon secondaire).
- ⑥ **Touche de remise**

Cette touche sert à enregistrer des remises.
- ⑦ **Touche moins**

Cette touche sert à saisir les valeurs à soustraire.
- ⑧ **Touche de majoration**

Cette touche sert à enregistrer des majorations.
- ⑨ **Touche de remboursement**

Cette touche sert à indiquer le montant du remboursement et à annuler certaines saisies.
- ⑩ **Touche de multiplication/date/heure**

Cette touche sert à indiquer la quantité à multiplier. Entre deux transactions, elle sert à afficher l'heure et la date.
- ⑪ **Touche de ticket après finalisation**

Cette touche sert à émettre un ticket de caisse après la finalisation d'une transaction (page 43).
- ⑫ **Touche de correction d'erreur/annulation**

Cette touche sert à corriger les erreurs d'enregistrement et à annuler une transaction complète.
- ⑬ **Touche d'effacement**

Cette touche sert à effacer un montant qui n'a pas encore été enregistré.
- ⑭ **Touche de numéro d'employé**







Cette touche sert à pointer l'arrivée et le départ de l'employé.
- ⑮ **Touche de conversion de devise**

Cette touche sert à calculer les sous-totaux ou le montant dû en devises étrangères (page 62).
- ⑯ **Clavier numérique**















Utiliser le clavier pour saisir des nombres.
- ⑰ **Touches de rayon**

Utiliser ces touches pour enregistrer des articles dans les rayons.
- ⑱ **Touche de TVA**

Utilisez cette touche pour imprimer le détail de la TVA.

- ⑲ **Touche d'émission de ticket de caisse**  Appuyer deux fois sur cette touche pour basculer sur "émission de ticket" ou "sans ticket". Si "l'émission de ticket" est sélectionnée, l'indicateur "RECEIPT ON" s'allume.
- ⑳ **Touche de reçu en acompte**  Cette touche permet d'encaisser de l'argent lors d'une transaction sans vente. Il faut d'abord indiquer la valeur.
- ㉑ **Touche de sortie de caisse**  Cette touche permet d'enregistrer l'argent sorti du tiroir-caisse. Il faut d'abord indiquer la valeur.
- ㉒ **Touche de carte de crédit**  Cette touche sert à enregistrer les ventes par carte de crédit.
- ㉓ **Touche de chèque**  Cette touche sert à enregistrer les chèques.
- ㉔ **Touche de sous-total**  Cette touche sert à afficher et à imprimer le sous-total actuel (taxe ajoutée comprise).
- ㉕ **Touche de montant soumis en espèces**  Cette touche sert à enregistrer les paiements en espèces.

## • Mode Calculatrice

- ② **Touche d'ouverture du tiroir-caisse** 
- ⑥ **Touche de remise** 
- ⑬ **Touche d'effacement/effacement annulation complet** 
- ⑯ **Clavier numérique** , , ~ , , 
- ⑳ **Touche d'opérations arithmétiques** , ,  et 
- ㉑ **Touche de rappel de la mémoire** 
- ㉕ **Touche d'égalité** 



# Comment utiliser la caisse enregistreuse

Pour tirer le meilleur parti de la caisse enregistreuse suivre la procédure générale suivante.

## AVANT L'OUVERTURE DU MAGASIN...

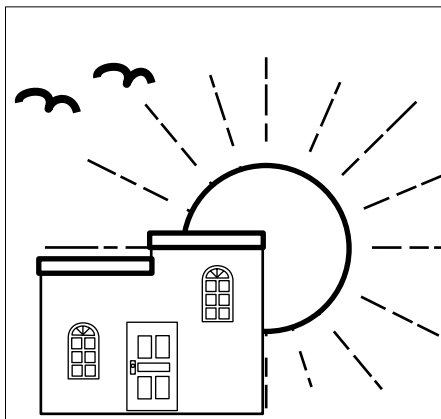

- S'assurer que la caisse enregistreuse est branchée correctement. Page 11
- S'assurer qu'il y a assez de papier sur le rouleau. Page 9, 10
- Relever les totaux financiers pour s'assurer qu'ils ont bien été remis à zéro. Page 70
- Vérifier la date et l'heure. Page 24

## PENDANT LES HEURES D'OUVERTURE...

- Enregistrer les transactions. Page 25
- Relever périodiquement les totaux. Page 69

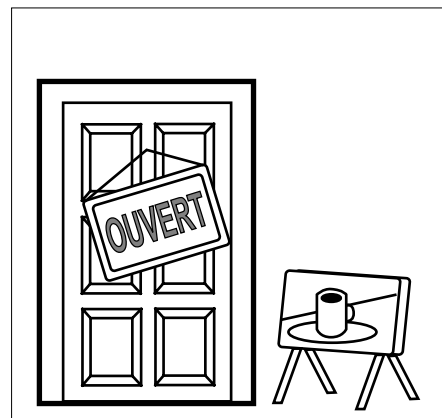

## APRES LA FERMETURE DU MAGASIN...

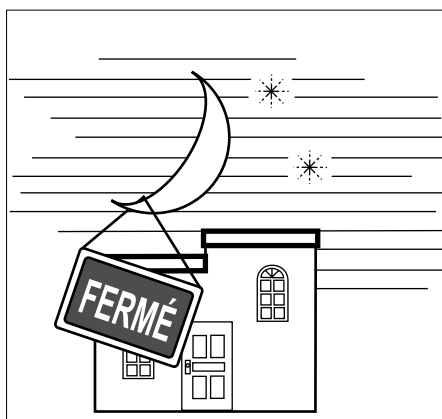

- Remettre les totaux quotidiens à zéro. Page 41
- Enlever le journal. Page 81
- Vider le tiroir-caisse et le laisser ouvert. Page 18
- Remettre l'argent et le journal au bureau.

# Opérations et réglages de base

## Affichage de l'heure et de la date

L'heure et la date peuvent être affichées sur la caisse enregistreuse entre les encaissements.

### Pour éclairer et éteindre l'heure et la date

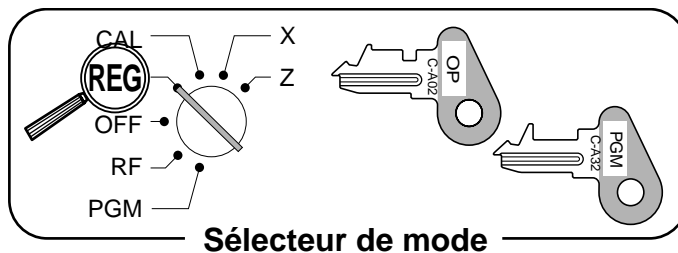

Opération

Affichage



Jour Mois Année

Heures Minutes  
(système 24 heures)

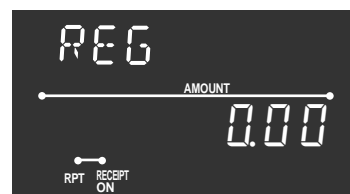

## Préparations de la monnaie pour le change

Le tiroir-caisse peut être ouvert de la façon suivante sans enregistrement d'articles. Ceci doit être fait en dehors d'une vente.

(La touche peut être utilisée à la place de la touche . Voir page 37.)

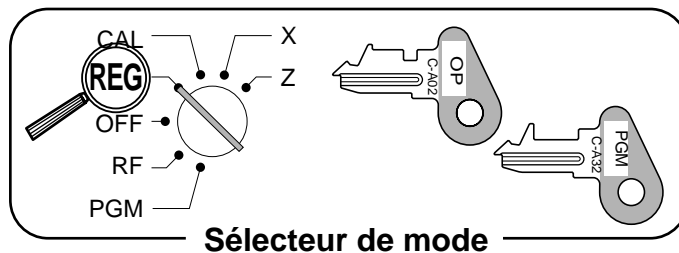

### Ouverture du tiroir-caisse sans vente

Opération

Ticket

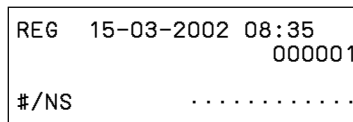



# Préparation et utilisation des touches de rayon

## Enregistrement des touches de rayon

Les exemples suivants montrent comment utiliser les touches de rayon pour divers types d'enregistrements.

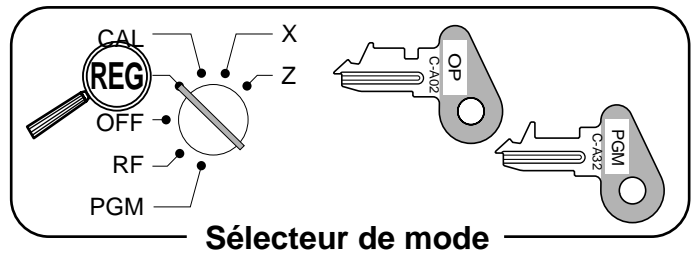

## Vente d'articles uniques

### Opération

Article	Prix unitaire	\$1,00
	Quantité	1
	Rayon	1
Paiement	Espèces	\$1,00

**1 00**

Prix unitaire

**+ 1**

Rayon

CA/AMT  
=/TEND

### Ticket

REG	15-03-2002 08:40	Mode/date/heure
	000002	No.consécutif
DEPT01	. 1.00	Descripteur de rayon/ prix unitaire
CASH	. 1.00	Total en espèces

## Répétition

### Opération

Article	Prix unitaire	\$1,50
	Quantité	3
	Rayon	1
Paiement	Espèces	\$10,00

**1 5 0 + 1**

**+ 1**

**+ 1**

SUB  
TOTAL

**1 0 00** CA/AMT  
=/TEND

### Ticket

REG	15-03-2002 08:45	
	000003	
DEPT01	. 1.50	Répétition
DEPT01	. 1.50	
DEPT01	. 1.50	
TOTAL	. 4.50	
CASH	. 10.00	
CHANGE	. 5.50	

## Multiplication

### Opération

Article	Prix unitaire	\$1,00
	Quantité	12,5
	Rayon	1
Paiement	Espèces	\$20,00

**1 2 . 5**   
Quantité  
(entier à 4 chiffres/2 décimales)

**1 00 + 1**

SUB  
TOTAL

**2 0 00** CA/AMT  
=/TEND

### Ticket

REG	15-03-2002 08:50	
	000004	
12.5 X	@1.00	Quantité/prix unitaire
DEPT01	. 12.50	
TOTAL	. 12.50	
CASH	. 20.00	
CHANGE	. 7.50	

## Programmation des touches de rayon

Pour programmer un prix unitaire pour chaque rayon

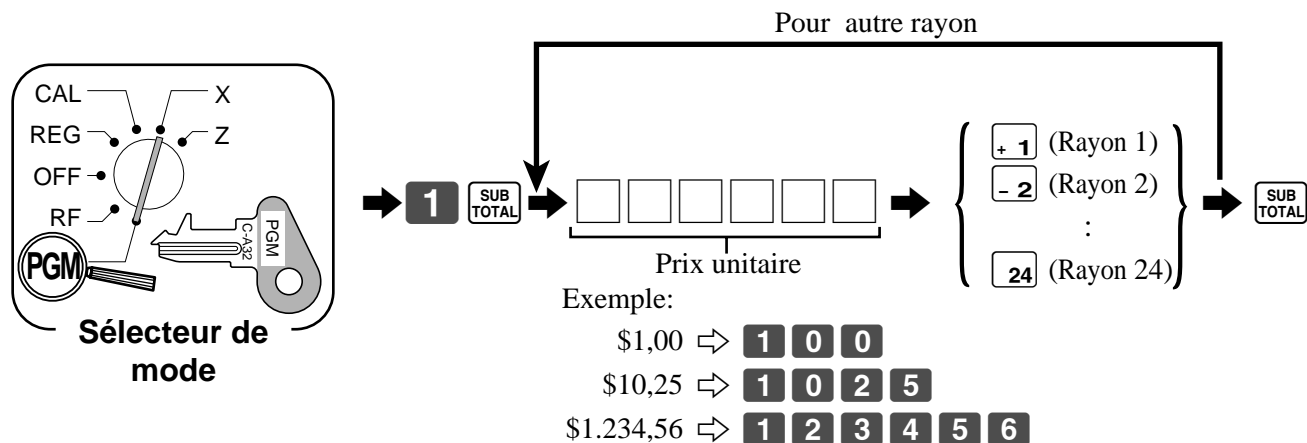

## Pour programmer le type de taxe pour chaque rayon

### Types de taxe

Ceci permet de spécifier le barème de taxation à utiliser pour le calcul automatique des taxes.  
Voir page 13 pour de plus amples informations sur la programmation des barèmes de taxation.

### Marche à suivre

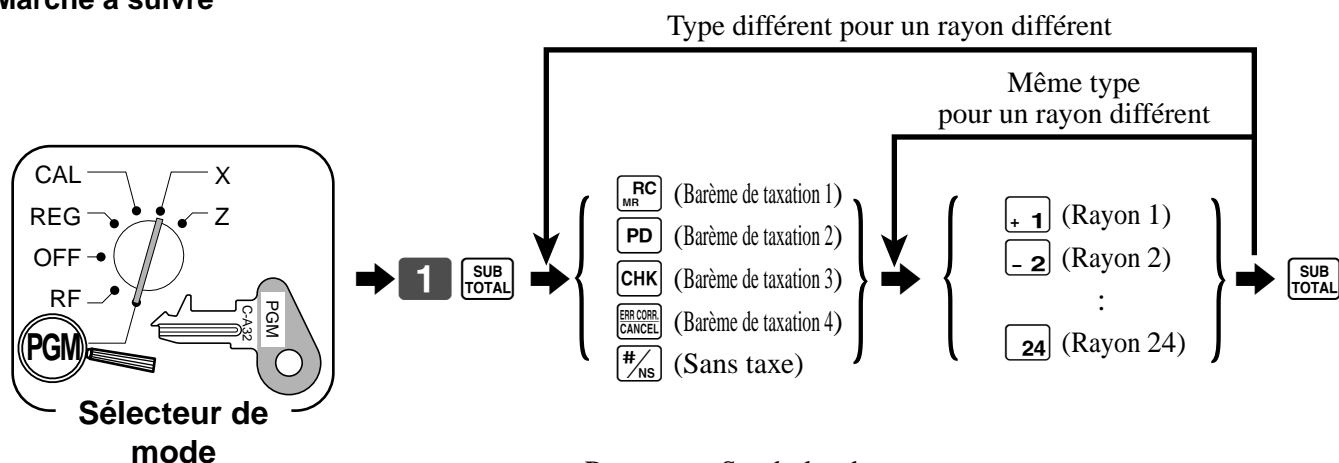

Remarque: Symboles de taxe

T1: Barème de taxation 1

T2: Barème de taxation 2

T3: Barème de taxation 3

T4: Barème de taxation 4

Par défaut, tous les rayons sont programmés sans taxe.

## Enregistrement des touches de rayon par la programmation de données

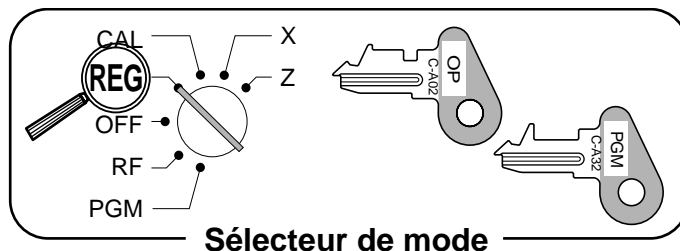

### Prix programmé

#### Opération

#### Ticket

Article	Prix unitaire	(\$1,00)
	Quantité	1
	Rayon	2
Paiement	Espèces	\$1,00

( ) : Valeur programmée

**- 2**

CA/AMT  
=/TEND

REG	15-03-2002	08:55	000005
DEPT02		. 1. 00	—
CASH		. 1. 00	—

— Descripteur de rayon/  
— prix unitaire

## Type de taxe programmé (taxe ajoutée)

#### Opération

#### Ticket

Article 1	Prix unitaire	(\$2,00)
	Quantité	5
	Rayon	3
	Taxable	(1)
Article 2	Prix unitaire	(\$2,00)
	Quantité	1
	Rayon	4
	Taxable	(2)
Paiement	Espèces	\$20,00

( ) : Valeur programmée

**5** X/DATE TIME  
**3** ×  
**4** ÷  
SUB TOTAL  
**2 0 00** CA/AMT =/TEND

REG	15-03-2002	09:00	000006
5 X		@2.00	—
DEPT03		. 10. 00	—
DEPT04		. 2. 00	—
TAX-AMT 1		. 10. 00	—
TAX 1		. 0. 50	—
TAX-AMT 2		. 2. 00	—
TAX 2		. 0. 12	—
TOTAL		. 12. 62	—
CASH		. 20. 00	—
CHANGE		. 7. 38	—

— Symboles de taxe\*

— Montant taxable 1  
— Montant taxable 2  
— Taxe 1  
— Taxe 2

\* Pour imprimer les symboles de taxe, voir page 44.

## Type de taxe programmé (taxe incluse)

#### Opération

#### Ticket

Article 1	Prix unitaire	(\$2,00)
	Quantité	5
	Rayon	3
	Taxable	(1)
Article 2	Prix unitaire	(\$2,00)
	Quantité	1
	Rayon	4
	Taxable	(2)
Paiement	Espèces	\$20,00

( ) : Valeur programmée

**5** X/DATE TIME  
**3** ×  
**4** ÷  
SUB TOTAL  
**2 0 00** CA/AMT =/TEND

REG	15-03-2002	09:05	000007
5 X		@2.00	—
DEPT03		. 10. 00	—
DEPT04		. 2. 00	—
TOTAL		. 12. 00	—
CASH		. 20. 00	—
CHANGE		. 8. 00	—

— Symboles de taxe\*

\* Pour imprimer les symboles de taxe, voir page 44.

## Préparations et utilisation des PLU

La préparation et l'utilisation de PLU sont décrits ci-dessous.

### ATTENTION :

Avant d'utiliser les PLU, il faut indiquer à la caisse enregistreuse comment effectuer les enregistrements.

### Programmation de PLU

#### Pour programmer un prix unitaire pour chaque PLU

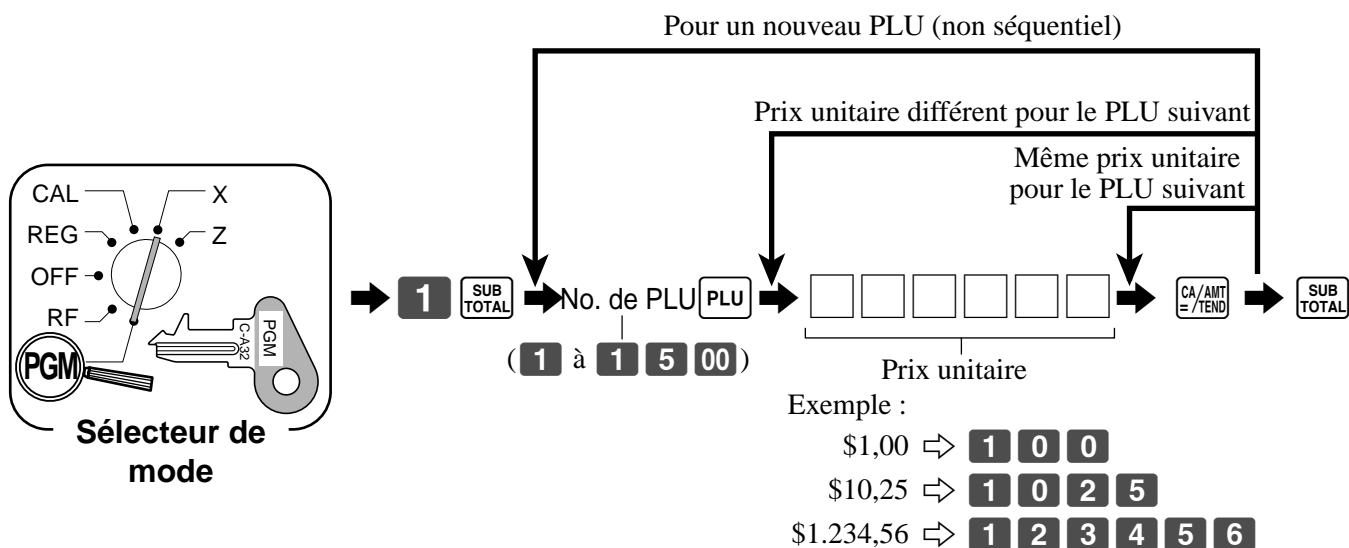

#### Pour programmer le type de taxe de chaque PLU

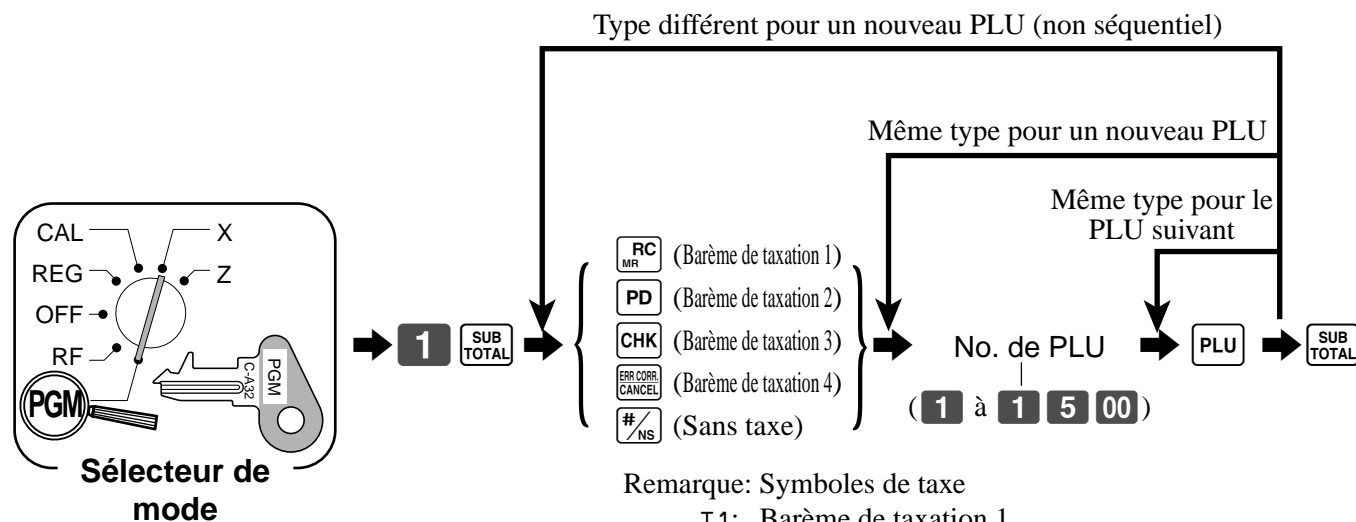

## Enregistrement de PLU

Les exemples suivants montrent comment utiliser les PLU dans divers types d'enregistrements. Pour l'enregistrement dans un rayon secondaire, voir "Opérations et réglages pratiques" à la page 60.

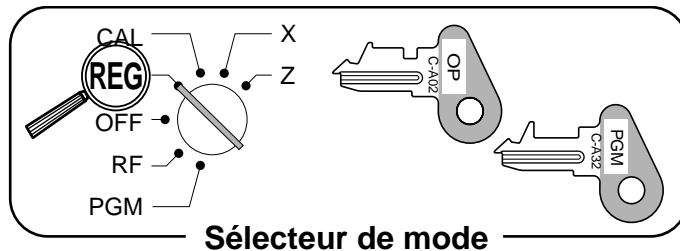

### Vente d'articles PLU uniques

Article	Prix unitaire	(\$2,50)
	Quantité	1
	PLU	14
Paiement	Espèces	\$3,00

( ) : Valeur programmée

#### Opération

**1 4**  
Code du PLU

**PLU**

**SUB**

**3 00** CA/AMT  
=/TEND

#### Ticket

REG	15-03-2002 09:10	000008	
PLU0014		.2.50	Descripteur du PLU/ prix unitaire
TOTAL		.2.50	
CASH		.3.00	
CHANGE		.0.50	

### Répétition d'un PLU

Article	Prix unitaire	(\$2,50)
	Quantité	3
	PLU	14
Paiement	Espèces	\$10,00

( ) : Valeur programmée

#### Opération

**1 4** **PLU**

**PLU**

**PLU**

**SUB**

**1 0 00** CA/AMT  
=/TEND

#### Ticket

REG	15-03-2002 09:15	000009	
PLU0014		.2.50	
PLU0014		.2.50	
PLU0014		.2.50	
TOTAL		.7.50	
CASH		.10.00	
CHANGE		.2.50	

### Multiplication d'un PLU

Article	Prix unitaire	(\$1,20)
	Quantité	15
	PLU	2
Paiement	Espèces	\$20,00

( ) : Valeur programmée

#### Opération

**1 5** X/DATE  
TIME  
Quantité  
(entier à 4 chiffres/2 décimales)

**2** **PLU**

**SUB**

**2 0 00** CA/AMT  
=/TEND

#### Ticket

REG	15-03-2002 09:20	000010	
15 X	@1.20		
PLU0002		.18.00	
TOTAL		.18.00	
CASH		.20.00	
CHANGE		.2.00	

## Préparation et utilisation des remises et majorations

La préparation et l'enregistrement de remises et de majorations sont décrites ci-dessous.

### Programmation de remises/majorations

Vous pouvez utiliser la touche  $\boxed{\% -}$  pour enregistrer des remises (pourcentage de réduction) et la touche  $\boxed{\% +}$  pour enregistrer des primes (pourcentage d'augmentation).

Pour programmer un taux sur la touche  $\boxed{\% -}$  et la touche  $\boxed{\% +}$

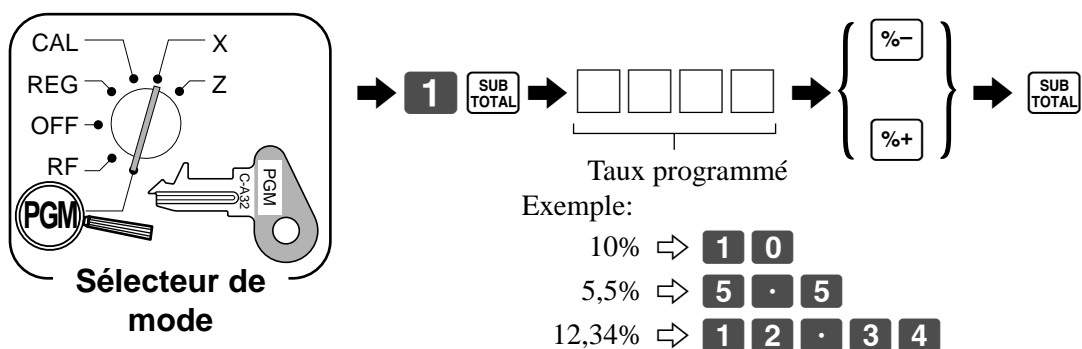

Pour programmer le type de taxe sur la touche  $\boxed{\% -}$  et la touche  $\boxed{\% +}$

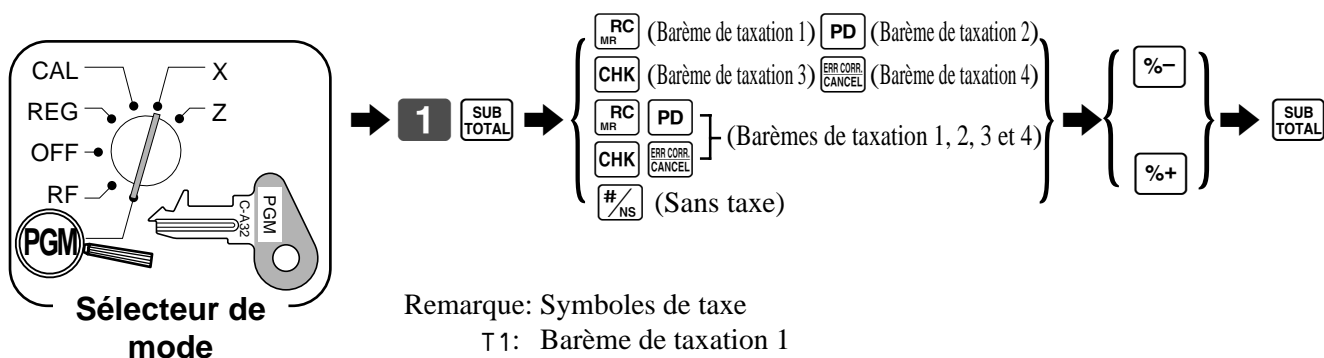

Remarque: Symboles de taxe

T1: Barème de taxation 1

T2: Barème de taxation 2

T3: Barème de taxation 3

T4: Barème de taxation 4

\*: Barèmes de taxation 1, 2, 3 et 4

Par défaut  $\boxed{\% -}$  et  $\boxed{\% +}$  sont programmés sans taxe.

## Enregistrement de remises/ majorations

L'exemple suivant indique comment utiliser la touche  $\boxed{\% -}$  /  $\boxed{\% +}$  pour divers types d'enregistrements.

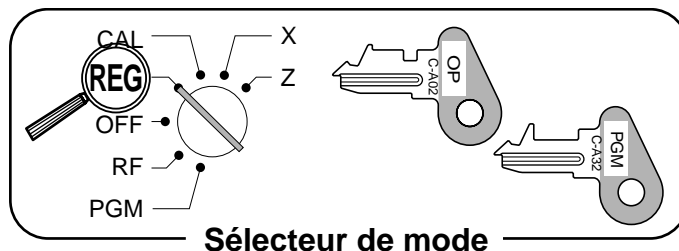

Sélecteur de mode

### Remises sur des articles et des sous-totaux

Opération			Ticket	
Article 1	Prix unitaire	\$5,00	<b>5 00</b> $\boxed{+ 1}$	REG 15-03-2002 10:30 000013  DEPT01 .5.00 PLU0016 .10.00 5% %- -0.50 ST .14.50 3.5% %- -0.51 TOTAL .13.99 CASH .15.00 CHANGE .1.01
	Quantité	1	<b>1 6</b> $\boxed{\text{PLU}}$	
	Rayon	1	$\boxed{\% -}$	
Article 2	Prix unitaire	(\$10,00)		
	Quantité	1		
	PLU	16		
Remise	Taux	(5%)	$\boxed{\text{SUB TOTAL}}$	
Remise sur le sous-total	Taux	3,5%	<b>3 . 5</b> $\boxed{\% -}$	
Paiement	Espèces	\$15,00	$\boxed{\text{SUB TOTAL}}$	
( ) : Valeur programmée			<b>1 5 00</b> $\boxed{\text{CA/AMT =/TEND}}$	

Le taux de remise programmé s'applique au dernier article enregistré.

Le taux saisi a priorité sur le taux programmé.

### Majoration sur les articles et sous-totaux

Opération			Ticket	
Article 1	Prix unitaire	(\$10,00)	$\boxed{+ 4}$	REG 15-03-2002 13:15 000037  DEPT04 .10.00 7% %+ .0.70 PLU0032 .5.00 ST .15.70 5% %+ .0.79 TOTAL .16.49 CASH .20.00 CHANGE .3.51
	Quantité	1	<b>7</b> $\boxed{\% +}$	
	Rayon	4		
Majoration	Taux	7%		
Article 2	Prix unitaire	(\$5,00)	<b>3 2</b> $\boxed{\text{PLU}}$	
	Quantité	1		
	PLU	32		
Majoration sur le sous-total	Taux	(5%)	$\boxed{\text{SUB TOTAL}}$	
Paiement	Espèces	\$20,00	$\boxed{\% +}$	
( ) : Valeur programmée			$\boxed{\text{SUB TOTAL}}$	
			<b>2 0 00</b> $\boxed{\text{CA/AMT =/TEND}}$	

La valeur saisie est le taux de majoration (7%) appliqué.

La valeur programmée (5%) est le taux de majoration appliqué.

- Des taux de 4 chiffres (0,01% à 99,99%) peuvent être saisis manuellement comme taux.

### Etat taxable de la touche $\boxed{\% -}$ et la touche $\boxed{\% +}$

- Lors d'une remise/majoration sur le dernier article enregistré, la taxe est calculée pour le montant de la remise/majoration en fonction du type de taxe programmé pour cet article.
- Lors d'une remise/majoration sur un sous-total, la taxe est calculée pour le sous-total en fonction du type de taxe programmé pour la touche  $\boxed{\% -}$  ou la touche  $\boxed{\% +}$ .

## Préparation et utilisation des réductions

La préparation et l'enregistrement de réductions sont décrites ci-dessous.

### Programmation de réductions

Utiliser la touche **[ - ]** pour réduire le prix d'un article ou un sous-total. La procédure suivante permet de programmer le type de taxe pour la touche **[ - ]**.

#### Pour programmer le type de taxe

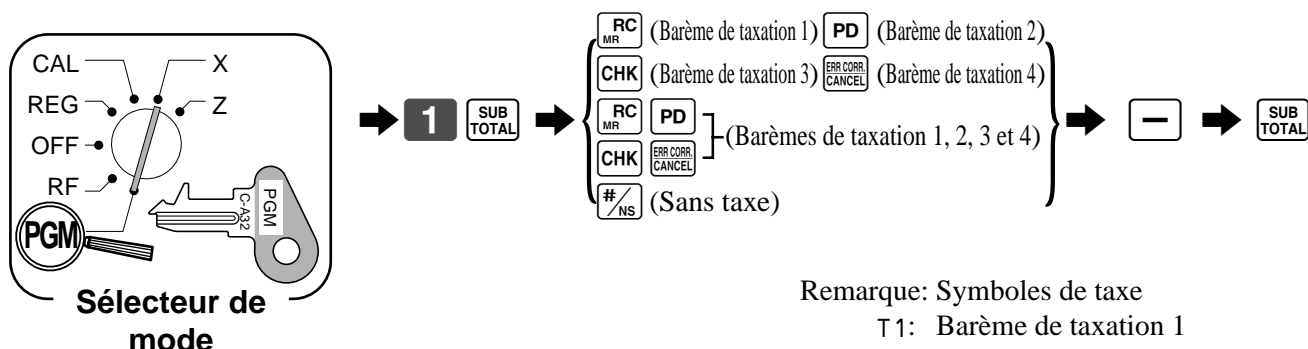

Remarque: Symboles de taxe  
 T1: Barème de taxation 1  
 T2: Barème de taxation 2  
 T3: Barème de taxation 3  
 T4: Barème de taxation 4  
 \*: Barèmes de taxation 1, 2, 3 et 4  
 Par défaut **[ - ]** est programmé sans taxe.

#### Etat taxable de la touche **[ - ]**

La taxe pour le montant de la réduction est calculée en fonction du type de taxe programmé pour la touche **[ - ]**, que la réduction soit effectuée sur le dernier article enregistré ou sur un sous-total.

#### Pour programmer le montant de la réduction

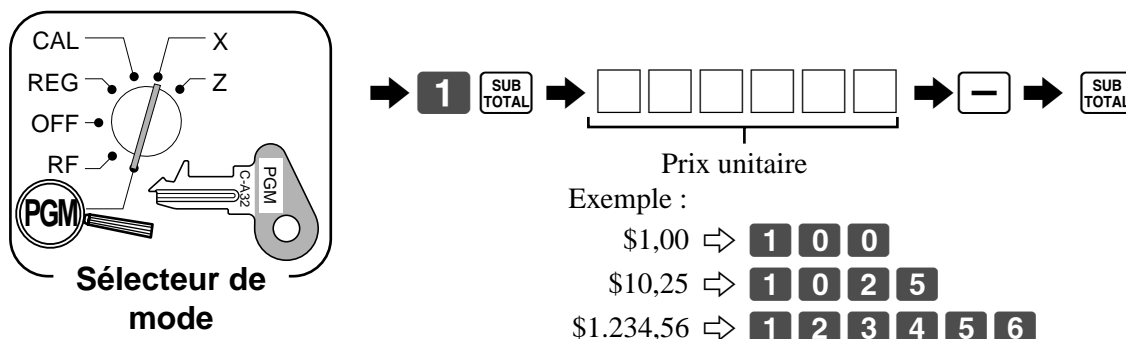



## Enregistrement de réductions

Les exemples suivants montrent comment la touche  peut être utilisée dans les différents types d'enregistrements.

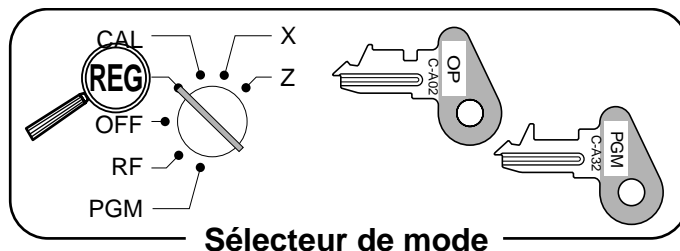

Sélecteur de mode

### Réduction d'articles

	Prix unitaire	\$5,00
Article 1	Quantité	1
	Rayon	1
Réduction	Montant	\$0,25
Article 2	Prix unitaire	(\$6,00)
	Quantité	1
	PLU	45
Réduction	Montant	(\$0,50)
Paiement	Espèces	\$11,00

( ) : Valeur programmée

#### Opération

5 00 + 1  
 2 5 -  
 Réduction du dernier montant enregistré par la valeur saisie.  
 4 5 PLU  
 -  
 SUB TOTAL  
 1 1 00 CA/AMT =/TEND

#### Ticket

```
REG 15-03-2002 10:35
                                000014
DEPT01                          .5.00
-                                -0.25
PLU0045                          .6.00
-                                -0.50
TOTAL                            .10.25
CASH                             .11.00
CHANGE                           -0.75
```

- Des valeurs de 7 chiffres au maximum peuvent être saisies manuellement.
- Le montant de la réduction saisi n'est pas soustrait du totaliseur des rayons et des PLU.

### Réduction de sous-totaux

Article 1	Prix unitaire	\$3,00
	Quantité	1
	Rayon	1
Article 2	Prix unitaire	\$4,00
	Quantité	1
	Rayon	2
Réduction sur le sous-total	Montant	\$0,75
Paiement	Espèces	\$7,00

#### Opération

3 00 + 1  
 4 00 - 2  
 SUB TOTAL  
 7 5 -  
 Réduction du sous-total par la valeur saisie.  
 SUB TOTAL  
 7 00 CA/AMT =/TEND

#### Ticket

```
REG 15-03-2002 10:40
                                000015
DEPT01                          .3.00
DEPT02                          .4.00
-                                -0.75
TOTAL                            .6.25
CASH                             .7.00
CHANGE                           -0.75
```

## Enregistrement de paiements à crédit et par chèque

Les exemples suivants indiquent comment enregistrer des paiements à crédit et par chèque.

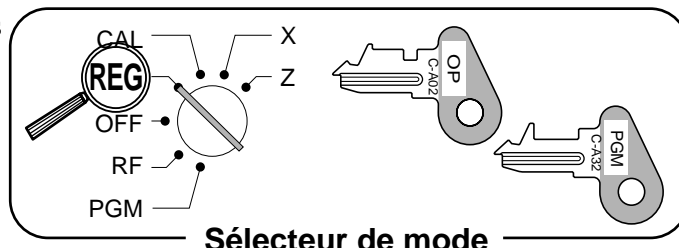

### Chèque

#### Opération

Article	Prix unitaire	\$10,00
	Quantité	1
	Rayon	1
Paiement	Chèque	\$10,00

1 0 00 + 1  
SUB TOTAL  
1 0 00 CHK

#### Ticket

```
REG 15-03-2002 10:50
                                000018
DEPT01                          .10.00
TOTAL                            .10.00
CHECK                            .10.00
CHANGE                           .0.00
```

### Crédit

#### Opération

Article	Prix unitaire	\$15,00
	Quantité	1
	Rayon	4
Référence	Numéro	0123
Paiement	Crédit	\$15,00

1 5 00 ÷ 4  
SUB TOTAL  
0 1 2 3 #/NS  
CH

#### Ticket

```
REG 15-03-2002 10:55
                                000019
DEPT04                          .15.00
#/NS                             0123 No. de référence
CHARGE                          .15.00
```

### Soumission mixte (espèces, crédit et chèque)

#### Opération

Article	Prix unitaire	\$55,00
	Quantité	1
	Rayon	4
Paiement	Chèque	\$30,00
	Espèces	\$5,00
	Crédit	\$20,00

5 5 00 ÷ 4  
SUB TOTAL  
3 0 00 CHK  
5 00 CA/AMT =/TEND  
CH

#### Ticket

```
REG 15-03-2002 11:00
                                000020
DEPT04                          .55.00
TOTAL                            .55.00
CHECK                            .30.00
CASH                             .5.00
CHARGE                          .20.00
```

# Enregistrement de produits retournés en mode REG

L'exemple suivant montre comment utiliser la touche **RF** dans le mode REG pour enregistrer des produits retournés par la clientèle.

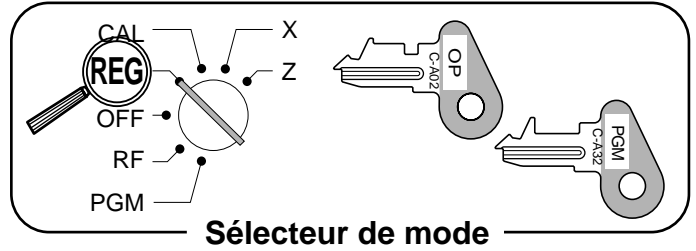

## Opération

## Ticket

Article 1	Prix unitaire	\$2,35
	Quantité	1
Article 2	Prix unitaire	\$2,00
	Quantité	1
Article 3	Prix unitaire	(\$1,20)
	Quantité	1
Article 1 Retourné	Prix unitaire	\$2,35
	Quantité	1
Article 3 Retourné	Prix unitaire	(\$1,20)
	Quantité	1
Paiement	Espèces	\$2,00

( ) : Valeur programmée

**2 3 5 + 1**  
**2 00 - 2**  
**1 PLU**  
**RF**  
**2 3 5 + 1**  
 Appuyer sur la touche **RF** pour désigner l'article suivant comme produit retourné.  
**RF**  
**1 PLU**  
 Il faut appuyer sur **RF** avant d'enregistrer chaque article retourné.  
**SUB TOTAL**  
**CA/AMT =/TEND**

REG	15-03-2002 11:05
	000021
DEPT01	. 2.35
DEPT02	. 2.00
PLU0001	. 1.20
REFUND	.....
DEPT01	-2.35
REFUND	.....
PLU0001	-1.20
CASH	. 2.00

## Enregistrement de produits retournés en mode RF

Les exemples suivants montrent comment utiliser le mode RF pour enregistrer des produits retournés par la clientèle.

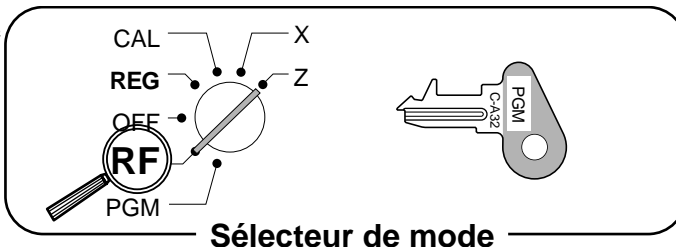

### Remboursement normal

#### Opération

Article 1	Prix unitaire	\$1,50
Retourné	Quantité	2
	Rayon	1
Article 2	Prix unitaire	(\$1,20)
Retourné	Quantité	6
	PLU	2
Paiement	Espèces	\$10,20

( ) : Valeur programmée

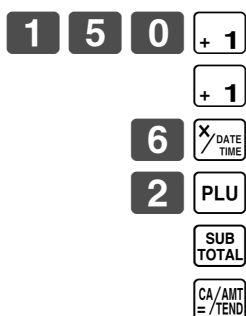

#### Ticket

Symbole du mode RF

RF	15-03-2002	11:10	
			000022
DEPT01			. 1.50
DEPT01			. 1.50
PLU0002	6	X @1.20	. 7.20
CASH			. 10.20

### Réduction des montants à rembourser

#### Opération

Article 1	Prix unitaire	\$4,00
Retourné	Quantité	1
	Rayon	3
Réduction	Montant	\$0,15
Article 2	Prix unitaire	(\$1,20)
Retourné	Quantité	1
	PLU	2
Remise	Taux	(5%)
Paiement	Espèces	\$4,99

( ) : Valeur programmée

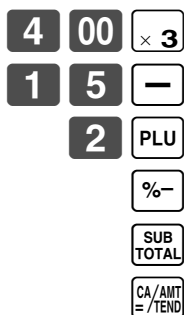

#### Ticket

Symbole du mode RF

RF	15-03-2002	11:15	
			000023
DEPT03			. 4.00
-			-0.15
PLU0002			. 1.20
	5%		
%-			-0.06
CASH			. 4.99

### Important !

Pour éviter des erreurs d'enregistrement en mode RF, remettre immédiatement le sélecteur de mode dans sa position initiale.

## Enregistrement de reçus en acompte

L'exemple suivant montre comment enregistrer de l'argent reçu en acompte. L'enregistrement s'effectue hors vente.

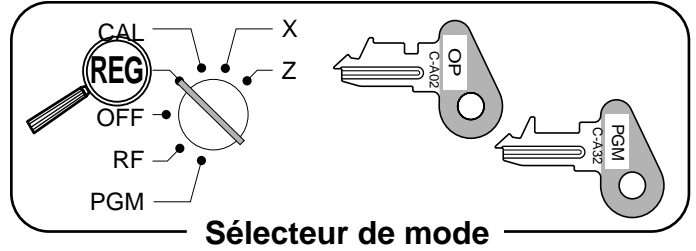

### Opération

Montant reçu	\$700,00
--------------	----------

**7 00 00** **RC**  
MR

Le montant peut contenir 8 chiffres au maximum.

### Ticket

REG	15-03-2002 11:20	000024
RC		·700.00

## Enregistrement des sorties de caisse

L'exemple suivant montre comment enregistrer les sorties de caisse. L'enregistrement s'effectue hors vente.

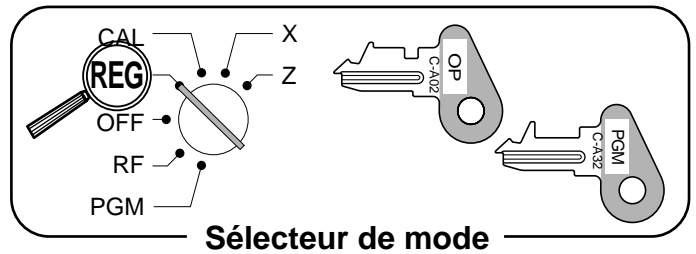

### Opération

Montant sorti	\$1,50
---------------	--------

**1 5 0** **PD**

Le montant peut contenir 8 chiffres au maximum.

### Ticket

REG	15-03-2002 11:30	000025
PD		·1.50

## Correction d'un enregistrement

Les erreurs d'enregistrement peuvent être corrigées de trois façons.

- Corriger un article saisi mais pas encore enregistré.
- Corriger le dernier article saisi et enregistré.
- Annuler tous les articles d'une transaction.

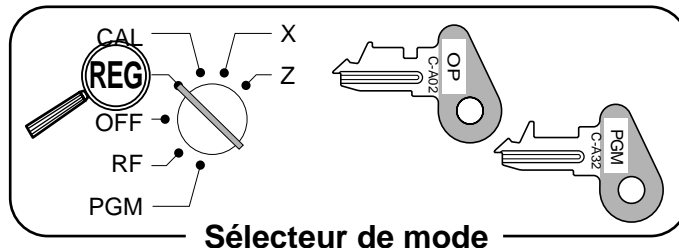

Sélecteur de mode

### Corriger un article saisi mais pas encore enregistré

#### Opération

#### Ticket

<p><b>2 00</b> <span style="border: 1px solid black; padding: 2px;">C</span>  <small>C/CAC</small></p> <p><b>1 00</b> <span style="border: 1px solid black; padding: 2px;">+ 1</span></p> <p><b>1 2</b> <span style="border: 1px solid black; padding: 2px;">X/DATE TIME</span></p> <p><b>1 1</b> <span style="border: 1px solid black; padding: 2px;">X/DATE TIME</span></p> <p><b>2 00</b> <span style="border: 1px solid black; padding: 2px;">- 2</span></p> <p><b>2</b></p> <p><b>3</b> <span style="border: 1px solid black; padding: 2px;">PLU</span>  <small>C/CAC</small></p> <p><b>1 5</b> <span style="border: 1px solid black; padding: 2px;">PLU</span></p> <p><b>6 00</b></p> <p><b>1 5</b> <span style="border: 1px solid black; padding: 2px;">PLU</span>  <small>C/CAC</small></p> <p><b>1 0 00</b> <span style="border: 1px solid black; padding: 2px;">PRICE</span></p> <p><span style="border: 1px solid black; padding: 2px;">SUB TOTAL</span></p> <p><b>1 0 00</b></p> <p><b>1 5 00</b> <span style="border: 1px solid black; padding: 2px;">CA/AMT = /TEND</span>  <small>C/CAC</small></p> <p><span style="border: 1px solid black; padding: 2px;">CH</span></p>	<p>Correction du prix unitaire</p> <p>Correction de la quantité</p> <p>Correction du No. de PLU</p> <p>Correction du prix unitaire du rayon secondaire (voir page 60 pour l'enregistrement.)</p> <p>Correction de la soumission partielle</p>	<pre> REG 15-03-2002 11:35                                 000026  DEPT01                                .1.00   11 X                               @2.00 DEPT02                                .22.00 PLU0003                               .1.30 PLU0015                               .10.00 TOTAL                                .34.30 CASH                                  .15.00 CHARGE                               .19.30                     </pre>
--	---	---

Saisir une nouvelle fois le No. du rayon secondaire

## Corriger le dernier article saisi et enregistré.

Opération	Ticket
1 00 + 1	<pre> REG 15-03-2002 11:40                                 000027 DEPT01                          -1.00 DEPT02                          -2.00 DEPT02                          -2.00 ERR CORR                        -2.00 PLU0002                          -1.20 ERR CORR                        -1.20 PLU0005                          -1.50 PLU0015                          -6.00 ERR CORR                        -6.00 PLU0015                          -10.00       8 X                          @4.00 DEPT04                          -32.00 ERR CORR                        -32.00       6 X                          @4.00 DEPT04                          -24.00 ST                               -38.50       50% %-                              -19.25 ERR CORR                        -19.25 ST                               -38.50       5% %-                              -1.93 REFUND                          ..... DEPT02                          -2.00 ERR CORR                        -2.00 REFUND                          ..... DEPT02                          -2.20 TOTAL                           -34.37 CASH                            -20.00 ERR CORR                        -20.00 CASH                            -15.00 CHARGE                          -19.37                     </pre>
2 00 - 2	
- 2	
ERR CORR CANCEL	
2 PLU	
ERR CORR CANCEL	
5 PLU	
1 5 PLU	
6 00 PRICE	
ERR CORR CANCEL	
1 5 PLU	
1 0 00 PRICE	
8 X DATE TIME	
4 00 ÷ 4	
ERR CORR CANCEL	
6 X DATE TIME	
4 00 ÷ 4	
SUB TOTAL	
5 0 %-	
ERR CORR CANCEL	
SUB TOTAL	
5 %-	
RF 2 00 - 2	
ERR CORR CANCEL	
RF 2 2 0 - 2	
SUB TOTAL	
2 0 00 CA/AMT =/TEND	
ERR CORR CANCEL	
1 5 00 CA/AMT =/TEND	
CH	

Annulation

Correction du No. de PLU

Correction du prix unitaire  
du rayon secondaire

Correction de la quantité







Correction de la remise

Correction de l'article retourné

Correction de la soumission partielle

# Opérations et réglages de base

Annuler tous les articles d'une transaction.

Opération	Ticket
<p>              </p> <p>Il faut appuyer sur la touche  avant d'annuler la transaction.</p> <p></p>	<pre> REG 15-03-2002 11:45                                 000028  DEPT01                          ·1.00 DEPT02                          ·2.00 DEPT03                          ·3.00 DEPT04                          ·4.00 CANCEL TTL  ....                     </pre>

## Important !

- Il faut noter que le nombre d'articles inclus dans la transaction à annuler est limité (24 à 40), selon la complexité de la transaction. Si l'on essaie d'annuler une transaction hors de cette limite, une erreur se produit.  
En cas d'erreur, enregistrer ces articles dans le mode RF.
- La caisse enregistreuse peut être programmée pour interdire cette opération.

## Enregistrement sans vente

Le tiroir-caisse peut être ouvert sans enregistrement d'une vente de la façon suivante. L'ouverture est possible hors vente seulement.

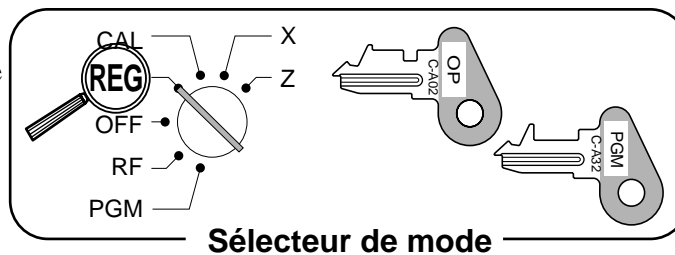

Opération	Ticket
<p></p>	<pre> REG 15-03-2002 11:50                                 000029  #/NS  ....                     </pre>



# Impression du relevé des ventes quotidiennes avec remise à zéro

Ce relevé indique les totaux des ventes quotidiennes.

## Opération

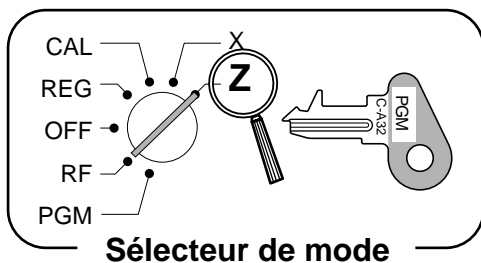

Sélecteur de mode



## Relevé

Z	15-03-2002	12:00		Mode avec remise à zéro/date/heure
			000030	No. consécutif
0000	<b>DAILY</b>	Z	0001	Code de relevé/titre de relevé/symbole de remise à zéro/nombre de remises à zéro
DEPT01	QT		15	Descripteur de rayon/nombre d'articles <sup>*1</sup>
			·339.50	Montant du rayon <sup>*1</sup>
DEPT02	QT		19	
			·62.70	
DEPT03	QT		31	
			·130.20	
NON-LINK DPT	QT		10	Nombre d'articles d'un rayon indépendant
			·94.90	Montant d'un rayon indépendant
-----				
GROSS TOTAL	QT		253	Nombre brut d'articles
			·1146.90	Montant brut des ventes
NET TOTAL	No		100	Nombre de clients
			·1217.63	Montant net des ventes
CASH-INDW			·903.06	Montant en espèces en caisse
CHARGE-INDW			·197.17	Montant en carte de crédit en caisse
CHECK-INDW			·183.60	Montant en chèques en caisse
TAX-AMT 1			·732.56	Montant taxable 1 <sup>*2</sup>
TAX 1			·43.96	Montant des taxes 1 <sup>*2</sup>
TAX-AMT 2			·409.72	Montant taxable 2 <sup>*2</sup>
TAX 2			·21.55	Montant des taxes 2 <sup>*2</sup>
TAX-AMT 3			·272.50	Montant taxable 3 <sup>*2</sup>
TAX 3			·8.18	Montant des taxes 3 <sup>*2</sup>
ROUNDING AMT			·4.75	Montant de l'arrondi (Australie seulement)
CANCEL TTL	No		2	Nombre d'annulations
			·108.52	Montant des annulations
RF-MODE TTL	No		2	Nombre d'opérations en mode RF <sup>*3</sup>
			·3.74	Montant des opérations en mode RF <sup>*3</sup>
-----				
CASH	No		81	Nombre de ventes en espèces
			·836.86	Montant des ventes en espèces
CHARGE	No		10	Nombre de ventes par carte de crédit
			·197.17	Montant des ventes par carte de crédit
CHECK	No		9	Nombre de ventes par chèque
			·183.60	Montant des ventes par chèque
RC	No		2	Nombre de reçus en acompte
			·78.00	Montant des reçus en acompte
PD	No		1	Nombre de sorties de caisse
			·6.80	Montant des sorties de caisse
-	No		8	Nombre de soustractions
			·3.00	Montant des soustractions
%-	No		10	Nombre de remises
			·4.62	Montant des remises
%+	No		1	Nombre de majorations
			·1.00	Montant des majorations
REFUND	No		7	Nombre de remboursements <sup>*3</sup>
			·27.79	Montant des remboursements <sup>*3</sup>
ERR CORR	No		10	Nombre de corrections d'erreur
			·12.76	Montant des corrections d'erreur
#/NS	No		5	Nombre d'opérations sans vente
-----				
GRND TTL			·0000001217.63	Total général non réinitialisable <sup>*3</sup>

\*1 Les rayons totalisant zéro (montant et nombre d'articles égaux à zéro) ne sont pas imprimés.

\*2 Le montant taxable et le montant de la taxe sont imprimés seulement si un barème de taxation est programmé.

\*3 Ces données peuvent être omises au moment de la programmation.

# Opérations et réglages pratiques

Les réglages et les opérations plus sophistiqués, qui permettent de programmer la caisse enregistreuse en fonction de besoins particuliers, sont décrits ci-dessous.

## Fonction de contrôle de l'employé

Cette fonction permet d'imprimer le nom de l'employé sur le ticket de caisse/journal et le montant des ventes atteint par chaque employé.

Pour utiliser cette fonction, voir page 45.

### Pointage de l'employé

Avant tout enregistrement ou toute programmation, l'employé doit pointer.

**REG/RF/  
CAL/X/Z**  
Mode Switch

### A l'arrivée de l'employé

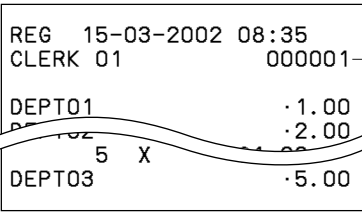
	Opération	Ticket
Pointage de l'arrivée de l'employé 1 :	<b>1</b> → CLK#	
Pointage de l'arrivée de l'employé 2 :	<b>2</b> → CLK#	
...	...	
Pointage de l'arrivée de l'employé 15 :	<b>1 5</b> → CLK#	

### Au départ de l'employé

	Opération
Pointage du départ de l'employé :	<b>0</b> → CLK#

- Chaque fois que le sélecteur de mode est mis en position OFF, le départ de l'employé est aussi pointé.



### Important !

- Le code d'erreur "E08" apparaît sur l'écran si l'on essaie d'enregistrer une transaction ou d'émettre des relevés (avec ou sans remise à zéro) sans avoir pointé son arrivée.
- L'employé qui a pointé son arrivée est identifié sur le ticket de caisse/journal.
- Les numéros d'employés sont pré-réglés par défaut de 1 à 15. Pour programmer d'autres numéros, voir page 47.

# Format du ticket de caisse après finalisation, commande général d'impression, opérations obligatoires, caractéristiques de la machine

## Ticket de caisse après finalisation

Le ticket de caisse après finalisation est un ticket de caisse qui peut être émis postérieurement à la finalisation d'une transaction. Les conditions suivantes doivent être remplies pour pouvoir émettre un ticket de caisse après finalisation.

- L'émission de tickets doit être invalidée (OFF).
- La transaction doit être finalisée en mode REG ou RF avec la touche ,  ou .

## Exemple de ticket de caisse après finalisation

La caisse enregistreuse peut être programmée pour imprimer le total de la transaction seulement (Format Total ci-dessous) ou les détails (Format Détails ci-dessous) sur le ticket émis après la finalisation.

Il faut toutefois noter que si la transaction contient plus de 45 lignes (en-tête du ticket comprise), le total est imprimé sans les détails quelle que soit le format programmé.



### Opération

### Ticket

Article 1	Prix unitaire	\$10,00
	Quantité	1
	Rayon	1
Article 2	Prix unitaire	\$20,00
	Quantité	1
	Rayon	2
Paiement	Espèces	\$30,00

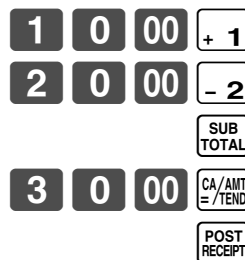

Aucun ticket n'est émis.

Un ticket peut être émis après la finalisation.

Si "Emission automatique" est sélectionnée, il est inutile d'appuyer sur la touche .

### Format Total

REG	15-03-2002 12:35
CLERK	01 000123
CASH	. 30.00

### Format Détails

REG	15-03-2002 12:35
CLERK	01 000123
DEPT01	. 10.00
DEPT02	. 20.00
TOTAL	. 30.00
CASH	. 30.00
CHARGE	. 0.00

## Important !

- Un seul ticket de caisse peut être émis après la finalisation d'une transaction.

## Programmation de la commande générale d'impression

Suppression de l'impression de la ligne de sous-total lors d'une soumission	a	Non = 0 Oui = 1	a+b+c = <input type="text"/> D <sub>8</sub>
Impression de la ligne de total même si aucune soumission n'est effectuée	b	Non = 0 Oui = 2	
Impression du total des taxes (Australie seulement)	c	Non = 0 Oui = 4	
Impression de l'heure actuelle	a	Oui = 0 Non = 1	a+b+c = <input type="text"/> D <sub>7</sub>
Omission de la date sur le journal	b	Oui = 0 Non = 2	
Omission du numéro consécutif	c	Non = 0 Oui = 4	
Emission d'un ticket après la finalisation avec la touche de finalisation (émission automatique)/avec la touche de ticket après finalisation (émission manuelle)	a	Manuelle = 0 Automatique = 2	a+b = <input type="text"/> D <sub>6</sub>
Format Détails/Format Total du ticket après finalisation	b	Détails = 0 Total = 4	
Impression du montant taxable	a	Oui = 0 Non = 1	a+b+c = <input type="text"/> D <sub>5</sub>
Impression des symboles de taxe	b	Oui = 0 Non = 2	
Impression du nombre d'articles vendus	c	Non = 0 Oui = 4	
Omission des lignes des articles sur le journal (journal incomplet)	a	Non = 0 Oui = 1	a+b+c = <input type="text"/> D <sub>4</sub>
Impression du sous-total par pression de la touche	b	Non = 0 Oui = 2	
Système horaire : ① 24 heures, ② 12 heures	c	① = 0 ② = 4	
Symbole de séparation de chiffres	a	Virgule = 0 Point = 1	a+b+c = <input type="text"/> D <sub>3</sub>
Symbole décimal	b	Point = 0 Virgule = 2	
Impression du journal comprimé (caractères moitié plus petits)	c	Oui = 0 Non = 4	
Impression de tirets avant la finalisation d'une transaction (ticket de caisse seulement)	a	Non = 0 Oui = 1	a+b = <input type="text"/> D <sub>2</sub>
Impression du total des taxes sur le ticket de caisse et le relevé	b	Non = 0 Oui = 2	
Impression du message australien GST MOF	a	Non = 0 Oui = 1	a+b = <input type="text"/> D <sub>1</sub>
Impression d'un ticket avec des caractères deux fois plus grands	b	Non = 0 Oui = 2	

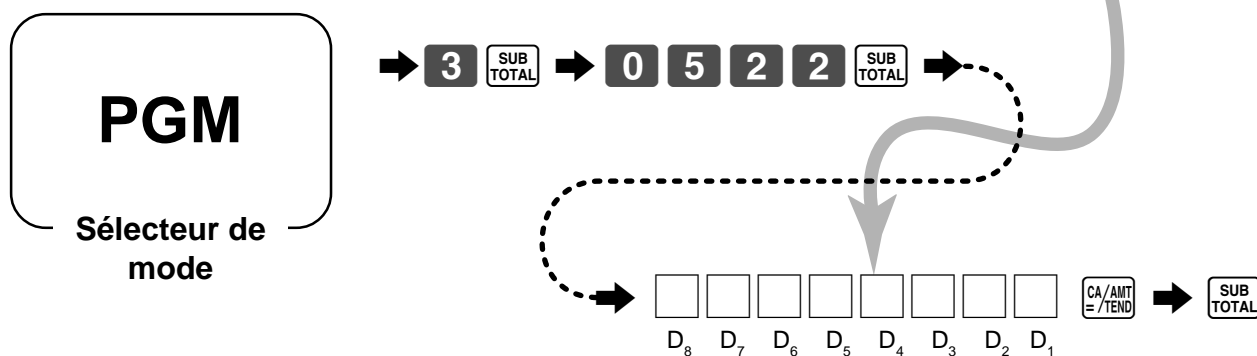



## Programmation des commandes d'impression de relevé avec ou sans remise à zéro

Impression des premier et dernier numéros consécutifs du jour (plage de numéros consécutifs) sur le relevé des ventes quotidiennes avec remise à zéro		Non = 0 Oui = 4	<input type="checkbox"/> D <sub>6</sub>
Omission des totaux égaux à zéro sur le relevé avec ou sans remise à zéro des rayons et transactions	a	Oui = 0 Non = 1	a+b+c = <input type="checkbox"/> D <sub>5</sub>
Omission des totaux égaux à zéro sur le relevé avec ou sans remise à zéro des PLU	b	Oui = 0 Non = 2	
Omission des totaux égaux à zéro sur le relevé des ventes horaires	c	Oui = 0 Non = 4	
Impression du taux de vente sur le relevé avec ou sans remise à zéro	a	Non = 0 Oui = 1	a+b = <input type="checkbox"/> D <sub>4</sub>
Suppression de l'impression du total général non réinitialisable sur le relevé des ventes quotidiennes avec remise à zéro	b	Non = 0 Oui = 2	a+b = <input type="checkbox"/> D <sub>3</sub>
Suppression de l'impression du total et du nombre de remboursements (mode RF et touche RF) sur le relevé avec ou sans remise à zéro	a	Non = 0 Oui = 1	
Impression du taux de taxation avec le totaliseur de taxe	b	Non = 0 Oui = 2	
Toujours "00"			<input type="checkbox"/> 0 <input type="checkbox"/> 0 D <sub>2</sub> D <sub>1</sub>

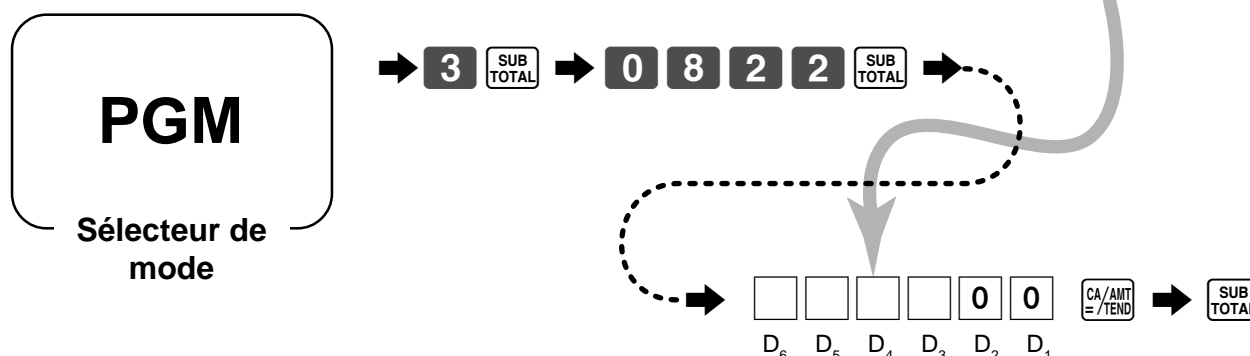

## Désignation du numéro de magasin/machine

La machine peut être identifiée par un numéro de 4 chiffres. Le numéro de machine s'imprime alors sur les tickets/journal à chaque transaction.

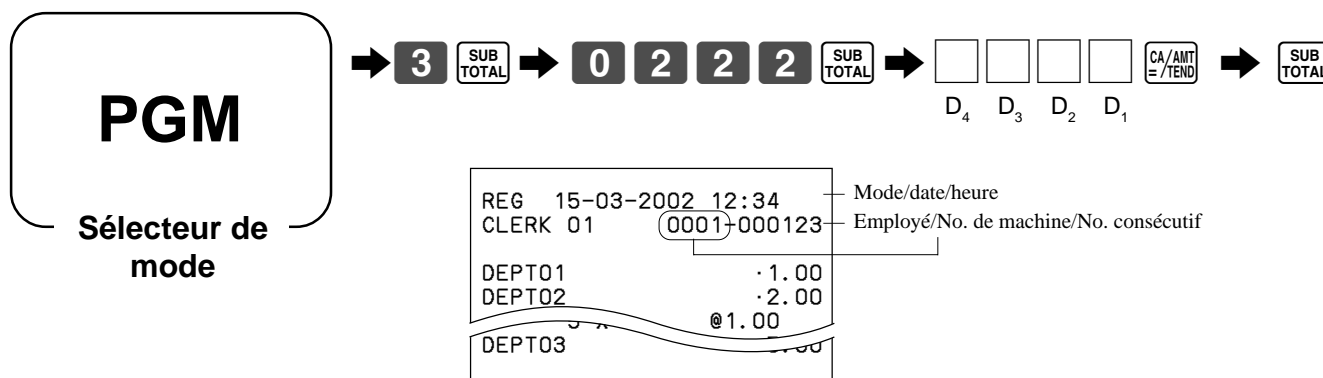

# Programmation d'employés

Un numéro de 4 chiffres (numéro d'employé) ainsi que l'état de stagiaire (caissier en formation) peuvent être programmés pour chaque employé.

## Programmation du numéro d'employé

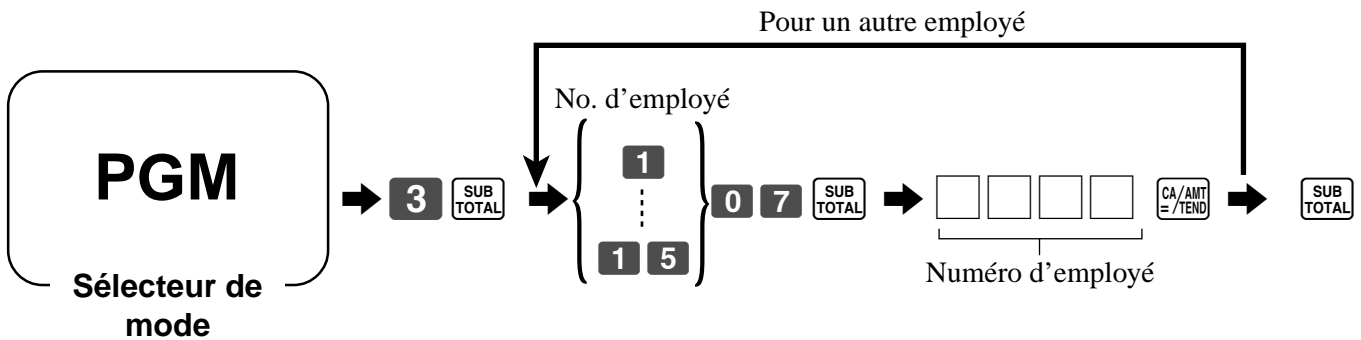

## Programmation d'un employé comme stagiaire

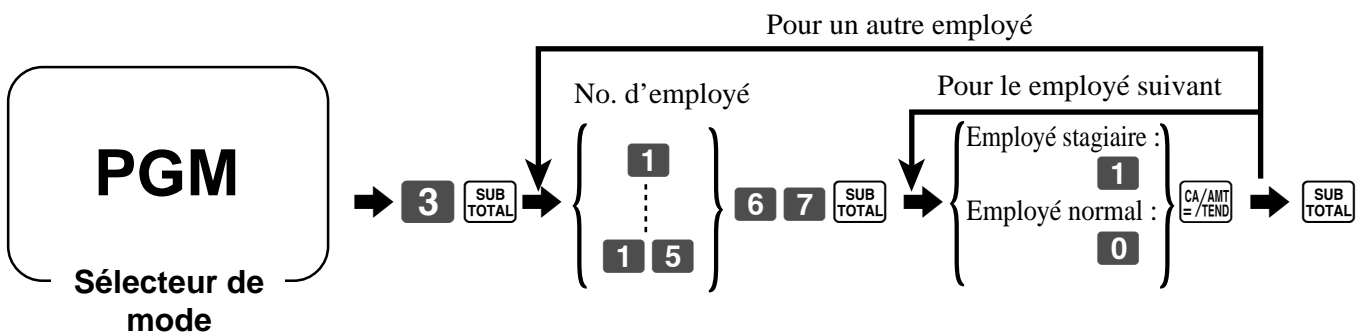

Lorsqu'un stagiaire pointe son arrivée, la caisse enregistreuse se met automatiquement en mode stagiaire. Dans ce mode, aucune opération n'est affectée aux totaliseurs ou compteurs. Les symboles du mode stagiaire sont imprimés dans les colonnes des tickets produits en mode stagiaire. La caisse enregistreuse sort du mode stagiaire lorsque le stagiaire pointe son départ.

## Programmation des descripteurs et messages

Les descripteurs et messages suivants peuvent être programmés :

- Descripteur de relevé (total brut, total net, espèces en caisse, etc.)
- Total général
- Caractère spécial (symbole de mode, symbole de taxe, etc.)
- Titre du relevé avec ou sans remise à zéro
- Nom d'employé
- Descripteur d'articles PLU
- Messages (Logo, message commercial et final)
- Descripteur des touches de fonction
- Descripteur des touches de rayon

### Programmation du descripteur de relevé, total général, caractère spécial, titre du relevé, message du ticket de caisse et nom d'employé

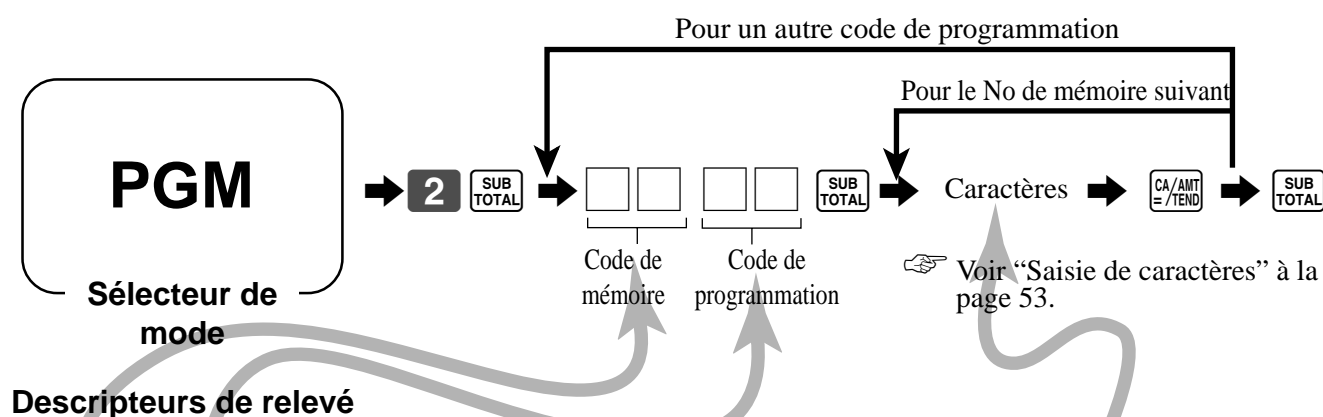

#### Descripteurs de relevé

No. de mémoire	Code de programmation	Signification	Caractères initiaux	Caractères programmés
01	01	Total brut	CA BRUT	
02		Total net	CA NET	
03		Espèces en caisse	ESP-TIROIR	
04		Carte de crédit en caisse	CB-TIROIR	
05		Chèque en caisse	CHQ-TIROIR	
06		Inutilisé		
07		Devises étrangères en espèces en caisse 1	CHANGE ESP 1	
08		Chèque en devises étrangères en caisse 1	CHANGE CHEQ1	
09		Devises étrangères en espèces en caisse 2	CHANGE ESP 2	
10		Chèque en devises étrangères en caisse 2	CHANGE CHEQ2	
11		Montant taxable 1	HORS TAXE 1	
12		Taxe 1	TVA 1	
13		Montant taxable 2	HORS TAXE 2	
14		Taxe 2	TVA 2	
15		Montant taxable 3	HORS TAXE 3	
16		Taxe 3	TVA 3	
17		Montant taxable 4	HORS TAXE 4	
18		Taxe 4	TVA 4	
19		Inutilisé		
20		Inutilisé		
21		Inutilisé		
22		Arrondi	TL ARROND	
23		Total des annulations	ANNULATION	
24		Total des remboursements	RETOUR CLE	
25		Inutilisé		
26		Inutilisé		
27		Nombre d'opérations en mode calculatrice	CALCUL	
28		Total des rayons indépendants	DEPT NON LIE	



## Total général, caractères spéciaux

No. de mémoire	Code de programmation	Signification	Caractères initiaux	Caractères programmés
01	20	Total général	GT	
01	23	Montant/@/No./Quantité (2 chacun)	·PUNoNo	
		Montant/@/No./Quantité (GST australien) (2 chacun)	\$PUNoNo	
02		Nombre d'articles/Client (2 chacun)	NoCT	
03		Multiplication/Prix fractionné (2 chacun)	X /	
04		Type de taxe 1 - 4 (2 chacun)	T1T2T3T4	
		Type de taxe 1 (GST australien) (2 chacun)	* T2T3T4	
05		Tout type de taxe	*	
06		Symbole de devise étrangère (2 chacun)	* *	
07		Mode REG/mode de remboursement (4 chacun)	REG RF	
08		Inutilisé (4)/mode de programmation (3)	PGM n (n=1-6)	
09		Mode X/Z (4 chacun)	X Z	
10		Mode CAL (4)	CAL	
11		Mode stagiaire	TRG	
12		Symbole de stagiaire	*	
13		Symbole de total (soumission)	TOTAL	
14		Symbole de crédit	RENDU	
15		Inutilisé		
16		Symbole de total (ticket après finalisation)	TOTAL	
17		Symbole de total (enregistrement en %)	ST	
18		AM, PM (3 chacun)	AM PM	
19		Total des taxes	TAX	
20		Envoi des données auto-programmées	ENV0-PGM	
21		Réception des données auto-programmées	RECE-PGM	
22		Auto-programme	AUTOPGM	
23		Message final normal auto-programmé	FIN N0RM	
24		Message d'erreur auto-programmé	ERR-FIN	
25	Message de fin obligatoire auto-programmé	**FIN**		
26	Message Total sur le relevé	TOTAL		

## Titre de relevé

No. de mémoire	Code de programmation	Signification	Caractères initiaux	Caractères programmés
01	24	Titre du relevé quotidien	JOUR	
02		Titre du relevé de PLU	PLU	
03		Titre du relevé des ventes horaires	HORAIRE	
04		Titre du relevé d'un groupe	GROUPES	
05		Inutilisé	CAISSIER	
06		Titre du relevé financier	FLASH	
07		Titre du relevé mensuel	MENSUEL	
08		Titre du relevé périodique 1	PERIODIQUE 1	
09		Titre du relevé périodique 2	PERIODIQUE 2	
10		Titre du relevé individuel		
11		Inutilisé		
12		Inutilisé		

## Nom d'employé

No. de mémoire	Code de programmation	Signification	Caractères initiaux	Caractères programmés
01	07	Employé 01	C01	
02		Employé 02	C02	
03		Employé 03	C03	
04		Employé 04	C04	
		Employé 14	C05	
15		Employé 15	C15	

# Opérations et réglages pratiques

## Message des tickets de caisse

Voir "Programmation de la commande d'impression des messages/logo des tickets" à la page 52.

No. de mémoire	Code de programmation	Signification	Caractères initiaux	Caractères programmés
01	32	1 <sup>e</sup> ligne du message d'en-tête		
02		2 <sup>e</sup> ligne du message d'en-tête	VOTRE TICKET	
03		3 <sup>e</sup> ligne du message d'en-tête	MERCI	
04		4 <sup>e</sup> ligne du message d'en-tête	A BIENTOT	
05		5 <sup>e</sup> ligne du message d'en-tête		
06		6 <sup>e</sup> ligne du message d'en-tête		
07		1 <sup>e</sup> ligne du message commercial		
08		2 <sup>e</sup> ligne du message commercial		
09		3 <sup>e</sup> ligne du message commercial		
10		4 <sup>e</sup> ligne du message commercial		
11		5 <sup>e</sup> ligne du message commercial		
12		1 <sup>e</sup> ligne du message final		
13		2 <sup>e</sup> ligne du message final		
14		3 <sup>e</sup> ligne du message final		
15		4 <sup>e</sup> ligne du message final		
16		5 <sup>e</sup> ligne du message final		
17		1 <sup>e</sup> ligne du message australien MOF	TAX INVOICE	
18		2 <sup>e</sup> ligne du message australien MOF	* INDICATES	
19		3 <sup>e</sup> ligne du message australien MOF	TAXABLE SUPPLY	

## Programmation du descripteur des touches de rayon

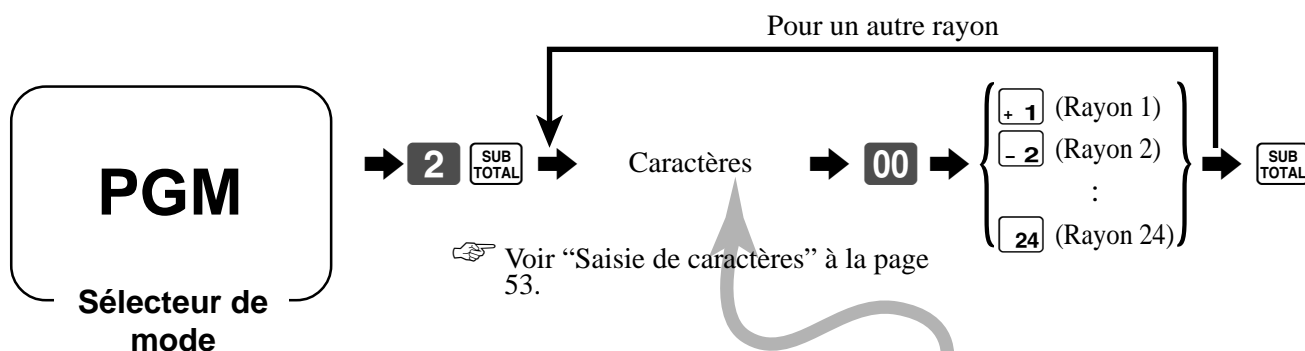

Signification	Caractères initiaux	Caractères programmés
Rayon 01	DEPT01	
Rayon 02	DEPT02	
Rayon 03	DEPT03	
Rayon 04	DEPT04	
Rayon 05	DEPT05	
Rayon 06	DEPT06	
Rayon 07	DEPT07	
Rayon 08	DEPT08	
Rayon 09	DEPT09	
Rayon 10	DEPT10	
Rayon 11	DEPT11	
Rayon 12	DEPT12	
Rayon 13	DEPT13	
Rayon 14	DEPT14	
Rayon 15	DEPT15	
Rayon 16	DEPT16	
Rayon 17	DEPT17	
Rayon 23	DEPT23	
Rayon 24	DEPT24	

## Programmation du descripteur des PLU

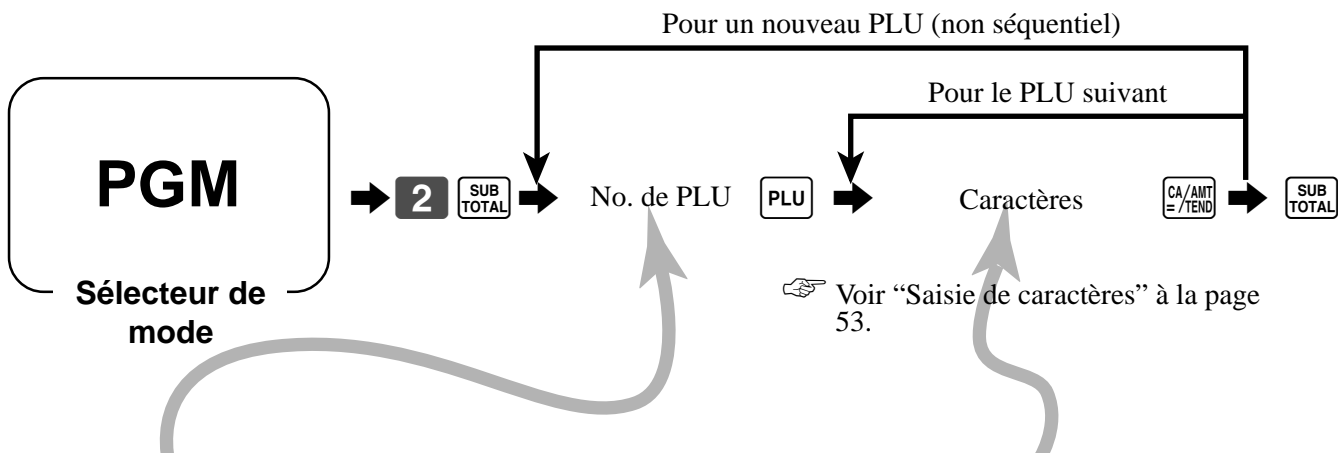

No. de PLU	Signification	Caractères initiaux	Caractères programmés
001	PLU001	ART0001	
002	PLU002	ART0002	
003	PLU003	ART0003	
004	PLU004	ART0004	
005	PLU005	ART0005	
006	PLU006	ART0006	
007	PLU007	ART0007	
008	PLU008	ART0008	
009	PLU009	ART0009	
010	PLU010	ART0010	
011	PLU011	ART0011	
012	PLU012	ART0012	
013	PLU013	ART0013	
014	PLU014	ART0014	
015	PLU015	ART0015	
016	PLU016	ART0016	
017	PLU017	ART0017	
018	PLU018	ART0018	
019	PLU019	ART0019	
020	PLU020	ART0020	
021	PLU021	ART0021	
022	PLU022	ART0022	
023	PLU023	ART0023	
024	PLU024	ART0024	
025	PLU025	ART0025	
026	PLU026	ART0026	
027	PLU027	ART0027	
028	PLU028	ART0028	
029	PLU029	ART0029	
030	PLU030	ART0030	
031	PLU031	ART0031	
032	PLU032	ART0032	
033	PLU033	ART0033	
034	PLU034	ART0034	
035	PLU035	ART0035	
036	PLU036	ART0036	
037	PLU037	ART0037	
038	PLU038	ART0038	
039	PLU039	ART0039	
1498	PLU1498	ART1498	
1499	PLU1499	ART1499	
1500	PLU1500	ART1500	

## Programmation du descripteur des touches de fonction

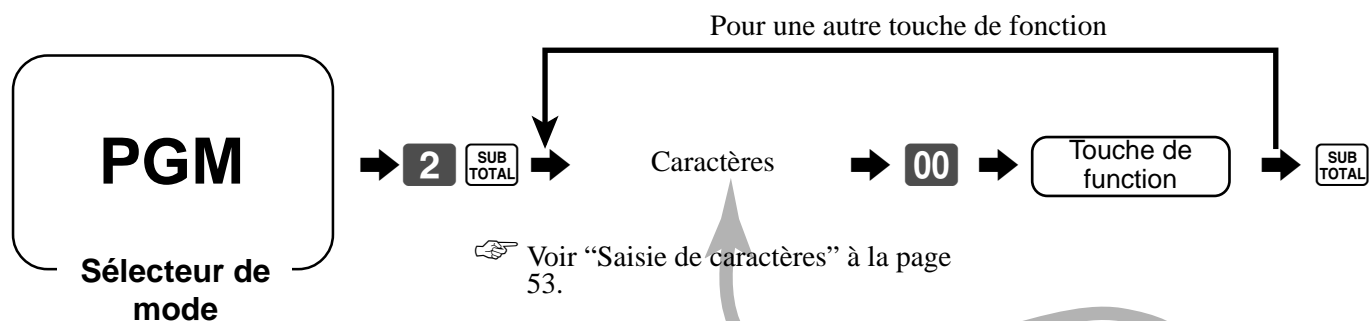

Signification	Caractères initiaux	Caractères programmés
Espèces/montant soumis	ESPECES	
Carte de crédit	CARTES	
Chèque	CHEQUES	
Reçu en acompte	F-CAISSE	
Sortie de caisse	S-CAISSE	
Moins	-	
Remise	%-	
Majoration	%+	
Remboursement	RETOUR	
Correction d'erreur/Annulation	CORRECT	
Sans addition/sans vente	REF/TIRO	
Ticket après finalisation	TICKET	
Conversion de devises 1	CHANGE 1	
Conversion de devises 2	CHANGE 2	
TVA	TVA	
Prix	PRIX	
Ouverture	OPEN	
No. d'employé	CAISSIER	
Sous-total	S/TOTAL	
Reçu en acompte oui/non	ON/OFF	
Multiplication/date heure	X	

## Programmation de la commande d'impression des messages/logo des tickets

① Impression du logo (tampon électronique), ② Message d'en-tête	a	① = 0 ② = 1	a+b+c = <input type="text"/> D <sub>8</sub>
Impression du message commercial.	b	Non = 0 Oui = 2	
Impression du message final.	c	Non = 0 Oui = 4	<input type="text"/> 0 ~ <input type="text"/> 0 D <sub>7</sub> ~D <sub>1</sub>
Toujours "0000000"			

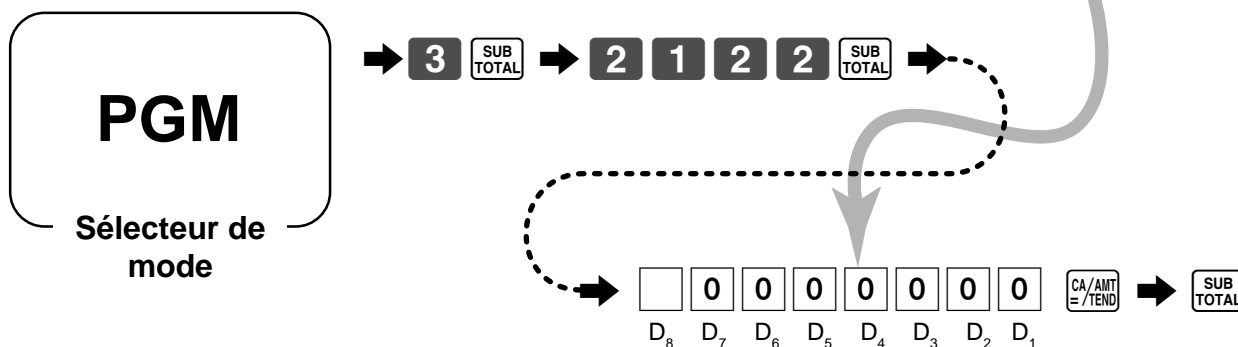

# Saisie de caractères

La méthode devant être utilisée pour la saisie des descripteurs ou des messages (caractères) lors de la programmation est décrite ci-dessous.

Les caractères se spécifient par le clavier de caractères ou par des codes. Nous décrivons tout d'abord la saisie par le clavier de caractères et ensuite la saisie par codes.

## Saisie par le clavier de caractères

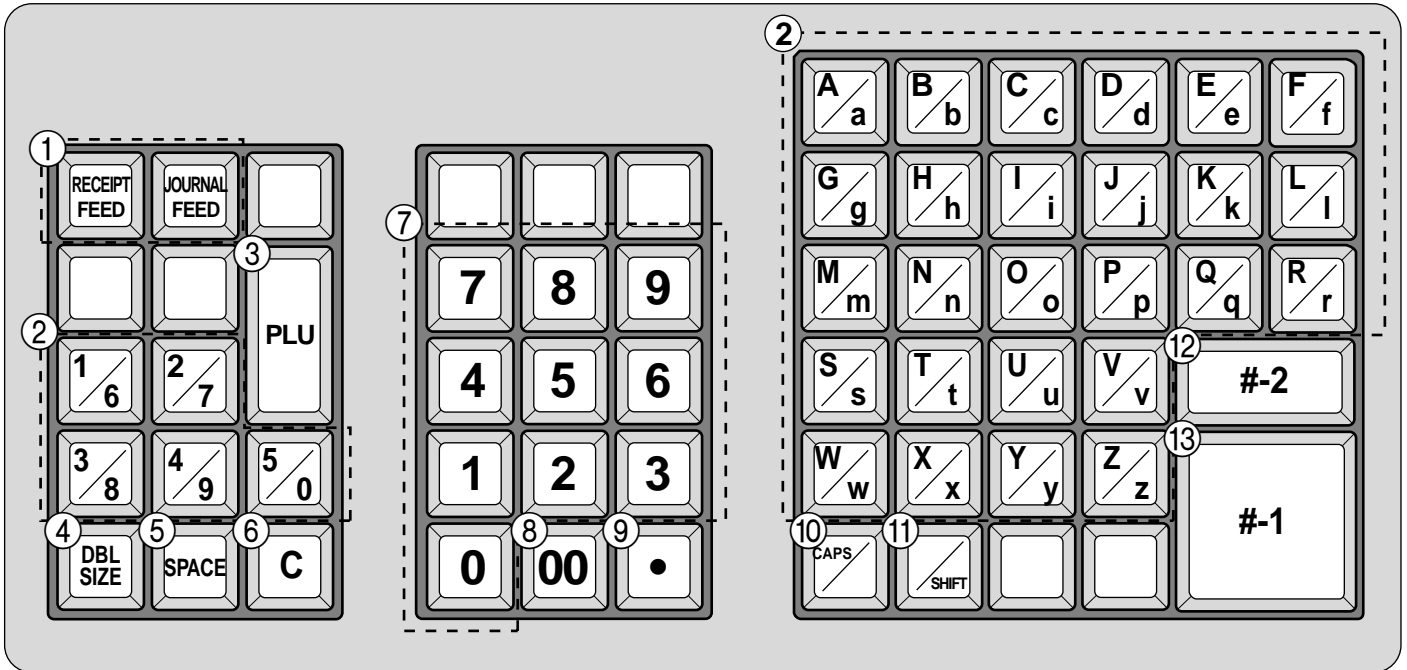

- ① **Touche d'avance**  
Maintenir cette touche enfoncée pour faire avancer le papier de l'imprimante.
- ② **Clavier alphabétique**  
Sert à saisir des caractères.
- ③ **Touche de PLU**  
Sert à saisir des numéros de PLU.
- ④ **Touche de doublement de taille des lettres**  
Sert à doubler la taille du caractère suivant. Il faut appuyer sur cette touche avant chaque caractère devant être doublé.
- ⑤ **Touche d'espacement**  
Sert à insérer un espace.
- ⑥ **Touche d'effacement**  
Sert à effacer tous les caractères programmés.
- ⑦ **Touches numériques**  
Servent à saisir des codes de programmation, le numéro de mémoire et les codes de caractère.
- ⑧ **Touche de validation de caractère**  
Sert à valider le caractère alphabétique saisi comme descripteur, le nom ou le message.
- ⑨ **Touche de retour en arrière/validation du code de caractère**  
Sert à enregistrer le code de caractère (2 à 3 chiffres). Efface le dernier caractère saisi, comme une touche de retour en arrière.
- ⑩ **Touche CAPS**  
Fait basculer le clavier de minuscules au clavier de majuscules.
- ⑪ **Touche de bascule**  
Sert à revenir du clavier de majuscules au clavier de minuscules.
- ⑫ **Touche de fin de programmation**  
Sert à mettre fin à la programmation.
- ⑬ **Touche de saisie de caractères**  
Sert à enregistrer les caractères programmés.

### Exemple:













Pour programmer "A p p l e J u i c e",  
Saisir "DBL SIZE", "A", "SHIFT", "p", "p", "l", "e", "SPACE", "CAPS", "J", "SHIFT", "u", "i", "c", "e".

# Opérations et réglages pratiques

## Saisie de caractères par leurs codes







Pour chaque caractère, il faut choisir le code correspondant dans la liste de codes de caractères (ci-dessous) puis appuyer sur la touche  pour le valider.

### Exemple:

Pour saisir “**A** p p l e J u i c e”,  
Saisir “255  65  112  112  108  101  32  74  117  105  99  101 ”.

## Liste des codes de caractères

Car	Code	Car	Code	Car	Code	Car	Code	Car	Code	Car	Code	Car	Code
Espace	32	0	48	@	64	P	80	'	96	p	112	Ç	128
!	33	1	49	A	65	Q	81	a	97	q	113	ü	129
"	34	2	50	B	66	R	82	b	98	r	114	é	130
#	35	3	51	C	67	S	83	c	99	s	115	â	131
\$	36	4	52	D	68	T	84	d	100	t	116	ä	132
%	37	5	53	E	69	U	85	e	101	u	117	à	133
&	38	6	54	F	70	V	86	f	102	v	118	å	134
'	39	7	55	G	71	W	87	g	103	w	119	ç	135
(	40	8	56	H	72	X	88	h	104	x	120	ê	136
)	41	9	57	I	73	Y	89	i	105	y	121	ë	137
*	42	:	58	J	74	Z	90	j	106	z	122	è	138
+	43	;	59	K	75	[	91	k	107	{	123	ï	139
,	44	<	60	L	76	\	92	l	108		124	î	140
-	45	=	61	M	77	]	93	m	109	}	125	ì	141
.	46	>	62	N	78	^	94	n	110	~	126	Ë	142
/	47	?	63	O	79	_	95	o	111		127	Å	143

É	144	á	160		176	Ł	192	ò	208	Ó	224	-	240
æ	145	í	161		177	±	193	ð	209	ß	225	±	241
Æ	146	ó	162		178	⌈	194	Ê	210	Ô	226	_	242
ô	147	ú	163		179	⌋	195	Ë	211	Ò	227	3/4	243
ö	148	ñ	164	†	180	–	196	È	212	ó	228	¶	244
ò	149	Ñ	165	Á	181	†	197	€	213	Õ	229	§	245
û	150	ª	166	Â	182	ã	198	í	214	µ	230	÷	246
ù	151	º	167	Ã	183	Ä	199	î	215	þ	231	,	247
ÿ	152	¿	168	©	184	Ł	200	ï	216	Ɔ	232	°	248
Ö	153	®	169	†	185	⌈	201	¸	217	Ú	233	¨	249
Ü	154	¬	170		186	⌋	202	⌈	218	Û	234	•	250
ø	155	1/2	171	⌈	187	⌈	203		219	Ù	235	¹	251
£	156	1/4	172	¸	188	⌋	204		220	ý	236	³	252
Ø	157	¡	173	¢	189	–	205		221	Ý	237	²	253
	158	«	174	¥	190	†	206	ì	222	–	238		254
f	159	»	175	ı	191	¤	207		223	'	239	Double taille	255

 : Pour l'imprimante R/J seulement.

Les caractères “Ä”, “Ö”, “Ü” sont remplacés par “A”, “O” et “U”.

# Programmation des fonctions des touches de rayon

Il existe deux méthodes pour affecter des fonctions aux touches de rayon.

La “Programmation de fonctions groupée”, qui permet d’affecter plusieurs fonctions en une seule opération et la “Programmation de fonctions individuelle” qui permet d’affecter les fonctions une à une.

Cette méthode est conseillée pour affecter des fonctions spéciales à des touches de rayon précises.

## Programmation de fonctions groupée

Lorsque cette méthode est utilisée pour affecter plusieurs fonctions aux rayons, il faut utiliser des codes de 9 chiffres créés de la façon suivante.

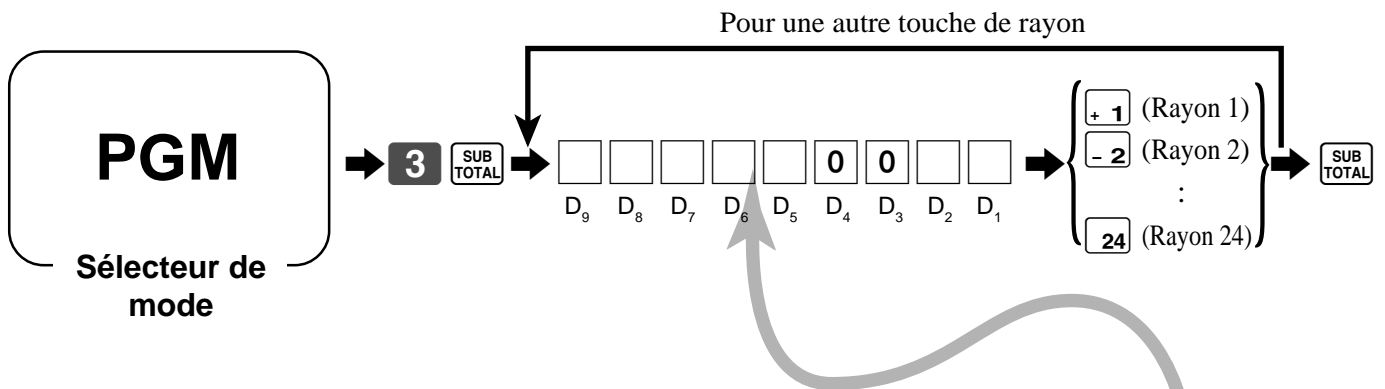

Rayon négatif	a	Non = 0 Oui = 2	a+b = <input type="text"/> D <sub>9</sub>
Rayon pour avance remboursable	b	Non = 0 Oui = 4	
Vente d'article unique		Non = 0 Oui = 1	<input type="text"/> D <sub>8</sub>
Désignation du nombre de chiffres maximal		Nombre significatif	<input type="text"/> D <sub>7</sub>
Type de taxe 1	a	Non = 0 Oui = 1	a+b+c = <input type="text"/> D <sub>6</sub>
Type de taxe 2	b	Non = 0 Oui = 2	
Type de taxe 3	c	Non = 0 Oui = 4	
Type de taxe 4		Non = 0 Oui = 4	<input type="text"/> D <sub>5</sub>
Toujours "00"			<input type="text"/> 0 <input type="text"/> 0 D <sub>4</sub> D <sub>3</sub>
Liaison de groupes (00 ~ 50)		Nombres significatifs	<input type="text"/> <input type="text"/> D <sub>2</sub> D <sub>1</sub>

## Programmation de fonctions individuelle

Cette procédure permet de programmer des fonctions précises à des rayons précis. Sélectionner le code de commande de ce qui doit être programmé et effectuer les opérations suivantes.

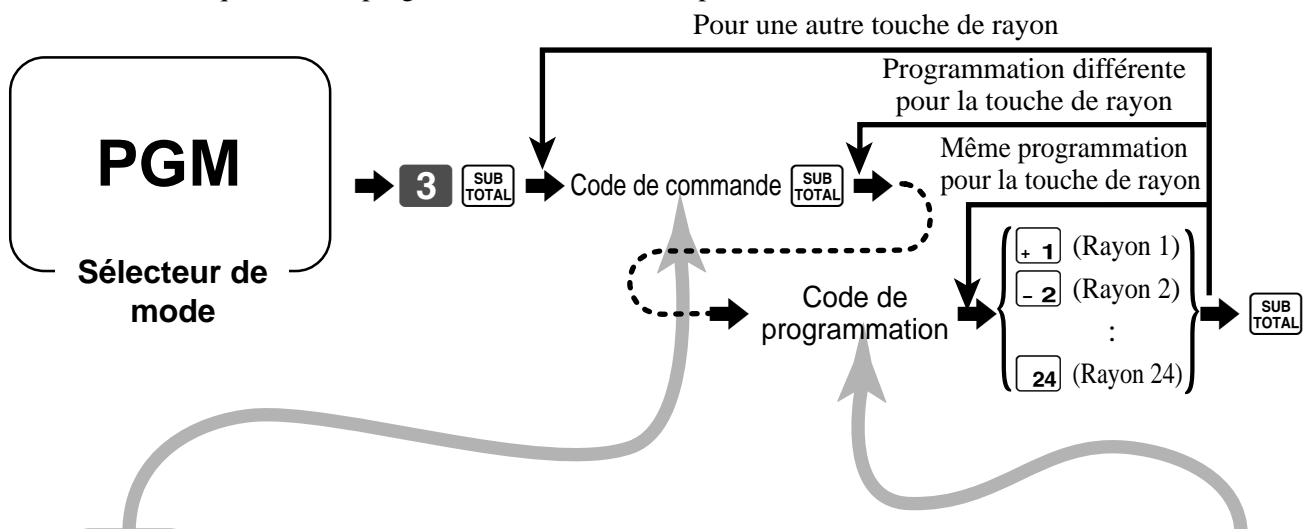

Code de commande	Signification/Sélection			Code de programmation
0166	Rayon négatif	a	Non = 0 Oui = 2	a+b = <input type="text"/>
	Rayon pour avance remboursable	b	Non = 0 Oui = 4	
1866	Vente d'article unique		Non = 0 Oui = 1	<input type="text"/>
1566	Désignation du nombre de chiffres maximal		Nombre significatif	<input type="text"/>
0366	Type de taxe 1	a	Non = 0 Oui = 1	a+b+c = <input type="text"/>
	Type de taxe 2	b	Non = 0 Oui = 2	
	Type de taxe 3	c	Non = 0 Oui = 4	
0966	Type de taxe 4		Non = 0 Oui = 4	<input type="text"/>
1166	Liaison de groupes (00 ~ 50)		Nombres significatifs	<input type="text"/> <input type="text"/>

Pour programmer un prix unitaire pour une touche de rayon, voir la page 26.



# Programmation des fonctions des PLU

Il existe deux méthodes pour affecter des fonctions aux PLU.

La "Programmation de fonctions groupée", qui permet d'affecter plusieurs fonctions en une seule opération et la "Programmation de fonctions individuelle" qui permet d'affecter les fonctions une à une.

Cette méthode est conseillée pour programmer des fonctions spéciales à des touches de PLU précises.

## Programmation de fonctions groupée

Lorsque cette méthode est utilisée pour affecter plusieurs fonctions aux rayons, il faut utiliser des codes de 9 chiffres créés de la façon suivante.

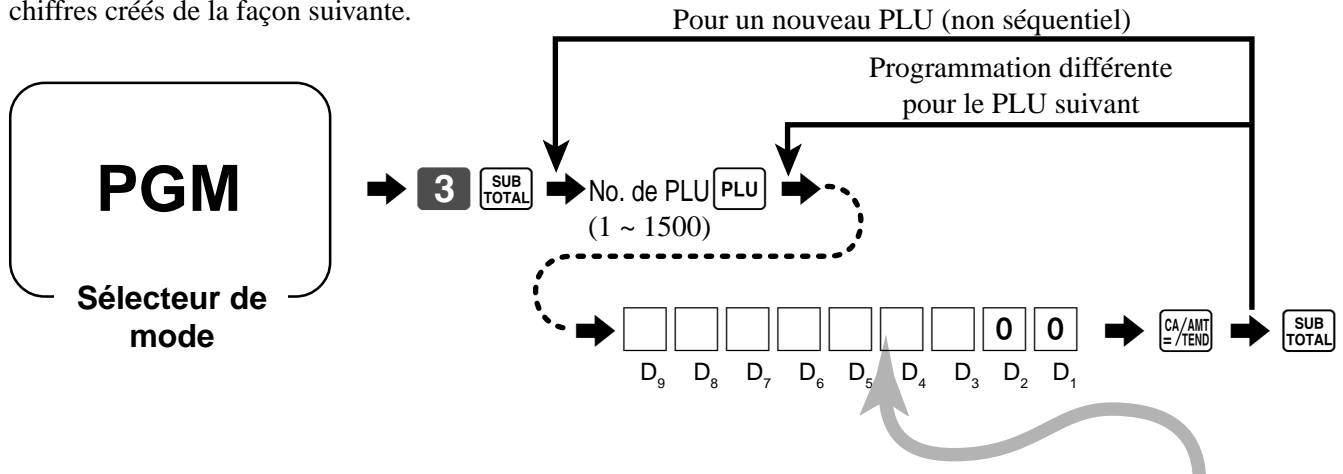

PLU négatif	a	Non = 0 Oui = 2	a+b = <input type="text"/> D <sub>9</sub>
PLU pour avance remboursable	b	Non = 0 Oui = 4	
Vente d'article unique	a	Non = 0 Oui = 1	a+b = <input type="text"/> D <sub>8</sub>
Traitement comme rayon secondaire/PLU	b	PLU = 0 Rayon secondaire = 4	
Désignation du nombre de chiffres maximal (pour les rayons secondaires)		Nombre significatif	<input type="text"/> D <sub>7</sub>
Type de taxe 1	a	Non = 0 Oui = 1	a+b+c = <input type="text"/> D <sub>6</sub>
Type de taxe 2	b	Non = 0 Oui = 2	
Type de taxe 3	c	Non = 0 Oui = 4	
Type de taxe 4		Non = 0 Oui = 4	<input type="text"/> D <sub>5</sub>
Liaison de groupes (00 ~ 24)		Nombres significatifs	<input type="text"/> <input type="text"/> D <sub>4</sub> D <sub>3</sub>
Toujours "00"			<input type="text"/> <input type="text"/> D <sub>2</sub> D <sub>1</sub>

## Programmation de fonctions individuelle

Cette procédure permet de programmer des fonctions précises à des PLU précis. Sélectionner le code de commande de ce qui doit être programmé et effectuer les opérations suivantes.

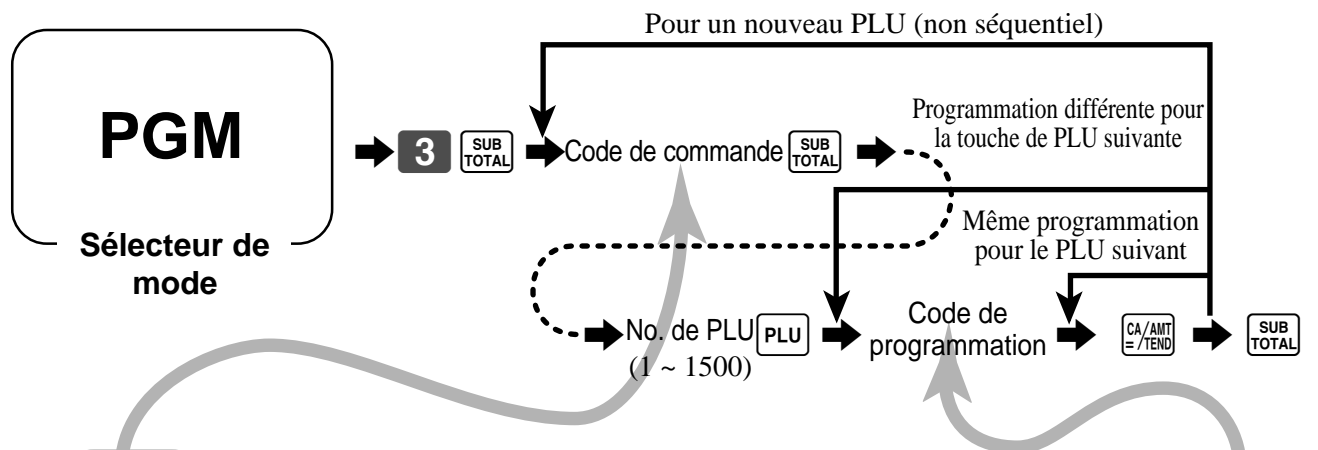

Code de commande	Signification/Sélection			Code de programmation
0166	PLU négatif	a	Non = 0 Oui = 2	a+b = <input type="text"/>
	PLU pour avance remboursable	b	Non = 0 Oui = 4	
1866	Vente d'article unique	a	Non = 0 Oui = 1	a+b = <input type="text"/>
	Traitement comme rayon secondaire (Si "Non", traiter comme PLU.)	b	Non = 0 Oui = 4	
1566	Désignation du nombre de chiffres maximal		Nombre significatif	<input type="text"/>
0366	Type de taxe 1	a	Non = 0 Oui = 1	a+b+c = <input type="text"/>
	Type de taxe 2	b	Non = 0 Oui = 2	
	Type de taxe 3	c	Non = 0 Oui = 4	
0966	Type de taxe 4		Non = 0 Oui = 4	<input type="text"/>
1166	Liaison de groupes (00 ~ 24)		Nombres significatifs	<input type="text"/> <input type="text"/> <input type="text"/> <input type="text"/> <input type="text"/> <input type="text"/>

Pour programmer un prix unitaire pour un PLU ou un rayon secondaire, voir page 28.

## Exemples d'enregistrement

# REG

Sélecteur de mode

### Validation ou invalidation du nombre de chiffres maximal

Opération			Ticket		
Article	Prix unitaire	\$10,50	<b>1 0 5 0</b> $\times$ <b>3</b> <b>BIP D'ERREUR</b> (dépassement du nombre maximal de chiffres) C OPEN Invalidation de la limite pour la saisie suivante <b>1 0 5 0</b> $\times$ <b>3</b> SUB TOTAL <b>1 1 00</b> CA/AMT = /TEND	REG 15-03-2002 12:40 CLERK 01 000030 DEPT03 .10.50 TOTAL .10.50 CASH .11.00 CHANGE .0.50	
	Quantité	1			
	Rayon	3			
	Chiffre maximal	(3)			
Paiement	Espèces	\$11,00			

( ) : Valeur programmée

### Vente d'articles uniques

Un ticket de caisse peut être émis par simple toucher de la touche de rayon ou de PLU à article unique. Les exemples suivants montrent comment enregistrer des rayons à articles uniques. L'enregistrement des PLU à articles uniques est identique.

#### Article unique

Opération			Ticket		
Article	Prix unitaire	\$2,00	<b>2 00</b> $\div$ <b>4</b>	REG 15-03-2002 12:45 CLERK 01 000031 DEPT04 .2.00 CASH .2.00	
	Quantité	1			
	Rayon	4			
	Type de vente	(Article unique)			
( ) : Valeur programmée					

#### Vente d'articles multiples

Opération			Ticket		
Article 1	Prix unitaire	\$2,00	<b>2 00</b> $\times$ <b>3</b> <b>5 00</b> $\div$ <b>4</b> L'état d'article unique n'est pas valide pendant la transaction. Il faut appuyer sur la touche de finalisation.	REG 15-03-2002 12:50 CLERK 01 000032 DEPT03 .2.00 DEPT04 .5.00 CASH .7.00	
	Quantité	1			
	Rayon	3			
	Type de vente	(Normal)			
Article 2	Prix unitaire	\$5,00	CA/AMT = /TEND		
	Quantité	1			
	Rayon	4			
Paiement	Espèces	\$7,00			

( ) : Valeur programmée

Remarque: Le rayon ou le PLU de vente d'article unique doit être enregistré au début de la transaction, sinon la transaction ne sera pas finalisée. Il est nécessaire d'appuyer sur la touche  $\frac{CA}{AMT} = /TEND$ , **CH** ou **CHK**.

# Opérations et réglages pratiques

## Exemples d'enregistrement de rayons secondaires

### Vente d'articles uniques

Article	Prix unitaire	\$6,00
	Quantité	1
	Rayon secondaire	15
Paiement	Espèces	\$10,00

**1 5** **PLU**  
Code de PLU  
(rayon secondaire)

**6 00** **PRICE**  
Prix unitaire

**SUB TOTAL**

**1 0 00** **CA/AMT =/TEND**

REG	15-03-2002	12:55
CLERK	01	000033
PLU0015		.6.00
TOTAL		<b>.6.00</b>
CASH		.10.00
CHANGE		.4.00

### Répétition

Article 1	Prix unitaire	(\$3,00)
	Quantité	3
	Rayon secondaire	15
Article 2	Prix unitaire	\$2,00
	Quantité	2
	Rayon secondaire	15
Paiement	Espèces	\$20,00

( ) : Valeur programmée

**1 5** **PLU**  
**PRICE**

Le prix programmé se rappelle par une pression de **PRICE** sans prix unitaire

**PRICE**

**PRICE**

**PRICE**

**PRICE**

**PRICE**

**SUB TOTAL**

**2 0 00** **CA/AMT =/TEND**

REG	15-03-2002	13:00
CLERK	01	000034
PLU0015		.3.00
PLU0015		.3.00
PLU0015		.3.00
PLU0015		.2.00
PLU0015		.2.00
TOTAL		<b>.13.00</b>
CASH		.20.00
CHANGE		.7.00

### Multiplication

Article	Prix unitaire	\$6,00
	Quantité	1,25
	Rayon secondaire	15
Paiement	Espèces	\$10,00

**1 . 2 5** **X** **DATE TIME**  
Quantité  
(entier à 4 chiffres/2 décimales)

**1 5** **PLU**

**6 00** **PRICE**

**SUB TOTAL**

**1 0 00** **CA/AMT =/TEND**

REG	15-03-2002	13:05
CLERK	01	000035
1.25	X	@6.00
PLU0015		.7.50
TOTAL		<b>.7.50</b>
CASH		.10.00
CHANGE		.2.50

# Impression du détail de la TVA

L'exemple suivant montre comment imprimer le détail de la TVA.  
 A chaque pression de la touche **VAT** dans une transaction, le détail de la TVA est imprimé à la fin de la transaction.

# REG

Sélecteur de mode

Opération

Ticket

Article	Prix unitaire	\$10,00
	Quantité	1
	Rayon	1
	Taxable	(1)
Paie <sup>m</sup> ent	Espèces	\$10,00

( ) : Valeur programmée

1 0 00 + 1  
 SUB TOTAL  
 VAT  
 1 0 00 CA/AMT =/TEND

```
REG 15-03-2002 13:40
CLERK 01 000039

DEPT01 T1 .10.00
TAX-AMT 1 .9.62
TAX 1 .0.38
TOTAL .10.00
CASH .10.00
CHANGE .0.00
```

- Si chaque ticket de caisse doit contenir les lignes de la TVA, spécifier l'état "Impression du détail de la TVA" pour la touche de finalisation (**CA/AMT =/TEND**, **CH**, **CHK**). Voir page 65.

## Programmation pour la conversion de devises

Lorsque l'employé appuie sur la touche **CE1** (**CE2**), le sous-total actuel, taxe comprise, est converti directement dans la devise étrangère et le résultat est indiqué. La finalisation qui s'ensuit est traitée dans la devise étrangère. La fonction de conversion de devises se désactive lors de la finalisation d'une transaction, d'une soumission partielle, de l'émission du ticket de caisse ou par une pression de la touche **SUB TOTAL**.

### Programmation du taux de conversion

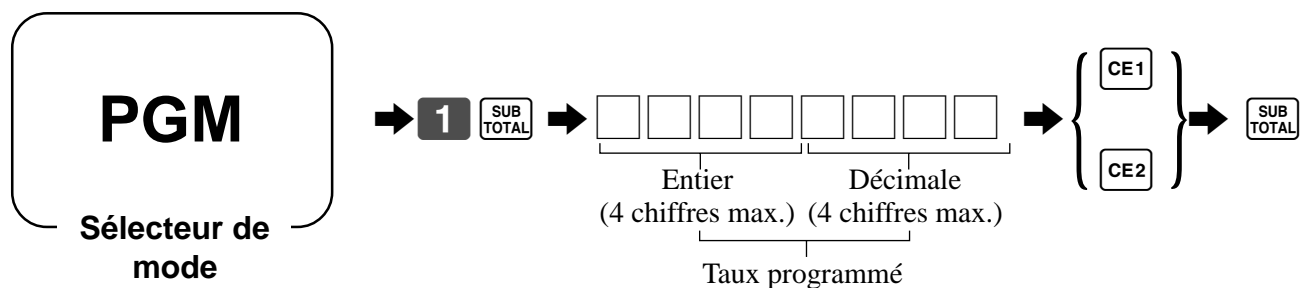

Exemple:

\$1,00 = ¥110,50 ⇨ **1 · 1 0 5**

¥100 = \$0,9050 ⇨ **0 · 9 0 5**

### Programmation pour la conversion de devise

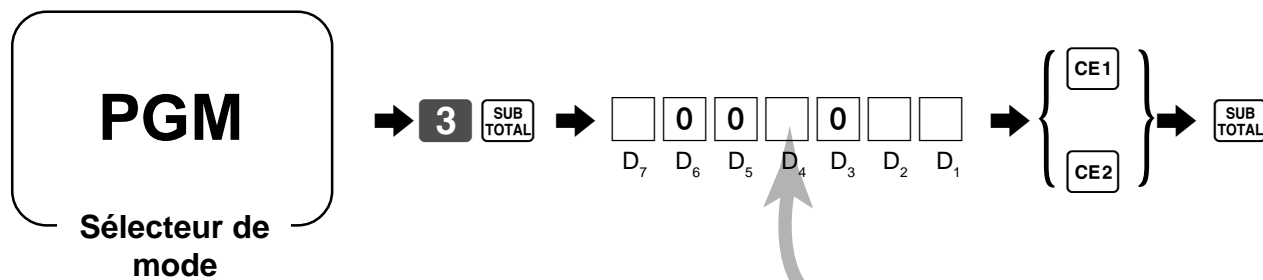

Commande de fraction, arrondi au chiffre inférieur = 0, troncature = 1, arrondi au chiffre supérieur = 2	Nombre significatif	<input type="text"/> D <sub>7</sub>
Toujours "00"		<input type="text"/> <input type="text"/> D <sub>6</sub> D <sub>5</sub>
Symbole monétaire de la devise étrangère : Symbole de la devise locale = 0 Symbole monétaire 1 (dans le programme de caractères spéciaux) = 1 Symbole monétaire 2 (dans le programme de caractères spéciaux) = 2	Nombre significatif	<input type="text"/> D <sub>4</sub>
Sélection du totaliseur : ① Conversion de devise 1, ② Conversion de devise 2	① = 0 ② = 2	<input type="text"/> D <sub>3</sub>
Séparateur de chiffres pour la devise étrangère : Point = 0, Virgule = 2	Nombre significatif	<input type="text"/> D <sub>2</sub>
Code du système monétaire (décimales) après la conversion de la devise : Identique à celui de la devise locale = 0, <input type="text"/> <input type="text"/> = 1, <input type="text"/> <input type="text"/> <input type="text"/> = 2, <input type="text"/> = 3	Nombre significatif	<input type="text"/> D <sub>1</sub>

## Enregistrement de devises étrangères



### 1) Soumission du montant complet en devise étrangère

\* Taux de change programmé: 1 ¥ = 0,0090 dollar pour la touche **CE1**

#### Important !

Les soumissions en devises étrangères peuvent être enregistrées avec les touches **CA/AMT =/TEND** et **CHK** seulement. Les autres touches de finalisation ne peuvent pas être utilisées.

Opération	Affichage	Ticket																											
<b>1 0 00</b> <b>+ 1</b> ← Saisir le prix unitaire et appuyer sur la touche de rayon appropriée.		<table border="1"> <tr> <td>REG</td> <td>15-03-2002</td> <td>13:20</td> </tr> <tr> <td>CLERK</td> <td>01</td> <td>000038</td> </tr> <tr> <td>DEPT01</td> <td></td> <td>· 10.00</td> </tr> <tr> <td>DEPT02</td> <td></td> <td>· 20.00</td> </tr> <tr> <td>TOTAL</td> <td></td> <td>· 30.00</td> </tr> <tr> <td>EXCHG1</td> <td></td> <td></td> </tr> <tr> <td>CASH</td> <td></td> <td>¥5,000</td> </tr> <tr> <td>CASH</td> <td></td> <td>· 45.00</td> </tr> <tr> <td>CHANGE</td> <td></td> <td>· 15.00</td> </tr> </table>	REG	15-03-2002	13:20	CLERK	01	000038	DEPT01		· 10.00	DEPT02		· 20.00	TOTAL		· 30.00	EXCHG1			CASH		¥5,000	CASH		· 45.00	CHANGE		· 15.00
REG	15-03-2002		13:20																										
CLERK	01		000038																										
DEPT01			· 10.00																										
DEPT02			· 20.00																										
TOTAL		· 30.00																											
EXCHG1																													
CASH		¥5,000																											
CASH		· 45.00																											
CHANGE		· 15.00																											
<b>2 0 00</b> <b>- 2</b> ← Saisir le prix unitaire suivant et appuyer sur la touche de rayon appropriée.																													
<b>CE1</b> ← Appuyer sur la touche <b>CE1</b> sans saisir de valeur numérique. Le sous-total en dollars (taxe comprise) est converti en yen selon le taux de change programmé. Le résultat apparaît à l'écran mais il n'est pas imprimé sur le ticket de caisse ni sur le journal.																													
<b>5 0 00</b> <b>CE1</b> ← Saisir le montant soumis en yen et appuyer sur la touche <b>CE1</b> . Le montant saisi en yen est converti en dollars selon le taux de change programmé. Le résultat apparaît à l'écran.																													
<b>CA/AMT =/TEND</b> ← Appuyer sur cette touche pour finaliser la transaction. Il n'est pas nécessaire d'indiquer de nouveau le montant en dollars. La somme à rendre est automatiquement calculée en dollars, indiquée à l'écran et imprimée sur les tickets de caisse et le journal.																													

# Opérations et réglages pratiques







## 2) Soumission partielle dans une devise étrangère

\* Taux de change programmé : 1 ¥ = 0,0090 dollar pour la touche **CE1**

### Important !

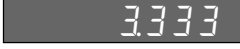
Une soumission partielle dans une devise étrangère peut être enregistrée avec les touches **CA/AMT = /TEND** et **CHK** seulement.

Les autres touches de finalisation ne peuvent pas être utilisées, mais la somme restante peut être finalisée avec n'importe quelle touche de finalisation.

Opération	Affichage	Ticket																											
<b>1 0 00</b> <b>+ 1</b> ← Saisir le prix unitaire et appuyer sur la touche de rayon appropriée.	 (Indiqué en \$)	<table border="1"> <tr> <td>REG</td> <td>15-03-2002</td> <td>13:25</td> </tr> <tr> <td>CLERK</td> <td>01</td> <td>000039</td> </tr> <tr> <td>DEPT01</td> <td></td> <td>· 10.00</td> </tr> <tr> <td>DEPT02</td> <td></td> <td>· 20.00</td> </tr> <tr> <td>TOTAL</td> <td></td> <td>· 30.00</td> </tr> <tr> <td>EXCHG1</td> <td></td> <td></td> </tr> <tr> <td>CASH</td> <td></td> <td>¥2,000</td> </tr> <tr> <td>CASH</td> <td></td> <td>· 18.00</td> </tr> <tr> <td>CHECK</td> <td></td> <td>· 12.00</td> </tr> </table>	REG	15-03-2002	13:25	CLERK	01	000039	DEPT01		· 10.00	DEPT02		· 20.00	TOTAL		· 30.00	EXCHG1			CASH		¥2,000	CASH		· 18.00	CHECK		· 12.00
REG	15-03-2002		13:25																										
CLERK	01		000039																										
DEPT01		· 10.00																											
DEPT02		· 20.00																											
TOTAL		· 30.00																											
EXCHG1																													
CASH		¥2,000																											
CASH		· 18.00																											
CHECK		· 12.00																											
<b>2 0 00</b> <b>- 2</b> ← Saisir le prix unitaire suivant et appuyer sur la touche de rayon appropriée.	 (Indiqué en \$)																												
<b>CE1</b> ← Appuyer sur la touche <b>CE1</b> sans saisir de valeur numérique. Le sous-total en dollars (taxe comprise) est converti en yen selon le taux de change programmé. Le résultat apparaît à l'écran mais il n'est pas imprimé sur le ticket de caisse ni sur le journal.	 (Indiqué en ¥: 3.333)																												
<b>2 0 00</b> <b>CE1</b> ← Saisir le montant partiel soumis en yen et appuyer sur la touche <b>CE1</b> . Le montant soumis en yen est converti en dollars selon le taux de change programmé. Le résultat apparaît à l'écran.	 (Indiqué en \$: 18,00)																												
<b>CA/AMT = /TEND</b> ← Appuyer sur la touche <b>CA/AMT = /TEND</b> pour spécifier la soumission en espèces pour la somme partielle soumise en yen. Il n'est pas nécessaire de saisir de nouveau le montant en dollars. L'équivalent en dollars de la somme soumise en yen est déduit du montant total dû et apparaît à l'écran.	 (Indiqué en \$)																												
<b>CHK</b> ← Appuyer sur cette touche pour finaliser la transaction.	 (Indiqué en \$)																												



# Programmation des autres touches de fonction

Un certain nombre de fonctions peuvent être affectées à ces touches en spécifiant un code de programmation à 8 chiffres pour chaque touche.

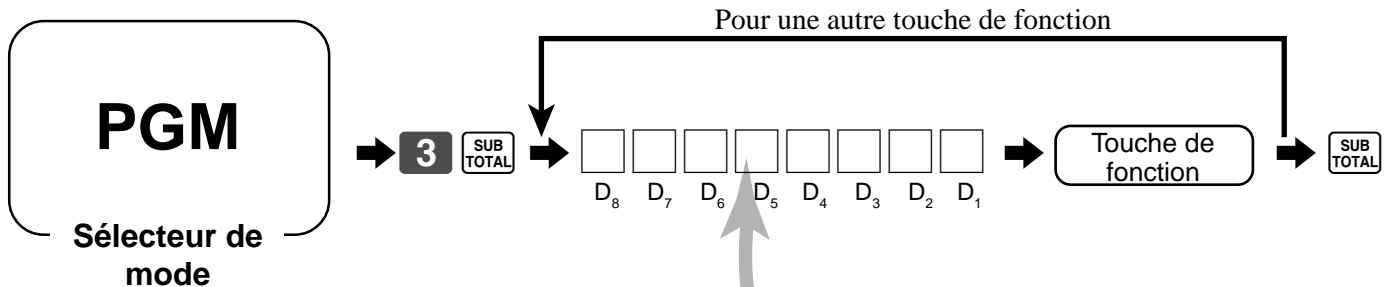

## Touches Espèces, Crédit, Chèque

Restriction (à 0, 5) du dernier chiffre du montant soumis (sauf $\frac{CA/AMT}{=7/END}$ ) (seulement pour l'Australie)	Non = 0 Oui = 1	<input type="text"/> D <sub>8</sub>
Toujours "0"		<input type="text" value="0"/> D <sub>7</sub>
Désignation du montant maximal pour les sous-totaux et les montants soumis *1	Valeur maximale (0 ~ 9)	<input type="text"/> <input type="text"/> D <sub>6</sub> D <sub>5</sub>
	Nombre de zéros (0 ~ 9)	
Saisie interdite de paiements partiels	a Non = 0 Oui = 1	a+b+c = <input type="text"/> D <sub>4</sub>
Saisie interdite de montants soumis	b Non = 0 Oui = 2	
Saisie obligatoire du montant soumis	c Non = 0 Oui = 4	
Impression du détail de la TVA	a Non = 0 Oui = 1	a+b = <input type="text"/> D <sub>3</sub>
Restriction (à 00, 25, 50, 75) des deux derniers chiffres du montant soumis *2	b Non = 0 Oui = 4	
Désignation du montant maximal pour la montant à rendre. *1	Valeur maximale (0 ~ 9)	<input type="text"/> <input type="text"/> D <sub>2</sub> D <sub>1</sub>
	Nombre de zéros (0 ~ 9)	

\*1 Limitations du montant maximal :

Les limitations du montant maximal sont spécifiées par 2 chiffres. Le premier chiffre limite la valeur maximale du chiffre gauche de la valeur à un nombre de 0 à 9. Le second chiffre indique le nombre de zéros dans la valeur limite, également à un nombre de 0 à 9.

Exemple: 600,00 \$ maximum  $\Rightarrow$  Saisir 64.

La saisie de "00" annule la limitation.

\*2 Toujours programmer "Restriction = 4" pour la touche de montant soumis en espèces lorsque l'arrondi danois est utilisé.

# Opérations et réglages pratiques

## Reçu en acompte, sortie de caisse

Toujours "00"		<input type="text" value="0"/> <input type="text" value="0"/> D <sub>8</sub> D <sub>7</sub>
Désignation du montant maximal pour la somme à rendre. (Voir *1 à la page précédente.)	Valeur maximale (0 ~ 9)	<input type="text"/> <input type="text"/> D <sub>6</sub> D <sub>5</sub>
	Nombre de zéros (0 ~ 9)	
Toujours "0000"		<input type="text" value="0"/> ~ <input type="text" value="0"/> D <sub>4</sub> ~ D <sub>1</sub>

## Touche Moins

Toujours "00"		<input type="text" value="0"/> <input type="text" value="0"/> D <sub>8</sub> D <sub>7</sub>
Solde créditeur autorisé	Non = 0 Oui = 1	<input type="text"/> D <sub>6</sub>
Désignation du chiffre maximal	Nombre significatif	<input type="text"/> D <sub>5</sub>
Type de taxe 1	a Non = 0 Oui = 1	a+b+c = <input type="text"/> D <sub>4</sub>
Type de taxe 2	b Non = 0 Oui = 2	
Type de taxe 3	c Non = 0 Oui = 4	
Type de taxe 4	Non = 0 Oui = 4	<input type="text"/> D <sub>3</sub>
Toujours "00"		<input type="text" value="0"/> <input type="text" value="0"/> D <sub>2</sub> D <sub>1</sub>

## Touche #/sans vente

Toujours "00"		<input type="text" value="0"/> <input type="text" value="0"/> D <sub>8</sub> D <sub>7</sub>
Traitement comme première transaction.	Non = 0 Oui = 1	<input type="text"/> D <sub>6</sub>
Toujours "00000"		<input type="text" value="0"/> ~ <input type="text" value="0"/> D <sub>5</sub> ~ D <sub>1</sub>

## Touche de remise et touche de majoration

Toujours "0"		<input type="text" value="0"/> D <sub>8</sub>
Contrôle de fraction, arrondi au chiffre inférieur = 0, troncature = 1, arrondi au chiffre supérieur = 2	Nombre significatif	<input type="text"/> D <sub>7</sub>
Saisie manuelle au-delà du pourcentage programmé interdit.	Non = 0 Oui = 2	<input type="text"/> D <sub>6</sub>
Toujours "0"		<input type="text" value="0"/> D <sub>5</sub>
Type de taxe 1	a Non = 0 Oui = 1	a+b+c = <input type="text"/> D <sub>4</sub>
Type de taxe 2	b Non = 0 Oui = 2	
Type de taxe 3	c Non = 0 Oui = 4	
Type de taxe 4	Non = 0 Oui = 4	<input type="text"/> D <sub>3</sub>
Toujours "00"		<input type="text" value="0"/> <input type="text" value="0"/> D <sub>2</sub> D <sub>1</sub>

# Fonctions de la calculatrice

Pendant l'enregistrement en mode REG, il est possible de basculer en mode CAL puis de revenir au mode REG pour poursuivre un enregistrement.

## CAL

Sélecteur de mode

### Exemple 1 (Exemples de calcul)

	Opération	Affichage
Annulation		0
5+3-2=		6
(23-56)×78=		-2574
12 % sur 1500		180

### Exemple 2 (Rappel de la mémoire)

	Opération	Affichage/Ticket																			
<table border="1"> <tr> <td rowspan="2">Article 1</td> <td>Prix unitaire</td> <td>\$10,00</td> </tr> <tr> <td>Quantité</td> <td>1</td> </tr> <tr> <td></td> <td>Rayon</td> <td>1</td> </tr> <tr> <td rowspan="2">Article 2</td> <td>Prix unitaire</td> <td>\$20,00</td> </tr> <tr> <td>Quantité</td> <td>1</td> </tr> <tr> <td></td> <td>Rayon</td> <td>2</td> </tr> <tr> <td colspan="2">Paiement Espèces par 3 personnes</td> <td>\$10,00</td> </tr> </table>	Article 1	Prix unitaire	\$10,00	Quantité	1		Rayon	1	Article 2	Prix unitaire	\$20,00	Quantité	1		Rayon	2	Paiement Espèces par 3 personnes		\$10,00	<p><b>Mettre en position REG</b></p> <p></p> <p></p> <p></p> <p><b>Mettre en position CAL</b></p> <p></p> <p>Rappel de la mémoire : Rappelle le sous-total.</p> <p></p> <p>Divise le sous-total par trois.</p> <p><b>Mettre en position REG</b></p> <p></p> <p>Rappelle de la mémoire : Rappelle le résultat.</p> <p></p> <p></p> <p></p> <p></p> <p></p>	<p>REG 15-03-2002 13:35 CLERK 01 000041</p> <p>DEPT01 · 10.00 DEPT02 · 20.00</p> <p>30</p> <p>10</p> <p>TOTAL · 30.00 CASH · 10.00 CASH · 10.00 CASH · 10.00 CHANGE · 0.00</p>
Article 1		Prix unitaire	\$10,00																		
	Quantité	1																			
	Rayon	1																			
Article 2	Prix unitaire	\$20,00																			
	Quantité	1																			
	Rayon	2																			
Paiement Espèces par 3 personnes		\$10,00																			

## Programmation des commandes du mode Calculatrice

Ouverture du tiroir-caisse par une pression de la touche $\frac{CA}{AMT} = / TEND$ (égal) en mode CAL.	a	Non = 0 Oui = 1	<div style="border: 1px solid black; padding: 5px; display: inline-block;"> <math>a+b+c = \square D_5</math> </div>
Ouverture du tiroir-caisse par une pression de la touche $\frac{\#}{NS}$ en mode CAL.	b	Non = 0 Oui = 2	
Impression du total du calcul sur le relevé quotidien.	c	Oui = 0 Non = 4	
Toujours "0000"			<div style="border: 1px solid black; padding: 5px; display: inline-block;"> <math>0 \sim 0 D_4 \sim D_1</math> </div>

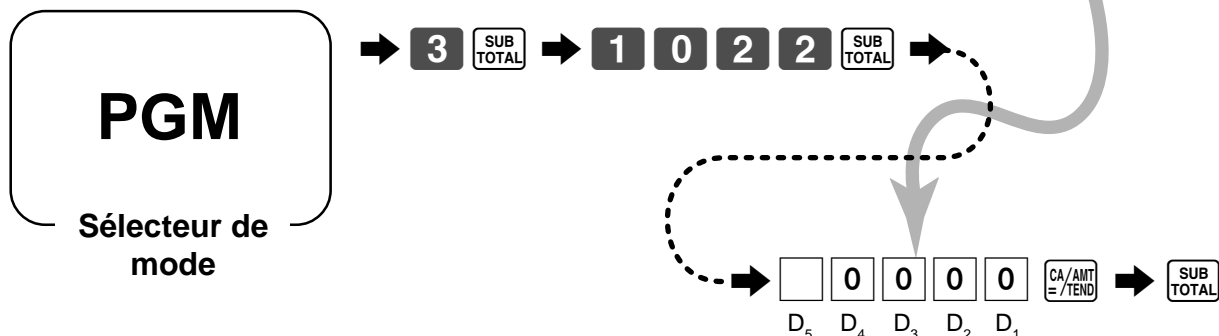

## A propos de l'heure d'été

L'horloge de la caisse enregistreuse peut être avancée/ reculée de 1 à 9 heures pour l'heure d'été.

**REG**

Sélecteur de mode

	Opération	Affichage	
• Avancer d'une heure	$\frac{X}{DATE TIME}$	12-34	
	* 1	12-34	(Clignotement)
	$\frac{X}{DATE TIME}$	13-34	Avance d'une heure
	C	0.00	
• Reculer d'une heure	$\frac{X}{DATE TIME}$	12-34	
	-	12-34	(Clignotement)
	* 1	12-34	(Clignotement)
	$\frac{X}{DATE TIME}$	11-34	Recul d'une heure
	C	0.00	

\* Saisir 2 ~ 9 si l'heure doit être changée dans une fourchette de 2 ~ 9 heures.

# Impression de relevés sans/avec remise à zéro

## • Relevé sans remise à zéro

Ces relevés peuvent être effectués à n'importe quel moment de la journée sans modifier les données enregistrées dans la mémoire de la caisse enregistreuse.

## • Relevé avec remise à zéro

Ce relevé doit être imprimé en fin de journée.

### Important !

- Lorsque le relevé avec remise à zéro est imprimé, toutes les données de la mémoire de la caisse enregistreuse sont supprimées.
- Ce relevé doit donc être effectué en fin de journée seulement, sinon il ne sera plus possible de distinguer les ventes de différents jours.

## Pour imprimer le relevé d'un rayon, PLU/rayon secondaire particulier sans remise à zéro

Ce relevé permet de connaître les ventes d'un rayon ou PLU/rayon secondaire particulier.

Opération	Relevé																																																																												
<div style="border: 1px solid black; border-radius: 15px; padding: 10px; width: fit-content; margin: 0 auto;"> <p><b>Mode X</b></p> </div> <p>Sélecteur de mode</p>																																																																													
<p>• Désignation du rayon</p> <p style="text-align: center;"> <span style="border: 1px solid black; padding: 2px;">+ 1</span>,                      <span style="border: 1px solid black; padding: 2px;">- 2</span>,                      <span style="border: 1px solid black; padding: 2px;">× 3</span>,                      <span style="border: 1px solid black; padding: 2px;">÷ 4</span>,                      ~ <span style="border: 1px solid black; padding: 2px;">24</span> </p>																																																																													
<p>• Désignation du PLU</p> <p style="text-align: center;"> <span style="border: 1px solid black; padding: 2px;">1</span> ~ <span style="border: 1px solid black; padding: 2px;">1 5 00</span> <span style="border: 1px solid black; padding: 2px;">PLU</span> </p>																																																																													
<p><span style="border: 1px solid black; padding: 2px;">SUB TOTAL</span></p>																																																																													
	<table border="1"> <tbody> <tr> <td>X</td> <td>15-03-2002</td> <td>17:05</td> <td>Mode sans remise à zéro/date/heure</td> </tr> <tr> <td>CLERK</td> <td>01</td> <td>000250</td> <td>Employé/No. consécutif</td> </tr> <tr> <td></td> <td></td> <td>X</td> <td>Symbole de relevé sans remise à zéro</td> </tr> <tr> <td>DEPT01</td> <td>QT</td> <td>15</td> <td>Descripteur de rayon/Nombre d'articles</td> </tr> <tr> <td></td> <td></td> <td>29.6%</td> <td>Taux de vente/Montant du rayon</td> </tr> <tr> <td></td> <td></td> <td>· 339.50</td> <td></td> </tr> <tr> <td>DEPT02</td> <td>QT</td> <td>19</td> <td>Descripteur de rayon/Nombre d'articles</td> </tr> <tr> <td></td> <td></td> <td>5.46%</td> <td>Taux de vente/Montant du rayon</td> </tr> <tr> <td></td> <td></td> <td>· 62.70</td> <td></td> </tr> <tr> <td>PLU0001</td> <td>QT</td> <td>31</td> <td>Descripteur de PLU/Nombre d'articles</td> </tr> <tr> <td></td> <td></td> <td>12.12%</td> <td>Taux de vente/Montant du PLU</td> </tr> <tr> <td></td> <td></td> <td>· 139.10</td> <td></td> </tr> <tr> <td>PLU0002</td> <td>QT</td> <td>23</td> <td>Descripteur de PLU/Nombre d'articles</td> </tr> <tr> <td></td> <td></td> <td>29%</td> <td>Taux de vente/Montant du PLU</td> </tr> <tr> <td></td> <td></td> <td>· 332.67</td> <td></td> </tr> <tr> <td colspan="4" style="text-align: center;">-----</td> </tr> <tr> <td>TOTAL</td> <td>QT</td> <td>88</td> <td>Nombre total d'articles</td> </tr> <tr> <td></td> <td></td> <td>76.1%</td> <td>Montant total</td> </tr> <tr> <td></td> <td></td> <td>· 873.97</td> <td></td> </tr> </tbody> </table>	X	15-03-2002	17:05	Mode sans remise à zéro/date/heure	CLERK	01	000250	Employé/No. consécutif			X	Symbole de relevé sans remise à zéro	DEPT01	QT	15	Descripteur de rayon/Nombre d'articles			29.6%	Taux de vente/Montant du rayon			· 339.50		DEPT02	QT	19	Descripteur de rayon/Nombre d'articles			5.46%	Taux de vente/Montant du rayon			· 62.70		PLU0001	QT	31	Descripteur de PLU/Nombre d'articles			12.12%	Taux de vente/Montant du PLU			· 139.10		PLU0002	QT	23	Descripteur de PLU/Nombre d'articles			29%	Taux de vente/Montant du PLU			· 332.67		-----				TOTAL	QT	88	Nombre total d'articles			76.1%	Montant total			· 873.97	
X	15-03-2002	17:05	Mode sans remise à zéro/date/heure																																																																										
CLERK	01	000250	Employé/No. consécutif																																																																										
		X	Symbole de relevé sans remise à zéro																																																																										
DEPT01	QT	15	Descripteur de rayon/Nombre d'articles																																																																										
		29.6%	Taux de vente/Montant du rayon																																																																										
		· 339.50																																																																											
DEPT02	QT	19	Descripteur de rayon/Nombre d'articles																																																																										
		5.46%	Taux de vente/Montant du rayon																																																																										
		· 62.70																																																																											
PLU0001	QT	31	Descripteur de PLU/Nombre d'articles																																																																										
		12.12%	Taux de vente/Montant du PLU																																																																										
		· 139.10																																																																											
PLU0002	QT	23	Descripteur de PLU/Nombre d'articles																																																																										
		29%	Taux de vente/Montant du PLU																																																																										
		· 332.67																																																																											
-----																																																																													
TOTAL	QT	88	Nombre total d'articles																																																																										
		76.1%	Montant total																																																																										
		· 873.97																																																																											

Lorsque les rayons, PLU/rayons secondaires ont été sélectionnés, appuyer sur SUB TOTAL pour les valider.

# Opérations et réglages pratiques

## Pour imprimer le relevé financier sans remise à zéro

Ce relevé indique les ventes brutes, les ventes nettes, les espèces et les chèques en caisse.

Opération	Relevé																																																				
<div style="border: 1px solid black; border-radius: 15px; padding: 10px; width: fit-content; margin: 0 auto;"> <h3>Mode X</h3> <p>Sélecteur de mode</p> <p>↓</p> <p>Déclaration de montant *1 (montant des espèces en caisse <span style="border: 1px solid black; padding: 2px;"># / NS</span>)</p> <p>↓</p> <div style="border: 1px solid black; padding: 2px; display: inline-block;"> <span style="font-size: 0.8em;">X</span> DATE TIME                 </div> </div>	<table border="0"> <tr> <td>X</td><td>15-03-2002</td><td>17:10</td><td>Mode sans remise à zéro/date/heure</td> </tr> <tr> <td>CLERK</td><td>01</td><td>000251</td><td>Employé/No. consécutif</td> </tr> <tr> <td colspan="4" style="text-align: center;"><b>FLASH X</b></td> </tr> <tr> <td colspan="4">Titre de relevé/Symbole de relevé sans remise à zéro</td> </tr> <tr> <td>GROSS TOTAL</td><td>QT</td><td>1216</td><td>Nombre brut d'articles</td> </tr> <tr> <td></td><td></td><td>·21954.50</td><td>Montant brut</td> </tr> <tr> <td>NET TOTAL</td><td>No</td><td>523</td><td>Nombre net de clients</td> </tr> <tr> <td></td><td></td><td>·27733.12</td><td>Montant net</td> </tr> <tr> <td>CASH-INDW</td><td></td><td>·27289.10</td><td>Espèce en caisse (b)</td> </tr> <tr> <td>#</td><td></td><td>·27270.00</td><td>Montant déclaré (a)</td> </tr> <tr> <td></td><td></td><td>·19.10</td><td>Différence (b) - (a)</td> </tr> <tr> <td>CHARGE-INDW</td><td></td><td>·398.00</td><td>Carte de crédit en caisse</td> </tr> <tr> <td>CHECK-INDW</td><td></td><td>·332.67</td><td>Chèque en caisse</td> </tr> </table>	X	15-03-2002	17:10	Mode sans remise à zéro/date/heure	CLERK	01	000251	Employé/No. consécutif	<b>FLASH X</b>				Titre de relevé/Symbole de relevé sans remise à zéro				GROSS TOTAL	QT	1216	Nombre brut d'articles			·21954.50	Montant brut	NET TOTAL	No	523	Nombre net de clients			·27733.12	Montant net	CASH-INDW		·27289.10	Espèce en caisse (b)	#		·27270.00	Montant déclaré (a)			·19.10	Différence (b) - (a)	CHARGE-INDW		·398.00	Carte de crédit en caisse	CHECK-INDW		·332.67	Chèque en caisse
X	15-03-2002	17:10	Mode sans remise à zéro/date/heure																																																		
CLERK	01	000251	Employé/No. consécutif																																																		
<b>FLASH X</b>																																																					
Titre de relevé/Symbole de relevé sans remise à zéro																																																					
GROSS TOTAL	QT	1216	Nombre brut d'articles																																																		
		·21954.50	Montant brut																																																		
NET TOTAL	No	523	Nombre net de clients																																																		
		·27733.12	Montant net																																																		
CASH-INDW		·27289.10	Espèce en caisse (b)																																																		
#		·27270.00	Montant déclaré (a)																																																		
		·19.10	Différence (b) - (a)																																																		
CHARGE-INDW		·398.00	Carte de crédit en caisse																																																		
CHECK-INDW		·332.67	Chèque en caisse																																																		

\*1 Déclaration de montant :

Compter l'argent en caisse et saisir le montant (8 chiffres au maximum).

La caisse enregistreuse compare automatiquement le montant saisi et le montant enregistré et imprime la différence entre ces deux montants.

Si la déclaration de montant est programmée (page 45), cette opération devra être effectuée.

## Pour imprimer un relevé de groupes sans remise à zéro

Ce relevé indique les totaux de groupes.

Opération	Relevé																																																																				
<div style="border: 1px solid black; border-radius: 15px; padding: 10px; width: fit-content; margin: 0 auto;"> <h3>Mode X</h3> <p>Sélecteur de mode</p> <p>↓</p> <div style="display: flex; align-items: center; gap: 5px;"> <div style="border: 1px solid black; padding: 2px 5px; font-weight: bold; font-size: 1.2em;">6</div> <div style="border: 1px solid black; padding: 2px; font-size: 0.8em;">CA/AMT =/TEND</div> </div> </div>	<table border="0"> <tr> <td>X</td><td>15-03-2002</td><td>17:15</td><td>Mode sans remise à zéro/date/heure</td> </tr> <tr> <td>CLERK</td><td>01</td><td>000252</td><td>Employé/No. consécutif</td> </tr> <tr> <td>0006</td><td><b>GROUP</b></td><td>X</td><td>Code de relevé/titre de relevé/symbole de relevé sans remise à zéro</td> </tr> <tr> <td>01</td><td>.....</td><td>QT</td><td>16</td> </tr> <tr> <td></td><td></td><td>0.24%</td><td>·54.50</td> </tr> <tr> <td></td><td></td><td></td><td>Taux de vente/montant du groupe 01</td> </tr> <tr> <td>02</td><td>.....</td><td>QT</td><td>25</td> </tr> <tr> <td></td><td></td><td>0.09%</td><td>·21.33</td> </tr> <tr> <td>03</td><td>.....</td><td>QT</td><td>132</td> </tr> <tr> <td></td><td></td><td>0.12%</td><td>·90.78</td> </tr> <tr> <td>.....</td><td>.....</td><td>QT</td><td>6</td> </tr> <tr> <td></td><td></td><td>0.02%</td><td>·4.50</td> </tr> <tr> <td colspan="4">Total des rayons non liés à des groupes</td> </tr> <tr> <td>TOTAL</td><td></td><td>QT</td><td>156</td> </tr> <tr> <td></td><td></td><td>0.47%</td><td>·332.67</td> </tr> <tr> <td colspan="4">Total du nombre d'articles</td> </tr> <tr> <td colspan="4">Montant total</td> </tr> </table>	X	15-03-2002	17:15	Mode sans remise à zéro/date/heure	CLERK	01	000252	Employé/No. consécutif	0006	<b>GROUP</b>	X	Code de relevé/titre de relevé/symbole de relevé sans remise à zéro	01	.....	QT	16			0.24%	·54.50				Taux de vente/montant du groupe 01	02	.....	QT	25			0.09%	·21.33	03	.....	QT	132			0.12%	·90.78	.....	.....	QT	6			0.02%	·4.50	Total des rayons non liés à des groupes				TOTAL		QT	156			0.47%	·332.67	Total du nombre d'articles				Montant total			
X	15-03-2002	17:15	Mode sans remise à zéro/date/heure																																																																		
CLERK	01	000252	Employé/No. consécutif																																																																		
0006	<b>GROUP</b>	X	Code de relevé/titre de relevé/symbole de relevé sans remise à zéro																																																																		
01	.....	QT	16																																																																		
		0.24%	·54.50																																																																		
			Taux de vente/montant du groupe 01																																																																		
02	.....	QT	25																																																																		
		0.09%	·21.33																																																																		
03	.....	QT	132																																																																		
		0.12%	·90.78																																																																		
.....	.....	QT	6																																																																		
		0.02%	·4.50																																																																		
Total des rayons non liés à des groupes																																																																					
TOTAL		QT	156																																																																		
		0.47%	·332.67																																																																		
Total du nombre d'articles																																																																					
Montant total																																																																					

Emettre ce relevé avant le relevé avec remise à zéro des ventes quotidiennes, sinon les totaux des groupes seront tous réinitialisés.

## Pour imprimer un relevé des PLU/rayons secondaires avec ou sans remise à zéro

Ce relevé indique les ventes des PLU/rayons secondaires.

Opération	Relevé																																																																																																		
<div style="border: 1px solid black; border-radius: 15px; padding: 10px; width: fit-content; margin: 0 auto;"> <p>Sans remise à zéro : Mode X Avec remise à zéro : Mode Z</p> <p style="text-align: center;"><b>Sélecteur de mode</b></p> <p style="text-align: center;">↓</p> <div style="display: flex; align-items: center; justify-content: center;"> <div style="border: 1px solid black; padding: 2px 5px; margin-right: 5px;">1</div> <div style="border: 1px solid black; padding: 2px 5px; font-size: 8px;">CA/AMT =/TEND</div> </div> </div>	<table border="1" style="width: 100%; border-collapse: collapse;"> <tr> <td>Z</td> <td>15-03-2002</td> <td>17:25</td> <td></td> <td></td> <td></td> <td>Mode avec remise à zéro/date/heure</td> </tr> <tr> <td>CLERK</td> <td>01</td> <td></td> <td>000254</td> <td></td> <td></td> <td>Employé/No. consécutif</td> </tr> <tr> <td>0001</td> <td>PLU</td> <td></td> <td>Z</td> <td>0001</td> <td></td> <td>Code de relevé/titre de relevé/symbole de remise à zéro/nombre de remises à zéro</td> </tr> <tr> <td>PLU0001</td> <td></td> <td>QT</td> <td></td> <td>16</td> <td></td> <td>PLU0001/Nombre d'articles</td> </tr> <tr> <td></td> <td>0.24%</td> <td></td> <td></td> <td>-54.50</td> <td></td> <td>Taux de vente/Montant du PLU001</td> </tr> <tr> <td>PLU0002</td> <td></td> <td>QT</td> <td></td> <td>25</td> <td></td> <td></td> </tr> <tr> <td></td> <td>0.09%</td> <td></td> <td></td> <td>-21.33</td> <td></td> <td></td> </tr> <tr> <td>PLU0003</td> <td></td> <td>QT</td> <td></td> <td>132</td> <td></td> <td></td> </tr> <tr> <td></td> <td>0.12%</td> <td></td> <td></td> <td>-90.78</td> <td></td> <td></td> </tr> <tr> <td>PLU0400</td> <td></td> <td>QT</td> <td></td> <td>6</td> <td></td> <td></td> </tr> <tr> <td></td> <td>0.02%</td> <td></td> <td></td> <td>-4.50</td> <td></td> <td></td> </tr> <tr> <td colspan="7" style="border-top: 1px dashed black;"></td> </tr> <tr> <td>TOTAL</td> <td></td> <td>QT</td> <td></td> <td>156</td> <td></td> <td>Nombre total d'articles</td> </tr> <tr> <td></td> <td>100%</td> <td></td> <td></td> <td>-21960.90</td> <td></td> <td>Montant total</td> </tr> </table>	Z	15-03-2002	17:25				Mode avec remise à zéro/date/heure	CLERK	01		000254			Employé/No. consécutif	0001	PLU		Z	0001		Code de relevé/titre de relevé/symbole de remise à zéro/nombre de remises à zéro	PLU0001		QT		16		PLU0001/Nombre d'articles		0.24%			-54.50		Taux de vente/Montant du PLU001	PLU0002		QT		25				0.09%			-21.33			PLU0003		QT		132				0.12%			-90.78			PLU0400		QT		6				0.02%			-4.50										TOTAL		QT		156		Nombre total d'articles		100%			-21960.90		Montant total
Z	15-03-2002	17:25				Mode avec remise à zéro/date/heure																																																																																													
CLERK	01		000254			Employé/No. consécutif																																																																																													
0001	PLU		Z	0001		Code de relevé/titre de relevé/symbole de remise à zéro/nombre de remises à zéro																																																																																													
PLU0001		QT		16		PLU0001/Nombre d'articles																																																																																													
	0.24%			-54.50		Taux de vente/Montant du PLU001																																																																																													
PLU0002		QT		25																																																																																															
	0.09%			-21.33																																																																																															
PLU0003		QT		132																																																																																															
	0.12%			-90.78																																																																																															
PLU0400		QT		6																																																																																															
	0.02%			-4.50																																																																																															
TOTAL		QT		156		Nombre total d'articles																																																																																													
	100%			-21960.90		Montant total																																																																																													

## Pour imprimer le relevé des ventes horaires avec ou sans remise à zéro

Ce relevé indique le détail des ventes horaires.

Opération	Relevé																																																																																																		
<div style="border: 1px solid black; border-radius: 15px; padding: 10px; width: fit-content; margin: 0 auto;"> <p>Sans remise à zéro : Mode X Avec remise à zéro : Mode Z</p> <p style="text-align: center;"><b>Sélecteur de mode</b></p> <p style="text-align: center;">↓</p> <div style="display: flex; align-items: center; justify-content: center;"> <div style="border: 1px solid black; padding: 2px 5px; margin-right: 5px;">2</div> <div style="border: 1px solid black; padding: 2px 5px; font-size: 8px;">CA/AMT =/TEND</div> </div> </div>	<table border="1" style="width: 100%; border-collapse: collapse;"> <tr> <td>Z</td> <td>15-03-2002</td> <td>17:30</td> <td></td> <td></td> <td></td> <td>Mode avec remise à zéro/date/heure</td> </tr> <tr> <td>CLERK</td> <td>01</td> <td></td> <td>000255</td> <td></td> <td></td> <td>Employé/No. consécutif</td> </tr> <tr> <td>0002</td> <td>HOURLY</td> <td></td> <td>Z</td> <td>0001</td> <td></td> <td>Code de relevé/titre de relevé/symbole de remise à zéro/nombre de remises à zéro</td> </tr> <tr> <td>00:00-01:00</td> <td>No</td> <td></td> <td></td> <td>6</td> <td></td> <td>Plage horaire/Nombre de clients</td> </tr> <tr> <td></td> <td></td> <td></td> <td></td> <td>-4.50</td> <td></td> <td>Montant des ventes</td> </tr> <tr> <td>01:00-02:00</td> <td>No</td> <td></td> <td></td> <td>25</td> <td></td> <td></td> </tr> <tr> <td></td> <td></td> <td></td> <td></td> <td>-21.33</td> <td></td> <td></td> </tr> <tr> <td>02:00-03:00</td> <td>No</td> <td></td> <td></td> <td>132</td> <td></td> <td></td> </tr> <tr> <td></td> <td></td> <td></td> <td></td> <td>-90.78</td> <td></td> <td></td> </tr> <tr> <td>23:00-24:00</td> <td>No</td> <td></td> <td></td> <td>1</td> <td></td> <td></td> </tr> <tr> <td></td> <td></td> <td></td> <td></td> <td>-1.50</td> <td></td> <td></td> </tr> <tr> <td colspan="7" style="border-top: 1px dashed black;"></td> </tr> <tr> <td>TOTAL</td> <td>No</td> <td></td> <td></td> <td>56</td> <td></td> <td>Nombre total de clients</td> </tr> <tr> <td></td> <td></td> <td></td> <td></td> <td>-1338.40</td> <td></td> <td>Montant total</td> </tr> </table>	Z	15-03-2002	17:30				Mode avec remise à zéro/date/heure	CLERK	01		000255			Employé/No. consécutif	0002	HOURLY		Z	0001		Code de relevé/titre de relevé/symbole de remise à zéro/nombre de remises à zéro	00:00-01:00	No			6		Plage horaire/Nombre de clients					-4.50		Montant des ventes	01:00-02:00	No			25							-21.33			02:00-03:00	No			132							-90.78			23:00-24:00	No			1							-1.50										TOTAL	No			56		Nombre total de clients					-1338.40		Montant total
Z	15-03-2002	17:30				Mode avec remise à zéro/date/heure																																																																																													
CLERK	01		000255			Employé/No. consécutif																																																																																													
0002	HOURLY		Z	0001		Code de relevé/titre de relevé/symbole de remise à zéro/nombre de remises à zéro																																																																																													
00:00-01:00	No			6		Plage horaire/Nombre de clients																																																																																													
				-4.50		Montant des ventes																																																																																													
01:00-02:00	No			25																																																																																															
				-21.33																																																																																															
02:00-03:00	No			132																																																																																															
				-90.78																																																																																															
23:00-24:00	No			1																																																																																															
				-1.50																																																																																															
TOTAL	No			56		Nombre total de clients																																																																																													
				-1338.40		Montant total																																																																																													

# Opérations et réglages pratiques

## Pour imprimer le relevé des ventes mensuelles avec ou sans remise à zéro

Ce relevé indique le détail des ventes mensuelles.

### Opération

Sans remise à zéro : Mode X

Avec remise à zéro : Mode Z

Sélecteur de mode



### Relevé

Z	15-03-2002	17:35			Mode avec remise à zéro/date/heure
CLERK	01		000256		Employé/No. consécutif
0003	MONTHLY		Z 0001		Code de relevé/titre de relevé/symbole de remise à zéro/nombre de remises à zéro
1	....	No	6		Mois/Nombre de clients
			.4.50		Montant des ventes
2	....	No	25		
			.21.33		
3	....	No	132		
			.90.78		
31	....	No	1.50		
-----					
TOTAL		No	56		Nombre total de clients
			.1338.40		Montant total



# Pour imprimer le relevé des ventes quotidiennes avec ou sans remise à zéro

Ce relevé indique les ventes à l'exception des PLU.

Opération		Relevé																																																																																																																																																																																																																																																																																																															
<div style="border: 1px solid black; border-radius: 15px; padding: 5px; display: inline-block;"> <b>Sans remise à zéro : Mode X</b>  <b>Avec remise à zéro : Mode Z</b> </div> <b>Sélecteur de mode</b> ↓ Déclaration de montant *1 (Montant en espèces en caisse <span style="border: 1px solid black; padding: 2px;"># / NS</span> ) ↓ <span style="border: 1px solid black; padding: 2px;">CA / AMT = / TEND</span>																																																																																																																																																																																																																																																																																																																	
<table border="1" style="width: 100%; border-collapse: collapse;"> <tr> <td>Z</td> <td>15-03-2002</td> <td>17:20</td> <td>Mode avec remise à zéro/date/heure</td> </tr> <tr> <td>CLERK 01</td> <td></td> <td>000258</td> <td>Employé/No. consécutif</td> </tr> <tr> <td>0000</td> <td>DAILY</td> <td>Z 0001</td> <td>Code de relevé/titre de relevé/symbole de remise à zéro/nombre de remises à zéro *5</td> </tr> <tr> <td>DEPT01</td> <td>QT</td> <td>1015</td> <td>Descripteur de rayon/Nombre d'articles *2</td> </tr> <tr> <td></td> <td></td> <td>47.07%</td> <td>Taux de vente/Montant du rayon *2</td> </tr> <tr> <td></td> <td></td> <td>·10339.50</td> <td></td> </tr> <tr> <td>DEPT02</td> <td>QT</td> <td>19</td> <td></td> </tr> <tr> <td></td> <td></td> <td>31.87%</td> <td></td> </tr> <tr> <td></td> <td></td> <td>·7000.70</td> <td></td> </tr> <tr> <td>DEPT03</td> <td>QT</td> <td>31</td> <td></td> </tr> <tr> <td></td> <td></td> <td>18.84%</td> <td></td> </tr> <tr> <td></td> <td></td> <td>·4139.10</td> <td></td> </tr> <tr> <td>DEPT04</td> <td>QT</td> <td>23</td> <td></td> </tr> <tr> <td></td> <td></td> <td>1.51%</td> <td></td> </tr> <tr> <td></td> <td></td> <td>·332.67</td> <td></td> </tr> <tr> <td>NON-LINK DPT</td> <td>QT</td> <td>10</td> <td>Nombre d'articles d'un rayon indépendant</td> </tr> <tr> <td></td> <td></td> <td>0.43%</td> <td>Montant d'un rayon indépendant</td> </tr> <tr> <td colspan="4">-----</td> </tr> <tr> <td>GROSS TOTAL</td> <td>QT</td> <td>1253</td> <td>Nombre brut d'articles</td> </tr> <tr> <td></td> <td></td> <td>·21960.90</td> <td>Montant brut des ventes</td> </tr> <tr> <td>NET TOTAL</td> <td>No</td> <td>545</td> <td>Nombre de clients</td> </tr> <tr> <td></td> <td></td> <td>·30217.63</td> <td>Montant net des ventes</td> </tr> <tr> <td>CASH-INDW</td> <td></td> <td>·29903.06</td> <td>Montant en espèces en caisse (b)</td> </tr> <tr> <td>#</td> <td></td> <td>·29903.06</td> <td>Montant déclaré (a)</td> </tr> <tr> <td></td> <td></td> <td>·0.00</td> <td>Différence (b) - (a)</td> </tr> <tr> <td>CHARGE-INDW</td> <td></td> <td>·183.60</td> <td>Montant en carte de crédit en caisse</td> </tr> <tr> <td>CHECK-INDW</td> <td></td> <td>·197.17</td> <td>Montant en chèques en caisse</td> </tr> <tr> <td>CE-CASH 1</td> <td></td> <td>¥7,000</td> <td>Espèces en devises étrangères dans le tiroir caisse 1</td> </tr> <tr> <td>CE-CHECK 1</td> <td></td> <td>¥4,000</td> <td>Chèques en devises étrangères dans le tiroir caisse 1</td> </tr> <tr> <td>CE-CASH 2</td> <td></td> <td>¥1,500</td> <td>Espèces en devises étrangères dans le tiroir caisse 2</td> </tr> <tr> <td>CE-CHECK 2</td> <td></td> <td>¥1,000</td> <td>Chèques en devises étrangères dans le tiroir caisse 2</td> </tr> </table>	Z	15-03-2002	17:20	Mode avec remise à zéro/date/heure	CLERK 01		000258	Employé/No. consécutif	0000	DAILY	Z 0001	Code de relevé/titre de relevé/symbole de remise à zéro/nombre de remises à zéro *5	DEPT01	QT	1015	Descripteur de rayon/Nombre d'articles *2			47.07%	Taux de vente/Montant du rayon *2			·10339.50		DEPT02	QT	19				31.87%				·7000.70		DEPT03	QT	31				18.84%				·4139.10		DEPT04	QT	23				1.51%				·332.67		NON-LINK DPT	QT	10	Nombre d'articles d'un rayon indépendant			0.43%	Montant d'un rayon indépendant	-----				GROSS TOTAL	QT	1253	Nombre brut d'articles			·21960.90	Montant brut des ventes	NET TOTAL	No	545	Nombre de clients			·30217.63	Montant net des ventes	CASH-INDW		·29903.06	Montant en espèces en caisse (b)	#		·29903.06	Montant déclaré (a)			·0.00	Différence (b) - (a)	CHARGE-INDW		·183.60	Montant en carte de crédit en caisse	CHECK-INDW		·197.17	Montant en chèques en caisse	CE-CASH 1		¥7,000	Espèces en devises étrangères dans le tiroir caisse 1	CE-CHECK 1		¥4,000	Chèques en devises étrangères dans le tiroir caisse 1	CE-CASH 2		¥1,500	Espèces en devises étrangères dans le tiroir caisse 2	CE-CHECK 2		¥1,000	Chèques en devises étrangères dans le tiroir caisse 2	<table border="1" style="width: 100%; border-collapse: collapse;"> <tr> <td>TAX-AMT 1</td> <td>·732.56</td> <td>Montant taxable 1 *3</td> </tr> <tr> <td>TAX 1</td> <td>·43.96</td> <td>Montant des taxes 1 *3</td> </tr> <tr> <td>TAX-AMT 2</td> <td>·409.72</td> <td>Montant taxable 2 *3</td> </tr> <tr> <td>TAX 2</td> <td>·21.55</td> <td>Montant des taxes 2 *3</td> </tr> <tr> <td>TAX-AMT 3</td> <td>·272.50</td> <td>Montant taxable 3 *3</td> </tr> <tr> <td>TAX 3</td> <td>·8.18</td> <td>Montant des taxes 3 *3</td> </tr> <tr> <td>TAX-AMT 4</td> <td>·5.50</td> <td>Taxable amount 4 *3</td> </tr> <tr> <td>TAX 4</td> <td>·0.06</td> <td>Montant taxable 4 *3</td> </tr> <tr> <td>TAX</td> <td>·73.75</td> <td>Total des taxes *4</td> </tr> <tr> <td>ROUNDING AMT</td> <td>·4.75</td> <td>Montant de l'arrondi (Australie seulement)</td> </tr> <tr> <td>CANCEL TTL</td> <td>No</td> <td>2</td> <td>Nombre d'annulations</td> </tr> <tr> <td></td> <td></td> <td>·108.52</td> <td>Montant des annulations</td> </tr> <tr> <td>RF-MODE TTL</td> <td>No</td> <td>2</td> <td>Nombre d'opérations en mode RF *4</td> </tr> <tr> <td></td> <td></td> <td>·3.74</td> <td>Montant des opérations en mode RF *4</td> </tr> <tr> <td>CALCULATOR</td> <td>No</td> <td>10</td> <td>Nombre d'opérations en mode CAL</td> </tr> <tr> <td colspan="4">-----</td> </tr> <tr> <td>CASH</td> <td>No</td> <td>81</td> <td>Nombre de ventes en espèces</td> </tr> <tr> <td></td> <td></td> <td>·836.86</td> <td>Montant des ventes en espèces</td> </tr> <tr> <td>CHARGE</td> <td>No</td> <td>10</td> <td>Nombre de ventes par carte de crédit</td> </tr> <tr> <td></td> <td></td> <td>·197.17</td> <td>Montant des ventes par carte de crédit</td> </tr> <tr> <td>CHECK</td> <td>No</td> <td>9</td> <td>Nombre de ventes par chèque</td> </tr> <tr> <td></td> <td></td> <td>·183.60</td> <td>Montant des ventes par chèque</td> </tr> <tr> <td>RC</td> <td>No</td> <td>2</td> <td>Nombre de reçus en acompte</td> </tr> <tr> <td></td> <td></td> <td>·78.00</td> <td>Montant des reçus en acompte</td> </tr> <tr> <td>PD</td> <td>No</td> <td>1</td> <td>Nombre de sorties de caisse</td> </tr> <tr> <td></td> <td></td> <td>·6.80</td> <td>Montant des sorties de caisse</td> </tr> <tr> <td>-</td> <td>No</td> <td>8</td> <td>Nombre de soustractions</td> </tr> <tr> <td></td> <td></td> <td>·3.00</td> <td>Montant des soustractions</td> </tr> <tr> <td>%-</td> <td>No</td> <td>10</td> <td>Nombre de remises</td> </tr> <tr> <td></td> <td></td> <td>·4.62</td> <td>Montant des remises</td> </tr> <tr> <td>%+</td> <td>No</td> <td>1</td> <td>Nombre de majorations</td> </tr> <tr> <td></td> <td></td> <td>·1.00</td> <td>Montant des majorations</td> </tr> <tr> <td>REFUND</td> <td>No</td> <td>7</td> <td>Nombre de remboursements *4</td> </tr> <tr> <td></td> <td></td> <td>·27.79</td> <td>Montant des remboursements *4</td> </tr> <tr> <td>ERR CORR</td> <td>No</td> <td>10</td> <td>Nombre de corrections d'erreur</td> </tr> <tr> <td></td> <td></td> <td>·12.76</td> <td>Montant des corrections d'erreur</td> </tr> <tr> <td>#/NS</td> <td>No</td> <td>5</td> <td>Nombre sans vente</td> </tr> <tr> <td colspan="4">-----</td> </tr> <tr> <td>CLERK 01</td> <td>No</td> <td>12</td> <td>Employé 1/Nombre de ventes de l'employé 1</td> </tr> <tr> <td></td> <td></td> <td>·127.63</td> <td>Montant des ventes de l'employé 1</td> </tr> <tr> <td>*****</td> <td></td> <td></td> <td></td> </tr> <tr> <td>CLERK 02</td> <td>No</td> <td>6</td> <td>Stagiaire</td> </tr> <tr> <td></td> <td></td> <td>·27.63</td> <td></td> </tr> <tr> <td>*****</td> <td></td> <td></td> <td></td> </tr> <tr> <td>CLERK 03</td> <td>No</td> <td>24</td> <td></td> </tr> <tr> <td colspan="4">-----</td> </tr> <tr> <td>GRND TTL</td> <td>·0000351217.63</td> <td>Total général non réinitialisable *4</td> </tr> <tr> <td></td> <td>000001---}000253</td> <td>No. consécutif/nombre de jours *4</td> </tr> </table>	TAX-AMT 1	·732.56	Montant taxable 1 *3	TAX 1	·43.96	Montant des taxes 1 *3	TAX-AMT 2	·409.72	Montant taxable 2 *3	TAX 2	·21.55	Montant des taxes 2 *3	TAX-AMT 3	·272.50	Montant taxable 3 *3	TAX 3	·8.18	Montant des taxes 3 *3	TAX-AMT 4	·5.50	Taxable amount 4 *3	TAX 4	·0.06	Montant taxable 4 *3	TAX	·73.75	Total des taxes *4	ROUNDING AMT	·4.75	Montant de l'arrondi (Australie seulement)	CANCEL TTL	No	2	Nombre d'annulations			·108.52	Montant des annulations	RF-MODE TTL	No	2	Nombre d'opérations en mode RF *4			·3.74	Montant des opérations en mode RF *4	CALCULATOR	No	10	Nombre d'opérations en mode CAL	-----				CASH	No	81	Nombre de ventes en espèces			·836.86	Montant des ventes en espèces	CHARGE	No	10	Nombre de ventes par carte de crédit			·197.17	Montant des ventes par carte de crédit	CHECK	No	9	Nombre de ventes par chèque			·183.60	Montant des ventes par chèque	RC	No	2	Nombre de reçus en acompte			·78.00	Montant des reçus en acompte	PD	No	1	Nombre de sorties de caisse			·6.80	Montant des sorties de caisse	-	No	8	Nombre de soustractions			·3.00	Montant des soustractions	%-	No	10	Nombre de remises			·4.62	Montant des remises	%+	No	1	Nombre de majorations			·1.00	Montant des majorations	REFUND	No	7	Nombre de remboursements *4			·27.79	Montant des remboursements *4	ERR CORR	No	10	Nombre de corrections d'erreur			·12.76	Montant des corrections d'erreur	#/NS	No	5	Nombre sans vente	-----				CLERK 01	No	12	Employé 1/Nombre de ventes de l'employé 1			·127.63	Montant des ventes de l'employé 1	*****				CLERK 02	No	6	Stagiaire			·27.63		*****				CLERK 03	No	24		-----				GRND TTL	·0000351217.63	Total général non réinitialisable *4		000001---}000253	No. consécutif/nombre de jours *4
Z	15-03-2002	17:20	Mode avec remise à zéro/date/heure																																																																																																																																																																																																																																																																																																														
CLERK 01		000258	Employé/No. consécutif																																																																																																																																																																																																																																																																																																														
0000	DAILY	Z 0001	Code de relevé/titre de relevé/symbole de remise à zéro/nombre de remises à zéro *5																																																																																																																																																																																																																																																																																																														
DEPT01	QT	1015	Descripteur de rayon/Nombre d'articles *2																																																																																																																																																																																																																																																																																																														
		47.07%	Taux de vente/Montant du rayon *2																																																																																																																																																																																																																																																																																																														
		·10339.50																																																																																																																																																																																																																																																																																																															
DEPT02	QT	19																																																																																																																																																																																																																																																																																																															
		31.87%																																																																																																																																																																																																																																																																																																															
		·7000.70																																																																																																																																																																																																																																																																																																															
DEPT03	QT	31																																																																																																																																																																																																																																																																																																															
		18.84%																																																																																																																																																																																																																																																																																																															
		·4139.10																																																																																																																																																																																																																																																																																																															
DEPT04	QT	23																																																																																																																																																																																																																																																																																																															
		1.51%																																																																																																																																																																																																																																																																																																															
		·332.67																																																																																																																																																																																																																																																																																																															
NON-LINK DPT	QT	10	Nombre d'articles d'un rayon indépendant																																																																																																																																																																																																																																																																																																														
		0.43%	Montant d'un rayon indépendant																																																																																																																																																																																																																																																																																																														
-----																																																																																																																																																																																																																																																																																																																	
GROSS TOTAL	QT	1253	Nombre brut d'articles																																																																																																																																																																																																																																																																																																														
		·21960.90	Montant brut des ventes																																																																																																																																																																																																																																																																																																														
NET TOTAL	No	545	Nombre de clients																																																																																																																																																																																																																																																																																																														
		·30217.63	Montant net des ventes																																																																																																																																																																																																																																																																																																														
CASH-INDW		·29903.06	Montant en espèces en caisse (b)																																																																																																																																																																																																																																																																																																														
#		·29903.06	Montant déclaré (a)																																																																																																																																																																																																																																																																																																														
		·0.00	Différence (b) - (a)																																																																																																																																																																																																																																																																																																														
CHARGE-INDW		·183.60	Montant en carte de crédit en caisse																																																																																																																																																																																																																																																																																																														
CHECK-INDW		·197.17	Montant en chèques en caisse																																																																																																																																																																																																																																																																																																														
CE-CASH 1		¥7,000	Espèces en devises étrangères dans le tiroir caisse 1																																																																																																																																																																																																																																																																																																														
CE-CHECK 1		¥4,000	Chèques en devises étrangères dans le tiroir caisse 1																																																																																																																																																																																																																																																																																																														
CE-CASH 2		¥1,500	Espèces en devises étrangères dans le tiroir caisse 2																																																																																																																																																																																																																																																																																																														
CE-CHECK 2		¥1,000	Chèques en devises étrangères dans le tiroir caisse 2																																																																																																																																																																																																																																																																																																														
TAX-AMT 1	·732.56	Montant taxable 1 *3																																																																																																																																																																																																																																																																																																															
TAX 1	·43.96	Montant des taxes 1 *3																																																																																																																																																																																																																																																																																																															
TAX-AMT 2	·409.72	Montant taxable 2 *3																																																																																																																																																																																																																																																																																																															
TAX 2	·21.55	Montant des taxes 2 *3																																																																																																																																																																																																																																																																																																															
TAX-AMT 3	·272.50	Montant taxable 3 *3																																																																																																																																																																																																																																																																																																															
TAX 3	·8.18	Montant des taxes 3 *3																																																																																																																																																																																																																																																																																																															
TAX-AMT 4	·5.50	Taxable amount 4 *3																																																																																																																																																																																																																																																																																																															
TAX 4	·0.06	Montant taxable 4 *3																																																																																																																																																																																																																																																																																																															
TAX	·73.75	Total des taxes *4																																																																																																																																																																																																																																																																																																															
ROUNDING AMT	·4.75	Montant de l'arrondi (Australie seulement)																																																																																																																																																																																																																																																																																																															
CANCEL TTL	No	2	Nombre d'annulations																																																																																																																																																																																																																																																																																																														
		·108.52	Montant des annulations																																																																																																																																																																																																																																																																																																														
RF-MODE TTL	No	2	Nombre d'opérations en mode RF *4																																																																																																																																																																																																																																																																																																														
		·3.74	Montant des opérations en mode RF *4																																																																																																																																																																																																																																																																																																														
CALCULATOR	No	10	Nombre d'opérations en mode CAL																																																																																																																																																																																																																																																																																																														
-----																																																																																																																																																																																																																																																																																																																	
CASH	No	81	Nombre de ventes en espèces																																																																																																																																																																																																																																																																																																														
		·836.86	Montant des ventes en espèces																																																																																																																																																																																																																																																																																																														
CHARGE	No	10	Nombre de ventes par carte de crédit																																																																																																																																																																																																																																																																																																														
		·197.17	Montant des ventes par carte de crédit																																																																																																																																																																																																																																																																																																														
CHECK	No	9	Nombre de ventes par chèque																																																																																																																																																																																																																																																																																																														
		·183.60	Montant des ventes par chèque																																																																																																																																																																																																																																																																																																														
RC	No	2	Nombre de reçus en acompte																																																																																																																																																																																																																																																																																																														
		·78.00	Montant des reçus en acompte																																																																																																																																																																																																																																																																																																														
PD	No	1	Nombre de sorties de caisse																																																																																																																																																																																																																																																																																																														
		·6.80	Montant des sorties de caisse																																																																																																																																																																																																																																																																																																														
-	No	8	Nombre de soustractions																																																																																																																																																																																																																																																																																																														
		·3.00	Montant des soustractions																																																																																																																																																																																																																																																																																																														
%-	No	10	Nombre de remises																																																																																																																																																																																																																																																																																																														
		·4.62	Montant des remises																																																																																																																																																																																																																																																																																																														
%+	No	1	Nombre de majorations																																																																																																																																																																																																																																																																																																														
		·1.00	Montant des majorations																																																																																																																																																																																																																																																																																																														
REFUND	No	7	Nombre de remboursements *4																																																																																																																																																																																																																																																																																																														
		·27.79	Montant des remboursements *4																																																																																																																																																																																																																																																																																																														
ERR CORR	No	10	Nombre de corrections d'erreur																																																																																																																																																																																																																																																																																																														
		·12.76	Montant des corrections d'erreur																																																																																																																																																																																																																																																																																																														
#/NS	No	5	Nombre sans vente																																																																																																																																																																																																																																																																																																														
-----																																																																																																																																																																																																																																																																																																																	
CLERK 01	No	12	Employé 1/Nombre de ventes de l'employé 1																																																																																																																																																																																																																																																																																																														
		·127.63	Montant des ventes de l'employé 1																																																																																																																																																																																																																																																																																																														
*****																																																																																																																																																																																																																																																																																																																	
CLERK 02	No	6	Stagiaire																																																																																																																																																																																																																																																																																																														
		·27.63																																																																																																																																																																																																																																																																																																															
*****																																																																																																																																																																																																																																																																																																																	
CLERK 03	No	24																																																																																																																																																																																																																																																																																																															
-----																																																																																																																																																																																																																																																																																																																	
GRND TTL	·0000351217.63	Total général non réinitialisable *4																																																																																																																																																																																																																																																																																																															
	000001---}000253	No. consécutif/nombre de jours *4																																																																																																																																																																																																																																																																																																															

Opérations et réglages pratiques

\*1 Déclaration de montant :

Compter l'argent en caisse et saisir le montant (8 chiffres au maximum).

La caisse enregistreuse compare automatiquement le montant saisi et le montant enregistré et imprime la différence entre ces deux montants.

Si la déclaration de montant est programmée (page 45), cette opération doit être effectuée.

\*2 Les rayons totalisant zéro (montant et nombre d'articles égaux à zéro) ne sont pas imprimés.

\*3 Le montant taxable et le montant de la taxe sont imprimés seulement si un barème de taxation est programmé.

\*4 Ces données peuvent être omises au moment de la programmation.

\*5 Le symbole "\*" est imprimé sur le relevé avec remise à zéro, s'il y a un dépassement de mémoire dans le totaliseur.

# Opérations et réglages pratiques

## Pour imprimer le relevé des ventes périodiques 1/2 avec ou sans remise à zéro

Ce relevé indique le détail des ventes pour deux types de périodes.

Opération

Relevé

Sans remise à zéro : Mode X

Avec remise à zéro : Mode Z

Sélecteur de mode



**1 0 0** (Relevé périodique 1 sans remise à zéro)

**3 0 0** (Relevé périodique 2 sans remise à zéro)

**2 0 0** (Relevé périodique 1 avec remise à zéro)

**4 0 0** (Relevé périodique 2 avec remise à zéro)



CA/AMT  
=/TEND

Z	15-03-2002	17:40	Mode avec remise à zéro/date/heure
CLERK 01	000257		Employé/No. consécutif
0200 PERIODIC-1	ZZ0001		Code de relevé/titre de relevé/symbole de remise à zéro/nombre de remises à zéro
DEPT01	QT	1015	Descripteur de rayon/Nombre d'articles *1
47.07%		·10339.50	Taux de vente/Montant du rayon *1
DEPT02	QT	19	
31.87%		·7000.70	
DEPT03	QT	31	
18.84%		·4139.10	
DEPT04	QT	23	
1.51%		·357.07	
NON-LINK DPT	QT	10	Nombre d'articles d'un rayon indépendant
0.43%		·94.90	Montant d'un rayon indépendant
-----			
GROSS TOTAL	QT	1253	Nombre brut d'articles
		·21960.90	Montant brut des ventes
NET TOTAL	No	545	Nombre de clients
		·30217.63	Montant net des ventes
CASH-INDW		·29903.06	Montant en espèces en caisse
CHARGE-INDW		·183.60	Montant à crédit en caisse
CHECK-INDW		·197.17	Montant en chèques en caisse
TAX-AMT 1		·732.56	Montant taxable 1 *2
TAX 1		·43.96	Montant des taxes 1 *2
TAX-AMT 2		·409.72	Montant taxable 2 *2
TAX 2		·21.55	Montant des taxes 2 *2
TAX-AMT 3		·272.50	Montant taxable 3 *2
TAX 3		·8.18	Montant des taxes 3 *2
TAX-AMT 4		·5.50	Montant taxable 4 *2
TAX 4		·0.06	Montant des taxes 4 *2
TAX		·73.75	Total des taxes *3
ROUNDING AMT		·4.75	Montant de l'arrondi (Australie seulement)
CANCEL TTL	No	2	Nombre d'annulations
		·108.52	Montant des annulations

RF-MODE TTL	No	2	Nombre d'opérations en mode de remboursement *3
		·3.74	Montant des opérations en mode remboursement *3
CALCULATOR	No	10	Nombre d'opérations en mode CAL
-----			
CASH	No	81	Nombre de ventes en espèces
		·836.86	Montant des ventes en espèces
CHARGE	No	10	Nombre de ventes à crédit
		·197.17	Montant des ventes à crédit
CHECK	No	9	Nombre de ventes par chèque
		·183.60	Montant des ventes par chèque
RC	No	2	Nombre de reçus en acompte
		·78.00	Montant des reçus en acompte
PD	No	1	Nombre de sorties de caisse
		·6.80	Montant des sorties de caisse
-	No	8	Nombre de soustractions
		·3.00	Montant des soustractions
%-	No	10	Nombre de remises
		·4.62	Montant des remises
%+	No	1	Nombre de majorations
		·1.00	Montant des majorations
REFUND	No	7	Nombre de remboursements *3
		·27.79	Montant des remboursements *3
ERR CORR	No	10	Nombre de corrections d'erreur
		·12.76	Montant des corrections d'erreur
#/NS	No	5	Nombre sans vente
-----			
CLERK 01	No	12	Employé 1/Nombre de ventes de l'employé 1
		·127.63	Montant des ventes de l'employé 1
*****			
CLERK 02	No	6	Stagiaire
		·27.63	
*****			
CLERK 03	No	24	
		·217.63	

\*1 Les rayons totalisant zéro (montant et nombre d'articles égaux à zéro) ne sont pas imprimés.

\*2 Le montant taxable et le montant de la taxe sont imprimés seulement si un barème de taxation est programmé.

\*3 Ces données peuvent être omises au moment de la programmation.

# Impression de la programmation de la caisse enregistreuse

Pour imprimer le programme des prix unitaires/taux (sauf PLU)

Opération	Relevé																								
<div style="border: 1px solid black; border-radius: 15px; padding: 10px; width: fit-content; margin: 0 auto;"> <p><b>Mode PGM</b></p> <p>Sélecteur de mode</p> <p style="text-align: center;">↓</p> <div style="display: flex; justify-content: center; gap: 10px;"> <div style="border: 1px solid black; padding: 2px 5px;">1</div> <div style="border: 1px solid black; padding: 2px 5px;">SUB TOTAL</div> </div> <p style="text-align: center;">↓</p> <div style="border: 1px solid black; padding: 2px 5px;">SUB TOTAL</div> </div>	<table border="1"> <tbody> <tr> <td>PGM1 10-03-2002 09:30</td> <td>Mode/date/heure</td> </tr> <tr> <td>CLERK 01 000010</td> <td>Employé/No. consécutif</td> </tr> <tr> <td>PGM1 .....</td> <td>Symbole d'impression de programme</td> </tr> <tr> <td>DEPT01 T1 @1.00</td> <td>Descripteur de rayon/type de taxe/prix unitaire *1</td> </tr> <tr> <td>DEPT02 @2.00</td> <td></td> </tr> <tr> <td>DEPT23 @0.00</td> <td></td> </tr> <tr> <td>DEPT24 @0.00</td> <td></td> </tr> <tr> <td>- @0.00</td> <td>Montant de réduction programmé</td> </tr> <tr> <td>%- 12.34%</td> <td>Taux de remise</td> </tr> <tr> <td>%+ 10%</td> <td>Taux de majoration</td> </tr> <tr> <td>EXCHG1 105.05</td> <td>Taux de change de la devise 1</td> </tr> <tr> <td>EXCHG2 1.55</td> <td>Taux de change de la devise 2</td> </tr> </tbody> </table>	PGM1 10-03-2002 09:30	Mode/date/heure	CLERK 01 000010	Employé/No. consécutif	PGM1 .....	Symbole d'impression de programme	DEPT01 T1 @1.00	Descripteur de rayon/type de taxe/prix unitaire *1	DEPT02 @2.00		DEPT23 @0.00		DEPT24 @0.00		- @0.00	Montant de réduction programmé	%- 12.34%	Taux de remise	%+ 10%	Taux de majoration	EXCHG1 105.05	Taux de change de la devise 1	EXCHG2 1.55	Taux de change de la devise 2
PGM1 10-03-2002 09:30	Mode/date/heure																								
CLERK 01 000010	Employé/No. consécutif																								
PGM1 .....	Symbole d'impression de programme																								
DEPT01 T1 @1.00	Descripteur de rayon/type de taxe/prix unitaire *1																								
DEPT02 @2.00																									
DEPT23 @0.00																									
DEPT24 @0.00																									
- @0.00	Montant de réduction programmé																								
%- 12.34%	Taux de remise																								
%+ 10%	Taux de majoration																								
EXCHG1 105.05	Taux de change de la devise 1																								
EXCHG2 1.55	Taux de change de la devise 2																								

\*1 Les rayons non programmés ne sont pas imprimés sur ce relevé.

Pour imprimer le programme de PLU

Opération	Relevé																																																						
<div style="border: 1px solid black; border-radius: 15px; padding: 10px; width: fit-content; margin: 0 auto;"> <p><b>Mode PGM</b></p> <p>Sélecteur de mode</p> <p style="text-align: center;">↓</p> <div style="display: flex; justify-content: center; gap: 10px;"> <div style="border: 1px solid black; padding: 2px 5px;">6</div> <div style="border: 1px solid black; padding: 2px 5px;">SUB TOTAL</div> </div> <p style="text-align: center;">↓</p> <div style="border: 1px solid black; padding: 2px 5px;">SUB TOTAL</div> </div>	<table border="1"> <tbody> <tr> <td>PGM6 10-03-2002 09:45</td> <td>Mode/date/heure</td> </tr> <tr> <td>CLERK 01 000013</td> <td>Employé/No. consécutif</td> </tr> <tr> <td>PGM6 .....</td> <td>Symbole d'impression de programme</td> </tr> <tr> <td>PLU0001 T1 0001</td> <td>Désignation de l'article/symbole de taxe/No. de PLU</td> </tr> <tr> <td>0000100000 @1.00</td> <td>Programme de l'état/prix unitaire *1</td> </tr> <tr> <td>PLU0002 0002</td> <td></td> </tr> <tr> <td>0000000000 @2.00</td> <td></td> </tr> <tr> <td>PLU0003 0003</td> <td></td> </tr> <tr> <td>0000000000 @3.00</td> <td></td> </tr> <tr> <td>PLU0004 0004</td> <td></td> </tr> <tr> <td>0000000000 @4.00</td> <td></td> </tr> <tr> <td>PLU0005 0005</td> <td></td> </tr> <tr> <td>0000000000 @5.00</td> <td></td> </tr> <tr> <td>PLU0006 0006</td> <td></td> </tr> <tr> <td>0000000000 @6.00</td> <td></td> </tr> <tr> <td>PLU0007 T2 0007</td> <td></td> </tr> <tr> <td>0000200000 @7.00</td> <td></td> </tr> <tr> <td>PLU0008 0008</td> <td></td> </tr> <tr> <td>0000000000 @8.00</td> <td></td> </tr> <tr> <td>PLU0009 0009</td> <td></td> </tr> <tr> <td>0000000000 @9.00</td> <td></td> </tr> <tr> <td>PLU0010 0010</td> <td></td> </tr> <tr> <td>0000000000 @10.00</td> <td></td> </tr> <tr> <td>PLU0799 T2 0000</td> <td></td> </tr> <tr> <td>0000200000 @799.00</td> <td></td> </tr> <tr> <td>PLU0800 0800</td> <td></td> </tr> <tr> <td>0000000000 @800.00</td> <td></td> </tr> </tbody> </table>	PGM6 10-03-2002 09:45	Mode/date/heure	CLERK 01 000013	Employé/No. consécutif	PGM6 .....	Symbole d'impression de programme	PLU0001 T1 0001	Désignation de l'article/symbole de taxe/No. de PLU	0000100000 @1.00	Programme de l'état/prix unitaire *1	PLU0002 0002		0000000000 @2.00		PLU0003 0003		0000000000 @3.00		PLU0004 0004		0000000000 @4.00		PLU0005 0005		0000000000 @5.00		PLU0006 0006		0000000000 @6.00		PLU0007 T2 0007		0000200000 @7.00		PLU0008 0008		0000000000 @8.00		PLU0009 0009		0000000000 @9.00		PLU0010 0010		0000000000 @10.00		PLU0799 T2 0000		0000200000 @799.00		PLU0800 0800		0000000000 @800.00	
PGM6 10-03-2002 09:45	Mode/date/heure																																																						
CLERK 01 000013	Employé/No. consécutif																																																						
PGM6 .....	Symbole d'impression de programme																																																						
PLU0001 T1 0001	Désignation de l'article/symbole de taxe/No. de PLU																																																						
0000100000 @1.00	Programme de l'état/prix unitaire *1																																																						
PLU0002 0002																																																							
0000000000 @2.00																																																							
PLU0003 0003																																																							
0000000000 @3.00																																																							
PLU0004 0004																																																							
0000000000 @4.00																																																							
PLU0005 0005																																																							
0000000000 @5.00																																																							
PLU0006 0006																																																							
0000000000 @6.00																																																							
PLU0007 T2 0007																																																							
0000200000 @7.00																																																							
PLU0008 0008																																																							
0000000000 @8.00																																																							
PLU0009 0009																																																							
0000000000 @9.00																																																							
PLU0010 0010																																																							
0000000000 @10.00																																																							
PLU0799 T2 0000																																																							
0000200000 @799.00																																																							
PLU0800 0800																																																							
0000000000 @800.00																																																							

\*1 Les PLU non programmés ne sont pas imprimés sur ce relevé.

# Opérations et réglages pratiques

Pour imprimer le programme de descripteurs de touche, noms, messages (sauf PLU)

Opération	Relevé																																																																																																																												
<div style="border: 1px solid black; border-radius: 15px; padding: 10px; width: fit-content; margin: 0 auto;"> <h2 style="margin: 0;">Mode PGM</h2> </div> <p style="text-align: center; margin: 5px 0;">Sélecteur de mode</p> <p style="text-align: center;">↓</p> <div style="display: flex; justify-content: center; gap: 10px;"> <div style="border: 1px solid black; padding: 2px 5px; font-weight: bold; font-size: 1.2em;">2</div> <div style="border: 1px solid black; padding: 2px 5px; font-size: 0.8em;">SUB TOTAL</div> </div> <p style="text-align: center;">↓</p> <div style="border: 1px solid black; padding: 2px 5px; font-size: 0.8em;">SUB TOTAL</div>	<table border="0" style="width: 100%; border-collapse: collapse;"> <tr> <td style="width: 70%; border-right: 1px solid black; padding: 2px;">PGM2 10-03-2002 09:35</td> <td style="padding: 2px;">Mode/date/heure</td> </tr> <tr> <td style="border-right: 1px solid black; padding: 2px;">CLERK 01 000011</td> <td style="padding: 2px;">Employé/No. consécutif</td> </tr> <tr> <td style="border-right: 1px solid black; padding: 2px;">PGM2.....</td> <td style="padding: 2px;">Symbole d'impression de programme</td> </tr> <tr> <td style="border-right: 1px solid black; padding: 2px;">GROSS TOTAL 01</td> <td style="padding: 2px;">Caractères gros</td> </tr> <tr> <td style="border-right: 1px solid black; padding: 2px;">NET TOTAL 02</td> <td style="padding: 2px;">Caractères normaux</td> </tr> <tr> <td style="border-right: 1px solid black; padding: 2px;">CASH-INDW 03</td> <td style="padding: 2px;">Caractères des espèces en caisse</td> </tr> <tr> <td style="border-right: 1px solid black; padding: 2px;">CHARGE-INDW 04</td> <td style="padding: 2px;">Caractères de carte de crédit en caisse</td> </tr> <tr> <td style="border-right: 1px solid black; padding: 2px;">CREDIT-INDW 05</td> <td style="padding: 2px;"></td> </tr> <tr> <td style="border-right: 1px solid black; padding: 2px;">CE-CASH 1 07</td> <td style="padding: 2px;">Caractères des espèces en devise étrangère 1</td> </tr> <tr> <td style="border-right: 1px solid black; padding: 2px;">CE-CHECK 1 08</td> <td style="padding: 2px;">Caractères des chèques en devise étrangère 1</td> </tr> <tr> <td style="border-right: 1px solid black; padding: 2px;">CE-CHECK 2 09</td> <td style="padding: 2px;"></td> </tr> <tr> <td style="border-right: 1px solid black; padding: 2px;">TAX-AMT 1 11</td> <td style="padding: 2px;">Caractères du montant taxable 1</td> </tr> <tr> <td style="border-right: 1px solid black; padding: 2px;">TAX 1 12</td> <td style="padding: 2px;">Caractères de la taxe 1</td> </tr> <tr> <td style="border-right: 1px solid black; padding: 2px;">TAX-AMT 2 13</td> <td style="padding: 2px;"></td> </tr> <tr> <td style="border-right: 1px solid black; padding: 2px;">TA3 14</td> <td style="padding: 2px;"></td> </tr> <tr> <td style="border-right: 1px solid black; padding: 2px;"></td> <td style="padding: 2px;">21</td> </tr> <tr> <td style="border-right: 1px solid black; padding: 2px;">ROUNDING AMT 22</td> <td style="padding: 2px;">Caractères de l'arrondi</td> </tr> <tr> <td style="border-right: 1px solid black; padding: 2px;">CANCEL TTL 23</td> <td style="padding: 2px;">Caractères du total des annulations</td> </tr> <tr> <td style="border-right: 1px solid black; padding: 2px;">RF-MODE TTL 24</td> <td style="padding: 2px;">Caractères du total du mode RF</td> </tr> <tr> <td style="border-right: 1px solid black; padding: 2px;">COMMISSION 2 25</td> <td style="padding: 2px;"></td> </tr> <tr> <td style="border-right: 1px solid black; padding: 2px;">CALCULATOR 27</td> <td style="padding: 2px;"></td> </tr> <tr> <td style="border-right: 1px solid black; padding: 2px;">NON-LINK DPT 28</td> <td style="padding: 2px;">Caractères de rayon indépendant</td> </tr> <tr> <td style="border-right: 1px solid black; padding: 2px;">CASH 01</td> <td style="padding: 2px;">Descripteur de la touche espèces</td> </tr> <tr> <td style="border-right: 1px solid black; padding: 2px;">CHECK 05</td> <td style="padding: 2px;">Descripteur de la touche chèque</td> </tr> <tr> <td style="border-right: 1px solid black; padding: 2px;">PD 06</td> <td style="padding: 2px;">Descripteur de la touche de sortie de caisse</td> </tr> <tr> <td style="border-right: 1px solid black; padding: 2px;">R ON/OFF 07</td> <td style="padding: 2px;">Descripteur de la touche ticket de caisse</td> </tr> <tr> <td style="border-right: 1px solid black; padding: 2px;">TL 09</td> <td style="padding: 2px;"></td> </tr> <tr> <td style="border-right: 1px solid black; padding: 2px;">CHARGE 10</td> <td style="padding: 2px;"></td> </tr> <tr> <td style="border-right: 1px solid black; padding: 2px;">RC 11</td> <td style="padding: 2px;">Descripteur de la touche de reçu en acompte</td> </tr> <tr> <td style="border-right: 1px solid black; padding: 2px;">VAT 12</td> <td style="padding: 2px;"></td> </tr> <tr> <td style="border-right: 1px solid black; padding: 2px;">PV 43</td> <td style="padding: 2px;"></td> </tr> <tr> <td style="border-right: 1px solid black; padding: 2px;">PRICE 63</td> <td style="padding: 2px;"></td> </tr> <tr> <td style="border-right: 1px solid black; padding: 2px;">P/G RCT 66</td> <td style="padding: 2px;"></td> </tr> <tr> <td style="border-right: 1px solid black; padding: 2px;">%+ 67</td> <td style="padding: 2px;"></td> </tr> <tr> <td style="border-right: 1px solid black; padding: 2px;">%- 68</td> <td style="padding: 2px;"></td> </tr> <tr> <td style="border-right: 1px solid black; padding: 2px;">OPEN 69</td> <td style="padding: 2px;"></td> </tr> <tr> <td style="border-right: 1px solid black; padding: 2px;">DEPT01 01</td> <td style="padding: 2px;">Caractères de la touche de rayon 1</td> </tr> <tr> <td style="border-right: 1px solid black; padding: 2px;">DEPT02 02</td> <td style="padding: 2px;">Caractères de la touche de rayon 2</td> </tr> <tr> <td style="border-right: 1px solid black; padding: 2px;">DEPT23 03</td> <td style="padding: 2px;"></td> </tr> <tr> <td style="border-right: 1px solid black; padding: 2px;">DEPT24 24</td> <td style="padding: 2px;">Caractères de la touche de rayon 24</td> </tr> <tr> <td style="border-right: 1px solid black; padding: 2px;">CLERK 01 01</td> <td style="padding: 2px;">Caractères de l'employé 01</td> </tr> <tr> <td style="border-right: 1px solid black; padding: 2px;">CLERK 02 02</td> <td style="padding: 2px;">Caractères de l'employé 02</td> </tr> <tr> <td style="border-right: 1px solid black; padding: 2px;">CLERK 14 03</td> <td style="padding: 2px;"></td> </tr> <tr> <td style="border-right: 1px solid black; padding: 2px;">CLERK 15 15</td> <td style="padding: 2px;">Caractères de l'employé 15</td> </tr> <tr> <td style="border-right: 1px solid black; padding: 2px;">GRND TTL 01</td> <td style="padding: 2px;">Caractères du total général</td> </tr> <tr> <td style="border-right: 1px solid black; padding: 2px;">. @NoQT 01</td> <td style="padding: 2px;"></td> </tr> <tr> <td style="border-right: 1px solid black; padding: 2px;">NoCT 02</td> <td style="padding: 2px;"></td> </tr> <tr> <td style="border-right: 1px solid black; padding: 2px;">X / 03</td> <td style="padding: 2px;"></td> </tr> <tr> <td style="border-right: 1px solid black; padding: 2px;">T1T2T3T4 04</td> <td style="padding: 2px;">Caractères spéciaux</td> </tr> <tr> <td style="border-right: 1px solid black; padding: 2px;">* 05</td> <td style="padding: 2px;"></td> </tr> <tr> <td style="border-right: 1px solid black; padding: 2px;"></td> <td style="padding: 2px;">30</td> </tr> <tr> <td style="border-right: 1px solid black; padding: 2px;"></td> <td style="padding: 2px;">31</td> </tr> <tr> <td style="border-right: 1px solid black; padding: 2px;">DAILY 01</td> <td style="padding: 2px;"></td> </tr> <tr> <td style="border-right: 1px solid black; padding: 2px;">PLU 02</td> <td style="padding: 2px;"></td> </tr> <tr> <td style="border-right: 1px solid black; padding: 2px;">HOURLY 03</td> <td style="padding: 2px;"></td> </tr> <tr> <td style="border-right: 1px solid black; padding: 2px;">PERIODIC-2 04</td> <td style="padding: 2px;">En-tête de relevé</td> </tr> <tr> <td style="border-right: 1px solid black; padding: 2px;"></td> <td style="padding: 2px;">10</td> </tr> <tr> <td style="border-right: 1px solid black; padding: 2px;"></td> <td style="padding: 2px;">11</td> </tr> <tr> <td style="border-right: 1px solid black; padding: 2px;">E-JOURNAL 01</td> <td style="padding: 2px;"></td> </tr> <tr> <td style="border-right: 1px solid black; padding: 2px;"></td> <td style="padding: 2px;">02</td> </tr> <tr> <td style="border-right: 1px solid black; padding: 2px;">* INDICATE RECEIPT 02</td> <td style="padding: 2px;">Message du ticket de caisse</td> </tr> <tr> <td style="border-right: 1px solid black; padding: 2px;">TAXABLE SUPPLY 19</td> <td style="padding: 2px;"></td> </tr> </table>	PGM2 10-03-2002 09:35	Mode/date/heure	CLERK 01 000011	Employé/No. consécutif	PGM2.....	Symbole d'impression de programme	GROSS TOTAL 01	Caractères gros	NET TOTAL 02	Caractères normaux	CASH-INDW 03	Caractères des espèces en caisse	CHARGE-INDW 04	Caractères de carte de crédit en caisse	CREDIT-INDW 05		CE-CASH 1 07	Caractères des espèces en devise étrangère 1	CE-CHECK 1 08	Caractères des chèques en devise étrangère 1	CE-CHECK 2 09		TAX-AMT 1 11	Caractères du montant taxable 1	TAX 1 12	Caractères de la taxe 1	TAX-AMT 2 13		TA3 14			21	ROUNDING AMT 22	Caractères de l'arrondi	CANCEL TTL 23	Caractères du total des annulations	RF-MODE TTL 24	Caractères du total du mode RF	COMMISSION 2 25		CALCULATOR 27		NON-LINK DPT 28	Caractères de rayon indépendant	CASH 01	Descripteur de la touche espèces	CHECK 05	Descripteur de la touche chèque	PD 06	Descripteur de la touche de sortie de caisse	R ON/OFF 07	Descripteur de la touche ticket de caisse	TL 09		CHARGE 10		RC 11	Descripteur de la touche de reçu en acompte	VAT 12		PV 43		PRICE 63		P/G RCT 66		%+ 67		%- 68		OPEN 69		DEPT01 01	Caractères de la touche de rayon 1	DEPT02 02	Caractères de la touche de rayon 2	DEPT23 03		DEPT24 24	Caractères de la touche de rayon 24	CLERK 01 01	Caractères de l'employé 01	CLERK 02 02	Caractères de l'employé 02	CLERK 14 03		CLERK 15 15	Caractères de l'employé 15	GRND TTL 01	Caractères du total général	. @NoQT 01		NoCT 02		X / 03		T1T2T3T4 04	Caractères spéciaux	* 05			30		31	DAILY 01		PLU 02		HOURLY 03		PERIODIC-2 04	En-tête de relevé		10		11	E-JOURNAL 01			02	* INDICATE RECEIPT 02	Message du ticket de caisse	TAXABLE SUPPLY 19	
PGM2 10-03-2002 09:35	Mode/date/heure																																																																																																																												
CLERK 01 000011	Employé/No. consécutif																																																																																																																												
PGM2.....	Symbole d'impression de programme																																																																																																																												
GROSS TOTAL 01	Caractères gros																																																																																																																												
NET TOTAL 02	Caractères normaux																																																																																																																												
CASH-INDW 03	Caractères des espèces en caisse																																																																																																																												
CHARGE-INDW 04	Caractères de carte de crédit en caisse																																																																																																																												
CREDIT-INDW 05																																																																																																																													
CE-CASH 1 07	Caractères des espèces en devise étrangère 1																																																																																																																												
CE-CHECK 1 08	Caractères des chèques en devise étrangère 1																																																																																																																												
CE-CHECK 2 09																																																																																																																													
TAX-AMT 1 11	Caractères du montant taxable 1																																																																																																																												
TAX 1 12	Caractères de la taxe 1																																																																																																																												
TAX-AMT 2 13																																																																																																																													
TA3 14																																																																																																																													
	21																																																																																																																												
ROUNDING AMT 22	Caractères de l'arrondi																																																																																																																												
CANCEL TTL 23	Caractères du total des annulations																																																																																																																												
RF-MODE TTL 24	Caractères du total du mode RF																																																																																																																												
COMMISSION 2 25																																																																																																																													
CALCULATOR 27																																																																																																																													
NON-LINK DPT 28	Caractères de rayon indépendant																																																																																																																												
CASH 01	Descripteur de la touche espèces																																																																																																																												
CHECK 05	Descripteur de la touche chèque																																																																																																																												
PD 06	Descripteur de la touche de sortie de caisse																																																																																																																												
R ON/OFF 07	Descripteur de la touche ticket de caisse																																																																																																																												
TL 09																																																																																																																													
CHARGE 10																																																																																																																													
RC 11	Descripteur de la touche de reçu en acompte																																																																																																																												
VAT 12																																																																																																																													
PV 43																																																																																																																													
PRICE 63																																																																																																																													
P/G RCT 66																																																																																																																													
%+ 67																																																																																																																													
%- 68																																																																																																																													
OPEN 69																																																																																																																													
DEPT01 01	Caractères de la touche de rayon 1																																																																																																																												
DEPT02 02	Caractères de la touche de rayon 2																																																																																																																												
DEPT23 03																																																																																																																													
DEPT24 24	Caractères de la touche de rayon 24																																																																																																																												
CLERK 01 01	Caractères de l'employé 01																																																																																																																												
CLERK 02 02	Caractères de l'employé 02																																																																																																																												
CLERK 14 03																																																																																																																													
CLERK 15 15	Caractères de l'employé 15																																																																																																																												
GRND TTL 01	Caractères du total général																																																																																																																												
. @NoQT 01																																																																																																																													
NoCT 02																																																																																																																													
X / 03																																																																																																																													
T1T2T3T4 04	Caractères spéciaux																																																																																																																												
* 05																																																																																																																													
	30																																																																																																																												
	31																																																																																																																												
DAILY 01																																																																																																																													
PLU 02																																																																																																																													
HOURLY 03																																																																																																																													
PERIODIC-2 04	En-tête de relevé																																																																																																																												
	10																																																																																																																												
	11																																																																																																																												
E-JOURNAL 01																																																																																																																													
	02																																																																																																																												
* INDICATE RECEIPT 02	Message du ticket de caisse																																																																																																																												
TAXABLE SUPPLY 19																																																																																																																													

**Pour imprimer la commande d'impression, le programme employé obligatoire (sauf PLU)**

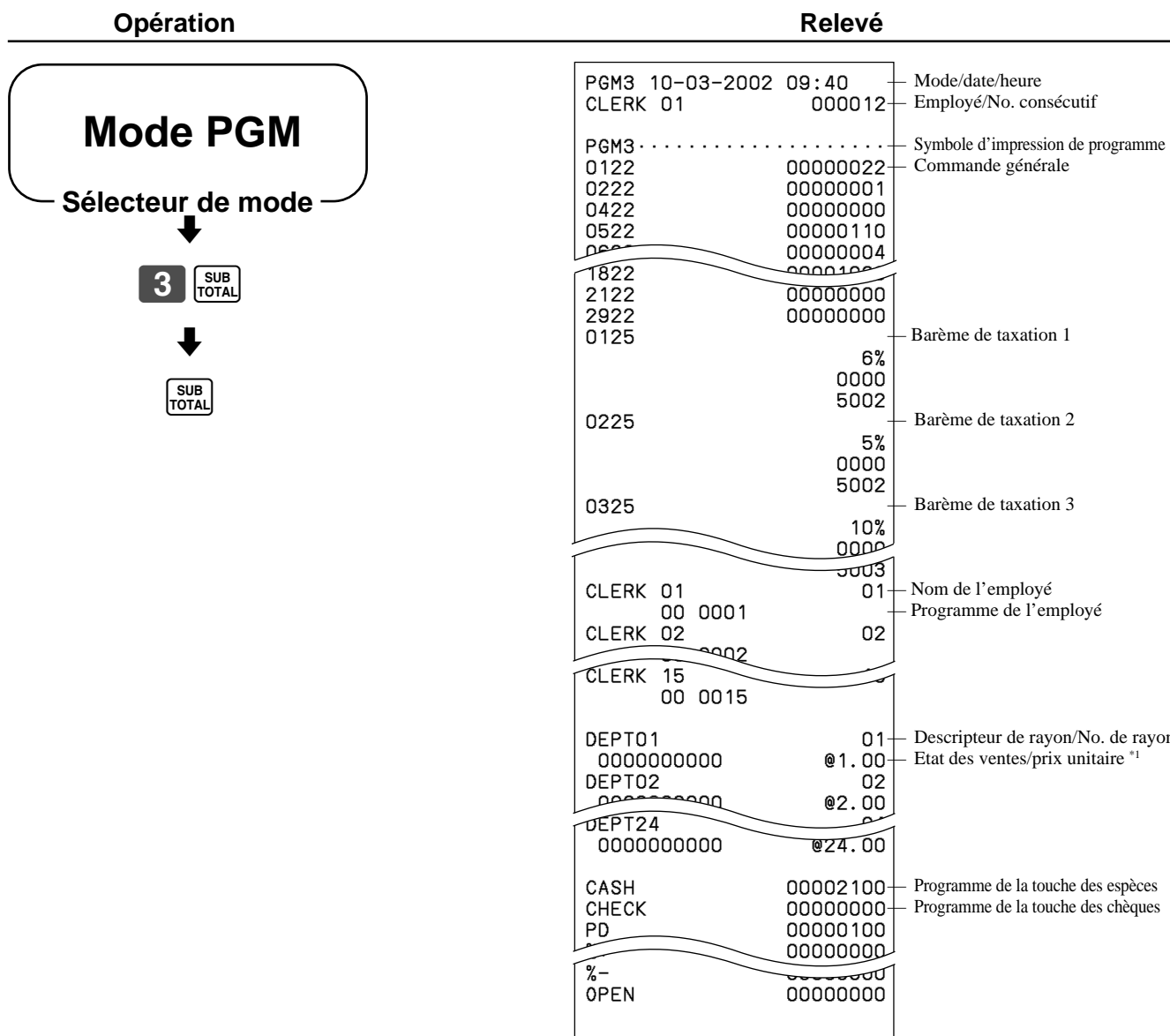

\*1 Les rayons non programmés ne sont pas imprimés sur ce relevé.

# En cas de problème

Les problèmes qui peuvent se présenter et leurs solutions sont décrits ci-dessous.

## En cas d'erreur

Les erreurs sont indiquées par une tonalité. Le cas échéant, il suffit en principe de se reporter au tableau suivant.

Est-ce qu'un code d'erreur s'affiche ?

Non

Oui



Code d'erreur (Message)	Signification	Solution
<b>E01</b> (ERR MODE)	Changement de position du sélecteur de mode avant la finalisation.	Remettre le sélecteur de mode dans sa position originale et finaliser la transaction.
<b>E08</b> (*CAISS*)	Enregistrement sans indication du numéro de l'employé.	Indiquer le numéro de l'employé.
<b>E10</b> (CTRL IMP)	Bras de cylindre de l'imprimante ouvert.	Fermer le bras du cylindre.
<b>E11</b> (TIROIR)	Enregistrement effectué pendant l'ouverture de tiroir.	Fermer le tiroir.
<b>E12</b> (JRN FIN)	Fin du papier du journal	Remplacer le rouleau de papier.
<b>E14</b> (TCK FIN)	Fin du papier des tickets de caisse	Remplacer le rouleau de papier.
<b>E27</b> (BUFFE)	Mémoire d'annulations de transactions pleine.	Finaliser la transaction.
<b>E31</b> (ST SVP)	Tentative de finalisation d'une transaction sans confirmation du sous-total.	Appuyer sur la touche  .
<b>E33</b> (TENDU)	Tentative de finalisation d'une transaction sans saisie du montant de la soumission.	Saisir le montant de la soumission.
<b>E35</b> (LIMITE)	Montant de la monnaie à rendre supérieur à la limite programmée.	Saisir de nouveau le montant de la soumission.
<b>E38</b> (DECLARAT)	Emission de relevé sans déclaration des espèces en caisse. Cette erreur n'apparaît que lorsque cette fonction est activée.	Faire une déclaration de montant.

Appuyer sur la touche  et se reporter à la section traitant l'opération à effectuer.

## Si la caisse enregistreuse ne fonctionne pas du tout

Effectuer le contrôle suivant si une erreur apparaît dès la mise sous tension de la caisse enregistreuse. Le résultat de ce contrôle est exigé par le service après-vente, en cas de problème. Effectuer ce contrôle avant de contacter le service après-vente CASIO.

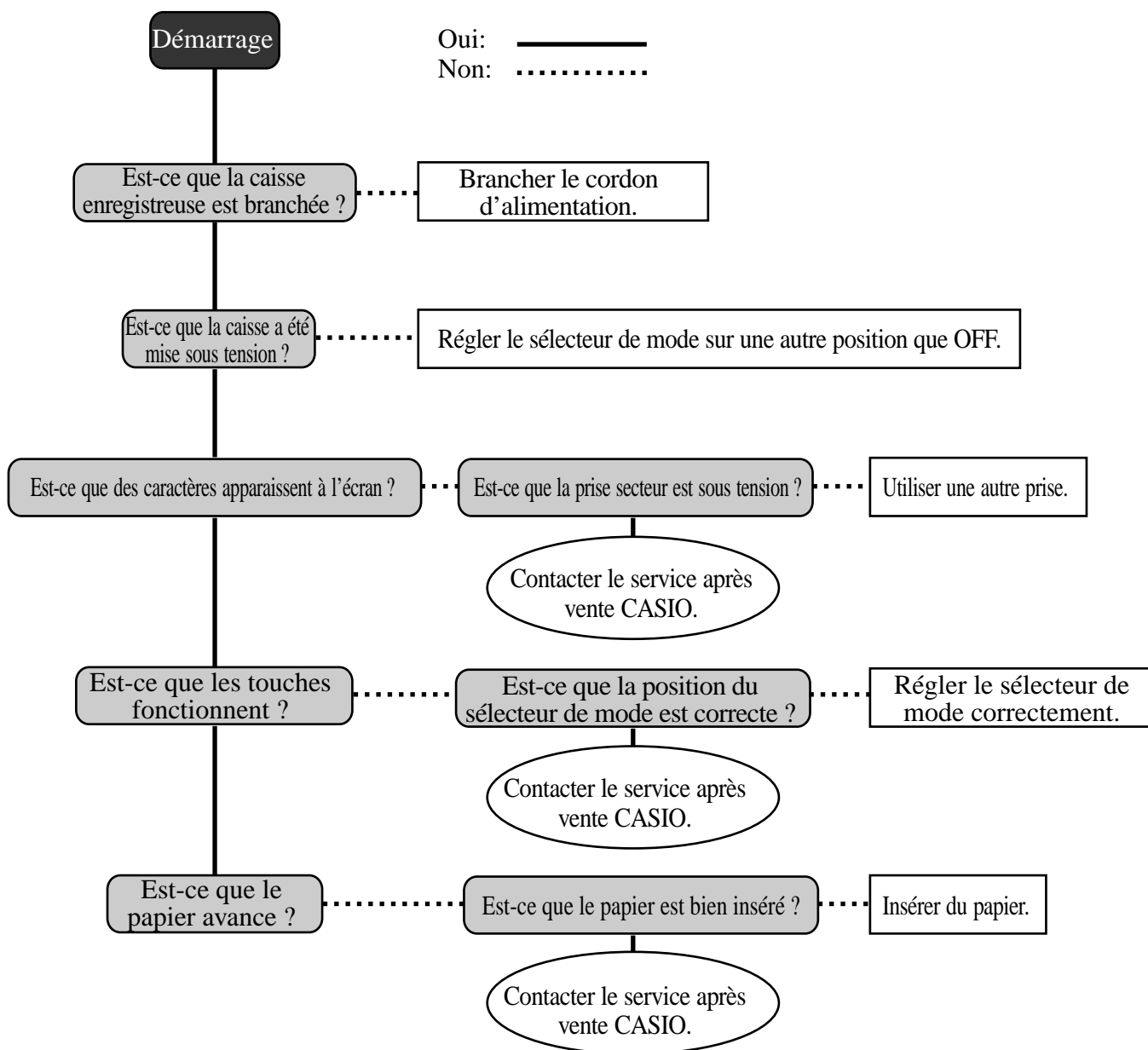

### En cas de coupure de courant

Si l'alimentation de la caisse enregistreuse est coupée par une panne de courant ou autre, attendre simplement que l'électricité soit rétablie. Les détails d'une transaction en cours ainsi que les données des ventes enregistrées sont protégées par les piles de sauvegarde.

- Coupure de courant pendant l'enregistrement  
Le sous-total des articles enregistrés jusqu'à la coupure de courant restent enregistrés. Il est possible de poursuivre l'enregistrement lorsque l'électricité est rétablie.
- Coupure de courant pendant l'impression d'un relevé  
Les données imprimées avant la coupure de courant restent enregistrées. Il est possible d'émettre un relevé lorsque l'électricité est rétablie.
- Coupure de courant pendant l'impression d'un ticket et du journal  
L'impression continue lorsque l'électricité est rétablie. La ligne en cours d'impression au moment de la coupure de courant est imprimée entièrement.
- Autre  
Le symbole de coupure de courant est imprimé et ce qui était imprimé au moment de la coupure est entièrement réimprimé.

#### Important !

L'impression d'un ticket de caisse/journal ou l'impression d'un relevé en cours ne peut être interrompue que par l'extinction de la caisse enregistreuse.

### Lorsque la lettre L apparaît à l'écran

#### A propos de l'indicateur de faible charge des piles...

L'indicateur suivant apparaît à l'écran lorsque les piles sont faibles.



Si cet indicateur apparaît lorsque la caisse enregistreuse est allumée, il peut indiquer trois choses :

- La caisse enregistreuse ne contient pas les piles de sauvegarde.
- La charge des piles de sauvegarde insérées dans la caisse enregistreuse a atteint un certain niveau.
- Les piles insérées dans l'appareil sont vides.

Pour éteindre cette lettre, appuyer sur la touche .

#### Important !

Lorsque l'indicateur de faible charge des piles apparaît à l'écran, insérer le plus tôt possible un jeu de trois piles neuves. Si l'alimentation est coupée ou si la caisse enregistreuse est débranchée lorsque cet indicateur s'allume, toutes les données des ventes et tous les réglages seront supprimés.

**LE CORDON D'ALIMENTATION DE LA CAISSE ENREGISTREUSE DOIT ETRE BRANCHE PENDANT LE REMPLACEMENT DES PILES.**



## Pour remplacer le rouleau de papier du journal

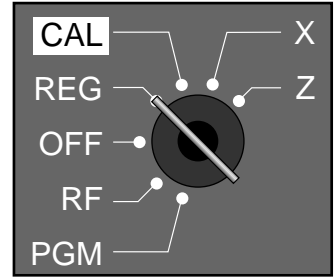

### Point 1

Mettre le sélecteur de mode en position REG et retirer le couvercle de l'imprimante.



### Point 2

Appuyer sur **JOURNAL FEED** pour faire avancer le papier de 20 cm environ.



### Point 6

Sortir le journal imprimé de la bobine.



### Point 3

Couper le papier du journal à un endroit où rien n'est imprimé.



### Point 7

Ouvrir le bras du cylindre.



### Point 4

Retirer la bobine réceptrice de son support.



### Point 8

Retirer l'ancien rouleau de papier de la caisse enregistreuse.



### Point 5

Retirer le guide de papier de la bobine réceptrice.

### Point 9

Insérer un nouveau rouleau.

Passer à l'étape 3 de la page 10 de ce manuel.

## Pour remplacer le rouleau de papier des tickets de caisse



### Point 1

Mettre le sélecteur de mode en position REG et retirer le couvercle de l'imprimante.

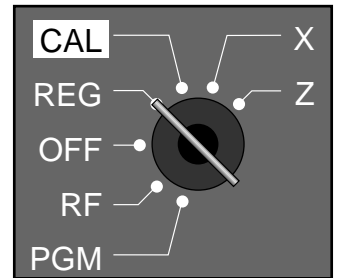

### Point 2

Ouvrir le bras de cylindre.



### Point 3

Retirer l'ancien rouleau de papier de la caisse enregistreuse.

### Point 4

Insérer un nouveau rouleau.

Passer à l'étape 3 de la page 9 de ce manuel.

#### REMARQUE :

Après la programmation, taper sur **6 2 0 0** et **SUB TOTAL** en mode PGM 3 (mode PGM ⇒ **3 SUB TOTAL**) pour sauvegarder le programme dans la mémoire non volatile.

(Cette opération prend 10 secondes.)

## Options

### Housse imperméable WT-82

Cette housse protège le clavier de l'humidité.

Consulter le revendeur CASIO pour le détail.

# Fiche technique

## Méthode de saisie

Saisie : Clavier à 10 touches ; 8 touches avec mémoire (2 touches de bascule)  
 Rayon : Clavier complet

## Ecran

Montant 8 chiffres (suppression des zéros) ; Nombre de répétitions, Ticket de caisse ON/OFF  
 Caractères 8 chiffres ; Descripteur d'article, Descripteur de touche, Mode

## Imprimante

Impression : Impression thermique à matrice points (tickets et journal)  
 24 caractères (montant 10 caractères/descripteur 8, 12 ou 24 caractères)  
 Journal : Bobinage automatique  
 Vitesse d'impression : 14 lignes max./seconde  
 Vitesse d'avance : 14 lignes max./seconde  
 Rouleau papier : 58 mm × 80 mm Ø (max.)  
 CASIO P-5880T

## Calculs

Saisie 8 chiffres ; Enregistrement 7 chiffres ; Total 8 chiffres

## Données chronologiques

Impression de la date : Automatique sur les tickets et le journal  
 Calendrier automatique  
 Impression de l'heure : Automatique sur les tickets et le journal  
 Indication de l'heure : Système 24 heures

## Avertisseur

Signal de confirmation de saisie ; Tonalité d'erreur

## Totaliseurs

Catégorie	Nombre de totaliseurs	Contenu				Totaliseur périodique
		Montant (10 chiffres)	Nombre d'articles (4 chiffres)	Nombre (4 chiffres)	Nombre de clients (4 chiffres)	
Rayon	24	✓	✓ *1			✓
PLU	1500	✓	✓ *1			
Ventes horaires	24	✓			✓	
Mensuel	31	✓			✓	
Employé	15	✓			✓	
Transaction	33	✓ ou	✓ ou	✓ ou	✓	✓
Total général des ventes non réinitialisable	1	✓ *2				
Nombre de remises à zéro	6			✓		✓
No. consécutif	1			✓		

\*1 : Entier à 4 chiffres + 2 décimales, \*2 : 12 chiffres

## Piles de sauvegarde

L'autonomie réelle des piles de sauvegarde (trois piles neuves SUM-3 ou UM-3) est d'environ un an à compter de l'installation dans la caisse enregistreuse.

## Alimentation/ Consommation

Indiquées sur le côté droit de la caisse enregistreuse

## Température de fonctionnement

0°C ~ 40°C

## Humidité

10 ~ 90%

## Dimensions et poids

291 mm (H) × 410 mm (L) × 474 mm (P)/11 kg ..... avec tiroir de taille moyenne

La marque CE est valide pour les pays de l'Union Européenne. Déclaration de conformité par :



Casio Electronics Co., Ltd.  
 Unit 6, 1000 North Circular Road  
 London NW2 7JD, U.K.

\* La conception et les spécifications peuvent être modifiées sans préavis.

## A

A l'arrivée 42  
Affichage de l'heure 24  
Affichage de l'heure et de la date 24  
Annulation 20, 40  
Arrondi 15  
Arrondi (arrondi australien) 15  
Arrondi (arrondi danois) 15  
Arrondi (arrondi spécial) 15  
Arrondi australien 15  
Arrondi danois 15, 65  
Arrondi spécial 15  
Au départ 42

## B

Bobine réceptrice 17

## C

Calcul de taxe 27  
Carte de crédit 21, 34  
Chèque 21, 34  
Clavier 17, 20  
Clavier de caractères 53  
Clavier à 10 touches 20  
Clé de l'opérateur 17  
Clé de programmation 17  
Clé de tiroir-caisse 17  
Clés de mode 17  
Code d'erreur 78  
Conversion de devises 20, 62  
Correction 38  
Correction d'erreur 20, 39  
Coupure de courant 80  
Couvercle d'imprimante 17

## D

Descripteur de relevé 48  
Descripteurs de touches 48, 52  
Déclaration de montant 44, 70, 73

## E

Ecran 17, 19  
Ecran client 17, 19  
Ecran de l'opérateur 17, 19  
Ecran orientable 17, 19  
Ecran principal 17, 19  
Effacement 20, 38  
Effacement/effacement complet 21  
Egal 21

## F

Fonction de contrôle de l'employé 42

## H

Heure d'été 68

## I

Impression de la programmation 75, 76, 77  
Impression du détail de la TVA 65  
Impression du journal comprimé 45  
Impression du sous-total 45  
Impression du taux de la taxe avec le totaliseur de taxe 47  
Impression du taux de vente 47  
Imprimante 17  
Indicateur de faible charge des piles 80  
Indicateur de ticket de caisse ON/OFF 19  
Insertion du rouleau de papier 9  
Installation du papier 9  
Installation du rouleau de papier 9  
Interdiction d'annulation 44

## J

Journal 22  
Journal incomplet 22, 45

## L

Lettre L 80  
Lever de déverrouillage de tiroir-caisse 18  
Liaison de groupes 57, 59  
Liaison de rayons 56  
Limitation des montants maximaux 65  
Limitation du montant maximal 65, 67  
Limitation du nombre maximal de chiffres 54, 56, 59, 67  
Liste de codes de caractères 54

## M

Message 22  
Message commercial 22  
Message du ticket de caisse 50  
Message d'en-tête 22  
Message final 22  
Mode CAL 18  
Mode calculatrice 18, 21, 67  
Mode de remboursement 18  
Mode d'enregistrement 18  
Mode PGM 18  
Mode PROGRAM 18  
Mode READ (sans remise à zéro) 18  
Mode REG 18  
Mode RESET (avec remise à zéro) 18  
Mode RF 18  
Mode STAND-BY 18  
Mode X 18  
Mode Z 18  
Moins (réduction) 20, 32  
Multiplication 20, 25, 29

## N

No. consécutif 22  
Nom d'employé 48, 49  
Nombre d'articles 22  
Numéro de machine 47  
Numéro de magasin (numéro de machine) 46  
Numéro d'employé 47

## O

Omission des totaux égaux à zéro 47  
Ouverture 20, 59

## P

Plage de No. consécutifs 47  
Plateau multifonctions 17, 18  
PLU 20, 28, 29, 51, 57, 69, 71, 75  
Pointage de l'employé 42  
Pourcentage 20, 30  
Prix 20, 60  
Prix programmé 26, 27, 28  
Programmation du barème de taxation 13, 15  
Préparation de la monnaie 24

## R

Rappel de la mémoire 21, 67  
Rayon 19, 20, 25, 26, 48, 55, 69, 73, 76  
Rayon négatif 54, 56, 59  
Rayon pour avance remboursable 54, 56, 59  
Rayon secondaire 56, 59, 60  
Relevé avec remise à zéro 41, 69, 71, 72, 73, 74  
Relevé des ventes quotidiennes 41, 73  
Relevé financier 70  
Relevé périodique 74  
Relevé sans remise à zéro 69, 70, 71, 72, 73, 74  
Relevé X (relevé sans remise à zéro) 69, 70, 71, 72, 73, 74  
Relevé Z (relevé avec remise à zéro) 41, 69, 71, 72, 73, 74  
Remboursement (retour) 35, 36  
Remise (pourcentage) 20, 30  
Remise à zéro du No. consécutif 44  
Remplacement du rouleau de papier 81, 82  
Retour 35, 36  
Reçu en acompte 21, 37  
Réduction (moins) 20, 32  
Réglage de la date 12  
Réglage de l'heure 12  
Répétition 19, 25, 29, 60

## S

Saisie de caractères 53  
Saisie obligatoire du montant soumis 65  
Sans addition 20, 34  
Sans vente 20, 40  
Serrure de tiroir-caisse 17  
Solde créditeur 67  
Sortie de caisse 37  
Sous-total 21, 25  
Spécifications du rouleau de papier 83  
Stagiaire 47, 73, 74  
Symbole de séparation de chiffres 45  
Symbole décimal 45  
Système horaire (12/24 heures) 45  
Sélecteur de mode 17, 18

## T

Ticket de caisse après finalisation 20, 43  
Tiroir-caisse 17, 18  
Titre de relevé 48, 49  
Total général des ventes 40, 73  
Total général non réinitialisable 40, 73  
Touche CAPS 53  
Touche de bascule 53  
Touche de doublement des lettres 53  
Touche de fin de programmation 53  
Touche de saisie de caractère 53  
Touche de soumission en espèces 21  
Touche de validation de caractère 53  
Touche d'avance 20  
Touche d'avance de papier 20  
Touche d'espacement 53  
Touche d'espacement/validation de code de caractère 53  
Touche d'opération arithmétique 21  
Touche d'ouverture du tiroir-caisse 21  
Touches alphabétiques 53  
Type de taxe 26, 28, 30, 32

## V

VAT (TVA) 61  
Vente d'article unique 25, 29, 54, 57, 59, 60

**CASIO®**

**CASIO COMPUTER CO., LTD.**  
6-2, Hon-machi 1-chome  
Shibuya-ku, Tokyo 151-8543, Japan

MO0201-A Printed in Indonesia

TE-2000\*F