

F
A LIRE ATTENTIVEMENT AVANT TOUTE UTILISATION ET A CONSERVER
Vous venez d'acheter un radiateur bain d'huile idéal pour un chauffage rapide des différentes pièces de la maison. Sa très grande compacité vous permettra de le ranger facilement et de le déplacer aisément d'une pièce à l'autre pour un meilleur confort.

I- AVERTISSEMENTS

Il est essentiel de lire attentivement cette notice et d'observer les recommandations suivantes :

- Pour votre sécurité, cet appareil est conforme aux normes et réglementations applicables (Directives Basse Tension, Compatibilité Electromagnétique).
 - Avant chaque utilisation, vérifiez le bon état général de l'appareil, de la prise et du cordon.
 - Ne pas tirer le câble d'alimentation ou l'appareil même pour débrancher la prise de courant du socle mural.
 - Dérouler complètement le cordon avant chaque utilisation.
 - Ne placer pas l'appareil juste en dessous d'une prise de courant.
 - N'introduisez jamais d'objet à l'intérieur de l'appareil (ex : aiguilles...).
 - Cet appareil n'est pas prévu pour être utilisé par des personnes (y compris les enfants) dont les capacités physiques, sensorielles ou mentales sont réduites, ou des personnes dénuées d'expérience ou de connaissance, sauf si elles ont pu bénéficier, par l'intermédiaire d'une personne responsable de leur sécurité, d'une surveillance ou d'instructions préalables concernant l'utilisation de l'appareil. Il convient de surveiller les enfants pour s'assurer qu'ils ne jouent pas avec l'appareil.
 - Ne faites pas fonctionner votre appareil dans un local empoissieré ou un local présentant des risques d'incendie.
 - Cet appareil est destiné à un usage domestique uniquement. Il ne peut donc pas être utilisé pour une application industrielle.
 - La garantie sera annulée en cas d'éventuels dommages résultant d'une mauvaise utilisation.
 - Si le câble d'alimentation est endommagé, il doit être remplacé par le fabricant, son service après-vente ou une personne de qualification similaire, afin d'éviter un danger.
 - De plus : le radiateur est rempli d'une huile spéciale dont la quantité est exactement définie par rapport à sa dimension.
- Les réparations nécessitant l'ouverture du corps du radiateur doivent, de ce fait, être entreprises exclusivement par le fabricant ou par son service après-Vente (idem dans le cas où le radiateur aurait perdu de l'huile.)
- Les réglementations concernant l'élimination de l'huile lorsque l'appareil de chauffage est mis au rebut doivent être respectées.
 - L'installation de l'appareil, et son utilisation doivent toutefois être conformes aux réglementations en vigueur dans votre pays.

2- TRES IMPORTANT :

- **Afin d'éviter une surchauffe ne pas couvrir l'appareil.**
- **Maintenir l'appareil à 50 cm de tout objet (murs, rideaux, aérosols).**
- **NE JAMAIS L'UTILISER INCLINE OU COUCHE sur un côté.**
- **Cet appareil ne doit pas être utilisé dans un local humide.**
- **Ne pas utiliser cet appareil à proximité d'une baignoire, douche, lavabo, piscine.**
- **NE JAMAIS LAISSER DE L'EAU S'INTRODUIRE DANS L'APPAREIL.**
- **NE PAS TOUCHER L'APPAREIL AVEC LES MAINS HUMIDES.**
- **En cas d'absence prolongée : basculez les interrupteurs sur la position ● initiale et débranchez votre appareil.**

3- TENSION

- Avant la première utilisation, vérifiez que la tension de votre installation corresponde bien à celle marquée sous l'appareil.
- Votre appareil doit fonctionner avec une prise de courant avec contact de terre. C'est un appareil classe I.

4- SECURITE

- Sécurité thermique
- En cas d'échauffement anormal, un dispositif de sécurité coupe le fonctionnement de l'appareil puis le remet en route automatiquement après refroidissement.

5- FIXATION DES ROULETTES

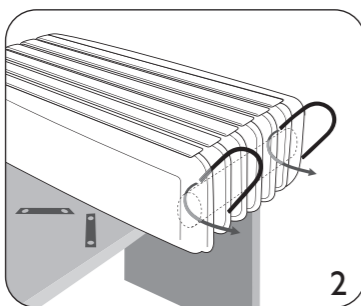
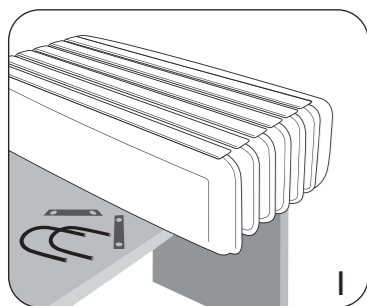

Placez l'arceau entre le premier et le deuxième élément.

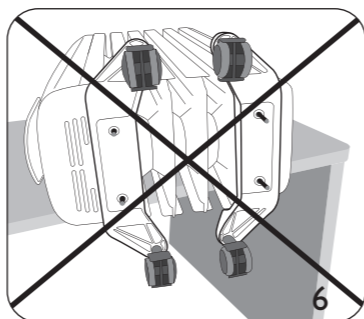
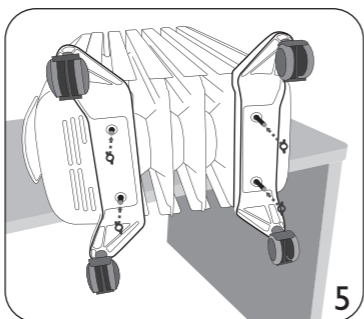
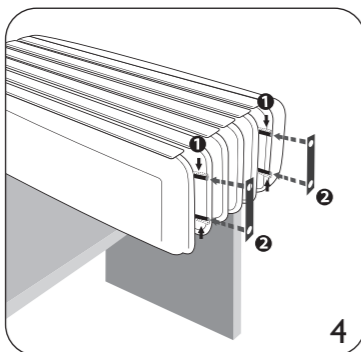
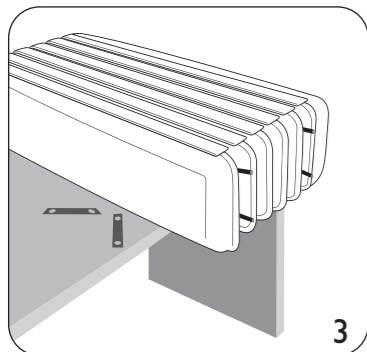

6- FONCTIONNEMENT

Mise en marche et choix de fonctionnement :

- Choix de la puissance :
- Mod BU5510 :**
- Un interrupteur (-) basculé et son voyant allumé : **puissance 600W.**
- Un interrupteur (=) basculé et son voyant allumé : **puissance 900W.**
- Les 2 interrupteurs (- + =) basculés et les 2 voyants allumés : **puissance 1500W.**

Mod BU5520 :

- Un interrupteur (-) basculé et son voyant allumé : **puissance 800W.**
- Un interrupteur (=) basculé et son voyant allumé : **puissance 1200W.**
- Les 2 interrupteurs (- + =) basculés et les 2 voyants allumés : **puissance 2000W.**

• Thermostat:

Le réglage de la température se fait en fonction de votre sensation de confort en tournant le bouton (B).



• Position hors gel * :

Cette position vous permet de maintenir automatiquement la température au dessus de 0°C dans un local normalement isolé et dont le volume correspond à la puissance de votre appareil.

Pour cela, branchez votre appareil et tournez le bouton (B) afin de placer le repère en face du symbole " * " et enclenchez un des deux interrupteur de sélection de puissance (C; voyant allumé).

7- ENTRETIEN

- Votre appareil doit être débranché avant toute opération d'entretien.
- Vous pouvez le nettoyer avec un chiffon légèrement humide.
- IMPORTANT : Ne jamais utiliser de produits abrasifs qui risqueraient de détériorer l'aspect de votre appareil.

8- RANGEMENT

- Votre appareil est doté d'un enrouleur de cordon situé en bas de l'appareil, côté commandes.
- Il est impératif de bien laisser refroidir l'appareil avant d'enrouler le cordon.
- Lorsque vous n'utilisez pas l'appareil, celui-ci doit être placé dans un local à l'abri de l'humidité.

9- EN CAS DE PROBLEME

- Ne démontez jamais votre appareil vous-même.
- Un appareil mal réparé peut présenter des risques pour l'utilisateur.
- Avant de contacter un Centre Service Agréé de notre réseau, assurez-vous que l'appareil est en position normale de fonctionnement.

10- PARTICIPONS À LA PROTECTION DE L'ENVIRONNEMENT !



- ① Votre appareil contient de nombreux matériaux valorisables ou recyclables.
- ➔ Confiez celui-ci dans un point de collecte ou à défaut dans un centre service agréé pour que son traitement soit effectué.

CERTIFICAT DE GARANTIE / GARANTIEBEWIJS

référence produit/referentie produkt :	
date d'achat/aankoopdatum :	
cachet du vendeur/ stempel verdeler :	

FRANCE

En plus de la garantie légale qui découle des articles 1641 et suivants du Code Civil, due en tout état de cause sur des défauts et vices cachés de l'appareil, Calor assure une garantie contractuelle de 1 an à partir de la date d'achat, sauf législation spécifique à votre pays. Cette garantie (pièces et main d'œuvre) ne couvre pas les bris par chute et choc, les détériorations provoquées par un emploi anormal, les erreurs de branchement, le non-respect des conditions d'utilisation prescrites dans la notice d'emploi ou les réparations ou vérifications effectuées par des personnes non qualifiées par Calor.

Pour être valable, ce bon de garantie doit être :

- 1** - certifié par le vendeur (date et cachet)
- 2** - joint à l'appareil en cas de réparation sous garantie

BELGIQUE /BELGIË

Calor garantit cet appareil contre tous défauts et vices cachés 1 an à partir de la date d'achat. Cette garantie (pièces et main d'œuvre) ne couvre pas les bris par chute et choc, les détériorations provoquées par un emploi anormal, les erreurs de branchement, le non-respect des conditions d'utilisation prescrites dans la notice d'emploi ou les réparations ou vérifications effectuées par des personnes non qualifiées par Calor. Calor waarborgt dit apparaat tegen alle fouten en verborgen gebreken gedurende 1 jaar na datum van aankoop.

Deze garantie (onderdelen en arbeidslonen) dekt niet de breuk door val of schok, beschadigingen veroorzaakt door abnormaal gebruik, vergissingen bij de elektrische aansluitingen, het niet-naleven van de gebruiksvoorwaarden voorgeschreven in de gebruiksaanwijzing en de herstellingen of het nazicht uitgevoerd door andere personen dan deze erkend door Calor.

Om geldig te zijn, moet dit garantiebewijs :

- 1** - Voor waar verklaard worden door de verkoper (datum en stempel).
- 2** - Bij het apparaat gevoegd worden in geval van herstelling onder waarborg.

SERVICE APRÈS-VENTE / DIENST NA VERKOOP

FRANCE

• Des Centres-Service Agréés par Calor assurent notre service après-vente. Ils sont à votre disposition pour toute intervention sur nos produits sous garantie et hors garantie, la vente de nos accessoires et pièces détachées. Pour connaître la liste de ces Centres - Service ou pour tout autre renseignement, vous pouvez nous contacter :

• Service Consommateurs : CALOR
 BP 15 - 69131 ECULLY Cedex
 Minitel 3615 Code Calor



Internet : www.calor.fr

Si vous ne pouvez pas acquérir les accessoires dont vous avez besoin dans votre point de vente habituel, vous pouvez, depuis la France, passer commande par minitel.

BELGIQUE /BELGIË

• **Des Centres-Service Agréés par Calor assurent notre service après-vente. Ils sont à votre disposition pour toute intervention sur nos produits sous garantie et hors garantie, la vente de nos accessoires et pièces détachées.**

Pour connaître la liste de ces Centres- Service ou pour tout autre renseignement, vous pouvez nous contacter.

• **Calor beschikt, naast onze eigen dienst na verkoop (zie onderstaand adres), over gewestelijke erkende centra die onze dienst na verkoop verzekeren.**

Zij staan eveneens ter uwer beschikking voor elke interventie binnen of buiten garantie en voor de verkoop van accessoires en wisselstukken. Om deze lijst te bekomen of voor elke andere informatie, kunt U ons contacteren :

• **Service Consommateurs / Consumentendienst :**

BELGIË - GROUPE SEB BELGIUM
 Avenue de l'Espérance - 6220 Fleurus
 Tel: 071 / 82.52.60 - Fax: 071 / 82.52.82

F - NOTICE D'EMPLOI

A lire attentivement et à conserver

NL - GEBRUIKSAANWIJZING

Zorgvuldig lezen en bewaren

D - GEBRAUCHSANWEISUNG

Vor Gebrauch Sicherheitsvorschriften durchlesen

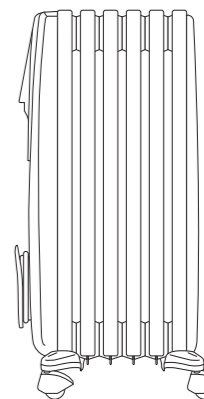

BU5510

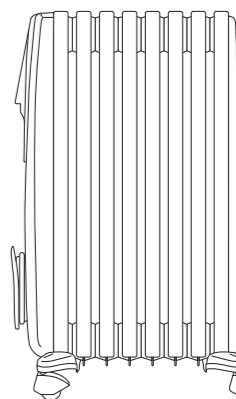

BU5520

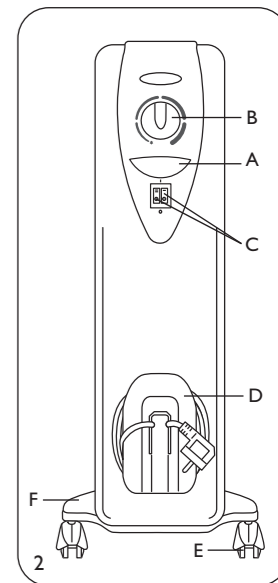
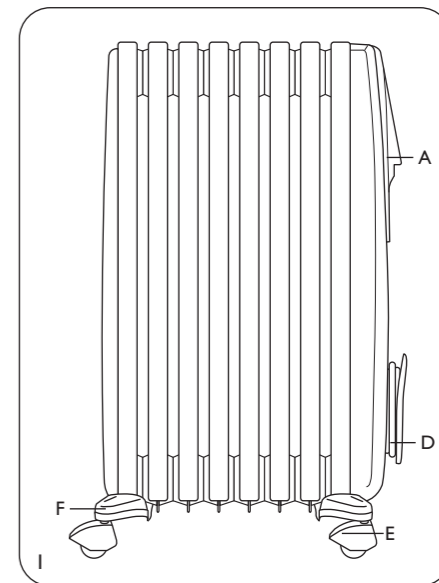

- F** A. Poignée
- B. Bouton de thermostat
- C. Interrupteurs de réglage
- D. Enrouleur de cordon
- E. Roulettes
- F.Axes

- D** A. Griff
- B. Thermostatkноп
- C. Einstellschalter
- D. Kabelaufwicklung
- E. Rollen
- F.Achsen

- NL** A. Handgreep
- B. Thermostaatknop
- C. Schakelaars voor instelling
- D. Snoerhaspel
- E. Wieltjes
- F.Assen