

Notice d'emploi

A lire attentivement et à conserver

Gebruiksaanwijzing

Zorgvuldig lezen en bewaren

Instructions for use

Please read carefully and keep in a safe place

029713 41/01 - (6890/95)

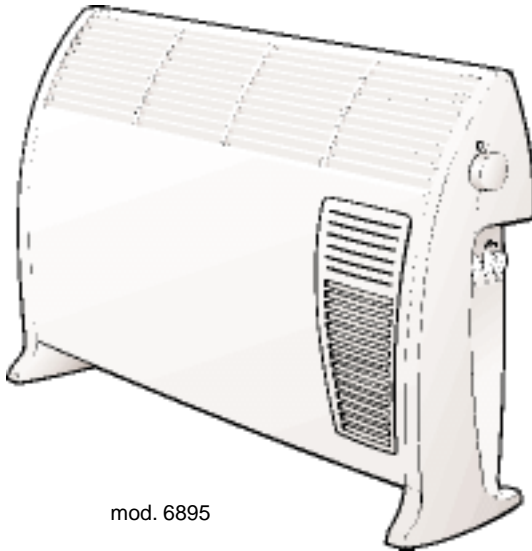

mod. 6895

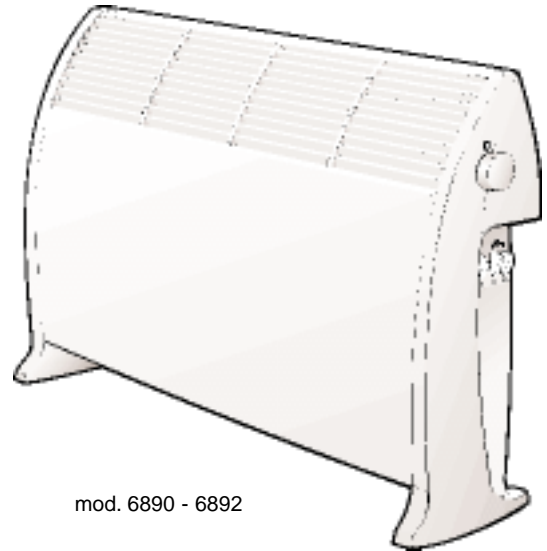

mod. 6890 - 6892

Français

- A. Grille de sortie d'air.
- B. Tableaux de commandes.
- C. Bouton de thermostat.
- D. Interrupteur de ventilation (mod. 6895).
- E. Interrupteurs de sélection de la puissance.
- F. Grille de sortie d'air "soufflant" (mod. 6895).
- G. Repère.
- H. Poignées.
- I. Pieds du convecteur.
- J. Zone d'entrée d'air.

Nederlands

- A. Vitgangsrooster lucht.
- B. Bedieningspanelen.
- C. Thermostaatknop.
- D. Ventilatieschakelaar (mod. 6895).
- E. Keuzeschakelaars vermogen.
- F. Vitgangsrooster "blaaslucht" (mod. 6895).
- G. Merkteken.
- H. Handgrepen.
- I. Poten van de convector.
- J. Toegangszone lucht.

English

- A. Air outlet vent.
- B. Control panel.
- C. Thermostat button.
- D. Fan switch (mod 6895).
- E. Power selection switches.
- F. Air "Blower" outlet vent (mod. 6895).
- G. Marker.
- H. Handles.
- I. Convector stand.
- J. Air intake area.

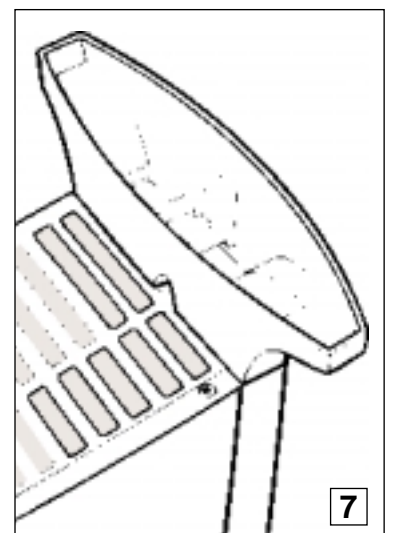
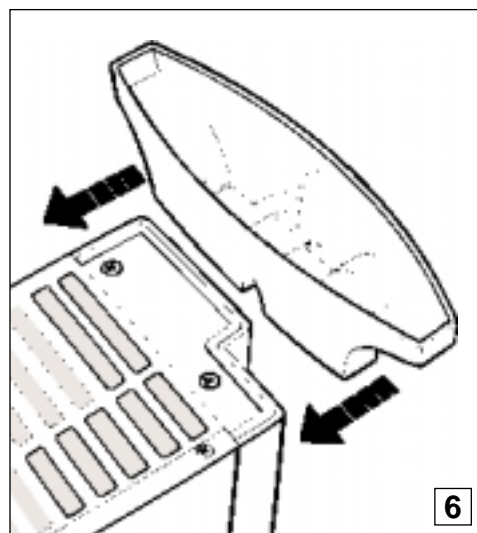
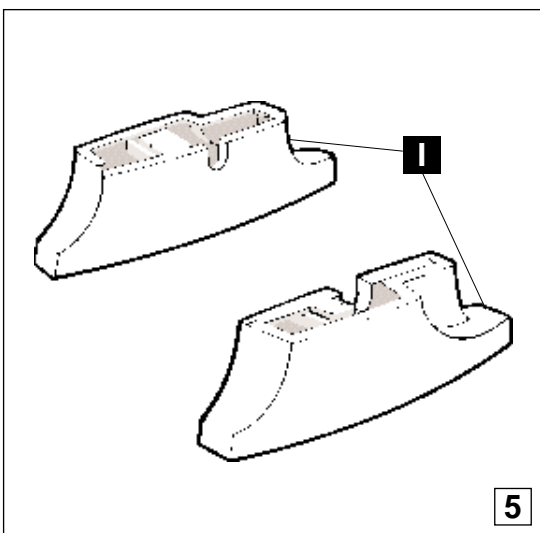
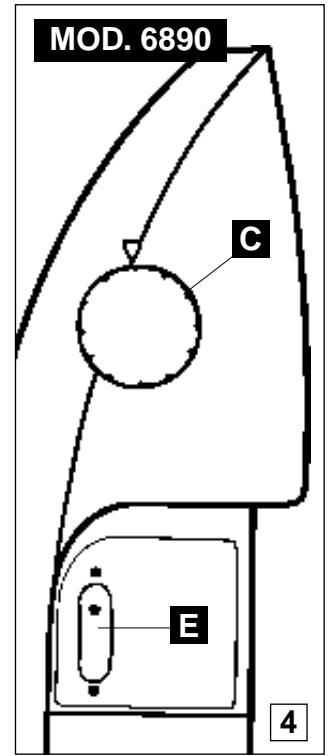
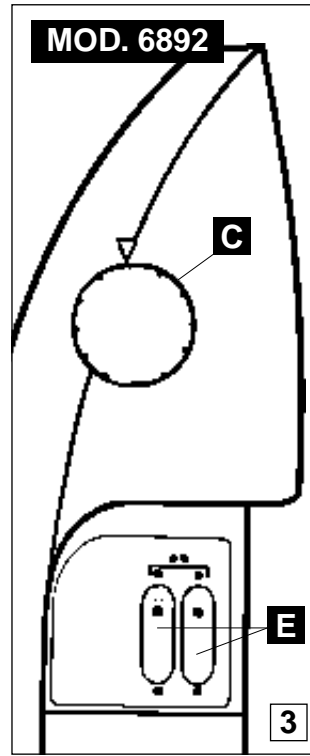
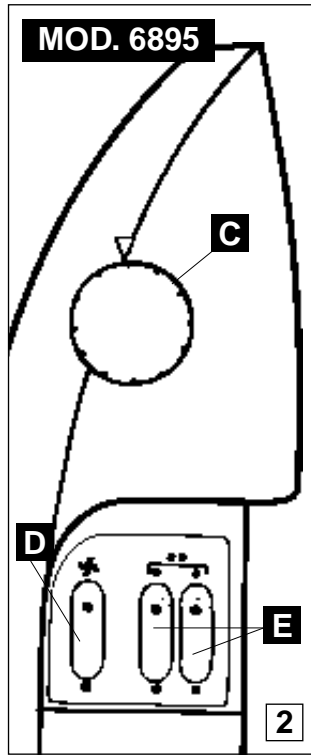
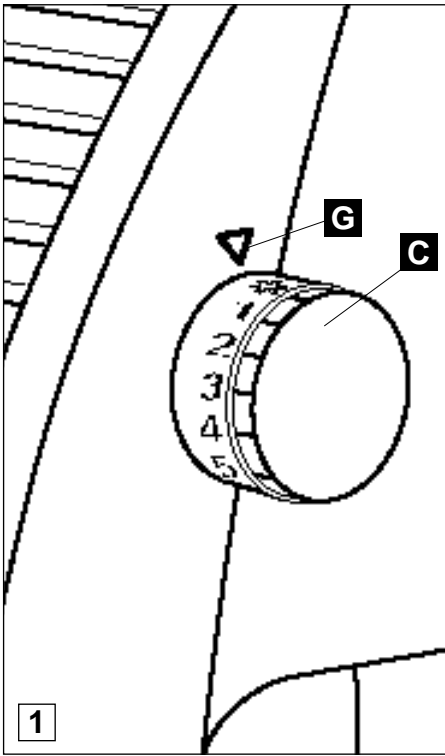
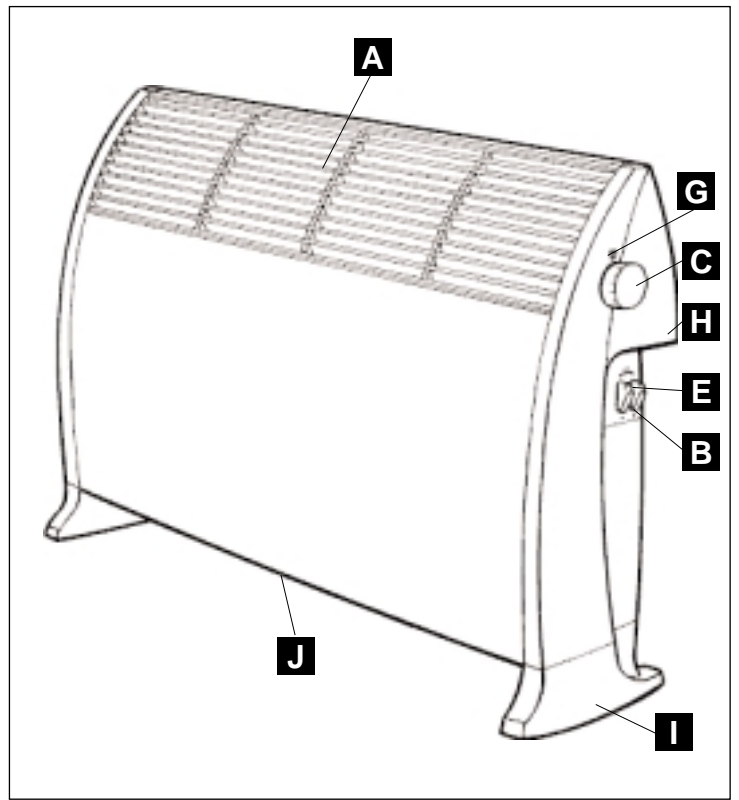
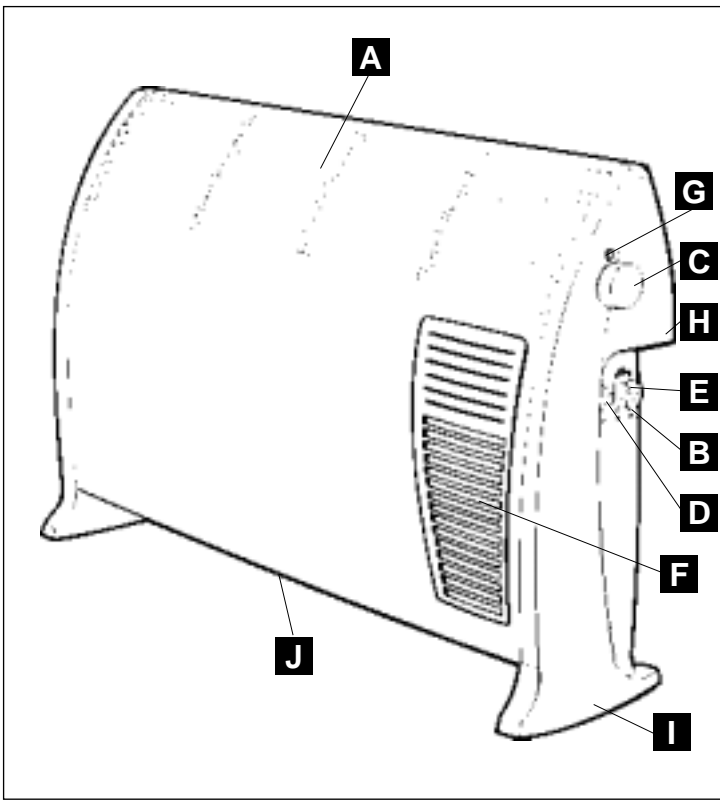

AVERTISSEMENTS

Il est essentiel de lire attentivement cette notice et d'observer les recommandations suivantes :

- Cet appareil est conforme aux directives communautaires 73/23/CEE et 89/336/CEE.
- Avant chaque utilisation, vérifiez le bon état général de l'appareil, de la prise et du cordon.
- Ne pas tirer le câble d'alimentation ou l'appareil même pour débrancher la prise de courant du socle mural.
- Dérouler complètement le cordon avant chaque utilisation.
- Ne placer pas l'appareil juste en dessous d'une prise de courant.
- N'introduisez jamais d'objet à l'intérieur de l'appareil (ex : aiguilles...).
- Lors de son utilisation, cet appareil doit être tenu hors de portée des jeunes enfants, des animaux et de certaines personnes handicapées.
- Ne faites pas fonctionner votre appareil dans un local empoussiéré ou un local présentant des risques d'incendie.
- Cet appareil est destiné à un usage domestique uniquement. Il ne peut donc pas être utilisé pour une application industrielle.
- La garantie sera annulée en cas d'éventuels dommages résultant d'une mauvaise utilisation.
- Si le câble d'alimentation est endommagé, il doit être remplacé par le fabricant, son service après-vente ou une personne de qualification similaire, afin d'éviter un danger.

TRES IMPORTANT :

- **NE JAMAIS COUVRIR L'APPAREIL, même temporairement, car il y a risque de surchauffe.**
- **Maintenir l'appareil à 50 cm de tout objet (murs, rideaux, aérosols).**
- **NE JAMAIS L'UTILISER INCLINE OU COUCHE sur un côté.**
- **Cet appareil ne doit pas être utilisé dans un local humide.**
- **Ne pas utiliser cet appareil à proximité d'une baignoire, douche, lavabo, piscine.**
- **NE JAMAIS LAISSER DE L'EAU S'INTRODUIRE DANS L'APPAREIL.**
- **NE PAS TOUCHER L'APPAREIL AVEC LES MAINS HUMIDES.**
- **En cas d'absence prolongée : basculez les interrupteurs sur la position arrêt (voyant éteint) et débranchez votre appareil.**
- **Avant de brancher l'appareil, placer correctement les pieds (voir schémas n° 5-6-7).**

1 - TENSION

- Avant la première utilisation, vérifiez que la tension de votre installation correspond bien à celle marquée sous l'appareil.
- j Votre appareil peut fonctionner avec une prise de courant sans terre. C'est un appareil de classe II (double isolation électrique .

2 - SECURITE

Sécurité thermique

- En cas d'échauffement anormal ou de basculement, un dispositif de sécurité coupe le fonctionnement de l'appareil puis le remet en route automatiquement après refroidissement. Si le défaut persiste ou s'amplifie, un fusible thermique arrête définitivement l'appareil, celui-ci doit alors être amené à un centre de service agréé.

3 - FONCTIONNEMENT

Mise en marche et choix de fonctionnement :

Important :

Lors de la première utilisation, il peut se dégager momentanément une légère odeur et de la fumée (phénomènes classiques sur tous les appareils neufs ; ils disparaîtront après quelques minutes).

• Choix de la puissance :

Mod. 6890 :

Votre appareil délivre une puissance de 2000 W.

Mod. 6892-6895 :

Un interrupteur basculé et son voyant allumé → puissance 1000 W.

Les 2 interrupteurs basculés et les 2 voyants allumés puissance → 2000 W.

• Thermostat :

Le réglage de la température se fait en fonction de votre sensation de confort en tournant le bouton (C) (fig. 1).

⊞ Position 9 : face au repère G : **plus chaud**

⊞ Position 1 : face au repère G : **moins chaud**

• Position hors gel

Cette position vous permet de maintenir automatiquement la température au dessus de 0°C dans un local normalement isolé et dont le volume correspond à la puissance de votre appareil.

Pour cela, branchez votre appareil et tournez le bouton (C) afin de placer le repère en face du symbole " " et enclenchez un interrupteur de sélection de puissance (E ; voyant éclairé).

• Fonction soufflerie (mod. 6895) :

Pour atteindre rapidement la température souhaitée, sélectionner la position soufflant et la pleine puissance.

4 - ENTRETIEN

- Votre appareil doit être débranché avant toute opération d'entretien.
- Vous pouvez le nettoyer avec un chiffon légèrement humide.
- IMPORTANT : Ne jamais utiliser de produits abrasifs qui risqueraient de détériorer l'aspect de votre appareil.
- Nous vous recommandons de nettoyer les grilles d'entrée et de sortie d'air au moins une fois par an ; (nettoyez au moyen d'un aspirateur si nécessaire).

5 - RANGEMENT

- Pour ranger votre appareil, il est possible d'enrouler le cordon autour des pieds de l'appareil et de clipper l'extrémité avec le clip cordon.
- Il est impératif de bien laisser refroidir l'appareil avant d'enrouler le cordon.
- Lorsque vous n'utilisez pas l'appareil, celui-ci doit être placé dans un local à l'abri de l'humidité.

6 - EN CAS DE PROBLEME

- Ne démontez jamais votre appareil vous-même. Un appareil mal réparé peut présenter des risques pour l'utilisateur.
- Avant de contacter un Centre Service Agréé de notre réseau (voir numéro azur en fin de notice), assurez-vous :
 - que l'appareil est en position normale de fonctionnement ;
 - que les grilles d'entrée et de sortie d'air sont totalement dégagées.