

## Notice d'emploi

A lire attentivement et à conserver

## Gebruiksaanwijzing

Zorgvuldig lezen en bewaren

## Instructions for use

Please read carefully and keep in a safe place

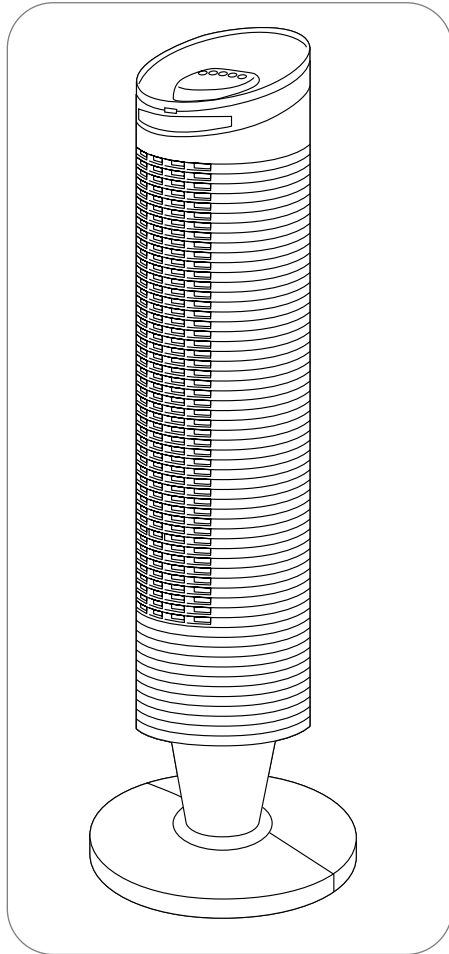

CD030045/41-03 VU6010/6020/6050

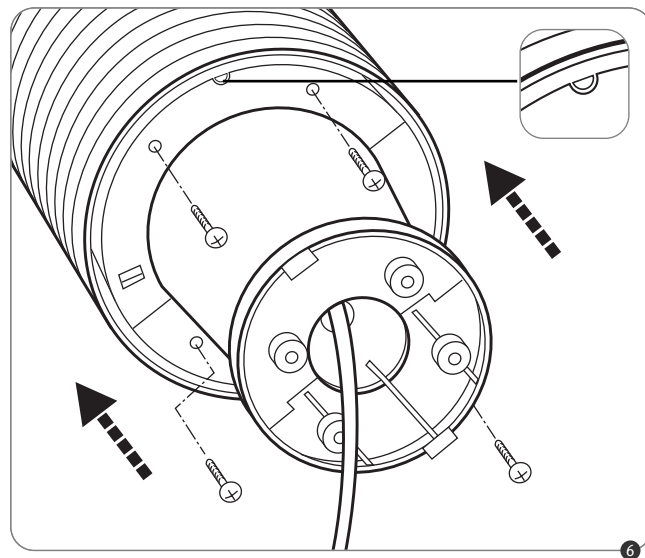
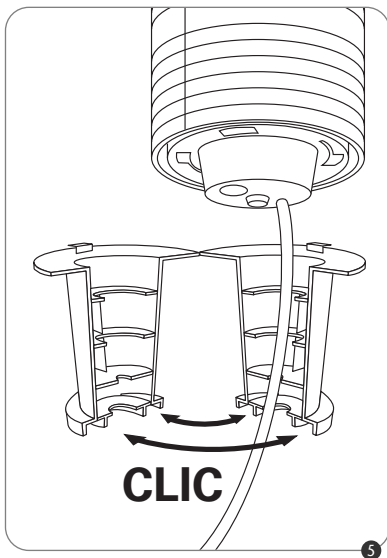
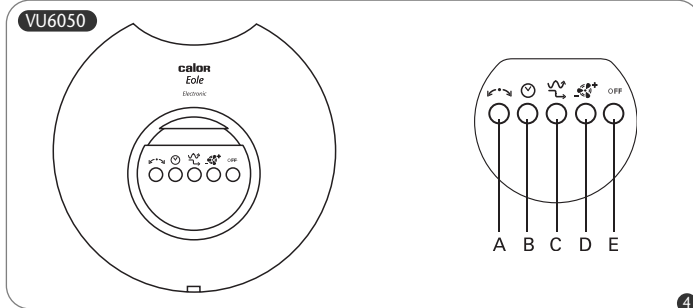
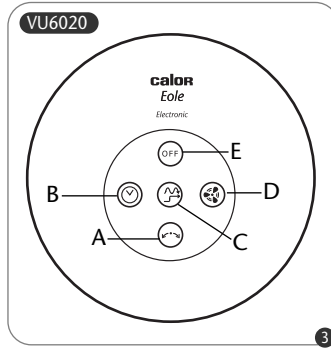
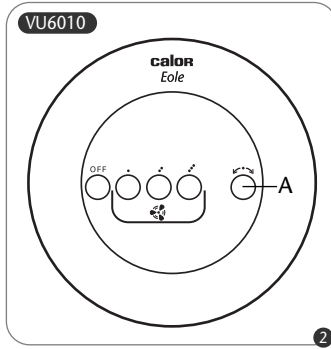
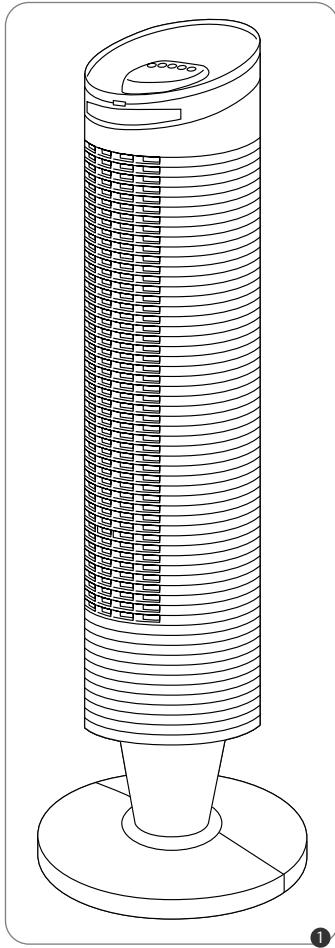

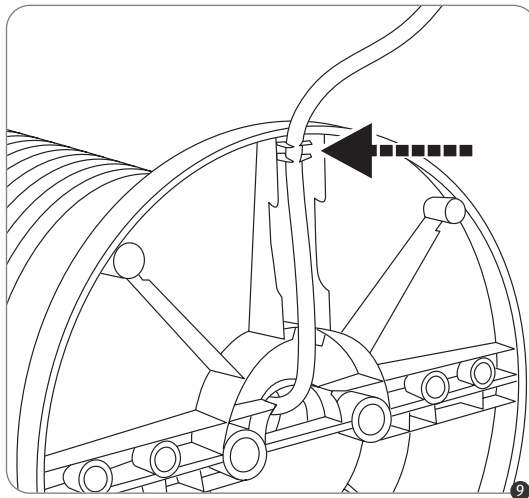
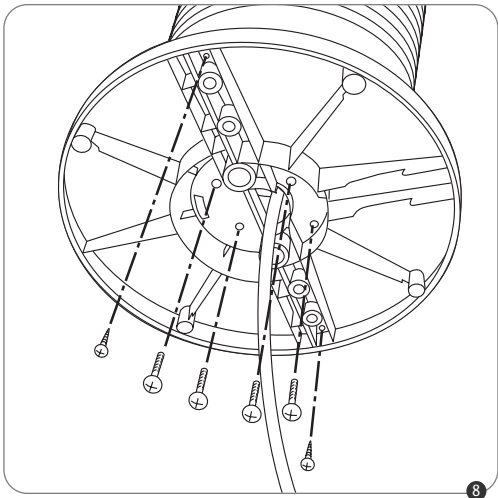
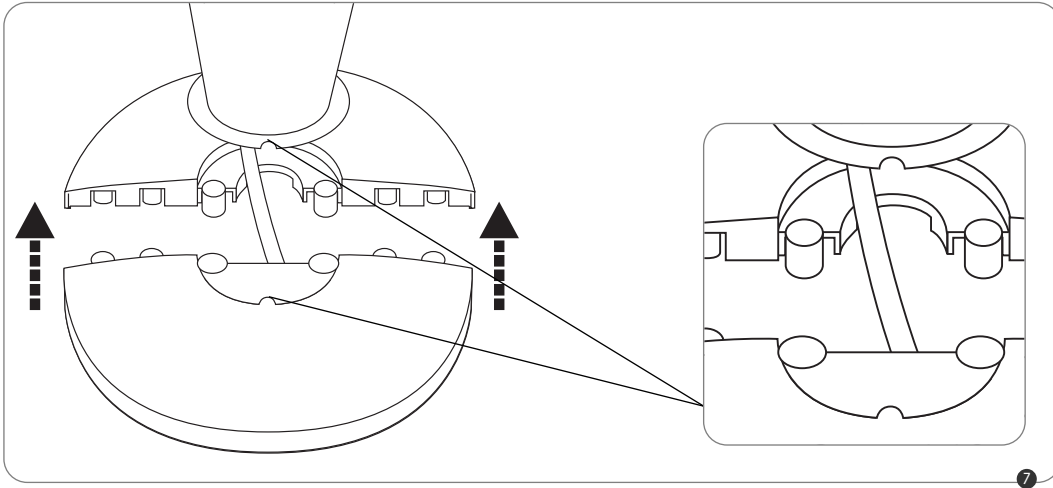

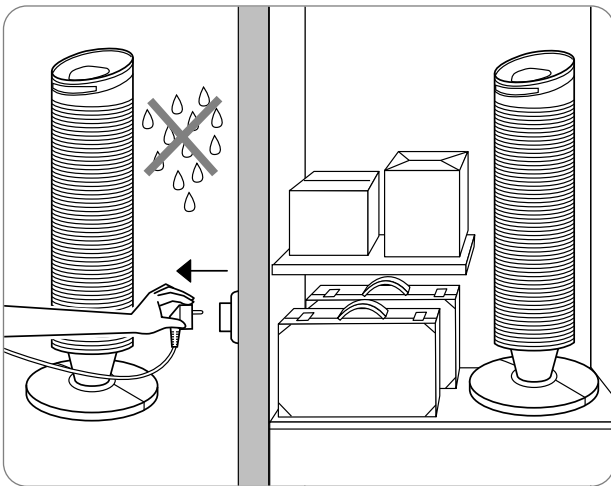
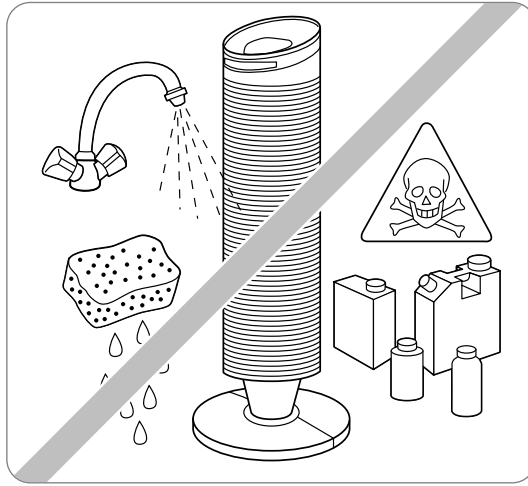
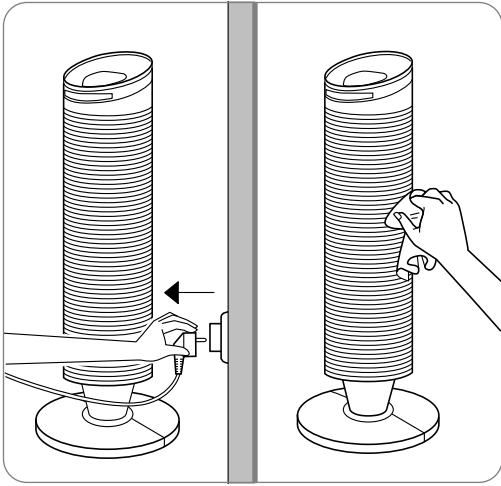

**Français**

Lisez attentivement le mode d'emploi ainsi que les consignes de sécurité avant toute utilisation.

**AVERTISSEMENTS****F**

Il est essentiel de lire attentivement cette notice et d'observer les recommandations suivantes :

- Cet appareil est conforme aux directives communautaires 73/23/CEE et 89/336/CEE
- Avant chaque utilisation, vérifier le bon état général de l'appareil.
- Lors de son utilisation, cet appareil doit être tenu hors de portée des jeunes enfants, des animaux et de certaines personnes handicapées.
- N'introduisez jamais d'objet à l'intérieur de l'appareil (ex: aiguilles...)
- Cet appareil est destiné à un usage domestique uniquement. Il ne peut donc pas être utilisé pour une application industrielle.
- Ne faites pas fonctionner votre appareil dans un local empoussiéré ou un local présentant des risques d'incendie.
- Ne pas tirer le câble d'alimentation ou l'appareil, même pour débrancher la prise de courant du socle mural.
- La garantie sera annulée en cas d'éventuels dommages résultant d'une mauvaise utilisation.
- En fin de vie de votre produit, vous devez l'évacuer dans un centre de valorisation des déchets spécialement prévu à cet effet (déchetterie).
- Si le câble d'alimentation est endommagé, il doit être remplacé par le fabricant, son service après vente ou une personne de qualification similaire afin d'éviter un danger.

**TRÈS IMPORTANT****F**

- NE JAMAIS LAISSER DE L'EAU S'INTRODUIRE DANS L'APPAREIL.
- NE PAS TOUCHER L'APPAREIL AVEC LES MAINS HUMIDES.
- Maintenir l'appareil à 50cm de tout objet (murs, rideaux, aérosols)
- Assurez-vous avant toute mise en fonctionnement que :
  - l'appareil soit intégralement assemblé comme l'indique la notice de montage.
  - l'appareil soit positionné sur un support stable
  - l'appareil soit en position normale de fonctionnement (sur son pied).

**TENSION****F**

- Avant la première utilisation, vérifiez que la tension de votre installation corresponde bien à celle marquée sous l'appareil.
- Votre appareil peut fonctionner avec une prise de courant sans terre. C'est un appareil classe II (double isolation électrique  ).

**MONTAGE****F**

- Votre appareil est livré démonté. Pour votre sécurité, il est très important de l'assembler correctement avant la première utilisation.
- Voir schémas 5, 6, 7, 8, 9.

**FONCTIONNEMENT MOD. VU6010****F**

En appuyant simplement sur les touches :

- Position OFF : arrêt de l'appareil
- Position • : ventilation douce
- Position •• : ventilation moyenne
- Position ••• : ventilation forte.
- Oscillation : Appuyez sur le bouton  si vous désirez un fonctionnement avec oscillation.

**FONCTIONNEMENT MOD. VU6020/6050**

**F**

Les boutons A, B et C définis ci-dessous ne sont opérationnels qu'après la mise en route de l'appareil et peuvent être utilisés simultanément.

• **Bouton A, commande de l'oscillation :**

- Appuyer une fois sur le bouton A le ventilateur oscille horizontalement.
- Pour stopper l'oscillation, appuyer une autre fois sur le bouton A.

• **Bouton B, programmation de l'arrêt automatique de l'appareil :**

Vous avez 4 choix: 1, 2, 4 ou 8 heures de fonctionnement.

- Appuyer une fois sur le bouton B , la minuterie 1 heure devient fonctionnelle, le voyant 1h s'allume.
- Appuyer une seconde fois sur le bouton B , la minuterie 2 heures devient fonctionnelle, le voyant 2h s'allume.
- Appuyer une troisième fois sur le bouton B , la minuterie 4 heures devient fonctionnelle, le voyant 4h s'allume.
- Appuyer une quatrième fois sur le bouton B , la minuterie 8 heures devient fonctionnelle, le voyant 8h s'allume.
- Pour stopper la fonction "TIMER" appuyer une autre fois sur le bouton B .



• **Bouton C, sélection du mode REDUCTION ou du mode VARIATION :**

<b>VARIATION :</b>	<b>REDUCTION :</b>
Vitesses aléatoires cycliques (de 90 secondes)	Vitesses aléatoires cycliques (de 90 secondes)+ Vitesses dégradées toutes les 30 minutes
Pré-sélection vitesse 	Pré-sélection vitesse 
Pré-sélection vitesse 	Pré-sélection vitesse 
Pré-sélection vitesse 	Pré-sélection vitesse 

Pré-sélectionner la vitesse de démarrage suivant votre besoin (voir tableau ci-dessus) puis sélectionner le mode REDUCTION ou le mode VARIATION (selon la méthode décrite ci-dessous):

- Appuyer une fois sur le bouton "C"; le mode "VARIATION" devient opérationnel et le voyant "VARIATION" s'allume.
- Appuyer une seconde fois sur le bouton C; le mode "REDUCTION" devient opérationnel et le voyant "REDUCTION" s'allume.
- Pour stopper appuyer une troisième fois sur le bouton C.



• **Bouton D, démarrage/sélection vitesse :**

- Appuyer une fois sur le bouton D , l'appareil démarre en vitesse 1, le voyant s'allume.
- Appuyer une seconde fois sur le bouton D , l'appareil passe en vitesse 2, le voyant s'allume.
- Appuyer une troisième fois sur le bouton D , l'appareil passe en vitesse 3, le voyant s'allume.
- Si vous appuyez une autre fois sur le bouton D , l'appareil passe de nouveau en vitesse 1, le voyant s'allume.

• **Bouton E, arrêt immédiat de l'appareil :**

- Appuyer sur le bouton E pour arrêter complètement l'appareil.

## TÉLÉCOMMANDE MOD.VU6050

Les boutons de la télécommande sont identiques à ceux du tableau de commande de l'appareil.

L'information est transmise à votre appareil par infrarouge à l'aide d'une diode émettrice située sur l'avant de la télécommande. Le récepteur infrarouge est situé sur le tableau de commande du ventilateur.

Ne rayez pas la diode émettrice, ni le récepteur infrarouge de votre ventilateur.

Pour utiliser la télécommande, diriger la diode émettrice en direction du récepteur infrarouge du ventilateur et appuyer sur le bouton désiré.

Assurez-vous qu'il n'y a pas d'obstacle entre la diode émettrice et le récepteur.

La portée maximale est d'environ 6 mètres face au ventilateur.

**Alimentation télécommande:**

La télécommande fonctionne avec 2 piles 1,5V type AAA ou LR03 alcalines, non fournies.

Placer les piles dans leur logement en prenant en compte les indications de polarité définies dans ce logement.

**Lors de chaque action sur le tableau de commande ou la télécommande, le ventilateur émet un BIP sonore .**

**IMPORTANT:**

**Si vous n'utilisez pas votre appareil, il est conseillé de le débrancher.**

## ENTRETIEN

**F**

- Votre appareil doit être débranché avant toute opération d'entretien.
- Vous pouvez le nettoyer avec un chiffon légèrement humide.
- **IMPORTANT: ne jamais utiliser de produits abrasifs qui risqueraient de détériorer les revêtements.**

## STOCKAGE

**F**

- Lorsque vous n'utilisez pas l'appareil, celui-ci doit être placé dans un local à l'abri de l'humidité.
- Pour une période de stockage, enlever les piles de la télécommande (mod. VU6050).

## EN CAS DE PROBLEME

**F**

En cas de dysfonctionnement ou d'appareil endommagé, contacter un Centre Service Agréé de notre réseau.

Ne démontez jamais votre appareil vous-même. Un appareil mal réparé peut présenter des risques pour l'utilisateur.