



# Hotpoint Hotpoint

ARISTON



**IT** Istruzioni per l'uso  
**EN** Operating instructions  
**FR** Mode d'emploi  
**RU** Инструкции по эксплуатации  
**TR** Kullanma talimatları

**PT** Instruções de Utilização  
**UA** Інструкції з експлуатації  
**KZ** Пайдалану нұсқаулығы  
**BG** Инструкции за употреба

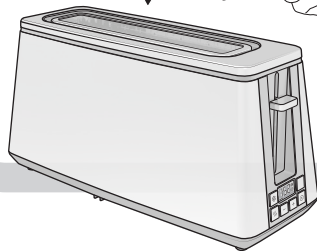
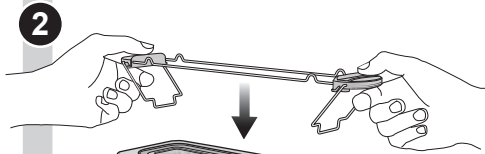
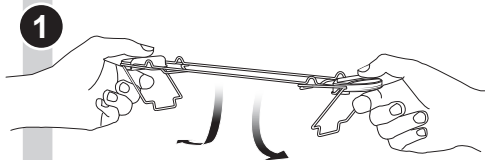
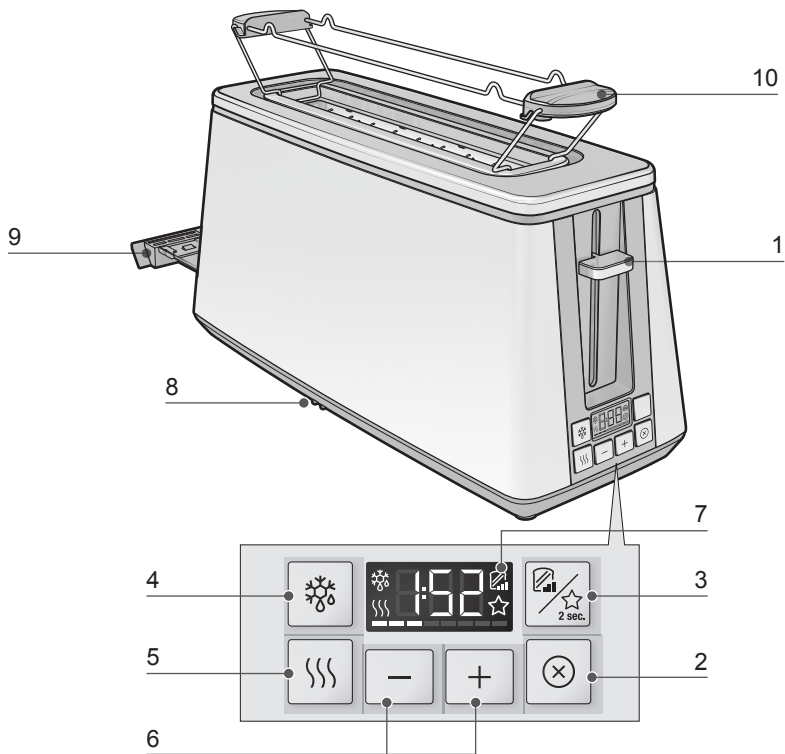

**3**

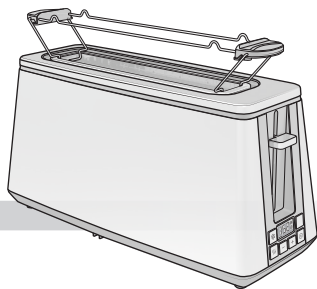

TT 12E EU

## **ISTRUZIONI PER LA SICUREZZA**

### **LEGGERE E RISPETTARE LE SEGUENTI INFORMAZIONI IMPORTANTI**

- Prima di utilizzare l'apparecchio, leggere attentamente le informazioni sulla salute e sulla sicurezza e le istruzioni per l'uso e la manutenzione.
- Conservare le presenti istruzioni a portata di mano per consultazioni future.
- **LA SICUREZZA PERSONALE E DELLE PERSONE CIRCOSTANTI È UN ASPETTO MOLTO IMPORTANTE**
- Il presente manuale e l'apparecchio stesso sono corredati da importanti messaggi relativi alla sicurezza, da leggere e osservare sempre
- Tutti i messaggi relativi alla sicurezza specificano il potenziale pericolo a cui si riferiscono e indicano come ridurre il rischio di lesioni, danni e scosse elettriche conseguenti a un non corretto uso dell'apparecchio. Attenersi scrupolosamente alle istruzioni riportate nel seguito.
- La mancata osservanza di tali istruzioni può comportare rischi. Il costruttore declina ogni responsabilità per danni a persone, animali o oggetti dovuti alla mancata osservanza delle istruzioni e delle raccomandazioni riportate nel presente manuale.
- Il prodotto non può essere utilizzato da bambini di età inferiore a otto anni senza la supervisione di un adulto.
- L'utilizzo di questo apparecchio da parte di bambini di età superiore a otto anni e persone con ridotte capacità fisiche, sensoriali o mentali o con esperienza e conoscenza inadeguate è consentito solo sotto sorveglianza. Queste persone possono viceversa utilizzare l'apparecchio se è stato loro insegnato a farlo in condizioni di sicurezza e se sono a conoscenza dei pericoli derivanti dall'utilizzo. I bambini non devono giocare con l'apparecchio. La pulizia e la manutenzione possono essere effettuate da bambini solo se sorvegliati da adulti.
- Tenere l'apparecchio e il cavo fuori dalla portata dei bambini di età inferiore a otto anni.

## USO PREVISTO

- Questo apparecchio è stato progettato esclusivamente per l'uso domestico. Il prodotto non è destinato all'uso commerciale. Il costruttore declina ogni responsabilità per usi non appropriati o per errate impostazioni dei comandi.
- **ATTENZIONE:** L'apparecchio non è destinato a essere messo in funzione per mezzo di un temporizzatore esterno o di un sistema di comando a distanza separato.
- Non utilizzare questo apparecchio all'aperto.
- Non conservare all'interno dell'apparecchio sostanze esplosive o infiammabili quali bombolette spray e non riporre materiale infiammabile nell'apparecchio o nelle sue vicinanze. Se l'apparecchio dovesse essere messo in funzione accidentalmente, potrebbe incendiarsi.

## INSTALLAZIONE

- Gli interventi di riparazione devono essere effettuati da un tecnico qualificato secondo le istruzioni del produttore e in conformità alle norme locali sulla sicurezza. Non riparare o sostituire alcuna parte dell'apparecchio se non specificatamente indicato nel manuale d'uso.
- Le operazioni di installazione non possono essere effettuate da bambini. Tenere i bambini lontano dall'apparecchio durante l'installazione. Il materiale di imballaggio (sacchetti di plastica, parti in polistirolo, ecc...) deve essere tenuto fuori dalla portata dei bambini durante e dopo l'installazione dell'apparecchio.
- Dopo aver disimballato l'apparecchio, assicurarsi che non sia stato danneggiato durante il trasporto. In caso di problemi, rivolgersi al rivenditore o al servizio post vendita di zona.
- Tenere i bambini lontano dall'apparecchio durante l'installazione.
- Prima di qualsiasi operazione di installazione, scollegare l'apparecchio dall'alimentazione elettrica.
- Durante l'installazione, accertarsi che l'apparecchio non danneggi il cavo di alimentazione.
- Azionare l'apparecchio solo una volta completata la procedura di installazione.

## AVVERTENZE ELETTRICHE

- Accertarsi che la tensione elettrica indicata sulla targhetta dell'apparecchio corrisponda a quella della propria abitazione.
- La messa a terra dell'apparecchio è obbligatoria.
- Per gli apparecchi con spina in dotazione, se la spina non si adatta alla presa di corrente nella quale si intende inserire la spina stessa, rivolgersi a un tecnico qualificato.
- Non utilizzare prolunghe, prese multiple e adattatori. Non collegare l'apparecchio a una presa di corrente azionata tramite comando a distanza.
- Il cavo di alimentazione deve essere sufficientemente lungo da permettere il collegamento dell'apparecchio, incassato nella sua sede, alla presa di rete.
- Non tirare il cavo di alimentazione.
- Se il cavo di alimentazione è danneggiato, sostituirlo con uno identico. La riparazione del cavo di alimentazione deve essere effettuata da un tecnico qualificato secondo le istruzioni del produttore e in conformità alle norme locali sulla sicurezza. Rivolgersi ai centri di assistenza autorizzati.
- Non utilizzare l'apparecchio se il cavo di alimentazione o la spina hanno subito danni, se non funziona correttamente o se è caduto o è stato danneggiato. Non immergere il cavo o la spina di alimentazione in acqua. Tenere il cavo di alimentazione a distanza da superfici riscaldate.
- Non toccare l'apparecchio con parti del corpo umide e non utilizzarlo a piedi nudi.

## COLLEGAMENTI ELETTRICI

### Presa di corrente/spina

Se la spina in dotazione non si adatta alla presa di corrente nella quale si intende inserire la spina stessa, contattare il servizio post vendita per ulteriori istruzioni. Non tentare di sostituire la spina da soli. Questa operazione deve essere svolta da un tecnico qualificato secondo le istruzioni del produttore e in conformità alle norme locali sulla sicurezza.

## USO CORRETTO

- Non coprire il tostapane.
- Non toccare le parti dell'apparecchio diverse dagli elementi di comando: il tostapane può surriscaldarsi quando è in funzione.

- Non introdurre alcun oggetto all'interno del tostapane per evitare danni e lesioni.
- La leva a scorrimento va abbassata solo per la tostatura e non deve essere mai bloccata.
- Assicurarsi che il vassoio raccoglibriciole sia inserito correttamente prima di utilizzarlo.
- Non collocare fogli di alluminio sulla griglia scaldabrioche. Non utilizzare contemporaneamente le funzioni di riscaldamento e tostatura.
- Evitare di tostare cibi con ingredienti particolarmente liquidi come il burro.
- **Il pane può bruciare: non usare il tostapane vicino o sotto oggetti e materiali combustibili (ad es. tende).**
- Nel caso in cui cominci ad uscire del fumo dal tostapane, premere il tasto CANCEL per interrompere immediatamente la tostatura.
- Non provare mai a rimuovere il pane incastrato nelle fessure quando l'apparecchio è in funzione.
- Per evitare lesioni, rimuovere il pane con cautela dopo la tostatura.
- Avvertenza: Se le fette di pane da tostare sono molto piccole (altezza inferiore a 8,5 mm), estrarle con prudenza dal tostapane per non ustionarsi.
- Fare attenzione a non danneggiare il meccanismo interno o le resistenze durante la rimozione del pane.

## **PULIZIA E MANUTENZIONE**

- Prima di qualsiasi operazione di pulizia o manutenzione, scollegare l'apparecchio dall'alimentazione elettrica.
- Evitare l'uso di pulitrici a getto di vapore.
- Attendere che l'apparecchio si raffreddi completamente prima di pulirlo o di riporlo.

## PARTI E CARATTERISTICHE

1. Leva a scorrimento
2. Pulsante Cancel
3. Pulsante ottimizzazione doratura/livello doratura preferito
4. Pulsante di sbrinamento
5. Pulsante riscaldamento
6. Pulsante livelli di tostatura
7. Display
8. Avvolgicavo
9. Vassoio raccoglibriciole estraibile
10. Griglia scaldabrioche

## INTRODUZIONE

Grazie per avere acquistato questo prodotto. Avete scelto un apparecchio efficace ed altamente performante.

Il produttore declina ogni responsabilità per eventuali danni derivanti dal mancato rispetto delle istruzioni per il corretto utilizzo dell'apparecchio.

Le istruzioni d'uso possono riferirsi a modelli diversi. Eventuali differenze tra un modello e l'altro sono chiaramente contrassegnate.

## PRIMA DELL'USO

Pulire con cura la parte esterna dell'apparecchio per eliminare eventuali residui di polvere. Asciugare l'apparecchio con un panno asciutto. Rimuovere eventuali adesivi. Nel caso in cui siano rimasti all'interno del tostapane residui o oli di lavorazione, questi solitamente emanano degli odori durante il primo utilizzo. Il tutto è normale e non si verificherà più dopo alcuni utilizzi. Prima del primo utilizzo, si consiglia di aprire le finestre e lasciare l'apparecchio in funzione in assenza di pane. Quindi lasciar raffreddare il tostapane e iniziare a tostare la prima fetta di pane.

## USO DEL TOSTAPANE

1. Riporre l'alimento da tostare nella pinza. È possibile introdurre una sola fetta alla volta in ciascuna pinza.

 **Assicurarsi che il vassoio raccoglibriciole sia inserito correttamente prima di utilizzarlo.**

2. Inserire il cavo di alimentazione nella presa elettrica.

3. Selezionare il grado di doratura desiderato utilizzando i pulsanti di livello. Sono presenti otto livelli di doratura, di intensità crescente dal primo all'ultimo. La barra nella parte bassa del display visualizza il livello impostato.

 **Nel caso in cui si cuocia ininterrottamente, il colore e l'intensità della tostatura possono variare da una fetta all'altra anche se il livello di cottura rimane lo stesso.**

4. Abbassare la leva a scorrimento finché non è correttamente posizionata: il tostapane comincerà a funzionare immediatamente. Il display visualizza il conto alla rovescia fino al termine della tostatura. Nel momento in cui il livello di cottura desiderata e preimpostata sarà raggiunta, la leva si risolleverà automaticamente.

 **La leva a scorrimento può rimanere nella posizione bassa solo se il tostapane è collegato all'alimentazione.**

5. Durante il processo di cottura, una volta raggiunta la doratura desiderata è possibile premere il tasto CANCEL per interrompere l'operazione.
6. Nel caso in cui il pane sia appena stato tolto dal congelatore, impostare il livello di doratura desiderato. Premere il tasto DEFROST fino a raggiungere la tostatura desiderata, quindi abbassare la leva a scorrimento finché non è correttamente posizionata. Sul display compare il simbolo indicante il completamento dell'operazione.
7. Se si desidera scaldare del pane freddo, premere il tasto REHEAT. In questo modo il tempo di cottura è fisso: nel momento in cui giunge al termine, la leva a scorrimento si alzerà automaticamente facendo terminare il processo di riscaldamento. Sul display compare il simbolo indicante il completamento dell'operazione.

 **Premere una sola volta il tasto OTTIMIZZAZIONE DORATURA/LIVELLO DORATURA PREFERITO per impostare un livello intermedio di doratura compreso tra il valore attuale e quello immediatamente più alto.**

 **Tenendo premuto più a lungo il tasto OTTIMIZZAZIONE DORATURA/LIVELLO DORATURA PREFERITO, viene attivata la funzione FAVOURITE.**

Ogni volta che il tostapane viene collegato, la modalità stand-by è automaticamente impostata sul livello di doratura preferito.

 Tostare il pane o le fette fino al colore dorato, piuttosto che scuro o marrone.

Asportare i resti bruciati. Non tostare eccessivamente gli alimenti contenenti amido, in particolare i cereali e i prodotti a base di patate (preparazione a basso contenuto di acrilamide).

Se una fetta si incastra al termine del processo di doratura, estrarre la spina di rete e rimuovere prudentemente il pane dopo che l'apparecchio si è raffreddato.

 Per la preparazione dei sandwich si consiglia di utilizzare i livelli di doratura 4-6.

 A seconda della quantità o della qualità del ripieno, il ripieno del sandwich può non risultare abbastanza caldo o completamente fuso: in questo caso, lasciare il sandwich nella pinza per circa un minuto al termine della tostatura.

## COME USARE LA GRIGLIA SCALDABRIOCHE

I prodotti da forno che non possono essere inseriti nelle pinze (quali panini, baguette e croissant) possono essere riscaldati utilizzando la griglia scaldabrioche.

1. Montare il supporto sull'alloggiamento (v. fig. 1 e 2)
2. Impostare il livello di tostatura desiderato tramite l'apposito pulsante.
3. Abbassare la leva a scorrimento finché non è correttamente posizionata.

 **Non collocare fogli di alluminio sulla griglia scaldabrioche. Non utilizzare contemporaneamente le funzioni di riscaldamento e tostatura.**

## PULIZIA E MANUTENZIONE

1. Strofinare la parte esterna con un panno umido dopo che il tostapane si sia raffreddato. Non utilizzare mai lucidanti per metalli.
2. Rimuovere il raccoglibriciole e svuotarlo- Se il tostapane è utilizzato di frequente, le briciole di pane accumulate vanno rimosse almeno una volta alla settimana. Assicurarsi che il raccoglibriciole sia inserito per intero prima di riutilizzare il tostapane.
3. Quando il tostapane non viene utilizzato o viene riposto, è consigliabile avvolgere il cavo di alimentazione e posizionarlo nella parte inferiore del tostapane.
4. Se si utilizzano prodotti specifici per la pulizia dell'acciaio, prestare attenzione alle parti cromate per evitare di macchiarle.

## SALVAGUARDIA DELL'AMBIENTE

### SMALTIMENTO MATERIALI DI IMBALLAGGIO



Il materiale di imballaggio è riciclabile al 100% ed è contrassegnato dal simbolo di riciclaggio (\*). Le diverse parti dell'imballaggio devono quindi essere smaltite in modo responsabile, in conformità alle norme stabilite dalle autorità locali.

### SMALTIMENTO ELETTRODOMESTICI

Al momento della rottamazione, rendere l'apparecchio inservibile tagliando il cavo di alimentazione e rimuovendo le porte e i ripiani (se presenti), in modo che i bambini non possano accedere facilmente all'interno dell'apparecchio e restarvi intrappolati.



Questo prodotto è stato fabbricato con materiale riciclabile (\*) o riutilizzabile. Disfarsene seguendo le normative locali per lo smaltimento dei rifiuti.

Per ulteriori informazioni sul trattamento, recupero e riciclaggio di elettrodomestici, contattare l'idoneo ufficio locale, il servizio di raccolta dei rifiuti domestici o il negozio presso il quale l'apparecchio è stato acquistato. Si rammenta che quando si acquista un nuovo prodotto, quello da dismettere può essere consegnato al rivenditore. Nel caso di prodotti molto piccoli (nessuna dimensione superiore ai 25cm), la consegna non è vincolata all'acquisto di un nuovo prodotto (solo per negozi con superfici di vendita superiori ai 400mq).

Questo apparecchio è contrassegnato in conformità alla direttiva europea 2012/19/UE sui rifiuti di apparecchiature elettriche ed elettroniche (RAEE). Mediante il corretto smaltimento del prodotto, l'utente contribuisce a prevenire le possibili conseguenze negative per l'ambiente e la salute derivanti da uno smaltimento inadeguato.



Il simbolo (\*) sul prodotto o sulla documentazione di accompagnamento indica che questo prodotto non deve essere trattato come rifiuto domestico, ma deve essere consegnato presso l'idoneo punto di raccolta per il riciclaggio di apparecchiature elettriche ed elettroniche.



## DICHIARAZIONE DI CONFORMITÀ

Questo apparecchio è stato progettato, costruito ed immesso sul mercato in conformità ai requisiti di sicurezza delle seguenti direttive europee:

- direttiva sulla bassa tensione 2006/95/EC
- direttiva sulla compatibilità elettromagnetica 2004/108/EU

## ASSISTENZA

Prima di contattare l'Assistenza:

- Verificare se l'anomalia può essere risolta autonomamente (vedi "Risoluzione dei problemi").
- In caso negativo, contattare il **Numero Unico Nazionale 199.199.199**.

**Comunicare:**

- il tipo di anomalia
- il modello dell' apparecchio (Mod.)
- il numero di serie (S/N)

Queste informazioni si trovano sulla targhetta caratteristiche.

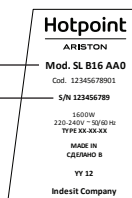

modello (Mod.)

numero di serie (S/N)

Non ricorrete mai a tecnici non autorizzati e rifiutate sempre l'installazione di pezzi di ricambio non originali.

### Assistenza

#### Attiva

7 giorni su 7



Se nasce il bisogno di assistenza o manutenzione basta chiamare il Numero Unico Nazionale 199.199.199\* per essere messi subito in contatto con il Centro Assistenza Tecnica più vicino al luogo da cui si chiama.

È attivo 7 giorni su 7, dal lunedì al venerdì dalle ore 08:00 alle ore 20:00, il sabato dalle ore 09:00 alle ore 18:00, la domenica dalle ore 09:00 alle ore 13:00.

\*Al costo di 14,25 centesimi di Euro al minuto (iva inclusa) dal Lun. al Ven. dalle 08:00 alle 18:30, il Sab. dalle 08:00 alle 13:00 e di 5,58 centesimi di Euro al minuto (iva inclusa) dal Lun. al Ven. dalle 18:30 alle 08:00, il Sab. dalle 13:00 alle 08:00 e i giorni festivi, per chi chiama dal telefono fisso.

Per chi chiama da radiomobile le tariffe sono legate al piano tariffario dell'operatore telefonico utilizzato. Le suddette tariffe potrebbero essere soggette a variazione da parte dell'operatore telefonico; per maggiori informazioni consultare il sito [www.hotpoint.eu](http://www.hotpoint.eu).

## **SAFETY INSTRUCTIONS**

### **IMPORTANT TO BE READ AND OBSERVED**

- Before using the appliance carefully read Health and Safety and Use and Care guides.
- Keep these instructions close at hand for future reference.
- YOUR SAFETY AND SAFETY OF OTHERS IS VERY IMPORTANT
- This manual and the appliance itself provide important safety warnings, to be read and observed at all times
- All safety warnings give specific details of the potential risk presented and indicate how to reduce risk of injury, damage and electric shock resulting from improper use of the appliance. Carefully observe the following instructions.
- Failure to observe these instructions may lead to risks. The Manufacturer declines any liability for injury to persons or animals or damage to property if this advice and relevant precautions are not respected.
- This product should not be used by children under 8 years old, unless supervised by an adult.
- Children from 8 years old and above and persons with reduced physical, sensory or mental capabilities or lack of experience and knowledge can use this appliance only if they are supervised. Alternatively these people can use if have been given instructions on safe appliance use and if they understand the hazards involved. Children should not play with the appliance. Cleaning and user maintenance shall not be made by children without supervision.
- Keep the appliance and its cord out of reach of children less than 8 years.

### **INTENDED USE OF THE PRODUCT**

- This appliance is designed solely for domestic use. This product is not intended for commercial use. The manufacturer declines all responsibility for inappropriate use or incorrect setting of the controls.

- **CAUTION** : The appliance is not intended to be operated by means of an external timer or separate remote control system.
- Do not use the appliance outdoors.
- Do not store explosive or flammable substances such as aerosol cans and do not place or use gasoline or other flammable materials in or near the appliance: a fire may break out if the appliance is inadvertently switched on.

## **INSTALLATION**

- Repairs must be carried out by a qualified technician, in compliance with the manufacturer's instructions and local safety regulations. Do not repair or replace any part of the appliance unless specifically stated in the user manual.
- Children should not perform installation operations. Keep children away during installation of the appliance. Keep the packaging materials (plastic bags, polystyrene parts, etc.) out of reach of children, during and after the installation of the appliance.
- After unpacking the appliance, make sure that it has not been damaged during transport. In the event of problems, contact the dealer or your nearest After-sales Service.
- Keep children away during installation of the appliance.
- The appliance must be disconnected from the power supply before carrying out any installation operation.
- During installation, make sure the appliance does not damage the power cable.
- Only activate the appliance when the installation procedure has been completed.

## **ELECTRICAL WARNINGS**

- Make sure the voltage specified on the rating plate corresponds to that of your home.
- Regulations require that the appliance is connected to an earthed supply outlet.
- For appliances with fitted plug, if the plug is not suitable for your socket outlet, contact a qualified technician.

- Do not use extension leads, multiple sockets or adapters. Do not connect the appliance to a socket which can be operated by remote control.
- The power cable must be long enough for connecting the appliance, once fitted in its housing, to the main power supply.
- Do not pull the power supply cable.
- If the power cable is damaged it must be replaced with an identical one. The power cable must only be replaced by a qualified technician in compliance with the manufacturer instructions and current safety regulations. Contact an authorized service center.
- Do not operate this appliance if it has a damaged mains cord or plug, if it is not working properly, or if it has been damaged or dropped. Do not immerse the mains cord or plug in water. Keep the cord away from hot surfaces.
- Do not touch the appliance with any wet part of the body and do not operate it when barefoot.

## **ELECTRICAL CONNECTIONS**

### **Socket outlet / plug**

If the fitted plug is not suitable for your socket outlet, contact After-Sales Service for further instruction. Do not attempt to change the plug yourself. This procedure needs to be carried out by a qualified technician in compliance with the manufacturer's instructions and current standard safety regulations.

## **CORRECT USE**

- Never cover the toaster slot.
- Do not touch parts other than the operating controls, as the toaster will can become hot during toasting.
- Do not introduce any object inside the toaster, as this may cause damage or risks.
- Pull down the operating lever only for toasting: never block it.
- Make sure the crumb tray is perfectly in place before using.
- Never place aluminium foil on the warming rack. Never warm and toast at the same time.
- Avoid toasting food with extremely runny ingredients such as butter.

- As bread may burn, do not use toaster near or below curtains and other flammable materials.
- If the toaster starts to smoke, press the CANCEL button to stop toasting immediately.
- Do not attempt to remove the food when the toaster is in operation.
- Remove the bread carefully after toasting to avoid any injuries.
- Warning: When toasting small slices of bread less than 8.5 mm high, be careful of the potential risk of burning when taking out the slice.
- Be careful not to damage the internal mechanism or heating elements when removing the bread.

## **CLEANING AND MAINTENANCE**

- The appliance must be disconnected from the power supply before carrying out any cleaning or maintenance.
- Never use steam cleaning equipment.
- Allow the unit to cool down completely before cleaning or storing it.

## PARTS AND FEATURES

1. Operating lever
2. Cancel button
3. Fine tuning/Favourite button
4. Defrost button
5. Reheat button
6. Toasting level buttons
7. Display
8. Cord wrap
9. Removable crumb tray
10. Warming rack

## INTRODUCTION

Thank you for purchasing our product. In doing so, you have opted for an effective high-performance appliance.

If the instructions on the correct use of this appliance are not observed, the manufacturer shall assume no responsibility for any resulting damage.

The operating instructions may refer to different models: any difference is clearly identified.

## BEFORE FIRST USE

Carefully wipe the outside of the appliance to remove any dust that may have accumulated. Dry with a dry cloth. Remove any stickers. As there is manufacturing residue or oil remained in the toaster or heat element, it usually will emit an odor for the first use. It is normal and will not occur after several times use. Before the first use, with the window open operate without any bread inside. Then let the toaster cool down and begin toasting.

## USING THE TOASTER

1. Put the food to be toasted into the bread slot. No more than one slice for each slot can be introduced at any one time.

 **Make sure the crumb tray is perfectly in place before using.**

2. Plug the power cord into the outlet.
3. Set the toasting level to the desired colour using the toasting level buttons. The lowest level is 1 and the highest level is 8. The bar at the bottom of the display will show the set level.

 **If you toast the food continuously, the toasting colour of the different slices can be slightly different or darker, even if the same level is used.**

4. Pull down the operating lever until it engages: toasting will begin at once. The display will show the countdown till the end of toasting. Once the bread has been toasted to the preset level, the operating lever will automatically spring up.

 **The operating lever can rest on the bottom of the slot only if the plug was connected.**

5. During the toasting process, if the browning is satisfactory, press the CANCEL button to stop toasting.
6. If the bread was taken out of the freezer, set the toasting level according to your preference. Press the DEFROST button to toast it to your desired color, then pull down the operation lever until it is in place. The related symbol will appear on the display.
7. If you want to reheat any cold toasted bread, press the REHEAT button. Toasting time is fixed in this mode: when time is over the operating lever will automatically spring up and stop the reheating process. The related symbol will appear on the display.

 **Press the FINE TUNING/FAVOURITE button by a single click to set an intermediate level of browning between the current setting and the further one.**

 **By pressing the FINE TUNING/FAVOURITE button longer, the FAVOURITE setting is activated.**

**Every time the toaster will be plugged in, the stand-by mode will automatically be set on the favourite setting.**

 **Toast any items only until they are golden brown and not brown or too dark.**

**Remove any burnt edges. Do not over-toast food containing starch - especially grain and potato products - to reduce the production of acrylamides.**

**If a slice gets stuck at the end of the toasting process, pull the power plug and carefully remove the bread after the toaster has cooled down.**

 **The use of browning levels from 4 to 6 is recommended for the preparation of sandwiches.**

 Depending on the quantity or quality of stuffing, it can happen that the inside of the sandwich is not warm enough or completely melted: in these instances, please leave the sandwich into the slot for about one minute after ending the toasting.

## USING THE WARMING RACK

The food that cannot be placed inside the slots (e.g. rolls, baguettes, croissants) can be warmed on the warming rack

1. Place the support on the slot (see pic. 1 and 2)
2. Use the button to set the desired toasting level.
3. Pull down the operating lever until it engages.

 **Never place aluminium foil on the warming rack. Never warm and toast at the same time!**

## CLEANING AND MAINTENANCE

1. Wipe the outside with a soft dry cloth after the toaster has cooled down. Never use metal polish.
2. Pull out the crumb tray from the bottom of the toaster and empty it. If the toaster is used frequently, accumulated bread crumbs should be removed at least once a week. Make sure the crumb tray is completely closed before using the toaster again.
3. When the toaster is not used or is stored, the power cord may be wound under the bottom of the toaster.
4. If you use specific products for cleaning steel, be careful with the chrome parts, to avoid staining.

## SAFEGUARDING THE ENVIRONMENT

### DISPOSAL OF PACKAGING MATERIALS



The packaging material is 100% recyclable and is marked with the recycle symbol (\*). The various parts of the packaging must therefore be disposed of responsibly and in full compliance with local authority regulations governing waste disposal.

## SCRAPPING OF HOUSEHOLD APPLIANCES

When scrapping the appliance, make it unusable by cutting off the power cable and removing the doors and shelves (if present) so that children cannot easily climb inside and become trapped.



This appliance is manufactured with recyclable (\*) or reusable materials. Dispose of it in accordance with local waste disposal regulations.

For further information on the treatment, recovery and recycling of household electrical appliances, contact your competent local authority, the collection service for household waste or the store where you purchase the appliance.

This appliance is marked in compliance with European Directive 2012/19/EU, Waste Electrical and Electronic Equipment (WEEE).

By ensuring this product is disposed of correctly, you will help prevent potential negative consequences for the environment and human health, which could otherwise be caused by inappropriate waste handling of this product.



The symbol (\*) on the product or on the accompanying documentation indicates that it should not be treated as domestic waste but must be taken to an appropriate collection centre for the recycling of electrical and electronic equipment.

## DECLARATION OF CONFORMITY

This appliance has been designed, constructed and distributed in compliance with the safety requirements of European Directives:

- 2006/95/EC Low Voltage Directive
- 2004/108/EU Electromagnetic Compatibility Directive

## CONSIGNES DE SÉCURITÉ

### CONSIGNES IMPORTANTES À LIRE ET À RESPECTER

- Avant d'utiliser l'appareil, veuillez lire attentivement les consignes relatives à la santé, la sécurité, l'utilisation et l'entretien.
- Veuillez conserver ces instructions à portée de main pour pouvoir les consulter ultérieurement.
- **VOTRE SÉCURITÉ ET CELLE DES AUTRES PERSONNES SONT TRÈS IMPORTANTES**
- Ce manuel et l'appareil lui-même comportent d'importants avertissements de sécurité qu'il faut lire et toujours respecter
- Tous les avertissements de sécurité contiennent des détails spécifiques concernant le risque potentiel présenté et expliquent comment réduire les risques de blessures, dommages et électrocutions découlant d'une mauvaise utilisation de l'appareil. Veuillez respecter rigoureusement les instructions qui vont suivre.
- Le non-respect de ces instructions peut entraîner des risques. Le Fabricant décline toute responsabilité en cas de blessures subies par des personnes ou des animaux ou de dommages aux biens matériels si ces conseils et précautions ne sont pas respectés.
- Ce produit ne doit pas être utilisé par les enfants de moins de 8 ans, à moins qu'ils soient sous la surveillance d'un adulte.
- Les enfants de 8 ans et plus et les personnes dont les capacités physiques, sensorielles ou mentales sont réduites ou qui ne possèdent pas l'expérience et les connaissances requises ne peuvent utiliser cet appareil que sous surveillance. En alternative, ces personnes peuvent utiliser l'appareil si elles ont reçu des instructions sur la manière d'utiliser l'appareil en toute sécurité et compris les dangers impliqués. Les enfants ne doivent pas jouer avec l'appareil. Le nettoyage et les opérations d'entretien incombant à l'utilisateur ne doivent pas être réalisés par des enfants sans surveillance.
- Rangez l'appareil et le câble hors de portée des enfants de moins de 8 ans.



## UTILISATION PRÉVUE DU PRODUIT

- Cet appareil est conçu uniquement pour un usage domestique. Il n'est pas prévu pour un usage commercial. Le fabricant décline toute responsabilité en cas d'utilisation inappropriée ou de mauvais réglage des commandes.
- **ATTENTION** : L'appareil n'est pas conçu pour être utilisé avec une minuterie externe ou un système de commande à distance.
- N'utilisez pas l'appareil à l'extérieur.
- Ne stockez pas de substances explosives ou inflammables telles que des bombes aérosols et ne placez et n'utilisez pas d'essence ou d'autres matières inflammables dans ou à proximité de l'appareil : un incendie pourrait se déclencher si l'appareil était allumé par inadvertance.

## INSTALLATION

- Les réparations doivent être effectuées par un technicien qualifié, conformément aux instructions du fabricant et aux réglementations locales en vigueur en matière de sécurité. Ne réparez et ne remplacez aucune pièce de l'appareil, à moins que cela ne soit spécifiquement indiqué dans le mode d'emploi.
- Les enfants ne doivent pas réaliser les opérations d'installation. Gardez les enfants à distance lors de l'installation de l'appareil. Gardez les matériaux d'emballage (sacs en plastique, pièces en polystyrène, etc.) hors de portée des enfants, pendant et après l'installation de l'appareil.
- Après avoir déballé l'appareil, assurez-vous qu'il n'a pas été endommagé pendant le transport. En cas de problèmes, contactez le revendeur ou le Service Après-vente le plus proche.
- Gardez les enfants à distance lors de l'installation de l'appareil.
- L'appareil doit être débranché du réseau électrique avant toute opération d'installation.
- Pendant l'installation, assurez-vous que l'appareil n'endommage pas le câble d'alimentation.
- Ne mettez l'appareil en service qu'une fois la procédure d'installation terminée.

## AVERTISSEMENTS ÉLECTRIQUES

- Assurez-vous que la tension indiquée sur la plaque signalétique de l'appareil correspond à celle de votre domicile.
- Les réglementations exigent que l'appareil soit branché sur une prise de courant mise à la terre.
- Pour les appareils avec fiche intégrée, si la fiche n'est pas adaptée à votre prise de courant, contactez un technicien qualifié.
- N'utilisez pas de rallonges, de prises multiples ou d'adaptateurs. Ne branchez pas l'appareil sur une prise pouvant être commandée par télécommande.
- Le câble d'alimentation doit être assez long pour brancher l'appareil, une fois installé à sa place, au réseau électrique.
- Ne tirez pas sur le câble d'alimentation.
- Si le câble d'alimentation est endommagé, il doit être remplacé par un câble identique. Le câble d'alimentation ne doit être remplacé que par un technicien qualifié, conformément aux instructions du fabricant et aux réglementations en vigueur en matière de sécurité. Contactez un centre de réparation agréé.
- N'utilisez pas l'appareil si son câble ou sa fiche d'alimentation sont endommagés, s'il ne fonctionne pas correctement, s'il a été endommagé ou s'il est tombé. N'immergez jamais le câble ou la fiche d'alimentation dans l'eau. Gardez le câble à l'abri des surfaces chaudes.
- Ne touchez jamais l'appareil avec une partie mouillée de votre corps et ne l'utilisez pas nus-pieds.

## BRANCHEMENTS ÉLECTRIQUES

### Prise de courant / fiche

Si la fiche intégrée n'est pas adaptée à votre prise de courant, contactez le Service Après-vente pour obtenir des instructions complémentaires. N'essayez pas de changer la fiche vous-même. Cette procédure doit être effectuée par un technicien qualifié, conformément aux instructions du fabricant et aux réglementations en vigueur en matière de sécurité.

## UTILISATION CORRECTE

- Ne couvrez jamais la fente du grille-pain.

- Ne touchez à aucune autre partie que les commandes du grille-pain, car ce dernier peut être très chaud pendant le fonctionnement.
- N'introduisez pas d'objets dans le grille-pain, car cela pourrait l'endommager ou présenter des risques.
- Abaissez le levier d'actionnement uniquement lorsque vous souhaitez faire griller des aliments. Ne le bloquez jamais.
- Assurez-vous que le ramasse-miettes est parfaitement en place avant toute utilisation.
- Ne placez jamais de feuille d'aluminium sur le support de chauffe. Évitez de faire chauffer et griller des aliments en même temps.
- Évitez de faire griller des aliments qui risquent de couler, du pain beurré par exemple.
- Le pain pouvant brûler, n'utilisez pas le grille-pain à proximité ou en-dessous de rideaux et d'autres matériaux inflammables.
- Si le grille-pain commence à fumer, appuyez sur le bouton ANNULER pour l'arrêter immédiatement.
- Ne tentez pas d'enlever les aliments lorsque le grille-pain est en marche.
- Une fois qu'il a grillé, retirez le pain avec précaution afin d'éviter toute blessure.
- Avertissement : si vous faites griller de fines tranches de pain de moins de 8,5 mm d'épaisseur, faites attention au risque de brûlure lorsque vous les sortez du grille-pain.
- Faites attention de ne pas endommager les mécanismes internes ni les éléments chauffants lorsque vous enlevez le pain.

## **NETTOYAGE ET ENTRETIEN**

- L'appareil doit être débranché du réseau électrique avant toute opération de nettoyage ou d'entretien.
- N'utilisez jamais de nettoyeur vapeur.
- Laissez l'appareil refroidir avant de le nettoyer ou de le ranger.

## PIÈCES ET FONCTIONS

1. Levier d'actionnement
2. Bouton Annuler
3. Bouton Réglage fin/Favori
4. Bouton Décongélation
5. Bouton Réchauffage
6. Boutons de niveau de cuisson
7. Écran
8. Enrouleur de câble
9. Ramasse-miettes amovible
10. Support de chauffe

## INTRODUCTION

Nous vous remercions d'avoir acheté ce produit. Ce faisant, vous avez opté pour un appareil efficace et extrêmement performant.

Le fabricant décline toute responsabilité en cas de dommage provoqué par le non-respect des consignes d'utilisation correcte du produit.

Les consignes peuvent faire référence à plusieurs modèles. Le cas échéant, les différences sont clairement signalées.

## AVANT LA PREMIÈRE UTILISATION

Nettoyez avec soin l'extérieur de l'appareil pour enlever la poussière qui peut s'y être accumulée. Séchez-le à l'aide d'un chiffon sec. Retirez tous les autocollants. À cause de la présence de résidus de fabrication ou d'huile dans le grille-pain ou sur l'élément chauffant, une odeur se dégage généralement de l'appareil lors de la première utilisation. Ce phénomène est normal et ne se produira plus au bout de plusieurs utilisations. Avant la première utilisation, ouvrez la fenêtre et faites fonctionner le grille-pain sans pain. Ensuite, laissez le grille-pain refroidir avant de commencer à faire griller du pain.

## UTILISATION DU GRILLE-PAIN

1. Mettez l'aliment à faire griller à l'intérieur de la fente du grille-pain. Il ne faut pas introduire plus d'une tranche par fente à la fois.

 **Assurez-vous que le ramasse-miettes est parfaitement en place avant toute utilisation.**

2. Branchez le câble d'alimentation sur une prise de courant.
3. Réglez le niveau de cuisson sur la couleur souhaitée à l'aide des boutons correspondants.

La valeur la plus faible est 1 tandis que la valeur la plus élevée est 8. La barre située en bas de l'écran indique le niveau réglé.

 **Si vous faites griller du pain en continu, la couleur des différentes tranches peut être légèrement différente ou plus foncée, même si vous utilisez le même niveau.**

4. Abaissez le levier d'actionnement jusqu'à ce qu'il soit bloqué. La cuisson commence immédiatement. L'écran affiche le compte à rebours avant la fin de la cuisson. Une fois le pain grillé selon le réglage indiqué, le levier remonte automatiquement.

 **Le levier ne reste en position abaissée que si la fiche de l'appareil est branchée.**

5. Pendant la cuisson, si le pain est suffisamment grillé, appuyez sur le bouton ANNULER pour interrompre la cuisson.
6. Si le pain sort du congélateur, réglez la température en fonction de vos exigences. Appuyez sur le bouton DÉCONGÉLATION pour le faire griller à la couleur souhaitée, puis abaissez le levier jusqu'à ce qu'il soit bloqué. Le symbole correspondant apparaît à l'écran.
7. Si vous souhaitez réchauffer une tranche de pain déjà grillée, appuyez sur le bouton RÉCHAUFFAGE. Dans ce mode, le temps de cuisson est fixe : une fois le temps écoulé, le levier remonte automatiquement et le processus de réchauffage est interrompu. Le symbole correspondant apparaît à l'écran.

 **Appuyez rapidement sur le bouton RÉGLAGE FIN/FAVORI pour obtenir un niveau de cuisson intermédiaire entre le réglage actuel et le suivant.**

 **Si vous appuyez plus longtemps sur le bouton RÉGLAGE FIN/FAVORI, c'est le réglage FAVORI qui sera activé.**

À chaque fois que le grille-pain sera branché, le mode veille sera automatiquement configuré sur le réglage favori.

 **Grillez le pain jusqu'à ce qu'il devienne doré, pas marron ni trop foncé.**

**Coupez les bords brûlés. Ne surchauffez pas les aliments contenant de l'amidon, en particulier ceux à base de graines ou de pomme de terre, afin de limiter la production d'acrylamide.**

**Si une tranche est coincée, à la fin de la cuisson, débranchez le câble d'alimentation et enlevez le pain avec précaution une fois que le grille-pain a refroidi.**

 L'utilisation des niveaux de cuisson 4 à 6 est recommandée pour la préparation de sandwiches.

 Selon la quantité ou la qualité de la garniture, il peut arriver que l'intérieur du sandwich ne soit pas assez chaud ou complètement fondu : dans ces cas, laissez le sandwich dans la fente du grille-pain environ une minute après la fin de la cuisson.

## UTILISATION DU SUPPORT DE CHAUFFE

Les aliments qui ne peuvent pas être placés dans les fentes (ex : petits pains, baguettes, croissants) peuvent être réchauffés sur le support de chauffe

1. Placez le support sur la fente (voir fig. 1 et 2)
2. Utilisez le bouton pour régler le niveau de cuisson.
3. Abaissez le levier d'actionnement jusqu'à ce qu'il soit bloqué.

 **Ne placez jamais de feuille d'aluminium sur le support de chauffe. Évitez de faire chauffer et griller des aliments en même temps !**

## NETTOYAGE ET ENTRETIEN

1. Essayez l'extérieur du grille-pain avec un chiffon sec une fois qu'il a refroidi. N'utilisez jamais de produit destiné à polir le métal.
2. Sortez le ramasse-miettes du bas du grille-pain et videz-le. Si le grille-pain est utilisé régulièrement, les miettes qui se sont accumulées doivent être éliminées au moins une fois par semaine. Veillez à ce que le ramasse-miettes soit totalement fermé avant d'utiliser le grille-pain.
3. Lorsque vous n'utilisez pas le grille-pain ou pour le ranger, enrroulez le câble sous le grille-pain.
4. Si vous utilisez des produits spécialement conçus pour le nettoyage de l'acier, faites attention aux parties chromées afin d'éviter de les tacher.

## PRÉSERVATION DE L'ENVIRONNEMENT

### MISE AU REBUT DES MATÉRIAUX D'EMBALLAGE



Les matériaux d'emballage sont 100 % recyclables et présentent le symbole de recyclage (\*). Les différentes parties de l'emballage doivent donc être éliminées

de manière responsable en respectant les réglementations des autorités locales en matière d'élimination des déchets.

### MISE AU REBUT DES APPAREILS ELECTROMÉNAGERS

Lors de la mise au rebut de l'appareil, rendez-le inutilisable en coupant le câble d'alimentation et en retirant les portes et étagères (le cas échéant) afin d'empêcher que des enfants ne puissent grimper à l'intérieur et y rester bloqués.



Cet appareil est fabriqué avec des matériaux recyclables (\*) ou réutilisables. Lors de sa mise au rebut, veuillez respecter les réglementations locales en vigueur en la matière.

Pour plus d'informations sur le traitement, la récupération et le recyclage des appareils électroménagers, contactez l'autorité locale compétente, le service de collecte des déchets ménagers ou le magasin où vous avez acheté l'appareil.

Cet appareil est marqué conformément à la Directive Européenne 2012/19/EU, relative aux Déchets des Équipements Électriques et Électroniques (DEEE).

En assurant l'élimination correcte de ce produit, vous aidez à éviter des conséquences potentiellement négatives pour l'environnement et la santé, qui pourraient survenir si ce produit faisait l'objet d'une mise au rebut inappropriée.



Le symbole (\*) situé sur le produit ou sur la documentation qui l'accompagne indique qu'il ne doit pas être traité comme un déchet ménager mais qu'il doit être déposé dans un centre de collecte des déchets approprié, compétent dans le recyclage des équipements électriques et électroniques.

## DÉCLARATION DE CONFORMITÉ

Cet appareil a été conçu, fabriqué et distribué conformément aux exigences de sécurité des Directives Européennes suivantes :

- 2006/95/EC Directive basse tension
- 2004/108/EU Directive sur la compatibilité électromagnétique

## ASSISTANCE

Avant de contacter le centre d'Assistance :

- Vérifiez si vous pouvez résoudre l'anomalie vous-même (voir Dépannage).
- Si, malgré tous ces contrôles, l'appareil ne fonctionne toujours pas et si l'inconvénient persiste, appelez le service après-vente le plus proche.

### Signalez-lui :

- le type d'anomalie
- le modèle de l'appareil (Mod.)
- le numéro de série (S/N)

Vous trouverez tous ces renseignements sur l'étiquette signalétique.

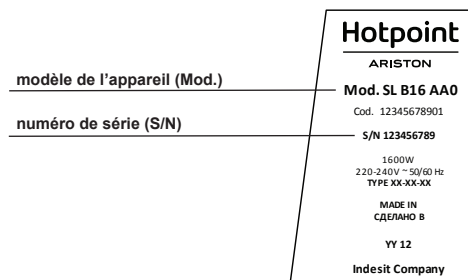

Ne vous adressez jamais à des techniciens non agréés et exigez toujours l'installation de pièces détachées originales.

## **ИНСТРУКЦИИ ПО ТЕХНИКЕ БЕЗОПАСНОСТИ ВАЖНО ПРОЧИТАТЬ И СОБЛЮДАТЬ**

- Перед использованием прибора внимательно прочтите инструкции по технике безопасности, эксплуатации и обслуживанию.
- Сохраните эти инструкции для справки в будущем.
- **ВАША БЕЗОПАСНОСТЬ И БЕЗОПАСНОСТЬ ВАШИХ БЛИЗКИХ ИМЕЮТ ОГРОМНОЕ ЗНАЧЕНИЕ**
- В данном руководстве и на самом приборе приводятся важные предупреждения по безопасности, которые необходимо соблюдать при любых условиях.
- Во всех предупреждениях указан потенциальный риск и способы предотвращения вероятных травм, ущерба и удара электрическим током в связи с неправильным применением прибора. Строго выполняйте следующие инструкции.
- Несоблюдение указанных правил связано с риском. Производитель снимает с себя всякую ответственность за травмы людей или животных, а также за ущерб имуществу при невыполнении данных рекомендаций и мер предосторожности.
- Данным прибором запрещено пользоваться детям младше 8 лет без присмотра взрослых.
- Дети до 8 лет, а также лица с ограниченными физическими, сенсорными или умственными способностями или недостаточным опытом и знаниями могут пользоваться данным прибором только под наблюдением других лиц или после соответствующего инструктажа по безопасному использованию прибора при условии, что они поняли все связанные с ним риски. Не разрешайте детям играть с прибором. Не допускайте выполнения очистки и обслуживания прибора детьми без присмотра.
- Храните прибор и его провод питания вне досягаемости для детей младше 8 лет.

## ИСПОЛЬЗОВАНИЕ ПРИБОРА ПО НАЗНАЧЕНИЮ

- Данный прибор предназначен исключительно для использования в домашних условиях. Запрещено пользоваться прибором в коммерческих целях. Производитель снимает с себя всякую ответственность за неправильное использование или неверные настройки органов управления.
- **ОСТОРОЖНО!** Прибор не предназначен для работы с внешним таймером или отдельной системой дистанционного управления.
- Не пользуйтесь прибором на улице.
- Не храните взрывчатые или горючие устройства, например, аэрозольные баллоны, и не помещайте бензин или другие воспламеняющиеся материалы в прибор или рядом с ним. В этом случае при непреднамеренном включении прибора возникает риск пожара.

## УСТАНОВКА

- Ремонт выполняется квалифицированным техником согласно инструкциям производителя и местным нормам техники безопасности. Не ремонтируйте и не заменяйте какие-либо части прибора, если в руководстве по эксплуатации нет соответствующих четких инструкций.
- Детям запрещается выполнять установку прибора. При установке дети не должны находиться вблизи прибора. Во время и после установки прибора храните упаковочные материалы (пластиковые мешки, пенопласт и пр.) вне зоны досягаемости детей.
- После распаковки прибора убедитесь в отсутствии повреждений при транспортировке. В случае проблем с прибором обратитесь к дилеру или в ближайшую к вам сервисную службу.
- При установке дети не должны находиться вблизи прибора.
- Перед выполнением любых операций по установке отключите прибор от сети питания.
- В процессе установки убедитесь, что прибор не повреждает провод питания.
- Включайте прибор только по завершении процесса установки.



## ПРЕДУПРЕЖДЕНИЕ ПО РАБОТЕ С ЭЛЕКТРИЧЕСТВОМ

- Убедитесь, что напряжение, указанное на паспортной табличке соответствует напряжению в вашей бытовой сети.
- Согласно действующим нормам прибор должен быть подключен к заземленной розетке.
- Если вилка, смонтированная на приборе, не подходит к вашей розетке, обратитесь к квалифицированному технику.
- Не пользуйтесь удлинителями, несколькими розетками или переходниками. Не подключайте прибор к розетке, имеющей дистанционное управление.
- Провод питания должен быть достаточно длинным для подключения прибора к бытовой сети электропитания.
- Не тяните за провод питания.
- Поврежденный провод питания необходимо заменить на провод аналогичного типа. Замену провода должен выполнять только квалифицированный техник согласно инструкциям производителя и местным нормам техники безопасности. Обратитесь в авторизованный сервисный центр.
- Не пользуйтесь прибором с поврежденным проводом питания или вилок, неисправным прибором или после его повреждения или падения. Не погружайте провод питания или вилку в воду. Не допускайте контакта провода с горячими поверхностями.
- Не касайтесь прибора мокрыми частями тела и не пользуйтесь им, если вы босиком.

## ПОДКЛЮЧЕНИЕ К ЭЛЕКТРОСЕТИ

### Розетка / вилка

Если установленная на приборе вилка не подходит под вашу розетку, обратитесь в сервисный центр за дальнейшими инструкциями. Не пытайтесь заменить вилку самостоятельно. Данную операцию должен выполнять квалифицированный техник согласно инструкциям производителя и местным нормам техники безопасности.

## ПРАВИЛЬНОЕ ИСПОЛЬЗОВАНИЕ

- Не закрывайте отсек тостера.

- В процессе работы не прикасайтесь к каким-либо частям тостера, кроме кнопок управления, так как прибор нагревается.
- Не вставляйте никакие предметы в тостер, так как это может привести к поломке прибора и возникновению дополнительного риска.
- Нажимайте на рычаг только для того, чтобы поджарить тост, и никогда не блокируйте его.
- Перед использованием убедитесь, что поддон для крошек установлен правильно.
- Никогда не помещайте алюминиевую фольгу на решетку для подогрева. Никогда не подогревайте и не поджаривайте одновременно.
- Не поджаривайте тосты из продуктов с плавящимися ингредиентами, такими как сливочное масло.
- Поскольку хлеб может загореться, не пользуйтесь тостером рядом с занавесками и другими горючими материалами.
- Если тостер начинает дымиться, нажмите кнопку ОТМЕНИ для мгновенной остановки работы прибора.
- Не пытайтесь вынуть продукты в процессе работы тостера.
- После поджаривания аккуратно выньте хлеб, так чтобы не пораниться и не обжечься.
- Внимание! При поджаривании маленьких кусочков хлеба высотой менее 8,5 мм будьте осторожны, вынимая их из тостера, так чтобы не обжечься.
- Вынимая хлеб из тостера, старайтесь не повредить внутренний механизм или нагревательные элементы.

## **ОЧИСТКА И ОБСЛУЖИВАНИЕ**

- Перед выполнением любых операций по очистке и обслуживанию отключите прибор от сети электропитания.
- Не пользуйтесь устройствами очистки паром.
- Перед очисткой или помещением тостера на хранение дождитесь его полного охлаждения.

## КОМПЛЕКТУЮЩИЕ И ХАРАКТЕРИСТИКИ

1. Рычаг включения
2. Кнопка отмены
3. Кнопка тонкой настройки/избранного
4. Кнопка размораживания
5. Кнопка подогрева
6. Кнопка степени поджаривания
7. Дисплей
8. Желобок для наматывания провода
9. Съёмный поддон для крошек
10. Решетка для подогрева

## ВСТУПЛЕНИЕ

Благодарим Вас за приобретение нашего изделия. Вы выбрали эффективный прибор с отличными эксплуатационными качествами.

При несоблюдении инструкций по правильной эксплуатации данного прибора производитель снимает с себя ответственность за возможный ущерб.

Отдельные инструкции могут относиться не ко всем моделям, что будет четко указано в тексте описания.

## ПЕРЕД ПЕРВЫМ ИСПОЛЬЗОВАНИЕМ ПРИБОРА

Тщательно протрите прибор снаружи от возможных скоплений пыли. Насухо протрите мягкой салфеткой. Снимите все наклейки. Поскольку в тостере или на нагревательном элементе могли остаться частички производственных материалов или масла, при первом использовании он может издавать неприятный запах. Это нормально и прекратится после нескольких раз использования. Перед первым использованием откройте окно и включите тостер, не вставляя в него хлеб. Затем дайте прибору остыть и начинайте поджаривать.

## ИСПОЛЬЗОВАНИЕ ТОСТЕРА

1. Поместите продукт, который хотите поджарить, в отсек для хлеба. За один раз можно загружать не больше одного ломтика хлеба.

 **Перед использованием убедитесь, что поддон для крошек установлен правильно.**

2. Вставьте вилку провода в розетку.
3. Задайте нужную степень поджаривания специальной кнопкой. Самая низкая степень – 1, самая высокая – 8. Шкала внизу дисплея показывает выбранный вами уровень.

 **Если вы жарите подряд несколько тостов, цвет отдельных ломтиков может несколько отличаться или быть темнее, даже при использовании одной и той же настройки степени поджаривания.**

4. Потяните рычаг включения до фиксации, поджаривание тоста начнется немедленно. В конце поджаривания на дисплее включится таймер обратного отсчета. После поджаривания хлеба до заданной степени рычаг автоматически поднимется.

 **Рычаг включения фиксируется в нижнем положении только в том случае, если вилка тостера вставлена в розетку.**

5. Во время работы, если вы заметили, что хлеб уже достаточно поджарился, нажмите кнопку отмены, чтобы остановить нагрев.
6. Если вы достали хлеб из морозильника, задайте степень поджаривания согласно вашим предпочтениям. Нажмите кнопку разморозки, чтобы поджарить ломтик до нужного вам цвета, и потяните рычаг включения вниз до фиксации. На дисплее появится соответствующий символ.
7. Если вы хотите подогреть уже поджаренный, но остывший хлеб, нажмите кнопку подогрева. В этом режиме время нагрева фиксировано. По истечении установленного времени, пружина автоматически откинет рычаг, и процесс подогрева будет завершен. На дисплее появится соответствующий символ.

 **Нажмите кнопку ТОНКОЙ НАСТРОЙКИ/ИЗБРАННОГО один раз, чтобы установить промежуточную степень поджаривания относительно текущей настройки и следующего за ней значения.**

 **При более длительном нажатии кнопки ТОНКОЙ НАСТРОЙКИ/ИЗБРАННОГО включается ИЗБРАННАЯ настройка.**

**При каждом подключении тостера к сети режим ожидания автоматически будет подстраиваться под избранные настройки.**

 Поджаривайте хлеб до золотистого цвета, а не до темно-коричневого. Срежьте подгоревшие края. Не пережаривайте продукты, содержащие крахмал, особенно зерновые и картофель, чтобы не повысить содержание амидов акриловой кислоты. Если по завершении поджаривания тост застрял в отсеке, выньте вилку из розетки и осторожно выньте тост, когда прибор остынет.

 Для сэндвичей рекомендуется выбирать степень поджаривания от 4 до 6.

 В зависимости от количества или качества начинки может случиться так, что внутри она будет недостаточно прогрета или полностью расплавится. В этом случае оставьте сэндвич в гнезде примерно на одну минуту по завершении поджаривания.

## ИСПОЛЬЗОВАНИЕ РЕШЕТКИ ДЛЯ ПОДОГРЕВА

Продукты, которые невозможно поместить внутри отсека (например, булочки, багеты, круассаны), можно подогреть на специальной решетке.

1. Установите держатель решетки над отсеком (см. рис. 1 и 2).
2. Используйте кнопку для установки нужной степени поджаривания.
3. Потяните вниз рычаг включения до фиксации.

 **Никогда не помещайте алюминиевую фольгу на решетку для подогрева. Никогда не разогревайте и не поджаривайте одновременно!**

## ОЧИСТКА И ОБСЛУЖИВАНИЕ

1. Протрите тостер снаружи мягкой сухой салфеткой после того, как прибор полностью остынет. Не пользуйтесь средствами для полировки металла.
2. Выньте поддон для крошек внизу тостера и очистите его. При частом использовании тостера поддон для крошек необходимо чистить не реже одного раза в неделю. Перед следующим использованием после очистки убедитесь, что поддон для крошек установлен правильно.
3. Если вы не пользуетесь тостером или хотите сложить его для хранения, намотайте провод питания в желобок в нижней части корпуса.
4. Пользуясь средствами для очистки металлических предметов, следите, чтобы средство не попало на хромированные детали, так как это может вызвать образование пятен.

## ЗАЩИТА ОКРУЖАЮЩЕЙ СРЕДЫ УТИЛИЗАЦИЯ УПАКОВОЧНЫХ МАТЕРИАЛОВ



Упаковочные материалы подлежат 100% переработке и обозначены соответствующим символом (\*). Следовательно к утилизации различных частей упаковки следует подходить ответственно, соблюдая действующие законодательные нормы.

### УТИЛИЗАЦИЯ БЫТОВЫХ ПРИБОРОВ

При утилизации прибора необходимо обеспечить невозможность его использования, отрезав провод и сняв дверцы и полки (при наличии), чтобы дети не могли забраться внутрь, оказавшись в ловушке.



Данный прибор изготовлен из подлежащих переработке (\*) или повторному использованию материалов. Утилизировать его следует в соответствии с местными нормами по переработке отходов.

За дополнительной информацией по обработке, восстановлению или переработке бытовых электрических приборов обращайтесь в местные компетентные органы, пункты сбора отходов или магазин, где был куплен данный прибор.

Данный прибор имеет маркировку соответствия требованиям Европейской директивы 2012/19/EU по отходам электрического и электронного оборудования (WEEE).

При правильной утилизации данного прибора вы помогаете предотвратить негативные последствия для окружающей среды и здоровья людей, возможные при нарушении правил утилизации отходов.



Символ (\*) на приборе или сопроводительных документах указывает на то, что его нельзя выбрасывать вместе с обычными бытовыми отходами, а следует сдавать в специальные пункты сбора электрического и электронного оборудования для последующей переработки.

## ДЕКЛАРАЦИЯ СООТВЕТСТВИЯ

Данный прибор спроектирован, изготовлен и распространяется в соответствии с требованиями по безопасности, предусмотренными следующими Европейскими директивами:

- Директива 2006/95/ЕС по низковольтному электрооборудованию
- Директива 2004/108/EU по электромагнитной совместимости

## СЕРВИСНОЕ ОБСЛУЖИВАНИЕ

**Бесплатная горячая линия:  
8 800 3333 887 \***

\* (Услуга бесплатна для абонентов всех стационарных линий на всей территории России) Мы заботимся о своих покупателях и стараемся обеспечить высокое качество сервисного обслуживания. Мы постоянно совершенствуем наши продукты, чтобы сделать Ваше общение с техникой простым и приятным.

### Уход за техникой

**Линия профессиональных средств Professional по уходу за техникой, рекомендуемая Hotpoint Ariston, продлит срок эксплуатации Вашей техники и снизит вероятность ее поломки. Линия профессиональных средств Professional создана с учетом особенностей Вашей техники. Продукты производятся в Италии с соблюдением высоких европейских стандартов в области качества, экологии и безопасности использования. Узнайте подробнее на сайте [www.hotpoint-ariston.ru](http://www.hotpoint-ariston.ru) в разделе «Сервис» и спрашивайте в магазинах Вашего города.**

### Авторизованные сервисные центры

Чтобы быть ближе к нашим потребителям, мы создали широкую сервисную сеть, особенностью которой является высокая подготовка, профессионализм и честность сервисных мастеров.

### При возникновении неисправности

Перед тем, как обратиться в Службу Сервиса проверьте, нельзя ли устранить неисправность самостоятельно (см. раздел «Неисправности и методы их устранения»).

Обратиться в Службу Сервиса можно по телефону бесплатной горячей линии или по телефонам, указанным в гарантийном документе.

**! Мы рекомендуем обращаться только к авторизованным сервисным центрам  
! При ремонте требуйте использования оригинальных запасных частей**

**Перед обращением в Службу Сервиса необходимо убедиться, что Вы готовы сообщить оператору:**

- Описание неисправности;
- Номер гарантийного документа (сервисной книжки, сервисного сертификата и т.п.);
- Модель и серийный номер (S/N) изделия, указанные в информационной табличке, расположенной на изделии или гарантийном документе;
- Дату продажи изделия.

Другую полезную информацию и новости Вы можете найти на сайте [www.hotpoint-ariston.ru](http://www.hotpoint-ariston.ru) в разделе «Сервис».

<b>Изделие:</b>
Торговая марка:
Торговый знак изготовителя:
Модель:
Изготовитель:
Страна-изготовитель:
Номинальное значение напряжения электропитания или диапазон напряжения:
Потребляемая мощность:
Условное обозначение рода электрического тока или номинальная частота переменного тока:
Класс защиты от поражения электрическим током
В случае необходимости получения информации по сертификатам соответствия или получения копий сертификатов соответствия на данную технику, Вы можете отправить запрос по электронному адресу cert.rus@indesit.com.
Дату производства данной техники можно получить из серийного номера, расположенного под штрих-кодом (S/N XXXXXXXXXX * XXXXXXXXXX), следующим образом:

<b>Производитель:</b>
Импортер:
С вопросами (в России) обращаться по адресу

<b>Цифровой тостер с одним отсеком</b>
<b>Hotpoint</b> ARISTON
<b>TT 12E EU</b>
Indesit Company
Китай
220-240 V ~
850-1000W
50/60 Hz
Класс защиты I

<ul style="list-style-type: none"> <li>- 7-ая цифра в S/N соответствует последней цифре года,</li> <li>- 8-ая и 9-я цифры в S/N порядковому номеру месяца года,</li> <li>- 10-ая и 11-ая цифры в S/N числу определенного месяца и года.</li> </ul>

<b>Indesit Company S.p.A.</b> Виале А. Мерлони 47, 60044, Фабриано (АН), Италия
ООО "Индезит РУС"
Россия, 127018, Москва, ул. Двинцев, дом 12, корп. 1

## GÜVENLİK TALİMATLARI OKUNMASI VE UYGULANMASI ÖNEM ARZ EDEN NOKTALAR

- Cihazı kullanmadan önce, Sağlık ve Güvenlik ve Kullanım ve Bakım kılavuzlarını dikkatlice okuyun.
- Bu talimatları ileride başvurmak üzere yakınınızda saklayın.
- SİZİN VE BAŞKALARININ GÜVENLİĞİ ÇOK ÖNEMLİDİR
- Bu kılavuz ve cihazın kendisi, okunması ve her zaman uyulması gereken önemli güvenlik uyarıları sağlar
- Tüm güvenlik uyarıları, olası risklerle ilgili belirli ayrıntıları sağlar ve cihazın hatalı bir şekilde kullanılmasından kaynaklanan yaralanma, hasar ve elektrik çarpma riskinin nasıl azaltılacağını gösterir. Aşağıdaki talimatlara dikkatli bir şekilde uyun.
- Bu talimatlara uyulmaması risk oluşturabilir. Üretici, bu öneri ve ilgili önlemler uygulanmadığı takdirde insanların veya hayvanların yaralanması ya da mülk hasarıyla ilgili tüm sorumlulukları reddeder.
- Bu ürün, bir yetişkinin denetiminde olmadığı takdirde 8 yaşından küçük çocuklar tarafından kullanılamaz.
- 8 yaşındaki veya daha büyük olan çocuklar ve kısıtlı fiziksel, duyuşsal veya zihinsel kapasitesi olan ya da deneyimi ve bilgisi olmayan kişiler bu cihazı yalnızca denetim altında kullanabilir. Bununla birlikte bu kişiler, güvenli cihaz kullanımına ilişkin talimatları almışsa ve ortaya çıkabilecek tehlikeleri anlamışsa cihazı kullanabilir. Çocuklar, cihaz ile oynamamalıdır. Temizlik ve kullanıcı bakımı, denetimsiz olarak çocuklar tarafından yapılamaz.
- Cihazı ve kablosunu 8 yaşından küçük çocukların erişemeyeceği yerde saklayın.

## ÜRÜNÜN KULLANIM AMACI

- Bu cihaz, yalnızca ev içerisindeki kullanım için tasarlanmıştır. Bu ürün, ticari kullanım için üretilmemiştir. Üretici, uygun olmayan kullanım veya kontrollerin hatalı ayarlanmasıyla ilgili tüm sorumluluğu reddeder.
- **DİKKAT:** Cihaz harici bir otomatik zaman ayarı veya ayrı bir uzaktan kumanda sistemi ile çalıştırılacak şekilde tasarlanmamıştır.
- Cihazı dış mekanlarda kullanmayın.
- Aerosol kutular gibi patlayıcı veya yanıcı maddeleri saklamayın ve cihazda veya cihazın yakınında benzin veya başka yanıcı malzemeler tutmayın; cihaz yanlışlıkla açılırsa yangın çıkabilir.

## KURULUM

- Onarımlar, üreticinin talimatlarına ve yerel güvenlik yönergelerine göre kalifiye bir teknisyen tarafından gerçekleştirilmelidir. Kullanıcı kılavuzunda özellikle belirtilmediği takdirde cihazın herhangi bir parçasını onarmayın veya değiştirmeyin.
- Çocuklar kurulum işlemlerini gerçekleştirmemelidir. Çocukları cihaz kurulumu sırasında cihazdan uzak tutun. Paketleme malzemelerini (plastik torbalar, polistiren parçalar, vb.) cihaz kurulumu sırasında ve kurulumdan sonra çocuklardan uzak tutun.
- Cihazın paketini açtıktan sonra, taşıma sırasında zarar görmediğinden emin olun. Sorun oluşursa, bayiye veya en yakınınızda bulunan Satış Sonrası Hizmet bölümüne başvurun.
- Çocukları cihaz kurulumu sırasında cihazdan uzak tutun.
- Cihaz, herhangi bir kurulum işleminden önce güç kaynağından çıkarılmalıdır.
- Kurulum sırasında, cihazın güç kablosuna zarar vermediğinden emin olun.
- Cihazı, yalnızca kurulum prosedürü tamamlandığında etkinleştirin.



## ELEKTRİK UYARILARI

- Bilgi plakasında belirtilen gerilimin, evinizdekiyle uyumlu olduğundan emin olun.
- Yönetmelikler, cihazın topraklı bir prize takılmasını gerekli kılar.
- Fişi olan cihazlarda, fiş priz çıkışınız için uygun değilse kalifiye bir teknisyene başvurun.
- Uzatma kabloları, birden fazla priz veya adaptör kullanmayın. Cihazı, uzaktan kumandayla kontrol edilebilen bir prize takmayın.
- Güç kablosu, yuvasına oturan cihazı ana güç kaynağına bağlamak için yeteri kadar uzun olmalıdır.
- Güç kaynağı kablosunu çekmeyin.
- Güç kablosu hasar görürse benzer bir kabloyla değiştirilmelidir. Güç kablosu, yalnızca üreticinin talimatlarına ve geçerli güvenlik yönergelerine göre kalifiye bir teknisyen tarafından değiştirilmelidir. Yetkili bir servis merkezine başvurun.
- Bu cihazı, ana elektrik kablosu veya fişi hasarlıysa, düzgün çalışmıyorsa ya da hasar görmüş veya düşürülmüşse çalıştırmayın. Ana elektrik kablosunu veya fişi suya daldırmayın. Kabloyu sıcak yüzeylerden uzun tutun.
- Cihaza, vücudunuzun ıslak bir bölümüyle dokunmayın veya cihazı ayağınız çıplakken çalıştırmayın.

## ELEKTRİK BAĞLANTILARI

### Priz çıkışı / fiş

Cihaz fişi priz çıkışınız için uygun değilse, diğer talimatlar için Satış Sonrası Hizmet bölümüne başvurun. Fişi kendi başınıza değiştirmeye kalkmayın. Bu prosedür, üreticinin talimatlarına ve geçerli standart güvenlik yönergelerine göre kalifiye bir teknisyen tarafından gerçekleştirilmelidir.

## DOĞRU KULLANIM

- Ekmek kızartma makinesinin yuvasını asla kapatmayın.
- Ekmek kızartma makinesi kızartma işlemi sırasında ısınabileceği için çalışma kontrolleri dışındaki parçalara dokunmayın.
- Hasara veya tehlikelere yol açabileceği için ekmek kızartma makinesinin içine herhangi bir nesne yerleştirmeyin.

- İşletim kolunu yalnızca kızartma işlemi için çekin; kolun hareketini asla engellemeyin.
- Kullanımdan önce kısıntı tepsisinin yerinde olduğundan emin olun.
- Isıtma ızgarasına asla alüminyum folyo yerleştirmeyin. Asla aynı anda ısıtma ve kızartma işlemi yapmayın.
- Yağ gibi son derece akıcı olan malzemelerle yiyecek kızartmaktan kaçınin.
- Ekmek yanabileceği için ekmek kızartma makinesini perdelerin ya da diğer yanıcı eşyaların yakınında veya altında kullanmayın.
- Ekmek kızartma makinesinden duman çıkmaya başlarsa, kızartma işlemini hemen durdurmak için İPTAL düğmesine basın.
- Ekmek kızartma makinesi çalışırken içindeki yiyeceği çıkarmaya çalışmayın.
- Kızartma işleminden sonra yaralanmamak için ekmeği dikkatlice çıkarın.
- Uyarı: 8,5 mm'den kısa küçük ekmek dilimlerini kızartırken, dilim çıkarılırken ortaya çıkabilecek yanma riskine karşı dikkatli olun.
- Ekmeği çıkarırken dahili mekanizmaya veya ısıtma elemanlarına zarar vermemek için dikkatli olun.

## TEMİZLİK VE BAKIM

- Cihaz, herhangi bir temizlik veya bakım işleminden önce güç kaynağından çıkarılmalıdır.
- Asla buharlı temizlik ekipmanı kullanmayın.
- Üniteyi temizlemeden veya depolamadan önce tamamen soğuması için bekleyin.

## PARÇALAR VE ÖZELLİKLERİ

1. İşletim kolu
2. İptal düğmesi
3. Hassas ayar/Favori düğmesi
4. Buz çözme düğmesi
5. Yeniden ısıtma düğmesi
6. Kızartma seviyesi düğmeleri
7. Gösterge
8. Kablo toplayıcı
9. Çıkarılabilir kırıntı tepsisi
10. Isıtma izgarası

### Teknik özellikler:

Gerilim: 220-240V~50/60Hz  
Güç: 850 - 1000 Watt  
Dış gövde malzemesi : çelik

## GİRİŞ

Ürünümüzü satın aldığınız için teşekkür ederiz. Bu ürünü satın almakla, etkili ve yüksek performanslı bir cihaza sahip oldunuz.

Üretici bu cihazın doğru kullanılmasına yönelik talimatlara uyulmaması sonucu ortaya çıkabilecek hasarlar ile ilgili olarak herhangi bir sorumluluk kabul etmemektedir.

Çalıştırma talimatları modele göre değişiklik gösterebilir ve bu farklar açıkça belirtilir.

## İLK KULLANIMDAN ÖNCE

Cihazın dış kısmını iyice silerek üzerinde birikmiş olabilecek tozu giderin. Kuru bir bezle kurulayın. Etiketleri çıkarın. Ekmek kızartma makinesi veya ısıtma elemanında üretim kalıntısı veya yağ bulunabileceği için ilk kullanımda bir koku yayılabilir. Bu normal bir durumdur ve birkaç kullanımdan sonra görülmeyecektir. İlk kullanımdan önce, pencereyi açın ve makineyi içinde ekmek olmadan çalıştırın. Ardından ekmek kızartma makinesinin soğumasını bekleyip kızartma işlemine başlayın.

## EKMEK KIZARTMA MAKİNESİNİN KULLANILMASI

1. Kızartılacak yiyeceği ekmek yuvasına yerleştirin. Her yuvaya bir kerede yalnızca bir dilim yerleştirilebilir.

 Kullanımdan önce kırıntı tepsisinin yerinde

olduğundan emin olun.

2. Elektrik kablosunu prize takın.
3. Kızartma seviyesi düğmelerini kullanarak kızartma seviyesini istediğiniz renge ayarlayın. En düşük seviye 1, en yüksek seviye ise 8'dir. Göstergenin en altındaki çubuk, ayarlanan seviyeyi gösterir.

 **Arka arkaya yiyecekler kızartacaksanız aynı seviye kullanılsa bile farklı dilimlerin kızartıldıktan sonraki rengi biraz farklı veya daha koyu olabilir.**

4. İşletim kolunu yerine oturana kadar çekin; kızartma işlemi hemen başlayacaktır. Gösterge, kızartma işleminin tamamlanmasına ne kadar süre kaldığını gösterecektir. Ekmek önceden ayarlanan seviyede kızartıldıktan sonra, işletim kolu otomatik olarak yukarı çıkacaktır.

 **İşletim kolu, fiş takılı olduğu takdirde yuvanın altında kalabilir.**

5. Kızartma işlemi sırasında kızarıklık tatmin edici seviyeye ulaşırsa, İPTAL düğmesine basarak kızartma işlemini durdurabilirsiniz.
6. Ekmek dondurucudan alınmışsa, kızartma seviyesini istediğiniz gibi ayarlayın. İsteddiğiniz renge kadar kızartmak için BUZ ÇÖZME düğmesine basın ve ardından işletim kolunu yerine oturana kadar çekin. Göstergede ilgili sembol görünecektir.
7. Kızartıldıktan sonra soğuyan ekmeği yeniden ısıtmak isterseniz, YENİDEN ISIT düğmesine basın. Kızartma süresi bu modda sabittir; süre dolduğunda işletim kolu otomatik olarak yukarı çıkacak ve yeniden ısıtma işlemini durduracaktır. Göstergede ilgili sembol görünecektir.

 **HASSAS AYAR/FAVORİ düğmesine tek bir tıklamayla basarak mevcut ayar ile diğeri arasında ara kızartma seviyesi ayarlayın.**

 **HASSAS AYAR/FAVORİ düğmesine biraz daha uzun basıldığında FAVORİ ayarı aktif hale gelir.**

Ekmek kızartma makinesi her takıldığında, bekleme modu favori ayarda otomatik olarak ayarlanır.

 **Yiyecekleri, çok kahverengi veya çok koyu renge değil, kızıl kahverengi renge ulaşana dek kızartın.**

Yanmış kenarları atın. Akrilamid oluşumunu önlemek için özellikle hububat ve patatesli ürünler gibi nişasta içeren yiyecekleri aşırı kızartmayın.

Kızartma işleminin sonunda bir dilim makineye sıkışırsa, elektrik fişini çekin ve makine soğuduktan sonra ekmeği dikkatlice çıkarın.

Sandviç hazırlamak için 4 ila 6. kızartma seviyelerinin kullanılması önerilir.

İç malzemenin miktarına veya kalitesine bağlı olarak, sandviğin içi yeteri kadar ısınmayabilir veya tamamen eriyebilir; böyle durumlarda, lütfen sandviçi kızartma işleminden sonra yaklaşık bir dakika yuvada bırakın.

## ISITMA IZGARASININ KULLANILMASI

Yuvalara yerleştirilemeyen yiyecekler (ör. dürümler, bagetler, kruvasanlar) ısıtma ızgarasında ısıtılabilir

1. Desteği yuvaya yerleştirin (bkz. res. 1 ve 2)
2. İsteddiğiniz kızartma seviyesini ayarlamak için düğmeyi kullanın.
3. İşletim kolunu yerine oturana kadar çekin.

Isıtma ızgarasına asla alüminyum folyo yerleştirmeyin. Asla aynı anda ısıtma ve kızartma işlemi yapmayın!

## TEMİZLİK VE BAKIM

1. Ekmek kızartma makinesi soğuduktan sonra dış tarafını yumuşak ve kuru bir bezle silin. Asla metal parlatıcı kullanmayın.
2. Kırıntı tepsisini ekmek kızartma makinesinin altından çekin ve boşaltın. Ekmek kızartma makinesi sık kullanılıyorsa, biriken ekmek kırıntıları haftada en az bir kez temizlenmelidir. Ekmek kızartma makinesini yeniden kullanmadan önce kırıntı tepsisinin tamamen kapatıldığından emin olun.
3. Ekmek kızartma makinesi kullanılmadığında veya depolandığında, elektrik kablosu ekmek kızartma makinesinin altına sarılabilir.
4. Çelik parçaları temizlemek için özel ürünler kullanıyorsanız, krom parçalarda leke bırakmamaya dikkat edin.

## ÇEVRENİN KORUNMASI

### PAKETLEME MALZEMELERİNİN ATILMASI



Paketleme malzemesi %100 geri dönüştürülebilir ve geri dönüşüm sembolü (\*) ile işaretlenmiştir. Bu nedenle paketlemenin çeşitli parçaları, atık imhası hakkındaki yerel yetkililerin yönergelerine göre sorumluluk içerisinde imha edilmelidir.

### EV CİHAZLARININ HURDAYA VERİLMESİ

Cihazı hurdaya verirken, güç kablosunu keserek ve çocukların içine tırmanıp kapalı kalmasını önlemek için kapakları ve ızgaraları (varsa) çıkararak cihazı kullanılamaz hale getirin.



Bu cihaz, geri dönüştürülebilir (\*) veya yeniden kullanılabilir malzemelerden üretilmiştir. Yerel atık imha yönergelerine göre imha edin.

Ev elektrikli cihazlarının işleme tabi tutulması, kurtarılması ve geri dönüştürülmesiyle ilgili daha fazla bilgi için ilgili yerel yetkilinize, ev atık toplama hizmetine veya cihazı satın aldığınız mağazaya başvurun.

Bu cihaz, Atık Elektrikli ve Elektronik Ekipmanlara (WEEE) ilişkin 2012/19/EU sayılı Avrupa Direktifine göre işaretlenmiştir.

Bu ürünün doğru şekilde imha edilmesini sağlayarak, bu ürünün uygun şekilde imha edilmemesinden kaynaklanabilecek çevre ve insan sağlığı üzerindeki olumsuz etkileri önleyebilirsiniz.

Ürünün veya ilgili belgelerin üzerindeki sembol (\*), evsel atık olarak işleme tabi tutulmaması ve elektrikli ve elektronik ekipmanlara yönelik uygun bir toplama merkezine götürülmesi gerektiğini gösterir.

## UYGUNLUK BEYANI

Bu cihaz, şu Avrupa Direktiflerinin güvenlik gereksinimlerine uygun olarak tasarlanmış, üretilmiş ve dağıtılmıştır:

- 2006/95/EC Düşük Gerilim Direktifi
- 2004/108/EU Elektromanyetik Uyumluluk Direktifi

## TEKNİK SERVİS

### Servise başvurmadan önce:

- Servise başvurmadan çözülebilecek bir arıza olup olmadığını kontrol ediniz (problemlerin çözümüne bakınız).
- Sonucun olumsuz olması durumunda en yakın Teknik Servise başvurunuz.

### Şunları bildiriniz:

- arıza tipini
- cihazın modeli (Mod.)
- seri numarası (S/N)

Kesinlikle sadece yetkili teknisyenlere başvurunuz ve orijinal yedek parçaları kullanınız.

Cihazın ömrü 7 yıldır. (Ürünün fonksiyonunu yerine getirebilmesi için gerekli yedek parça bulundurma süresi).



### Üretici Firma:

Indesit Company Spa  
Viale Aristide Merloni, 47  
60044 Fabriano Italy

### İthalatçı Firma:

Indesit Company Beyaz Eşya PAZARLAMA A.Ş.  
Balmumcu Cad. Karahasan Sok.  
No: 11, 34349 – Balmumcu Beşiktaş – İstanbul  
Tel: (0212) 355 53 00  
Faks: (0212) 212 95 59

## **INSTRUÇÕES DE SEGURANÇA IMPORTANTE LER E CUMPRIR AS INSTRUÇÕES**

- Antes de utilizar o aparelho, leia as instruções sobre segurança e saúde e sobre a utilização e a manutenção.
- Guarde estas instruções num local acessível para consulta futura.
- **A SUA SEGURANÇA E A DOS OUTROS É EXTREMAMENTE IMPORTANTE.**
- Este manual e o próprio aparelho fornecem avisos importantes sobre segurança que deverão ser sempre lidos e respeitados.
- Todos os avisos de segurança fornecem detalhes específicos sobre potenciais riscos e indicam como reduzir os riscos de lesões, de danos e de choque eléctrico decorrentes de uma utilização incorrecta do aparelho. Siga cuidadosamente as instruções abaixo.
- A não observância destas instruções pode acarretar riscos. O fabricante não assume qualquer responsabilidade por lesões em pessoas ou animais nem por danos materiais caso não sejam respeitados estes conselhos e estas precauções.
- O produto não deve ser utilizado por crianças com menos de 8 anos, a menos que sejam supervisionadas por um adulto.
- As crianças a partir dos 8 anos e as pessoas com capacidades físicas, sensoriais ou mentais limitadas ou com falta de experiência e conhecimentos só podem utilizar o aparelho sob supervisão. Em alternativa, estas pessoas podem utilizar o aparelho caso recebam instruções sobre a sua utilização segura e caso tenham consciência dos perigos envolvidos. As crianças não devem «brincar com o aparelho.» A limpeza e manutenção do utilizador não devem ser efectuadas por crianças sem supervisão.
- Mantenha o aparelho e o seu cabo eléctrico fora do alcance das crianças com menos de 8 anos.

## UTILIZAÇÃO PREVISTA DO PRODUTO

- Este aparelho foi concebido apenas para uso doméstico. Este produto não se destina para fins comerciais. O fabricante não assume qualquer responsabilidade em caso de utilização indevida ou de definição incorrecta dos controlos.
- **CUIDADO:** o aparelho não se destina a ser utilizado com um temporizador externo ou um sistema de controlo remoto separado.
- Não utilize o aparelho no exterior.
- Não armazene substâncias explosivas ou inflamáveis, como por exemplo, latas de aerossóis, junto do aparelho, nem coloque nem utilize gasolina ou outros materiais inflamáveis no ou junto do aparelho: existe o risco de incêndio caso o aparelho seja ligado acidentalmente.

## INSTALAÇÃO

- As reparações devem ser efectuadas por um técnico qualificado e em conformidade com as instruções do fabricante e a regulamentação local em matéria de segurança. Não efectue a reparação nem a substituição de qualquer peça do aparelho caso não esteja especificamente indicado no manual do utilizador.
- As operações de instalação não devem ser efectuadas por crianças. Mantenha as crianças afastadas durante a instalação do aparelho. Mantenha o material de embalagem (sacos de plástico, peças de poliestireno, etc.) fora do alcance das crianças, durante e após a instalação do aparelho.
- Após a desembalagem do aparelho, certifique-se de que este não sofreu danos durante o transporte. Em caso de problemas, contacte o revendedor ou o serviço pós-venda mais próximo de si.
- Mantenha as crianças afastadas durante a instalação do aparelho.
- Antes de qualquer operação de instalação, deve desligar o aparelho da corrente eléctrica.
- Durante a instalação, certifique-se de que o aparelho não danifica o cabo de alimentação.
- Ative o aparelho apenas depois de ter concluído o procedimento de instalação.

## AVISOS ELÉTRICOS

- Certifique-se de que a tensão especificada na placa de características corresponde à de sua casa.
- A regulamentação exige que o aparelho seja ligado a uma tomada eléctrica com terra.
- No caso de aparelhos com ficha incluída, se a ficha não for adequada para a sua tomada eléctrica, contacte um técnico qualificado.
- Não utilize extensões, tomadas múltiplas nem adaptadores. Não ligue o aparelho a uma tomada que possa ser accionada por controlo remoto.
- O cabo de alimentação deve ser suficientemente comprido para ligar o aparelho à corrente eléctrica após devidamente encaixado no respectivo alojamento.
- Não puxe pelo cabo de alimentação.
- Se danificar o cabo de alimentação, deve substituí-lo por outro idêntico. O cabo de alimentação só deve ser substituído por um técnico qualificado e em conformidade com as instruções do fabricante e a regulamentação actual em matéria de segurança. Contacte um centro de assistência autorizado.
- Não utilize o aparelho se o cabo de alimentação ou a ficha estiverem danificados, se não estiver a funcionar correctamente ou se tiver sido danificado ou tiver sofrido uma queda. Não mergulhe o cabo de alimentação nem a ficha em água. Mantenha o cabo afastado das superfícies quentes.
- Não toque no aparelho com partes do corpo molhadas nem o utilize se estiver com os pés descalços.

## LIGAÇÕES ELÉTRICAS

### Tomada eléctrica/ficha

Se a ficha incluída não for adequada para a sua tomada eléctrica, contacte o serviço pós-venda para obter mais instruções. Não tente substituir a ficha. Este procedimento deve ser efectuado por um técnico qualificado e em conformidade com as instruções do fabricante e a regulamentação padrão em matéria de segurança.

## UTILIZAÇÃO CORRECTA

- Nunca cubra as grelhas da torradeira.



- Não toque noutras partes que não os controlos, uma vez que a torradeira aquece bastante durante o funcionamento.
- Não introduza nenhum objecto na torradeira, uma vez que pode causar danos ou riscos.
- Prima a alavanca de comando para baixo apenas para torrar: nunca a bloqueie.
- Certifique-se de que o tabuleiro de migalhas está bem posicionado antes da utilização.
- Nunca coloque folhas de alumínio no suporte de aquecimento. Nunca aqueça e torre ao mesmo tempo.
- Evite torrar alimentos com ingredientes muito líquidos, como manteiga.
- Como o pão pode queimar, não utilize a torradeira perto ou por baixo de cortinas ou outros materiais inflamáveis.
- Se a torradeira começar a emitir fumo, prima CANCELAR para interromper imediatamente a tostagem.
- Não tente remover os alimentos com a torradeira em funcionamento.
- Quando o pão estiver torrado, retire-o com cuidado para evitar lesões.
- Aviso: se torrar fatias de pão com menos de 8,5 mm de altura, tenha cuidado para não se queimar quando retirar as fatias.
- Certifique-se de que não danifica o mecanismo interior nem as resistências quando retirar o pão.

## LIMPEZA E MANUTENÇÃO

- Antes de qualquer operação de limpeza ou manutenção, deve desligar o aparelho da corrente eléctrica.
- Nunca utilize um equipamento de limpeza a vapor.
- Deixe a unidade arrefecer completamente antes de a limpar ou guardar.

## PEÇAS E FUNÇÕES

1. Alavanca de comando
2. Botão para cancelar
3. Botão de ajuste/favorito
4. Botão de descongelação
5. Botão de reaquecimento
6. Botões de nível de tostagem
7. Visor
8. Enrolador do cabo
9. Tabuleiro de recolha de migalhas removível
10. Suporte de aquecimento

## INTRODUÇÃO

Obrigado por ter adquirido o nosso produto. Ao fazê-lo, optou por um aparelho eficaz e de alto desempenho.

Se as instruções para uma utilização correcta do aparelho não forem cumpridas, o fabricante não assume qualquer responsabilidade pelos danos daí resultantes.

As instruções de funcionamento podem referir-se a modelos diferentes: as diferenças são claramente identificadas.

## ANTES DA PRIMEIRA UTILIZAÇÃO

Limpe o exterior do aparelho para remover qualquer pó que se possa ter acumulado. Seque com um pano seco. Remova todos os autocolantes. Dado que existem resíduos e óleos resultantes do fabrico que permanecem na torradeira ou na resistência, é habitual esta emitir um odor na primeira utilização. É normal e deixará de ocorrer após ter sido utilizada várias vezes. Antes da primeira utilização, coloque-a a funcionar sem pão com a janela aberta. De seguida deixe a torradeira arrefecer e comece a torrar.

## UTILIZAÇÃO DA TORRADEIRA

1. Coloque o alimento a torrar na grelha do pão. Não pode colocar mais do que uma fatia de cada vez em cada grelha.

 **Certifique-se de que o tabuleiro de migalhas está bem posicionado antes da utilização.**

2. Ligue a ficha à tomada.

3. Configure o nível de tostagem na cor pretendida, utilizando os botões de nível de tostagem. O nível mais baixo é 1 e o mais alto é 8. A barra na parte inferior do visor mostra o nível definido.

 **Se torrar o alimento de forma contínua, a cor de tostagem das várias fatias pode ser ligeiramente diferente ou mais escura, mesmo que seja utilizado o mesmo nível.**

4. Prima a alavanca de comando para baixo até ficar encaixada: a tostagem é iniciada. O visor mostra a contagem decrescente até ao fim da tostagem. Assim que o pão estiver torrado no nível predefinido, a alavanca salta automaticamente.

 **A alavanca de comando só bloqueia na parte inferior da grelha se a ficha estiver ligada.**

5. Durante o processo de tostagem, se considerar que o pão está suficientemente tostado, prima o botão CANCELAR para interromper o processo.
6. Se tiver retirado o pão do congelador, configure o nível de tostagem conforme a sua preferência. Prima o botão DESCONGELAR para o torrar conforme desejar e, de seguida, prima a alavanca de comando para baixo até ficar encaixada. O símbolo associado será apresentado no visor.
7. Se pretender aquecer novamente o pão torrado frio, prima o botão REAQUECER. Neste modo, o tempo de tostagem é fixo. Depois de terminar, a alavanca de comando salta automaticamente e o processo de reaquecimento é interrompido. O símbolo associado será apresentado no visor.

 **Prima o botão de AJUSTE/FAVORITO com um único clique para definir um nível intermédio de tostagem entre a definição actual e a definição mais elevada.**

 **Premindo o botão de AJUSTE/FAVORITO durante mais tempo, é activada a definição FAVORITO.**

Sempre que a ficha da torradeira for ligada à tomada, o modo de espera é definido automaticamente na definição de favorito.

 **Torre os alimentos apenas até ficarem dourados, não os deixando ficar castanhos ou demasiado escuros.**

Remova as partes queimadas. Não torre demasiado os alimentos que contenham amido, especialmente produtos com trigo ou batata, para reduzir a produção de acrilamidas.

Se uma fatia ficar presa no final do processo de tostagem, retire a ficha da tomada e remova o pão com cuidado depois de a torradeira ter arrefecido.

 A utilização de níveis de tostagem de 4 a 6 é recomendada para a preparação de sanduíches.

 Dependendo da quantidade ou da qualidade do recheio, pode acontecer de o interior da sanduíche não ficar suficientemente aquecido ou não derreter completamente: nestes casos, mantenha a sanduíche na grelha durante cerca de um minuto após o fim da tostagem.

## UTILIZAÇÃO DO SUPORTE DE AQUECIMENTO

Os alimentos que não podem ser colocados dentro das grelhas da torradeira (ex.: roscas, baguetes, croissants) podem ser aquecidos no suporte de aquecimento.

1. Coloque o suporte na grelha da torradeira (consulte as figuras 1 e 2).
2. Utilize o botão para configurar o nível de tostagem pretendido.
3. Prima a alavanca de comando para baixo até ficar encaixada.

 **Nunca coloque folhas de alumínio no suporte de aquecimento. Nunca aqueça e tоре ao mesmo tempo!**

## LIMPEZA E MANUTENÇÃO

1. Limpe o exterior com um pano seco macio depois de a torradeira ter arrefecido. Nunca utilize polidores de metais.
2. Retire o tabuleiro de recolha de migalhas do fundo da torradeira e esvazie-o. Se a torradeira for utilizada com frequência, as migalhas acumuladas devem ser removidas pelo menos uma vez por semana. Assegure-se de que o tabuleiro de recolha de migalhas está completamente fechado antes de usar novamente a torradeira.
3. Quando a torradeira não estiver a ser utilizada ou estiver guardada, o cabo eléctrico deve ser enrolado em torno do fundo da torradeira.
4. Se utilizar produtos específicos para limpar aço, tome cuidado com as partes cromadas, para evitar manchá-las.

## PRESERVAÇÃO DO AMBIENTE

### ELIMINAÇÃO DOS MATERIAIS DE EMBALAGEM



O material de embalagem é 100% reciclável e está marcado com o símbolo de reciclagem (\*). As várias partes da embalagem devem ser eliminadas de forma responsável e em plena conformidade com a regulamentação das autoridades locais em matéria de eliminação de resíduos.

### DESMANTELAMENTO DE ELECTRODOMÉSTICOS

Quando desmantelar o aparelho, inutilize-o cortando o cabo de alimentação e retirando as portas e prateleiras (se presentes) para que as crianças não possam saltar para dentro e ficar lá presas.



Este aparelho foi fabricado com materiais recicláveis (\*) ou reutilizáveis. Elimine-o de acordo com a regulamentação local em matéria de eliminação de resíduos.

Para obter mais informações sobre o tratamento, a recuperação e a reciclagem de electrodomésticos, contacte a autoridade competente local, o serviço de recolha de resíduos domésticos ou a loja onde adquiriu o aparelho.

Este aparelho está marcado em conformidade com a Directiva Europeia 2012/19/UE, relativa aos resíduos de equipamentos eléctricos e electrónicos (REEE).

Garantindo a eliminação correcta deste produto, ajudará a evitar possíveis consequências negativas no ambiente e na saúde humana, passíveis de serem causadas por uma manipulação inadequada dos resíduos do produto.



O símbolo (\*) no produto ou na documentação incluída indica que este não deve ser tratado como resíduo doméstico, devendo ser entregue num centro de recolha apropriado para reciclagem de equipamento eléctrico e electrónico.

## DECLARAÇÃO DE CONFORMIDADE

Este aparelho foi concebido, construído e distribuído em conformidade com os requisitos de segurança das Directivas Europeias:

- Directiva 2006/95/EC sobre baixa tensão
- Directiva 2004/108/EU sobre compatibilidade electromagnética

## ASSISTÊNCIA

### Antes de contactar a Assistência técnica:

- Verifique se pode resolver sozinho a anomalia (consulte Solução de Problemas)
- Se, apesar de todos os controlos, o aparelho não funcionar e o inconveniente detectado continuar, contactar a nossa **Assistência através do telefone 707 21 22 23.**

### Comunique:

- o tipo de anomalia
- o modelo da máquina (Mod.)
- o número de série (S/N)

Estas informações encontram-se na placa de identificação.

Hotpoint	
	ARISTON
modelo da máquina (Mod.)	Mod. SL B16 AA0
	Cod. 12345678901
número de série (S/N)	S/N 123456789
	1600W
	220-240V ~ 50/60 Hz
	TYPE XXX-XX-XX
	MADE IN
	СДЕЛАНО В
	YY 12
	Indesit Company

Nunca recorrer a técnicos não autorizados e negar sempre a instalação de peças sobresselentes não originais para reposição.

## **ІНСТРУКЦІЇ З ТЕХНІКИ БЕЗПЕКИ ВАЖЛИВО ПРОЧИТАТИ Й ДОТРИМУВАТИСЯ**

- Перед використанням приладу уважно прочитайте інструкції з техніки безпеки, експлуатації та обслуговування.
- Збережіть ці інструкції для довідки в майбутньому.
- **ВАША БЕЗПЕКА Й БЕЗПЕКА ВАШИХ БЛИЗЬКИХ ДУЖЕ ВАЖЛИВІ**
- У цій брошурі й на самому приладі наводяться важливі попередження щодо безпеки, яких необхідно дотримуватися за будь-яких умов.
- В усіх попередженнях вказаний потенційний ризик і способи запобігання ймовірним травмам, збитку й удару електричним струмом у зв'язку з неправильним застосуванням приладу. Суворо виконуйте наступні інструкції.
- Недотримання вказаних правил пов'язане з ризиком. Виробник знімає з себе будь-яку відповідальність за травми людей або тварин, а також за збиток майну при невиконанні цих рекомендацій і запобіжних заходів.
- Цим приладом заборонено користуватися дітям молодше 8 років без нагляду дорослих.
- Діти до 8 років, а також особи з обмеженими фізичними, сенсорними або розумовими здібностями або недостатнім досвідом і знаннями можуть користуватися цим приладом тільки під наглядом інших осіб або після відповідного інструктажу з безпечного використання приладу за умови, що вони зрозуміли усі пов'язані з ним ризики. Не дозволяйте дітям гратися з приладом. Не давайте прилад чистити й обслуговувати дітям без нагляду.
- Тримайте прилад і його провід далі від дітей молодших за 8 років.

## **ВИКОРИСТАННЯ ПРИЛАДУ ЗА ПРИЗНАЧЕННЯМ**

- Цей прилад призначений виключно для використання в домашніх умовах. Заборонено користуватися приладом в комерційних цілях. Виробник знімає з себе будь-яку відповідальність за неправильне використання або невірні налаштування органів управління.

- **ОБЕРЕЖНО!** Прилад не призначений для роботи із зовнішнім таймером або окремою системою дистанційного управління.
- Не користуйтеся приладом на вулиці.
- Не тримайте вибухові або горючі пристрої, наприклад, аерозольні балони, й не поміщайте бензин або інші займисті матеріали в прилад або поряд з ним. В такому випадку при ненавмисному включенні приладу виникає ризик пожежі.

## **ВСТАНОВЛЕННЯ**

- Ремонт виконується кваліфікованим техніком відповідно до інструкцій виробника й місцевих норм техніки безпеки. Не ремонтуйте й не замінюйте будь-які частини приладу, якщо в інструкціях з експлуатації немає чітких вказівок щодо цього.
- Дітям забороняється виконувати встановлення приладу. При встановленні діти не мають знаходитися поблизу приладу. Під час і після встановлення приладу тримайте пакувальні матеріали (пластикові мішки, пінопласт та ін.) поза зоною досяжності дітей.
- Після розпакування приладу переконайтеся у відсутності ушкоджень при транспортуванні. У разі проблем з приладом зверніться до дилера або в найближчу до вас сервісну службу.
- При встановленні діти не мають знаходитися поблизу приладу.
- Перед виконанням будь-яких операцій з встановлення відключіть прилад від мережі живлення.
- В процесі встановлення переконайтеся, що прилад не ушкоджує дріт живлення.
- Включайте прилад тільки після закінчення процесу встановлення.

## **ПОПЕРЕДЖЕННЯ ЩОДО РОБОТИ З ЕЛЕКТРИКОЮ**

- Переконайтеся, що напруга, вказана на паспортній табличці відповідає напрузі у вашій побутовій мережі.
- Згідно з діючими нормами прилад має бути підключений до заземленої розетки.

- Якщо вилка, що змонтована на приладі, не підходить до вашої розетки, зверніться до кваліфікованого техника.
- Не користуйтеся подовжувачами, декількома розетками або перехідниками. Не підключайте прилад до розетки, що має дистанційне керування.
- Дріт живлення має бути досить довгим для підключення приладу до побутової мережі електроживлення.
- Не тягніть за дріт живлення.
- Пошкоджений дріт живлення необхідно замінити на дріт аналогічного типу. Заміну дроту повинен виконувати тільки кваліфікований технік згідно з інструкціями виробника і місцевими нормами техніки безпеки. Зверніться до авторизованого сервісного центру.
- Не користуйтеся приладом з пошкодженим дротом живлення або вилкою, несправним приладом або після його ушкодження або падіння. Не занурюйте дріт живлення або вилку у воду. Не допускайте контакту дроту з гарячими поверхнями.
- Не торкайтеся приладу мокрими частинами тіла й не користуйтеся ним, якщо ви босоніж.

## ПІДКЛЮЧЕННЯ ДО ЕЛЕКТРОМЕРЕЖІ

### Розетка / вилка

Якщо встановлена на приладі вилка не підходить під вашу розетку, зверніться до сервісного центру за подальшими інструкціями. Не намагайтеся замінити вилку самостійно. Цю операцію повинен виконувати кваліфікований технік згідно з інструкціями виробника й місцевими нормами техніки безпеки.

## ПРАВИЛЬНЕ ВИКОРИСТАННЯ

- Не закривайте відсік тостера.
- Не торкайтеся інших деталей тостера, крім органів управління, оскільки під час роботи прилад може нагріватися.
- Не вставляйте жодних предметів в тостер, оскільки це може привести до поломки приладу і виникнення додаткового ризику.
- Притискайте робочій важіль тільки для підсмажування, й ніколи не блокуйте його.
- Перед використанням переконайтеся, що піддон для крихт встановлений правильно.

- Ніколи не кладіть алюмінієву фольгу на решітку для підігрівання. Ніколи не підігривайте і не підсмажуйте одночасно.
- Не підсмажуйте тости з продуктів з плавкими інгредієнтами, такими як вершкове масло.
- Оскільки хліб може спалахнути, не користуйтеся тостером поряд з фіранками й іншими займистими матеріалами.
- Якщо тостер починає диміти, натисніть кнопку ВІДМІНИ для миттєвої зупинки роботи приладу.
- Не намагайтеся вийняти продукти в процесі роботи тостера.
- Після підсмажування акуратно вийміть хліб, так щоб не поранитися і не обпектися.
- Увага! При підсмажуванні маленьких шматочків хліба заввишки менше 8,5 мм будьте обережні, виймаючи їх з тостера, так щоб не обпектися.
- Виймаючи хліб з тостера, намагайтеся не пошкодити внутрішній механізм або нагрівальні елементи.

## **ОЧИЩЕННЯ Й ОБСЛУГОВУВАННЯ**

- Перед виконанням будь-яких операцій по очищенню й обслуговуванню відключіть прилад від мережі електроживлення.
- Не користуйтеся приладами для очищення парою.
- Перед очищенням або пакуванням для зберігання дайте приладу повністю охолонути.



## КОМПЛЕКТУЮЧІ Й ХАРАКТЕРИСТИКИ

1. Робочий важіль
2. Кнопка відміни
3. Кнопка тонкого налаштування/вибраного
4. Кнопка розморожування
5. Кнопка підігрівання
6. Кнопка рівня підсмажування
7. Дисплей
8. Жолобок для намотування дроту
9. Знімний піддон для крихт
10. Решітка для підігрівання

## ВСТУП

Дякуємо, що ви обрали нашу продукцію. Ви вибрали ефективний прилад з відмінними експлуатаційними якостями.

В разі недотримання інструкцій з вірного використання цього приладу виробник не бере на себе жодної відповідальності за можливі поломки.

Інструкції з використання можуть відноситися до різних моделей. В такому разі всі відмінності чітко вказані в тексті інструкцій.

## ПЕРЕД ПЕРШИМ ВИКОРИСТАННЯМ

Обережно протріть прилад ззовні, щоб видалити пил, що накопився під час зберігання. Досуха протріть м'якою серветкою. Зніміть усі наклейки. Оскільки в тостері або на нагрівальному елементі могли залишитися частинки виробничих матеріалів або олії, при першому використанні він може видавати неприємний запах. Це нормально й припиниться після декількох разів використання. Перед першим використанням відкрийте вікно і включіть тостер, не вставляючи в нього хліб. Потім дайте приладу охолонути й починайте підсмажувати.

## ВИКОРИСТАННЯ ТОСТЕРА

1. Помістіть продукт, який хочете підсмажити, у відсік для хліба. За один раз можна завантажувати не більше однієї скибочки хліба.

 Перед використанням переконайтеся, що піддон для крихт встановлений правильно.

2. Вставте вилку в розетку.
3. Задайте потрібний рівень підсмажування спеціальною кнопкою. Найнижчий рівень – це 1, найбільший – 8. Шкала внизу дисплея показує вибраний вами рівень.

 Якщо ви смажите підряд декілька тостів, колір окремих скибок може дещо відрізнятись або бути темніше, навіть при використанні того ж самого налаштування рівня підсмажування.

4. Потягніть робочий важіль до фіксації, підсмажування тосту почнеться негайно. У кінці підсмажування на дисплеї включиться таймер зворотнього відліку. Як тільки хліб підсмажиться до заданого рівня, робочий важіль автоматично відіб'ється.

 Робочий важіль фіксується в нижньому положенні тільки в тому випадку, якщо вилка тостера вставлена в розетку.

5. Під час роботи, якщо ви помітили, що хліб вже досить підсмажився, натисніть кнопку відміни, щоб зупинити нагрівання.
6. Якщо ви дістали хліб з морозильника, задайте міру підсмажування згідно з вашими перевагами. Натисніть кнопку розморожування, щоб підсмажити скибочку до потрібного вам кольору, і потягніть робочий важіль вниз до фіксації. На дисплеї з'явиться відповідний символ.
7. Якщо ви хочете підігріти вже підсмажений, але захололий хліб, натисніть кнопку підігрівання. В цьому режимі час підсмажування є фіксованим. Після закінчення встановленого часу, пружина автоматично відкине важіль, і процес підігрівання буде завершений. На дисплеї з'явиться відповідний символ.

 Натисніть кнопку **ТОНКОГО НАЛАШТУВАННЯ/ВИБРАНОГО** один раз, щоб установити проміжний рівень підсмажування між поточним налаштуванням і наступним значенням.

 При більш тривалому натисканні кнопки **ТОНКОГО НАЛАШТУВАННЯ/ВИБРАНОГО** ммикається **ВИБРАНЕ** налаштування. Кожного разу при підключенні тостера до мережі живлення режим очікування буде автоматично підстроюватися на вибране налаштування.

 Підсмажуйте хліб до золотистого кольору, а не до темно-коричневого.

Видаліть краєчки, що підгоріли. Не засмажуйте надмірно продукти, що містять крохмаль, особливо зернові і картопля, щоб не підвищувати зміст амідів акрилової кислоти.

Якщо після закінчення підсмажування тост застряг у відсіку, вийміть вилку з розетки й обережно дістаньте тост, коли прилад охолоне.

 Для сандвічів рекомендується вибирати рівень підсмажування від 4 до 6.

 Залежно від кількості або якості начинки може статися так, що усередині вона буде недостатньо прогріта або повністю розплавиться. В цьому випадку залиште сандвіч в гнізді приблизно на одну хвилину після закінчення підсмажування.

## ВИКОРИСТАННЯ РЕШІТКИ ДЛЯ ПІДГРІВАННЯ

Продукти, які неможливо помістити всередину відсіку (наприклад, булочки, багети, круасани), можна підігрівати на спеціальній решітці.

1. Встановіть утримувач решітки над відсіком (см мал. 1 і 2).
2. Натисніть кнопку для встановлення потрібного рівня підсмажування.
3. Потягніть робочий важіль униз до фіксації.

 Ніколи не кладіть алюмінієву фольгу на решітку для підігрівання. Ніколи не підігрівайте й не підсмажуйте одночасно.

## ОЧИЩЕННЯ Й ОБСЛУГОВУВАННЯ

1. Протріть тостер зовні м'якою сухою серветкою після того, як прилад повністю охолоне. Не користуйтеся засобами для полірування металу.
2. Вийміть піддон для крихт внизу тостера і очистіть його. При частому використанні тостера піддон для крихт необхідно чистити не рідше ніж один раз на тиждень. Переконайтеся, що піддон для крихт повністю встановлений на місце, перш ніж знову вмикати тостер.
3. Якщо ви не користуєтеся тостером або хочете скласти його для зберігання, намотайте дріт живлення в жолобок в нижній частині корпусу.
4. Користуючись засобами для очищення металевих предметів, стежте, щоб засіб не потрапив на хромовані деталі, оскільки це може викликати утворення плям.

## ЗАХИСТ ДОВКІЛЛЯ

### УТИЛІЗАЦІЯ ПАКУВАЛЬНИХ МАТЕРІАЛІВ



Пакувальні матеріали підлягають 100% переробці й позначені відповідним символом (\*). Отже до утилізації різних частин пакування слід підходити відповідально, дотримуючись діючих законодавчих норм.

### УТИЛІЗАЦІЯ ПОБУТОВИХ ПРИЛАДІВ

При утилізації приладу необхідно забезпечити неможливість його використання, відрізавши дріт і знявши дверці й полиці (за наявності), щоб діти не могли забратися всередину, опинившись в пастці.



Цей прилад виготовлений з матеріалів, що підлягають переробці (\*) або повторному використанню. Утилізувати його слід відповідно до місцевих норм переробки відходів.

За додатковою інформацією щодо обробки, відновлення або переробки побутових електричних приладів звертайтеся в місцеві компетентні органи, пункти збору відходів або магазин, де був куплений цей прилад.

Цей прилад має маркування відповідності вимогам Європейської директиви 2012/19/EU щодо відходів електричного й електронного обладнання (WEEE).

При правильній утилізації цього приладу ви допомагаєте запобігти негативним наслідкам для довкілля й здоров'я людини, можливі при порушенні правил утилізації відходів.



Символ (\*) на приладі або супровідних документах вказує на те, що його не можна викидати разом зі звичайними побутовими відходами, а слід здавати в спеціальні пункти збору електричного й електронного обладнання для подальшої переробки.

## ДЕКЛАРАЦІЯ ВІДПОВІДНОСТІ

Цей прилад спроектований, виготовлений і продається відповідно до вимог з безпеки, передбачених наступними Європейськими директивами:

- Директива 2006/95/EC щодо низьковольтного

електрообладнання

- Директива 2004/108/EU щодо електромагнітної сумісності

## ДОПОМОГА

Перш ніж звернутися по Допомогу:

- Перевірте, чи можна самостійно вирішити проблему (див. "Пошук і усунення несправностей").
- У протилежному випадку, зверніться до авторизованої служби технічної Допомоги за телефонним номером, вказаним на гарантійному сертифікаті.

! Звертайтеся виключно до уповноважених фахівців.

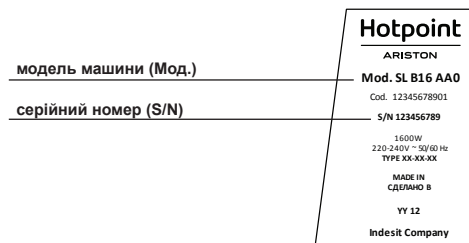

Треба повідомити:

- тип несправності;
- модель машини (Мод.);
- серійний номер (S/N)

## ҚАУІПСІЗДІК НҰСҚАУЛАРЫ ОҚЫЛЫП, ОРЫНДАЛУЫ МАҢЫЗДЫ

- Құрылғыны пайдаланбас бұрын, Денсаулық пен қауіпсіздік және Қолдану мен күтім көрсету нұсқаулықтарын мұқият оқып шығыңыз.
- Бұл нұсқауларды кейін қарап тұру үшін оңай жерде ұстаңыз.
- СІЗДІҢ ЖӘНЕ БАСҚАЛАРДЫҢ ҚАУІПСІЗДІГІ ӨТЕ МАҢЫЗДЫ
- Осы нұсқаулық пен құрылғының өзінде әрқашан орындалуы тиіс маңызды қауіпсіздік ескертулері беріледі
- Барлық қауіпсіздік ескертулері ықтимал қауіп-қатерге қатысты ерекше мәліметтерді беріп, құрылғыны дұрыс қолданбау салдарынан болатын жарақат алу, зақым келтіру және ток соғу қаупін азайту жолдарын көрсетеді. Төмендегі нұсқауларды бұлжытпай орындаңыз.
- Осы нұсқаулар орындалмаған жағдайда қауіп-қатерлер туындауы мүмкін. Осы кеңес пен тиісті сақтық шаралары еленбеген жағдайда, Өндіруші адамдардың я жануарлардың жарақат алуына немесе мүлікке зақым келуіне еш жауапты болмайды.
- Ересек адам бақылап тұрмаған кезде, бұл өнімді 8 жасқа толмаған балалар қолданбауы керек.
- 8 жасқа толған балаларға және дене, сезу немесе ақыл-ой қабілеті төмен, я болмаса тәжірибесі мен білімі жоқ адамдарға осы құрылғыны басқа адам бақылап тұрған кезде ғана қолдануға болады. Бұл адамдарға құрылғыны қауіпсіз түрде қолдану бойынша нұсқама берілген және олар құрылғыны қолдануға қатысты қауіптерді түсінген жағдайда, құрылғыны қолдануға болады. Балаларға құрылғымен ойнауға болмайды. Балаларға бақылаусыз құрылғыны тазалауға және оған қызмет көрсетуге болмайды.
- Құрылғы мен оның кабелін 8 жасқа толмаған балалардан аулақ ұстаңыз.

## ӨНІМНІҢ ҚОЛДАНУ МАҚСАТЫ

- Осы құрылғы тек тұрмыстық жағдайда қолданылуға арналған. Бұл өнім коммерциялық жағдайда қолданылуға арналмаған. Өндіруші басқару элементтерін дұрыс қолданбауға немесе дұрыс орнатпауға жауапты болудан мүлдем бас тартады.
- **АБАЙ БОЛЫҢЫЗ:** Құрылғы сыртқы таймермен немесе бөлек қашықтан басқару жүйесімен басқарылуға арналмаған.
- Құрылғыны сыртта қолданбаңыз.
- Құрылғы ішінде немесе жанында жарылғыш я тұтанғыш заттарды, мысалы, аэрозоль баллондарын сақтауға, сондай-ақ бензин я басқа тұтанғыш заттарды қоюға болмайды: құрылғы байқаусызда қосылған жағдайда, өрт шығуы мүмкін.

## ОРНАТУ

- Жөндеу жұмыстарын өндіруші нұсқаулары мен жергілікті қауіпсіздік ережелеріне сәйкес білікті маман атқаруы тиіс. Пайдаланушы нұсқаулығында ерекше көрсетілмеген болса, құрылғының ешбір бөлігін жөндеуге немесе ауыстыруға болмайды.
- Орындау жұмыстарын балалар атқармауы тиіс. Құрылғыны орнатқан кезде балаларды аулақ ұстаңыз. Құрылғыны орнатып жатқан кезде және одан кейін қаптама материалдарын (пластик қаптар, полистирол бөліктер, т.б.) балалардан аулақ ұстаңыз.
- Құрылғыны қаптамадан шығарғаннан кейін, оған тасымалдау кезінде зақым келмегеніне көз жеткізіңіз. Проблемалар болған жағдайда, сатушыға немесе ең жақын жердегі сатудан кейін қолдау көрсету қызметіне хабарласыңыз.
- Құрылғыны орнатқан кезде балаларды аулақ ұстаңыз.
- Орнату жұмыстарына кіріспес бұрын құрылғыны токтан ажырату керек.
- Орнату кезінде құрылғы қуат кабеліне зақым келтірмейтініне көз жеткізіңіз.
- Құрылғыны орнату процедурасы аяқталғаннан кейін ғана қосыңыз.

## ТОҚҚА ҚАТЫСТЫ ЕСКЕРТУЛЕР

- Номиналды сипаттар тақтасындағы кернеу үйіңіздегі кернеуге сәйкес келетініне көз жеткізіңіз.
- Нормативтік талаптарға сәйкес, құрылғы жерге тұйықталған розеткаға қосылуы керек.
- Құрылғының айыры бекітілген болса және ол розеткаға дәл келмесе, білікті маманға хабарласыңыз.
- Ұзартқыш сымдарды, бірнеше розетканы немесе адаптерлерді қолдануға болмайды. Құрылғыны қашықтан басқару мүмкіндігі бар розеткаға жалғауға болмайды.
- Корпусына орнатылғаннан кейін қуат кабелінің ұзындығы құрылғыны розеткаға жалғауға жеткілікті болуы тиіс.
- Қуат кабелінен ұстап тартпаңыз.
- Қуат кабеліне зақым келсе, оны дәл сондай кабельге ауыстыру керек. Қуат кабелін тек өндіруші нұсқаулары мен жергілікті қауіпсіздік ережелеріне сәйкес білікті маман ауыстыруы тиіс. Уәкілетті қызмет орталығына хабарласыңыз.
- Қуат кабелі немесе айыры зақымдалған, дұрыс жұмыс істемейтін немесе зақымдалған я құлаған құрылғыны пайдалануға болмайды. Қуат кабелін немесе айырды суға салмаңыз. Кабельді ыстық беттерге тигізбеңіз.
- Құрылғыға дененің кез келген су бөлігін тигізуге немесе құрылғыны жалаң аяқ пайдалануға болмайды.

## ЭЛЕКТР ҚОСЫЛЫСТАР

### Розетка / айыр

Бекітілген айыр розеткаға дәл келмесе, сатудан кейін қолдау көрсету қызметіне хабарласып, қосымша нұсқау алыңыз. Айырды өз күшіңізбен ауыстыруға тырыспаңыз. Бұл процедураны өндіруші нұсқаулары мен ағымдағы стандартты қауіпсіздік ережелеріне сәйкес білікті маман орындауы тиіс.

## ДҰРЫС ҚОЛДАНУ

- Тостер саңылауын жабушы болмаңыз.
- Басқару тетіктерінен басқа бөліктерді ұстамаңыз, себебі қызарту кезінде тостер қызады.
- Тостер ішіне еш нәрсе салмаңыз, себебі оның салдарынан зақым келуі немесе қауіп-қатерлер туындауы мүмкін.
- Иінтіректі тек қызарту үшін басыңыз: оны бекітіп қоюшы болмаңыз.
- Қолданбас бұрын қиқым науасы дұрыс орналастырылғанына көз жеткізіңіз.
- Жылыту тартпасына алюминий қағазды қоюшы болмаңыз. Бір уақытта жылытуға және қызартуға болмайды.
- Тағамды май сияқты оңай ағып кететін ингредиенттермен қызартпаңыз.
- Нан жануы мүмкін, сондықтан тостерді перде я басқа тұтанғыш заттардың жанында немесе астында қолдануға болмайды.
- Тостерден түтін шыға бастаса, қызартуды дереу тоқтату үшін **ТОҚТАТУ** түймесін басыңыз.
- Тостер жұмыс істеп тұрған кезде тағамды шығарып алуға әрекет жасамаңыз.
- Жарақат алмау үшін, қызартқаннан кейін нанды абайлап шығарыңыз.
- Ескерту: Биіктігі 8,5 мм-ден аз шағын нан тілімдерін қызартқан кезде, тілімді шығарған кезде күйіп қалмау үшін абай болыңыз.
- Нанды шығарып алған кезде ішкі механизмді немесе қыздыру элементтерін зақымдап алмау үшін абай болыңыз.

## ТАЗАЛАУ ЖӘНЕ ҚЫЗМЕТ КӨРСЕТУ

- Тазалау немесе қызмет көрсету жұмыстарына кіріспес бұрын құрылғыны токтан ажырату керек.
- Бүмен тазалағыш жабдықты қолданушы болмаңыз.
- Тазаламас немесе сақтамас бұрын құрылғы әбден салқындағанша күтіңіз.

## БӨЛШЕКТЕР МЕН МҮМКІНДІКТЕР

1. Иіңтірек
2. Тоқтату түймесі
3. Дәл реттеу/Таңдаулы түймесі
4. ЖІБІТУ түймесі
5. Қайта қыздыру түймесі
6. Қызарту деңгейінің түймелері
7. Дисплей
8. Сым орамы
9. Алынбалы қиым науасы
10. Жылыту тартпасы

## КІРІСПЕ

Біздің өнімді сатып алғаныңызға алғыс білдіреміз. Солайша, тиімді әрі өнімділігі жоғары құрылғыны таңдадыңыз.

Құрылғыны дұрыс қолдануға қатысты нұсқаулар орындалмаса, өндіруші ешбір залалға жауапты болмайды.

Пайдалану нұсқауларында әр түрлі модельдер қарастырылуы мүмкін: кез келген айырмашылық анық көрсетіледі.

## АЛҒАШ РЕТ ПАЙДАЛАНБАС БҰРЫН

Құрылғының сыртында жиналып қалған болуы мүмкін шаңды абайлап сүртіп алыңыз. Құрғақ шүберекпен құрғатыңыз. Барлық жапсырмаларды алып тастаңыз. Тостерде немесе қыздыру элементінде өндіру кезінен қалған қалдықтар немесе май болатындықтан, әдетте алғаш рет қолданғанда одан иіс шығады. Бұл — бірнеше рет қолданғаннан кейін қайталанбайтын қалыпты жағдай. Алғаш рет қолданбас бұрын, терезені ашып, нан салмай қосыңыз. Одан кейін тостер салқындағанша күтіп, қызартуға кірісіңіз.

## ТОСТЕРДІ ҚОЛДАНУ

1. Қызартылатын тағамды нан саңылауына салыңыз. Бір уақытта әрбір саңылауға ең көбі бір тілім салуға болады.

 Қолданбас бұрын қиым науасы дұрыс орналастырылғанына көз жеткізіңіз.

2. Қуат кабелін розеткаға қосыңыз.
3. Қызарту деңгейінің түймелерімен қажетті қызарту деңгейін орнатыңыз. Ең төменгі деңгей — 1, ал ең жоғарғы деңгей — 8. Дисплейдің төменгі жағындағы жолақ орнатылған деңгейді көрсетеді.

 **Тағамды тоқтаусыз қызартатын болсаңыз, бір деңгей қолданылса да, тілімдердің қызартылу түсі әр түрлі немесе қоюлау болуы мүмкін.**

4. Иіңтіректі құлыпталғанша төмен басыңыз: қызарту бірден басталады. Дисплейде қызарту аяқталуына дейін қалған кері санақ көрсетіледі. Нан орнатылған деңгейге қызарғаннан кейін, иіңтірек автоматты түрде көтеріледі.

 **Иіңтірек айыр қосылып тұрған кезде ғана саңылаудың төменгі жағында тұруы мүмкін.**

5. Қызарту барысында қызарту деңгейі жеткілікті болса, **ТОҚТАТУ** түймесін басып, қызартуды тоқтатыңыз.
6. Нан тоңазытқыштан шығарылған болса, қажетті қызарту деңгейін орнатыңыз. Түсі қажетті күйге келгенше қызарту үшін **ЖІБІТУ** түймесін басып, одан кейін иіңтіректі орнына орнатылғанша басыңыз. Дисплейде соған қатысты таңба көрсетіледі.
7. Қызартылған суық нанды қайта қыздыру керек болса, **ҚАЙТА ҚЫЗДЫРУ** түймесін басыңыз. Бұл режимде қызарту уақыты тұрақты болады: уақыт біткенде иіңтірек автоматты түрде көтеріліп, қайта қыздыру процесі тоқтайды. Дисплейде соған қатысты таңба көрсетіледі.

 **ДӘЛ РЕТТЕУ/ТАҢДАУЛЫ түймесін бір рет басып, қызартудың аралық деңгейін ағымдағы параметр мен келесі параметр арасына орнатыңыз.**

 **ДӘЛ РЕТТЕУ/ТАҢДАУЛЫ түймесін одан ұзақ басып тұрсаңыз, ТАҢДАУЛЫ параметрі іске қосылады.**

Тостер қосылған сайын күту режимі таңдаулы параметрге автоматты түрде орнатылатын болады.

 **Кез келген тағамды қызарғанша ғана қызартыңыз, қоңыр немесе қою қоңыр түске жеткізбеңіз.**



Күйген шеттерді алып тастаңыз. Акриламидтерінің түзілуін азайту үшін құрамында крахмал бар тағамдарды, әсіресе дәмді дақыл мен картоп өнімдерін шамадан тыс қызартып жібермеңіз. Қызарту процесінің соңында тілім тостерде тұрып қалса, қуат айырын ағытып, тостер салқындағаннан кейін нанды абайлап шығарып алыңыз.

 4-6-шы қызарту деңгейлерін сендвич дайындау үшін қолданған жөн.

 Ішіне салынған нәрселердің мөлшеріне немесе сапасына қарай, сендвичтің іші дұрыс жылымауы немесе толығымен ерімеуі мүмкін: мұндай жағдайларда, сендвичті қызарту аяқталғаннан кейін саңылауда бір минуттай ұстаңыз.

## ЖЫЛЫТУ ТАРТПАСЫН ҚОЛДАНУ

Саңылауға салуға болмайтын тағамдарды (мысалы, рулет, багет, круасан) жылыту науасына салып жылытуға болады.

1. Тіректі саңылауға қойыңыз (1- және 2-суреттерді қараңыз)
2. Қажетті қызарту деңгейін орнату үшін түймені қолданыңыз.
3. Иінтіректі құлыпталғанша төмен басыңыз.

 Жылыту тартпасына алюминий қағаз салушы болмаңыз. Бір уақытта жылытуға және қыздыруға болмайды!

## ТАЗАЛАУ ЖӘНЕ ҚЫЗМЕТ КӨРСЕТУ

1. Тостер суығаннан кейін сыртын жұмсақ әрі құрғақ шүберекпен сүртіңіз. Металл жалтыратқышты қолданушы болмаңыз.
2. Тостердің астыңғы жағынан қиқым науасын шығарып, босатыңыз. Тостер жиі қолданылатын болса, жиналған қиқымды кем дегенде аптасына бір рет алып тастап отыру керек. Тостерді қайтадан қолданбас бұрын қиқым науасы толығымен жабылғанына көз жеткізіңіз.
3. Тостер қолданылмаған немесе сақталған кезде, қуат кабелін тостердің түбіне орап қоюға болады.
4. Болатты тазалау үшін арнайы өнімдер қолданатын болсаңыз, дақ қалдырмау үшін хром бөліктерін абайлап тазалаңыз.

## ҚОРШАҒАН ОРТАНЫ ҚОРҒАУ ҚАПТАМА МАТЕРИАЛДАРЫН ТАСТАУ



Қаптама материалының 100% қайта өңдеуге болады және ол қайта өңдеу таңбасымен (\*) белгіленген. Сондықтан қаптаманың әр түрлі бөліктерін тастағанда жауапкершілік танытып, қоқыс тастауға қатысты жергілікті органдардың ережелерін ұстану қажет.

### ТҰРМЫСТЫҚ ҚҰРЫЛҒЫЛАРДЫ ҚОҚЫСҚА ТАСТАУ

Құрылғыны қоқысқа тастаған кезде қуат кабелін қиып, оны қолданылмайтын күйге келтіріңіз, сондай-ақ балалар ішіне кіріп, шыға алмай қалмауы үшін ескітері мен тартпаларын (бар болса) алып тастаңыз.



Бұл құрылғы қайта өңдеуге болатын (\*) немесе қайта қолдануға болатын материалдардан жасалған. Оны қоқыс тастауға қатысты жергілікті ережелерге сәйкес тастаңыз.

Тұрмыстық электр құрылғыларды өңдеу, қалпына келтіру және қайта өңдеу туралы қосымша ақпарат алу үшін, құзырлы жергілікті органға, тұрмыстық қоқысты жинаумен айналысатын қызметке немесе құрылғыны сатқан дүкенге хабарласыңыз.

Бұл құрылғы электр және электрондық құрылғылардың (WEEE) қалдықтарына қатысты 2012/19/EU Еуропа директивасына сәйкес белгіленген.

Осы өнімнің дұрыс тасталуын қамтамасыз ету арқылы осы өнімнің дұрыс тасталмаған жағдайда қоршаған орта мен адам денсаулығына тигізетін кері әсерінің алдын алуға көмектесесіз.



Өнімдегі немесе ілеспе құжаттамадағы (\*) таңбасы бұл өнім кәдімгі тұрмыстық қоқыс сияқты тасталмай, электр және электрондық жабдықты қайта өңдеумен айналысатын тиісті жинау орталығына тапсырылуы тиіс екенін білдіреді.



Ешбір орама материалы тағамға тиімеуі керек.

## СӘЙКЕСТІК МӘЛІМДЕМЕСІ

Бұл құрылғы мына Еуропа директиваларының қауіпсіздік талаптарына сай жобаланған, жасалған және таратылған:

- Төмен кернеулі жабдық туралы 2006/95/EC директивасы
- Электрмагниттік үйлесімділік туралы 2004/108/EU директивасы

## ҚЫЗМЕТ КӨРСЕТУ

Біз өз тұтынушыларымызға қызмет көрсетеміз және сервистік қызметті жоғары деңгейде ұсынуға тырысамыз. Сізге құрылғымен оңай және қолайлы жұмыс жасауға мүмкіндік беру үшін өз өнімдерімізді үздіксіз жетілдіріп отыруға тырысамыз.

### Құрылғыға күтім көрсету

Құрылғыға күтім көрсетуге арналған Hotpoint Ariston ұсынатын құрылғының Professional кәсіби бұйымдарының желісі құрылғының қолданыс мерзімін ұзартады және оның сынып қалу қаупін азайтады.

Professional кәсіби бұйымдарының желісі құрылғыңыздың ерекшеліктерін ескере отырып жасалған. Өнімдер сапа, экология және қолдану қауіпсіздігі бойынша Еуропалық жоғары стандарттарды қатаң сақтай отырып Италияда жасалған. Толық ақпаратты [www.hotpoint-ariston.ru](http://www.hotpoint-ariston.ru) веб-сайтының “Қызмет көрсету” бөлімінен қараңыз және қалаңыздағы дүкендерден сұраңыз.

### Уәкілетті қызмет көрсету орталықтары

Өз тұтынушыларымызға жақынырақ болу үшін шебер мамандарының жоғары деңгейдегі кәсіби дайындығы мен әділдігімен ерекшеленетін қызмет көрсету желілерін қалыптастырдық.

### Ақау пайда болған жағдайда

Қызмет көрсету орталығына хабарласар алдында, ақаулықты өзіңіз түзетіп көруге тырысыңыз (“Ақаулықтар және оларды түзету жолдары” тарауын қараңыз).

Қызмет көрсету орталығына кепілдік құжатында көрсетілген телефон нөмірімен хабарласуға болады.

**! Біз уәкілетті қызмет көрсету орталықтарына ғана хабарласуды ұсынамыз**

**! Жөндеу жұмыстарын іске асырған кезде фирмалық бөлшектерді ғана қолдануын талап етіңіз.**

Қызмет көрсету орталығына хабарласар алдында келесі мәліметтерді беруге дайын екеніңізді тексеріп алыңыз:

- Ақаулық түрін сипаттау;
- Кепілдік құжатының нөмірі (қызмет көрсету кітапшасы, қызмет көрсету сертификаты т.с.с.);
- Құрылғының ақпарат тақтайшасында немесе кепілдік құжатында көрсетілген құрылғының моделі және сериялық нөмірі (S/N);
- Құрылғының сатылған ай-күні

Басқа пайдалы ақпарат пен жаңалықтарды [www.hotpoint-ariston.ru](http://www.hotpoint-ariston.ru) веб-сайтының «Қызмет көрсету» тарауынан көре аласыз.

<b>Құрал:</b>
Сауда атауы
Өндірушінің сауда белгісі
Үлгі
Дайындаған
Өндірілген елі
Ток желісіндегі кернеудің немесе кернеулер ауқымының номиналды мәні
Қуаттандыр
Электр тоқтың стандартты түрі немесе айналымы тоқтың номиналды жиілігі
Электр токтан қорғау сыныбы
Қарастырылудағы құрал бойынша сәйкестік куәліктері туралы қосымша ақпарат немесе сәйкестік куәлігінің көшірмесі қажет болса, cert.rus@indesit.com электрондық пошта мекенжайына сұрау жіберуіңізге болады.
Осы құралдың өндірілген күнін штрих-кодта көрсетілген сериялық нөмірден табуға болады (S/N XXXXXXXXXX * XXXXXXXXXX), яғни:

<b>Өндіруші:</b>
Импорттаушы:
Сұрақтарыңыз бар болса, мына мекенжайға хабарасыңыз (Ресейде):

<b>тостер</b>
<b>Hotpoint</b>
ARISTON
<b>TT 12E EU</b>
Indesit company
ҚХР- да жасалған
220-240 В
850-1000W
50/60 Hz
I қорғау сыныбы
  
<ul style="list-style-type: none"> <li>- Сериялық нөмірдегі 7- сан жылдың соңғы білдіреді.</li> <li>- Сериялық нөмірдегі 8- және 9- сан айдың реттік нөмірін білдіреді.</li> <li>- Сериялық нөмірдегі 10- және 11-сан айтылған ай мен жылдың күнін білдіреді.</li> </ul>

<b>Indesit Company S.p.A. Viale A. Merloni 47, 60044 Fabriano (AN), Италия</b>
ООО Indesit RUS
Корпус 1, 12 – үй, Двинцев көшесі, 127018 Мәскеу, Ресей

## **ИНСТРУКЦИИ ЗА БЕЗОПАСНОСТ**

### **ВАЖНО! ДА СЕ ПРОЧЕТАТ И СПАЗВАТ**

- Преди да пристъпите към употреба на уреда, прочете внимателно указанията в „Здраве и безопасност“ и „Употреба и грижи“.
- Запазете тези инструкции на удобно място за бъдеща употреба.
- **ВАШАТА БЕЗОПАСНОСТ И ТАЗИ НА ХОРАТА ОКОЛО ВАС Е МНОГО ВАЖНА**
- Това ръководство и самият уред дават важни предупреждения за безопасност, които трябва да се прочетат и спазват по всяко време
- Всички предупреждения за безопасност дават конкретна информация за потенциалния риск и показват как да се намали риска от нараняване, повреда и токов удар в резултат на неправилна употреба на уреда. Спазвайте старателно следните инструкции.
- Неспазването на тези инструкции може да доведе до възникването на опасности. Производителят не носи отговорност за наранявания на лица или животни, или за имуществени щети в случай на неспазване на тези съвети и на съответните предпазни мерки.
- Този продукт не трябва да се използва от деца под 8-годишна възраст без наблюдение от възрастен.
- Деца над 8-годишна възраст и лица с намалени физически, сензорни или умствени възможности, или липса на опит и познания, могат да използват уреда само под наблюдение. Или пък тези хора могат да използват уреда, само ако са им дадени инструкции за безопасна употреба и разбират възможните опасности. Да не се допуска деца да играят с уреда. Почистването и потребителската поддръжка не трябва да се извършват от деца без надзор.
- Дръжте уреда и неговия кабел далеч от досега на деца под 8-годишна възраст.

## ПРЕДНАЗНАЧЕНИЕ НА ПРОДУКТА

- Този уред е предназначен единствено за домашна употреба. Продуктът не е предназначен за търговска употреба. Производителят не носи никаква отговорност при неподходяща употреба или неправилна настройка на средствата за управление.
- **ВНИМАНИЕ:** Уредът не е предвиден за експлоатация чрез външен таймер или отделна система за дистанционно управление.
- Не използвайте уреда на открито.
- Не съхранявайте експлозивни или запалими вещества като аерозолни флакони и не поставяйте или използвайте бензин или други запалими материали в уреда или в близост до него: ако уредът бъде включен непреднамерено, може да избухне пожар.

## ИНСТАЛИРАНЕ

- Ремонти трябва да се извършват само от квалифициран техник, в съответствие с инструкциите на производителя и местните разпоредби за безопасност. Не ремонтирайте и не заменяйте части на уреда освен ако това не е изрично посочено в ръководството на потребителя.
- Деца не трябва да извършват дейности по инсталирането. Не допускайте деца в близост до уреда по време на инсталирането. Пазете опаковъчните материали (полиетиленови торби, пластмасови части и т.н.) далеч от досега на деца по време на инсталиране на уреда и след това.
- След разопаковане на уреда се уверете, че не е повреден по време на транспортиране. В случай на проблеми се свържете с търговеца или с най-близкия сервиз за следпродажбено обслужване.
- Не допускайте деца в близост до уреда по време на инсталирането.
- Докато не приключат дейностите по монтирането, уредът не трябва да се свързва към електрозахранващата мрежа.
- По време на монтиране се уверете, че уредът не поврежда захранващия кабел.
- Активирайте уреда едва след като приключи процедурата по монтиране.

## ПРЕДУПРЕЖДЕНИЯ ВЪВ ВРЪЗКА С ЕЛЕКТРОЗАХРАНВАНЕТО

- Уверете се, че посоченото на идентификационната табелка напрежение съответства на това в дома ви.
- Разпоредбите изискват уредът да се свързва със заземен електрически контакт.
- За уредите, снабдени с монтиран щепсел - ако щепселът не съответства на контакта на електрическата мрежа се свържете с квалифициран електротехник.
- Не използвайте удължители, разклонители или адаптери. Не включвайте уреда в контакт, който може да се управлява с дистанционно управление.
- Захранващият кабел трябва да е достатъчно дълъг, за да може да свърже уреда с източника на захранване, след като бъде поставен в корпуса на уреда.
- Не дърпайте захранващия кабел.
- Ако захранващият кабел е повреден, трябва да се смени с идентичен. Захранващият кабел трябва да се подменя само от квалифициран техник, в съответствие с инструкциите на производителя и текущите разпоредби за безопасност. Свържете се с упълномощен сервизен център.
- Не използвайте уреда, ако има повреден захранващ кабел или щепсел, ако не функционира нормално или ако е повреден или изпускан. Не потапяйте захранващия кабел или щепсела във вода. Дръжте кабела далеч от горещи повърхности.
- Не докосвайте уреда с мокри части на тялото си и не го използвайте, ако сте с боси крака.

## ЕЛЕКТРИЧЕСКИ ВРЪЗКИ

### Електрически контакт/щепсел

Ако предоставеният щепсел не е подходящ за вашия електрически контакт, се свържете с отдела за следпродажбено обслужване за допълнителни инструкции. Не правете опити сами да сменят щепсела. Тази процедура трябва да се извършва само от квалифициран техник, в съответствие с инструкциите на производителя и местните разпоредби за безопасност.

## ПРАВИЛНА УПОТРЕБА

- Никога не покривайте отвора на тостера.

- Не докосвайте други части, освен бутоните за управление, тъй като по време на печене тостерът може много да се нагрее.
- Не поставяйте предмети вътре в тостера, тъй като това може да причини повреда или опасност.
- Издърпвайте лостчето за задействане надолу само за печене: никога не го блокирайте.
- Преди употреба се уверете, че тавичката за трохи е добре поставена на мястото си.
- Никога не поставяйте алуминиево фолио на стойката за затопляне. Никога не затопляйте и не печете едновременно.
- Избягвайте печене на храни с изключително течни съставки, например масло.
- Тъй като хлябът може да изгори, никога не поставяйте тостера близо до завеси и други запалими материали или под тях.
- Ако тостерът започне да пуши, натиснете бутона CANCEL (ОТКАЗ), за да спрете печенето незабавно.
- Не правете опити да вадите храната, докато тостерът работи.
- Изваждайте внимателно хляба след печене, за да избегнете наранявания.
- Предупреждение: Когато печете малки филии хляб с дебелина под 8,5 мм, имайте предвид, че съществува потенциална опасност от изгаряне при изваждане на филиите.
- Когато вадите филиите хляб, внимавайте да не повредите вътрешния механизъм или нагревателните елементи.

## **ПОЧИСТВАНЕ И ПОДДРЪЖКА**

- Преди извършване на почистване или поддръжка уредът трябва да се изключи от електрозахранващата мрежа.
- Никога не използвайте почистващо оборудване с пара.
- Преди почистване или съхраняване оставете уреда да се охлади напълно.

## ЧАСТИ И ХАРАКТЕРИСТИКИ

1. Лостче за задействане
2. Бутон за отказ
3. Бутон за фина настройка/предпочитание
4. Бутон за размразяване
5. Бутон за повторно нагриване
6. Бутони за ниво на печене
7. Дисплей
8. Стойка за навиване на кабела
9. Сваляща се тавичка за трохи
10. Стойка за затопляне

## ВЪВЕДЕНИЕ

Благодарим Ви, че закупихте нашия продукт. По този начин си осигурихте ефективен уред с високо качество.

Производителят не поема отговорност за възникнали повреди, ако не се спазват инструкциите за правилна употреба на уреда.

Инструкциите за експлоатация може да се отнасят за различни модели: всяка разлика е ясно обозначена.

## ПРЕДИ ПЪРВА УПОТРЕБА

Внимателно забършете с влажна кърпа уреда от външната страна, за да отстраните полепнали прах. Подсушете със суха кърпа. Отстранете стикерите. Тъй като има производствени остатъци или останало масло в тостера или по нагревателния елемент, при първата употреба обикновено се отделя миризма. Това е нормално и след неколкостепенна употреба ще изчезне. Преди първата употреба включете тостера без хляб вътре и при отворен прозорец. Оставете тостера да се охлади, а след това можете да започнете нормална употреба.

## УПОТРЕБА НА ТОСТЕРА

1. Поставете храната, която ще се пече в тостера, в отворите за хляб. Във всеки от отворите не може да се слага повече от една филия хляб наведнъж.

 Преди употреба се уверете, че тавичката за трохи е добре поставена на мястото си.

2. Включете захранващия кабел в контакта.
3. Задайте нивото за печене на желания цвят, като използвате бутоните за ниво на печене. Най-ниското ниво е 1, най-високото - 8. Лентата в долната част на дисплея показва зададеното ниво.

 Ако печете храната продължително време, цветът на изпечените филии може да се различава при отделните филии - да е по-светъл или по-тъмен, дори да се използва едно и също ниво.

4. Издържайте лостчето за задействане, докато се фиксира: печенето започва веднага. Дисплеят ще показва обратно отброяване до края на печенето. След като хлябът се изпече до предварително зададеното ниво, лостчето за задействане автоматично ще изскочи.

 Лостчето за задействане може да се фиксира на дъното на отвора, само ако уредът е свързан към захранването.

5. Ако по време на печене прецените, че зачервяването е задоволително, натиснете бутона за отказ, за да спрете печенето.
6. Ако хлябът е изваден от фризер, настройте степента на печене според предпочитанията си. Натиснете бутона за размразяване, за да го изпечете до желания цвят, след това издържайте лостчето за задействане, докато се фиксира на мястото си. На дисплея ще се покаже съответният символ.
7. Ако искате да затоплите отново изстинала вече изпечена филия, натиснете бутона за повторно нагриване. В този режим времето за печене е фиксирано: когато времето изтече, лостчето за задействане автоматично ще изскочи и процесът на повторно нагриване спира. На дисплея ще се покаже съответният символ.

 Натиснете бутона ФИНА НАСТРОЙКА/ПРЕДПОЧИТАНИЕ с едно натискане, за да зададете междинно ниво на зачервяване между текущата настройка и следващата.

 Като натиснете отново бутона ФИНА НАСТРОЙКА/ПРЕДПОЧИТАНИЕ, се активира настройката ПРЕДПОЧИТАНИЕ.

При всяко включване на тостера към захранване, режимът на готовност автоматично ще се настройва на предпочитаната настройка.

 Печете храна само до получаване на златисто-кафяв цвят, а не до кафяв или тъмнокафяв.

Отстранете изгорелите крайчета. Не препичайте дълго храни, съдържащи нишесте, особено зърнени и картофени продукти, за да намалите образуването на акриламиди.

Ако филията заседне в края на процеса на печене, извадете щепсела на захранващия кабел от контакта и внимателно извадете хляба, след като истине тостерът.



 За приготвяне на сандвичи се препоръчват нива на зачервяване 4 до 6.

 В зависимост от количеството и вида на пълнежа е възможно вътрешността на сандвича да не се затопли достатъчно или напълно да се разтопи: в такива случаи оставете сандвича в отвора още около минута след приключване на печенето.

## ИЗПОЛЗВАНЕ НА СТОЙКАТА ЗА ЗАТОПЛЯНЕ

Храна, която не може да се постави вътре в отворите на тостера (напр. малки питки, багети, кроасани), може да се затопли на стойката за затопляне

1. Поставете опората върху отворите (вижте изобр. 1 и 2)
2. Използвайте бутона, за да зададете желаното ниво на изпичане.
3. Издърпайте лостчето за задействане, докато се фиксира.

 **Никога не поставяйте алуминиево фолио на стойката за затопляне. Никога не затопляйте и не печете едновременно!**

## ПОЧИСТВАНЕ И ПОДДРЪЖКА

1. Избършете тостера отвън с мека суха кърпа, след като се е охладил. Никога не използвайте препарат за полиране на метал.
2. Издърпайте тавичката за трохи в долната част на тостера и я изпразнете. Ако често използвате тостера, натрупаните трохи от хляб трябва да се отстраняват поне веднъж седмично. Преди следваща употреба на тостера се уверете, че тавичката за трохи е затворена докрай.
3. Когато тостерът не се използва или при съхранение защитният кабел може да се увие под долната част на тостера.
4. Ако използвате специфични продукти за почистване на метал, внимавайте с хромираните части, за да не се образуват петна.

## ОПАЗВАНЕ НА ОКОЛНАТА СРЕДА

### ИЗХВЪРЛЯНЕ НА ОПАКОВЪЧНИ МАТЕРИАЛИ



Опаковъчният материал е 100% подлежащ на рециклиране и е обозначен със символа за рециклиране (\*). Затова различните части на опаковката трябва да се изхвърлят отговорно и

в пълно съответствие с разпоредбите на местните власти относно изхвърлянето на отпадъци.

## БРАКУВАНЕ НА ДОМАКИНСКИ ЕЛЕКТРОУРЕДИ

Когато бракувате уреда, направете го неизползваем, като отрежете електрическия кабел или премахнете или отстраните вратичките и рафтовете (ако има такива), за да не могат деца лесно да бъркат и да се заклепват в него.



Този уред е произведен от подлежащи на рециклиране (\*) или повторна употреба материали. Изхвърлете го в съответствие с местните разпоредби за изхвърляне на отпадъци.

За допълнителна информация относно обработката, възстановяването и рециклирането на домакински електроуреди се свържете с компетентните местни власти, службата за събиране на отпадъци от домакинствата или магазина, от който сте закупили уреда.

Този уред е маркиран в съответствие с Европейската директива 2012/19/EU за отпадъците от електрическо и електронно оборудване (ОЕО). Като гарантират правилното изхвърляне на този продукт, вие помагате за предотвратяване на потенциалните негативни последици върху околната среда и човешкото здраве, които могат да бъдат причинени от неправилното изхвърляне на този продукт като отпадък.



Символът (\*) на продукта или на придружаващата го документация, показва че той не трябва да се третира като битов отпадък и трябва да се отнесе в съответния събирателен пункт за рециклиране на електрическо и електронно оборудване.

## ДЕКЛАРАЦИЯ ЗА СЪОТВЕТСТВИЕ

Този уред е проектиран, произведен и предлаган в търговската мрежа в съответствие с изискванията за безопасност на европейските директиви:

- 2006/95/ЕС Директива за ниско напрежение
- 2004/108/ЕУ Директива за електромагнитна съвместимост

## ТЕХНИЧЕСКО ОБСЛУЖВАНЕ

! Никога не използвайте услугите на неоторизиран техник.

Подгответе следната информация:

- тип на възникналия проблем.
- модел на уреда (Mod.).
- сериен номер (S/N).

Тази информация се намира на табелката с данни върху уреда.

Булсервиз ЕООД

Ул. Хайдушка поляна 57-59,

1612 София

тел. (02) 955 35 95; факс. (02) 955 35 96



# Hotpoint

# Hotpoint

---

ARISTON

Indesit Company SpA  
Viale Aristide Merloni, 47  
60044 Fabriano (AN), Italy

[www.indesitcompany.com](http://www.indesitcompany.com)

ÜLKEYE ÖZGÜ BİLGİLER KİTAPÇIĞIN SON SAYFASINDA BULABİLİRSİNİZ

TT 12E EU  
01/2016 - ver. 1.0