

LUXOR 405

1.0 Utilisation conforme à l'usage prévu

Le module de variation **LUXOR** élargit la série préexistante d'appareils **LUXOR**. Il convient notamment à une installation dans une maison individuelle ou un immeuble collectif ainsi que dans des bureaux. L'appareil est conçu pour un montage conforme à l'usage prévu dans une armoire électrique ou une armoire de distribution. Il convient à une utilisation dans des locaux secs et dans un environnement à salissures normales.

2.0 Description brève

- Le module de variation LUXOR fonctionne en tant qu'unité indépendante. Il se raccorde au système LUXOR au moyen de l'interface de communication à 2 conducteurs et prend ainsi part à toutes les fonctions de confort comme la fonction Panique, la MARCHE centralisée, l'ARRÊT centralisé et la simulation de présence.
- Seules les touches peuvent être raccordées aux entrées **I 1 à I 2**.
- D'une manière fondamentale, on peut raccorder différents conducteurs externes / différentes phases aux entrées de commande et aux entrées de commutation.
- Les sélecteurs de programme P1 à P4 permettent de choisir entre différents comportements de variation.
- On distingue de manière générale les modes d'utilisation des touches suivants :

- | | |
|---|---|
| - Bref appui sur la touche | = Commutation |
| - Appui prolongé sur la touche | = Variation |
| - Appui très long (> 3 sec) sur la touche (seulement dans P3 et P4) | = Éclairage permanent ou ARRÊT permanent |

3.0 Consignes de sécurité





 Afin d'éviter tout risque d'incendie ou d'électrocution, l'appareil doit être relié et monté uniquement par un électricien professionnel qui respectera les prescriptions nationales et les dispositions de sécurité applicables. Toute intervention ou modification apportée à l'appareil entraîne la perte de tout droit à la garantie.

- Le montage en série ou en parallèle des variateurs est interdite !
- Il est interdit de ponter le variateur !
- N'installez aucun transformateur séparateur ou régulateur en amont du variateur !
- N'utilisez que des transformateurs (transformateurs électroniques) adaptés et homologués pour fonctionner avec un variateur !
- Le fonctionnement avec divers types de charges n'est pas permis. Seule la combinaison de charges R et C (lampes incandescentes et transformateurs électroniques) est admise.
- Les transformateurs (transformateurs électroniques) exploités avec redressement en sortie de phase (charge C) et avec redressement en entrée de phase (charge L) ne doivent jamais être associés à d'autres types de charges.
- En cas de modification de la charge et de changement d'ampoule, il faut couper l'alimentation en tension (au niveau de l'armoire de commande ou de distribution) !
- Les transformateurs (transformateurs électroniques) ne doivent pas fonctionner en dessous de la charge minimum spécifiée par le fabricant. Une détection automatique correcte de la charge n'est possible qu'en présence d'une charge minimum. Si vous ne disposez d'aucune indication, il faudra faire fonctionner le transformateur (transformateur électronique) à 80 % minimum de sa charge nominale. Le non-respect de cette instruction peut engendrer des dysfonctionnements, le variateur et le transformateur risquant d'être détruits. La durée de vie des ampoules diminue.
- Si un interrupteur est monté en série avec un variateur et la charge, l'enclenchement s'assortit d'une temporisation.

4.0 Description des commandes

Fonctionnement à 2 canaux **D1** et **D2** indépendants, offrant une capacité de 300 VA chacun

Fonctionnement à 1 canal, **D1**, offrant une capacité de 500 VA (le canal 2 n'assume pas de fonction)

Lorsque le sélecteur, sur le **LUXOR 400**, se trouve sur la position    , la **DEL Set** signale l'état de programmation.

La DEL s'allume en présence d'un signal de palpage à l'entrée **I**.

Sélecteur des programmes **P1 à P4**

Touche **CLEAR** de réinitialisation du variateur en cas de dysfonctionnements et lors de l'affichage d'une surintensité/surchauffe

La DEL s'allume lorsque la sortie est enclenchée.

Touche de canal **D1** (**D2**) pour la commutation manuelle **MARCHE/ARRÊT** (touche manuelle) et pour la programmation des fonctions centralisées

La DEL  s'allume en présence d'un dysfonctionnement, d'une surintensité ou d'une surchauffe.

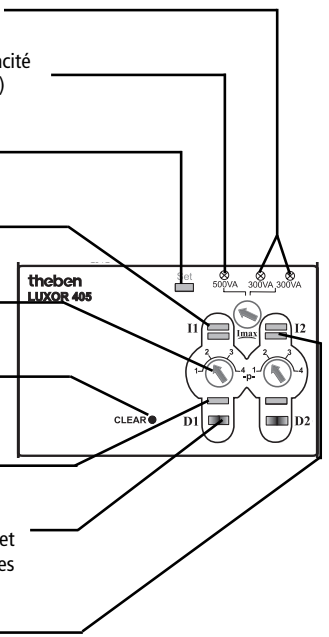

4.1 Description des bornes d'entrée

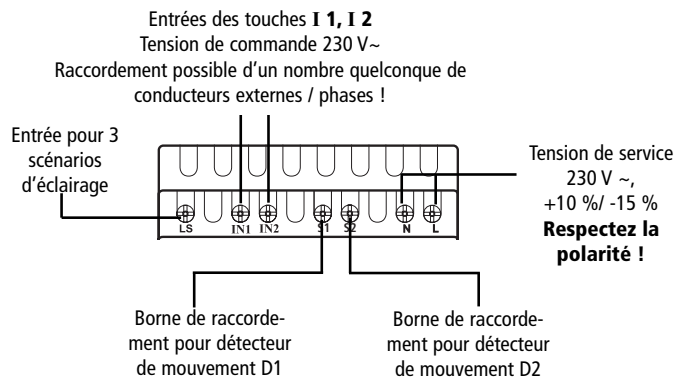

4.2 Description des bornes de sortie

Sorties de variation

LUXOR 405 (D1 et D2) 2 x 300 VA
D1 seulement 1 x 500 VA

N.b. :

- Les sorties sont sans potentiel entre elles et par rapport à l'alimentation.
- Il est possible de raccorder un nombre quelconque de conducteurs externes / de phases !
- Sorties de commutation à semi-conducteurs

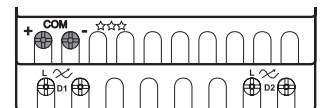

5.0 Raccordement des modules d'extension

- N.b. :**
- La longueur totale des conducteurs de communication (COM/ basse tension fonctionnelle) ne doit pas dépasser 100 m.
 - Extension maximale jusqu'à 16 appareils, y compris l'appareil de base
 - La connexion centrale est réalisée par le biais de l'interface COM.
 - Tous les appareils qui sont reliés par l'interface COM à l'appareil de base LUXOR 400 peuvent être commutés de façon centralisée.

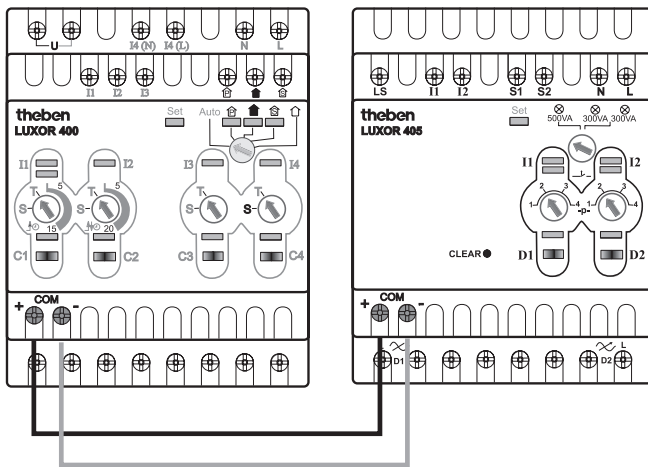

Respecter la polarité !

Établissez une connexion bifilaire entre les interfaces de communication.

6.0 Raccordement et installation

Raccordement des entrées

L'entrée **I 1** agit sur la sortie **D1**.

L'entrée **I 2** agit sur la sortie **D2**.

L'entrée **S 1** agit sur la sortie **D1**.

L'entrée **S 2** agit sur la sortie **D2**.

Important : En fonctionnement à 1 canal, **I 2** et **S 2** n'ont pas de fonction.

L'entrée **LS** peut commander 3 scénarios d'éclairage indépendants.

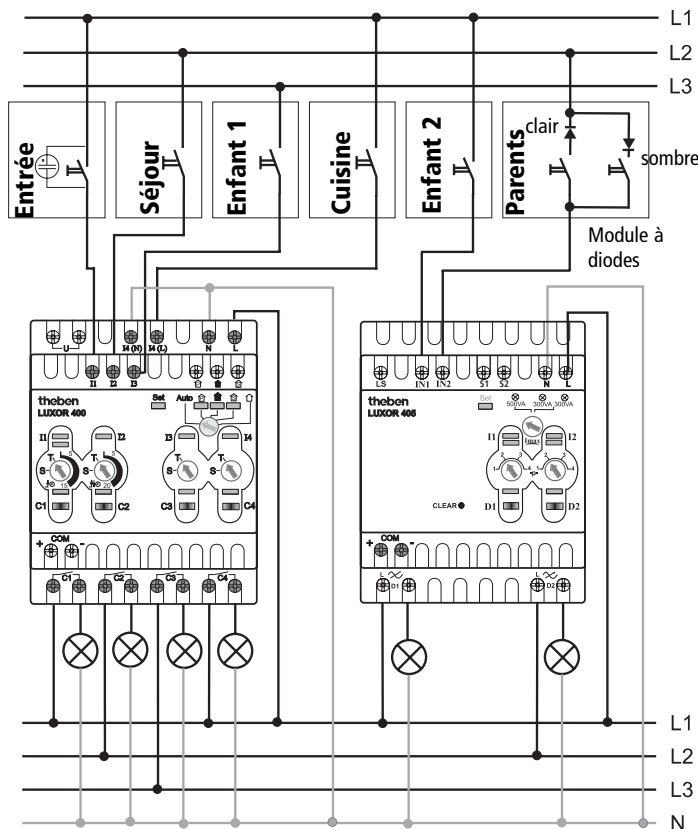

Ne connectez pas les entrées en parallèle.

7.0 Programmes de sélection P1, P2, P3 et P4

Le sélecteur de programmes permet de choisir entre 4 programmes, **P1** à **P4**.

◆ Programme P1

Le programme **P1** est le programme standard de variation et présente les séquençements suivants :

Pour les variateurs à 1 touche

- Un bref appui sur la touche enclenche la lumière à 100 %.
- Un nouvel appui éteint à nouveau la lumière.
- Un appui prolongé sur la touche permet de tamiser la lumière.

Tant que vous appuyez sur la touche, l'appareil hausse par exemple la luminosité jusqu'à 100 %. Puis il la tamise à nouveau. L'ensemble du processus se reproduit jusqu'à que relâchez la touche.

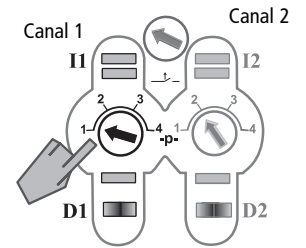

Programmation d'une valeur de luminosité (valeur minimum dans les programmes P1 à P4)

Il est possible de programmer la plus petite valeur sur laquelle le variateur de lumière doit être réglé (**en position P1**), voir le **chapitre 8**.

Pour le variateur à 2 touches

- Un appui bref sur la touche (clair) allume la lumière.
- Un appui bref sur la touche (sombre) éteint la lumière.
- Un appui long sur la touche (clair) porte lentement la luminosité à 100 %. Lorsque vous relâchez la touche, la valeur atteinte est maintenue. Un nouvel appui long sur la touche fait hausser la luminosité jusqu'à 100 %.
- Un appui prolongé sur la touche (sombre) réduit lentement la luminosité jusqu'à 10 % ou jusqu'à la valeur minimum (si une valeur était déjà réglée).

◆ Programme P2

- Le programme **P2** fonctionne comme le programme **P1**, sauf à l'enclenchement. Ici, l'appareil ne commute pas sur 100 % de la luminosité, mais sur la valeur de luminosité sur laquelle il était réglé avant l'extinction.
- La touche (clair) (dans le cas des variateurs à 2 touches) permet, après un premier appui bref sur la touche, de réaliser également la variation sur la valeur réglée; un second appui sur la touche permet de passer à 100 % de la luminosité.

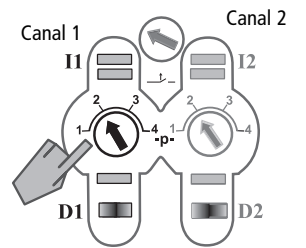

"Programmation" d'une valeur de luminosité (valeur supérieure d'abaissement pour P3)

Il est possible ici de programmer la valeur supérieure d'abaissement (**en position P2**), voir le **chapitre 8**.

◆ Programme P3 (fonction d'éclairage de cage d'escalier avec éclairage permanent)

Le programme **P3** se comporte comme un automate d'éclairage de cage d'escalier et fonctionne de manière identique avec les variateurs à 1 et 2 touches. **P3** fonctionne comme suit :

- Un appui sur la touche enclenche la lumière à 100 %.
- Pendant une durée de 1, 2, 4 ou 8 min, la lumière est maintenue à 100 % (voir **Programmation** de la durée d'éclairage de la cage d'escalier, chap. 8).
- Ensuite a lieu une variation (tamisage) de l'éclairage entre 40 % et 80 %. Ce pourcentage est maintenu pendant environ 40 secondes.
- Ensuite, **P3** commute sur 30 % ou sur la valeur minimum programmée. Ce pourcentage est maintenu pendant environ 10 secondes.
- Le programme **P3** éteint la lumière.

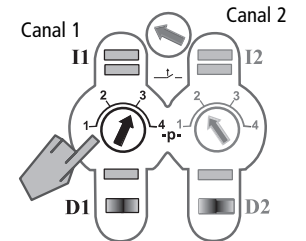

- Si vous appuyez brièvement sur la touche pendant le déroulement du programme, la "fonction d'éclairage de cage d'escalier" redémarre depuis le début.

- Si pendant cette séquence vous appuyez plus de 3 secondes sur la touche, l'appareil commute sur l'éclairage permanent (100%) et le confirme par un clignotement bref.
- Un appui bref sur la touche permet d'éteindre l'éclairage permanent.

"Programmation" de la durée d'éclairage de la cage d'escalier (en position P3), voir le chapitre 8.

◆ Programme P4

Le programme **P4** comporte un **éclairage de nuit** ou un **éclairage de sécurité**.

- Un bref appui sur la touche hausse la luminosité jusqu'à 100 %.
- Pendant une durée de 1, 2, 4 ou 8 min, la lumière est maintenue à 100 %.
- Un nouvel appui sur la touche la réduit lentement jusqu'à 10 % ou jusque sur la valeur minimum programmée. Cette valeur est maintenue (**Éclairage de nuit et/ou de sécurité**).
- Un nouvel appui sur la touche rétablit à nouveau la luminosité à 100 %.
- Si en présence de la valeur minimum vous appuyez plus de 3 secondes sur la touche, la lumière s'éteint.
- Si, lumière allumée (à 100 %), vous appuyez plus de 3 secondes sur la touche, l'appareil commute sur l'éclairage permanent (100%) et le confirme par un clignotement bref.
- Un nouvel appui bref réduit à nouveau l'éclairage jusqu'à la valeur minimum.

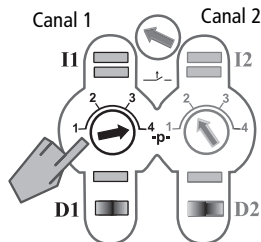

Avec la commutation sur 100 % commence une "fonction de temporisation". Lorsque la temporisation est écoulée, la lumière diminue automatiquement jusqu'à la valeur minimum.

Programmation de la fonction de temps (en position P4), voir chapitre 8.

8.0 "Programmation" de diff. valeurs de luminosité

Vous avez la possibilité, sur les positions P1 à P4, de régler et programmer l'appareil sur différentes valeurs de luminosité :

1) Luminosité (valeur minimum) sur la position P1

- Appuyer sur la touche Manuel **D1** ou **D2** pendant plus de 3 secondes. Toutes les DEL s'allument ; la lampe s'allume et sa luminosité correspond à la valeur de luminosité réglée en dernier.
- Réglez la valeur de luminosité (10 % - 40 %) par la touche (**pas** à l'aide de la touche Manuel).
- Confirmez par un bref appui sur la touche Manuel **D1** ou **D2**. L'appareil valide la valeur réglée. La DEL affectée à la sortie s'allume.

2) Luminosité (valeur supérieure d'abaissement entre 40 % - 80 %) en position P2

- concernant l'utilisation, voir la description en 1)

3) Durée d'éclairage de la cage d'escalier (1, 2, 4 ou 8 minutes) sur la position P3

- Appuyez sur la touche Manuel **D1** ou **D2** pendant plus de 3 secondes. Toutes les DEL s'allument.
- A l'aide du sélecteur de programmes, sélectionnez la durée de l'éclairage de la cage d'escalier : P1 = 1 min, P2 = 2 min, P3 = 4 min, P4 = 8 min.
- Confirmez par un bref appui sur la touche Manuel **D1** ou **D2**. L'appareil valide la durée sélectionnée. La DEL affectée à la sortie s'allume.
- Ramenez éventuellement le sélecteur de programme sur **P3**.

4) Éclairage de nuit et de sécurité (1, 2, 4 ou 8 minutes) sur la position P4

- concernant l'utilisation, voir la description en 3)
- Pour ce faire, sélectionnez la durée par le sélecteur de programmes : P1 = 1 min, P2 = 2 min, P3 = 4 min, P4 = 8 min, comme décrit ci-dessus.
- Ramenez éventuellement le sélecteur de programme sur **P4**.

9.0 Fonction "Scénarios d'éclairage" (LS)

Important :

vous pouvez programmer et régler 3 scénarios d'éclairage, mais uniquement dans les programmes **P1** et **P2**.

◆ "Programmation" d'un scénario d'éclairage

- Réglez la luminosité sur les valeurs souhaitées. Appuyez sur l'une des 3 touches de scénario (touche supplémentaire pour scénarios d'éclairage) pendant plus de 3 secondes. L'appareil mémorise les valeurs de luminosité et le confirme par un clignotement bref.

◆ Exécution d'un scénario d'éclairage

- Appuyer brièvement sur l'une des 3 touches de scénario d'éclairage. Les canaux commutent sur la valeur d'éclairage "programmée".
- Si vous appuyez à nouveau sur la touche de scénario d'éclairage, les canaux s'éteignent.

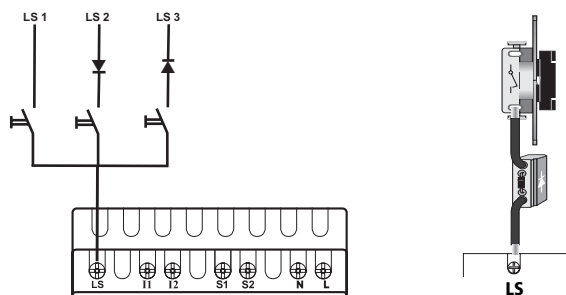

10.0 Fonction "Détecteur de mouvement" (S)

◆ Allumage

dans **P1, P3, P4** => Commutation sur 100 %.

dans **P2** => Si la lumière était déjà allumée, l'appareil commute sur 100 %. Si la lumière n'était pas déjà allumée, l'appareil commute sur la dernière valeur de luminosité utilisée.

◆ Extinction

dans **P1** => Commutation sur 0 %.

dans **P2** => Si le réglage se trouvait déjà sur 100 %, l'appareil commute sur la dernière valeur de luminosité utilisée. S'il avait été réglé sur une valeur de luminosité, il commute sur 0 %.

dans **P3** => Lance la fonction d'éclairage de la cage d'escalier.

dans **P4** => Lance la "fonction de temporisation".

11.0 Fonction centralisée

Chaque canal peut être attribué à l'une des fonctions centralisées : Panique, ARRÊT centralisé, MARCHE centralisée et Simulation de présence. Cette fonction n'est possible qu'en association avec LUXOR 400 (voir la notice d'utilisation LUXOR 400).

◆ Panique ☹

L'appareil allume les canaux attribués. Ils deviennent inopérants jusqu'à la désactivation de la fonction Panique.

◆ ARRÊT centralisé 🏠

L'appareil éteint les canaux attribués. Leur pilotage demeure possible.

◆ MARCHE centralisée ☺

L'appareil allume les canaux attribués. Leur pilotage demeure possible.

◆ Simulation de présence (AWS)

L'appareil commute les canaux attribués. Le pilotage demeure possible.

- Pendant le service, l'appareil vérifie les valeurs de luminosité actuelle des canaux et les mémorise éventuellement assorties d'une information de temps/d'horaire.
- Toutes les 24 heures, les données ainsi recueillies sont mémorisées dans l'appareil. Au bout de 7 jours, les anciennes valeurs sont écrasées et font l'objet d'une nouvelle mémorisation.
- Après la première mise en service, l'appareil ne contient encore aucune valeur mémorisée ; ce n'est qu'après une semaine qu'il est possible de lancer un séquençement AWS.
- Après un RESET ou un rétablissement du courant de secteur, les valeurs AWS restent mémorisées. dans l'appareil.

12.0 Fonctionn. avec le module d'horloge LUXOR 414

Info :

- Le module de variation LUXOR 405 se programme sur la totalité des 8 canaux du module horloge (voir la notice d'utilisation LUXOR 414, chap. 13).

• Comportement au cours des horaires de commutation / horaires astro

Le pourcentage émis est celui réglé dans le module horloge UXOR 414.

• Comportement au cours des horaires de commutation / horaires astro

Si sur un canal a été programmée la détection en plus de l'heure, l'interruption nocturne (donc la période de blocage) n'agit pas sur les horaires astro, mais sur la fonction crépusculaire. Dans ce cas, les horaires astro sont toujours exécutés.

• Fonctions centrales

- Fonction Panique

Si cette fonction est active pendant un ordre d'horloge, l'ordre d'horloge n'est pas exécuté ; il ne l'est qu'une fois que la fonction a pris fin.

- Simulation de présence (AWS)

Si cette fonction est active pendant un ordre d'horloge, aucune réaction ne se produit pour le canal programmé sur l'AWS .

• Horaire astro / Interruption nocturne (période de blocage),

voir le tableau

	Astro, le soir	Interruption nocturne	Interruption nocturne	Astro, le matin	Explication
	Coucher de soleil	Démarrage	Fin	Lever du soleil	

Horaires	16:10	20:00	6:00	8:10	Hiver
Commutation	MARCHE	ARRÊT	MARCHE	ARRÊT	Séquençement normal

Horaires	21:30	20:00	6:00	4:50	Été
Commutation	–	ARRÊT	–	ARRÊT	reste ÉTEINT

Horaires	19:30	20:00	6:00	5:55	le soir uniquement
Commutation	MARCHE	ARRÊT	–	ARRÊT	MARCHE

Horaires	20:30	20:00	6:00	6:55	le matin uniquement
Commutation	–	ARRÊT	MARCHE	ARRÊT	MARCHE

• Horaires de commutation

L'interruption nocturne (période de blocage) est inopérante pendant les horaires de commutation normaux. Les horaires de commutation sont toujours exécutés.

13.0 Fonctionn. avec le module capteur LUXOR_412

Info :

- Le module de variation LUXOR 405 se programme sur le canal de crépuscule du module capteur LUXOR 411 (voir la notice d'utilisation LUXOR 411_412 chap. 10).
- Le module de variation LUXOR 405 ne réagit qu'au crépuscule (temporisation de 80 secondes).
- Les canaux attribués à la fonction crépusculaire commutent sur 100 % lorsque la luminosité descend en dessous du seuil de crépuscule réglé (dans les programmes P1, P2 et P4, pas dans le P3).
- Les canaux attribués à la fonction crépusculaire commutent sur 0 % lorsque la luminosité monte au dessus du seuil de crépuscule réglé (dans les programmes P1, P2 et P4, pas dans le P3).
- Dans le programme P3, le module de variation ne réagit pas au module capteur.
- Si la fonction Panique, un détecteur de mouvement, un scénario d'éclairage ou la simulation de présence sont actifs, le module de variation ne réagit pas au module capteur !

Relation entre le crépuscule, la période de blocage et l'état de départ (voir le tableau)

Crépuscule	Période de blocage, valeur % (LUXOR 414)	Capteur	Canal (LUXOR 405)
obscurité croissante	0 % était présent	est bloqué	inchangé
obscurité croissante	>0 % était présent	est débloqué	100 %
il fait clair	0 % arrive	blocage en cours	0 %
il fait clair	>0 % arrive	déblocage en cours	100 %
luminosité croissante	0 % était présent	demeure bloqué	inchangé
luminosité croissante	>0 % était présent	demeure débloqué	0 %
il fait clair	0 % arrive	blocage en cours	inchangé
il fait clair	>0 % arrive	déblocage en cours	inchangé

14.0 Caractéristiques techniques

Tension de service : 230 V~, +10 % à -15 %

Fréquence secteur : 50 Hz

Consommation propre : 3 VA

Câble de raccordement touche / interrupteur : 230 V indépendamment des phases

Longueur de câble touches / interrupteurs : jusqu'à 100 m (NYM, H05/H07, NYIF)

Longueur de câble entre le variateur jusqu'à 100 m et la charge :

Connexion bifilaire pour COM : Section quelconque, longueur jusqu'à 100 m

Température ambiante admise : de -10 °C à +50 °C

Classe de protection : II en cas de montage conforme

Type de protection : IP 20 selon norme EN 60529

Sorties de variation : par canal : 20 ... 300 VA

pour un canal : 20 ... 500 VA

Type de charge : Détection automatique des charges R, C - L





Court-circuit : les sorties sont protégées contre les court-circuit

(affichage \rightarrow)

Surcharge : surveillée avec déconnexion (affichage \rightarrow)

Détection automatique des charges R et C (redressement en sortie de phase) et L (redressement en entrée de phase)

15.0 Charges tamisables

Type de charge	tamisable	Type de charge / variation	Remarque
Ampoules halogènes et incandescentes en 230 V~	OUI	Redressement en sortie de phase 	—
Ampoules halogènes basse tension à transformateur électronique	OUI	Redressement en sortie de phase 	*
Ampoules halogènes avec transformateur à noyau de lamelles (les transformateurs toroïdaux ainsi que les transformateurs de la Sté Block et de la Sté ABB, sauf la série ... Lv)	OUI	Redressement en entrée de phase 	*
Fonctionnement mixte des ampoules halogènes basse tension avec Transformateur électronique et ampoules incandescentes en 230 V~	OUI	Redressement en sortie de phase 	*
Transformateurs toroïdaux	NON	X	—
Lampes à vapeur métallique	NON	X	—
Lampes à économie d'énergie	NON	X	—
Tubes fluorescents	NON	X	—
Lampes équipées de leur propre variateur	NON	X	—
Lampes équipées d'autres ballasts électroniques	NON	X	—

* Veuillez n'utiliser que des transformateurs (transformateurs électroniques) adaptés au fonctionnement avec un variateur et homologués à cet effet, et fonctionnant avec la charge minimum.

16.0 Liste d'acceptation des transformateurs conventionnels testés

Type	Fournisseur / Fabricant	Puissance [W]	
		min	max
LDT 60	Bürklin	45	60
LTV 250/96 TB	Reichelt	180	250
LTV 300/96	Reichelt	200	300
Type 120/500 (LTV 500/135)	Reichelt	300	500
Si-TR 300-230/12 Lv	ABB	250*	300

* Sans indication ; utilisez pour cette raison 80 % de la valeur maximale.

Consigne importante !

Les 3 étoiles sur la face supérieure de l'appareil LUXOR 405 caractérisent un appareil de 3ème génération.

Ceci signifie que seuls ces appareils peuvent être pilotés avec un LUXOR 411 (module capteur) et un LUXOR 414 (module horloge).

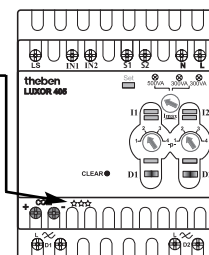

Theben AG

Hohenbergstr. 32
72401 Haigerloch
Tél. +49 (0) 74 74/6 92-0
Fax +49 (0) 74 74/6 92-150

Service

Tél. +49 (0) 90 01 84 32 36
Fax : +49 (0) 74 74/6 92-207
hotline@theben.de

Adresses, numéros de téléphone, etc. sur
www.theben.de