

Miele

Instructions d'utilisation

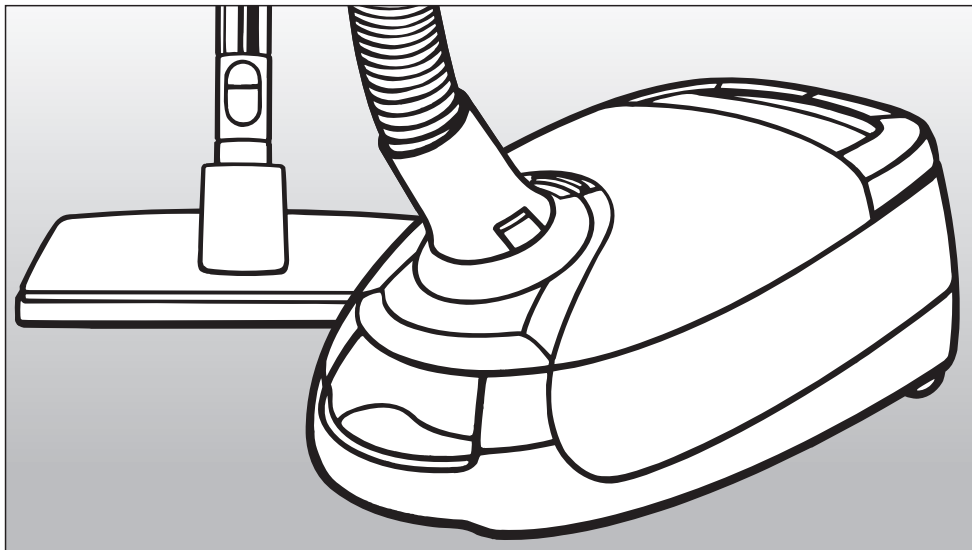

Aspirateur S 5000

Afin de prévenir les accidents et d'éviter d'endommager l'appareil, veuillez lire attentivement les instructions **avant** l'installation et l'utilisation.

HS11

CDN/F

M.-Nr. 06 806 100

CONSIGNES DE SÉCURITÉ IMPORTANTES	4
Guide de l'appareil	8
Avant d'utiliser l'aspirateur	10
Accessoires fournis	13
Utilisation	16
Cordon d'alimentation	16
Mettre l'aspirateur en marche et l'éteindre	16
Régler la puissance d'aspiration	18
Ouvrir la soupape d'entrée d'air	20
Transport et rangement	21
Entretien	23
Achat de nouveaux sacs à poussière et de filtres	23
Les sacs à poussière et les filtres convenant à votre appareil	23
À quel moment remplacer le sac à poussière	24
Comment remplacer le sac à poussière	25
À quel moment remplacer le filtre d'évacuation	26
Voyant de remplacement du filtre d'évacuation	27
Remplacer le filtre "Super Air Clean"	28
Remplacer le filtre "Active Air Clean" et le filtre "Active HEPA"	29
Interchanger les filtres d'évacuation	30
À quel moment remplacer le filtre du réservoir à poussière	31
Comment remplacer le filtre d'évacuation	31
À quel moment remplacer les capteurs de fils	32
Entretien	33
Questions fréquemment posées	34
Service technique	35
Accessoires offerts en option	36
Protection de l'environnement	45

CONSIGNES DE SÉCURITÉ IMPORTANTES

Lorsque vous utilisez un appareil électrique, vous devez toujours prendre des précautions essentielles, y compris ce qui suit:

LISEZ TOUTES LES INSTRUCTIONS AVANT D'UTILISER L'APPAREIL

Le fabricant n'est pas responsable des dommages causés par le non-respect des présentes instructions.

ATTENTION-

Afin de réduire le risque d'incendie, de choc électrique ou de blessures :

Avant l'utilisation

■ Vérifiez la tension nominale de l'aspirateur avant de le brancher. La tension électrique de votre résidence doit correspondre à celle indiquée sur la plaque signalétique située sous l'aspirateur. N'utilisez que des prises domestiques de courant alternatif. N'utilisez jamais de prise de courant continu. Si vous ne connaissez pas le type d'alimentation électrique de votre résidence, consultez un électricien qualifié. Si vous branchez votre appareil à une source d'alimentation électrique de tension supérieure à celle indiquée dans les présentes instructions, vous risquez d'endommager l'appareil ou de vous blesser.

■ Afin de réduire le risque de choc électrique, cet appareil est muni d'une fiche polarisée (l'une des broches est plus large que l'autre). La fiche ne peut être insérée que d'un seul côté. Si vous n'arrivez pas à l'insérer entièrement dans la prise, retournez-la. Si vous ne pouvez toujours pas l'insérer même après l'avoir retournée, faites appel à un électricien qualifié pour faire installer une prise appropriée. Ne modifiez d'aucune façon la fiche.

■ Vérifiez que l'emballage, l'aspirateur et les accessoires ne sont pas endommagés. N'utilisez pas un appareil endommagé. Un aspirateur endommagé peut être dangereux.

■ N'utilisez pas l'appareil avec un cordon d'alimentation ou une fiche endommagés. Si l'appareil ne fonctionne pas correctement, s'il a subi une chute ou un dommage, s'il a été laissé à l'extérieur ou s'il a été immergé dans l'eau, faites-le vérifier dans un centre de service technique.

■ La prise électrique doit être équipée d'un fusible de 15 ampères.

CONSIGNES DE SÉCURITÉ IMPORTANTES

Utilisation

■ N'utilisez pas l'appareil pour nettoyer des personnes ou des animaux.

■ N'utilisez pas l'appareil à l'extérieur ou pour nettoyer des surfaces mouillées. Ne nettoyez que des surfaces **sèches**.

■ Pour utiliser l'aspirateur, suivez uniquement les instructions d'utilisation contenues dans le présent manuel. N'utilisez que les accessoires Miele recommandés.

■ Le fabricant décline toute responsabilité quant à des dommages causés par la non-conformité aux présentes instructions. Cet appareil est destiné uniquement à l'usage domestique.

■ Ne laissez pas les enfants jouer avec l'aspirateur. Si un enfant l'utilise ou si vous l'utilisez dans un endroit où se trouvent des enfants, soyez vigilant.

■ Ne laissez pas l'aspirateur branché. Débranchez-le lorsque vous ne l'utilisez pas et avant de procéder à son entretien.

■ Ne faites fonctionner l'aspirateur que si le sac à poussière, le réservoir à poussière et les filtres sont bien en place.

■ Si vous n'avez pas inséré un sac à poussière, le couvercle du réservoir à poussière ne se refermera pas. Ne le forcez pas!

■ Pour absorber la charge électrostatique qui se produit lorsque l'aspirateur fonctionne, une pièce métallique est placée sous la poignée de l'appareil. Assurez-vous que votre main enveloppe bien cette pièce métallique.

■ Déroulez le cordon d'alimentation jusqu'au bout afin d'aider l'aspirateur à évacuer la chaleur.

■ N'utilisez pas l'appareil pour contenir ou circonscrire des substances toxiques.

■ N'utilisez pas l'aspirateur pour éponger des liquides, car cela pourrait nuire à la sécurité électrique de l'appareil. Attendez que les tapis fraîchement lavés soient secs.

■ N'utilisez pas l'aspirateur pour ramasser un objet brûlant ou fumant, tel que cigarettes, allumettes ou cendres encore chaudes.

■ Ne nettoyez pas de l'encre en poudre avec l'aspirateur. L'encre en poudre utilisée pour les imprimantes et les photocopieurs peut être conductrice d'électricité.

CONSIGNES DE SÉCURITÉ IMPORTANTES

■ N'utilisez pas l'appareil pour éponger des liquides inflammables ou combustibles, tels que l'essence, ou dans des pièces où de tels liquides pourraient être entreposés.

■ N'aspirez pas des articles lourds, durs ou ayant des bords tranchants ou pointus. Ils pourraient boucler et endommager l'appareil.

■ Ne tirez pas sur le cordon d'alimentation pour transporter l'appareil, n'utilisez pas le cordon d'alimentation comme poignée, ne fermez pas une porte sur le cordon d'alimentation, ne le passez pas sur des extrémités ou des recoins tranchants. Ne passez pas l'appareil sur le cordon d'alimentation. Veillez à ce que le cordon d'alimentation ne se trouve pas à proximité de surfaces chaudes.

■ Ne tirez pas sur le cordon d'alimentation pour débrancher l'appareil. Pour le débrancher, tirez sur la fiche et non sur le cordon d'alimentation.

■ Ne placez aucun objet dans aucune des ouvertures. N'utilisez pas l'aspirateur si une des ouvertures est bloquée. Veillez à ce que poussière, peluches, cheveux ou autres n'obstruent pas l'aspirateur, ce qui pourrait réduire le débit d'air.

■ Cet appareil est muni d'un enrouleur. Tenez la fiche lorsque vous rembobinez le cordon d'alimentation et ne la laissez pas fouetter le plancher.

■ Ne manipulez pas la fiche ou l'aspirateur avec des mains mouillées.

■ Redoublez d'attention lorsque vous nettoyez un escalier.

■ N'utilisez pas les brosses à parquet, les accessoires et les tubes au niveau de la tête pour éviter des blessures aux yeux et aux oreilles.

■ Surveillez le voyant de remplissage du sac et vérifiez régulièrement tous les filtres. Afin d'assurer une suction efficace, nettoyez-les ou remplacez-les, lorsque nécessaire, selon les instructions d'utilisation. Pour garantir la sécurité de l'appareil, utilisez uniquement des sacs à poussière, filtres et accessoires originaux de Miele.

CONSIGNES DE SÉCURITÉ IMPORTANTES

Utilisation des accessoires

■ Débranchez l'aspirateur avant de changer d'accessoire, en particulier la turbobrosse et l'Accuvova.

■ Seule la brosse électrique Miele peut se brancher sur la prise de l'aspirateur (varie suivant le modèle) qui est spécifique à l'appareil.

■ Danger – risque de blessure. La brosse électrique Miele est un accessoire à moteur, exclusivement réservé aux aspirateurs Miele. L'aspirateur ne peut être utilisé avec la brosse électrique d'un autre fabricant.

■ Lorsque vous utilisez l'aspirateur avec l'électrobrosse et un tuyau porteur de courant - Le tuyau contient des fils électriques. N'utilisez pas le tuyau s'il est endommagé, perforé ou s'il porte des entailles. Évitez d'aspirer des objets tranchants.

■ Lorsque vous nettoyez avec l'électrobrosse ou la turbobrosse Miele, ne touchez pas la brosse rotative.

■ Il n'est pas recommandé d'utiliser l'aspirateur avec le tube seul, c'est-à-dire sans avoir raccordé un accessoire, car vous pourriez endommager le rebord et vous blesser au contact des bords coupants.

■ Les sacs à poussière Miele sont jetables et conçus pour être utilisés une seule fois. Ne les réutilisez pas.

■ Utilisez uniquement des sacs à poussière portant le sceau de qualité Miele et des filtres Miele.

Entretien

■ Ne laissez pas l'aspirateur branché. Débranchez-le lorsque vous ne l'utilisez pas et avant de procéder à son entretien.

■ Nettoyez-le seulement avec un linge sec ou légèrement humide lorsqu'il est débranché. Ne l'immergez jamais dans l'eau.

■ Les réparations doivent être effectuées uniquement par un technicien autorisé conformément aux codes et règlements locaux. Des réparations effectuées par des personnes non-qualifiées pourraient être dangereuses.

■ Si le cordon d'alimentation est endommagé, ne le remplacez que par un cordon d'alimentation et enrouleur de cordon automatique original Miele disponible chez un détaillant autorisé.

Mise au rebut

■ Avant de jeter un vieil aspirateur, coupez le cordon d'alimentation et rendez la fiche inutilisable. Veillez à ce que l'appareil ne présente aucun danger pour les enfants pendant son entreposage pour mise au rebut.

VEUILLEZ CONSERVER CES INSTRUCTIONS

Guide de l'appareil



Certains modèles sont munis de l'un des accessoires suivants, qui ne sont pas illustrés sur le schéma. Un autre guide d'utilisation portant sur l'accessoire en question est fourni avec l'aspirateur.

- Électrobrosse
- Électrobrosse rechargeable sans fil
ACCU NOVA
- Turbobrosse

- ① Poignée (selon le modèle) *
- ② Boutons de la puissance de succion + / - *
- ③ Bouton d'attente, à utiliser durant les pauses *
- ④ Voyant DEL*
- ⑤ Bouton de verrouillage
- ⑥ Tube télescopique *
- ⑦ Bouton de dégagement du tube télescopique *
- ⑧ Coude
- ⑨ Prise de l'électrobrosse*
- ⑩ Bouton d'ouverture du couvercle du réservoir de poussière
- ⑪ Filtre du réservoir à poussière (pour protéger le moteur)
- ⑫ Sac à poussière
- ⑬ Brosse à plancher *
- ⑭ Poignée de transport
- ⑮ Dispositif de fixation pour le couvercle de la prise de l'électrobrosse
- ⑯ Système d'immobilisation (sur les deux côtés de l'aspirateur)
- ⑰ Filtre d'évacuation *
- ⑱ Interrupteur au pied pour réenrouler le cordon
- ⑲ Sélecteur de puissance d'aspiration *
- ⑳ Cordon d'alimentation muni d'une fiche
- ㉑ Voyant de remplacement du filtre d'évacuation (Bouton Réinitialiser)*
- ㉒ Voyant thermique  *
- ㉓ Système d'immobilisation
- ㉔ Voyant d'attente *
- ㉕ Interrupteur au pied marche/arrêt ①
- ㉖ Bouton d'ouverture du couvercle du compartiment à accessoires
- ㉗ Voyant de remplacement du sac à poussière

Les pièces marquées d'un * varient et peuvent ne pas être fournies avec le modèle de votre appareil.

Avant d'utiliser l'aspirateur

Fixer le tuyau d'aspiration

- Insérez le coude dans la prise d'aspiration jusqu'à ce qu'il s'enclenche avec un déclic. Pour ce faire, guidez-vous sur les aubes d'entrée.

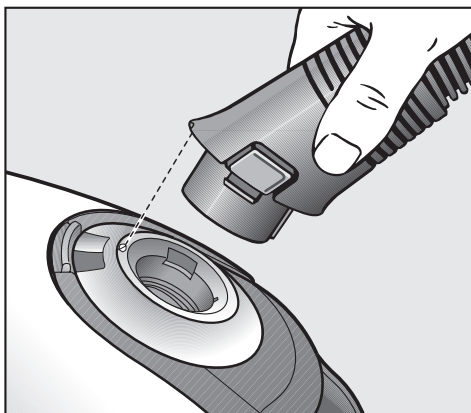

Retirer le tuyau d'aspiration

- Appuyez sur les boutons de dégagement placés sur les côtés du coude et soulevez le tuyau de la prise.

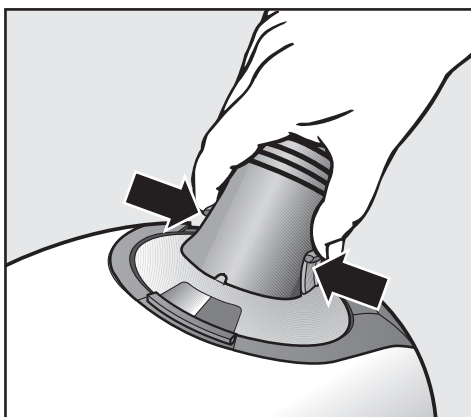

Fixer la poignée au tube télescopique

- Insérez la poignée dans le tube télescopique jusqu'à ce qu'il s'enclenche avec un déclic. Pour ce faire, guidez-vous sur les aubes d'entrée.
- Pour dégager la poignée du tube télescopique, appuyez sur le bouton de verrouillage (voir la flèche) et séparez les deux pièces.

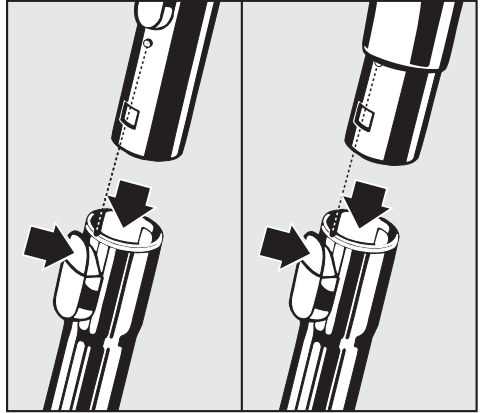

Régler la longueur du tube télescopique

Les deux parties du tube télescopique s'emboîtent, ce qui vous permet de le régler à votre taille pour une utilisation tout en confort.

- Appuyez sur le bouton de dégagement du tube télescopique (voir la flèche) afin de dégager les deux tubes et en régler la longueur.

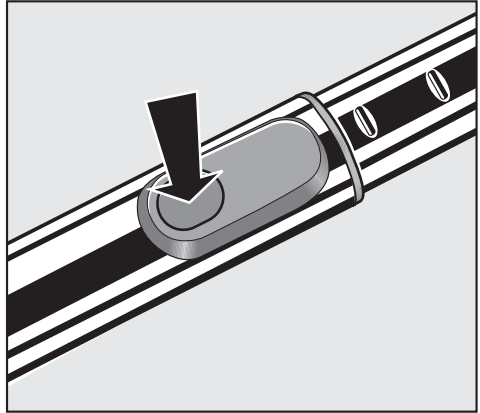

Avant d'utiliser l'aspirateur

Fixer la brosse à tapis/plancher

(selon le modèle)

- Insérez le tube télescopique dans la brosse à plancher et tournez dans un sens ou dans l'autre jusqu'à ce qu'il s'enclenche avec un déclic.
- Pour dégager la brosse à plancher du tube télescopique, appuyez sur le bouton de verrouillage (voir la flèche) et retirez le tube de la brosse.

La brosse à plancher convient au nettoyage de la moquette, des tapis et des surfaces dures. Pour nettoyer les revêtements de sol susceptibles d'être rayés, utilisez une des brosses à parquet spéciales Miele (consultez la section "Accessoires offerts en option").

Respectez les instructions de nettoyage du fabricant du revêtement de sol.

Pour nettoyer la moquette et les tapis :

- Basculez l'interrupteur au pied à la position .

Pour nettoyer les surfaces dures :

- Basculez l'interrupteur au pied à la position .

Brosse à plancher Turbobrosse/Électrobrosse ACCU NOVA/Électrobrosse SEB 217-3 ou SEB 236

Ces accessoires peuvent être fournis avec votre aspirateur, selon le modèle choisi (consultez la section "Accessoires offerts en option"). Veuillez vous reporter aux instructions d'utilisation fournies avec ces brosses pour leur utilisation et entretien.

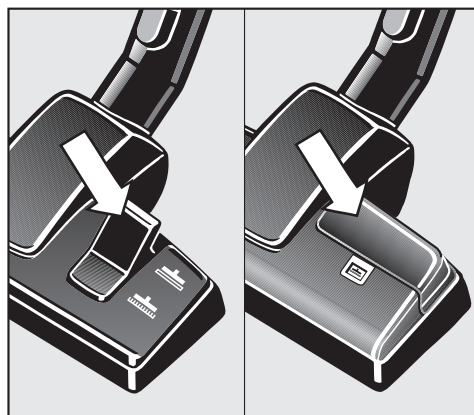
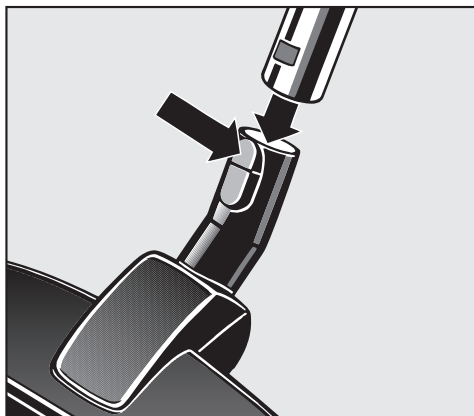

Accessoires fournis

Les accessoires suivants sont fournis :

- ① Suceur plat
- ② Brosse à épousseter munie de poils naturels
- ③ Embout pour meubles rembourrés
- ④ Grille du filtre

La grille du filtre est fournie seulement avec les modèles dotés d'un filtre d'évacuation "ACTIVE air clean" ou "HEPA" comme filtre standard. La grille du filtre est nécessaire lorsque vous remplacez l'un de ces filtres par un filtre "Super air clean" (consultez la section "Entretien - Interchanger les filtres d'évacuation").

Sortir les accessoires

- Appuyez sur le bouton de dégagement.

Le couvercle du compartiment à accessoires s'ouvre.

- Sortez l'accessoire qu'il vous faut.
- Refermez bien le couvercle.

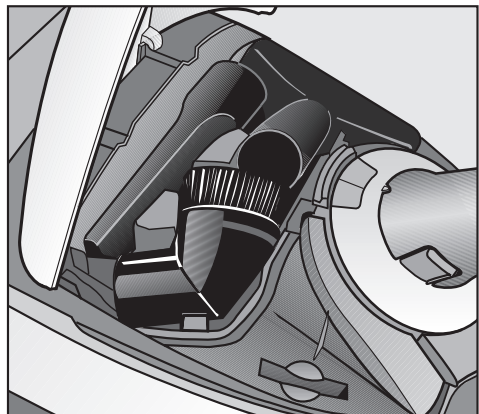
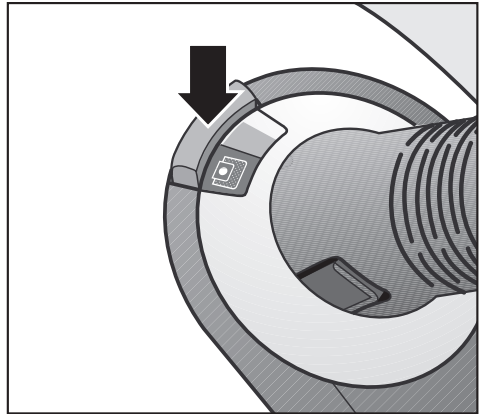

Accessoires fournis

Suceur plat

Pour nettoyer des plis, des fentes et des recoins.

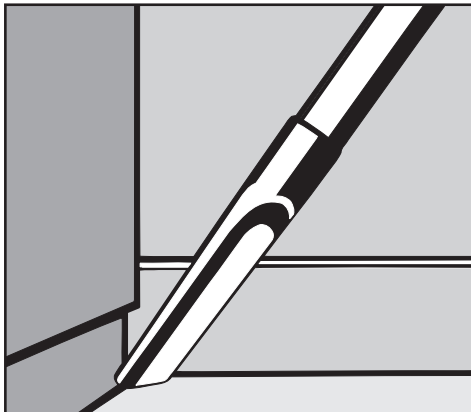

Brosse à épousseter munie de poils naturels

Pour nettoyer des moulures, des ornements, des sculptures de bois, etc.

La tête de la brosse à épousseter pivote et peut être tournée pour faciliter le nettoyage.



Embout pour meubles rembourrés

Pour nettoyer des meubles rembourrés, des matelas, des coussins, des rideaux, des housses, etc.



Brosse à plancher standard

La brosse à plancher standard peut être utilisée pour le nettoyage normal de la moquette, des tapis, des surfaces dures et des escaliers recouverts de tapis.

Le modèle illustré est muni d'une poignée confort. Il est possible que la poignée de votre aspirateur soit différente.

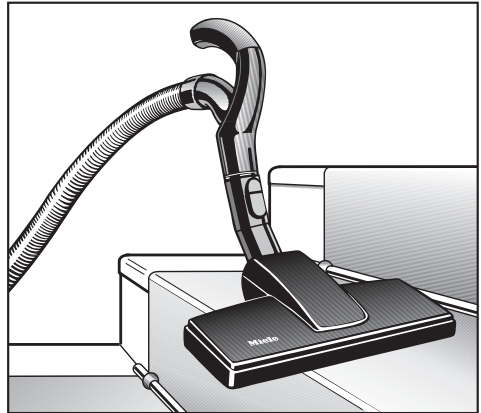

Utilisation

Cordon d'alimentation

⚠ Dérivez complètement le cordon afin de favoriser l'évacuation de la chaleur.

Dérivez

- Dérivez le cordon d'alimentation en tirant sur la fiche.

⚠ Pour réduire le risque de choc électrique, l'aspirateur est muni d'une fiche polarisée (l'une des broches est plus large que l'autre). Cette fiche peut être insérée dans une prise polarisée d'une seule manière. Si la fiche ne peut être entièrement insérée dans la prise, retournez-la. S'il est encore impossible de l'insérer, faites appel à un électricien qualifié qui peut installer une prise appropriée. Ne modifiez aucunement la fiche.

Risque de surchauffe et de dommage.

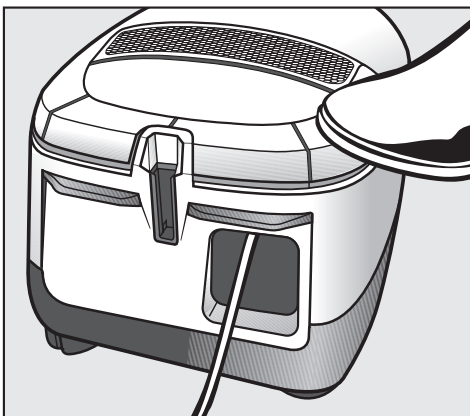
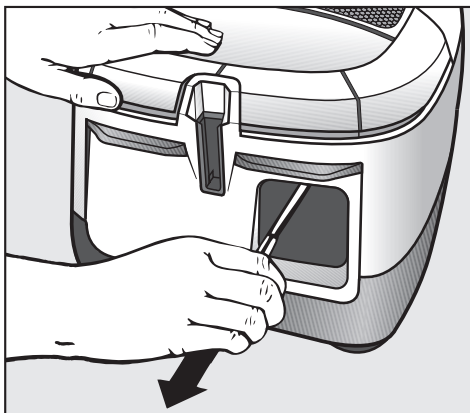

Réenrouler

- Débranchez l'aspirateur de la prise de courant.
- Appuyez brièvement sur l'interrupteur au pied. Le cordon d'alimentation se réenroulera automatiquement. Tenez la fiche de façon à ce que le cordon ne virevolte pas lorsqu'il se réenroule.

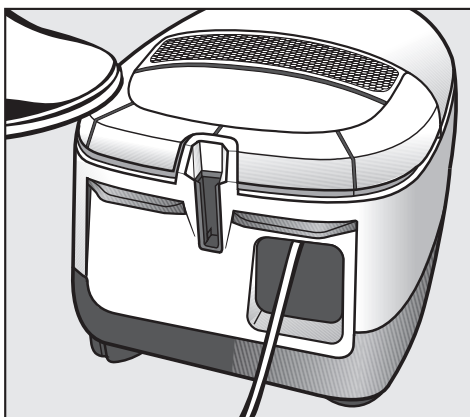

Mettre l'aspirateur en marche et l'éteindre

- Appuyez sur l'interrupteur marche/arrêt (ⓘ).

Pendant le nettoyage

L'aspirateur peut également être placé verticalement pour nettoyer un escalier, des rideaux, etc.







 Pour éviter la charge électrostatique, votre main doit rester en contact avec la pièce métallique placée sous la poignée. Assurez-vous que votre main enveloppe bien cette pièce lorsque vous nettoyez de la poussière fine, de la farine ou de la sciure, car ce sont les substances les plus susceptibles de causer une charge électrostatique. Pour prévenir encore davantage la charge électrostatique, tirez l'aspirateur en le tenant par le tuyau d'une main tout en enveloppant la poignée de l'autre main.

Utilisation

Régler la puissance d'aspiration

La puissance d'aspiration peut être réglée selon le type de sol. Lorsque la puissance d'aspiration est réduite, il est plus facile de manier la brosse à plancher.

Les symboles du sélecteur indiquent les types d'utilisation convenant aux différents réglages.

-  rideaux, tissus légers
-  meubles rembourrés, coussins
-  moquettes à poils longs, tapis et tapis de passage
-  utilisation quotidienne à faible consommation d'énergie et à faible niveau de bruit
-  tapis texturés légèrement sales
-  sols durs texturés et nettoyage en profondeur des tapis

Le sélecteur varie selon les modèles. Les différents types de sélecteur sont décrits aux pages suivantes.

Sélecteur rotatif

- Tournez le bouton de sélection pour le mettre au niveau de puissance d'aspiration souhaité.

Sur certains modèles, le symbole du niveau de puissance sélectionné devient vert.

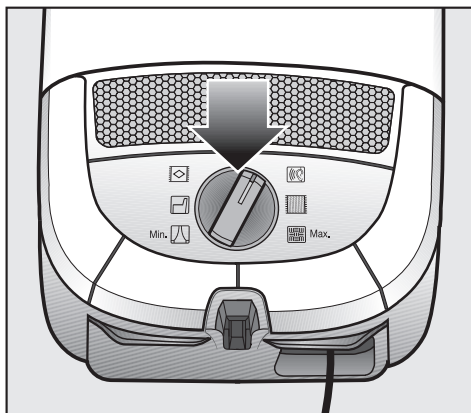

Contrôle de la puissance + / -

Appuyez sur l'un des deux interrupteurs au pied jusqu'à ce que le symbole correspondant à la puissance désirée devienne vert.

- Appuyez sur le bouton + pour sélectionner un niveau supérieur.
- Appuyez sur le bouton - pour sélectionner un niveau inférieur.

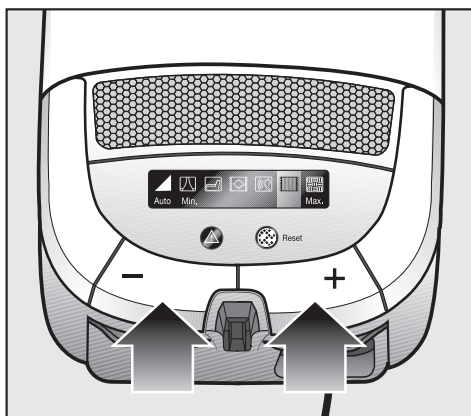

Réglage automatique

Si le réglage automatique est sélectionné, l'aspirateur ajuste automatiquement la puissance de succion en fonction de la surface à nettoyer.

- Maintenez votre doigt sur le bouton - jusqu'à ce que le réglage automatique soit activé.
- Appuyez sur le bouton + pour désactiver le réglage automatique.

 Ne recourez pas au réglage automatique pour nettoyer des tissus légers ou des rideaux. Une puissance de succion trop importante pourrait endommager ces articles.



Utilisation

Ouvrir la soupape d'entrée d'air

La soupape d'entrée d'air est conçue pour réduire la puissance d'aspiration de façon rapide et commode (p. ex. : pour passer de la moquette à un tapis).

- Ouvrez la soupape d'entrée d'air suffisamment pour réduire la puissance.

Le fait d'ouvrir la soupape d'entrée d'air permet de réduire la puissance de suction de l'accessoire utilisé.

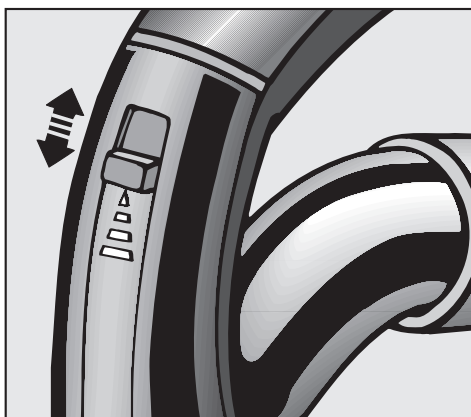
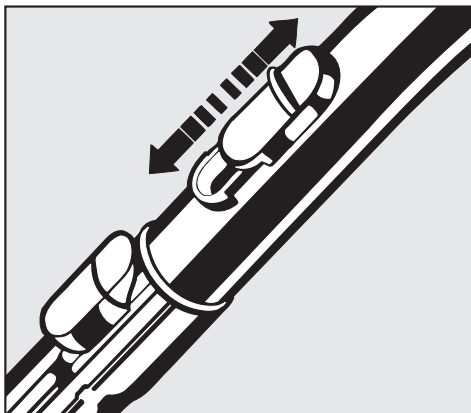

Système d'immobilisation

(ne peut être utilisé avec l'électrobrosse SEB 236)

Un système d'immobilisation a été conçu pour poser de manière commode le tube télescopique et l'aspirateur durant les pauses.

- Toutes les brosses sont munies d'un accessoire d'immobilisation. Insérez par le haut l'attache inférieure se trouvant sur la brosse dans la fente située à l'extrémité de l'aspirateur (consultez l'illustration).

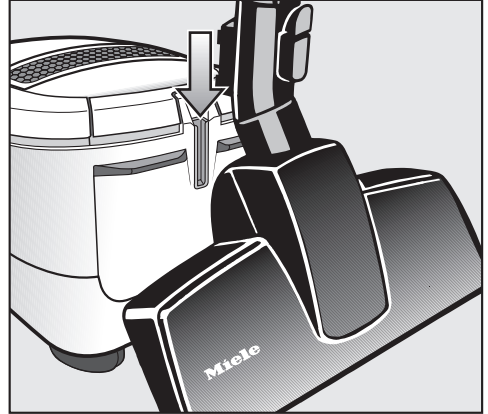

Mettre en marche et éteindre l'aspirateur avec le mécanisme d'immobilisation

Certains modèles sont munis d'un système d'immobilisation comportant un interrupteur marche/arrêt.

Si vous immobilisez la brosse pendant le nettoyage, l'aspirateur s'éteint automatiquement. Si vous détachez la brosse de la fente, l'appareil se rallume.

Si votre aspirateur est équipé d'un sélecteur de puissance d'aspiration +/-, vous pouvez activer ou désactiver le système d'immobilisation.

- Dans les deux cas, éteignez l'aspirateur à l'aide de l'interrupteur au pied marche/arrêt (ⓘ).
- Enfoncez les boutons +/- simultanément et mettez l'aspirateur en marche en utilisant le bouton marche/arrêt.

Transport et rangement

Transport et rangement

- Pour faciliter le transport et le rangement, mettez l'aspirateur debout.
- Insérez les deux attaches de la brosse dans la fente, sur l'un des deux côtés de l'aspirateur (ce dispositif ne peut être utilisé avec l'électrobrosse SEB 236).

De cette façon, il est plus facile de transporter ou de ranger l'aspirateur. Insérez les parties du tube télescopique l'une dans l'autre afin que l'appareil soit plus stable.

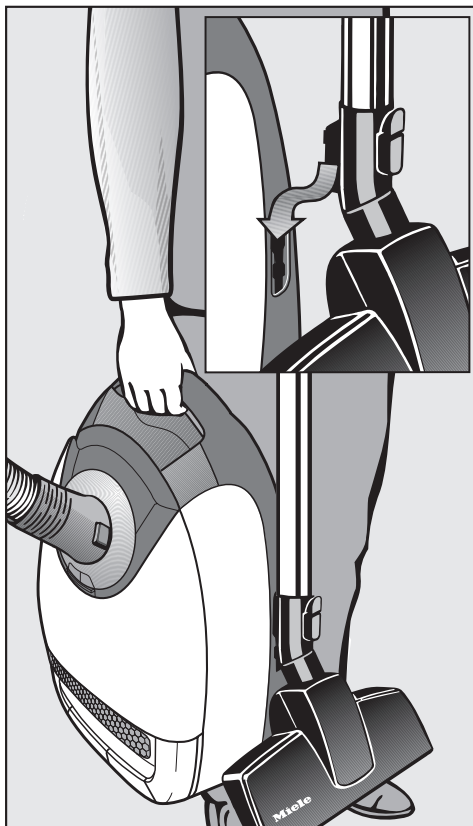

 Éteignez et débranchez l'aspirateur avant d'effectuer des travaux d'entretien.
Si vous utilisez l'électrobrosse rechargeable sans fil ACCU NOVA, éteignez-la.

Le système de filtrage Miele comprend les trois composantes suivantes :

- Sac à poussière
- Filtre d'évacuation
- Filtre du réservoir à poussière

Chacune de ces composantes doit être changée périodiquement afin que l'aspirateur demeure efficace.

 Utilisez seulement des sacs à poussière portant le sceau de qualité Miele et des filtres Miele d'origine. Vous obtiendrez ainsi une puissance d'aspiration optimale et une utilisation maximale des sacs.
Le fait d'utiliser des sacs à poussière d'une autre marque pourrait endommager l'aspirateur.

Achat de nouveaux sacs à poussière et de filtres

Vous pouvez vous procurer des sacs à poussière et des filtres auprès de votre détaillant local d'aspirateurs Miele ou directement auprès de Miele.

Les sacs à poussière et les filtres convenant à votre appareil

Les sacs à poussière Miele d'origine de type **G/N** conviennent à votre appareil.

Chaque boîte de sacs à poussière Miele contient aussi un filtre d'évacuation "Super air clean" et un filtre pour le réservoir à poussière. Si vous souhaitez acheter des filtres d'évacuation ou des filtres de réservoir à poussière séparément, veuillez prendre en note le numéro de modèle figurant sur la plaque signalétique qui se trouve en dessous de votre appareil.

Vous pouvez remplacer le filtre d'évacuation fourni avec l'aspirateur par un autre type de filtre (consultez la section "Interchanger les filtres d'évacuation").

Entretien

À quel moment remplacer le sac à poussière

Remplacez le sac à poussière lorsque l'indicateur de couleur remplit la fenêtre du voyant de remplacement du sac à poussière.

Les sacs à poussière Miele sont jetables. Ne les réutilisez pas.

Vérifier le voyant de remplacement du sac à poussière

- Fixez la brosse à plancher à l'aspirateur. Faites l'essai uniquement avec la brosse à plancher, car les autres accessoires peuvent nuire au fonctionnement du voyant.
- Mettez en marche l'aspirateur et sélectionnez le niveau de puissance maximale.
- Soulevez légèrement la brosse à plancher du sol. Si l'indicateur remplit la fenêtre du voyant, il faut remplacer le sac à poussière.

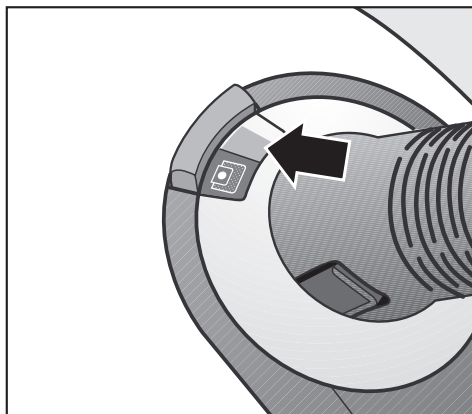

Comment fonctionne le voyant de remplacement du sac à poussière

Le voyant indique à quel moment le sac est rempli de poussière habituelle et fonctionne en mesurant la perméabilité à l'air du sac. La poussière qu'on trouve habituellement dans une résidence est un mélange de poussière, de cheveux, de peluches, de fils, de grains de poussière, etc.

Cependant, si vous aspirez une certaine quantité de poussière fine, tel que de la poussière de forage, du sable, du plâtre ou de la farine, le matériau poreux du sac à poussière se bouche. La fenêtre du voyant indique alors que le sac est plein, même s'il ne l'est pas. Il faut tout de même remplacer le sac à poussière, car la puissance d'aspiration est réduite.

Si vous aspirez une grande quantité de poils d'animaux, de cheveux, de peluches, etc. et que le sac en est gonflé, il est possible que la fenêtre du voyant n'indique pas que le sac est plein. Cela est dû au fait que le sac à poussière est encore suffisamment perméable à l'air pour que la fenêtre du voyant ne se remplisse pas. Cependant, le sac à poussière doit être changé.

Comment remplacer le sac à poussière

- Soulevez le bouton de dégagement du couvercle du réservoir de poussière et levez le couvercle jusqu'à ce qu'il s'enclenche.

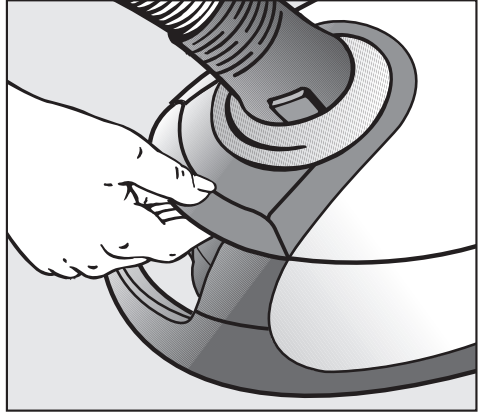

- Prenez le sac à poussière par les trous de doigts se trouvant aux extrémités et retirez-le de son support.

Le sac à poussière est muni d'un rabat qui se ferme automatiquement pour éviter que la poussière se répande au moment où vous retirez le sac.

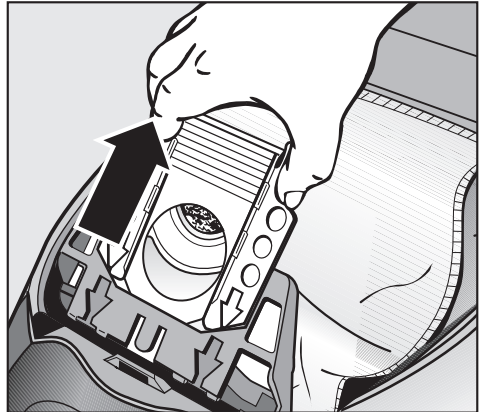

- Insérez un nouveau sac à poussière et enfoncez-en bien le collet dans la grille. Ne dépliez pas le sac à poussière lorsque vous le retirez de la boîte. De cette façon, il ne restera pas coincé lorsque vous fermerez le couvercle du réservoir de poussière.

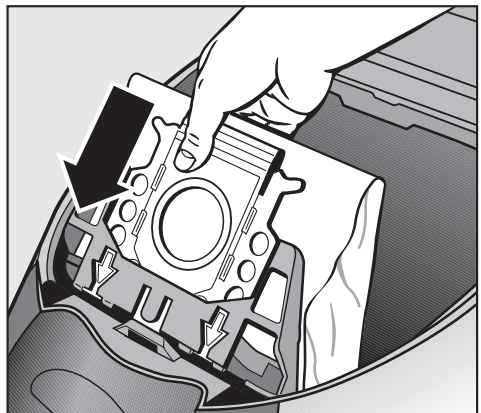

- Refermez bien le couvercle. Poussez jusqu'à ce qu'il s'enclenche. Faites attention que le sac à poussière ne reste pas coincé dans le couvercle.

 Un dispositif spécifique empêche le couvercle du réservoir de poussière de se refermer si aucun sac à poussière n'est inséré ou si le sac n'est pas bien enfoncé. Ne forcez pas le couvercle pour qu'il ferme.

Entretien

À quel moment remplacer le filtre d'évacuation

Votre appareil comprend l'un des filtres suivants :

a Super Air Clean

Un filtre Super Air Clean est fourni avec chaque boîte de sacs à poussière Miele. Le filtre Super Air Clean doit être changé chaque fois que vous ouvrez une nouvelle boîte de sacs à poussière.

b Active Air Clean (noir)

c Active HEPA (bleu)

Il faut remplacer ces filtres environ une fois par année. Remplacez-les plus tôt s'il sont sales ou inefficaces. Marquez la date de changement sur le filtre. Les filtres "Active Air Clean" et "Active HEPA" sont décrits à la section "Accessoires offerts en option".

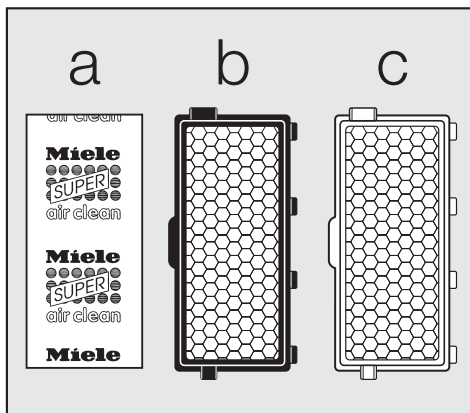

Voyant de remplacement du filtre d'évacuation

Certain modèles sont munis d'un voyant de remplacement du filtre d'évacuation (Bouton Réinitialiser), conçu pour vous indiquer à quel moment remplacer le filtre "Active Air Clean" ou "Active HEPA".

Le voyant s'allume après environ 50 heures de fonctionnement, ce qui représente une année d'utilisation moyenne. Vous pouvez continuer à utiliser l'aspirateur même si le voyant du filtre est allumé, mais la puissance d'aspiration sera réduite, ainsi que l'efficacité du filtre, si ce dernier n'est pas remplacé.

Si un filtre "SUPER air clean" **a** est utilisé, vous pouvez ne pas tenir compte du voyant de remplacement du filtre, mais vous devrez le réinitialiser. Le voyant s'éteint quand vous appuyez sur le bouton Réinitialiser.

Vous pouvez remplacer le filtre d'évacuation fourni avec l'aspirateur par un autre type de filtre (consultez la section "Accessoires offerts en option").

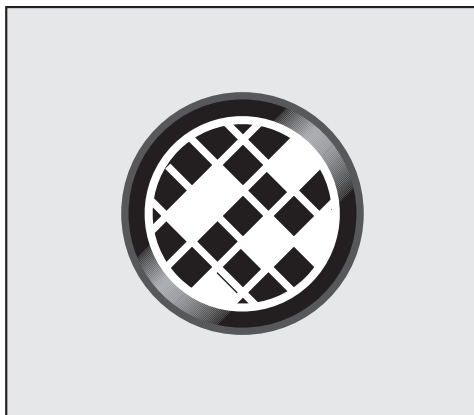

Entretien

Remplacer le filtre "Super Air Clean"

- Ouvrez le couvercle du réservoir à poussière.
- Relevez la grille du filtre jusqu'à ce qu'elle s'enclenche et retirez le filtre "Super Air Clean" en le prenant par le coin propre (voir la flèche).

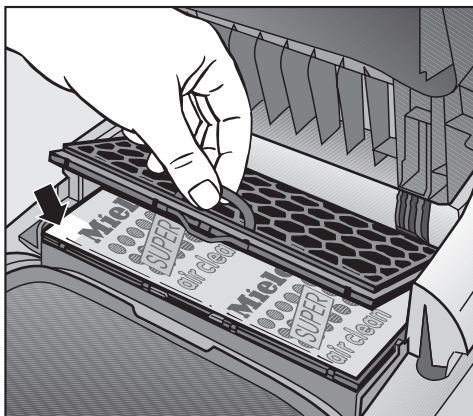

- Insérez un nouveau filtre (un côté ou l'autre vers le haut).
- Rabaissez la grille du filtre.
- Refermez bien le couvercle. Poussez jusqu'à ce qu'il s'enclenche.

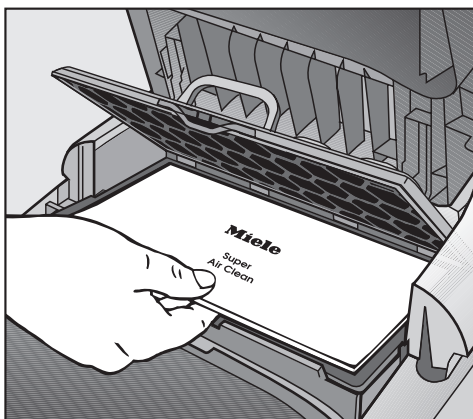

Remplacer le filtre "Active Air Clean" et le filtre "Active HEPA"

- Ouvrez le couvercle du réservoir à poussière.
- Soulevez le filtre et retirez-le.

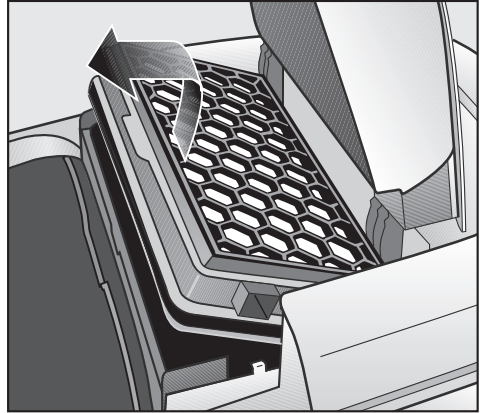

- Insérez un nouveau filtre.
- Refermez bien le couvercle. Poussez jusqu'à ce qu'il s'enclenche.

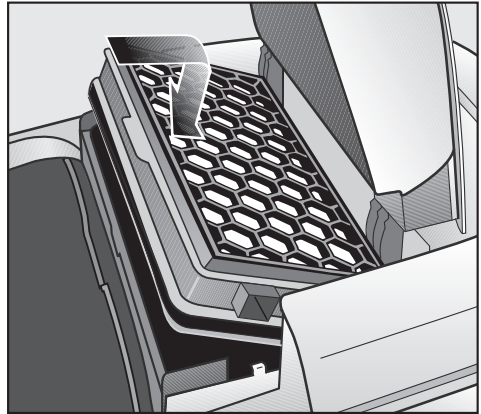

Reprogrammer le voyant de remplacement du filtre

Le voyant de remplacement du filtre (Bouton Réinitialiser) doit être reprogrammé chaque fois que vous remplacez le filtre. Pour cela, l'aspirateur doit être branché.

- Appuyez sur le voyant de remplacement du filtre jusqu'à ce qu'il s'éteigne.

L'affichage se retrouve en position initiale.

Pour réinitialiser le voyant, celui-ci doit être allumé. Si vous appuyez sur le voyant lorsqu'il est éteint, il ne sera pas réinitialisé.

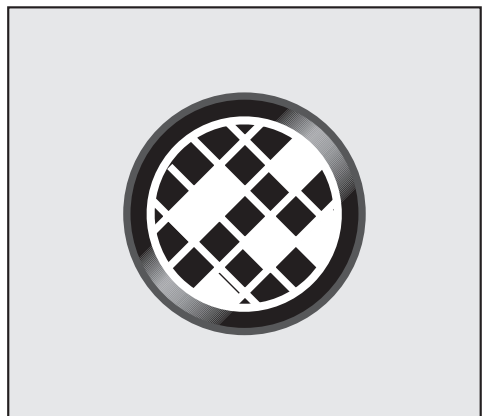

Entretien

Interchanger les filtres d'évacuation

Votre appareil comprend l'un des filtres suivants :

- a** Super Air Clean
- b** Active Air Clean (noir)
- c** Active HEPA (bleu)

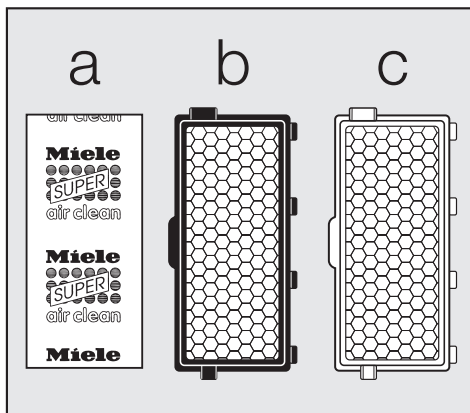

Veillez noter :

1. Si vous souhaitez remplacer le filtre **a** "Super Air Clean" par le filtre **b** "ACTIVE air clean" ou le filtre **c** "Active HEPA", vous devez **retirer** la grille du filtre* avant d'insérer le nouveau type de filtre.
2. Si vous utilisez le filtre d'évacuation **a** "Super Air Clean", vous devez l'insérer dans la grille du filtre *.

*Grille du filtre - consultez la section "Accessoires fournis".

Certains modèles sont munis d'un bouton de réinitialisation du filtre d'évacuation. Ce bouton est conçu pour indiquer à quel moment remplacer le filtre "Active Air Clean" et le filtre "Active HEPA". Si un filtre "Super Air Clean" est utilisé, le bouton de réinitialisation peut être négligé. Vous devez remplacer le filtre "Super Air Clean" chaque fois que vous ouvrez une nouvelle boîte de sacs à poussière Miele. Le voyant s'éteint quand vous appuyez sur le bouton Réinitialiser.

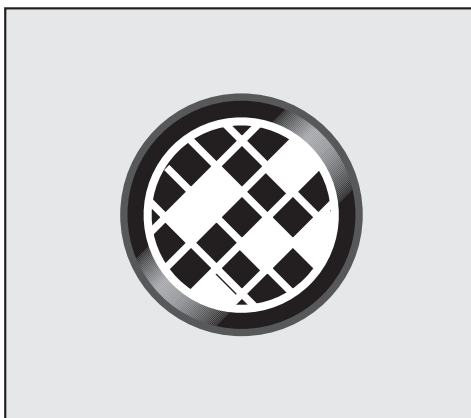

À quel moment remplacer le filtre du réservoir à poussière

Remplacez le filtre chaque fois que vous ouvrez une nouvelle boîte de sacs à poussière Miele. Un filtre est fourni dans chaque boîte.

Comment remplacer le filtre d'évacuation

- Ouvrez le couvercle du réservoir à poussière.
- Soulevez la grille du filtre et retirez le filtre d'évacuation en le prenant par le côté propre (voir la flèche).
- Insérez le nouveau filtre.
- Rabaissez la grille du filtre.

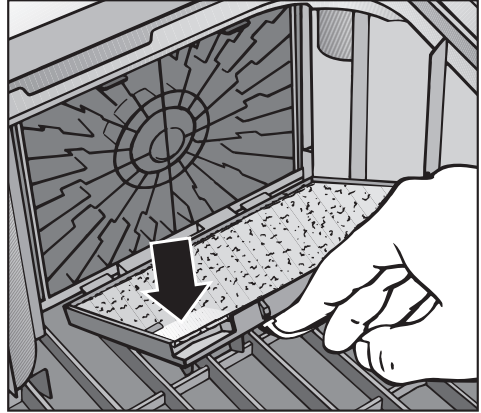

Entretien

À quel moment remplacer les capteurs de fils

Les coussinets des capteurs de fils placés dans l'orifice d'aspiration de la brosse à tapis/plancher et de l'embout pour meubles rembourrés doivent être remplacés dès qu'ils semblent usés.

Remplacer les capteurs de fils

- Utilisez un couteau ou un objet semblable pour retirer les capteurs de fils des fentes.
- Enfoncez les nouveaux capteurs de fils dans les fentes.

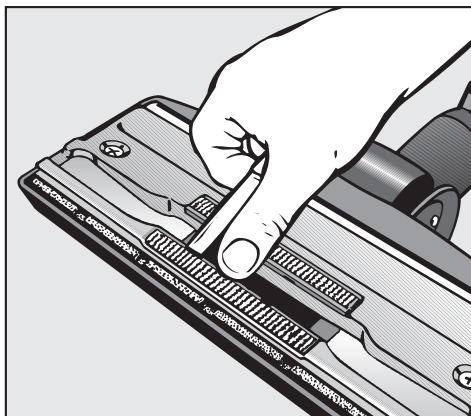

Entretien du rouleau à plancher

- Utilisez une pièce de monnaie pour dégager la goupille du rouleau et sortez la goupille.
- Poussez sur l'axe du rouleau pour le sortir.
- Enlevez le rouleau.
- Retirez tous les fils, les cheveux, etc. et montez de nouveau les pièces.

Vous pouvez vous procurer des pièces de rechange auprès de votre détaillant d'aspirateurs Miele ou directement auprès de Miele.

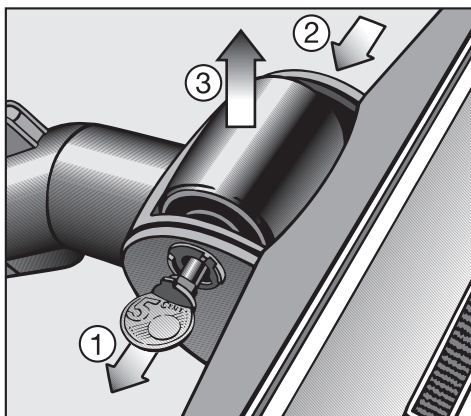

 Éteignez l'aspirateur et débranchez-le de la prise avant d'effectuer des travaux d'entretien. Si vous utilisez l'électrobrosse rechargeable sans fil ACCU NOVA, éteignez-la.

L'aspirateur et ses accessoires

L'aspirateur et les autres accessoires de plastique peuvent être nettoyés à l'aide d'un linge humide ou d'un nettoyant spécialement conçu pour le plastique.

 N'utilisez pas de nettoyants abrasifs, de produits pour vitres ni de nettoyants tout usage. Ces produits endommageront la surface de l'appareil.

Réservoir à poussière

Le réservoir à poussière peut être nettoyé, si nécessaire, avec un linge **sec**, une brosse à épousseter ou un autre aspirateur.

Surveillez le voyant de remplacement du sac à poussière et vérifiez régulièrement les filtres. Nettoyez-les ou remplacez-les lorsque nécessaire, conformément aux instructions d'utilisation.

 Ne plongez pas l'aspirateur dans l'eau. Si l'humidité pénètre dans l'appareil, vous risquez de subir un choc électrique.

Questions fréquemment posées

Que faire si l'aspirateur s'éteint automatiquement ou si une lampe témoin s'allume?

L'aspirateur a surchauffé. Le limiteur de température éteint automatiquement l'appareil. Certains modèles sont aussi munis d'une lampe témoin  qui s'allume pour indiquer que l'aspirateur a surchauffé.

Ceci peut se produire, par exemple, lorsque de gros éléments aspirés bloquent le tuyau d'aspiration ou lorsque le sac à poussière est plein ou qu'il contient des particules de poussière fine. Si le filtre d'évacuation ou le filtre du réservoir à poussière est très sale, l'aspirateur peut également surchauffer. Éteignez l'aspirateur et débranchez-le de la prise.

- Vérifiez si des pièces sont obstruées et laissez l'aspirateur refroidir pendant 30 minutes.



Si vous ne pouvez résoudre certains problèmes, veuillez communiquer avec le Service technique Miele au numéro indiqué au verso de cette brochure.

- Veuillez préciser le modèle de votre appareil.

Ce renseignement figure sur la plaque signalétique située en-dessous de l'aspirateur.

Accessoires offerts en option

Certains modèles comportent au moins un des accessoires suivants.

Électrobrosses

Respectez les instructions de nettoyage du fabricant du revêtement de sol.

Les modèles d'aspirateur conçus pour être utilisés avec une électrobrosse sont munis d'un bouton de dégagement sur le bouchon de la prise.

Pour utiliser une électrobrosse, le tuyau électrique SES 119 ou SES 130 ainsi que le tube électrique SET 210 sont nécessaires.

Si votre aspirateur n'est pas muni d'une prise à électrobrosse, vous pouvez utiliser l'électrobrosse ACCU NOVA avec pile rechargeable.

Électrobrosse SEB 217-3

Ce modèle est conçu pour nettoyer en profondeur les moquettes résistantes et leur redonner leur aspect d'origine. Il convient particulièrement pour nettoyer et relever les poils écrasés des tapis susceptibles de s'user davantage, surtout dans les endroits plus passants.



Accessoires offerts en option

Électrobrosse SEB 236

Ce modèle est de 60 mm (3 po) de large. Il est plus puissant que le modèle SEB 217-3.

Il présente les caractéristiques suivantes :

- un dispositif de réglage de la hauteur
- un dispositif d'éclairage
- un voyant multifonction



Électrobrosse rechargeable sans fil ACCU NOVA

Cette électrobrosse fonctionne à l'aide d'une pile rechargeable et peut être utilisée avec les modèles d'aspirateur qui ne sont pas munis d'une prise à électrobrosse.

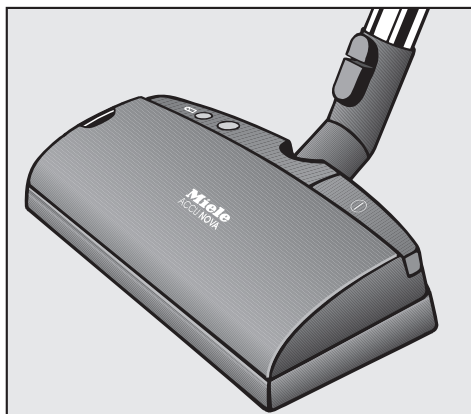

Accessoires offerts en option

Turbobrosse

Respectez les instructions de nettoyage du fabricant du revêtement de sol.

La turbobrosse sert à nettoyer de la moquette à poils courts à moyens. Elle est entraînée par la puissance d'aspiration de l'aspirateur. En plus d'aspirer les particules de poussière, la turbobrosse enlève les fils, les cheveux et les peluches qui adhèrent obstinément à la moquette.

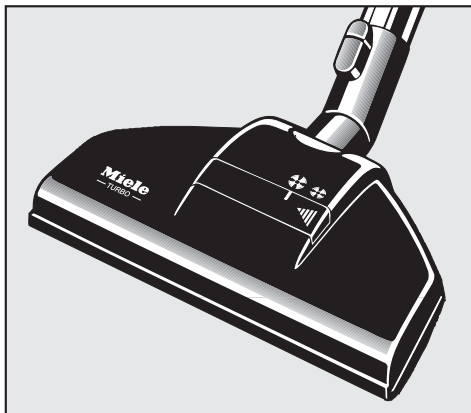

Mini-turbobrosse

La mini-turbobrosse sert à nettoyer les articles rembourrés, les matelas, les sièges de voiture, les escaliers recouverts de tapis et autres endroits qui sont inaccessibles avec la turbobrosse.

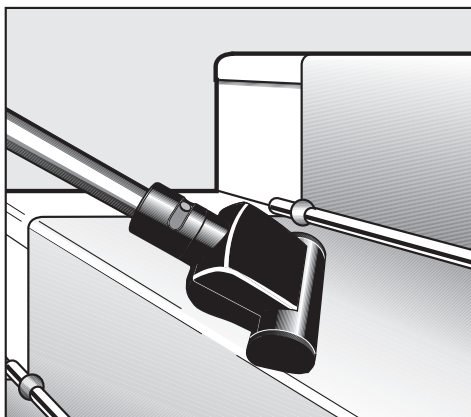

Accessoires offerts en option

Brosse à sol dur SBB 235-3

Pour nettoyer des sols durs, dont les sols en pierre ou carrelés.



Brosse à parquet

Brosse spéciale munie de poils naturels servant à nettoyer des parquets et des planchers lamellés, plus particulièrement des planchers et des revêtements de sol susceptibles d'être rayés.



Brosse à plancher SBB 300-3

Pour nettoyer tous les revêtements de sol durs. Convient particulièrement pour nettoyer les niches et les espaces étroits.

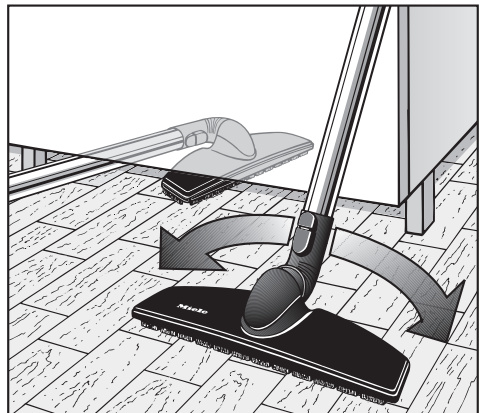

Accessoires offerts en option

Brosse universelle

Pour épousseter des livres, des étagères, etc.



Brosse à radiateur

(compatible avec le suceur plat seulement)

Pour nettoyer des radiateurs, des étagères étroites ou des fentes.

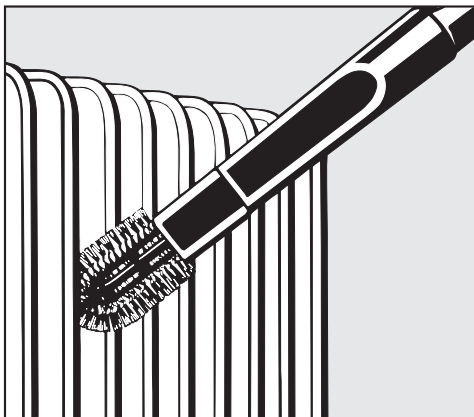

Accessoires offerts en option

Brosse à matelas

Pour nettoyer des interstices, des matelas et des meubles rembourrés.



Suceur plat de 300 mm (12 po)

Pour nettoyer des plis, des fentes et des recoins.

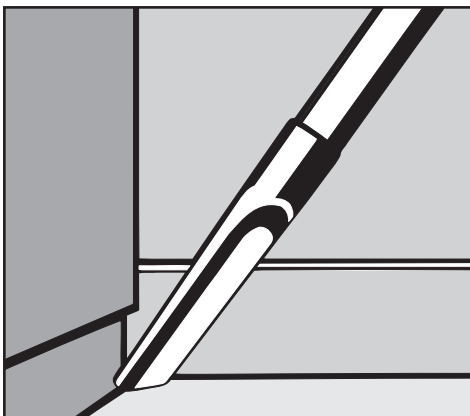

Accessoires offerts en option

Verrouillage hygiénique avec charbon actif

Minimise la poussière et les odeurs qui s'échappent lorsque le tuyau est enlevé pour être déplacé ou rangé.

Le couvercle peut être fixé au tuyau pendant l'utilisation de l'appareil.

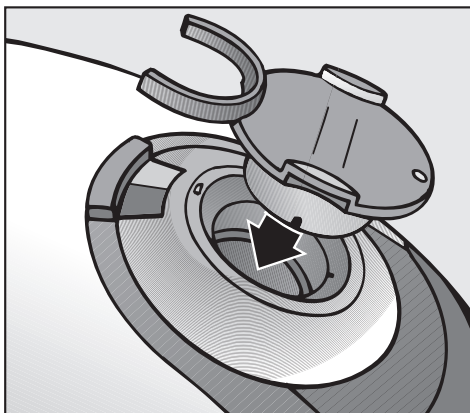

Rallonge souple pour le tuyau

Permet de rallonger le tuyau de 1,5 m (5 pi).

L'adaptateur du tuyau est inséré entre la poignée et le tuyau.

La rallonge souple peut seulement être utilisée avec un tuyau non électrique.

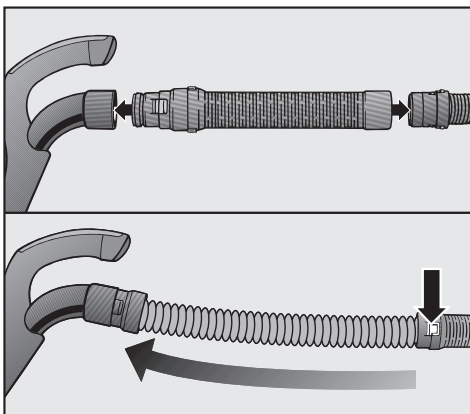

Accessoires offerts en option

Coffret MicroSet

Le coffret MicroSet est spécialement conçu pour nettoyer des petits objets et des endroits difficiles à atteindre (claviers d'ordinateurs, chaînes stéréo, meubles sculptés, ornements, miniatures, etc.)

Les accessoires du coffret MicroSet sont les suivants :

- un mini-tuyau muni d'un embout combiné (suceur plat et brosse à épousseter)
- une mini-brosse à épousseter
- un mini-suceur plat
- une rallonge

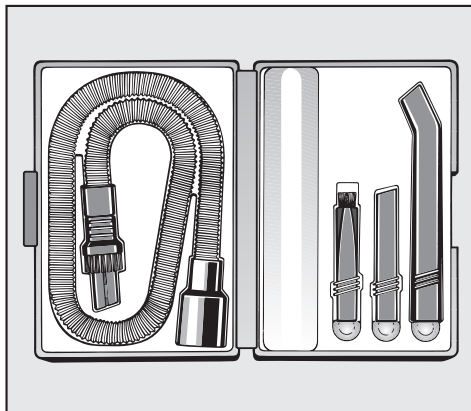

Coffret CarClean Plus

Le coffret est spécialement conçu pour nettoyer l'intérieur de la voiture.

Les accessoires du coffret CarClean Plus sont les suivants :

- une mini-turbobrosse
- un mini-tuyau muni d'un embout combiné
- un suceur plat de 300 mm (12 po)
- un boîtier de transport pour les accessoires
- un tuyau d'aspiration de 3 m (10 pi) muni d'un support

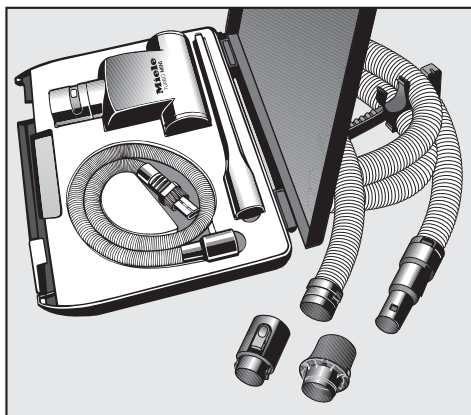

Accessoires offerts en option

Filtre Active Air Clean (noir)

Filtre à charbon actif spécial qui absorbe les odeurs du sac à poussière. Le filtre "ACTIVE air clean" peut remplacer le filtre d'évacuation dont est muni l'aspirateur. Le rendement du filtre "Active Air Clean" et du filtre "Super Air Clean" est le même en ce qui a trait aux particules de poussière fine.

Filtre Active HEPA (bleu)

Le filtre "Active HEPA" allie le charbon actif et le mode de filtrage HEPA. La couche de charbon actif absorbe les odeurs du sac à poussière. En raison de leur capacité à retenir les particules inhalables et les allergènes, les aspirateurs munis de ce filtre d'évacuation conviennent tout particulièrement aux personnes souffrant d'allergies et à celles soucieuses d'une très bonne hygiène.

Enlèvement des emballages

La boîte de carton et les emballages protègent l'appareil durant l'expédition. Ils sont biodégradables et recyclables. Veuillez les faire enlever de la même manière que n'importe quel produit recyclable.

Mise au rebut d'un vieil aspirateur

Avant de mettre au rebut un vieil aspirateur, veuillez couper le cordon d'alimentation pour le rendre non fonctionnel et inutilisable par les enfants. Les vieux aspirateurs peuvent être fabriqués en matériaux réutilisables et recyclables. Consultez votre société régionale de mise au rebut ou votre centre de recyclage pour vous renseigner comment mettre au rebut un vieil aspirateur.

Mise au rebut du sac à poussière et des filtres

Les filtres et les sacs à poussière originaux de Miele sont fabriqués en matériaux écologiques. Vous pouvez les jeter aux ordures ménagères, à condition qu'ils ne contiennent pas de substances toxiques.



Miele Limitée

Siège social au Canada

55G, East Beaver Creek Road
Richmond Hill (Ontario) L4B 1E5

Téléphone : (800) 643-5381
(905) 707-1171

Télécopieur : (905) 707-0177

www.miele.ca

info@miele.ca (questions générales)

professional@miele.ca (questions commerciales)

Service à la clientèle – Mielecare (Canada)

Téléphone : (800) 565-6435
(905) 850-7456

Télécopieur : (905) 850-6651

service@miele.ca (Service technique)