

# Miele

## Instructions d'utilisation

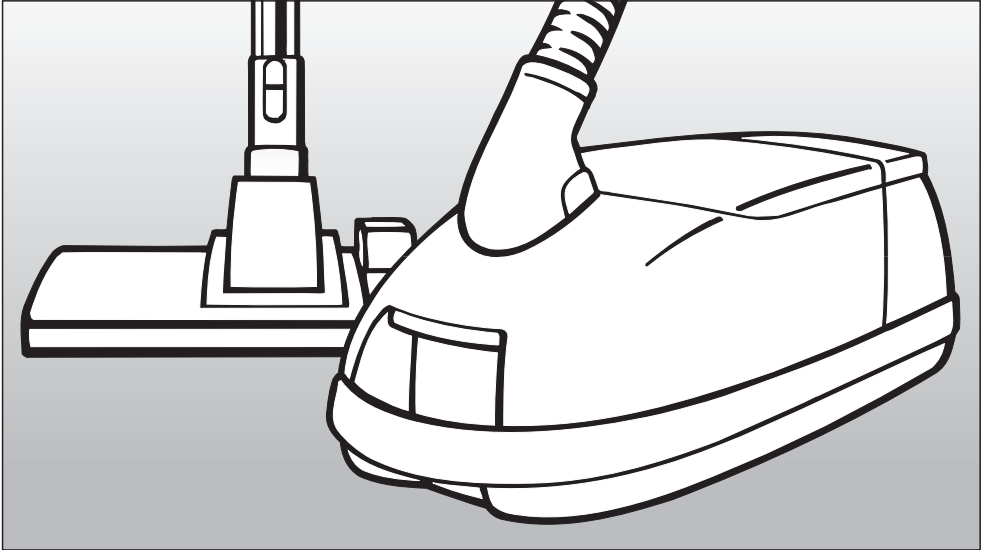

## Aspirateur S 300i - S 318i

Afin de prévenir les accidents et pour éviter d'endommager l'appareil, lisez ces instructions **avant** de l'installer et de l'utiliser.

**HS01**

CDN/F

M.-Nr. 05 846 200

# Table des matières

---

<b>CONSIGNES DE SÉCURITÉ</b> . . . . .	3
<b>Description de l'appareil</b> . . . . .	8
<b>Avant d'utiliser l'aspirateur</b> . . . . .	10
<b>Accessoires fournis</b> . . . . .	13
<b>Utiliser les accessoires fournis</b> . . . . .	14
Suceur plat . . . . .	14
Rallonge pour le suceur plat . . . . .	14
Brosse à épousseter . . . . .	14
Suceur pour meubles rembourrés . . . . .	15
Raccord de prise pour soufflerie . . . . .	15
<b>Fonctionnement</b> . . . . .	17
Cordon d'alimentation . . . . .	17
Mettre l'aspirateur en marche et l'éteindre . . . . .	18
Régler la puissance d'aspiration . . . . .	19
Ouvrir la soupape d'entrée d'air . . . . .	19
Système d'immobilisation . . . . .	20
Transport et rangement . . . . .	20
À quel moment remplacer le sac à poussière . . . . .	21
<b>Entretien</b> . . . . .	23
Achat de nouveaux sacs à poussière et filtres . . . . .	23
À quel moment remplacer le sac à poussière et les filtres . . . . .	23
Remplacer le sac à poussière . . . . .	24
Remplacer les capteurs de fils . . . . .	26
<b>Nettoyage et entretien</b> . . . . .	27
<b>Questions fréquemment posées</b> . . . . .	28
<b>Service technique</b> . . . . .	29
<b>Accessoires optionnels</b> . . . . .	30
<b>Aidez à protéger l'environnement</b> . . . . .	36

# CONSIGNES DE SÉCURITÉ

Lorsque vous utilisez un appareil électrique, vous devez toujours prendre des précautions essentielles, dont :

## LISEZ TOUTES LES INSTRUCTIONS AVANT D'UTILISER CET APPAREIL.

### ATTENTION

**Afin de réduire le risque d'incendie, de choc électrique ou de blessures.**

#### Avant l'utilisation

■ Vérifiez la tension nominale de l'aspirateur avant de le brancher. La tension électrique de votre résidence doit correspondre à celle indiquée sur la plaque signalétique de l'aspirateur. N'utilisez que des prises domestiques de courant alternatif. N'utilisez jamais de prise de courant continu. Si vous ne connaissez pas le type d'alimentation électrique de votre résidence, faites appel à un électricien qualifié. Si vous branchez votre aspirateur à une source d'alimentation électrique de tension supérieure à celle indiquée dans le présent manuel, vous pourriez endommager l'appareil ou vous blesser.

■ Afin de réduire le risque de choc électrique, cet appareil est muni d'une fiche polarisée (l'une des broches est plus large que l'autre). La fiche ne peut être insérée que d'un seul côté. Si vous n'arrivez pas à l'insérer entièrement dans la prise, retournez-la. Si vous ne pouvez toujours pas l'insérer même après l'avoir retournée, faites appel à un électricien qualifié pour faire installer une prise appropriée. Ne modifiez aucunement la fiche.

■ Un aspirateur endommagé peut s'avérer dangereux. Vérifiez bien l'emballage, l'appareil lui-même et les accessoires pour constater des dommages éventuels. N'utilisez pas un appareil endommagé.

■ N'utilisez pas l'appareil avec un cordon d'alimentation ou une fiche endommagée. Si l'appareil ne fonctionne pas correctement, s'il a subi une chute ou un dommage, s'il a été laissé à l'extérieur ou s'il a été immergé, faites-le vérifier dans un centre de service technique.

# CONSIGNES DE SÉCURITÉ

---

## Utilisation

■ N'utilisez pas l'appareil pour nettoyer des personnes ou des animaux.

■ N'utilisez pas l'appareil à l'extérieur ou pour nettoyer des surfaces mouillées. Ne nettoyez que des surfaces **sèches**.

■ Pour utiliser l'aspirateur, suivez uniquement les instructions d'utilisation contenues dans le présent manuel. N'utilisez que les accessoires recommandés par Miele.

■ Le fabricant décline toute responsabilité quant à des dommages causés par la non-conformité aux présentes consignes de sécurité. Cet appareil est destiné uniquement à l'usage domestique.

■ N'utilisez pas l'appareil pour contenir ou circonscrire des substances toxiques.

■ Ne laissez pas les enfants jouer avec l'aspirateur. Si un enfant l'utilise ou si vous l'utilisez dans un endroit où se trouvent des enfants, soyez vigilant.

■ Ne tirez pas sur le cordon d'alimentation pour transporter l'appareil, n'utilisez pas le cordon d'alimentation comme poignée, ne fermez pas une porte sur le cordon d'alimentation, ne le passez pas sur des extrémités ou des recoins tranchants. Ne passez pas l'appareil sur le cordon d'alimentation. Veillez à ce que le cordon d'alimentation ne se trouve pas à proximité de surfaces chaudes.

■ Ne tirez pas sur le cordon d'alimentation pour débrancher l'appareil. Pour le débrancher, tirez sur la fiche et non sur le cordon d'alimentation.

■ Ne manipulez pas la fiche ou l'aspirateur avec les mains mouillées.

■ Veillez à ce que vos cheveux, vos vêtements - s'ils sont amples - vos doigts et toutes les autres extrémités de votre corps ne se trouvent pas à proximité des ouvertures et des parties motrices de l'appareil.

■ Mettez hors service toutes les commandes avant de débrancher l'appareil.

■ Redoublez d'attention lorsque vous nettoyez un escalier.

# CONSIGNES DE SÉCURITÉ

---

■ N'utilisez pas les brosses à parquet, les accessoires et les tubes au niveau de la tête pour éviter des blessures aux yeux et aux oreilles.

■ N'utilisez pas l'appareil pour éponger des surfaces de liquides inflammables ou combustibles, tels que l'essence, ou dans des pièces où de tels liquides pourraient être entreposés.

■ N'utilisez pas l'aspirateur pour éponger des surfaces, car cela pourrait nuire à la sécurité électrique de l'appareil. Attendez que les tapis fraîchement lavés soient secs.

■ N'utilisez pas l'aspirateur pour ramasser un objet brûlant ou fumant, tel que cigarettes, allumettes ou cendres encore chaudes.

■ Ne nettoyez pas de l'encre en poudre avec l'aspirateur. L'encre en poudre utilisée pour les imprimantes et les photocopieurs peut être conductrice d'électricité.

■ Éteignez toujours l'aspirateur avant d'attacher ou de détacher l'électrobrosse, la turbobrosse ou un accessoire.

■ Ne faites fonctionner l'aspirateur que si le sac à poussière, le réservoir à poussière et les filtres sont bien en place. N'utilisez que des sacs à poussière doublés et des filtres Miele (consultez la section "Entretien" pour les instructions d'insertion du sac à poussière et des filtres). Si vous n'avez pas inséré un sac à poussière, le couvercle du réservoir à poussière ne se refermera pas. Ne le forcez pas !

■ Pour aider à dissiper la chaleur qui se produit si vous faites fonctionner l'aspirateur pendant plus d'une heure, le cordon d'alimentation doit être déroulé de l'enrouleur aux deux tiers au moins.

■ L'aspirateur est muni d'un limiteur de température qui éteint automatiquement l'appareil s'il chauffe trop. (consultez la section "Questions fréquemment posées").

■ Pour absorber la charge électrostatique qui se produit lorsque l'aspirateur fonctionne, une pièce métallique est placée sous la poignée de l'appareil. Assurez-vous que votre main enveloppe bien cette pièce métallique.

# CONSIGNES DE SÉCURITÉ

---

## Utilisation des accessoires

■ L'électrobrosse Miele est un accessoire électrique utilisable uniquement avec les aspirateurs Miele. Il ne doit pas être utilisé avec des aspirateurs d'une marque autre que Miele.

■ Lorsque vous nettoyez avec l'électrobrosse ou la turbobrosse Miele, ne touchez pas la brosse rotative.

■ Soyez prudent lorsque vous utilisez l'aspirateur avec une électrobrosse et un tuyau porteur de courant. Le tuyau contient des fils électriques. N'utilisez pas le tuyau s'il est endommagé, perforé ou s'il porte des entailles. Évitez d'aspirer des objets tranchants.

■ La prise de l'aspirateur (en fonction du modèle) ne doit servir que pour l'électrobrosse Miele destinée à cet appareil.

■ Utilisez uniquement des accessoires désignés par Miele. N'utilisez pas la soufflerie pour faire fonctionner des pistolets à peinture ou des dispositifs semblables qui émettent des substances volatiles ou toxiques.

■ Surveillez le voyant indiquant que le sac à poussière doit être changé et vérifiez régulièrement tous les filtres. Afin d'assurer une aspiration efficace, nettoyez-les ou remplacez-les, lorsque nécessaire, selon les instructions d'utilisation. Pour garantir la sécurité de l'appareil, utilisez uniquement des sacs à poussière, filtres et accessoires originaux de Miele.

■ Les sacs à poussière Miele sont jetables. Ne les réutilisez pas.

■ N'utilisez pas l'aspirateur sans accessoire. Vous pourriez en endommager le pourtour et vous blesser en touchant l'extrémité coupante.

# CONSIGNES DE SÉCURITÉ

---

## Entretien

■ Si le cordon d'alimentation est endommagé, ne le remplacez que par un cordon d'alimentation original Miele disponible chez un détaillant autorisé.

■ Ne laissez pas l'aspirateur branché. Débranchez-le lorsque vous ne l'utilisez pas et avant de procéder à son entretien.

■ Ne placez aucun objet dans aucune des ouvertures. N'utilisez pas l'aspirateur si une des ouvertures est bloquée. Veillez à ce que poussière, peluches, cheveux ou autres n'obstruent pas l'aspirateur, ce qui pourrait réduire le débit d'air.

■ Le tuyau d'aspiration et le tube télescopique renferment des fils électriques. Les prises mâles ne doivent pas se trouver en contact avec de l'eau. Ces éléments peuvent être nettoyés seulement avec un tissu sec et non humide. L'humidité constitue un risque de choc électrique.

■ Nettoyez l'aspirateur seulement avec un tissu sec ou légèrement humide lorsqu'il est débranché. Ne l'immergez jamais.

■ Cet appareil est muni d'un enrouleur de cordon automatique. Tenez la fiche lorsque vous rembobinez le cordon d'alimentation et ne la laissez pas fouetter le plancher.

■ Ne procédez pas à des réparations à l'exception de celles précisées dans la section "Entretien". Toute autre réparation devrait être effectuée par un technicien autorisé. Le fabricant ne peut être tenu responsable de réparations effectuées par un technicien non autorisé.

## Mise au rebut d'un vieil appareil

Avant de jeter un vieil aspirateur au rebut, veuillez couper le cordon d'alimentation et rendre la fiche inutilisable. Assurez-vous que l'appareil ne constitue aucun danger pour les enfants avant de le ranger en vue de le jeter.

## CONSERVEZ CES INSTRUCTIONS.

# Description de l'appareil





# Description de l'appareil

---

- 1 Cordon d'alimentation
- 2 Système d'immobilisation
- 3 Bouton de rembobinage du cordon d'alimentation
- 4 Sélecteur de puissance d'aspiration (en fonction du modèle)\*
- 5 Voyant de surchauffe \*
- 6 Bouton On/Off (marche/arrêt)
- 7 Filtre d'évacuation \*
- 8 Raccord de prise pour soufflerie
- 9 Voyant de remplacement du sac à poussière
- 10 Bouton d'ouverture du compartiment à accessoires
- 11 Poignée
- 12 Soupape d'entrée d'air
- 13 Bouton de verrouillage
- 14 Tube télescopique \*
- 15 Coude
- 16 Bouton d'ouverture du couvercle du réservoir de poussière
- 17 Bouton de dégagement du tube télescopique \*
- 18 Filtre du réservoir à poussière (pour protéger le moteur)
- 19 Sac à poussière
- 20 Raccord pour l'électrobrosse \*
- 21 Brosse à parquet \*
- 22 Poignée de transport
- 23 Support du tube télescopique

Les pièces marquées d'un \* dépendent du modèle d'aspirateur. Ces pièces varient et peuvent ne pas être fournies avec le modèle de votre appareil.

Certains modèles sont fournis avec une électrobrosse ou une turbobrosse Miele standard (ces brosses ne sont pas illustrées). Consultez les instructions d'utilisation fournies avec ces brosses pour plus de renseignements.

## Avant d'utiliser l'aspirateur

### Attacher le tuyau d'aspiration

- Ouvrez le réservoir à poussière en faisant glisser le bouton (selon le modèle).

L'obturateur du réservoir à poussière permet un nettoyage sans dispersion de la poussière et des odeurs. Si vous retirez le tuyau d'aspiration de l'appareil pour le ranger, fermez l'obturateur auparavant.

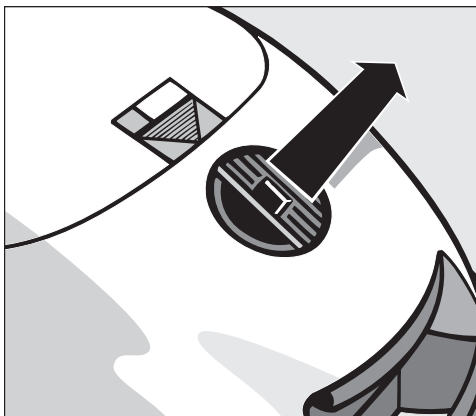

- Insérez le coude dans la prise d'aspiration.

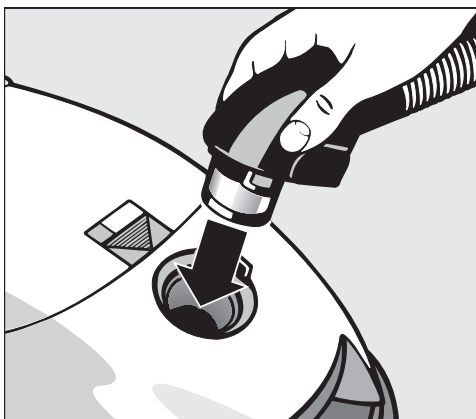

### Retirer le tuyau d'aspiration

- Appuyez sur les boutons de dégagement placés sur le côté du coude et soulevez le tuyau de la prise.

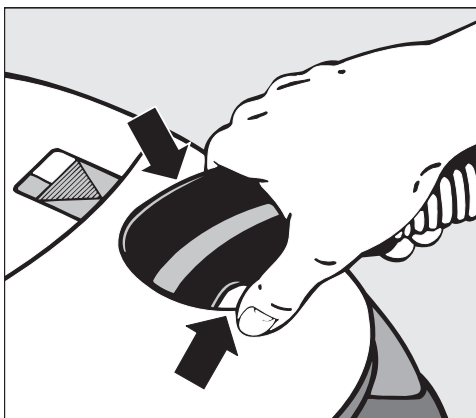

## Attacher le tuyau d'aspiration au tube télescopique

- Insérez bien la poignée du tuyau d'aspiration dans le tube d'aspiration. Faites tourner la poignée et le tube dans des sens contraires jusqu'à ce qu'ils s'enclenchent avec un petit bruit sec.
- Pour dégager la poignée du tube télescopique, appuyez sur le bouton de verrouillage (voir la flèche) et séparez les deux pièces.

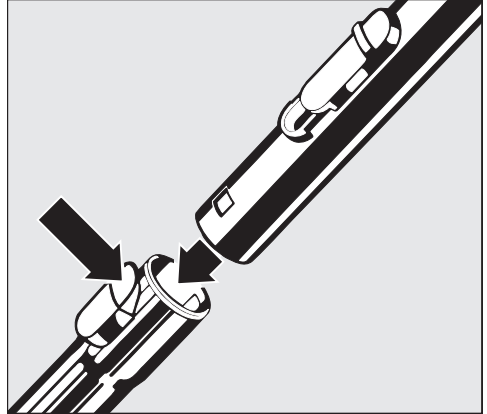

## Régler la longueur du tube télescopique

(Pour certains modèles seulement)

Après avoir inséré l'une des parties du tube télescopique dans l'autre, vous pouvez en régler la longueur à votre taille pour un nettoyage tout en confort.

- Appuyez sur le bouton de dégagement du tube télescopique (voir la flèche) afin de dégager les deux tubes et en régler la longueur.

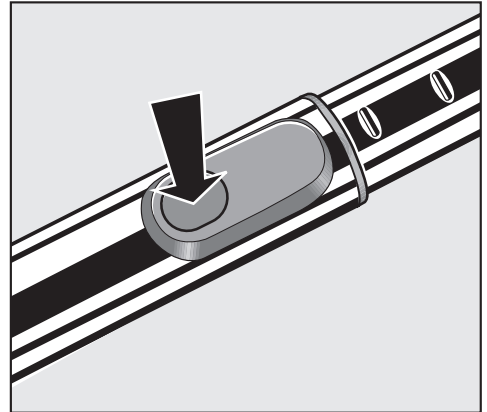

Remarque : Lorsque vous sentez une résistance, la longueur maximale est atteinte. Ne forcez pas le tube !

## Insérer les tubes télescopiques

(Pour certains modèles seulement)

Les deux parties du tube télescopique sont munies de flèches directrices. Au moment d'attacher les tubes, assurez-vous que les deux flèches pointent l'une vers l'autre.

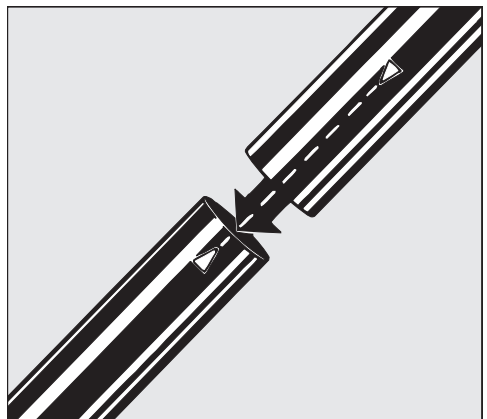

# Avant d'utiliser l'aspirateur

## Attacher la brosse à plancher

(Pour certains modèles seulement)

- Insérez le tube télescopique dans la brosse à plancher et tournez dans un sens ou dans l'autre jusqu'à ce qu'il s'enclenche avec un petit bruit sec.
- Pour dégager la brosse à plancher du tube télescopique, appuyez sur le bouton de verrouillage (voir la flèche) et retirez le tube de la brosse. La brosse à plancher convient au nettoyage de moquette, de tapis et de surfaces dures. Pour nettoyer les revêtements de sol susceptibles d'être rayés, utilisez une des brosses à parquet spéciales Miele (consultez la section "Accessoires optionnels").

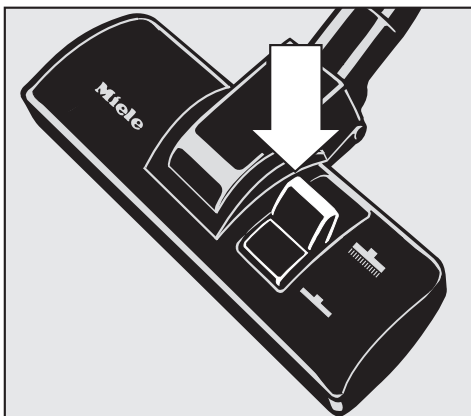
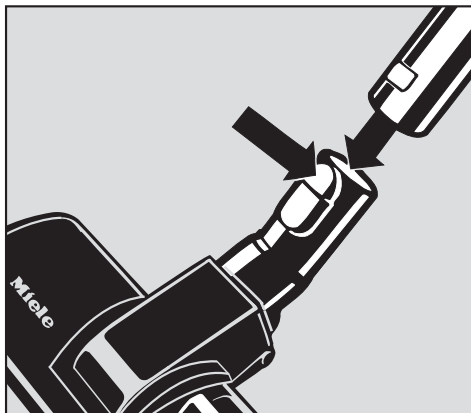

## Régler la brosse à plancher

Nettoyage de moquette et de tapis avec la brosse escamotée :

- Avec le pied, amenez le bouton à la position .

Nettoyez les surfaces dures avec la brosse proéminente :

- Avec le pied, amenez le bouton à la position .

## Électrobrosse / Turbobrosse

Certains modèles sont fournis avec une électrobrosse ou une turbobrosse comme accessoire standard (consultez la section "Accessoires optionnels").

Veuillez vous reporter aux instructions d'utilisation fournies avec ces brosses pour leur utilisation et entretien.

## Accessoires fournis

L'aspirateur est livré avec des outils pour différents types de nettoyage.

- ① Suceur plat \*
- ② Rallonge pour le suceur plat \*,  
fournie séparément
- ③ Brosse à épousseter
- ④ Suceur pour meubles rembourrés

\* selon le modèle

Les outils sont placés dans le compartiment à accessoires où ils peuvent être rangés après usage.

### Sortir les accessoires

- Appuyez sur le bouton pour ouvrir le compartiment à accessoires.

- Sortez l'accessoire qu'il vous faut.
- Refermez bien le couvercle.

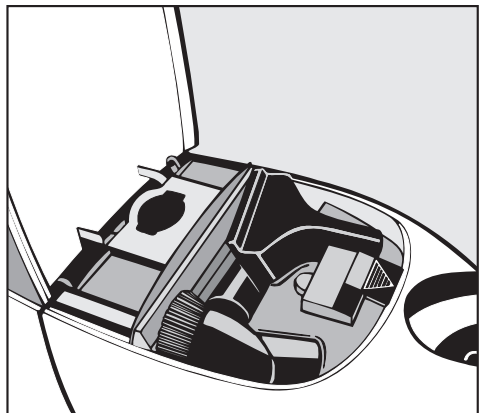
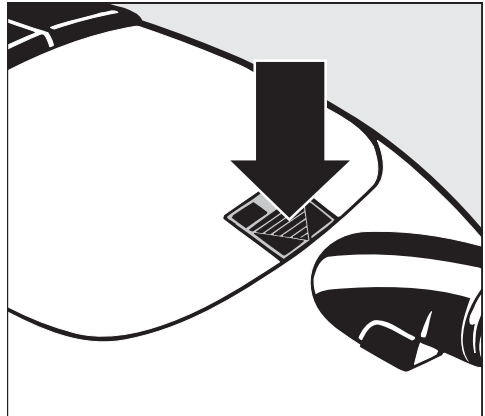
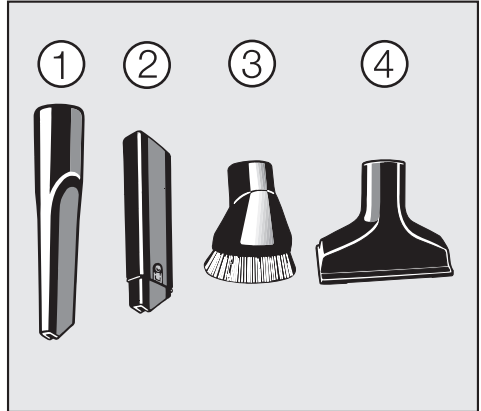

## Utiliser les accessoires fournis

Les différents outils peuvent être attachés soit à la poignée, soit au tube télescopique.

### Suceur plat

(fourni avec certains modèles seulement)

Pour nettoyer des plis, des fentes et des recoins.

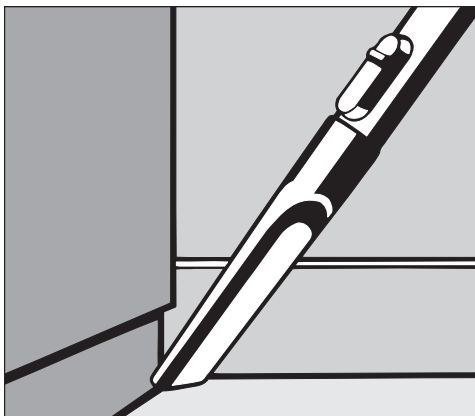

### Rallonge pour le suceur plat

(fournie avec certains modèles seulement)

Cet accessoire peut être utilisé pour rallonger le suceur plat. À cette fin, il faut en dégager la partie inférieure.

- Appuyez sur le bouton de verrouillage pour dégager la rallonge ou l'enfoncer.

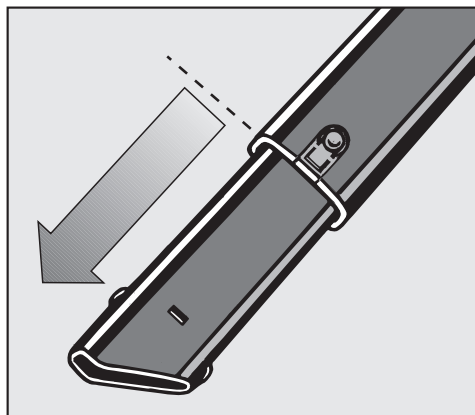

### Brosse à épousseter

Pour nettoyer des moulures, des ornements et des sculptures de bois.

La tête de la brosse à épousseter pivote pour faciliter le nettoyage.



### Suceur pour meubles rembourrés

Pour nettoyer des meubles rembourrés, matelas, coussins, rideaux, housses, etc.



### Raccord de prise pour soufflerie

Le raccord de la prise pour soufflerie peut être utilisé pour raccorder le tuyau d'aspiration à la prise de "soufflerie" de l'aspirateur, c.-à-d., pour nettoyer des radiateurs multicouches. Il peut également servir à dégager le tuyau d'aspiration si celui-ci se bouchait. Vous devez retirer le raccord de la prise pour soufflerie si vous prévoyez utiliser un filtre "ACTIVE air clean" ou un filtre "ACTIVE HEPA".

- Ouvrez le compartiment à accessoires.
- Enfoncez le coude du tuyau d'aspiration dans le raccord de la prise pour soufflerie. Allumez l'aspirateur.

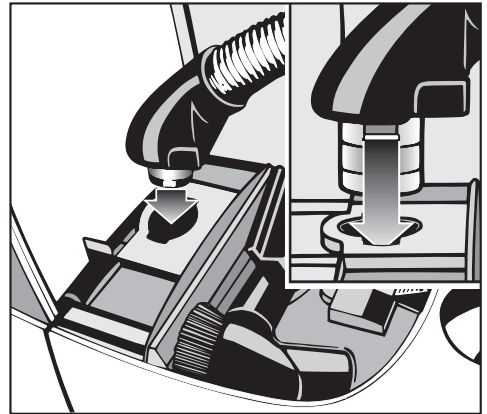

Le raccord de la prise pour soufflerie est fourni séparément pour les modèles fonctionnant avec un filtre "ACTIVE air clean" ou avec un filtre "ACTIVE HEPA".

- Assurez-vous que l'aspirateur est éteint. Appuyez sur le bouton du réservoir à poussière et soulevez le couvercle jusqu'à ce qu'il se place à la bonne position.



## Utiliser les accessoires fournis

- Déverrouillez le filtre, soulevez-le et retirez-le.

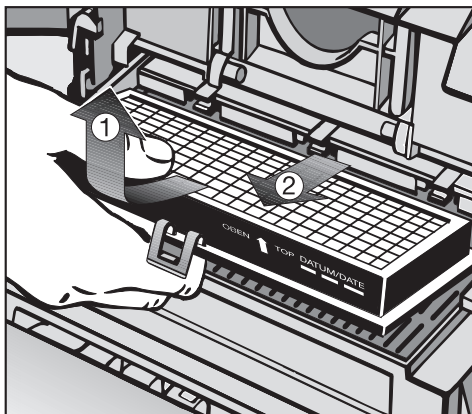

- Orientez le raccord de prise pour soufflerie vers l'arrière dans la grille d'évacuation (A)
- et enfoncez-le (B) afin qu'il s'enclenche.
- Fermez le couvercle du réservoir à poussière.

Pour retirer le raccord de prise pour soufflerie, soulevez-le en formant un angle et retirez-le du support.

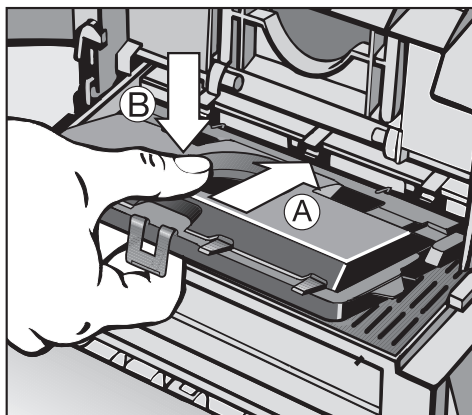

- Ouvrez le compartiment à accessoires.
- Enfoncez le coude du tuyau d'aspiration dans le raccord de prise pour soufflerie. Allumez l'aspirateur.
- Lorsque vous en avez terminé avec la soufflerie, retirez le raccord de prise pour soufflerie et insérez le filtre pour remettre l'appareil en mode d'aspiration normale.

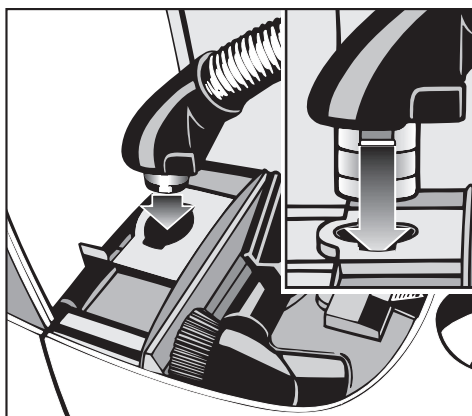



## Cordon d'alimentation

### Dérouler

- En tenant la fiche, déroulez le cordon d'alimentation à la longueur souhaitée (maximum 21 pi 4 po / 6,5 m) :

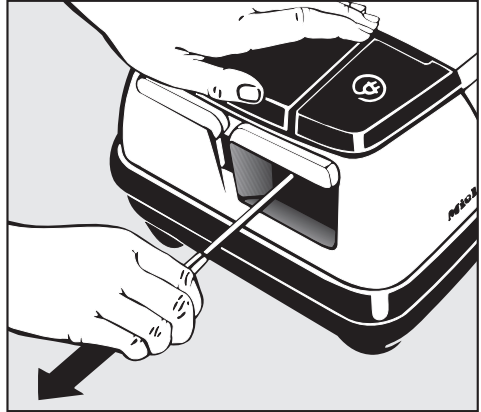

⚠ Si vous faites fonctionner l'aspirateur pendant plus de 30 minutes, il faut dérouler le cordon d'alimentation aux deux tiers au moins. Pour réduire le risque de choc électrique, l'aspirateur est muni d'une fiche polarisée (l'une des broches est plus large que l'autre). Cette fiche peut être insérée dans une prise polarisée d'une seule manière. Si la fiche ne peut être entièrement insérée dans la prise, retournez-la. S'il est encore impossible de l'insérer, faites appel à un électricien qualifié. Ne modifiez aucunement la fiche.

### Rembobiner

- Débranchez l'aspirateur de la prise de courant.
- Appuyez sur le bouton de rembobinage avec votre pied et le cordon d'alimentation sera automatiquement rembobiné.



# Fonctionnement

## Mettre l'aspirateur en marche et l'éteindre

- Appuyez sur le bouton On/off (marche/arrêt).

## Pendant le nettoyage

L'aspirateur peut également être placé verticalement pour nettoyer un escalier, des stores, etc.

Si vous faites aspirer de la poussière fine, de la farine ou de la sciure, cela peut produire une charge électrostatique dans certaines conditions.

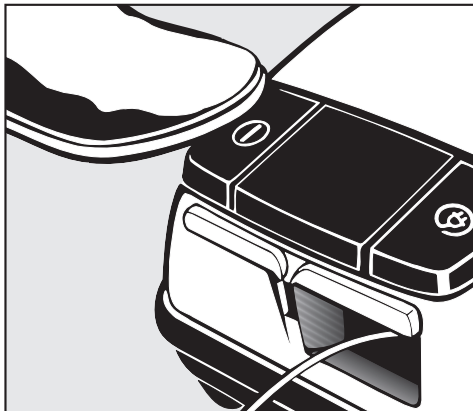

 Pour éviter la charge électrostatique, votre main doit rester au contact de la pièce métallique placée sous la poignée. Assurez-vous que votre main enveloppe bien cette pièce lorsque vous nettoyez de la poussière fine, de la farine ou de la sciure, car ce sont les substances les plus susceptibles de causer une charge électrostatique. Pour prévenir encore davantage la charge électrostatique, tirez l'aspirateur en le tenant par le tuyau d'une main tout en enveloppant la poignée de l'autre main.

## Régler la puissance d'aspiration

(Modèles munis de sélecteur rotatif)

La puissance d'aspiration peut être réglée selon le type de sol. Sélectionnez le niveau d'aspiration du milieu (symbole ) pour les surfaces lisses et dures et un niveau supérieur pour la moquette.

## Sélecteur rotatif

- Placez le sélecteur de puissance d'aspiration au niveau souhaité.

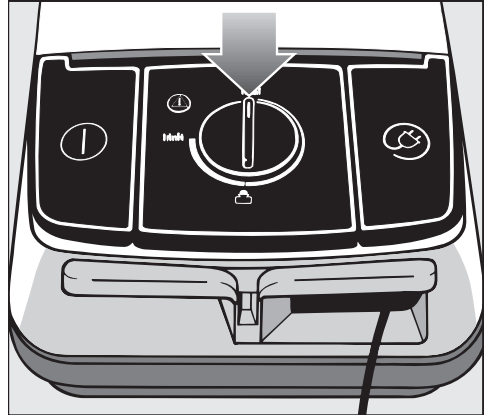

## Ouvrir la soupape d'entrée d'air

Vous pouvez ouvrir la soupape d'entrée d'air afin de réduire rapidement la puissance d'aspiration de l'outil utilisé, par exemple, pour passer de la moquette à un tapis.

- Ouvrez la soupape d'entrée d'air suffisamment pour réduire la puissance d'aspiration.

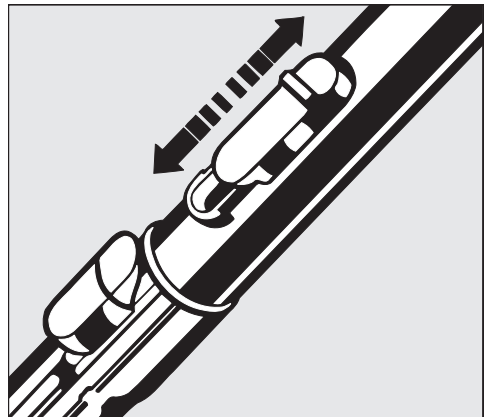

# Fonctionnement

## Système d'immobilisation

Un système d'immobilisation a été conçu pour placer commodément le tube télescopique sur l'aspirateur durant les pauses.

- Insérez la brosse que vous êtes en train d'utiliser dans la fente d'immobilisation.

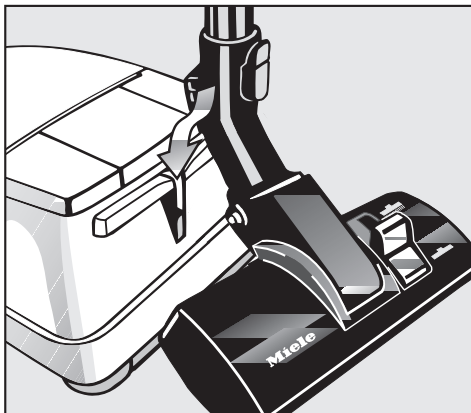

## Transport et rangement

- Mettez l'aspirateur debout.
- Placez les deux attaches sur la brosse à parquet dans la fente sur le côté de l'aspirateur.

Cela facilite le transport et le rangement de l'appareil.



## À quel moment remplacer le sac à poussière

Remplacez le sac à poussière lorsque le marqueur de couleur contenu dans le voyant de remplacement du sac à poussière emplît entièrement l'espace d'affichage.

Les sacs à poussière Miele sont jetables. Ne les réutilisez pas.

## Vérifier le voyant de remplacement du sac à poussière

- Attachez la brosse à plancher à l'aspirateur. Faites l'essai uniquement avec la brosse à plancher, car les autres accessoires peuvent nuire au fonctionnement du voyant.
- Sélectionnez le niveau de puissance maximale (si l'appareil est muni d'un sélecteur de puissance) et assurez-vous que la soupape d'entrée d'air est fermée.
- Soulevez le tube du sol et mettez l'aspirateur en marche. Si le marqueur emplît entièrement l'espace d'affichage, remplacez le sac à poussière même s'il n'est pas complètement plein.

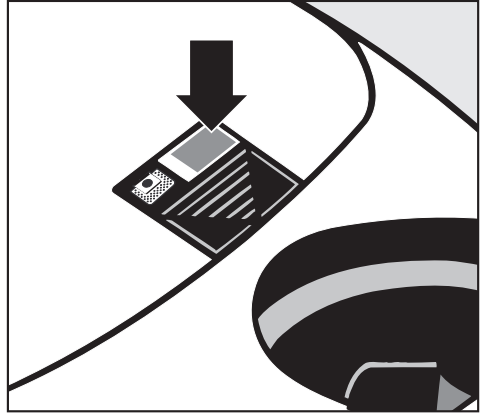

# Fonctionnement

---

## **Comment fonctionne le voyant de remplacement du sac à poussière**

Le voyant indique à quel moment le sac est rempli de poussière courante et fonctionne en mesurant la perméabilité à l'air du sac. La poussière qu'on trouve habituellement dans une résidence est un mélange de poussière, cheveux, peluches, fils de moquette, fils, grains de poussière, etc.

Cependant, si vous faites aspirer une certaine quantité de poussière fine, tel que de la poussière de forage, du sable, du plâtre ou de la farine, le matériau poreux du sac à poussière se bouche. Le marqueur affiche "full" (sac plein) même s'il ne l'est pas. Il faut remplacer le sac à poussière, car la puissance d'aspiration est réduite.

Si vous faites aspirer une grande quantité de poils d'animaux, de cheveux ou de peluches de laine ou de tapis et le sac en est gonflé, il est possible que le voyant n'affiche pas "full". Cela est dû au fait que le sac à poussière est encore suffisamment perméable à l'air pour que le voyant ne soit pas activé pour afficher que le sac est plein. Vous devez néanmoins le remplacer.

 Éteignez l'aspirateur et débranchez-le de la prise avant de procéder à des travaux d'entretien. Le système de filtrage Miele comprend trois filtres : sac à poussière, filtre du réservoir à poussière (pour protéger le moteur) et filtre d'évacuation, qu'il faut remplacer.

## Achat de nouveaux sacs à poussière et filtres

Vous pouvez les acheter auprès de votre détaillant Miele.

Si vous souhaitez acheter les filtres d'évacuation ou les filtres pour le réservoir à poussière séparément, veuillez indiquer le numéro du modèle de votre appareil au moment de passer la commande.

## À quel moment remplacer le sac à poussière et les filtres

### Sac à poussière

Remplacez-le lorsque le marqueur de couleur contenu dans le voyant de remplacement emplit l'espace d'affichage. Utilisez uniquement les sacs à poussière **F/J/M** Miele.

### Filtres d'évacuation

Vérifiez l'indication que porte le filtre pour savoir quel type de filtre convient à votre aspirateur. Si vous le souhaitez, vous pouvez remplacer le filtre d'évacuation fourni avec l'appareil par un des autres types de filtres (consultez la section "Accessoires optionnels").

### Filtre "SUPER air clean" et filtre du réservoir à poussière

Remplacez le filtre "SUPER air clean" et le filtre du réservoir à poussière chaque fois que vous entamez une nouvelle boîte de sacs à poussière Miele. Les boîtes en contiennent un de chaque.

### Filtre "ACTIVE air clean"

C'est un filtre à charbon actif qui absorbe les odeurs du sac à poussière. Il faut le remplacer tous les ans ou lorsqu'une odeur se fait sentir. Notez la date de remplacement sur l'étiquette du filtre.

### Filtre "ACTIVE HEPA"

C'est un filtre à charbon actif qui absorbe les odeurs et il faut le remplacer tous les ans. Notez la date de remplacement sur l'étiquette du filtre.

Ce filtre retient les particules inhalables et les allergènes. Il convient particulièrement aux personnes souffrant d'allergies ainsi qu'à celles soucieuses d'une très bonne hygiène.

# Entretien

## Remplacer le sac à poussière

### Ouvrez le réservoir à poussière.

- Appuyez sur le bouton d'ouverture du réservoir à poussière et soulevez le couvercle jusqu'à la bonne position.

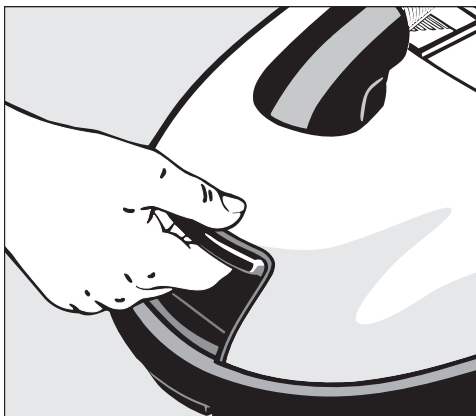

### Remplacer le sac à poussière

- Prenez le sac à poussière par les onglets se trouvant aux extrémités et retirez-le de son support. Le sac à poussière est muni d'un rabat qui se ferme automatiquement pour éviter que la poussière se répande au moment où vous retirez le sac.
- Jetez le sac à poussière aux ordures ménagères à condition qu'il ne contienne que de la poussière que l'on trouve habituellement dans une résidence.
- Ne dépliez pas le sac à poussière en le sortant pour éviter qu'il se coince au moment de refermer le couvercle du réservoir.
- Pour insérer un nouveau sac à poussière, enfoncez-en bien le collet dans la grille.
- Refermez bien le couvercle jusqu'à ce qu'il s'enclenche.

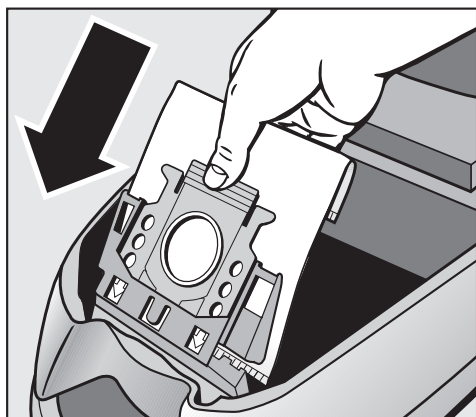
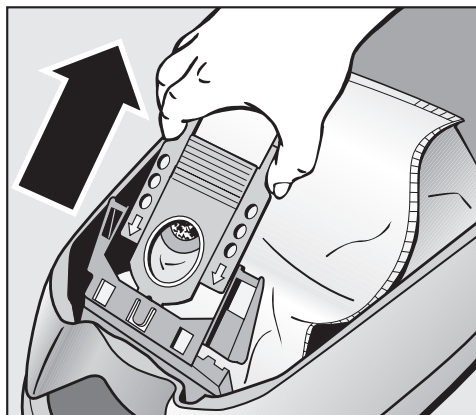



## Remplacer les filtres

### Filtre "SUPER air clean"

- Ouvrez le couvercle du réservoir à poussière.
- Déverrouillez et ouvrez le raccord de prise pour soufflerie.
- Ouvrez la grille du filtre et retirez le filtre "SUPER air clean" (voir la flèche).
- Insérez le nouveau filtre en le mettant d'un côté ou de l'autre.
- Refermez la grille du filtre.

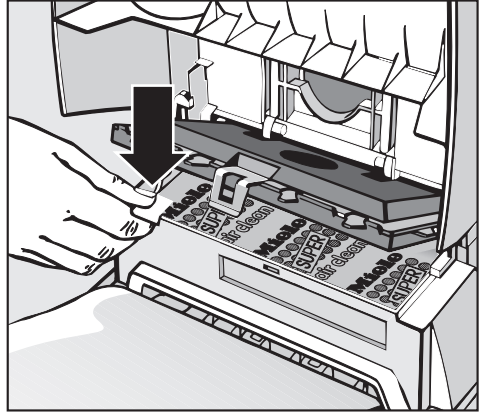

### Filtre "ACTIVE air clean"

- Ouvrez le couvercle du réservoir à poussière.
- Déverrouillez et retirez le filtre "ACTIVE air clean" usé.
- Insérez le nouveau filtre dans la grille, enfoncez-le à l'arrière jusqu'à ce qu'il soit bien en place et verrouillez-le.

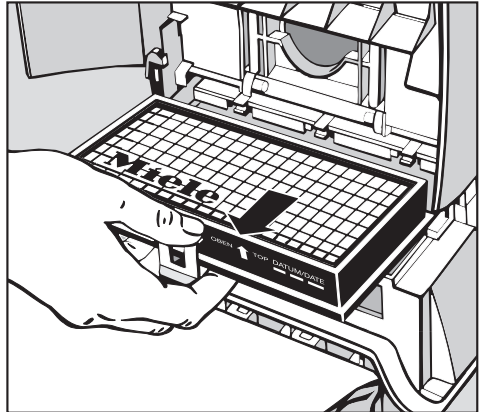

### Filtre "ACTIVE HEPA"

- Ouvrez le couvercle du réservoir à poussière.
- Déverrouillez et retirez le filtre "ACTIVE HEPA" usé.
- Insérez le nouveau filtre dans la grille, enfoncez-le à l'arrière jusqu'à ce qu'il soit bien en place.

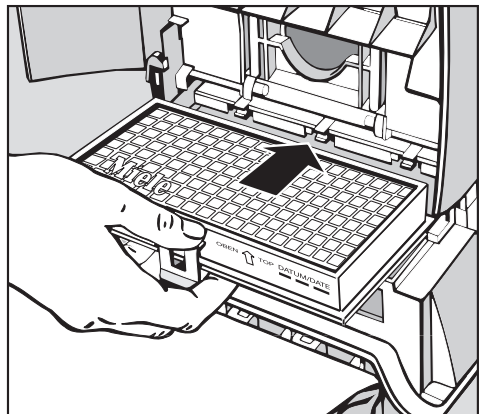

# Entretien

## Remplacer le filtre du réservoir à poussière

- Ouvrez le couvercle du réservoir à poussière.
- Ouvrez la grille du filtre, retirez le filtre usé et remplacez-le.
- Refermez la grille du filtre.

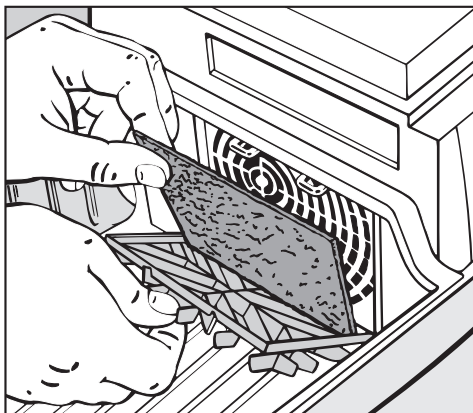

## Remplacer les capteurs de fils

Vérifiez de temps en temps les coussinets des capteurs de fils placés sur le dessous de la brosse à parquet et du suceur pour meubles rembourrés. Remplacez-les s'ils paraissent usés.

- Utilisez un couteau ou un objet semblable pour retirer les capteurs de fils des fentes.
- Enfoncez les nouveaux capteurs de fils dans les fentes.

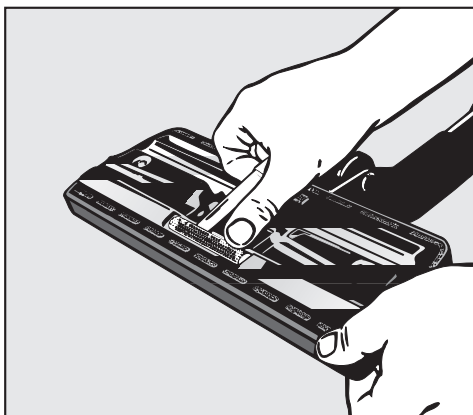

## Entretien du gallet

- 1 Déverrouillez la manette de l'axe.
  - 2 Retirez l'axe du galet.
  - 3 Retirez le galet.
- Retirez tous les fils ou cheveux et montez de nouveau les pièces dans l'ordre inverse.

Vous pouvez vous procurer des pièces de rechange auprès de votre détaillant d'aspirateurs Miele ou auprès du Service technique Miele.

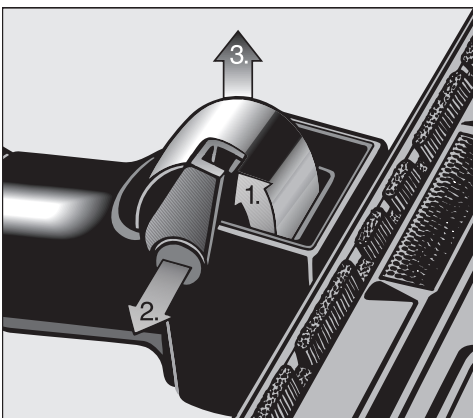

 Éteignez toujours l'aspirateur et débranchez-le de la prise avant d'effectuer des travaux d'entretien.

## L'aspirateur et ses accessoires

La surface externe de l'aspirateur et des accessoires peuvent être nettoyés avec un tissu sec ou légèrement humide ou avec un nettoyant pour plastique.

 N'utilisez pas un nettoyant abrasif, un nettoyant pour le verre ou un nettoyant tout usage ! Ces produits endommageront la surface.

## Réservoir à poussière

Le réservoir à poussière peut être nettoyé, si nécessaire, avec un tissu **sec**, une brosse à épousseter ou un autre aspirateur. Surveillez le voyant de remplacement du sac à poussière et vérifiez régulièrement les filtres. Nettoyez-les ou remplacez-les lorsque nécessaire selon les instructions d'utilisation.

 N'immergez pas l'aspirateur ! Si l'humidité pénètre dans l'appareil, un choc électrique risque de se produire.

## Questions fréquemment posées

---

**Que faire si l'aspirateur s'éteint pendant le nettoyage ? Sur plusieurs modèles le voyant de surchauffe ⚠ s'allume.**

L'aspirateur a surchauffé. Le limiteur de température a automatiquement éteint l'appareil. Sur certains modèles, le voyant de température ⚠ s'allume.

Vérifiez si de gros éléments aspirés bloquent le tube télescopique ou le tuyau d'aspiration. Remplacez le sac à poussière ou les filtres si nécessaire. Si le filtre d'évacuation ou le filtre du réservoir à poussière est très sale, cela peut également causer la surchauffe. Éteignez l'aspirateur par le bouton On/off (marche/arrêt).

Dérroulez entièrement le cordon d'alimentation. Laissez l'aspirateur refroidir pendant 30 minutes.



Dans le cas d'une défaillance à laquelle vous ne pouvez remédier, veuillez contacter le Service technique Miele.



(800) 999-1360  
[techserv@mieleusa.com](mailto:techserv@mieleusa.com)



(800) 565-6435  
[service@miele.ca](mailto:service@miele.ca)

# Accessoires optionnels

## Turbobrosse

(Accessoire standard ou optionnel)

La turbobrosse sert à nettoyer de la moquette à poils courts à moyens. La turbobrosse est entraînée par la puissance d'aspiration de l'aspirateur. En plus des particules de poussière, elle nettoie les fils rebelles, les cheveux et les peluches.

Respectez les instructions de nettoyage du fabricant du revêtement du sol.



## Mini-turbobrosse

La mini-turbobrosse sert à nettoyer les articles rembourrés, les matelas, les sièges de voiture, les escaliers recouverts de tapis et autres endroits inaccessibles avec la turbobrosse.

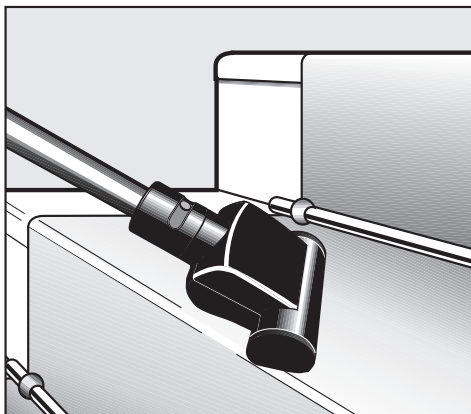

### Brosse à sols durs

(Accessoire standard ou optionnel)

Pour nettoyer des sols durs, dont les sols en pierre ou carrelés.



### Brosse à parquet

(Accessoire standard ou optionnel)

C'est une brosse spéciale en soie pour nettoyer des parquets et des sols laminés, plus particulièrement des planchers et des revêtements de sol susceptibles d'être rayés.



## Accessoires optionnels

---

### Suceur plat

(Accessoire standard ou optionnel)

Pour nettoyer des plis, des fentes et des recoins.

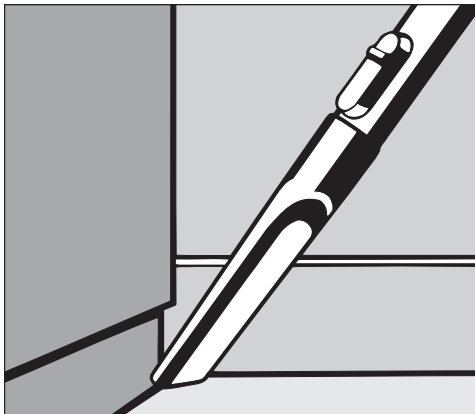

### Brosse à radiateur

Pour nettoyer des radiateurs, des étagères étroites ou des interstices.

- Attachez la brosse à radiateur au suceur plat.

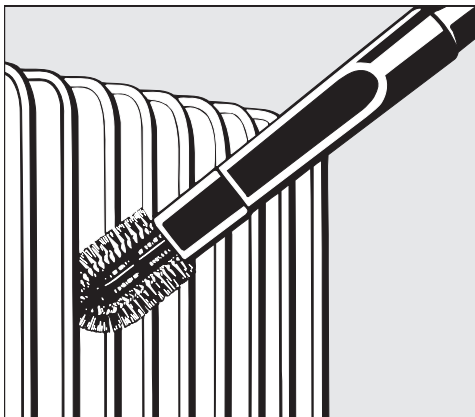

### Brosse à matelas

Pour nettoyer des interstices, des matelas et des meubles rembourrés.





### Brosse universelle

Pour nettoyer des livres, des étagères, etc.



### Brosse à épousseter en soie

Pour nettoyer des objets particulièrement délicats.

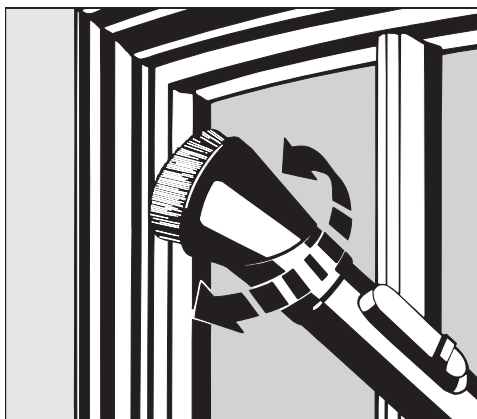

### Suceur plat de 12 po (300 mm)

Pour nettoyer des plis, des fentes et des recoins.

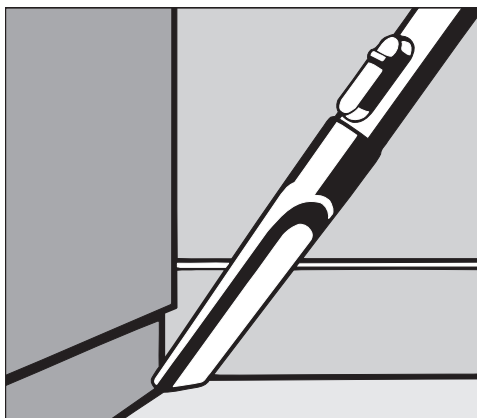

## Accessoires optionnels

### Coffret CarClean Plus

Spécialement conçu pour nettoyer l'intérieur de la voiture.

Les accessoires sont les suivants :

- une mini-turbobrosse
- un mini-tuyau muni d'un embout combiné (suceur plat et brosse à épousseter)
- un suceur plat de 12 po (300 mm)
- un coffret de rangement, un tuyau d'aspiration de 10 pi (3 m) muni d'un support.

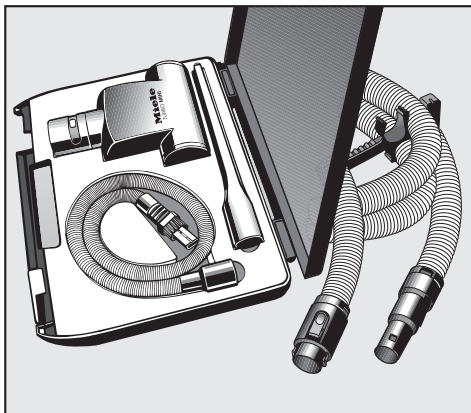

### Coffret MicroSet

Le coffret MicroSet est spécialement conçu pour nettoyer des petits objets élaborés et des endroits difficiles à atteindre (claviers d'ordinateurs, chaînes stéréo, meubles sculptés, ornements, miniatures, etc.)

Les accessoires sont les suivants :

- un mini-tuyau muni d'un embout combiné (suceur plat et brosse à épousseter)
- une mini-brosse à épousseter
- un mini-suceur plat et
- une rallonge
- un coffret de rangement

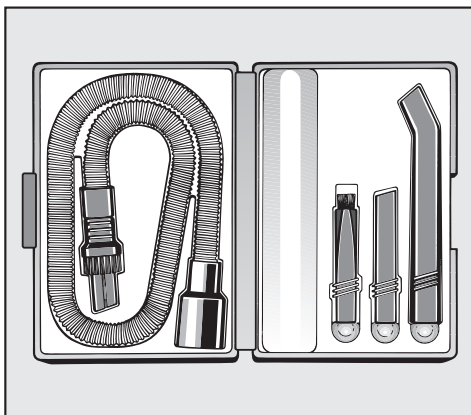

### Filtre "ACTIVE air clean"

(Accessoire standard ou optionnel)

C'est un filtre à charbon actif spécial qui absorbe les odeurs du sac à poussière.

Le filtre "ACTIVE air clean" peut remplacer le filtre d'évacuation existant. Avant de procéder au remplacement, sortez le raccord de la prise pour soufflerie. L'efficacité des filtres "ACTIVE air clean" et "SUPER air clean" est identique.

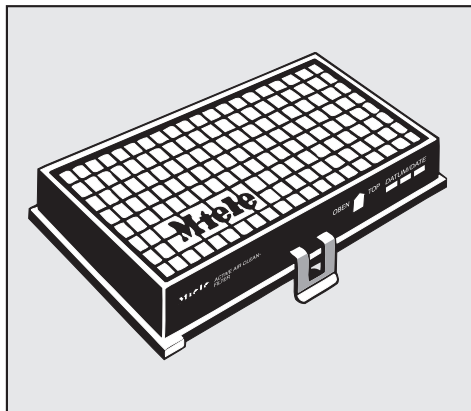

### Filtre "ACTIVE HEPA"

(Accessoire standard ou optionnel)

Le filtre "ACTIVE HEPA" allie le charbon actif et le mode de filtrage HEPA. Non seulement ce filtre répond aux normes de santé et sécurité au travail (OSHA standards - Occupational Safety and Health Administration) américaines, mais il absorbe également les odeurs du sac à poussière. Les aspirateurs munis de ce filtre d'évacuation conviennent tout particulièrement aux personnes souffrant d'allergies et à celles soucieuses d'une très bonne hygiène.

Le filtre "ACTIVE air clean" peut remplacer le filtre d'évacuation existant.

Avant de procéder au remplacement, sortez le raccord de la prise pour soufflerie.

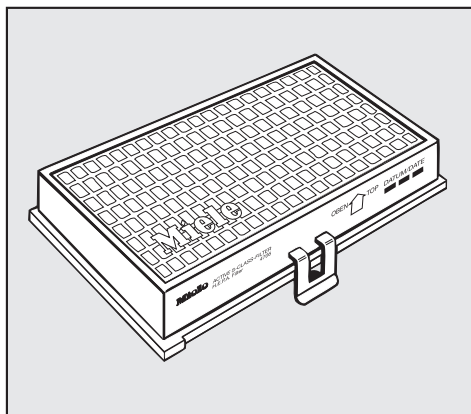

# Aidez à protéger l'environnement

---

## **Enlèvement des emballages**

La boîte de carton et les emballages protègent l'appareil durant l'expédition. Ils sont biodégradables et recyclables. Veuillez les faire enlever de la même manière que n'importe quel produit recyclable.

## **Mise au rebut d'un vieil aspirateur**

Avant de mettre au rebut un vieil aspirateur, veuillez couper le cordon d'alimentation pour le rendre non fonctionnel et inutilisable par les enfants. Les vieux aspirateurs peuvent être fabriqués en matériaux réutilisables et recyclables. Consultez votre société régionale de mise au rebut ou votre centre de recyclage pour vous renseigner comment mettre au rebut un vieil aspirateur.

## **Mise au rebut du sac à poussière et des filtres**

Les filtres et les sacs à poussière originaux de Miele sont fabriqués en matériaux écologiques. Vous pouvez les jeter aux ordures ménagères, à condition qu'ils ne contiennent pas de substances toxiques.









## **Miele Limitée**

### **Siège social au Canada**

55G, East Beaver Creek Road  
Richmond Hill (Ontario) L4B 1E5

Téléphone : (800) 643-5381  
(905) 707-1171

Télécopieur : (905) 707-0177

[www.miele.ca](http://www.miele.ca)

[info@miele.ca](mailto:info@miele.ca) (questions générales)

[professional@miele.ca](mailto:professional@miele.ca) (questions commerciales)

### **Service à la clientèle – Mielecare (Canada)**

Téléphone : (800) 565-6435  
(905) 850-7456

Télécopieur : (905) 850-6651

[service@miele.ca](mailto:service@miele.ca) (Service technique)