

Miele

Instructions d'utilisation

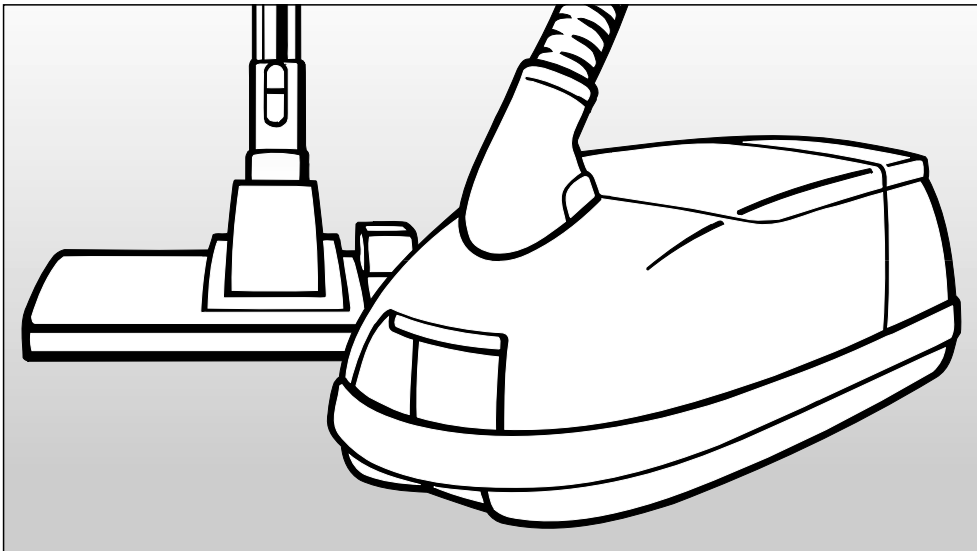

Aspirateur S 246i - S 252i

Afin de prévenir les accidents
et éviter d'endommager l'appareil,
lisez ces instructions

avant
de l'installer et de l'utiliser.



M.-Nr. 05 846 190

Table des matières

CONSIGNES DE SÉCURITÉ	3
Guide de l'appareil	8
Avant d'utiliser l'aspirateur	10
Accessoires fournis	13
Suceur plat	14
Suceur pour meubles rembourrés	14
Fonctionnement	15
Cordon d'alimentation	15
Mettre l'aspirateur en marche et l'éteindre	16
Régler la puissance d'aspiration	17
Ouvrir la soupape d'entrée d'air	18
Transport et rangement	19
Système d'immobilisation	19
Suction level indicator	20
Entretien	21
À quel moment remplacer le sac à poussière et les filtres	21
Achat de nouveaux sacs à poussière et filtres	21
Remplacer le sac à poussière	22
Remplacer les filtres	24
Remplacer les capteurs de fils	25
Retirer les fils ou les cheveux enroulés autour du galet	25
L'aspirateur et ses accessoires	26
Questions fréquemment posées	27
Service technique	28
Accessoires optionnels	29
Aidez à protéger l'environnement	35

CONSIGNES DE SÉCURITÉ

Lorsque vous utilisez un appareil électrique, vous devez toujours prendre des précautions essentielles, dont :

LISEZ TOUTES LES INSTRUCTIONS AVANT D'UTILISER CET APPAREIL

ATTENTION

Afin de réduire le risque d'incendie, de choc électrique ou de blessures :

Avant l'utilisation

■ Vérifiez la tension nominale de l'aspirateur avant de le brancher. La tension électrique de votre résidence doit correspondre à celle indiquée sur la plaque signalétique de l'aspirateur. N'utilisez que des prises domestiques de courant alternatif. N'utilisez jamais de prise de courant continu. Si vous ne connaissez pas le type d'alimentation électrique de votre résidence, faites appel à un électricien qualifié. Si vous branchez votre aspirateur à une source d'alimentation électrique de tension supérieure à celle indiquée dans le présent manuel, vous pourriez endommager l'appareil ou vous blesser.

■ Afin de réduire le risque de choc électrique, cet appareil est muni d'une fiche polarisée (l'une des broches est plus large que l'autre). La fiche ne peut être insérée que d'un seul côté. Si vous n'arrivez pas à l'insérer entièrement dans la prise, retournez-la. Si vous ne pouvez toujours pas l'insérer même après l'avoir retournée, faites appel à un électricien qualifié pour faire installer une prise appropriée. Ne modifiez aucunement la fiche.

■ Un aspirateur endommagé peut s'avérer dangereux. Vérifiez bien l'emballage, l'appareil lui-même et les accessoires pour constater des dommages éventuels. N'utilisez pas un appareil endommagé.

■ N'utilisez pas l'appareil avec un cordon d'alimentation ou une fiche endommagée. Si l'appareil ne fonctionne pas correctement, s'il a subi une chute ou un dommage, s'il a été laissé à l'extérieur ou s'il a été immergé, faites-le vérifier dans un centre de service technique.

CONSIGNES DE SÉCURITÉ

Utilisation

■ N'utilisez pas l'appareil pour nettoyer des personnes ou des animaux.

■ N'utilisez pas l'appareil à l'extérieur ou pour nettoyer des surfaces mouillées. Ne nettoyez que des surfaces **sèches**.

■ Pour utiliser l'aspirateur, suivez uniquement les instructions d'utilisation contenues dans le présent manuel. N'utilisez que les accessoires recommandés par Miele.

■ Le fabricant décline toute responsabilité quant à des dommages causés par la non-conformité aux présentes consignes de sécurité. Cet appareil est destiné uniquement à l'usage domestique.

■ N'utilisez pas l'appareil pour contenir ou circonscrire des substances toxiques.

■ Ne laissez pas les enfants jouer avec l'aspirateur. Si un enfant l'utilise ou si vous l'utilisez dans un endroit où se trouvent des enfants, soyez vigilant.

■ Ne tirez pas sur le cordon d'alimentation pour transporter l'appareil, n'utilisez pas le cordon d'alimentation comme poignée, ne fermez pas une porte sur le cordon d'alimentation, ne le passez pas sur des extrémités ou des recoins tranchants. Ne passez pas l'appareil sur le cordon d'alimentation. Veillez à ce que le cordon d'alimentation ne se trouve pas à proximité de surfaces chaudes.

■ Ne tirez pas sur le cordon d'alimentation pour débrancher l'appareil. Pour le débrancher, tirez sur la fiche et non sur le cordon d'alimentation.

■ Ne manipulez pas la fiche ou l'aspirateur avec les mains mouillées.

■ Veillez à ce que vos cheveux, vos vêtements - s'ils sont amples - vos doigts et toutes les autres extrémités de votre corps ne se trouvent pas à proximité des ouvertures et des parties motrices de l'appareil.

■ Mettez hors service toutes les commandes avant de débrancher l'appareil.

CONSIGNES DE SÉCURITÉ

- Redoublez d'attention lorsque vous nettoyez un escalier.
- N'utilisez pas les brosses à parquet, les accessoires et les tubes au niveau de la tête pour éviter des blessures aux yeux et aux oreilles.
- N'utilisez pas l'appareil pour éponger des surfaces de liquides inflammables ou combustibles, tels que l'essence, ou dans des pièces où de tels liquides pourraient être entreposés.
- N'utilisez pas l'aspirateur pour éponger des surfaces, car cela pourrait nuire à la sécurité électrique de l'appareil. Attendez que les tapis fraîchement lavés soient secs.
- N'utilisez pas l'aspirateur pour ramasser un objet brûlant ou fumant, tel que cigarettes, allumettes ou cendres encore chaudes.
- Ne nettoyez pas de l'encre en poudre avec l'aspirateur. L'encre en poudre utilisée pour les imprimantes et les photocopieurs peut être conductrice d'électricité.
- Éteignez toujours l'aspirateur avant d'attacher ou de détacher l'électrobrosse, la turbobrosse ou un accessoire.
- Ne faites fonctionner l'aspirateur que si le sac à poussière, le réservoir à poussière et les filtres sont bien en place. N'utilisez que des sacs à poussière doublés et des filtres Miele (consultez la section "Entretien" pour les instructions d'insertion du sac à poussière et des filtres). Si vous n'avez pas inséré un sac à poussière, le couvercle du réservoir à poussière ne se refermera pas. Ne le forcez pas !
- Pour aider à dissiper la chaleur qui se produit si vous faites fonctionner l'aspirateur pendant plus d'une heure, le cordon d'alimentation doit être déroulé de l'enrouleur aux deux tiers au moins.
- L'aspirateur est muni d'un limiteur de température qui éteint automatiquement l'appareil s'il chauffe trop. (consultez la section "Questions fréquemment posées").
- Pour absorber la charge électrostatique qui se produit lorsque l'aspirateur fonctionne, une pièce métallique est placée sous la poignée de l'appareil. Assurez-vous que votre main enveloppe bien cette pièce métallique.

CONSIGNES DE SÉCURITÉ

Utilisation des accessoires

■ L'électrobrosse Miele est un accessoire électrique utilisable uniquement avec les aspirateurs Miele. Il ne doit pas être utilisé avec des aspirateurs d'une marque autre que Miele.

■ Lorsque vous nettoyez avec l'électrobrosse ou la turbobrosse Miele, ne touchez pas la brosse rotative.

■ Soyez prudent lorsque vous utilisez l'aspirateur avec une électrobrosse et un tuyau porteur de courant. Le tuyau contient des fils électriques. N'utilisez pas le tuyau s'il est endommagé, perforé ou s'il porte des entailles. Évitez d'aspirer des objets tranchants.

■ La prise de l'aspirateur (en fonction du modèle) ne doit servir que pour l'électrobrosse Miele destinée à cet appareil.

■ Utilisez uniquement des accessoires désignés par Miele. N'utilisez pas la soufflerie pour faire fonctionner des pistolets à peinture ou des dispositifs semblables qui émettent des substances volatiles ou toxiques.

■ Surveillez le voyant indiquant que le sac à poussière doit être changé et vérifiez régulièrement tous les filtres. Afin d'assurer une aspiration efficace, nettoyez-les ou remplacez-les, lorsque nécessaire, selon les instructions d'utilisation. Pour garantir la sécurité de l'appareil, utilisez uniquement des sacs à poussière, filtres et accessoires originaux de Miele.

■ Les sacs à poussière Miele sont jetables. Ne les réutilisez pas.

■ N'utilisez pas l'aspirateur sans accessoire. Vous pourriez en endommager le pourtour et vous blesser en touchant l'extrémité coupante.

CONSIGNES DE SÉCURITÉ

Entretien

■ Si le cordon d'alimentation est endommagé, ne le remplacez que par un cordon d'alimentation original Miele disponible chez un détaillant autorisé.

■ Ne laissez pas l'aspirateur branché. Débranchez-le lorsque vous ne l'utilisez pas et avant de procéder à son entretien.

■ Ne placez aucun objet dans aucune des ouvertures. N'utilisez pas l'aspirateur si une des ouvertures est bloquée. Veillez à ce que poussière, peluches, cheveux ou autres n'obstruent pas l'aspirateur, ce qui pourrait réduire le débit d'air.

■ Le tuyau d'aspiration et le tube télescopique renferment des fils électriques. Les prises mâles ne doivent pas se trouver en contact avec de l'eau. Ces éléments peuvent être nettoyés seulement avec un tissu sec et non humide. L'humidité constitue un risque de choc électrique.

■ Nettoyez l'aspirateur seulement avec un tissu sec ou légèrement humide lorsqu'il est débranché. Ne l'immergez jamais.

■ Cet appareil est muni d'un enrouleur de cordon automatique. Tenez la fiche lorsque vous rembobinez le cordon d'alimentation et ne la laissez pas fouetter le plancher.

■ Ne procédez pas à des réparations à l'exception de celles précisées dans la section "Entretien". Toute autre réparation devrait être effectuée par un technicien autorisé.

Le fabricant ne peut être tenu responsable de réparations effectuées par un technicien non autorisé.

Mise au rebut d'un vieil appareil

Avant de jeter un vieil aspirateur au rebut, veuillez couper le cordon d'alimentation et rendre la fiche inutilisable. Assurez-vous que l'appareil ne constitue aucun danger pour les enfants avant de le ranger en vue de le jeter.

CONSERVEZ CES INSTRUCTIONS.

Guide de l'appareil

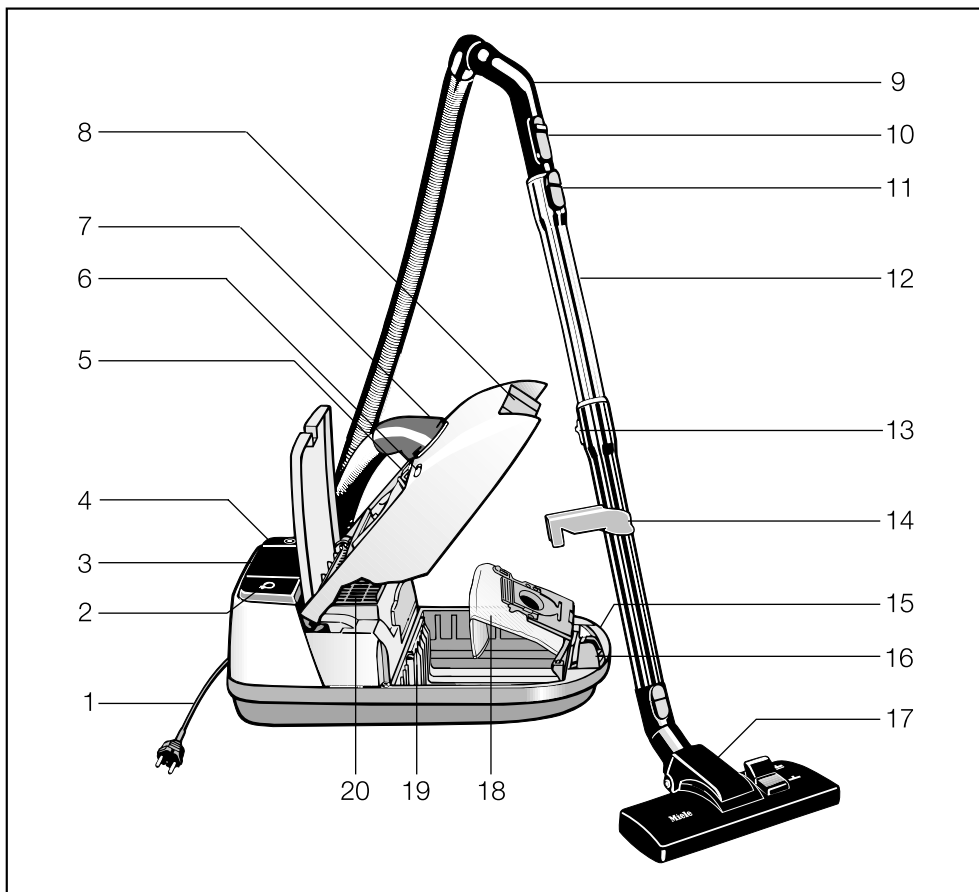

- 1 Cordon d'alimentation
- 2 Bouton de rembobinage du cordon d'alimentation
- 3 Sélecteur de puissance d'aspiration *
- 4 Bouton On/Off (marche/arrêt)
- 5 Bouton d'ouverture du couvercle du compartiment à accessoires
- 6 Voyant de remplacement du sac à poussière
- 7 Coude
- 8 Bouton d'ouverture du couvercle du réservoir de poussière
- 9 Poignée
- 10 Soupape d'entrée d'air
- 11 Bouton de verrouillage
- 12 Tube télescopique *
- 13 Bouton de dégagement du tube télescopique *
- 14 Support de tube télescopique pliable *
- 15 Poignée de transport
- 16 Système d'immobilisation
- 17 Brosse à parquet
- 18 Sac à poussière
- 19 Filtre du réservoir à poussière (pour protéger le moteur)
- 20 Filtre d'évacuation
(le filtre SUPER air clean)

Les pièces marquées d'un * sont offertes uniquement avec certains modèles.

Avant d'utiliser l'aspirateur

Attacher le tuyau d'aspiration

- Insérez le coude dans la prise d'aspiration.

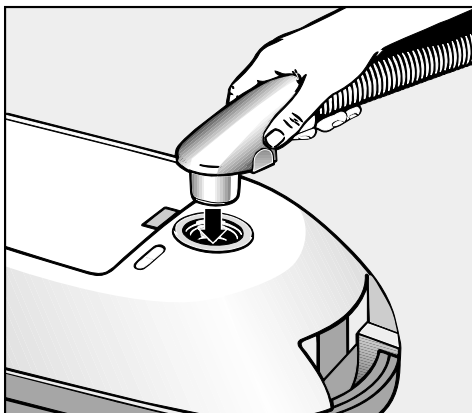

Retirer le tuyau d'aspiration

- Appuyez sur les boutons de dégagement placés sur le côté du coude et soulevez le tuyau de la prise.

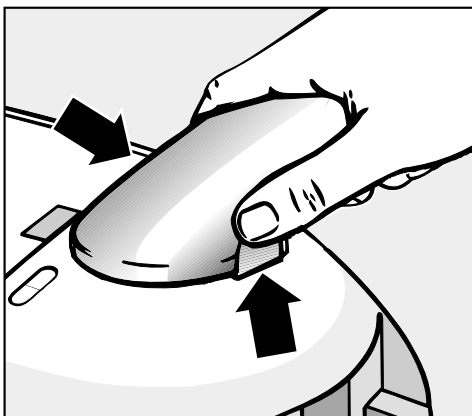

Attacher le tuyau d'aspiration au tube télescopique

- Placez bien la poignée du tuyau d'aspiration dans le tube télescopique (assurez-vous que les fiches sont alignées correctement). Faites tourner la poignée et le tube en sens contraires jusqu'à ce qu'ils s'enclenchent avec un petit bruit sec.
- Pour dégager la poignée du tube télescopique, appuyez sur le bouton de verrouillage (voir la flèche) et séparez les deux pièces.

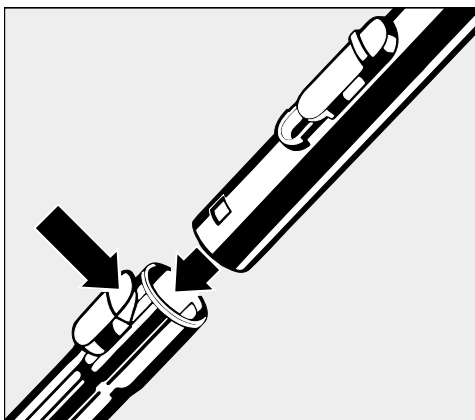

Insérer les tubes télescopiques

(selon le modèle)

Les deux parties du tube télescopique sont munies de flèches directrices.

- Au moment d'attacher les deux tubes, assurez-vous que les deux flèches pointent l'une vers l'autre.

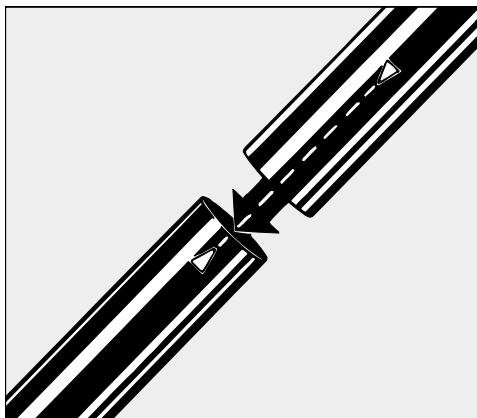

Régler la longueur du tube télescopique

(selon le modèle)

Les deux parties du tube télescopique s'emboîtent, ce qui vous permet de le régler à votre taille pour un nettoyage tout en confort.

- Appuyez sur le bouton de dégagement du tube télescopique (voir la flèche) afin de dégager les deux tubes et en régler la longueur.

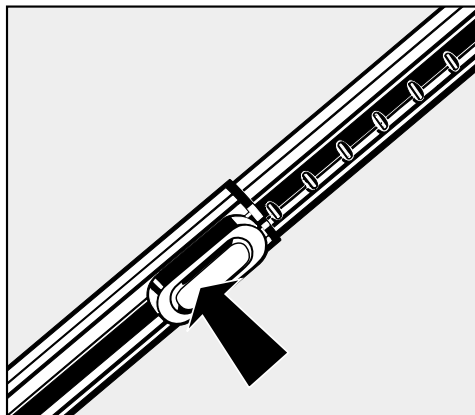

Fixer le support du tube télescopique

(selon le modèle)

- Fixez le support sur le tube télescopique et repliez-le.

Lorsque le support est déplié, vous pouvez fixer le tube télescopique muni du tuyau d'aspiration et de la brosse à plancher à la poignée de l'aspirateur.

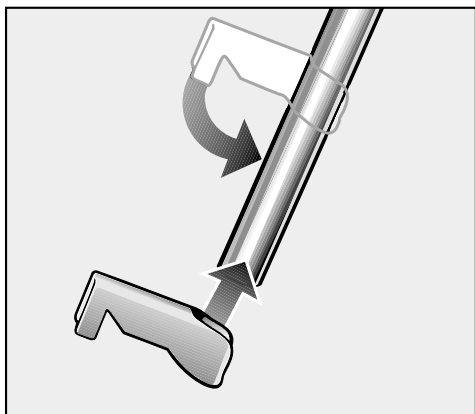

Avant d'utiliser l'aspirateur

Attacher la brosse à plancher

- Insérez le tube télescopique dans la brosse à plancher et tournez dans un sens ou dans l'autre jusqu'à ce qu'il s'enclenche avec un petit bruit sec.
- Pour dégager la brosse à plancher du tube télescopique, appuyez sur le bouton de verrouillage (voir la flèche) et retirez le tube de la brosse.

La brosse à plancher convient au nettoyage de moquette, de tapis et de surfaces dures. Pour nettoyer les revêtements de sol susceptibles d'être rayés, utilisez une des brosses à parquet spéciales Miele (consultez la section "Accessoires optionnels").

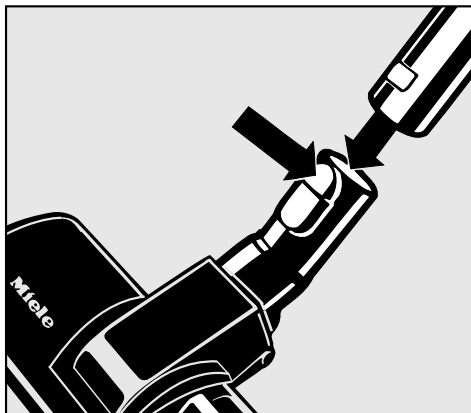

Respectez les instructions de nettoyage du fabricant du revêtement de sol.

Régler la brosse à plancher

Nettoyage de moquette et de tapis avec la brosse escamotée :

- Avec le pied, amenez le bouton à la position .

Nettoyage de surfaces dures avec la brosse proéminente :

- Avec le pied, amenez le bouton à la position .

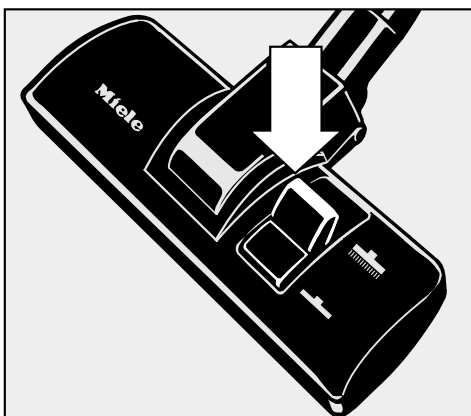

Accessoires fournis

Les accessoires pour nettoyer les zones difficiles à atteindre se trouvent dans le compartiment à accessoires.

- Suceur plat
- Suceur pour meubles rembourrés

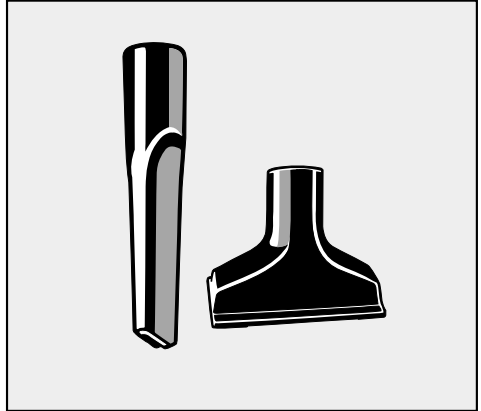

- Appuyez sur le bouton pour ouvrir le compartiment à accessoires.

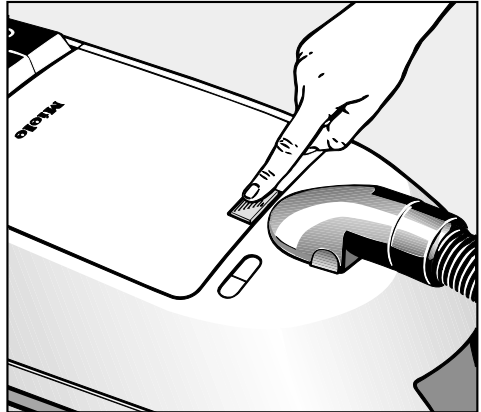

- Sortez l'accessoire souhaité.
- Refermez le couvercle.

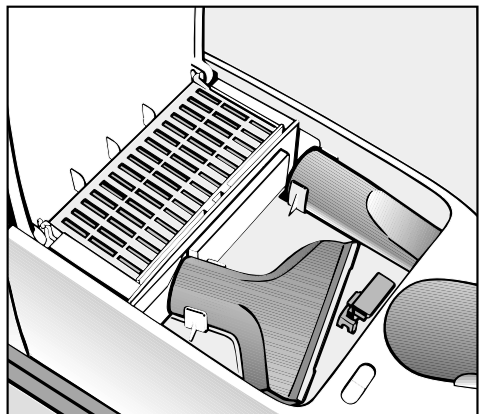

Accessoires fournis

Les différents outils peuvent être attachés soit à la poignée, soit au tube télescopique.

Suceur plat

Pour nettoyer des plis, des fentes et des recoins.

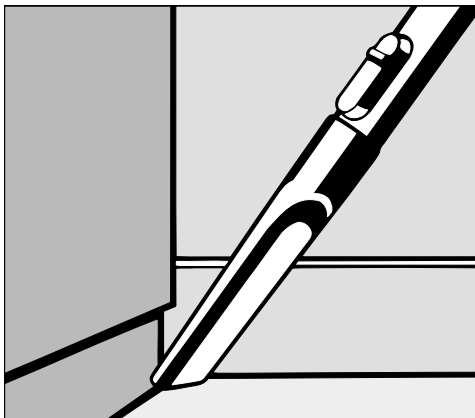

Suceur pour meubles rembourrés

Pour nettoyer des meubles rembourrés, matelas, coussins, rideaux, housses, etc.

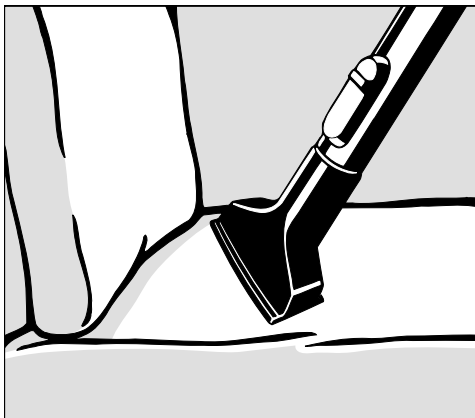

Cordon d'alimentation

Dérouler

- En tenant la fiche, déroulez le cordon d'alimentation à la longueur souhaitée (maximum 21 pi 4 po / 6,5 m)

 Si vous faites fonctionner l'aspirateur pendant plus de 30 minutes, il faut dérouler le cordon d'alimentation d'au moins 14 pi (4,3 m) pour prévenir toute surchauffe.

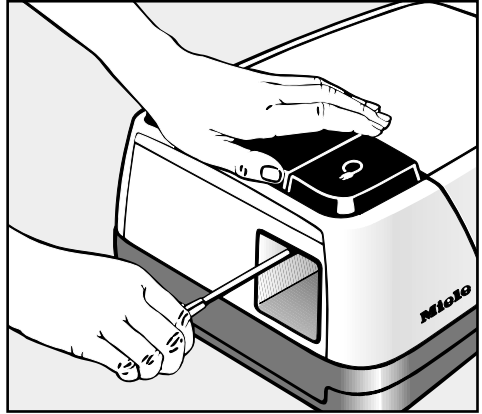

Rembobiner

- Débranchez l'aspirateur de la prise de courant.
- Appuyez sur le bouton de rembobinage avec votre pied pour rembobiner automatiquement le cordon d'alimentation. Tenez la fiche sans la serrer afin qu'elle ne fouette pas le plancher pendant le rembobinage

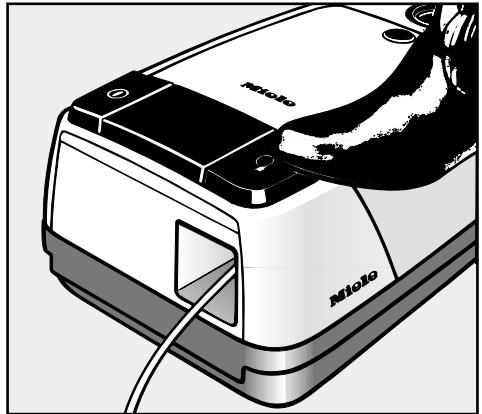

Fonctionnement

Mettre l'aspirateur en marche et l'éteindre

Pour mettre l'aspirateur en marche et l'éteindre :

- Appuyez avec le pied sur le bouton On/off (marche/arrêt).

⚠ Pour éviter la charge électrostatique, votre main doit rester au contact de la pièce métallique placée sous la poignée. Assurez-vous que votre main enveloppe bien cette pièce lorsque vous nettoyez de la poussière fine, de la farine ou de la sciure, car ce sont les substances les plus susceptibles de causer une charge électrostatique. Pour prévenir encore davantage la charge électrostatique, tirez l'aspirateur en le tenant par le tuyau d'une main tout en enveloppant la poignée de l'autre.

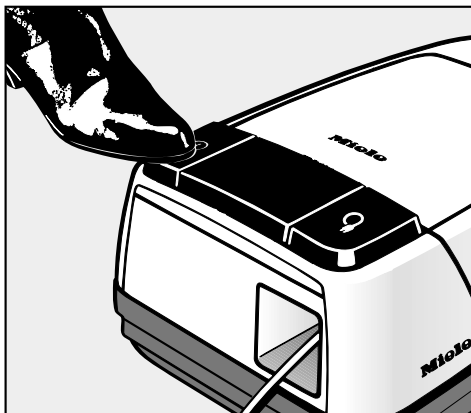

Régler la puissance d'aspiration

(modèles munis d'un sélecteur de la puissance d'aspiration)

La puissance d'aspiration peut être réglée selon le type de sol. Sélectionnez le niveau d'aspiration du milieu (symbole ) pour les surfaces lisses et dures et un niveau supérieur pour la moquette.

Sélecteur rotatif

- Placez le sélecteur de puissance d'aspiration au niveau souhaité.

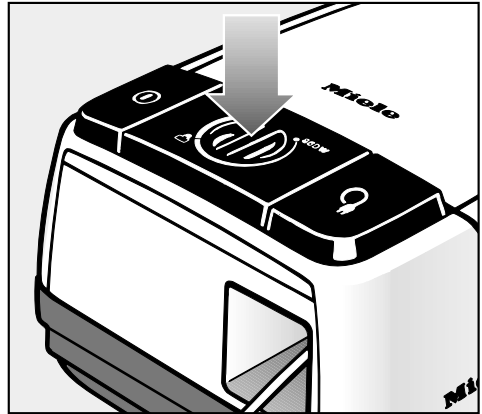

Fonctionnement

Ouvrir la soupape d'entrée d'air

Vous pouvez ouvrir la soupape d'entrée d'air afin de réduire rapidement la puissance d'aspiration, par exemple, pour passer de la moquette à un tapis.

- Ouvrez la soupape d'entrée d'air suffisamment pour que la brosse à plancher se manie facilement.

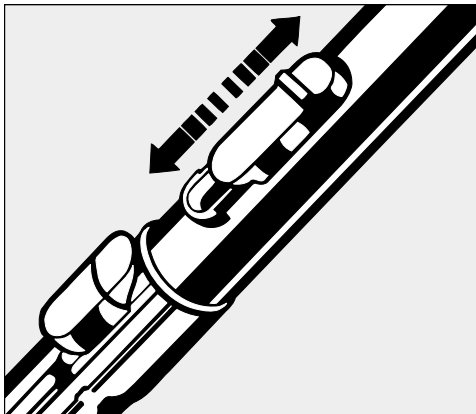

Transport et rangement

(modèles munis du support pour le tube télescopique)

Pour faciliter le transport et le rangement, le tube télescopique se fixe à la poignée de l'aspirateur.

- Mettez l'aspirateur debout.
- Dépliez le support du tube télescopique et accrochez-le à la poignée de l'aspirateur.

Vous pouvez tourner le support pour l'accrocher d'un côté ou de l'autre de la poignée.

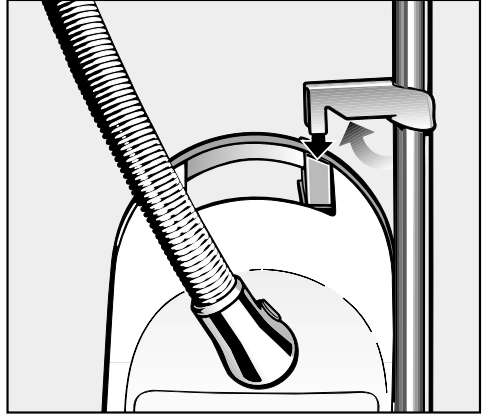

Système d'immobilisation

Un système d'immobilisation a été conçu pour placer commodément le tube télescopique sur l'aspirateur durant les pauses.

- Insérez la pince de la brosse à plancher dans la fente d'immobilisation sur la poignée de l'aspirateur.

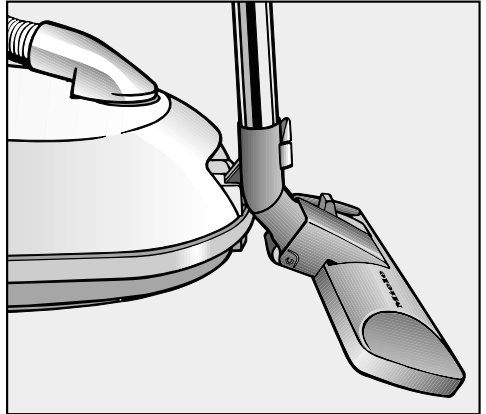

Fonctionnement

Suction level indicator

Ce voyant indique quand changer le sac à poussière.

- Sélectionnez le niveau de puissance maximale (si l'appareil est muni d'un sélecteur de puissance) et assurez-vous que la soupape d'entrée d'air est fermée.
- Soulevez le tube, muni de la brosse à plancher, du sol et mettez l'aspirateur en marche. Vérifiez la position du marqueur rouge.
- Si le marqueur emplit entièrement l'espace d'affichage, remplacez le sac à poussière même s'il n'est pas complètement plein.

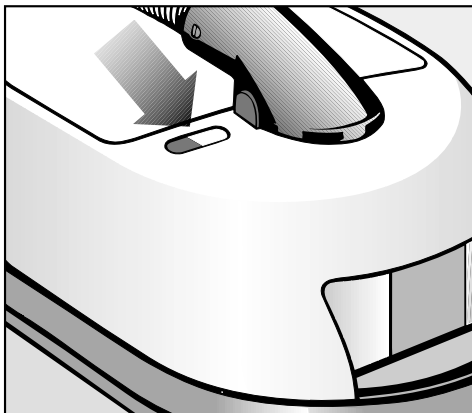

Note :

Le voyant de suction level fonctionne en mesurant la perméabilité à l'air du sac.

Même si d'infimes quantités de ciment, de plâtre ou de brique sont aspirées, ces fines particules entraveront la perméabilité à l'air du sac et le marqueur indiquera que le sac est plein même s'il ne l'est pas. Il faut remplacer le sac à poussière, car la puissance d'aspiration est réduite.

Si le sac à poussière est bourré de poils d'animaux ou de peluches de tapis, mais est encore suffisamment perméable à l'air pour que le voyant ne soit pas activé pour afficher qu'il est plein, vous devez le remplacer. Ces deux situations extrêmes peuvent se produire.

À quel moment remplacer le sac à poussière et les filtres

Sac à poussière

Remplacez le sac à poussière lorsque le marqueur rouge contenu dans le voyant de remplacement du sac à poussière emplît entièrement l'espace d'affichage.

Filtres d'évacuation (filtre SUPER air clean)

Un filtre "SUPER air clean" est fourni avec chaque boîte de sacs de poussière Miele. Remplacez-le chaque fois que vous entamez une nouvelle boîte de sacs à poussière Miele.

Filtre du réservoir à poussière (pour protéger le moteur)

Remplacez le filtre du réservoir à poussière chaque fois que vous entamez une nouvelle boîte de sacs à poussière ou lorsqu'il est très sale.

Achat de nouveaux sacs à poussière et filtres

Vous pouvez les acheter auprès de votre détaillant Miele.

Utilisez uniquement des sacs à poussière Miele **F/J/M**.

Les filtres d'évacuation "SUPER air clean" et les filtres du réservoir à poussière sont fournis avec chaque boîte de sacs à poussière Miele.

Entretien

 Éteignez toujours l'aspirateur et débranchez-le avant de procéder à des travaux d'entretien ou de le nettoyer

Remplacer le sac à poussière

- Appuyez sur le bouton d'ouverture du réservoir à poussière et soulevez le couvercle jusqu'à la bonne position.

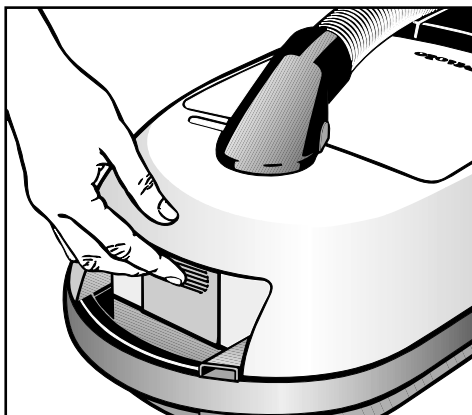

- Prenez le sac à poussière par les onglets se trouvant aux extrémités et retirez-le de son support.

Le sac à poussière est muni d'un rabat qui se ferme automatiquement pour éviter que la poussière se répande au moment où vous retirez le sac.

Vous pouvez le jeter avec le reste des ordures ménagères à condition qu'il ne contienne que de la poussière que l'on trouve habituellement dans une résidence.

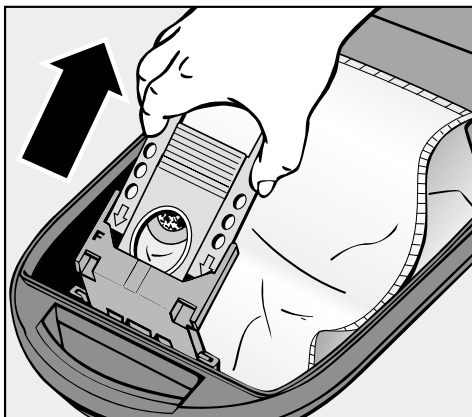

 Utilisez seulement des sacs à poussière et des filtres Miele pour obtenir de meilleurs résultats et assurer votre sécurité.

- Pour insérer un nouveau sac à poussière, enfoncez-en bien le collet dans la grille.

Ne dépliez pas le sac à poussière en le sortant. S'il est déplié ou s'il n'est pas bien inséré, le couvercle du réservoir à poussière ne fermera pas.

- Refermez bien le couvercle jusqu'à ce qu'il s'enclenche.

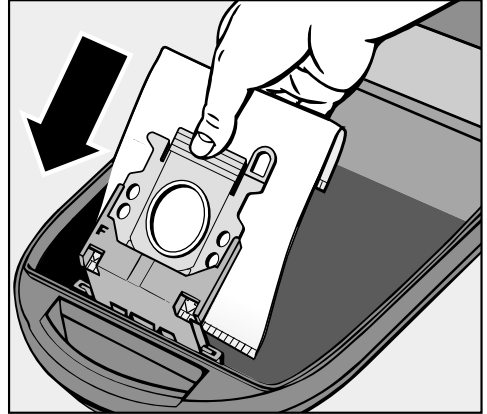

Entretien

Remplacer les filtres

Filtre d'évacuation (SUPER air clean)

Le filtre SUPER air clean est un filtre mince capable d'emprisonner les particules de poussière microscopiques.

- Ouvrez le couvercle du réservoir à poussière.
- Ouvrez la grille du filtre et retirez le filtre "SUPER air clean"
- Insérez le nouveau filtre en le mettant d'un côté ou de l'autre.
- Refermez la grille du filtre.

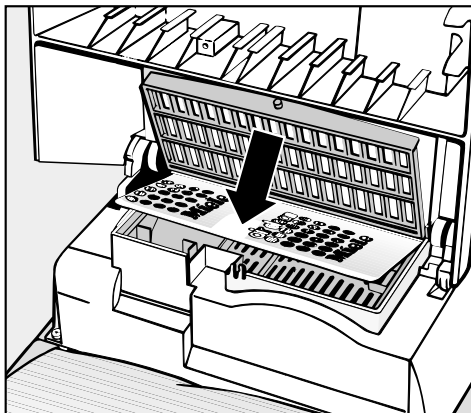

Filtre du réservoir à poussière

- Ouvrez le couvercle du réservoir à poussière.
- Remplacez le filtre
- Refermez le couvercle du réservoir à poussière.

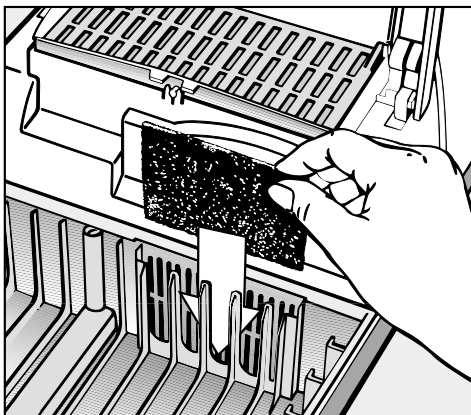

Remplacer les capteurs de fils

Vérifiez de temps en temps les coussinets des capteurs de fils placés sur le dessous de la brosse combinée. Remplacez-les s'ils paraissent usés.

- Pour retirer le capteur de fils de la fente, utilisez un tournevis tel qu'indiqué.
- Enfoncez les nouveaux capteurs de fils dans les fentes.

Vous pouvez vous procurer de nouveaux coussinets de capteurs de fils chez votre détaillant Miele.

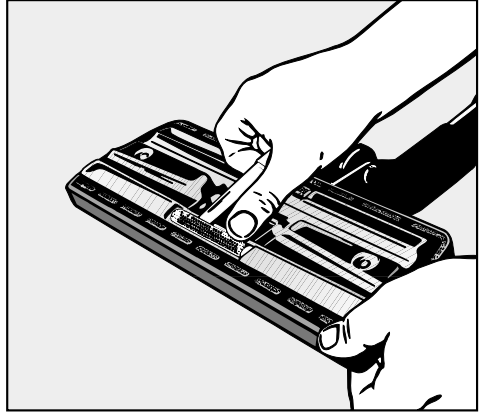

Retirer les fils ou les cheveux enroulés autour du galet

1. Déverrouillez la manette de l'axe.
2. Retirez l'axe du galet.
3. Retirez le galet.

Retirez tous les fils ou cheveux et montez de nouveau les pièces dans l'ordre inverse.

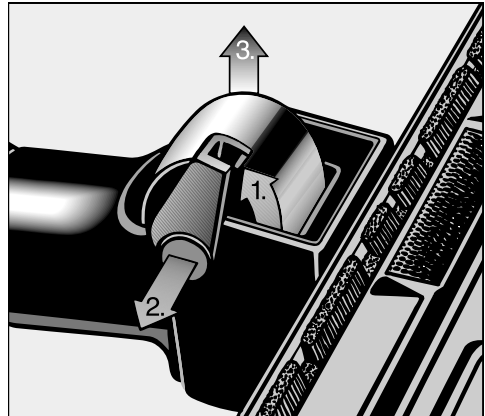

Entretien

 Éteignez toujours l'aspirateur et débranchez-le de la prise avant d'effectuer des travaux d'entretien ou de le réparer.

L'aspirateur et ses accessoires

La surface externe de l'aspirateur et des accessoires peut être nettoyée avec un tissu légèrement humide ou avec un nettoyant pour plastique.

 N'utilisez pas un nettoyant abrasif, un nettoyant pour le verre ou un nettoyant tout usage ! Ces produits endommageront la surface.

Réservoir à poussière

Le réservoir à poussière peut être nettoyé, au besoin, avec un tissu **sec**, une brosse à épousseter ou un autre aspirateur.

 N'immergez pas l'aspirateur ! Si l'humidité pénètre dans l'appareil, un choc électrique risque de se produire.

Questions fréquemment posées

Que faire si l'aspirateur s'éteint pendant le nettoyage ?	
Cause possible	Solution
L'aspirateur a surchauffé. Le limiteur de température a automatiquement éteint l'appareil.	Éteignez l'aspirateur par le bouton On/Off. Vérifiez si le tube télescopique ou le tuyau d'aspiration sont bouchés. Remplacez le sac à poussière ou les filtres si nécessaire. Dérroulez entièrement le cordon d'alimentation. Laissez l'aspirateur refroidir pendant 30 minutes.
Que faire si la puissance d'aspiration de l'aspirateur n'est pas suffisante ?	
Cause possible	Solution
Le sélecteur de la puissance d'aspiration est réglé à un niveau trop bas.	Augmentez la puissance d'aspiration.
Le sac à poussière est plein ou obstrué par de fines particules de poussière.	Remplacez le sac à poussière.

Service technique

Dans le cas d'une défaillance à laquelle vous ne pouvez remédier, veuillez contacter :

– votre détaillant Miele

ou

– le Service technique Miele



(800) 565-6435

service@miele.ca

Au moment de communiquer avec le Service technique, veuillez indiquer le numéro de modèle de votre appareil figurant sur la plaque signalétique située sous l'aspirateur.

Turbobrosse

Recommandée pour nettoyer la moquette écrasée ou des tapis ou revêtements de sol à poils courts.

La turbobrosse est entraînée par la puissance d'aspiration de l'aspirateur. Aucune connexion et aucun cordon électriques ne sont nécessaires.



Mini-turbobrosse

La mini-turbobrosse sert à nettoyer les articles rembourrés, les matelas, les sièges de voiture, les escaliers recouverts de tapis, etc.

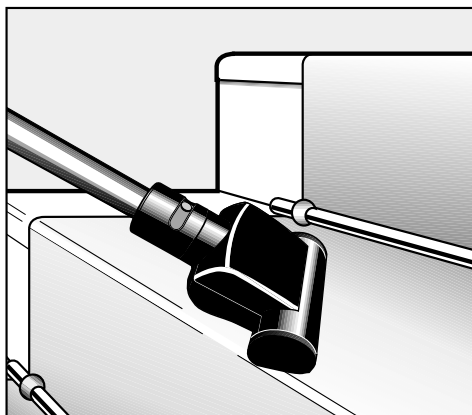

Accessoires optionnels

Brosse à sols durs

Pour nettoyer des sols durs, dont les sols en pierre ou carrelés.



Brosse à parquet

C'est une brosse spéciale en soie pour nettoyer des planchers et des revêtements de sol susceptibles d'être rayés, comme des parquets et des sols laminés.



Brosse à matelas

Pour nettoyer des matelas et des meubles rembourrés. Même les interstices profonds entre les matelas peuvent être facilement nettoyés.



Brosse à radiateur

Pour nettoyer des radiateurs, des éta-gères étroites ou des interstices.

- Attachez la brosse à radiateur au su-ceur plat.

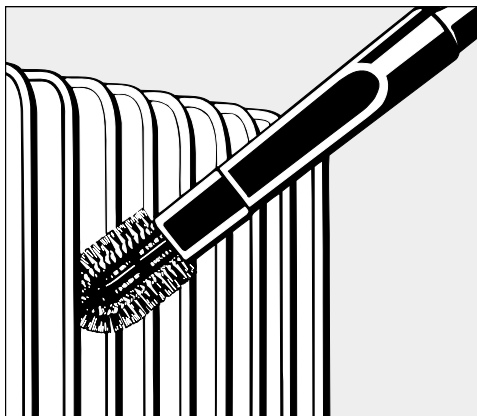

Brosse à épousseter

Pour nettoyer des objets particulière-ment délicats, les boiseries les plinthes et les rebords de fenêtre.

La tête de la brosse pivote pour faciliter le nettoyage.



Brosse universelle

Pour nettoyer des livres, des étagères, etc.



Accessoires optionnels

Coffret MicroSet

Le coffret MicroSet est spécialement conçu pour nettoyer des petits objets élaborés et des endroits difficiles à atteindre (claviers d'ordinateurs, chaînes stéréo, meubles sculptés, ornements, miniatures, etc.)

Le coffret comprend les accessoires suivants :

- un mini-tuyau muni d'un embout combiné,
- une mini-brosse à épousseter,
- un mini-suceur plat,
- une rallonge coudée.

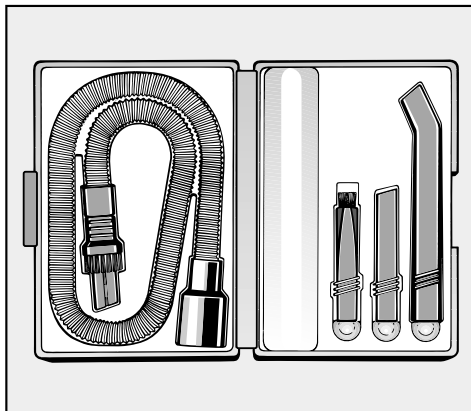

Coffret CarClean Plus

Spécialement conçu pour nettoyer des interstices, les sièges d'auto, les tapis et les espaces étroits.

Le coffret comprend les accessoires suivants :

- une mini-turbobrosse,
- un mini-tuyau muni d'un embout combiné,
- un suceur plat,
- un tuyau d'aspiration de 10 pi (3 m) muni d'un support.

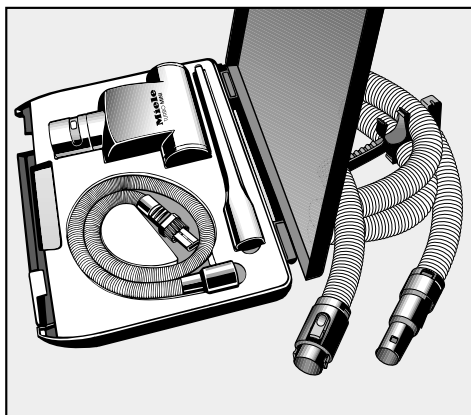

Enlèvement des emballages

La boîte de carton et les emballages protègent l'appareil durant l'expédition. Ils sont biodégradables et recyclables. Veuillez les faire enlever de la même manière que n'importe quel produit recyclable.

Mise au rebut d'un vieil aspirateur

Avant de mettre au rebut un vieil aspirateur, veuillez couper le cordon d'alimentation pour le rendre non fonctionnel et inutilisable par les enfants. Les vieux aspirateurs peuvent être fabriqués en matériaux réutilisables et recyclables. Consultez votre société régionale de mise au rebut ou votre centre de recyclage pour vous renseigner comment mettre au rebut un vieil aspirateur.

Mise au rebut du sac à poussière et des filtres

Les filtres et les sacs à poussière originaux de Miele sont fabriqués en matériaux écologiques. Vous pouvez les jeter aux ordures ménagères, à condition qu'ils ne contiennent pas de substances toxiques.



Miele Limitée

Siège social au Canada

55G, East Beaver Creek Road
Richmond Hill (Ontario) L4B 1E5

Téléphone : (800) 643-5381
(905) 707-1171

Télécopieur : (905) 707-0177

www.miele.ca

info@miele.ca (questions générales)

professional@miele.ca (questions commerciales)

Service à la clientèle – Mielecare (Canada)

Téléphone : (800) 565-6435
(905) 850-7456

Télécopieur : (905) 850-6651

service@miele.ca (Service technique)