

CITROËN C1

Notice d'emploi



CITROËN SERVICE

<http://service.citroen.com>

Votre notice d'emploi sur Internet !

> CITROËN vous permet de consulter gratuitement et simplement votre documentation de bord en ligne.

> Citroën Service vous permet d'accéder :

- à votre notice d'emploi,
- à l'historique de la documentation de bord.

Accédez aux dernières mises à jour disponibles.

> **Connectez-vous sur <http://service.citroen.com> :**

① sélectionnez votre langue,

② cliquez sur le lien dans la zone «Accès particuliers» pour consulter la Documentation de bord ; une fenêtre s'ouvre, vous donnant accès à l'ensemble des notices d'emploi,

③ sélectionnez votre véhicule, choisissez sa silhouette puis la date d'édition de la notice,

④ enfin, cliquez sur la rubrique qui vous intéresse.



Cette notice a été élaborée à partir de la liste des équipements (de série ou en option) et des caractéristiques techniques, données lors de sa conception.

Le niveau d'équipement de votre véhicule dépend de la version, des options choisies et du pays de commercialisation.

Certains équipements mentionnés dans cette notice peuvent n'être disponibles qu'en cours d'année.

Les descriptions et figures sont données sans engagement.

AUTOMOBILES CITROËN se réserve le droit de modifier ses modèles et leur équipement sans être tenue de mettre à jour la présente notice.

Le réseau d'AUTOMOBILES CITROËN, composé exclusivement de professionnels qualifiés, est à votre disposition afin de répondre à toutes vos questions.

Nous vous souhaitons bonne route en CITROËN.

**Cette notice fait partie intégrante de votre véhicule.
Conservez-la dans son emplacement afin
de pouvoir la retrouver facilement.
Pensez à la donner au nouveau propriétaire
en cas de revente de votre véhicule.**

36. 10-08 Français

Création 4Dconcept - Automobiles CITROËN - RCS PARIS 642 050 199 - Imp. en UE



FR. 09.C1.0010

Français



BIENVENUE

Automobiles CITROËN attire votre attention sur le point suivant : la pose d'un équipement ou d'un accessoire électrique non référencé par la Marque, peut entraîner une panne du système électronique de votre véhicule.

Nous vous remercions de bien vouloir noter cette particularité et vous conseillons de prendre contact avec un représentant de la Marque CITROËN pour vous faire présenter les équipements et accessoires référencés.

Nous vous remercions et vous félicitons pour votre choix.

La bonne connaissance de votre véhicule rendra plus agréable vos déplacements : lisez attentivement cette notice d'emploi. Elle contient toutes les informations concernant la conduite, les équipements, les caractéristiques techniques données lors de sa conception.

Cependant, nous attirons votre attention sur l'équipement et les fonctions qui diffèrent selon la version, les options, la date et le pays de commercialisation de votre véhicule.

Nous vous souhaitons bonne route en CITROËN.



Légende



Avertissement :

ce symbole repère des avertissements que vous devez impérativement respecter pour votre propre sécurité, la sécurité d'autrui et, pour ne pas risquer d'endommager votre véhicule.



Information :

ce symbole attire votre attention sur des informations complémentaires pour une meilleure utilisation de votre véhicule.



Protection de l'environnement :

ce symbole accompagne des conseils relatifs à la protection de l'environnement.



Renvoi de page :

ce symbole vous invite à vous rendre aux pages détaillant la fonctionnalité.

SOMMAIRE

PRISE en MAIN 4 → 16

2 **AUDIO** 22 → 30

- Les généralités de l'autoradio 22
- La radio 23
- Le CD/changeur CD 28

4 **OUVERTURES** 46 → 51

- Les clés 46
- Les portes 48
- Les lève-vitres 48
- Les vitres arrière 49
- Le coffre 49
- L'aménagement du coffre 50
- Le remplissage du carburant 51

1 **CONTRÔLE de MARCHÉ** 17 → 21

- Le compte-tours 17
- Le combiné 17
- Les témoins 18
- Le compteur 20
- Les indicateurs 20

3 **CONFORT** 31 → 45

- La ventilation 31
- Le chauffage 32
- L'air conditionné 33
- Les rétroviseurs 35
- Le réglage du volant 35
- Les sièges 36
- Les sièges enfants classiques 38
- Les sièges recommandés 39
- Les aménagements intérieurs 45

5 **VISIBILITÉ** 52 → 54

- La commande d'éclairage 52
- La commande d'essuie-vitre 53
- Le réglage des projecteurs 54
- Le plafonnier 54

6

SÉCURITÉ 55 → 61

- Avertisseur sonore 55
- Le signal de détresse 55
- Le frein de stationnement 55
- Le système ABS 55
- Les systèmes ASR et ESP 56
- Les ceintures de sécurité 57
- Les airbags 59

8

VÉRIFICATIONS 64 → 68

- L'ouverture du capot 64
- Le moteur essence 66
- Le moteur diesel 66
- La vérification des niveaux 67
- Les contrôles 68
- La panne de carburant diesel 68

10

CARACTÉRISTIQUES TECHNIQUES 83 → 88

- Les motorisations essence 83
- Les consommations et masses essence 84
- Les motorisations diesel 85
- Les consommations et masses diesel 86
- Les dimensions 87
- Les éléments d'identification 88

7

CONDUITE 62 → 63

- La boîte de vitesses «SensoDrive» 62

9

INFORMATIONS PRATIQUES 69 → 82

- Le changement d'une roue 69
- Le changement d'une lampe 71
- Le changement d'un fusible 74
- La batterie 79
- Le surtapis 80
- Le montage d'un autoradio/ des haut-parleurs 80
- Le remorquage 81
- La pose des barres de toit 81
- Les accessoires 82

INDEX ALPHABÉTIQUE 89 → 91

RECHERCHE VISUELLE 92 → 96

PRISE en MAIN

OUVRIR

Clé à télécommande



- A. Verrouillage du véhicule.
- B. Déverrouillage du véhicule.

» 46

Commande centralisée manuelle



- C. Verrouillage/déverrouillage du véhicule de l'intérieur (côté conducteur).

Démarrage

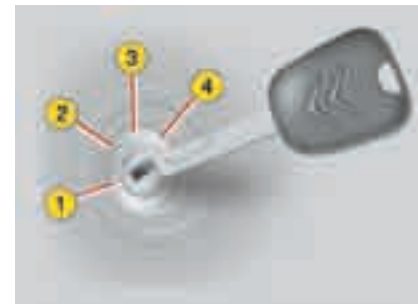

- 1. Position Stop.
- 2. Position Accessoires (1er cran).
- 3. Position Marche (2ème cran).
- 4. Position Démarrage.

OUVRIR

Réservoir de carburant

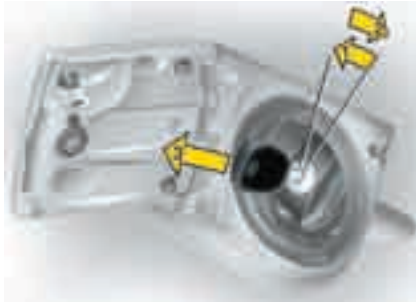

Après avoir ouvert la trappe, introduisez la clé puis tournez légèrement vers la gauche et ensuite revenez vers la droite. La clé revient dans sa position initiale et le bouchon est déverrouillé.



Retirez la clé et dévissez le bouchon.

Après le remplissage du réservoir, revissez le bouchon à fond vers la droite jusqu'aux clics et refermez la trappe.

Contenance du réservoir : 35 litres environ.

Niveau mini carburant



Quand ce pavé clignote, accompagné d'un signal sonore, il vous reste environ 50 km d'autonomie.

» 51

Capot

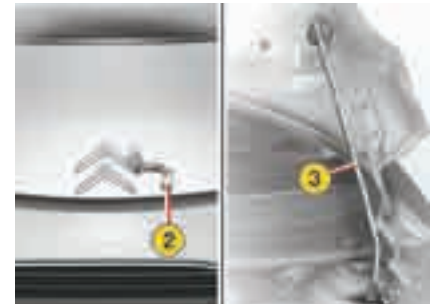

1. Commande intérieure.
2. Commande extérieure.
3. Béquille de capot.

» 64

PRISE en MAIN

A L'INTÉRIEUR

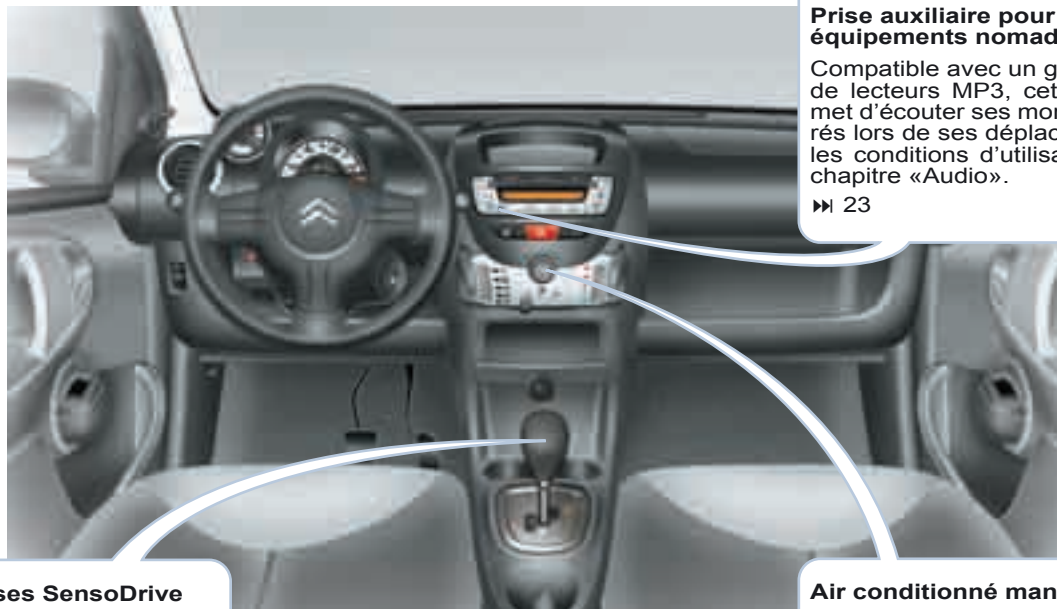

Prise auxiliaire pour équipements nomades

Compatible avec un grand nombre de lecteurs MP3, cette prise permet d'écouter ses morceaux préférés lors de ses déplacements. Voir les conditions d'utilisation dans le chapitre «Audio».

» 23

Boîte de vitesses SensoDrive

Cette boîte manuelle robotisée à cinq vitesses offre, au choix, le confort de l'automatisme ou le plaisir du passage manuel des vitesses.

» 62

Air conditionné manuel

Ce système d'air conditionné optimise la répartition de l'air et sa température à l'intérieur de l'habitacle.

» 33

LE POSTE DE CONDUITE



1. Commande d'ouverture du capot
2. Réglage des projecteurs
3. Neutralisation de l'airbag passager
4. Aérateur latéral orientable et obturable
5. Commande d'éclairage et d'indicateurs de direction
6. Airbag frontal conducteur
Avertisseur sonore
7. Boîte à fusibles planche de bord
(sous l'habillage du combiné, à droite et à gauche)
8. Compte-tours
9. Commande du rétroviseur extérieur passager
10. Commande électrique du lève-vitre passager
11. Levier de vitesses
12. Porte-gobelets
13. Réglage en hauteur du volant

PRISE en MAIN

LE POSTE DE CONDUITE

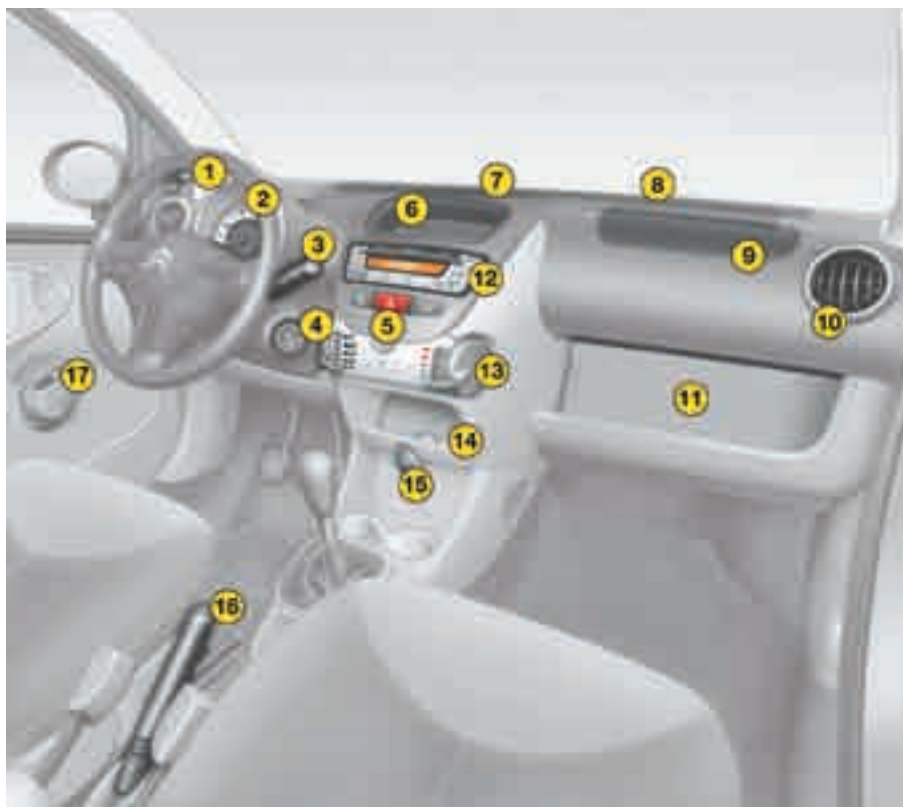

1. Commande du rétroviseur extérieur conducteur
2. Combiné
3. Commande d'essuie-vitre
4. Antivol et contact
5. Signal de détresse
6. Rangements
7. Grille de diffusion
8. Buse de dégivrage et désembuage du pare-brise
9. Airbag frontal passager
10. Aérateur latéral orientable et obturable
11. Boîte de rangement
12. Autoradio
13. Commandes d'aération, de chauffage ou d'air conditionné
14. Rangements
15. Prise 12 V (120 W maxi)
16. Frein de stationnement
17. Commande électrique du lève-vitre conducteur

BIEN S'INSTALLER

Sièges avant



1. Réglage longitudinal.



2. Réglage de l'inclinaison du dossier.



3. Accès aux places arrière.

» 36

PRISE en MAIN

BIEN S'INSTALLER

Lève-vitres électriques avant



A. Commande d'ouverture et de fermeture.

Appuyez ou tirez sur la commande **A**.

» 48

Rétroviseurs



B. Commande de réglage des rétroviseurs extérieurs.

En stationnement, les rétroviseurs sont rabattables et déployables manuellement.

» 35

Réglage du volant (avec direction assistée)



C. Commande de verrouillage et de déverrouillage du réglage en hauteur du volant.

1. Commande déverrouillée.
2. Commande verrouillée.

» 35

BIEN VOIR

Commande d'éclairage



Feux avant et arrière

Bague A



Feux éteints.



Feux de position.



Feux de croisement /
Feux de route.



Feu antibrouillard arrière

Bague B



» 52

Commande d'essuie-vitre



Essuie-vitre avant

- MIST** Balayage coup par coup.
- OFF** Arrêt.
- INT** Balayage intermittent.
- LO** Balayage normal (pluie modérée).
- HI** Balayage rapide (fortes précipitations).



Essuie-vitre et lave-vitre arrière

Bague C

» 53

PRISE en MAIN

BIEN VENTILER

Chauffage

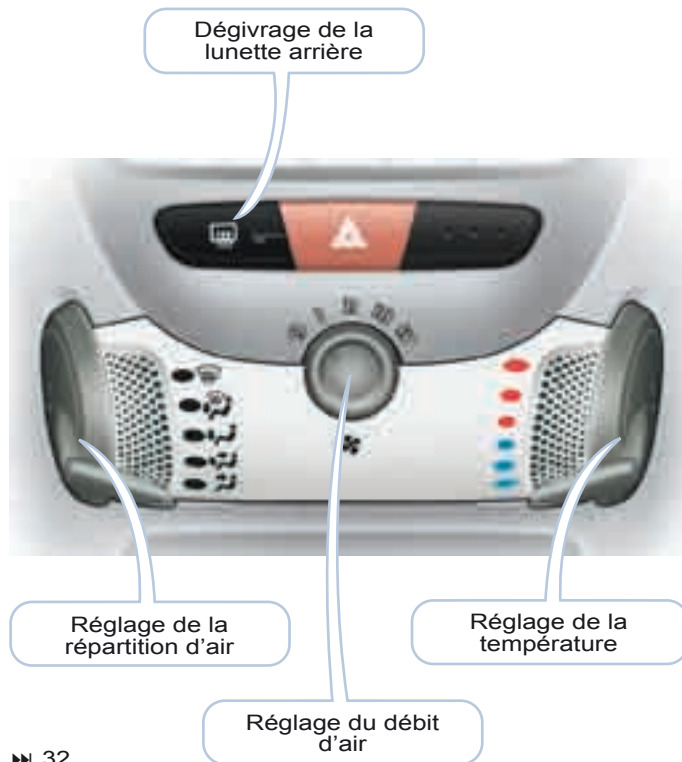

» 32

Air conditionné



» 33

BIEN VENTILER

Conseils de réglages intérieurs

Je veux du...	Chauffage ou Air conditionné manuel				
	Répartition d'air	Débit d'air	Recirculation d'air / Entrée d'air extérieur	Température	AC manuel
CHAUD					—
FROID					ON
DÉSEMBUAGE DÉGIVRAGE					ON

PRISE en MAIN

BIEN SURVEILLER

Combiné



- A. Compte-tours
- B. Afficheur
- C. Indicateur de niveau de carburant

» 17

Témoins



Contact mis, les témoins d'alerte orange et rouge s'allument.

Moteur tournant, ces mêmes témoins doivent s'éteindre.

Si des témoins restent allumés, reportez-vous à la page concernée.

» 18

Option ASR/ESP



Le système de contrôle dynamique de stabilité (ASR/ESP) optimise la tenue de route du véhicule.

Pour son bon fonctionnement, reportez-vous à la page concernée.

» 56

BIEN SÉCURISER

Neutralisation de l'airbag passager



1. Insertion de la clé.
2. Sélection de la position «OFF».
3. Retrait de la clé en maintenant la position.

Airbag passager neutralisé



Si l'airbag passager est neutralisé, ce témoin reste allumé pendant toute la durée de la neutralisation.

» 60

Fixations «ISOFIX»



Votre véhicule a été homologué suivant la nouvelle réglementation ISO-FIX.

Les sièges arrière sont équipés d'ancrages ISOFIX réglementaires.

Il s'agit de trois anneaux pour chaque assise :

- deux anneaux inférieurs **A**, situés entre le dossier et l'assise du siège du véhicule,
- un anneau supérieur **B**, appelé ancrage TOP TETHER, situé à l'arrière du dossier de siège en partie basse.

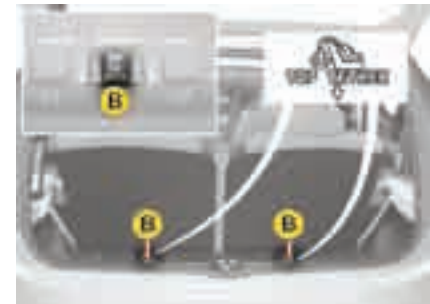

Les **sièges enfants ISOFIX** sont équipés de deux verrous et/ou d'une sangle qui viennent facilement s'ancrer sur ces anneaux, signalés par des étiquettes ou par un marquage sur la tôle du dossier arrière.

» 42

Témoin de ceinture conducteur non bouclée



A la mise du contact, le témoin clignote tant que le conducteur n'a pas bouclé sa ceinture.

Au-delà d'une vitesse d'environ 15 km/h, le témoin clignote accompagné d'un signal sonore, tant que le conducteur n'a pas bouclé sa ceinture.

PRISE en MAIN

BIEN CONDUIRE

Boîte de vitesses «SensoDrive»



Démarrage du véhicule

Frein de stationnement serré, appuyez sur la pédale de frein puis sélectionnez la position **N** pour démarrer le moteur.

Pied sur le frein, sélectionnez la position **R**, **E** ou **M**.

Desserrez le frein de stationnement, relâchez la pédale de frein, puis accélérez.

» 62

Mode EASY (mode automatique)



Sélectionnez la position **E** à l'aide du levier de vitesses.

Le rapport engagé s'affiche sur l'écran du combiné.

La boîte de vitesses sélectionne en permanence le rapport de vitesse le mieux adapté.

» 63

Mode manuel

Placez le levier de vitesses en position **M**, puis montez ou descendez les rapports en donnant des impulsions :

- vers l'arrière, «+» pour monter les rapports,
- vers l'avant, «-» pour descendre les rapports.

Le rapport engagé s'affiche sur l'écran du combiné.

» 63

Boîte de vitesses manuelle



Appuyez à fond sur la pédale d'embrayage lorsque vous changez de vitesse.

Marche arrière

Pour la passer, poussez le levier de vitesses à fond vers la droite puis vers l'arrière.

La marche arrière ne peut être engagée que véhicule à l'arrêt, moteur au ralenti.



LE COMPTE-TOURS

A l'approche du régime maximum, lorsque l'aiguille du compte-tours franchit la zone rouge, vous devez engager le rapport supérieur.

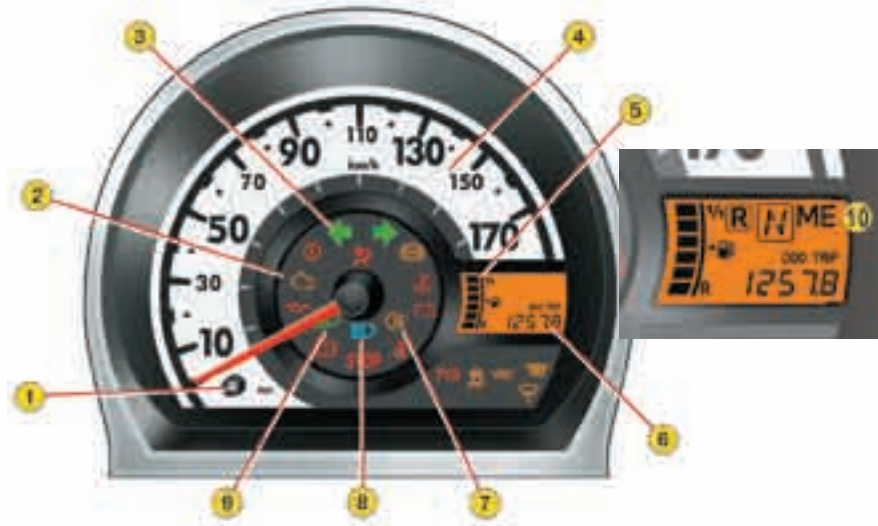

LE COMBINÉ

1. Bouton de remise à zéro du compteur kilométrique total/ journalier
2. Affichage témoins de marche
3. Indicateurs de changement de direction
4. Indicateur de vitesse
5. Indicateur de niveau de carburant
6. Compteur kilométrique total / journalier
7. Témoin de feu antibrouillard arrière
8. Témoin de feux de route
9. Témoin de feux de croisement
10. Indicateur du rapport et positions du levier de vitesses pour la boîte «SensDrive»

LES TÉMOINS DE MARCHÉ

**Témoin d'alerte centralisée STOP**

Il clignote à chaque mise du contact pendant quelques secondes. Couplé avec le témoin :

- «pression d'huile moteur»,
- «température du liquide de refroidissement».

L'arrêt est impératif en cas d'allumage, moteur tournant.

Consultez le réseau CITROËN.

**Témoin de pression d'huile moteur**

Il s'allume à chaque mise du contact et jusqu'au démarrage du moteur.

L'allumage couplé avec le témoin d'alerte STOP, moteur tournant, indique une pression d'huile insuffisante.

L'arrêt est impératif.

Consultez le réseau CITROËN.

**Témoin de température du liquide de refroidissement**

Il s'allume à chaque mise du contact pendant quelques secondes.

L'allumage de ce témoin, moteur tournant, indique une augmentation anormale de la température du liquide de refroidissement.

L'arrêt est impératif.

Vérifiez le niveau du liquide de refroidissement.

Pour cela, attendez le refroidissement du moteur pour compléter le niveau.

Le circuit de refroidissement est sous pression.



En cas de dépannage et afin d'éviter tous risques de brûlures, dévissez le bouchon d'1/4 de tour pour laisser tomber la pression.

Lorsque la pression est tombée, retirez le bouchon.

Ensuite :

1. complétez si nécessaire (voir «Niveaux»).
2. ou si le niveau est satisfaisant, consultez le réseau CITROËN.

**Témoin de frein de stationnement, de niveau mini de liquide de frein et du système de freinage**

Il s'allume à chaque mise du contact jusqu'au desserrage du frein de stationnement.

L'allumage permanent, moteur tournant, indique soit :

- que le frein de stationnement est serré ou mal desserré, véhicule roulant,
- une baisse excessive du liquide de frein (si le témoin reste allumé même avec le frein desserré),
- un défaut du système de freinage.

L'arrêt est impératif.

Consultez le réseau CITROËN.

**Témoin du système antiblocage de roues (ABS)**

Il s'allume à chaque mise du contact pendant quelques secondes.

L'allumage permanent indique un dysfonctionnement du système ABS.

Le véhicule conserve néanmoins un freinage classique avec assistance.

Consultez le réseau CITROËN.

**Témoin de la direction assistée électrique**

Il s'allume à chaque mise du contact pendant quelques secondes.

L'allumage permanent, véhicule roulant, indique un dysfonctionnement du système de direction électrique.

Consultez le réseau CITROËN.



Témoin de charge de la batterie

Il s'allume à chaque mise du contact et jusqu'au démarrage du moteur.

L'allumage permanent, moteur tournant, indique un dysfonctionnement. Consultez le réseau CITROËN.



Témoin de ceinture conducteur non bouclée*

A la mise du contact, le témoin clignote tant que le conducteur n'a pas bouclé sa ceinture.

Au-delà d'une vitesse d'environ 15 km/h, le témoin clignote accompagné d'un signal sonore, tant que le conducteur n'a pas bouclé sa ceinture.

Le conducteur doit s'assurer que tous les passagers sont attachés et utilisent correctement les ceintures de sécurité.



Témoin d'airbags

Il s'allume à chaque mise du contact pendant quelques secondes.

Le clignotement de ce témoin indique un dysfonctionnement des airbags. Ils pourraient ne plus se déclencher en cas de choc violent.

Consultez le réseau CITROËN.

Neutralisation airbag passager

Si l'airbag passager est neutralisé, le témoin reste allumé.



Témoin d'activation du système de contrôle dynamique de stabilité (ASR/ESP)

Il s'allume à chaque mise du contact pendant quelques secondes.

Moteur tournant et véhicule roulant, il s'allume en cas d'activation du système.



Témoin de défaut du système de contrôle dynamique de stabilité (ASR/ESP)

Il s'allume à chaque mise du contact pendant quelques secondes.

Moteur tournant, l'allumage de ce témoin indique un défaut du système.

Consultez le réseau CITROËN.



Témoin du système de dépollution

Il s'allume à chaque mise du contact et jusqu'au démarrage du moteur.

L'allumage permanent, moteur tournant, indique un défaut du système dépollution.

Consultez le réseau CITROËN.



Remarque : il peut également s'allumer en cas de panne de carburant (voir «Panne de carburant»).



Témoin de préchauffage moteur Diesel

Attendez l'extinction du témoin avant de démarrer.

Si la température est suffisante, le témoin s'allume brièvement, vous pouvez démarrer sans attendre.



Témoin de présence d'eau dans le filtre à gazole**

Il s'allume à chaque mise du contact pendant quelques secondes.

L'allumage permanent, moteur tournant, indique un risque de détérioration du moteur.

Consultez le réseau CITROËN.



Témoin de la boîte de vitesses SensoDrive

L'allumage permanent, moteur tournant, indique un dysfonctionnement de la boîte de vitesses SensoDrive.

* Suivant version.

** Suivant destination.

L'AFFICHEUR

**Compteur kilométrique total/journalier**

Après la mise du contact, le compteur kilométrique sélectionné à l'arrêt du moteur, s'affiche.

Une pression sur le bouton 1 permet d'alterner l'affichage du kilométrage :

- total avec «ODO» affiché,
- journalier avec «TRIP» affiché.



Pour remettre le compteur journalier à zéro, lorsqu'il est affiché, maintenir appuyé le bouton 1.

Indicateur de la boîte de vitesses «SensoDrive»

**E****Levier sur le mode EASY (mode automatique)**

«E» s'affiche à la sélection de ce mode de fonctionnement.

Il s'éteint au passage en mode manuel.

M**Levier sur le mode manuel**

«M» s'affiche à la sélection de ce mode de fonctionnement.

Il s'éteint au passage en mode EASY.



«Neutral»
(Point mort)



«Reverse»
(Marche arrière)

Mode de fonctionnement :



1er rapport



2ème rapport

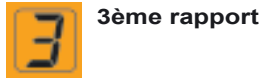

3ème rapport



4ème rapport

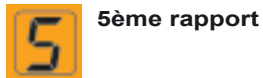

5ème rapport

Témoin «!»



L'allumage de ce témoin, moteur tournant, indique un dysfonctionnement de la boîte «**SensoDrive**».

Consultez le réseau CITROËN.

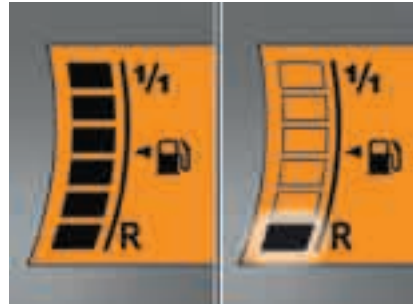

Indicateur de niveau de carburant

Il indique la quantité de carburant disponible :

- **1/1** et six pavés, le réservoir est plein.
- **R** et un pavé clignotant, le réservoir est sur la réserve.

Niveau mini carburant

Lorsque le niveau mini du réservoir est atteint, le dernier pavé clignote accompagné d'un signal sonore.

Dans certaines conditions de roulage et selon la motorisation, votre autonomie peut être inférieure à 50 km.

Il vous reste environ 5 litres.

Lorsque le clignotement s'accélère, **il vous reste environ 3 litres.**



Il est nécessaire d'ajouter au moins 5 litres après une panne de carburant.

Panne de carburant diesel



Après une panne de carburant, vous pouvez parcourir une courte distance après 10 réamorçages de la pompe (voir chapitre correspondant).

A la suite du remplissage du réservoir (minimum 5 litres), actionner au moins 10 fois la pompe de réamorçage (voir chapitre correspondant).

LES GÉNÉRALITÉS / LES RÉGLAGES / LA PRISE AUXILIAIRE

Marche / Arrêt

Sélection de la source : auxiliaire
(ou CD ou changeur CD)Réglage de l'heure : pression de
plus de 2 secondes /
Accès aux réglages audioRéglages des heures /
Réglages audio

Réglage du volume

Prise auxiliaire pour équipements
nomades (lecteur MP3, ...)Réglages des minutes /
Réglages audio

LES FONCTIONS GÉNÉRALES



Marche / arrêt

La clé de contact en position accessoires ou contact mis, appuyez sur ce bouton pour mettre en marche ou arrêter l'autoradio.

Après l'arrêt du moteur, l'autoradio fonctionne pendant environ 30 minutes, afin de ne pas décharger la batterie.

LE RÉGLAGE DE L'HEURE



Effectuez une pression de plus de 2 secondes sur ce bouton, l'affichage de l'heure clignote :



- pour régler les heures, appuyez sur ce bouton,
- pour régler les minutes, appuyez sur ce bouton.

Vous quittez automatiquement ce mode après quelques secondes sans action.

LE RÉGLAGE DU VOLUME SONORE



Effectuez des pressions successives sur le haut de cette touche pour augmenter le volume sonore de l'autoradio ou sur le bas de cette touche pour le diminuer.

LES RÉGLAGES AUDIO



Effectuez des pressions successives sur cette touche pour accéder aux réglages des graves (**BASS**), des aigus (**TREB**), de la balance avant / arrière (**FAD**), et de la balance gauche / droite (**BAL**).

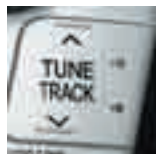

Une fois le paramètre affiché, effectuez le réglage à l'aide de ces deux touches.

Vous quittez automatiquement ce mode après quelques secondes sans action.

LA PRISE AUXILIAIRE



Vous disposez d'une prise auxiliaire «**AUX**» pour raccorder un équipement nomade (lecteur MP3, etc.).



Pour l'écouter, branchez votre équipement puis appuyez sur cette touche.

Les commandes de l'autoradio permettent de modifier le volume sonore et les réglages audio.

Pour quitter la source **AUX**, appuyez sur **AM/FM**.

Lors de l'utilisation d'un lecteur MP3 : élever le volume sonore de la radio de manière significative (entre 30 et 60) pour avoir un niveau d'écoute satisfaisant.

LA SOURCE RADIO



Réception en stéréo

Lorsque l'autoradio capte une station émettant en stéréo, il diffuse automatiquement un son stéréo et l'écran affiche «ST». Si les conditions de réception se dégradent, l'autoradio revient à une diffusion mono et «ST» s'éteint.

Sélection de la source radio



Appuyez sur cette touche.

Sélection d'une gamme d'ondes



Par pressions successives sur cette touche, vous sélectionnez les gammes d'ondes FM1, FM2, FM3 et AM.

Recherche automatique des stations



Appuyez deux fois sur cette touche pour sélectionner la station suivante.

Appuyez brièvement sur cette touche pour écouter trois secondes de chaque station disponible sur la bande FM. Pour arrêter le défilement des stations, appuyez à nouveau sur la touche.

Si le programme d'informations routières **TA** est sélectionné, seules les stations diffusant ce type de programme sont sélectionnées.

Recherche manuelle des stations



Appuyez brièvement sur une de ces deux touches pour respectivement augmenter ou diminuer la fréquence affichée.

En maintenant la touche appuyée dans le sens choisi, vous obtiendrez un défilement continu de la fréquence.

Le défilement s'arrête dès que vous relâchez la touche.

Mémorisation manuelle des stations



Sélectionnez la station désirée.

Appuyez plus de 2 secondes sur l'une des touches «1» à «6».

Un signal sonore confirme que la station a bien été mémorisée.

Mémorisation automatique des stations FM (autostore)



Appuyez sur cette touche.

Votre autoradio mémorise automatiquement les six meilleurs émetteurs reçus en **AM** et en **FM** à l'endroit où vous vous trouvez. Ces stations sont mémorisées dans les gammes d'ondes **AM** et **FM3**. La fin de la recherche est signalée par deux signaux sonores.



Lorsque six émetteurs n'ont pu être trouvés, les mémoires restantes sont vides : pour chaque mémoire vide, trois tirets s'affichent sur l'écran de l'autoradio.

Rappel des stations mémorisées



Dans chaque gamme d'ondes, une pression brève sur l'une des touches «1» à «6» rappelle la station mémorisée correspondante.



Remarques sur la réception radio

Votre autoradio sera soumis à des phénomènes que vous ne rencontrez pas dans le cas de votre installation radio de salon. La réception en modulation d'amplitude (AM) comme en modulation de fréquence (FM) est sujette à des perturbations diverses ne mettant pas en cause la qualité de votre installation, mais dues à la nature des signaux et de leur propagation.

En modulation d'amplitude, vous pourrez noter des perturbations lors du passage sous une ligne à haute tension, sous un pont ou dans un tunnel.

En modulation de fréquence, l'éloignement de l'émetteur, la réflexion du signal sur un obstacle (montagne, colline, immeuble, etc) et les zones d'ombres (pas de recouvrement par les émetteurs) peuvent entraîner des perturbations de réception.

LE SYSTÈME RDS

Utilisation de la fonction AF (fréquence alternative) sur bande FM

Le système **RDS (Radio Data System)** vous permet de rester à l'écoute de la même station quelle que soit la fréquence qu'elle utilise à l'endroit où vous trouvez. L'autoradio recherche en permanence l'émetteur qui la diffuse avec le meilleur confort d'écoute.



Par pressions successives sur cette touche, activez ou neutralisez la fonction.

L'écran indiquera :

- «**AF**» si la fonction est activée,
- «**AF REG**» si la fonction est activée au niveau régional,
- «**AF**» clignotant si la fonction n'est pas disponible.

Mode de suivi régional (REG)

Certaines stations, organisées en réseau, émettent des programmes régionaux dans les différentes régions qu'elles desservent. Le mode de suivi régional permet de privilégier l'écoute d'un même programme.

Recherche par type de programme (PTY)

Elle permet l'écoute de stations émettant un type de programme à thème (NEWS, SPORTS, TALK, POP, CLASSICS).



Lorsque la **FM** est sélectionnée, appuyez sur cette touche :

- «**no pty**» s'affiche,
- appuyez ensuite brièvement sur la touche pour sélectionner un programme.

Après quelques secondes sans action, votre choix est mémorisé.

Programme d'informations routières (TA)



Par pressions successives sur cette touche, activez ou neutralisez la fonction.

L'écran multifonction indiquera en FM :

- «**TP**» ou «**TPEON**» : la radio émet un programme en attendant la diffusion d'informations routières.
- «**TA**» ou «**TA EON**» : le programme émis par la radio est mis en veille en attendant la diffusion d'informations routières.

Si vous souhaitez interrompre la diffusion d'un message, ré-appuyez sur cette touche.

Système EON

Ce système relie entre elles des stations appartenant à un même réseau. Il permet de diffuser une information routière émise par une station appartenant au même réseau que la station écoutée.

Pour en bénéficier, sélectionnez le programme d'informations routières **TA**.



Remarques : le volume des informations routières est indépendant du volume d'écoute normal de l'autoradio.

Vous pouvez le régler à l'aide du bouton de volume, lors de la diffusion du programme **TA**.

Le réglage sera mémorisé et il sera utilisé lors de la diffusion des prochains messages.

LA SOURCE CD OU CHANGEUR CD

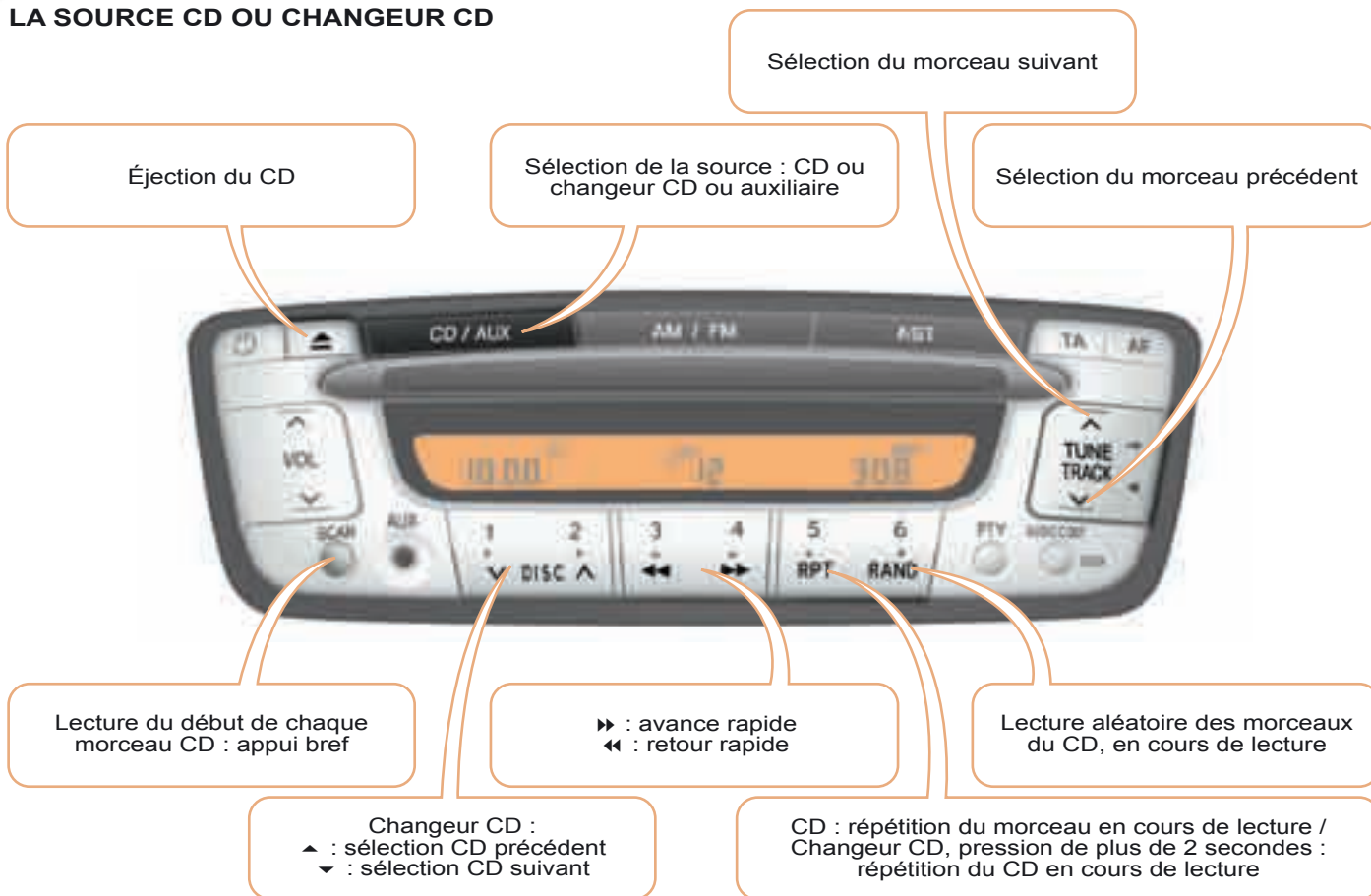

LES FONCTIONNALITÉS CD ET CHANGEUR CD

Sélection d'un morceau d'un CD



Appuyez sur cette touche pour sélectionner le morceau suivant.



Appuyez sur cette touche pour revenir au début du morceau en cours d'écoute ou pour sélectionner le morceau précédent.

Écoute accélérée



Maintenez une de ces touches appuyée pour effectuer respectivement une écoute accélérée en avance ou en retour rapide.

L'écoute accélérée s'arrête dès que vous relâchez la touche.

Introscan (SCAN)



Appuyez sur cette touche pour écouter le début de chaque morceau du CD en cours d'écoute.

LES FONCTIONNALITÉS CD

Sélection de la source CD



Après l'introduction d'un CD, face imprimée vers le haut, le lecteur se met automatiquement en marche.

Si un CD est déjà inséré, appuyez sur cette touche.

Éjection d'un CD



Appuyez sur cette touche pour éjecter le CD du lecteur.

Lecture aléatoire du CD (RAND)



Lorsque la source CD est sélectionnée, appuyez sur cette touche.

Les morceaux du CD seront lus dans un ordre aléatoire. Une nouvelle pression permet de revenir en lecture normale.

Le mode lecture aléatoire est neutralisé à chaque extinction de l'autoradio.

Répétition d'un morceau du CD (RPT)



Si vous désirez réécouter le morceau en cours de lecture, appuyez sur cette touche. Pour annuler la répétition, appuyez à nouveau sur la touche.



L'utilisation de CD gravés peut générer des dysfonctionnements.

Insérez uniquement des CD ayant une forme circulaire.

LES FONCTIONNALITÉS CHANGEUR CD

Sélection de la source changeur CD



Appuyez sur cette touche.

Sélection d'un CD



Appuyez sur une de ces touches de l'autoradio pour sélectionner respectivement le CD précédent ou suivant.

Lecture aléatoire d'un CD (RAND)



Lorsque la source changeur CD est sélectionnée, maintenez cette touche appuyée pendant 2 secondes.

Les morceaux du CD en cours de lecture seront lus dans un ordre aléatoire.

Une nouvelle pression de 2 secondes sur la touche permet de revenir en lecture normale.

Répétition d'un CD (RPT)



Si vous désirez réécouter le CD en cours de lecture, maintenez appuyée cette touche.

Pour annuler la répétition, appuyez à nouveau sur la touche.



L'utilisation de CD gravés peut générer des dysfonctionnements.

Insérez uniquement des CD ayant une forme circulaire.



LA VENTILATION

- | | |
|---|---|
| <ol style="list-style-type: none"> 1. Buses de dégivrage ou de désembuage du pare-brise 2. Buses de dégivrage ou de désembuage des vitres de portes | <ol style="list-style-type: none"> 3. Aérateurs latéraux 4. Grille de diffusion 5. Sorties d'air aux pieds des occupants |
|---|---|



Conseils d'utilisation

Si après un arrêt prolongé au soleil, la température intérieure reste très élevée, n'hésitez pas à aérer l'habitacle pendant quelques instants.

Pour obtenir une répartition d'air parfaitement homogène, veillez à ne pas obstruer la grille d'entrée d'air extérieur, les aérateurs, les passages d'air et les sorties d'air aux pieds des occupants.

Veillez au bon état du filtre habitacle, situé sous le pare-brise, dans le compartiment moteur. Faites remplacer périodiquement les éléments filtrants. Si l'environnement l'impose, changez-le deux fois plus souvent.

Faites fonctionner le système d'air conditionné 5 à 10 min, une ou deux fois par mois pour le maintenir en parfaite condition de fonctionnement.

Pour assurer le bon fonctionnement de votre système d'air conditionné, nous vous recommandons également de le faire contrôler régulièrement.

La condensation créée par l'air conditionné provoque à l'arrêt un écoulement d'eau normal sous le véhicule.

Si le système ne produit pas de froid, ne l'utilisez pas et contactez le réseau CITROËN.



Le système d'air conditionné ne contient pas de chlore et ne présente pas de danger pour la couche d'ozone.



LE CHAUFFAGE

1. Réglage de la température

Tournez la commande de bleu (froid) à rouge (chaud) pour moduler la température à votre convenance.

2. Réglage du débit d'air

A la mise du contact, tournez la commande pour obtenir un débit d'air suffisant afin d'assurer votre confort.

Pour maintenir un certain niveau de confort dans l'habitacle, évitez le plus possible la position 0.

En position 0, un léger flux d'air, dû au déplacement du véhicule, reste néanmoins perceptible.

3. Réglage de la répartition d'air



Pare-brise et vitres latérales.



Pare-brise, vitres latérales et pieds des occupants.



Pieds des occupants.



Pieds des occupants, grille de diffusion et aérateurs latéraux.



Grille de diffusion et aérateurs latéraux.



La répartition de l'air peut être modulée en mettant la commande sur une position intermédiaire.

4. Dégivrage de la lunette arrière



Moteur tournant, appuyez sur la touche 4, le voyant s'allume.

Le système assure le dégivrage de la lunette arrière.

Il s'éteint par appui sur la commande 4.



Eteignez le système dès que vous jugerez nécessaire car une plus faible consommation de courant permet une diminution de la consommation de carburant.

Dégivrage et désembuage

Pour dégivrer ou désembuer rapidement le pare-brise et les vitres latérales :

- réglez la répartition d'air sur «Pare-brise et vitres latérales»,
- placez les commandes de température 1 et de débit d'air 2 en position maximum,
- fermez les aérateurs latéraux.



L'AIR CONDITIONNÉ

- | | |
|-------------------------------------|---------------------------------------|
| 1. Marche/Arrêt de la réfrigération | 4. Recirculation d'air / Entrée d'air |
| 2. Réglage de la température | 5. Réglage de la répartition d'air |
| 3. Réglage du débit d'air | 6. Dégivrage de la lunette arrière |

1. Marche/Arrêt de la réfrigération



Moteur tournant, appuyez sur la touche, le voyant s'allume.

La réfrigération ne fonctionne pas lorsque la commande de réglage de débit d'air 3 est en position 0.

2. Réglage de la température

Tournez la commande de bleu (froid) à rouge (chaud) pour moduler la température à votre convenance.

3. Réglage du débit d'air

A la mise du contact, tournez la commande pour obtenir un débit d'air suffisant afin d'assurer votre confort.

Pour maintenir un certain niveau de confort dans l'habitacle, évitez le plus possible la position 0.

En position 0, un léger flux d'air, dû au déplacement du véhicule, reste néanmoins perceptible.

4. Recirculation d'air / Entrée d'air



La recirculation de l'air intérieur (commande **4** vers la gauche) permet d'isoler l'habitacle des odeurs et des fumées extérieures.



L'entrée d'air extérieur (commande **4** vers la droite) permet d'éviter et d'éliminer l'embuage du pare-brise et des vitres latérales.



Utilisée en climat humide, la recirculation d'air présente des risques d'embuage des vitres.

Dès que possible, déplacez la commande **4** vers la droite pour être en position «Entrée d'air extérieur», afin d'éviter les risques de dégradation de la qualité de l'air, l'embuage du pare-brise et des vitres latérales.

5. Réglage de la répartition d'air



Pare-brise et vitres latérales.



Pare-brise, vitres latérales et pieds des occupants.



Pieds des occupants.



Pieds des occupants, grille de diffusion et aérateurs latéraux.



Grille de diffusion et aérateurs latéraux.



La répartition de l'air peut être modulée en mettant la commande sur une position intermédiaire.

6. Dégivrage de la lunette arrière



Moteur tournant, appuyez sur la touche **6**, le voyant s'allume.

Le système assure le dégivrage de la lunette arrière.

Il s'éteint par appui sur la commande **6**.



Eteignez le système dès que vous jugerez nécessaire car une plus faible consommation de courant permet une diminution de la consommation de carburant.

Dégivrage et désembuage

Pour dégivrer ou désembuer rapidement le pare-brise et les vitres latérales :

- réglez la répartition d'air sur «Pare-brise et vitres latérales»,
- placez les commandes de température **2** et de débit d'air **3** en position maximum,
- fermez les aérateurs latéraux,
- placez la commande d'entrée d'air **4** en position «Entrée d'air»,
- mettez la réfrigération en fonctionnement en appuyant sur la touche **1**.



LES RÉTROVISEURS

Rétroviseurs extérieurs

Manipulez le levier dans les quatre directions pour régler le rétroviseur.

Rabattement/Déploiement

En stationnement, les rétroviseurs extérieurs sont rabattables et déployables manuellement.



Rétroviseur intérieur manuel

Le rétroviseur intérieur possède deux positions :

- jour (normal),
- nuit (antiéblouissement).

Pour passer de l'une à l'autre, poussez ou tirez le levier situé sur le bord inférieur du rétroviseur.



LE RÉGLAGE EN HAUTEUR DU VOLANT (AVEC DIRECTION ASSISTÉE)

A l'arrêt, abaissez la commande pour déverrouiller le volant.

Réglez à la hauteur désirée et relevez la commande pour verrouiller le volant.



Par mesure de sécurité, ces manœuvres ne doivent pas être effectuées en roulant.



LES SIÈGES AVANT

1. Réglage longitudinal

Soulevez la commande et faites coulisser le siège vers l'avant ou vers l'arrière.



2. Réglage de l'inclinaison du dossier

Poussez la commande **A** vers l'arrière, tout en réglant l'inclinaison du dossier.



3. Accès aux places arrière (3 portes)

Positionnez la ceinture le long du montant de porte.

Poussez la commande **A** vers l'arrière pour rabattre le dossier et avancez le siège.

Pour sa remise en place, poussez le dossier jusqu'au blocage du siège.

Rétablissez le réglage longitudinal du siège et l'inclinaison du dossier.



Personne, ni aucun objet ne doit empêcher le siège de revenir à sa position voulue.



LES SIÈGES ARRIÈRE

Rabattement du dossier de la banquette :

Le rabattement s'effectue de l'arrière du véhicule, coffre ouvert :

- vérifiez le bon positionnement de la ceinture sur le côté du dossier pour éviter de la détériorer,
- placez les appuis-tête en position basse (voir «les appuis-tête arrière»),
- tout en rabattant le dossier, tirez la (ou les) sangle(s) **A**, située(s) derrière le dossier.

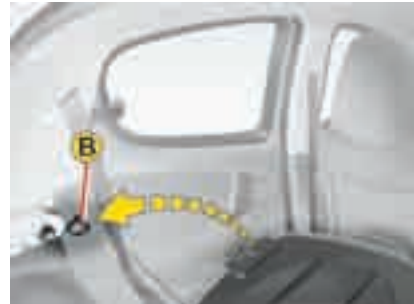

Remise en place du dossier de la banquette :

- rabattez le dossier vers l'arrière et verrouillez-le sur l'ancrage **B**.

Attention à ne pas coincer les ceintures, notamment entre le dossier et l'ancrage B.

- vérifiez le bon verrouillage du dossier de la banquette.



LES APPUIS-TÊTE ARRIÈRE*

Les appuis-tête arrière sont démontables et ont deux positions :

- haute, position d'utilisation.
- basse, position de rangement.

Pour monter l'appui-tête, tirez-le vers le haut.

Pour le descendre, appuyez sur l'ergot **A**, puis sur l'appui-tête.

Pour le retirer :

- basculez légèrement le dossier,
- amenez l'appui-tête en position haute,
- appuyez sur l'ergot **A** tout en tirant l'appui-tête vers le haut.

Pour le remettre en place :

- basculez légèrement le dossier,
- engagez les tiges de l'appui-tête dans les orifices.

Pour atteindre la position basse, appuyez sur l'ergot **A**.

* Suivant version.

LES GÉNÉRALITÉS SUR LES SIÈGES ENFANTS

Préoccupation constante de CITROËN lors de la conception de votre véhicule, la sécurité de vos enfants dépend aussi de vous.



Pour vous assurer une sécurité optimale, veillez à respecter les consignes suivantes :

- conformément à la réglementation européenne, **tous les enfants de moins de 12 ans ou d'une taille inférieure à un mètre cinquante doivent être transportés dans des sièges enfants homologués adaptés à leur poids**, aux places équipées d'une ceinture de sécurité ou d'ancrages ISOFIX*,
- **statistiquement, les places les plus sûres pour le transport des enfants sont les places arrière de votre véhicule,**
- **un enfant de moins de 9 kg doit obligatoirement être transporté en position «dos à la route» à l'avant comme à l'arrière.**

CITROËN vous recommande de transporter les enfants sur **les places arrière** de votre véhicule :

- **«dos à la route»** jusqu'à 2 ans,
- **«face à la route»** à partir de 2 ans.

INSTALLATION D'UN SIÈGE ENFANT AVEC UNE CEINTURE TROIS POINTS

«Dos à la route»

 Lorsqu'un siège enfant «dos à la route» est installé en **place passager avant**, l'airbag passager doit être impérativement neutralisé. Sinon, **l'enfant risquerait d'être gravement blessé ou tué lors du déploiement de l'airbag.**



«Face à la route»

Lorsqu'un siège enfant «face à la route» est installé en **place passager avant**, réglez le siège du véhicule en position longitudinale intermédiaire dossier redressé et laissez l'airbag passager actif.



Position longitudinale intermédiaire

* Les règles de transport des enfants sont spécifiques à chaque pays. Consultez la législation en vigueur dans votre pays.



Airbag passager OFF

LES SIÈGES ENFANTS RECOMMANDÉS PAR CITROËN

CITROËN vous propose une gamme complète de sièges enfants référencés se fixant à l'aide d'une **ceinture de sécurité trois points** :

Groupe 0 : de la naissance à 10 kg
Groupe 0+ : de la naissance à 13 kg



L1
 «RÖMER Baby-Safe Plus»
 S'installe dos à la route.

Groupes 1, 2 et 3 : de 9 à 36 kg



L2
 «KIDDY Life»
 L'utilisation du bouclier est obligatoire pour le transport des jeunes enfants (de 9 à 18 kg).

Groupes 2 et 3 : de 15 à 36 kg





L3
 «RECARO Start».



L4
 «KLIPPAN Optima»
 A partir de 6 ans (environ 22 kg), seule la réhausse est utilisée.

L'EMPLACEMENT DES SIÈGES ENFANTS ATTACHÉS AVEC LA CEINTURE DE SÉCURITÉ

Conformément à la réglementation européenne, ce tableau vous indique les possibilités d'installation des sièges enfants se fixant avec une ceinture de sécurité et homologués en universel en fonction du poids de l'enfant et de la place dans le véhicule.

Poids de l'enfant et âge indicatif				
Place	Inférieur à 13 kg (groupes 0 (a) et 0+) Jusqu'à ≈ 1 an	De 9 à 18 kg (groupe 1) De 1 à ≈ 3 ans	De 15 à 25 kg (groupe 2) De 3 à ≈ 6 ans	De 22 à 36 kg (groupe 3) De 6 à ≈ 10 ans
Siège passager avant (b) 	L1	L2	L2, L3, L4	L2, L3, L4
Sièges arrière 	U	U	U	U

a : Groupe 0 : de la naissance à 10 kg. Les nacelles et « lits auto » ne peuvent pas être installés en place passager avant.

b : consultez la législation en vigueur dans votre pays, avant d'installer votre enfant à cette place.

U : place adaptée à l'installation d'un siège enfant s'attachant avec une ceinture de sécurité et homologué en universel, « dos à la route » et/ou « face à la route ».

L1 à L4 : seuls les sièges enfants indiqués et recommandés par CITROËN, peuvent être installés à la place concernée (suivant destination).



LES CONSEILS POUR LES SIÈGES ENFANTS

La mauvaise installation d'un siège enfant dans un véhicule compromet la protection de l'enfant en cas de collision.

Pensez à boucler les ceintures de sécurité ou le harnais des sièges enfant **en limitant au maximum le jeu** par rapport au corps de l'enfant, même pour les trajets de courte durée.

Pour une installation optimale du siège enfant «face à la route», vérifiez que son dossier est bien en appui sur le dossier du siège du véhicule et que l'appui-tête ne gêne pas.

Si vous devez enlever l'appui-tête, assurez-vous qu'il est bien rangé ou attaché afin d'éviter qu'il ne se transforme en projectile en cas de freinage important.

Les enfants de moins de 10 ans ne doivent pas être transportés en position «face à la route» en place passager avant, sauf lorsque les places arrière sont déjà occupées par d'autres enfants ou si les sièges arrière sont inutilisables ou inexistantes.

Neutralisez l'airbag passager dès qu'un siège enfant «dos à la route» est installé en place avant.

Sinon, l'enfant risquerait d'être gravement blessé ou tué lors du déploiement de l'airbag.

Installation d'un réhausseur

La partie thoracique de la ceinture doit être positionnée sur l'épaule de l'enfant sans toucher le cou.

Vérifiez que la partie abdominale de la ceinture de sécurité passe bien sur les cuisses de l'enfant.

CITROËN vous recommande d'utiliser un réhausseur avec dossier, équipé d'un guide de ceinture au niveau de l'épaule.

Par sécurité, ne pas laissez :

- un ou plusieurs enfants seuls et sans surveillance dans un véhicule,
- un enfant ou un animal dans une voiture exposée au soleil, vitres fermées,
- les clés à la portée des enfants à l'intérieur du véhicule.

Pour protéger vos jeunes enfants des rayons solaires, équipez les vitres arrière de stores latéraux.

LES FIXATIONS «ISOFIX»

Votre véhicule a été homologué suivant la **nouvelle réglementation ISOFIX**.

Les sièges *, représentés ci-dessous, sont équipés d'ancrages ISOFIX réglementaires :

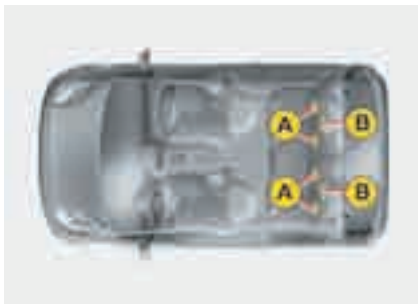

Il s'agit de trois anneaux pour chaque assise :



- deux anneaux inférieurs **A**, situés entre le dossier et l'assise du siège du véhicule, signalés par une étiquette,

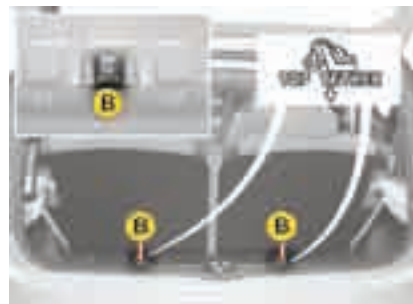

- un anneau supérieur **B** pour la fixation de la sangle haute, appelé ancrage **TOP TETHER**, signalé par un marquage sur la tôle du dossier arrière.

Ce système de fixation ISOFIX vous assure un montage fiable, solide et rapide, du siège enfant dans votre véhicule.

Les **sièges enfants ISOFIX** sont équipés de deux verrous qui viennent facilement s'ancrer sur ces anneaux inférieurs **A**.

Certains disposent également d'une **sangle haute** qui vient s'attacher sur l'anneau supérieur **B**.



Pour attacher cette sangle, levez l'appui-tête du siège du véhicule, puis passez le crochet entre ses tiges. Fixez ensuite le crochet sur l'anneau supérieur **B**, puis tendez la sangle haute.



La mauvaise installation d'un siège enfant dans un véhicule compromet la protection de l'enfant en cas de collision.

Pour connaître les sièges enfants ISOFIX s'installant dans votre véhicule, consultez le tableau récapitulatif pour l'emplacement des sièges enfants ISOFIX.

* Suivant version.

LE SIÈGE ENFANT ISOFIX RECOMMANDÉ PAR CITROËN ET HOMOLOGUÉ DANS VOTRE VÉHICULE

Le RÖMER Duo Plus ISOFIX (classe de taille B1)

Groupe 1 : de 9 à 18 kg



S'installe face à la route.

Est équipé d'une sangle haute à attacher sur l'anneau supérieur **B**, appelé TOP TETHER.

Trois inclinaisons de la coque : positions assise, repos et allongée.



Ce siège enfant peut également être utilisé aux places non équipées d'ancrages ISOFIX. Dans ce cas, il est obligatoirement attaché au siège du véhicule par la ceinture de sécurité trois points.

Suivez les indications de montage du siège enfant portées dans la notice d'installation du fabricant du siège.

Poids de l'enfant / âge indicatif											
	Inférieur à 10 kg (groupe 0) Jusqu'à ≈ 6 mois		Inférieur à 10 kg (groupe 0) Inférieur à 13 kg (groupe 0+) Jusqu'à ≈ 1 an			De 9 à 18 kg (groupe 1) De 1 an à ≈ 3 ans					
Type de siège enfant ISOFIX	Nacelle *		«dos à la route»			«dos à la route»		«face à la route»			
Classe de taille ISOFIX	F	G	C	D	E	C	D	A	B	B1	
Sièges enfants ISOFIX universels pouvant être installés aux places arrière	X		X	X		X	X	IUF IL-SU			

LE TABLEAU RÉCAPITULATIF POUR L'EMPLACEMENT DES SIÈGES ENFANTS ISOFIX

Conformément à la réglementation européenne **ECE 16**, ce tableau vous indique les possibilités d'installation des sièges enfants ISOFIX aux places équipées d'ancrages ISOFIX dans le véhicule.

Pour les sièges enfants ISOFIX universels et semi-universels, la classe de taille ISOFIX du siège enfant, déterminée par une lettre **A, B, B1, C, D, E, F, G**, est indiquée sur le siège enfant à côté du logo ISOFIX.

IUF : place homologuée pour un siège Isofix Universel, «Face à la route» avec la sangle haute.

IL-SU : place adaptée à l'installation d'un siège ISOFIX semi-universel soit :

- «dos à la route» équipé d'une sangle haute ou d'une béquille
- «face à la route» équipé d'une béquille
- une nacelle équipée d'une sangle haute ou d'une béquille.

X : place non adaptée à l'installation d'un siège enfant ISOFIX de la classe de taille indiquée.

* La nacelle ISOFIX est fixée aux anneaux inférieurs d'une place ISOFIX et occupe les deux places arrière.



LES AMÉNAGEMENTS INTÉRIEURS

1. Pare-soleil

Chaque pare-soleil dispose d'un miroir de courtoisie avec un volet d'occultation et un porte-carte.

2. Rangements

3. Boîte de rangements

4. Rangements dans les portes avant

Avant l'ouverture de la porte, vérifiez qu'aucun objet ne dépasse du bac.

5. Porte-gobelets

6. Prise accessoires 12 volts (120 W maxi)

Elle est alimentée à partir de la position accessoires (1er cran).

7. Rangements dans les portes arrière

3 portes

5 portes



LES CLÉS / LA TÉLÉCOMMANDE



Le jeu de clés ou de télécommande, livré avec votre véhicule, vous permet de réaliser trois nouvelles clés au maximum.

En cas de perte de toutes les clés en votre possession, il sera nécessaire de réaliser une intervention majeure sur votre véhicule.

Consultez le réseau CITROËN.



Les clés

Elles permettent d'actionner les serrures des portes avant, le coffre, le bouchon de réservoir, l'antivol de direction, la commande de neutralisation de l'airbag passager et de mettre le contact.

Verrouillage et déverrouillage centralisés

Les clés permettent, à partir de la porte conducteur, le verrouillage et le déverrouillage simultané des portes et du coffre.



La télécommande

Elle assure à distance les fonctions de verrouillage - déverrouillage et la localisation du véhicule.

Verrouillage

Une pression sur le bouton **A** permet le verrouillage à distance du véhicule. Il est signalé par un bref allumage des feux indicateurs de direction.

Déverrouillage

Une pression sur le bouton **B** permet le déverrouillage du véhicule.

Il est signalé par deux clignotements successifs des feux indicateurs de direction.



Remarque : après verrouillage si vous constatez qu'une porte est mal fermée, refermez-la puis reverrouillez le véhicule.

Visualisation du véhicule

Pour visualiser votre véhicule, préalablement verrouillé, sur un parc de stationnement :

☞ appuyez sur le bouton **A**, les feux indicateurs de direction s'allument brièvement.



Changement de la pile de la télécommande

Pour remplacer la pile, retirez la vis puis déclipsez le boîtier à l'aide d'une pièce de monnaie insérée au niveau de l'anneau.

Pile CR 2016/3 volts.

Si après un changement de pile, la télécommande est inopérante, effectuez une procédure de réinitialisation.



Ne jetez pas les piles de télécommande, elles contiennent des métaux nocifs pour l'environnement.

Rapportez-les au réseau CITROËN, ou à tout autre point de collecte agréé.

Réinitialisation de la télécommande

Suite à un changement de pile ou en cas de dysfonctionnement, il peut être nécessaire de réinitialiser le système.

- ☞ Coupez le contact.
- ☞ Remettez le contact.
- ☞ Appuyez aussitôt sur l'un des boutons de la télécommande pendant quelques secondes.
- ☞ Coupez le contact et retirez la clé de l'antivol.

La télécommande est de nouveau opérationnelle.

Si le dysfonctionnement persiste, consultez le réseau CITROËN.

ANTIDÉMARRAGE ÉLECTRONIQUE

Il verrouille le système de contrôle du moteur dès la coupure du contact et empêche la mise en route du véhicule par effraction.

La clé contient une puce électronique qui possède un code particulier. A la mise du contact, le code doit être reconnu pour que le démarrage soit possible.

En cas de dysfonctionnement, votre véhicule ne démarre pas.

Consultez le réseau CITROËN.



Rouler avec les portes verrouillées peut rendre l'accès des secours dans l'habitacle plus difficile en cas d'urgence.

Par mesure de sécurité (enfants à bord), retirez la clé de l'antivol en quittant le véhicule, même pour une courte durée.

N'apportez aucune modification au système d'antidémarrage électronique.

La télécommande haute fréquence est un système sensible ; ne la manipulez pas dans vos poches au risque de déverrouiller le véhicule à votre insu.

Évitez de manipuler les boutons de votre télécommande hors de portée de votre véhicule, vous risquez de la rendre inopérante. Il serait alors nécessaire de procéder à une nouvelle réinitialisation.



LES PORTES

Verrouillage/déverrouillage d'une porte de l'intérieur

Verrouillage/déverrouillage simple : les portes se verrouillent/déverrouillent indépendamment.

Pour verrouiller/déverrouiller une porte, appuyez/tirez sur le bouton **A**.

Remarque : une action sur la poignée ne permet pas le déverrouillage de la porte, actionnez la commande **A** pour déverrouiller.

Verrouillage/déverrouillage centralisé, simultanément des portes et du coffre.

Pour verrouiller/déverrouiller le véhicule, appuyez/tirez sur le bouton **A** de la porte conducteur.

Pour les autres portes, procédez comme pour le verrouillage/déverrouillage simple.

Porte conducteur ouverte



En cas de porte conducteur ouverte, le plafonnier reste allumé si le bouton est dans cette position.



LES LÈVE-VITRES ÉLECTRIQUES

Le conducteur et le passager avant disposent chacun d'un lève-vitre électrique.

Après la mise du contact, appuyez sur la commande **1** ou tirez-la. La vitre s'arrête dès que vous relâchez la commande.



Retirez toujours la clé de contact en quittant le véhicule, même pour une courte durée.

Le conducteur doit s'assurer que le passager avant utilise correctement son lève-vitre.

Faites attention aux enfants pendant les manœuvres de vitres.



LES VITRES ARRIÈRE (5 PORTES)

Pour entrebâiller les vitres arrière, tirez sur le levier, puis poussez-le.
Pour fermer, tirez puis appuyez sur le levier afin de verrouiller la fenêtre.

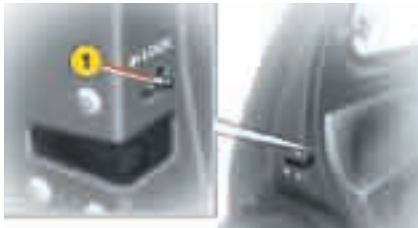

LA SÉCURITÉ ENFANTS

Elle interdit l'ouverture de l'intérieur de chacune des portes arrière.

Poussez la commande **1** vers l'extérieur du véhicule.



Vérifier l'état de cette sécurité avant chaque mise du contact.

Ce système est indépendant du verrouillage centralisé.

Retirez toujours la clé de contact en quittant le véhicule.

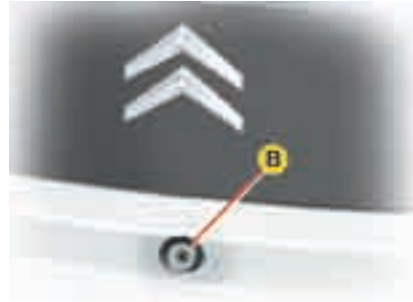

VERROUILLAGE/ DÉVERROUILLAGE DU COFFRE AVEC LA CLÉ*

Pour l'ouvrir, actionnez la serrure **B** à l'aide de la clé et soulevez le coffre.



VERROUILLAGE/ DÉVERROUILLAGE DU COFFRE AVEC LA TÉLÉCOMMANDE *

Le verrouillage/déverrouillage du coffre est effectué avec les boutons de la télécommande.

Ensuite pour l'ouvrir, appuyez sur le bouton **C** et soulevez le coffre.

Remarque : le verrouillage/déverrouillage du coffre est possible par la commande **A** de la porte conducteur.

* Suivant version.



LE COFFRE

1. Tablette arrière

Pour enlever la tablette :

- décrochez la tablette de sa fixation **A**,
- tirez de chaque côté vers le haut pour la dégager de ses fixations,
- soulevez puis inclinez légèrement la tablette pour la retirer.

Pour la ranger, deux possibilités :

- soit derrière les sièges arrière,
- soit à plat dans le coffre.



2. Roue de secours / Rangements supplémentaires

Située sous le tapis et un cache plastique, elle renferme les outils pour le changement de roue et le remorquage.



Afin de disposer d'un volume supplémentaire, la roue de secours peut être enlevée temporairement (bac de coffre disponible en accessoires).

LE REMPLISSAGE DU RÉSERVOIR DE CARBURANT

Niveau mini carburant



Lorsque le niveau mini du réservoir est atteint, le dernier pavé clignote, accompagné d'un signal sonore.

Il vous reste environ 5 litres.

Dans certaines conditions de roulage et selon la motorisation, votre autonomie peut être inférieure à 50 km.

Lorsque le clignotement s'accélère, **il vous reste environ 3 litres.**



Remarque : en cas de panne carburant, le témoin du système de dépollution peut s'allumer dans le combiné.

Il s'éteindra automatiquement après quelques démarrages.



Le remplissage en carburant doit se faire **moteur à l'arrêt.**



- ☞ Ouvrez la trappe à carburant.
- ☞ Introduisez la clé puis tournez légèrement vers la gauche et ensuite revenez vers la droite. La clé revient dans sa position initiale et le bouchon est déverrouillé.



- ☞ Retirez la clé.



- ☞ Dévissez le bouchon et accrochez-le à la patte située sur la face intérieure de la trappe.

Une étiquette collée à l'intérieur de la trappe vous rappelle le type de carburant à utiliser.

Quand vous effectuez le plein du réservoir, n'insistez pas au-delà de la 3ème coupure du pistolet. Ceci pourrait engendrer des dysfonctionnements.

La capacité du réservoir est d'environ 35 litres.

- ☞ Après le remplissage du réservoir, revissez le bouchon à fond vers la droite jusqu'aux clics et refermez la trappe.



LA COMMANDE D'ÉCLAIRAGE

Feux avant et arrière

La sélection s'effectue par rotation de la bague A.



1. Feux éteints



2. Feux de position



3. Feux de croisement / Feux de route

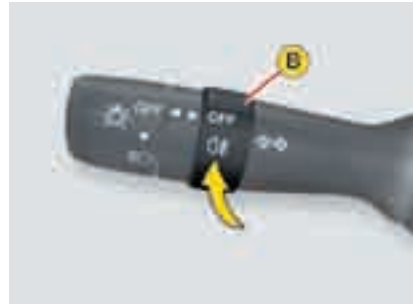

Feux de croisement/feux de route

Feux de croisement : tirez la commande.

Feux de route : poussez la commande.

Appel de phares

Tirez la commande à fond vers vous.

Oubli des feux

Contact coupé, à l'ouverture de la porte conducteur, si vous laissez vos feux allumés, un signal sonore continu retentit.

Feu antibrouillard arrière

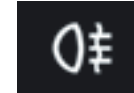

Feux de croisement allumés, la sélection s'effectue par rotation de la bague B vers l'avant pour l'allumer et vers l'arrière pour l'éteindre. L'état est visualisé par le témoin du combiné.

Remarque : Le passage en feux de position n'éteint pas les feux antibrouillard arrière allumés.



Par temps clair ou de pluie, de jour comme de nuit, le feu antibrouillard arrière allumé est éblouissant et interdit.

N'oubliez pas de l'éteindre dès qu'il n'est plus nécessaire.

Indicateurs de direction (clignotants)



Gauche : commande vers le bas.

Droit : commande vers le haut.



LA COMMANDE D'ESSUIE-VITRE

Essuie-vitre avant

- MIST** Balayage coup par coup.
Pour un seul balayage du pare-brise, poussez la commande vers le haut puis relâchez-la.
- OFF** Arrêt.
- INT** Balayage intermittent.
- LO** Balayage normal (pluie modérée).
- HI** Balayage rapide (fortes précipitations).



Lors d'un lavage automatique, coupez le contact et assurez-vous que les balais d'essuie-vitre sont en position basse.

En hiver, il est conseillé d'attendre le dégivrage complet du pare-brise avant d'actionner la commande d'essuie-vitre.

Lave-vitre avant

Tirez la commande d'essuie-vitre vers vous.



Essuie-vitre et lave-vitre arrière

Tournez la bague **A** sur «**ON**» pour obtenir un balayage constant.



Tournez-la vers l'avant, pour déclencher le lave-vitre pendant le balayage.



Lave-vitre arrière

La bague **A** sur «**OFF**» (essuie-vitre à l'arrêt).



Tournez-la vers vous pour déclencher un jet de lave-vitre.



LE RÉGLAGE DES PROJECTEURS

Pour ne pas gêner les autres usagers de la route, les projecteurs doivent être réglés en hauteur, en fonction de la charge du véhicule.

- 0.** 1 ou 2 personnes aux places avant.
- 3 personnes.
- 1.** 4 personnes.
- 2.** 4 personnes + charges maximales autorisées.
- 3.** Conducteur + charges maximales autorisées.

Réglage initial en position «**0**».



LE PLAFONNIER



Dans cette position, il s'éclaire à l'ouverture de la porte conducteur.



Le plafonnier est neutralisé et éteint en permanence.



Éclairage permanent.



L'AVERTISSEUR SONORE

Appuyez sur l'une des branches du volant.



LE SIGNAL DE DÉTRESSE

Appuyez sur le bouton, les feux indicateurs de direction clignotent. Il peut fonctionner contact coupé.

LE FREIN DE STATIONNEMENT

Verrouillage

Tirez le frein de stationnement pour immobiliser votre véhicule.

Déverrouillage

Tirez sur la poignée et appuyez sur le bouton pour desserrer le frein de stationnement.



Véhicule roulant, l'allumage de ce témoin, indique que le frein de stationnement est resté serré ou qu'il est mal desserré.



Lors d'un stationnement dans une pente, braquez vos roues vers le trottoir et tirez le frein de stationnement.

LE SYSTÈME ANTIBLOQUE DES ROUES (ABS) ET LES SYSTÈMES DE FREINAGE (REF ET CSC *)

Le système ABS, associé aux systèmes de freinage REF et CSC *, accroît la stabilité et la maniabilité de votre véhicule lors du freinage et un meilleur contrôle dans les lacets, en particulier sur revêtement défectueux ou glissant.

L'ABS empêche le blocage des roues en cas de freinage d'urgence.

Les systèmes REF et CSC * assurent une gestion intégrale de la pression de freinage roue par roue. Une répartition entre :

- l'avant et l'arrière pour le Répartiteur Electronique de Freinage,
- la gauche et la droite pour le CSC * (Cornering Stability Control).



Remarque : en cas de changement de roues (pneus), veillez à ce qu'elles soient homologuées.

Le dispositif d'antiblocage intervient automatiquement lorsqu'il y a un risque de blocage des roues.

* Le système CSC est associé au REF sur les véhicules qui ne possèdent pas de systèmes ASR/ESP.



L'allumage de ce témoin indique un dysfonctionnement du système ABS pouvant provoquer une perte de contrôle du véhicule au freinage.

Consultez le réseau CITROËN.



L'allumage simultané de ces témoins indique un dysfonctionnement du système

de freinage ou un frein de stationnement mal desserré, pouvant provoquer une perte de contrôle du véhicule au freinage.

L'arrêt est impératif.

Consultez le réseau CITROËN.



Le fonctionnement normal du système ABS peut se manifester par de légères vibrations sur la pédale de frein.



En cas de freinage d'urgence, appuyez très fortement sans jamais relâcher l'effort.

L'ANTI-PATINAGE DE ROUE (ASR) ET LE CONTRÔLE DYNAMIQUE DE STABILITÉ (ESP)

Ces systèmes sont associés et complémentaires de l'ABS.

Le système ASR optimise la motricité, afin d'éviter le patinage des roues, en agissant sur les freins des roues motrices et sur le moteur. Il permet aussi d'améliorer la stabilité directionnelle du véhicule à l'accélération.

En cas d'écart entre la trajectoire suivie par le véhicule et celle souhaitée par le conducteur, le système ESP agit automatiquement sur le frein d'une ou plusieurs roues et sur le moteur pour inscrire le véhicule dans la trajectoire souhaitée, dans la limite des lois de la physique.

Fonctionnement des systèmes ASR et ESP



Lorsque l'un de ces deux systèmes fonctionne, ce témoin s'allume.

L'activation du système ESP est, en plus, accompagnée d'un signal sonore.

Contrôle du fonctionnement



Lorsqu'un dysfonctionnement des systèmes survient, ce témoin s'allume.

Consultez le réseau CITROËN pour vérification des systèmes.



Les systèmes ASR/ESP offrent un surcroît de sécurité en conduite normale, mais ne doivent pas inciter le conducteur à prendre des risques supplémentaires ou à rouler à des vitesses trop élevées.

Le fonctionnement de ces systèmes est assuré sous réserve du respect des préconisations du constructeur, concernant les roues (pneumatiques et jantes), les composants de freinage, les composants électroniques et les procédures de montage et d'intervention du réseau CITROËN.

Après un choc, faites vérifier ces systèmes par le réseau CITROËN.

LES CEINTURES DE SÉCURITÉ

Verrouillage / Déverrouillage des ceintures de sécurité

Tirez la sangle, puis insérez le pêne dans le boîtier de verrouillage.

Vérifiez son verrouillage en effectuant un essai de traction sur la sangle.

Pour déverrouiller les ceintures, appuyez sur le bouton du boîtier de verrouillage.



Ceintures de sécurité avant à prétension pyrotechnique et limiteur d'effort

La sécurité lors des chocs frontaux a été améliorée grâce à l'adoption de ceintures à prétension pyrotechnique et limiteur d'effort aux places avant. Selon l'importance du choc, le système de prétension pyrotechnique tend instantanément les ceintures et les plaque sur le corps des occupants.

Les ceintures à prétension pyrotechnique sont activées lorsque le contact est mis.

Le limiteur d'effort atténue la pression de la ceinture sur le thorax des occupants. Leur protection est ainsi améliorée.

Ceintures de sécurité arrière

Les places arrière sont équipées de deux ceintures trois points à enrouleur.

Vous pouvez ranger les pénes de ceintures dans le logement **A**.

3 portes



5 portes





Le conducteur doit s'assurer que les passagers utilisent correctement les ceintures de sécurité et qu'ils sont tous bien attachés avant de rouler.

Quelle que soit votre place dans le véhicule, mettez toujours votre ceinture de sécurité, même pour des trajets de courte durée.

Ne pas inverser les boucles de ceinture, car celles-ci ne rempliraient pas entièrement leur rôle.

Si les sièges sont équipés d'accoudoirs*, la partie ventrale de la ceinture doit toujours passer sous l'accoudoir.

Les ceintures de sécurité sont équipées d'un enrouleur permettant l'ajustement automatique de la longueur de sangle à votre morphologie. Le rangement de la ceinture s'effectue automatiquement lorsque celle-ci n'est pas utilisée.

Avant et après utilisation, assurez-vous que la ceinture est correctement enroulée.

La partie basse de la sangle doit être positionnée le plus bas possible sur le bassin.

La partie haute doit être positionnée dans le creux de l'épaule.

Les enrouleurs sont équipés d'un dispositif de blocage automatique lors d'une collision, d'un freinage d'urgence ou du retournement du véhicule. Vous pouvez débloquer le dispositif en tirant rapidement sur la sangle et en la relâchant.

Pour être efficace, une ceinture de sécurité :

- doit être tendue au plus près du corps,
- doit maintenir une seule personne adulte,
- ne doit pas porter de trace de coupure ou d'effilochage,
- doit être tirée devant vous par un mouvement régulier, en vérifiant qu'elle ne se vrille pas,
- ne doit pas être transformée ou modifiée afin de ne pas altérer sa performance.

En raison des prescriptions de sécurité en vigueur, toute intervention ou tout contrôle doit être effectué par le réseau CITROËN qui en assure la garantie et la bonne réalisation.

Faites vérifier périodiquement vos ceintures par le réseau CITROËN et, particulièrement si les sangles présentent des traces de détérioration.

Nettoyez les sangles de ceinture avec de l'eau savonneuse ou un produit nettoyant textile, vendu dans le réseau CITROËN.

Après rabattement ou déplacement d'un siège ou d'une banquette arrière, assurez-vous que la ceinture est correctement positionnée et enroulée.

Recommandations pour les enfants:

- utilisez un siège enfant adapté, si le passager a moins de 12 ans ou mesure moins d'un mètre cinquante,
- n'utilisez pas le guide-sangle* lors de l'installation d'un siège enfant,
- n'utilisez jamais la même ceinture pour attacher plusieurs personnes,
- ne transportez jamais un enfant sur vos genoux.

En fonction de la nature et de l'importance des chocs, le dispositif pyrotechnique peut se déclencher avant et indépendamment du déploiement des airbags. Le déclenchement des prétensionneurs s'accompagne d'un léger dégagement de fumée inoffensive et d'un bruit, dus à l'activation de la cartouche pyrotechnique intégrée au système.

Dans tous les cas, le témoin d'airbag s'allume.

Après un choc, faites vérifier et éventuellement remplacer le système des ceintures de sécurité par le réseau CITROËN.

* Suivant modèle.

LES AIRBAGS

Les airbags ont été conçus pour optimiser la sécurité des occupants en cas de collisions violentes ; ils complètent l'action des ceintures de sécurité à limiteur d'effort. Dans ce cas, les détecteurs électroniques enregistrent et analysent la décélération brutale de la voiture dans les zones de détection de choc (voir schéma) : si le seuil de déclenchement est atteint, les airbags se déploient instantanément et protègent les occupants du véhicule.

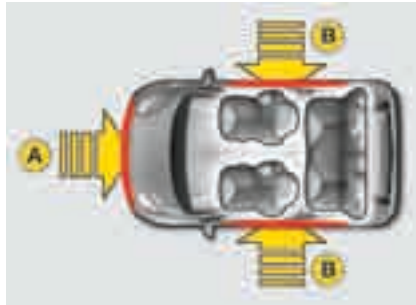

Zones de détection de choc

- A. Zone d'impact frontal.
- B. Zone d'impact latéral.

Aussitôt après le choc, les airbags se dégonflent rapidement afin de ne gêner ni la visibilité, ni la sortie éventuelle des occupants. Les airbags ne se déclencheront pas en cas de chocs peu violents, d'impact sur la face arrière et dans certaines conditions de retournement. La ceinture de sécurité suffit à assurer une protection optimale dans ces situations ; l'importance d'un choc dépend de la nature de l'obstacle et de la vitesse du véhicule au moment de la collision.

Les airbags ne fonctionnent que lorsque le contact est mis. Leur déclenchement provoque un bruit le temps du gonflage.



Remarque : le gaz s'échappant des airbags peut être légèrement irritant.



LES AIRBAGS FRONTAUX

Ils sont intégrés au centre du volant pour le conducteur et dans le tableau de bord pour le passager avant. Ils se déclenchent simultanément, sauf si l'airbag passager est neutralisé, en cas de choc frontal violent appliqué dans la zone d'impact A suivant l'axe longitudinal du véhicule, dans un plan horizontal et de l'avant vers arrière du véhicule. L'airbag s'interpose ainsi entre l'occupant avant du véhicule et la planche de bord pour amortir sa projection en avant. Les airbags permettent ainsi de limiter les risques de traumatisme à la tête et au buste.

Dysfonctionnement airbag frontal



Le clignotement indique un dysfonctionnement des airbags, consultez le réseau CITROËN pour vérification du système. Les airbags pourraient ne plus se déclencher en cas de choc violent.



Neutralisation de l'airbag passager

Pour assurer la sécurité de votre enfant, neutralisez impérativement l'airbag passager lorsque vous installez un siège enfant «dos à la route» sur le siège avant passager. Sinon, l'enfant risquerait d'être gravement blessé ou tué lors du déploiement de l'airbag.

☞ **Contact coupé**, introduisez la clé dans la commande de neutralisation de l'airbag passager **1**, tournez-la en position «**OFF**», puis retirez-la en maintenant cette position.

En position «**OFF**», l'airbag passager ne se déclenche pas en cas de choc.

Dès que vous retirez le siège enfant, tournez la commande de l'airbag en position «**ON**» pour activer à nouveau l'airbag et assurer ainsi la sécurité de votre passager en cas de choc.

Neutralisation (contrôle)



Si l'airbag passager est neutralisé, le témoin du combiné reste allumé pendant toute la durée de la neutralisation.

LES AIRBAGS LATÉRAUX* ET LES AIRBAGS RIDEAUX*

Les airbags latéraux sont intégrés aux dossiers des sièges avant, du côté de la porte.

Le déclenchement de ces airbags requiert un choc latéral violent appliqué dans la zone d'impact latéral **B**, s'exerçant perpendiculairement à l'axe longitudinal du véhicule, dans un plan horizontal et de l'extérieur vers l'intérieur du véhicule. L'airbag latéral s'interpose ainsi entre l'occupant avant du véhicule et le panneau de porte. Il permet ainsi de limiter les risques de traumatisme au thorax.

Les airbags arrière latéraux procurent aux passagers arrière la même protection que celle que procurent aux passagers avant les airbags latéraux avant.

Les airbags rideaux sont intégrés dans la garniture de toit.

L'airbag rideau s'interpose entre l'occupant avant ou arrière et les vitres. Il permet ainsi de limiter les risques de traumatisme à la tête. Lors d'un choc ou d'un accrochage léger sur le côté du véhicule ou en cas de tonneau(x), l'airbag peut ne pas se déclencher. Lors d'une collision arrière ou frontale, l'airbag ne se déclenche pas.

Dysfonctionnement airbags



Le clignotement indique un dysfonctionnement d'au moins un de ces airbags.

Consultez le réseau CITROËN pour vérification du système. Les airbags pourraient ne plus se déclencher en cas de choc violent.

* Suivant version.



Pour que les airbags frontaux, latéraux et rideaux soient pleinement efficaces, respectez les règles de sécurité suivantes :

Être attaché dans son siège avec une ceinture de sécurité convenablement positionnée.

Adopter une position assise normale et verticale.

Ne rien laisser s'interposer entre les occupants et les airbags (enfant, animal, objet...). Cela pourrait entraver le fonctionnement des airbags ou blesser les occupants.

Toute intervention sur les systèmes airbags est rigoureusement interdite en dehors du personnel qualifié du réseau CITROËN.

Après un accident ou lorsque le véhicule a été l'objet d'un vol, faites vérifier les systèmes airbags.

Airbags frontaux

Ne pas conduire en tenant le volant par ses branches ou en laissant les mains sur le moyeu central du volant.

Ne pas poser ses pieds sur la planche de bord, côté passager.

S'abstenir de fumer dans la mesure du possible, le déploiement des airbags pouvant occasionner des brûlures ou des risques de blessures dus à la cigarette ou à la pipe.

Ne jamais démonter, percer ou soumettre le volant à des coups violents.

Airbags latéraux

Ne recouvrir les sièges qu'avec des housses homologuées, celles-ci ne généreront pas le déclenchement des airbags latéraux. Consultez le réseau CITROËN.

Ne rien fixer ou coller sur les dossiers des sièges, cela pourrait occasionner des blessures au thorax ou au bras lors du gonflage de l'airbag latéral.

Ne pas approcher plus que nécessaire le buste de la porte.

Airbags rideaux

Ne rien fixer ou coller sur les montants et sur le pavillon, cela pourrait occasionner des blessures à la tête lors du gonflage de l'airbag rideau.

Le déclenchement du ou des airbags s'accompagne d'un léger dégagement de fumée inoffensive, et d'un bruit, dus à l'activation de la cartouche pyrotechnique intégrée au système. Cette fumée n'est pas nocive mais peut se révéler irritante pour les personnes sensibles.

Le bruit de la détonation peut entraîner une légère diminution de l'audition pendant un temps court.

Même en observant toutes les précautions évoquées, un risque de blessures ou de légères brûlures à la tête, au buste ou au bras lors du déclenchement d'un airbag n'est pas exclu. En effet, le sac se gonfle de façon quasi instantanée (plus ou moins 30 millisecondes) puis se dégonfle dans le même temps en évacuant les gaz chauds par les orifices prévus à ce effet.

Cet équipement ne fonctionne qu'une seule fois. Si un deuxième choc survient (lors du même accident ou d'un autre), l'airbag ne fonctionnera pas.

LA BOÎTE DE VITESSES SENSODRIVE

La boîte de vitesses «**SensoDrive**» à cinq rapports offre, au choix, le confort de l'**automatisme** ou le plaisir du **passage manuel** des vitesses.



Mode de conduite

Sélectionnez le mode de conduite par déplacement du levier de vitesses.

Reverse «R» : marche arrière. Ce rapport sera engagé à l'arrêt ou à une vitesse inférieure à environ 6 km/h.

Le passage en marche arrière est accompagné d'un signal sonore.

Neutral «N» : point mort.

Placez le levier vers la droite en position **N**, pour **démarrer le moteur**.

Easy «E» : passage automatique des vitesses.

Manual (+ / -) «M» : passage manuel des vitesses.



Information au conducteur

Le symbole de la sélection, **R**, **N**, **E** ou **M** et le numéro du rapport engagé **1** à **5**, s'affichent sur l'écran du combiné.

Démarrage du véhicule

Frein de stationnement serré, appuyez sur la pédale de frein puis sélectionnez la position **N** pour démarrer le moteur.

Pied sur le frein, sélectionnez la position **R**, **E** ou **M**.

Desserrez le frein de stationnement, relâchez la pédale de frein, puis accélérez.



Remarques : moteur tournant, dans ces trois positions, un signal sonore retentit à l'ouverture de la porte conducteur.

Vous pouvez à tout moment passer de la position **E** à la position **M** et inversement.

Mode EASY (mode automatique)

Sélectionnez la position **E** à l'aide du levier de vitesses.

Le rapport engagé s'affiche sur l'écran du combiné.

La boîte de vitesses sélectionne en permanence le rapport de vitesse le mieux adapté.

Si vous appuyez sur la pédale d'accélérateur au-delà du point dur, la boîte de vitesses SensoDrive sélectionne le rapport inférieur pour permettre une plus forte accélération.

Mode manuel

Placez le levier de vitesses en position **M**, puis montez ou descendez les rapports en donnant des impulsions :

- vers l'arrière, «+» pour monter les rapports,
- vers l'avant, «-» pour descendre les rapports.

Le rapport engagé s'affiche sur l'écran du combiné.

En cas de sous-régime, pour éviter tout risque de calage du moteur, le rapport inférieur est sélectionné automatiquement.

En cas de surchauffe de l'embrayage, la position **N** est sélectionnée automatiquement et le symbole **N** clignote accompagné d'un signal sonore.

Arrêt du véhicule

Avant de couper le moteur, vous pouvez passer en position **N** pour être au point mort.

Dans tous les cas, vous devez impérativement serrer le frein de stationnement pour immobiliser le véhicule.



En pente, utilisez le frein pour immobiliser le véhicule et placez le levier de vitesses en position **N**, **E** ou **R**.

Ne maintenez pas le véhicule immobilisé à l'aide de l'accélérateur.

Anomalie de fonctionnement



Contact mis, l'allumage de ce témoin indique un dysfonctionnement de la boîte de vitesses.

Consultez le réseau CITROËN.



Appuyez obligatoirement sur la pédale de frein pendant le démarrage du moteur.



Véhicule roulant, ne sélectionnez jamais le point mort **N**.

Dans tous les cas, serrez impérativement le frein de stationnement pour immobiliser le véhicule.



L'OUVERTURE DU CAPOT

A l'intérieur : tirez la commande **A**, située sous le tableau de bord.



A l'extérieur : levez la commande **B** et soulevez le capot.

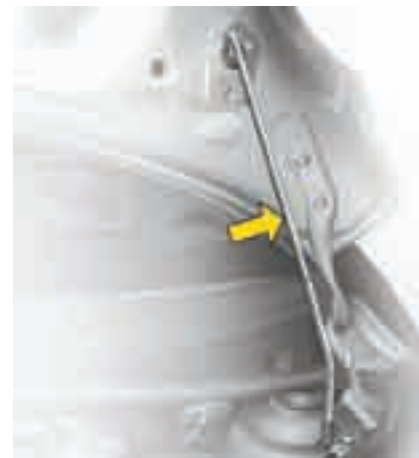

Béquille de capot

Fixez la béquille pour maintenir le capot ouvert.

Pour fermer

Avant de fermer le capot, remplacez la béquille dans son logement.

Abaissez le capot et lâchez-le en fin de course. Vérifiez le verrouillage du capot.

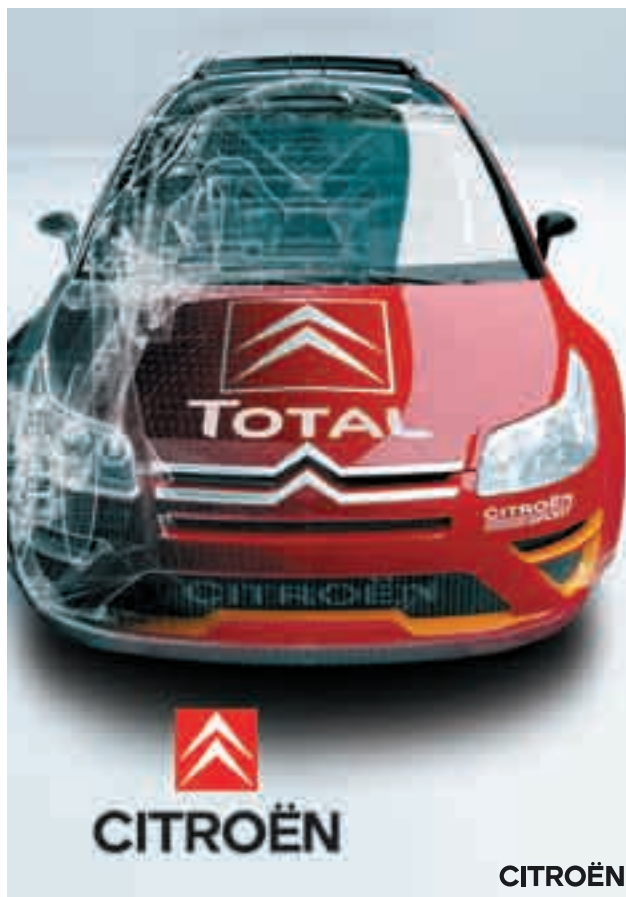

CITROËN ET TOTAL

Un partenariat de compétences

Depuis 39 ans, les équipes de recherche de CITROËN et de Total unissent leurs savoir-faire pour vous offrir la meilleure combinaison technologique moteur-lubrifiant.

Une technologie d'avant-garde pour votre plus grand bénéfice. En utilisant les lubrifiants Total, vous êtes sûrs d'avoir choisi une huile de référence à la pointe du progrès qui convient parfaitement à l'entretien, aux performances et à la longévité de votre CITROËN.



Un partenariat pour l'environnement

Les lubrifiants Total renforcent l'avance de CITROËN en matière d'économie de carburant, de réduction de CO₂ et d'émissions polluantes.



Le développement de lubrifiants de nouvelles générations spécialement adaptés aux Filtres à Particules comme TOTAL ACTIVA/QUARTZ INEO ECS permet par exemple de diminuer les rejets de CO₂ d'une tonne* et d'économiser un plein de carburant chaque année**.

* Constat de réduction des émissions de CO₂ de 4 g par km. Ce qui correspond à une diminution des rejets de CO₂ d'une tonne tout au long de la vie du véhicule, sur un véhicule de tourisme Diesel, dont la durée de vie moyenne est estimée à 250 000 km. Source TOTAL.

** Soit 30 L, valeur moyenne en volume d'un plein de carburant en station-service. Résultat obtenu par rapport à l'utilisation de l'huile TOTAL ACTIVA/QUARTZ INEO ECS au lieu d'une huile traditionnelle 15W-40, sur une CITROËN C4 1.6 HDI, dont la consommation est de 4.8 L/100 km, réalisant 18 000 km par an. Source TOTAL.

Un partenariat à succès

Les succès en compétition, des rallyes nationaux au Championnat du Monde des Rallyes (WRC), témoignent de la performance et de l'efficacité du partenariat CITROËN Total.



CITROËN préfère TOTAL

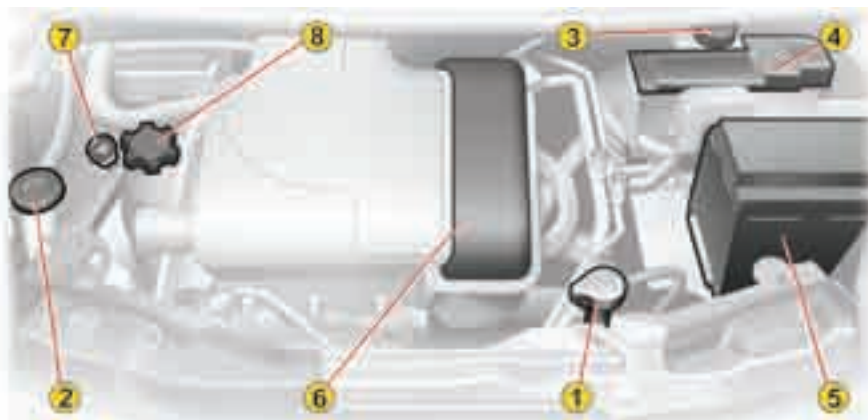

LE MOTEUR ESSENCE 1,0 LITRE

1. Réservoir du liquide de refroidissement
2. Réservoir de lave-vitre
3. Réservoir du liquide de frein
4. Boîte à fusibles
5. Batterie
6. Filtre à air
7. Jauge d'huile moteur
8. Remplissage de l'huile moteur



LE MOTEUR DIESEL TURBO 1,4 LITRE HDI

1. Réservoir du liquide de refroidissement
2. Réservoir de lave-vitre
3. Pompe de réamorçage
4. Filtre à air
5. Réservoir du liquide de frein
6. Boîte à fusibles
7. Batterie
8. Jauge d'huile moteur
9. Remplissage de l'huile moteur

LA VÉRIFICATION DES NIVEAUX

Niveau d'huile

Effectuez ce contrôle régulièrement et faites des appoints entre deux vidanges (la consommation maxi est de 0,5 l pour 1 000 km).

Le contrôle se fait véhicule horizontal, moteur froid, à l'aide de la jauge manuelle.

Jauge manuelle



2 repères de niveau sur la jauge :

A = maxi.

Si vous dépassez ce repère, consultez le réseau CITROËN.

B = mini.

Ne jamais être en dessous de ce repère.



Pour préserver la fiabilité des moteurs et les dispositifs d'antipollution, l'utilisation d'additifs dans l'huile moteur est à proscrire.

Vidange

Suivant les indications données dans le carnet d'entretien.

Choix du grade de viscosité

Dans tous les cas, l'huile choisie devra répondre aux exigences du constructeur.

Niveau du liquide de frein

Le remplacement est à effectuer impérativement aux intervalles prévus, conformément au plan d'entretien du constructeur.

Utilisez les fluides recommandés par le constructeur, répondant aux Normes DOT4.

Niveau du liquide de refroidissement



Utilisez exclusivement le liquide recommandé par le constructeur.

Dans le cas contraire, vous risquez d'endommager gravement votre moteur.

Lorsque le moteur est chaud, la température du liquide de refroidissement est régulée par le moto-ventilateur. Celui-ci peut fonctionner contact coupé ; de plus le circuit de refroidissement étant sous pression, attendez au moins une heure après l'arrêt du moteur pour intervenir.



Afin d'éviter tout risque de brûlure, dévissez le bouchon d'1/4 de tour pour laisser retomber la pression.

Lorsque la pression est retombée, retirez le bouchon et complétez le niveau.

Niveau du liquide lave-vitre

Pour une qualité optimale de nettoyage et pour votre sécurité, nous vous conseillons d'utiliser les produits recommandés par votre constructeur.

Consultez le réseau CITROËN.

Produits usagés

Évitez tout contact prolongé de l'huile usagée avec la peau.

Le liquide de frein est nocif pour la santé et très corrosif.



Ne jetez pas l'huile usagée, le liquide de frein ou le liquide de refroidissement dans les canalisations d'évacuation ou sur le sol.

Videz l'huile usagée dans les containers dédiés à cet usage dans le réseau CITROËN.

LES CONTRÔLES

Batterie

À l'approche de la période hivernale, faites vérifier votre batterie par le réseau CITROËN.

Filtre à air et filtre habitacle

Faites remplacer périodiquement les éléments filtrants. **Si l'environnement l'impose, changez-le deux fois plus souvent.**

Plaquettes de freins

L'usure des freins dépend du style de conduite, en particulier pour les véhicules utilisés en ville, sur courtes distances.



Il peut être nécessaire de faire contrôler l'état des freins, même entre les révisions du véhicule.

État d'usure des disques et des tambours

Pour toute information relative à l'état d'usure des surfaces des disques et des tambours, consultez un Point Service CITROËN.

Frein de stationnement

Une trop grande course du frein de stationnement ou la constatation d'une perte d'efficacité de ce système impose un réglage même entre deux révisions.

Faites vérifier ce système par le réseau CITROËN.

Filtre à huile

Remplacez périodiquement la cartouche suivant préconisation du plan d'entretien.

Boîte de vitesses manuelle

Faites contrôler le niveau suivant le plan d'entretien du constructeur.

Pour effectuer la vérification des principaux niveaux et le contrôle de certains éléments, conformément au plan d'entretien du constructeur, reportez-vous aux pages correspondant à la motorisation de votre véhicule dans le carnet d'entretien.



N'utilisez que des produits recommandés par CITROËN ou des produits de qualité et de caractéristiques équivalentes.

Afin d'optimiser le fonctionnement d'organes aussi importants que le circuit de freinage, CITROËN sélectionne et propose des produits bien spécifiques.

Afin de ne pas endommager les organes électriques, il est formellement interdit d'utiliser le lavage à haute pression pour nettoyer le compartiment moteur.

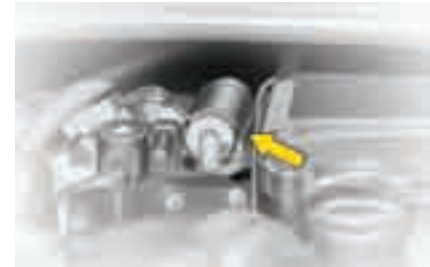
**LA PANNE DE CARBURANT (DIESEL)**

En cas d'arrêt du moteur, il est possible de redémarrer pour parcourir une courte distance, en actionnant la pompe au moins 10 fois.

En cas de panne de carburant, il est nécessaire de réamorcer le circuit :

- remplir le réservoir de carburant avec au moins cinq litres de gazole,
- actionner au moins 10 fois la pompe manuelle de réamorçage. Elle est située sous le cache de protection qui doit être au préalable déclipé puis retiré,
- actionner le démarreur jusqu'à la mise en route du moteur.



Remarques : si le moteur ne démarre pas après environ 15 secondes d'essais, actionnez de nouveau la pompe de réamorçage une quinzaine de fois avant de réessayer.

Si votre témoin de dépollution s'est allumé, il ne s'éteindra qu'après plusieurs utilisations de votre véhicule.



LE CHANGEMENT D'UNE ROUE

Stationnement du véhicule

- ☞ Dans la mesure du possible, immobilisez le véhicule sur un sol horizontal, stable et non glissant.
- ☞ Serrez le frein de stationnement, coupez le contact et engagez la première vitesse ou la marche arrière pour la boîte de vitesses manuelle, la position **N** pour la boîte de vitesses «SensoDrive».



- ☞ Calez, si nécessaire, la roue diamétralement opposée à celle à remplacer.
- ☞ Assurez-vous impérativement que les occupants sont sortis du véhicule et situés dans une zone garantissant leur sécurité.

Accès à la roue de secours et au cric dans le coffre

- ☞ Retirez le tapis puis le cache plastique avec la poignée.



Outillage à votre disposition

Les outillages suivants sont installés dans un boîtier support, implanté au centre de la roue de secours :

1. Clé démonte-roue
2. Cric avec manivelle
3. Anneau amovible de remorquage

Pression des pneumatiques

Celle-ci est indiquée sur l'étiquette positionnée sur le montant intérieur de la porte gauche, voir «Identification».



Démontage de la roue

1. Retirez l'enjoliveur.
2. Débloquez les vis de roue à l'aide de la clé démonte-roue 1.



3. Placez le cric 2 en contact avec l'un des quatre emplacements A prévus sur le soubassement, le plus proche de la roue à changer.
4. Déployez le cric 2 jusqu'à ce que sa semelle soit en contact avec le sol. Assurez-vous que l'axe de la semelle du cric est à l'aplomb de l'emplacement A utilisé.
5. Levez le véhicule.
6. Retirez les vis et dégagez la roue.



Remontage de la roue

1. Mettez en place la roue.
2. Vissez à fond les vis à la main.



3. Effectuez un pré-serrage* avec la clé 1.

* Si vous êtes équipés de roue aluminium, il est **normal** lors du serrage des vis, de constater que les rondelles ne viennent pas en contact avec la roue de secours. Son maintien est assuré.



4. Repliez le cric 2 et dégagez-le.
5. Bloquez les vis de roue avec la clé 1.
6. Remettez l'enjoliveur.
7. Rangez l'outillage et la roue dans le coffre.



Ne jamais s'engager sous un véhicule levé par un cric (utilisez une chandelle).

Le cric et l'ensemble de l'outillage sont spécifiques à votre véhicule. Ne l'utilisez pas pour d'autres usages.

Après un changement de roue :

- faites rapidement contrôler le serrage des vis et la pression de la roue de secours,
- faites réparer la roue crevée et remplacez-la aussitôt sur le véhicule.

Consultez le réseau CITROËN.

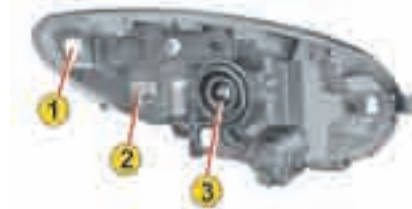
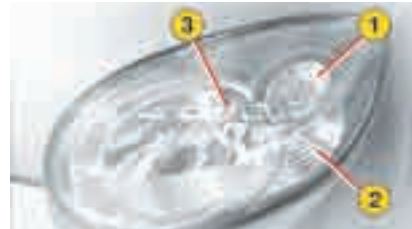

LE CHANGEMENT D'UNE LAMPE

Feux avant

1. Feux de position
2. Indicateurs de direction
3. Feux de croisement / Feux de route



Remarque : dans certaines conditions climatiques (températures basses, humidité), la présence de buée sur la face interne de la glace des projecteurs est normale ; elle disparaît quelques minutes après l'allumage des feux.



1. Feux de position (W5 W)

- ☞ Tournez d'un quart de tour le porte-lampe A et retirez-le.
- ☞ Retirez la lampe et remplacez-la.

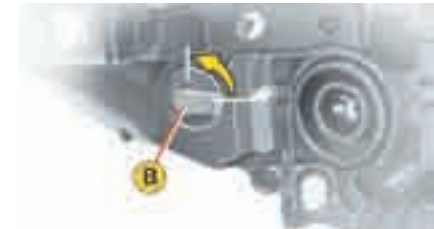

2. Indicateurs de direction (PY 21 W ambre)

- ☞ Tournez d'un quart de tour le porte-lampe B et retirez-le.
 - ☞ Tournez d'un quart de tour la lampe.
 - ☞ Retirez la lampe et remplacez-la.
- En cas de difficulté, consultez le réseau CITROËN.



3. Feux de croisement / Feux de route (H4 - 60/55W)

- ☞ Débranchez le connecteur.
- ☞ Enlevez le caoutchouc **C**.
- ☞ Poussez la languette **D** sur le côté.
- ☞ Retirez le porte-lampe et changez l'ampoule.
- ☞ Remettez le porte-lampe, la languette puis le caoutchouc.

En cas de difficulté, consultez le réseau CITROËN.

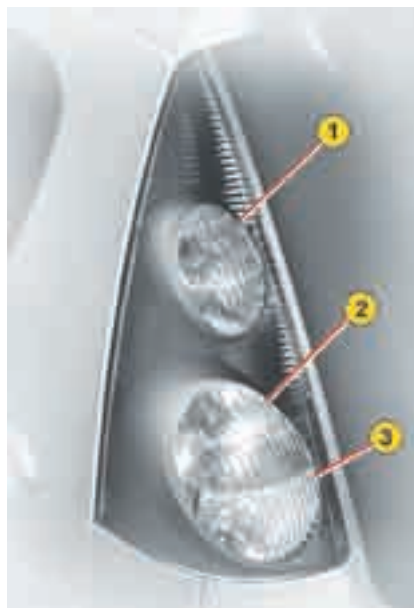

Feux arrière

1. Feux de stop / position (P 21/5 W)
2. Indicateurs de direction (P 21 W)
3. Feu de recul (P 21 W), côté droit
Feu antibrouillard (P 21 W), côté gauche



Ces 3 lampes se changent par dépose du feu :

- ☞ ouvrez le coffre,
- ☞ dévissez les deux écrous **A** de fixation du feu,
- ☞ déposez le feu en tirant vers l'extérieur,
- ☞ déclipsez le faisceau,

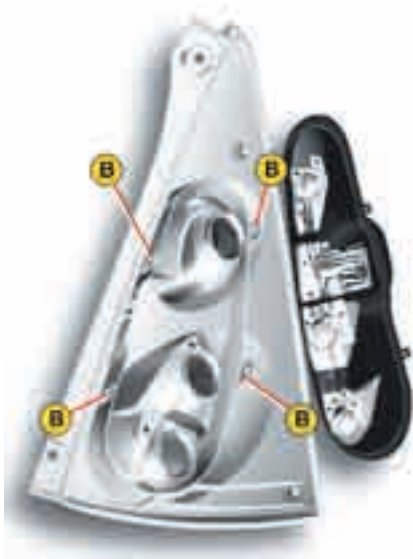

- ☞ retirez le porte-lampes en écartant les quatre languettes **B**,
- ☞ retirez la lampe et remplacez-la.

Remarque : au remontage, procédez à l'inverse et veillez à la bonne mise en place du porte-lampes, des languettes et du feu.



Feux de plaque minéralogique (W 5 W)

- ☞ Passez la main sous le pare-choc.
- ☞ Retirez le porte-lampe en tournant d'un quart de tour.
- ☞ Retirez la lampe et remplacez-la.

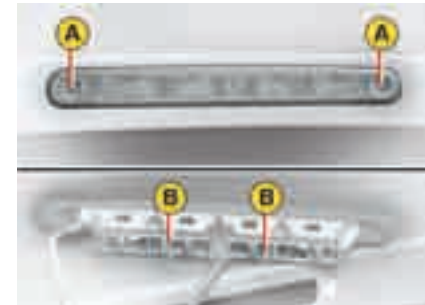

Troisième feu de stop (4 lampes W 5 W)

- ☞ Dévissez les 2 vis de fixation **A**.
- ☞ Dégagez le bloc feux en poussant les deux languettes **B** vers l'intérieur.
- ☞ Débranchez le connecteur et le tuyau de lave-vitre arrière.
- ☞ Retirez le porte-lampes.
- ☞ Retirez la lampe et remplacez-la.

Au remontage, procédez à l'inverse et veillez à la bonne remise en place du joint d'étanchéité du bloc feux et du tuyau de lave-vitre arrière.



Ne serrez pas plus que nécessaire les vis au risque de casser le feu.



RÉPÉTITEURS LATÉRAUX DE CLIGNOTANT (WY 5 W AMBRE)

- ☞ Poussez le répétiteur vers l'avant ou vers l'arrière et dégagez-le en tirant vers vous.
- ☞ Débranchez le porte-lampe et remplacez-le.

LE CHANGEMENT D'UN FUSIBLE

Les boîtes à fusibles sont placées sous l'habillage du combiné et à côté de la batterie dans le compartiment moteur.

Dépose et pose d'un fusible

Avant de remplacer un fusible, il est nécessaire de connaître la cause de l'incident et d'y avoir remédié.

- ☞ Utilisez la pince **A** située dans la boîte à fusibles sous le capot moteur.



Remplacez toujours un fusible défectueux par un fusible d'intensité équivalente (même couleur).



Bon



Mauvais



Pince A

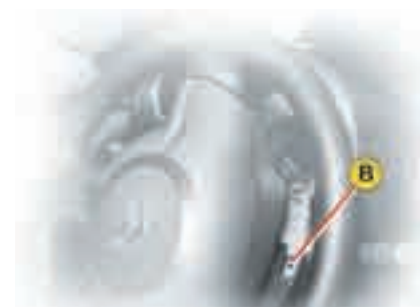

Boîtes à fusibles combiné

Elles sont situées de chaque côté du combiné sous l'habillage.

- ☞ Tournez le volant vers la gauche, retirez la vis **B**.



- ☞ Tournez le volant vers la droite (n'oubliez pas de déverrouiller le volant à l'aide de la clé), retirez la vis **C**.



☞ Pour le compte-tours, dévissez partiellement la vis **D** située derrière.

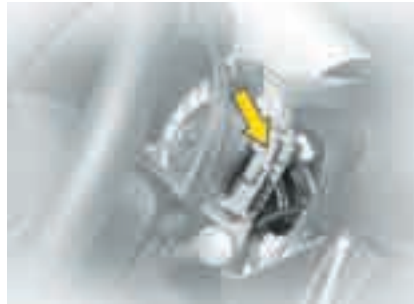

☞ Soulevez l'habillage du combiné et du compte-tours si nécessaire, pour accéder aux fusibles situés à gauche et à droite.



Fusible N°	Intensité	Fonctions
1	10 A	Feux de stop - ABS - Boîte de vitesses «SensoDrive»
2	25 A	Verrouillage/déverrouillage centralisé
3	20 A	Dégivrage lunette arrière
4	7,5 A	Feux arrière - Feux de plaque minéralogique - Combiné - Afficheur
5	7,5 A	Prise diagnostic
6	7,5 A	Feu antibrouillard arrière - Combiné - Boîte de vitesses «SensoDrive»
7	-	Inutilisé
8	7,5 A	ABS - Direction assistée - Air conditionné - Groupe moto-ventilateur
9	10 A	Feux arrière - Verrouillage/déverrouillage centralisé - Lève-vitres électriques - Dégivrage lunette arrière - Indicateur de vitesse - Air conditionné - Chauffage - Compte-tours
10	20 A	Essuie-vitre avant et arrière
11	15 A	Autoradio - Antidémarrage électronique - Prise 12 V (120 W maxi)
12	7,5 A	Dégivrage lunette arrière - ABS - Groupe moto-ventilateur - Essuie-vitres avant et arrière - Direction assistée - Verrouillage/déverrouillage centralisé - Air conditionné - Lève-vitres électriques - Indicateur de vitesse - Compte-tours
13	15 A	Airbag - Calculateur moteur - Antidémarrage électronique - Boîte de vitesses «SensoDrive» - Combiné
14	7,5 A	Air conditionné
15*	40 A	Accessoires - Dégivrage - ABS - Relais groupe moto-ventilateur - Essuie-vitres avant et arrière
16*	30 A	Lève-vitres
17*	40 A	Chauffage - Air conditionné

76 * Fusibles situés derrière le combiné. Pour les remplacer, consultez le réseau CITROËN.



Boîte à fusibles compartiment moteur

☞ Déclipez le couvercle, en appuyant à droite sur l'ergot **E**, pour accéder aux fusibles.



La pince **A** et les fusibles de rechange **B** sont fixés à l'avant du boîtier. Après intervention, refermez très soigneusement le couvercle.

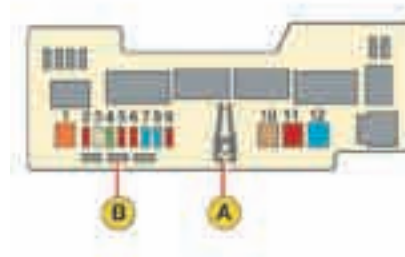

Le circuit électrique de votre véhicule est conçu pour fonctionner avec les équipements de série ou optionnels.

Avant d'installer d'autres équipements ou accessoires électriques sur votre véhicule, consultez le réseau CITROËN.

Certains accessoires électriques ou la façon dont ils sont montés peuvent avoir des effets néfastes sur le fonctionnement de votre véhicule (circuits audio, de commande et de charge électrique).

CITROËN décline toute responsabilité pour les frais occasionnés par la remise en état de votre véhicule ou les dysfonctionnements résultant de l'installation d'accessoires auxiliaires, non fournis et non recommandés par CITROËN et non installés selon ses prescriptions, en particulier pour tout appareil dont la consommation dépasse 10 milliampères.

Fusible N°	Intensité	Fonctions
1	50 A	Boîte de vitesses «SensoDrive» - Groupe moto-ventilateur (diesel)
2	10 A	Projecteurs
	20 A	Projecteurs avec feux diurnes
3	30 A	Calculateur ABS/ESP
4	30 A	Alimentation contact antivol
5	10 A	Feux de détresse - Témoins combiné - Clignotants
6	10 A	Projecteurs
7	15 A	Plafonnier - Indicateur de vitesse - Autoradio - Combiné - Compte-tours
8	15 A/25 A	Calculateur moteur essence/diesel
9	10 A	Avertisseur sonore
10	30 A	Groupe moto-ventilateur (essence)
11	50 A	ABS/ESP
12	50 A	Direction assistée

LA BATTERIE

Pour recharger la batterie avec un chargeur de batterie :

- débranchez la batterie,
- respectez les instructions d'utilisation données par le fabricant du chargeur,
- rebranchez en commençant par la borne (-),
- vérifiez la propreté des bornes et des cosses. Si elles sont couvertes de sulfate (dépôt blanchâtre ou verdâtre), démontez-les et nettoyez-les.

A. Batterie en panne

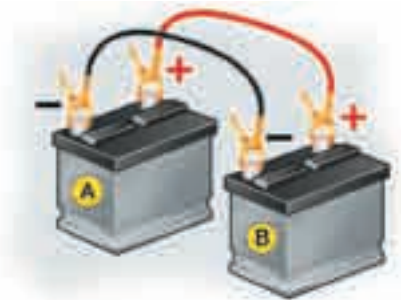

B. Batterie de secours

Pour démarrer à partir d'une autre batterie :

- connectez le câble rouge aux bornes (+) des deux batteries,
- connectez le câble vert ou noir aux bornes (-) des deux batteries,
- actionnez le démarreur, laissez tourner le moteur,
- attendez le retour au ralenti et débranchez les câbles.



Les batteries contiennent des substances nocives telles que l'acide sulfurique et le plomb. Elles doivent être éliminées selon les prescriptions légales et ne doivent en aucun cas être jetées avec les ordures ménagères.

Remettez les piles et les batteries usées à un point de collecte spécial.



Avant de procéder au débranchement de la batterie, vous devez attendre 2 minutes après la coupure du contact.

Ne débranchez pas les cosses quand le moteur tourne.

Ne rechargez pas les batteries sans avoir débranché les cosses.

Fermez les vitres et les portes avant de débrancher la batterie.

Après tout rebranchement de la batterie, mettez le contact et attendez 1 minute avant de démarrer, afin de permettre l'initialisation des systèmes électroniques. Toutefois, si après cette manipulation de légères perturbations subsistent, consultez le réseau CITROËN.



Il est conseillé, lors d'un arrêt prolongé de plus d'un mois, de débrancher la batterie.



Ne poussez pas le véhicule pour démarrer le moteur si vous avez une boîte de vitesses «SensoDrive».



LE MONTAGE / DÉMONTAGE DU SURTAPIS *

Lors du démontage du surtapis côté conducteur, reculez le siège au maximum et retirez la fixation.

Au remontage, positionnez-le correctement sur le pion et clippez la fixation. Vérifiez la bonne tenue du surtapis.

Pour éviter toute gêne sous les pédales :

- n'utiliser que des surtapis adaptés à la fixation déjà présente dans le véhicule. L'utilisation de cette fixation est impérative.
- ne jamais superposer deux surtapis.

* Suivant version.

LE MONTAGE D'UN AUTORADIO

Vous disposez d'origine d'un pré-équipement radio :

- antenne de toit,
- câble coaxial d'antenne,
- antiparasitage de base,
- alimentation des haut-parleurs AV,
- 2 connecteurs 8 voies.

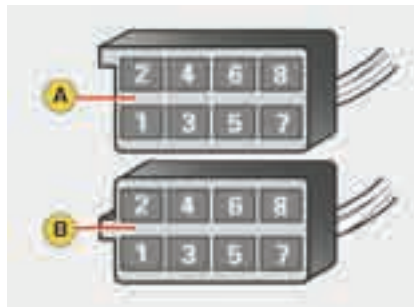

LE MONTAGE DES HAUT-PARLEURS

Le pré-équipement permet de monter des haut-parleurs de diamètre 100 mm sur la planche de bord.

En accessoires, vous pouvez monter des haut-parleurs de diamètre 165 mm sur la plage arrière.

Branchement des connecteurs

A1 : -

A2 : -

A3 : -

A4 : (+) Accessoires

A5 : -

A6 : (+) Veilleuse

A7 : (+) Permanent

A8 : Masse

B1 : (+) Haut-parleur arrière droit

B2 : (-) Haut-parleur arrière droit

B3 : (+) Haut-parleur avant droit

B4 : (-) Haut-parleur avant droit

B5 : (+) Haut-parleur avant gauche

B6 : (-) Haut-parleur avant gauche

B7 : (+) Haut-parleur arrière gauche

B8 : (-) Haut-parleur arrière gauche



Avant d'installer un autoradio ou des haut-parleurs sur votre véhicule, consultez le réseau CITROËN.



LE REMORQUAGE DE VOTRE VÉHICULE

Le remorquage de votre véhicule n'est possible qu'à l'avant.

Sans levage (quatre roues au sol)

Vous devez toujours utiliser une barre de remorquage.

L'anneau amovible de remorquage est rangé dans la roue de secours, sous le tapis de coffre.

- ☞ déclipsez le bas du cache,
- ☞ vissez l'anneau de remorquage jusqu'en butée.

Avec levage (2 roues au sol seulement)

Il est préférable de soulever le véhicule à l'aide d'un moyen de levage par les roues.

Ne jamais utiliser la traverse de radiateur.

Le remorquage, les quatre roues au sol, doit être réalisé à très faible allure sur une très courte distance (selon la législation en vigueur).

Dans tous les autres cas, il est nécessaire de faire transporter votre véhicule sur un plateau.



Lors du remorquage de votre véhicule, moteur arrêté, il n'y a plus d'assistance de freinage et de direction.

Véhicules à boîte de vitesses mécanique (version diesel)

Pour les véhicules équipés de boîte de vitesses mécanique, il est nécessaire que le levier de vitesses soit en position point mort.

Le non respect de cette particularité peut conduire à la détérioration de certains organes de freinage et à l'absence d'assistance de freinage au redémarrage du moteur.



Placez le levier de vitesses en position **N** pour la boîte de vitesses «SensoDrive».

LA POSE DES BARRES DE TOIT

Pour installer des barres de toit transversales, utilisez les accessoires recommandés par CITROËN en respectant les consignes de montage du constructeur.

Pour plus de renseignements, consultez le réseau CITROËN.

Poids maximum autorisé sur barres, pour une hauteur de chargement ne dépassant pas 40 cm (sauf porte-vélos) : 50 kg.

Si la hauteur dépasse 40 cm, adapter la vitesse du véhicule en fonction du profil de la route, afin de ne pas endommager les barres de toit.



Veillez vous référer aux législations nationales, afin de respecter la réglementation du transport d'objets plus longs que le véhicule.



LES ACCESSOIRES DE VOTRE C1

Un large choix d'accessoires référencés par CITROËN et pièces d'origine est proposé par le Réseau. Ils bénéficient tous de la référence CITROËN.

Ces accessoires et ces pièces, après avoir été testés et approuvés en fiabilité et en sécurité, sont tous adaptés à votre véhicule CITROËN.

Cette offre est structurée autour de 5 familles :

«**Sécurité**» : alarme anti-intrusion, trousse à pharmacie, triangle de signalisation, gilet sécurité haute visibilité, chaînes à neige et housses antidérapantes, kit projecteurs antibrouillard, aide au stationnement arrière...

«**Confort et loisirs**» : tapis, bac de coffre, stores pare-soleil, barres de toit, accoudoir, support de téléphone, range CD, porte de boîte à gants, rehausses et sièges pour enfants...

Pour éviter toute gêne sous les pédales :

- veillez au bon positionnement et à la bonne fixation du surtapis,
- ne jamais superposer plusieurs tapis.

«**Navigation et communication**» : kit mains libres bluetooth, autoradios, système de navigation nomade, changeur CD, câble auxiliaire pour autoradio (ex : connexion pour baladeur MP3 sur autoradio), haut-parleurs...

«**Personnalisation**» : housses, jantes aluminium 14 pouces, enjoliveurs de roues, becquet, bavettes standard, bavettes de style, déflecteurs de portes, protecteurs de seuil, pommeau aluminium/cuir, kit habillage intérieur alu, canule chromée, coquilles sous poignées anti-griffures, feux arrière «Cristal»...

«**La boutique**» : liquide lave-vitre, produits de nettoyage et d'entretien intérieur et extérieur...



La pose d'un équipement ou d'un accessoire électrique, non référencé par Automobiles CITROËN, peut entraîner une panne du système électronique de votre véhicule et une surconsommation.

Nous vous remercions de bien vouloir noter cette particularité et, nous vous conseillons de prendre contact avec un représentant de la Marque pour vous faire présenter la gamme des équipements ou accessoires référencés.



Vous pouvez vous procurer des kits de transformation «Entreprise» pour passer d'un véhicule particulier à un véhicule de société.

LES MOTORISATIONS ESSENCE ET LES BOÎTES DE VITESSES

Types variantes versions PM, PN	CFAC	CFAC/P
Moteurs	1,0 litre (≈ 68 ch)	
Cylindrée (cm ³)	998	
Alésage x course (mm)	71 x 84	
Puissance maximum norme CEE (kW)	50	
Régime de puissance maxi (tr/min)	6 000	
Couple maxi norme CEE (Nm)	93	
Régime de couple maxi (tr/min)	3 600	
Carburant	Sans plomb	
Catalyseur	Oui	
Boîte de vitesses	Manuelle (5 rapports)	«SensoDrive» (5 rapports)
Capacité d'huile (en litres)		
Moteur (avec échange cartouche)	3,2	
Boîte de vitesses-Pont	2	

LES CONSOMMATIONS ESSENCE

Suivant directive 80/1268/CEE (litres/100 km)						
Moteurs	Boîte de vitesses	Types variantes versions PM, PN	Circuit urbain (l/100 km)	Circuit extra-urbain (l/100 km)	Circuit mixte (l/100 km)	Emission massique de CO ₂ (g/km)
1,0 litre	Manuelle	CFAC	5,5	3,9	4,5	106
1,0 litre	«SensoDrive»	CFAC/P	5,5	4,1	4,6	107

Les consommations, présentées ici, correspondent aux valeurs communiquées au moment de l'impression. Ces valeurs de consommation sont établies suivant la Directive 80/1268/CEE. Elles peuvent varier en fonction du comportement au volant, des conditions de circulation, des conditions météorologiques, du chargement du véhicule, de l'entretien du véhicule et de l'utilisation des équipements.

La qualité du carburant utilisé pour les moteurs essence

Les moteurs essence sont parfaitement compatibles avec les biocarburants essence du type E5 (contenant 5% d'éthanol), conformes à la norme européenne EN 228.

Les carburants du type E85 (contenant jusqu'à 85% d'éthanol) sont exclusivement réservés aux seuls véhicules commercialisés pour l'utilisation de ce type de carburant (véhicules BioFlex). La qualité de l'éthanol doit respecter la norme européenne EN 15376.

Pour le Brésil uniquement, des véhicules spécifiques sont commercialisés pour fonctionner avec les carburants contenant jusqu'à 100% d'éthanol (type E100).

LES MASSES ESSENCE (EN KG)

Moteurs	1,0 litre			
	Manuelle		«SensoDrive»	
Boîte de vitesses	Manuelle		«SensoDrive»	
Versions	3 portes	5 portes	3 portes	5 portes
Types variantes versions	PMCFAC	PNCFAC	PMCFAC/P	PNCFAC/P
Masse à vide (MàV)	800	805	830	840
Masse maximale techniquement admissible en charge (MTAC)	1 180	1 190	1 180	1 190

La conception de votre véhicule ne permet pas le montage d'un attelage.

LES MOTORISATIONS DIESEL ET LES BOÎTES DE VITESSES

Types variantes versions PM, PN	8HTC
Moteurs	1,4 litre Turbo HDI (≈ 54 ch)
Cylindrée (cm ³)	1 398
Alésage x course (mm)	73,7 x 82
Puissance maximum norme CEE(kW)	40
Régime de puissance maxi (tr/min)	4 000
Couple maxi norme CEE (Nm)	130
Régime de couple maxi (tr/min)	1 750
Carburant	Gazole
Catalyseur	Oui
Filtre à particules	Non
Boîte de vitesses	Manuelle (5 rapports)
Capacité d'huile (en litres)	
Moteur (avec échange cartouche)	3,8
Boîte de vitesses-Pont	1,9

LES CONSOMMATIONS DIESEL

Suivant directive 80/1268/CEE (litres/100 km)						
Moteurs	Boîte de vitesses	Types variantes versions PM, PN	Circuit urbain (l/100 km)	Circuit extra-urbain (l/100 km)	Circuit mixte (l/100 km)	Emission massique de CO ₂ (g/km)
1,4 litre Turbo HDI	Manuelle	8HTC	5,3	3,4	4,1	109

Les consommations, présentées ici, correspondent aux valeurs communiquées au moment de l'impression. Ces valeurs de consommation sont établies suivant la Directive 80/1268/CEE. Elles peuvent varier en fonction du comportement au volant, des conditions de circulation, des conditions météorologiques, du chargement du véhicule, de l'entretien du véhicule et de l'utilisation des équipements.

La qualité du carburant utilisé pour les moteurs Diesel

Les moteurs Diesel sont parfaitement compatibles avec les biocarburants conformes aux standards actuels et futurs européens (gazole respectant la norme EN 590 en mélange avec un biocarburant respectant la norme EN 14214) pouvant être distribués à la pompe (incorporation possible de 0 à 7% d'Ester Méthylque d'Acide Gras).

L'utilisation de tout autre type de (bio)carburant (huiles végétales ou animales, fuel domestique...) est formellement prohibée (risques d'endommagement du moteur et du circuit de carburant).

LES MASSES DIESEL (EN KG)

Moteurs	1,4 litre Turbo HDI	
Boîte de vitesses	Manuelle	
Versions	3 portes	5 portes
Types variantes versions	PM8HTC	PN8HTC
Masse à vide (MàV)	885	890
Masse maximale techniquement admissible en charge (MTAC)	1 235	1 245

La conception de votre véhicule ne permet pas le montage d'un attelage.

LES DIMENSIONS (EN MM)

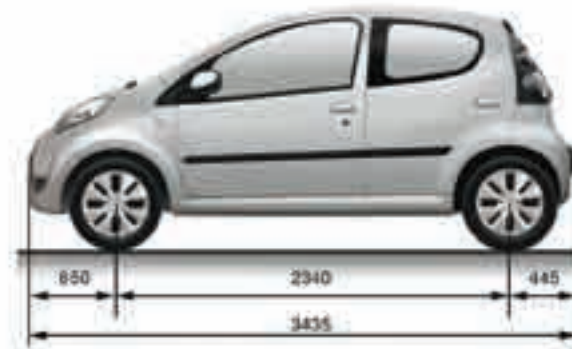
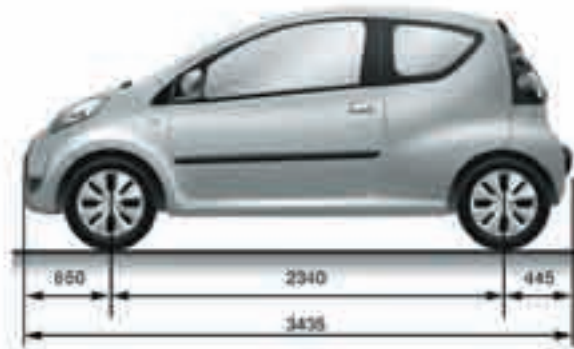



LES ÉLÉMENTS D'IDENTIFICATION DE VOTRE VÉHICULE

A. Plaque constructeur.

1. Numéro de réception communautaire.
2. Numéro dans la série du type.
3. Poids en charge.
4. Poids total roulant.
5. Poids maximal sur l'essieu avant.
6. Poids maximal sur l'essieu arrière.
7. Référence de la peinture.



3 portes

B. Numéro de série.

Il est gravé sur la traverse, sous le siège avant droit.

C. Pneumatiques.

La vignette **C** apposée sur le montant, près de la gâche de la porte gauche, indique :

- les dimensions des pneumatiques,
- les pressions de gonflage.



5 portes



Le contrôle de la pression de gonflage doit être effectué à froid, au moins tous les mois.



Une pression de gonflage insuffisante augmente la consommation de carburant.

INDEX ALPHABÉTIQUE

- A** Accès aux places arrière
 (3 portes)..... 36
 Accessoires..... 82
 Aérateurs..... 31-33
 Aération..... 32, 33
 Afficheur..... 20
 Airbags..... 59
 Airbags frontaux..... 61
 Airbags latéraux..... 61
 Airbags rideaux..... 61
 Air conditionné manuel..... 33
 Alerte porte conducteur
 ouverte..... 48
 Antidémarrage
 électronique..... 47
 Appel de phares..... 52
 Arrêt du véhicule..... 62
 ASR..... 56
 Autoradio
 (CD/changeur CD)..... 28
 Autoradio (généralités)..... 22
 Autoradio (radio)..... 24
- B** Batterie..... 79
 Boîte à fusibles combiné..... 74
 Boîte à fusibles compartiment
 moteur..... 74
 Boîte de vitesses
 «SensoDrive»..... 62
- C** Capacité du réservoir
 carburant..... 51
 Capot moteur..... 64
 Carburant..... 21, 51, 84, 86
- C** Ceintures de sécurité..... 57, 58
 Changement d'une lampe..... 71
 Changement d'une roue..... 69
 Changement d'un fusible..... 74
 Changement de la pile de
 la télécommande..... 47
 Changeur CD..... 28
 Charger la batterie..... 79
 Chauffage..... 32
 Clignotants..... 52, 71, 72
 Coffre..... 50
 Commande d'éclairage..... 52
 Commande d'essuie-vitre..... 53
 Compteur..... 20
 Compteur kilométrique
 journalier..... 20
 Consommation
 carburant..... 21, 51
 Contrôle du niveau d'huile
 moteur..... 67
 Contrôle du niveau du liquide
 de frein..... 67
 Crevaison..... 69
 Cric..... 69
- D** Dégivrage..... 31
 Démarrage du véhicule..... 62
 Démontage d'une roue..... 69
 Dépose et pose
 d'un fusible..... 74
 Désentruage..... 31
 Déverrouillage..... 46, 48
 Dimensions..... 87
 Dysfonctionnement
 airbags..... 59, 60
- E** Eclairage..... 52, 71
 Enfants..... 43, 49
 Enfants (sécurité)..... 49
 ESP..... 56
 Essuie-vitre..... 53
- F** Feu antibrouillard arrière..... 52
 Feux antibrouillard..... 72
 Feux antibrouillard arrière..... 72
 Feux arrière..... 52, 71
 Feux avant..... 52, 71
 Feux de croisement..... 52, 71
 Feux de plaque
 minéralogique..... 72
 Feux de position..... 52, 71
 Feux de recul..... 72
 Feux de route..... 52, 71
 Feux de stop..... 72
 Filtre à air..... 67
 Filtre habitacle..... 67
 Fixations Isofix..... 42
 Frein de stationnement..... 55
 Freins..... 67
 Fusibles..... 74
- H** Heure..... 22
 Huile moteur..... 67
- I** Identification..... 88
 Indicateurs de direction
 (clignotants)..... 52, 71, 72
 Isofix (fixations)..... 42

INDEX ALPHABÉTIQUE

- J** Jauge d'huile 67
 Jauge de carburant 21, 51
- L** Lampes (changement) 71
 Lave-vitre arrière 53
 Lave-vitre avant 53
 Lève-vitres 48
 Liquide de freins 67
 Lunette arrière
 (dégivrage) 32, 33
- M** Marche/Arrêt
 air conditionné 33
 Mode de conduite 62
 Mode easy
 (mode automatique) 62
 Mode manuel 62
 Moteur Diesel 85, 86
 Moteur essence 83, 84
- N** Neutralisation de l'airbag
 passager 60
 Niveau d'huile 67
 Niveau du liquide de frein 67
 Niveau du liquide de
 refroidissement 67
 Niveau mini carburant 21, 51
 Niveaux et vérifications 67
- O** Oubli des feux 52
 Outillage 69
 Ouverture du capot moteur ... 64
- P** Phares 52, 71
 Plaques d'identification
 constructeur 88
 Portes 48
 Pression
 des pneumatiques 88
 Prise auxiliaire 22
 Projecteurs (réglages) 52
 Projecteurs directionnels 71
 Protection des enfants ... 38, 43
- R** Rabattement/Déploiement
 des rétroviseurs 35
 Rabattement du dossier des
 sièges ou de la banquette ... 37
 Rangements 50
 Recirculation d'air /
 Air extérieur 33
 Réglage de l'heure 22
 Réglage de la répartition
 d'air 32, 33
 Réglage de
 la température 32, 33
 Réglage des sièges 36, 37
 Réglage du débit d'air 32, 33
 Réinitialisation de
 la télécommande 47
 Remontage d'une roue 69
 Remorquage d'un véhicule ... 81
 Remplacement d'une roue ... 69
 Remplissage du réservoir de
 carburant 51, 84, 86
 Réservoir de carburant ... 21, 51
 Rétroviseurs extérieurs 35
 Roue de secours 50, 69
- S** Sécurité des enfants 38, 49
 Sièges arrière 37
 Sièges avant 36
 Sièges enfants classiques ... 38
 Sièges enfants Isofix 43
 Sources CD et
 changeur CD 28
 Stationnement du véhicule ... 55
 Système ASR 56
 Système ESP 56
- T** Tableaux des fusibles 74
 Tablette arrière 50
 Télécommande 46, 47
 Témoin d'airbags 18, 59
 Témoin d'alerte
 centralisée STOP 18
 Témoin de ceinture
 conducteur non bouclée 18
 Témoin de charge de
 la batterie 18
 Témoin de frein de
 stationnement 18, 55
 Témoin de la boîte
 de vitesses
 «SensoDrive» 19, 62
 Témoin de la direction
 assistée électrique 18
 Témoin de niveau mini
 de liquide de frein 18
 Témoin de préchauffage
 moteur Diesel 19
 Témoin de présence
 d'eau dans le filtre
 à gazole 19

INDEX ALPHABÉTIQUE

- T** Témoin de pression d'huile
moteur..... 18
Témoin de température du
liquide de refroidissement.... 18
Témoin du système de
dépollution..... 19
Témoin du système
de freinage..... 18
Témoins de marche 18
Témoins lumineux..... 18
Troisième feu de stop 73
- V** Ventilation..... 31
Verrouillage/déverrouillage
d'une porte de l'intérieur 48
Verrouillage centralisé..... 46, 48
Visibilité 31

RECHERCHE VISUELLE

L'EXTÉRIEUR

Clés, télécommande,
localisation véhicule4, 46
Pile47
Démarrage4

Ouverture capot64

Remorquage81

Pneumatique, pression69, 88

Frein55, 68
ABS55-56
ASR/ESP56



Bouchon,
remplissage carburant5, 51
Jauge à carburant,
panne carburant diesel21

Rétroviseurs35
Barres de toit81

Ouverture/fermeture portes48

Feux, clignotants,
antibrouillard52
Changement de lampes71-73
Réglage projecteurs54

Feux arrière, 3ème feu stop,
répétiteur,
antibrouillard52, 72-73

Coffre49-50
Roue de secours, cric,
changement,
montage50, 69-70

L'INTÉRIEUR

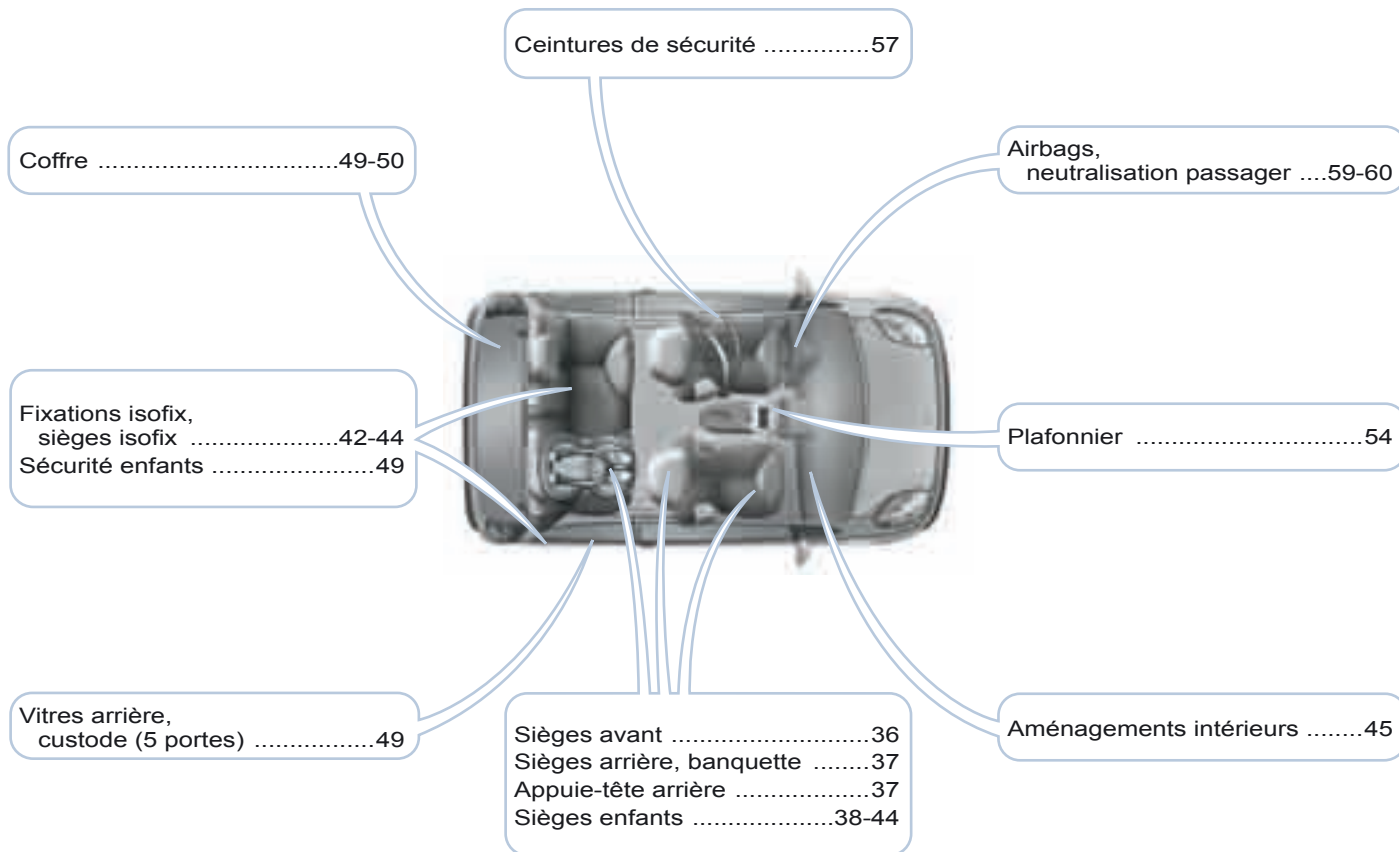

RECHERCHE VISUELLE

LE POSTE DE CONDUITE

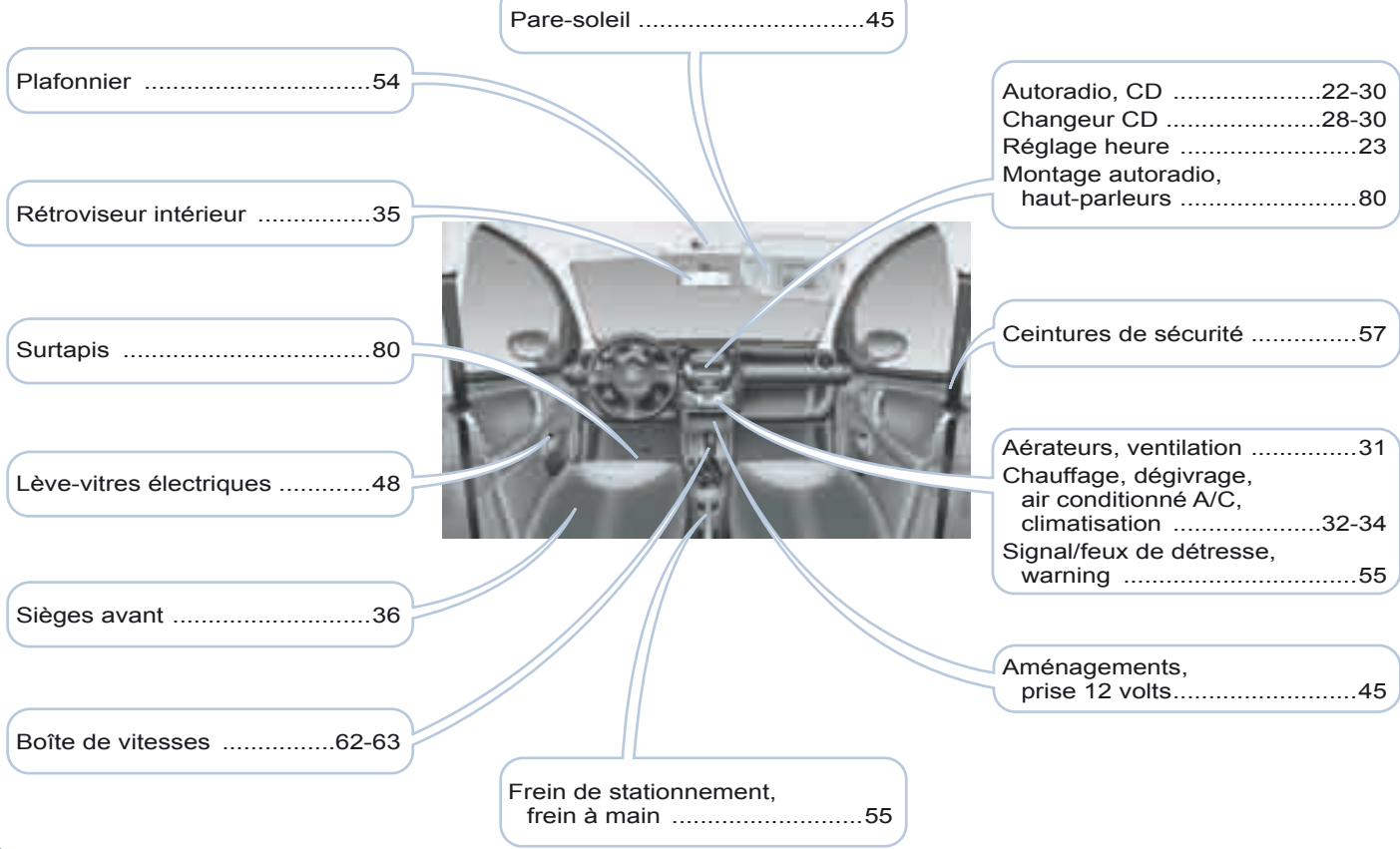

LES COMMANDES AU VOLANT

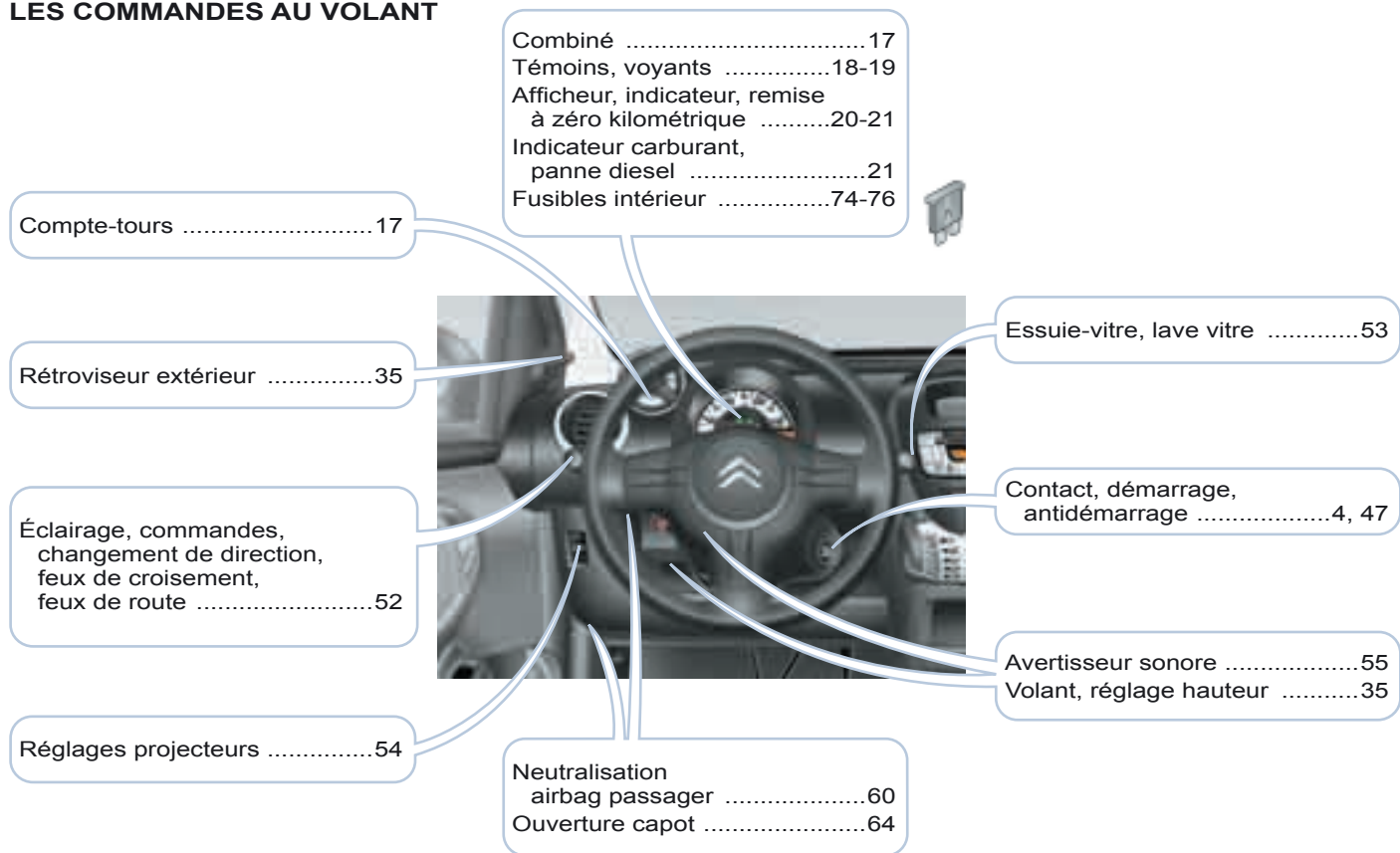

RECHERCHE VISUELLE

L'ENTRETIEN

Panne carburant diesel68

Niveaux, contrôles67-68
Moteurs
(caractéristiques)83, 85

Lave-vitre67

Lampes, éclairage,
changement d'ampoules.... 71-73



Fusibles moteur77-78
Batterie79

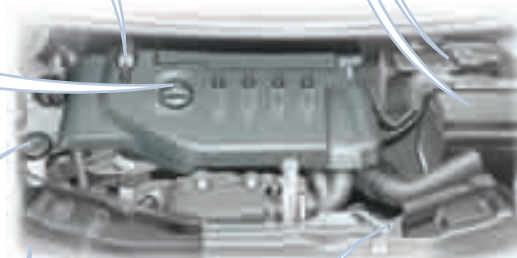

Ouverture capot, béquille64
Moteurs (sous capots)66

LES CARACTÉRISTIQUES

Consommations84, 86

Éléments d'identification88



Dimensions87

Masses84, 86