

# KENWOOD

## MGX300

instructions  
istruzioni  
instrucciones  
Bedienungsanleitungen  
gebruiksaanwijzing

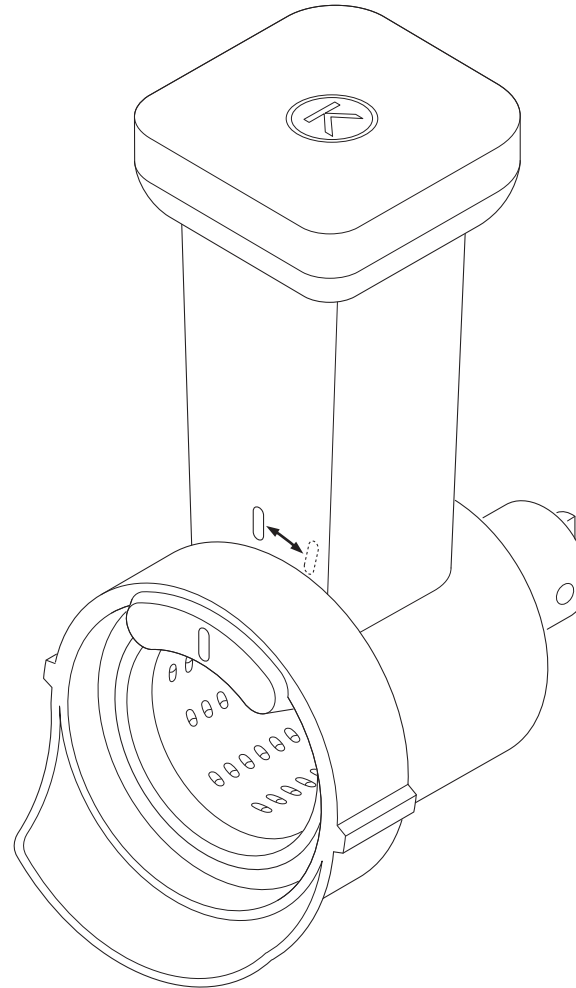

|            |         |
|------------|---------|
| English    | 2 - 3   |
| Nederlands | 4 - 5   |
| Français   | 6 - 7   |
| Deutsch    | 8 - 9   |
| Italiano   | 10 - 11 |
| Português  | 12 - 13 |
| Español    | 14 - 15 |
| Dansk      | 16 - 17 |
| Svenska    | 18 - 19 |
| Norsk      | 20 - 21 |
| Suomi      | 22 - 23 |
| Türkçe     | 24 - 25 |
| Česky      | 26 - 27 |
| Magyar     | 28 - 29 |
| Polski     | 30 - 31 |
| Русский    | 32 - 34 |
| Ελληνικά   | 35 - 36 |
| Slovenčina | 37 - 38 |
| Українська | 39 - 40 |



HEAD OFFICE: Kenwood Limited, 1-3 Kenwood Business Park, New Lane, Havant, Hampshire PO9 2NH

[kenwoodworld.com](http://kenwoodworld.com)

**KENWOOD**  
CREATE MORE

40727/1

عربي

٤٢ - ٤١



# English

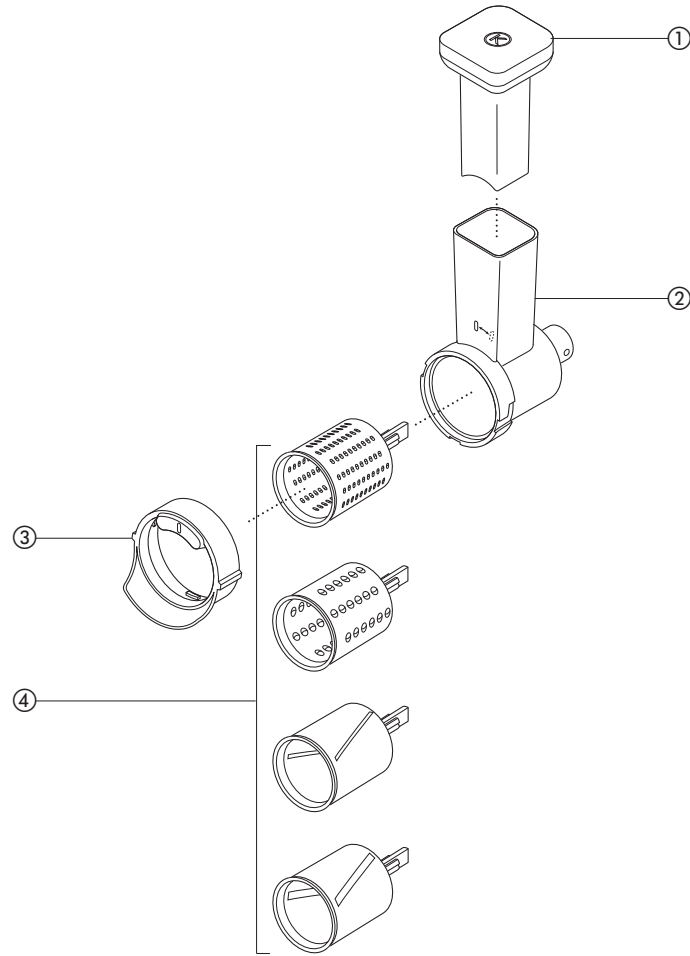

Use the roto food cutter to slice and shred such foods as carrot, cucumber, cabbage, apples, potato and cheese.

### before using your Kenwood attachment

- Read these instructions carefully and retain for future reference.
- Remove all packaging.

### safety

- Never put your fingers in the feed tube. Only use the pusher supplied with the roto food cutter attachment.
- Do not use excessive force to push the food down the feed tube - you could damage your attachment.
- Handle the drums with care, they are extremely sharp.
- Do not touch moving parts.
- Always unplug the appliance before attempting to clear jammed food or cleaning.

Refer to your main meat grinder instruction book for additional safety warnings.

- This appliance conforms to EC directive 2004/108/EC on Electromagnetic Compatibility and EC regulation no. 1935/2004 of 27/10/2004 on materials intended for contact with food.

### before using for the first time

- 1 Wash the parts: see 'Cleaning'.

### key

- ① pusher
- ② feed tube and body
- ③ drum retainer
- ④ drums

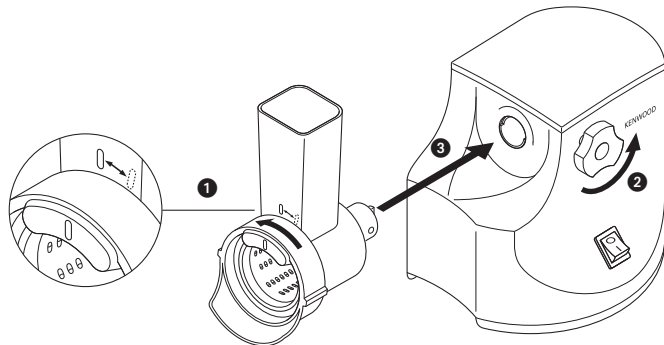

## to assemble your roto food cutter

### assembly

- 1 Select a drum. The drums are numbered at the back and used as follows:
  - **Drum No 1** - For fine shredding :- chocolate, nuts, carrot and cheese.
  - **Drum No 2** - For coarse shredding :- chocolate, nuts, carrot and cheese.
  - **Drum No 3** - For thin slicing :- onion, cabbage, cucumber, carrot, apples and potato.
  - **Drum No 4** - For thick slicing :- onion, cabbage, cucumber, carrot, apples, potato and beetroot.
- 2 Fit the drum into the body of the roto food cutter.
- 3 Lock the drum retainer in position by turning anti-clockwise until the locating line is directly underneath the line on the body ①.

## to use your roto food cutter

- 1 Release the locking screw on the meat grinder by turning anticlockwise ②, then slide the attachment into the outlet ③.
- 2 Turn it both ways until it locks into place. Then turn the locking screw clockwise to secure.
- 3 Place a collecting vessel beneath the outlet.
- 4 Fill the feed tube to prevent food from slipping sideways during processing. If necessary trim larger items to fit. Switch on and gently push down with the pusher. Note: The pusher will fit two ways, front and back.

# Français

## **Avant de lire, veuillez déplier la première page contenant les illustrations**

Utilisez la trancheuse et râpe pour couper et râper des aliments tels que les carottes, les concombres, le chou, les pommes, les pommes de terre et le fromage.

### **avant d'utiliser votre appareil Kenwood**

- Lisez et conservez soigneusement ces instructions pour pouvoir vous y référer ultérieurement.
- Retirez tous les éléments d'emballage et les étiquettes.

## sécurité

- N'introduisez jamais vos doigts dans le tube d'alimentation. Utilisez exclusivement le poussoir fourni avec l'accessoire trancheuse et râpe pour les aliments.
- N'appliquez pas une force excessive pour pousser les aliments dans le tube d'alimentation, vous pourriez endommager votre accessoire.
- Manipulez les tambours avec précaution, car ils sont extrêmement tranchants.
- Ne touchez pas les pièces mobiles.
- Débranchez toujours l'appareil avant d'installer ou de retirer des pièces, ou avant d'essayer de retirer des aliments coincés ou de nettoyer votre appareil.

Référez-vous au guide d'utilisation de votre hachoir à viande principal pour obtenir des avertissements de sécurité supplémentaires.

- Cet appareil est conforme à la directive 2004/108/CE de la CE sur la compatibilité électromagnétique, et au règlement 1935/2004 de la CE du 27/10/2004 sur les matériaux destinés au contact alimentaire.

### **avant d'utiliser votre appareil pour la première fois**

- 1 Lavez les différents éléments de l'appareil : voir la notice sur le nettoyage.

## clé

- ① poussoir
- ② tube d'alimentation et corps
- ③ élément de retenue du tambour
- ④ tambours

## assemblage de votre trancheuse et râpe

### **assemblage**

- 1 Choisissez un tambour. Les tambours sont numérotés, à l'arrière, et utilisés comme suit :
  - **Tambour N°1** – Pour hacher finement le chocolat, les noix et noisettes, les carottes et le fromage.
  - **Tambour N°2** – Pour hacher grossièrement le chocolat, les noix et noisettes, les carottes et le fromage.
  - **Tambour N° 3** – Pour hacher finement :- oignons, choux, concombres, carottes, pommes et pommes de terre
  - **Tambour N° 4** - choux, concombres, carottes, pommes, pommes de terre et betteraves.
- 2 Placez le tambour dans le corps du trancheuse et râpe pour les aliments.
- 3 Fixez l'élément de retenue du tambour en position, en le tournant dans le sens inverse des aiguilles d'une montre jusqu'à ce que la ligne de positionnement soit située directement sous le point figurant sur le corps ①.

## utilisation de votre trancheuse et râpe

- 1 Retirez l'écrou de verrouillage sur le hachoir à viande en le tournant dans le sens inverse des aiguilles d'une montre ②, puis faites glisser votre accessoire à l'intérieur de la sortie ③.
- 2 Faites le tourner dans les deux sens jusqu'à ce qu'il se mette en place. Ensuite, faites tourner la vis de verrouillage dans le sens des aiguilles d'une montre pour le verrouiller.

- 3 Placez un récipient de recueil sous la sortie.
  - 4 Remplissez le tube d'alimentation afin d'éviter que les aliments ne glissent sur le côté durant leur préparation. Si nécessaire, coupez les morceaux les plus gros pour les faire rentrer. Mettez l'appareil en marche et appuyez doucement à l'aide du poussoir. Remarque : le poussoir peut être placé dans deux positions, avant et arrière.
- Pour émincer un chou, coupez-le en quartiers et retirez le trognon. Placez dans le tube d'alimentation et maintenez droit grâce à une pression régulière sur le poussoir.

## nettoyage

- Éteignez toujours l'appareil et débranchez-le avant de retirer l'accessoire du hachoir à viande.
- Démontez complètement l'accessoire avant de le nettoyer.
- Pour faciliter le nettoyage, lavez toujours les pièces immédiatement après l'utilisation.
- Nettoyez tous les éléments dans de l'eau chaude savonneuse et séchez-les. Hormis l'élément de retenue du tambour, toutes les pièces peuvent passer au lave-vaisselle.

## service après-vente

- Si le cordon est endommagé, il doit être remplacé, pour des raisons de sécurité, par KENWOOD ou par un réparateur agréé KENWOOD.

Si vous avez besoin d'aide concernant :

- l'utilisation de votre appareil
  - l'entretien ou les réparations
- Contactez le magasin où vous avez acheté votre appareil.
- Conçu et développé par Kenwood au Royaume-Uni.
  - Fabriqué en Chine.



### **AVERTISSEMENTS POUR L'ÉLIMINATION CORRECTE DU PRODUIT CONFORMÉMENT AUX TERMES DE LA DIRECTIVE EUROPÉENNE 2002/96/CE.**

Au terme de son utilisation, le produit ne doit pas être éliminé avec les déchets urbains.

Le produit doit être remis à l'un des centres de collecte sélective prévus par l'administration communale ou auprès des revendeurs assurant ce service.

Éliminer séparément un appareil électroménager permet d'éviter les retombées négatives pour l'environnement et la santé dérivant d'une élimination incorrecte, et permet de récupérer les matériaux qui le composent dans le but d'une économie importante en termes d'énergie et de ressources. Pour rappeler l'obligation d'éliminer séparément les appareils électroménagers, le produit porte le symbole d'un caisson à ordures barré.