

# KENWOOD

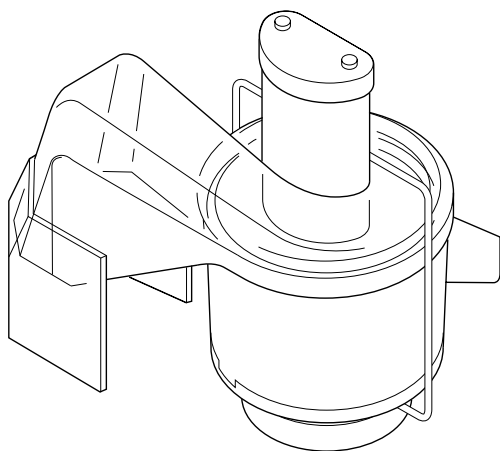

A935

<b>English</b>	<b>2</b>
<b>Nederlands</b>	<b>3 - 4</b>
<b>Français</b>	<b>5 - 6</b>
<b>Deutsch</b>	<b>7 - 8</b>
<b>Italiano</b>	<b>9 - 10</b>
<b>Português</b>	<b>11 - 12</b>
<b>Español</b>	<b>13 - 14</b>
<b>Dansk</b>	<b>15 - 16</b>
<b>Svenska</b>	<b>17 - 18</b>
<b>Norsk</b>	<b>19 - 20</b>
<b>Suomi</b>	<b>21 - 22</b>
<b>Türkçe</b>	<b>23 - 24</b>
<b>Česky</b>	<b>25 - 26</b>
<b>Magyar</b>	<b>27 - 28</b>
<b>Polski</b>	<b>29 - 30</b>
<b>Русский</b>	<b>31 - 32</b>
<b>Ελληνικά</b>	<b>33 - 34</b>

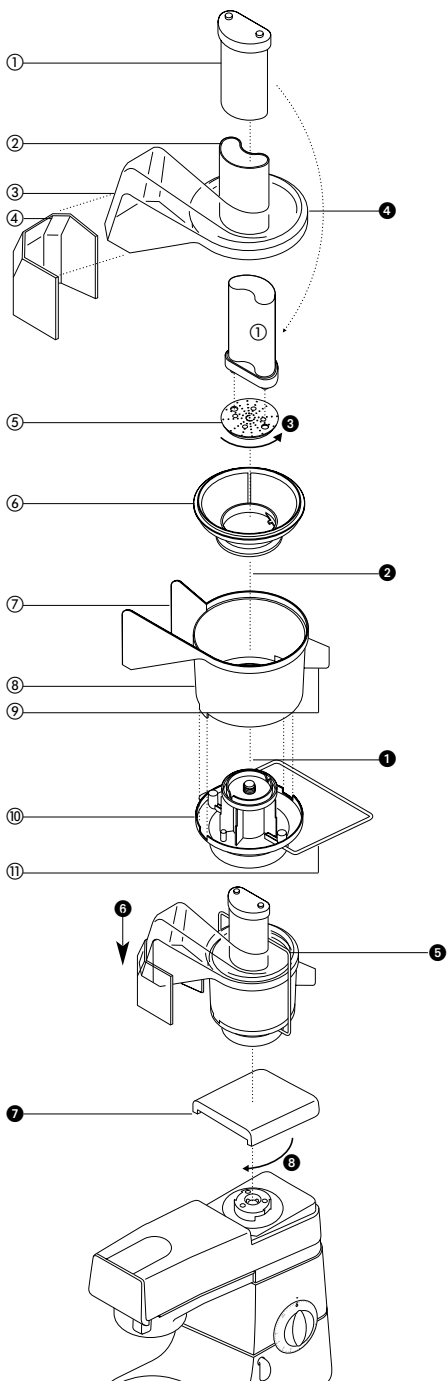

## **Before reading, please unfold front page showing the illustrations**

- ① pusher
- ② feed tube
- ③ lid
- ④ pulp shield
- ⑤ grater plate
- ⑥ filter
- ⑦ pulp spout
- ⑧ bowl
- ⑨ juice spout
- ⑩ base
- ⑪ clip

## safety

- Never put your fingers in the feed tube. Use the pusher supplied.
- Fit the clip over the lid before switching on.
- Don't remove the lid until the filter has stopped.
- Don't touch moving parts.
- Unplug before fitting or removing parts or cleaning.

### **important**

- Don't process more than 4.5kg (10lb) at a time. Switch off for 10 minutes between batches.
- If pulp stops coming out, switch off and unclog the bowl.
- Citrus fruits will produce bitter juice because their pith gets processed too. The Kenwood citrus press (A995) is recommended for citrus fruits.

### **before using for the first time: dismantle and clean**

- 1 Undo the clip.
- 2 Remove the lid.
- 3 Using the top of the pusher, unscrew the grater – turn clockwise.
- 4 Remove the filter.
- 5 Remove the bowl.
- 6 Wash the parts: see 'Cleaning'.

## to assemble and use your juicer

- 1 Slot the bowl onto the base – align

the tabs with the cut outs in the base ①.

- 2 Insert the filter – align the tabs ②.
- 3 Using the top of the pusher, screw the grater on anticlockwise ③.
- 4 Fit the lid ④.
- 5 Swing the clip up and click shut ⑤.
- 6 Slide the pulp shield on ⑥.
- 7 Remove the high speed outlet cover ⑦.
- 8 Attach the juicer and turn until locked on ⑧.
- 9 Place containers under the spouts.

### **preparing food**

- Remove stones (eg. plums, peaches, cherries).
- Remove tough skins (eg melons, pineapples, cucumbers, potatoes).
- Soft-skinned and other food just needs washing (eg apples, grapes, pears, strawberries, cabbage, carrots, celery, lettuce, parsley, radishes, spinach).

10 Cut the food to fit the feed tube.

11 Switch to speed 1 and push the food down with the pusher.

## cleaning

- Dismantle before cleaning.
- Do not wash any parts in your dishwasher.
- Some foods, eg carrot, will discolour the plastic. Rubbing with a cloth dipped in vegetable oil helps remove discolouring.

### **base**

Never immerse in water. Wipe with a damp cloth, then dry.

### **other parts**

- Wash by hand, then dry.
- The bottom of your feed tube has been individually trimmed to fit perfectly. Because of this, it's slightly rough – this is normal.

## **Vouw voor het lezen de voorpagina met afbeeldingen uit**

- ① duwstuk
- ② vulbuis
- ③ deksel
- ④ pulpovanger
- ⑤ raspplaat
- ⑥ filter
- ⑦ pulptuit
- ⑧ kom
- ⑨ saptuit
- ⑩ basis
- ⑪ klem

## veiligheid

- Steek nooit uw vingers in de vulbuis. Gebruik het meegeleverde duwstuk.
- Plaats de klem over de deksel voordat u het apparaat inschakelt.
- Verwijder de deksel pas als de filter tot stilstand is gekomen.
- Raak bewegende onderdelen niet aan.
- Haal de stekker uit het stopcontact voordat u onderdelen aanbrengt of verwijdert, of voordat u het apparaat gaat reinigen.

### **belangrijk**

- Verwerk nooit meer dan 4,5 kg tegelijk. Schakel het apparaat uit tussen twee vullingen.
- Als er geen pulp meer naar buiten komt, moet u het apparaat uitschakelen en de kom ontstoppen.
- Citrusvruchten leveren bitter sap op omdat het wit en de velletjes ook worden verwerkt. Voor het persen van citrusvruchten raden wij de Kenwood citruspers (A995) aan.

### **voor het eerste gebruik: uit elkaar halen en reinigen**

- 1 Maak de klem los.
- 2 Verwijder de deksel.
- 3 Schroef met behulp van de bovenzijde van het duwstuk de rasp los - draai met de klok mee.
- 4 Verwijder de filter.
- 5 Verwijder de kom.
- 6 Was de onderdelen: zie 'Reiniging'.

## uw vruchtenpers in elkaar zetten en gebruiken

- 1 Plaats de kom op de basis - breng de uitsteeksels op één lijn met de uitsparingen in de basis ①.
- 2 Breng de filter aan - breng de uitsteeksels op één lijn ②.
- 3 Schroef met behulp van de bovenzijde van het duwstuk de rasp tegen de klok in vast ③.
- 4 Breng de deksel aan ④.
- 5 Draai de klem omhoog en klik hem vast ⑤.
- 6 Schuif de pulpovanger op het geheel ⑥.
- 7 Verwijder de afdekking van de hogesnelheidsopening ⑦.
- 8 Bevestig de vruchtenpers en draai deze totdat hij vastzit ⑧.
- 9 Plaats opvangbakjes onder de beide tuiten.

## voorbereiden van voedsel

- Verwijder pitten (bijvoorbeeld bij pruimen, perziken, kersen).
  - Verwijder taaie en harde schillen (bijvoorbeeld bij meloen, ananas, komkommer, aardappels)
  - Fruit met een zachte schil en ander voedsel hoeft u alleen maar te wassen (bijvoorbeeld appels, druiven, peren, aardbeien, kool, wortels, bleekselderij, sla, peterselie, radijs, spinazie).
- 10 Snijd het voedsel in stukken die in de vulbuis passen.
  - 11 Schakel het apparaat in op snelheid 1 en duw het voedsel met het duwstuk naar beneden.

## reiniging

- Haal het apparaat uit elkaar alvorens het te reinigen.
- Was geen enkel onderdeel in de vaatwasser.
- Sommige etenswaren, zoals wortels, verkleuren het plastic. Deze verkleuringen kunnen worden verwijderd door er met een in plantaardige olie gedompelde doek over te wrijven.

### **basis**

Nooit onderdompelen in water.

Afvegen met een vochtige doek en vervolgens afdrogen.

### **overige onderdelen**

- Met de hand wassen en vervolgens afdrogen.
- De onderzijde van uw vulbuis is afzonderlijk afgewerkt zodat hij perfect past. Hierdoor is deze onderzijde wat ruw - dit is normaal.

## **Avant de lire, dépliez la première page pour voir les illustrations**

- ① poussoir
- ② entonnoir
- ③ couvercle
- ④ dispositif anti-éclaboussures
- ⑤ disque râpeur
- ⑥ filtre
- ⑦ bec verseur pour la pulpe
- ⑧ bol
- ⑨ bec verseur pour le jus
- ⑩ socle
- ⑪ attache

## sécurité

- Ne mettez jamais vos doigts dans l'entonnoir ; utilisez le poussoir.
- Fixez l'attache par-dessus le couvercle avant de mettre l'appareil en marche.
- Ne retirez pas le couvercle avant l'arrêt complet du filtre.
- Ne touchez pas aux pièces en mouvement.
- Débranchez avant de fixer, de retirer ou de nettoyer les pièces.

### **important**

- Ne traitez pas plus de 4,5 kg (10 lb) à la fois. Éteignez pendant 10 minutes entre les mélanges.
- Si la pulpe ne sort plus, éteignez l'appareil et débloquez le bol.
- Les pépins des agrumes donneront un goût amer au jus. Pour les agrumes, il est recommandé d'utiliser le presse-agrumes de Kenwood (A995).

### **avant d'utiliser l'appareil pour la première fois : démontez et nettoyez.**

- 1 Défaites l'attache.
- 2 Retirez le couvercle.
- 3 À l'aide de la partie supérieure du poussoir, dévissez le disque râpeur dans le sens des aiguilles d'une montre.
- 4 Retirez le filtre.
- 5 Retirez le bol.
- 6 Lavez les pièces : voir « Nettoyage ».

## assemblage et utilisation du centrifugeur

- 1 Posez le bol sur le socle en alignant les onglets sur les encoches de la base ①.
- 2 Insérez le filtre et alignez les onglets ②.
- 3 À l'aide de la partie supérieure du poussoir, vissez la râpe dans le sens contraire des aiguilles d'une montre ③.
- 4 Fixez le couvercle ④.
- 5 Remontez l'attache et enclenchez-la pour bien refermer ⑤.
- 6 Positionnez le dispositif anti-éclaboussures en le faisant glisser ⑥.
- 7 Retirez le couvercle du sélecteur de vitesse ultra-rapide ⑦.
- 8 Fixez la centrifugeuse et tournez jusqu'à ce qu'elle soit bien en place ⑧.
- 9 Placez les récipients sous les bacs verseurs.

### **préparation des aliments**

- Retirez les noyaux (ex. prunes, pêches et cerises).
  - Retirez les peaux épaisses (ex. melons, ananas, concombres, pommes de terre).
  - Pour les aliments à la peau lisse ou autres, il suffit de les laver (ex. pommes, raisins, poires, fraises, chou, carottes, céleri, laitue, persil, radis, épinards).
- 10 Coupez les aliments de façon à ce qu'ils s'adaptent à l'entonnoir.
  - 11 Mettez en marche à la vitesse 1 et introduisez les aliments en appuyant à l'aide du poussoir.

## nettoyage

- Démontez avant de nettoyer.
- Ne mettez aucune pièce dans le lave-vaisselle
- Certains aliments, comme les carottes, vont altérer la couleur du plastique. Pour y remédier, frottez avec un chiffon imbibé d'huile végétale.

### **le socle**

Ne le plongez jamais dans l'eau.

Passez un chiffon humide, puis essuyez.

### **autres pièces**

- Lavez à la main, puis séchez.
- La partie inférieure de l'entonnoir a été taillée pour s'adapter parfaitement ; il est donc normal qu'elle soit un peu rugueuse.



## **Bevor Sie die Bedienungsanleitung lesen, bitte Deckblatt mit Illustrationen auseinander klappen**

- ① Stopfer
- ② Einfüllrohr
- ③ Deckel
- ④ Spritzschutz
- ⑤ Reibscheibe
- ⑥ Filterkorb
- ⑦ Fruchtfleischtülle
- ⑧ Saftschüssel
- ⑨ Safttülle
- ⑩ Sockel
- ⑪ Bügel

- losschrauben.
- 4 Filterkorb herausnehmen.
- 5 Saftschüssel abnehmen.
- 6 Einzelteile spülen (siehe "Reinigung").

## Sicherheit

- Halten Sie die Finger nie in das Einfüllrohr, stets den mitgelieferten Stopfer verwenden.
- Vor Einschalten des Gerätes den Deckel mit dem Bügel sichern.
- Deckel erst abnehmen, wenn der Filterkorb sich nicht mehr dreht.
- Keine sich bewegenden Teile berühren.
- Vor Aufsetzen bzw. Abnehmen des Zubehörs und zur Reinigung stets Netzstecker ziehen.

## Wichtig

- Nie mehr als 4,5 kg in einem Durchgang verarbeiten. Zwischendurch das Gerät für ca. 10 Minuten ausschalten.
- Bei Anzeichen von Verstopfung des Entsafters, d. h., wenn das Fruchtfleisch nicht mehr aus dem Auswurf herauskommt, Gerät abschalten und reinigen.
- Der Entsafter ist weder für Zitrusfrüchte noch für Beeren und Trauben geeignet. Für Zitrusfrüchte sollten Sie die Kenwood Zitruspresse A 995 verwenden.

## **Vor dem ersten Gebrauch: Auseinandernehmen und Reinigen**

- 1 Bügel lösen.
- 2 Deckel abnehmen.
- 3 Reibscheibe mit dem oberen Ende des Stopfers im Uhrzeigersinn

## Zusammensetzen Ihres Entsafters

- 1 Saftschüssel mit den dafür vorgesehenen Stegen in die Aussparungen des Sockels einsetzen. ①
- 2 Filterkorb mit den Zapfen in die dafür vorgesehenen Nuten einsetzen. ②
- 3 Reibscheibe einlegen und mit dem oberen Teil des Stopfers gegen den Uhrzeigersinn nicht allzu fest in den Sockel einschrauben. ③
- 4 Deckel aufsetzen. ④
- 5 Bügel nach oben klappen und in Deckel einrasten. ⑤
- 6 Spritzschutz aufsetzen. ⑥
- 7 Abdeckung vom Hochgeschwindigkeitsanschluss entfernen. ⑦
- 8 Entsafter aufsetzen und durch Drehen im Uhrzeigersinn auf der Maschine fixieren. ⑧
- 9 Passende Behälter für Saft und Fruchtfleisch unter die Ausgussöffnungen (Tüllen) stellen.

## Anwendungstipps

- Pflaumen, Pfirsiche, Kirschen u. ä. entkernen bzw. entsteinen.
- Harte Schalen entfernen (z. B. Melonen, Ananas, Gurken, Kartoffeln).
- Weichschaliges und anderes Saftgut muss nur gewaschen werden (z. B. Äpfel, Birnen, Erdbeeren, Kohl, Karotten, Sellerie, Salat, Petersilie, Rettich, Spinat).

- 10 Saftgut in passende Stücke schneiden.
- 11 Geschwindigkeitsstufe 1 wählen und Saftgut mit dem Stopfer durch das Einfüllrohr schieben.

## Reinigung

- Entsafter vor der Reinigung komplett zerlegen.
- Einzelteile nicht in der Geschirrspülmaschine reinigen.
- Manche Obst- und Gemüsesorten wie z. B. Karotten verfärben den Kunststoff. Diese Verfärbungen lassen sich mit einem in Speiseöl getauchten Tuch abreiben.

### **Sockel**

Sockel nie in Wasser tauchen. Nur mit einem feuchten Tuch abwischen und trockenreiben.

### **Sonstige Teile**

- Von Hand spülen und abtrocknen.
- Die Unterkante Ihres Einfüllrohrs wurde individuell eingepasst. Darum ist sie etwas rau – dies ist normal.

## **Prima di leggere questo manuale si prega di aprire la prima pagina, al cui interno troverete le illustrazioni**

- ① pressatore
- ② tubo di riempimento
- ③ coperchio
- ④ dispositivo di raccolta per la polpa
- ⑤ grattugia
- ⑥ filtro
- ⑦ uscita per la polpa
- ⑧ recipiente
- ⑨ uscita per il succo
- ⑩ base
- ⑪ fermaglio

## **sicurezza**

- Non mettere mai le dita nel tubo di riempimento. Usare esclusivamente il pressatore fornito.
- Mettere il fermaglio sul coperchio prima di accendere l'apparecchio.
- Non togliere il coperchio finché il filtro non si è completamente fermato.
- Non toccare le parti dell'apparecchio in movimento.
- Togliere sempre la spina dell'apparecchio dalla presa di corrente prima di inserire od estrarre componenti, oppure prima della pulizia.

### **importante**

- Non lavorare più di 4,5kg di frutta o verdura alla volta. Spegnerlo l'apparecchio per 10 minuti tra la lavorazione di un lotto e l'altro.
- Se dall'apparecchio non esce più polpa, spegnere e liberare il recipiente.
- Gli agrumi danno un succo dal sapore amaro, poiché l'apparecchio sprema l'albedine presente all'interno. Per gli agrumi si consiglia di usare lo spremiagrumi Kenwood (A995).

### **prima dell'uso: smontare e pulire**

- 1 Sganciare il fermaglio.
- 2 Togliere il coperchio.
- 3 Usando la punta del pressatore,

svitare la grattugia, girandola in senso orario.

- 4 Togliere il filtro.
- 5 Togliere il recipiente.
- 6 Lavare i componenti dell'apparecchio: vedere alla sezione 'Pulizia'.

## **per montare e usare la vostra centrifuga**

- 1 Inserire il recipiente sulla base, allineando le sporgenze con le rientranze sulla base ①.
- 2 Inserire il filtro, allineando le sporgenze ②.
- 3 Usando la punta del pressatore, avvitare la grattugia girandola in senso antiorario ③.
- 4 Mettere il coperchio ④.
- 5 Spostare il fermaglio verso l'alto e chiuderlo facendolo scattare in posizione ⑤.
- 6 Inserire il dispositivo di raccolta per la polpa ⑥.
- 7 Ora togliere la calottina dall'uscita per alte velocità ⑦.
- 8 Collegare la centrifuga e girarla finché non si blocca in posizione ⑧.
- 9 Collocare recipienti sotto le uscite per polpa e succo.

### **preparazione di frutta/verdura**

- Asportare i noccioli (es. da prugne, pesche, ciliegie).
  - Togliere la buccia dura (es. da meloni, ananas, cetrioli, patate).
  - Per alimenti a buccia tenera o di altro tipo è sufficiente il lavaggio (es. per mele, uva, pere, fragole, cavolo, carote, sedano, lattuga, prezzemolo, rape, spinaci).
- 10 Tagliare gli alimenti in piccoli pezzi, affinché possano venire inseriti nel tubo di riempimento.
  - 11 Spostare il selettore sulla velocità 1 e spingere gli alimenti nell'apparecchio usando il pressatore.

## pulizia

- Smontare l'apparecchio prima di pulirlo.
- Non lavare alcun componente in lavastoviglie.
- Alcuni tipi di alimenti, per es. le carote, scoloriranno la plastica. Per togliere le macchie dovute a scolorimento, strofinare le parti interessate con un panno imbevuto di olio vegetale.

### **base**

Non immergere mai la base in acqua, ma passarla con un panno umido e poi asciugarla.

### **altri componenti**

- Lavare gli altri componenti a mano e poi asciugare.
- La base del tubo di riempimento è sagomata singolarmente per inserirsi alla perfezione nell'apparecchio. Per questo non risulta totalmente liscia – ciò è perfettamente normale.

## **Antes de ler, por favor desdobre a primeira página, que contém as ilustrações**

- ① empurrador
- ② tubo de alimentação
- ③ tampa
- ④ resguardo da saída da polpa
- ⑤ disco ralador
- ⑥ filtro
- ⑦ saída da polpa
- ⑧ taça
- ⑨ saída do sumo
- ⑩ base
- ⑪ clip

## segurança

- Nunca coloque os dedos no tubo de alimentação. Sirva-se do empurrador fornecido.
- Coloque o clip sobre a tampa antes de ligar a máquina.
- Não tire a tampa até o filtro ter parado.
- Não toque nas peças em movimento.
- Desligue a ficha da tomada antes de instalar ou retirar peças ou limpar.

### **importante**

- Não processe mais de 4,5 kg de cada vez. Desligue a máquina por 10 minutos antes de recomeçar.
- Se a polpa parar de sair, desligue a máquina e desobstrua a taça.
- Os citrinos produzirão sumo amargo porque a pele branca mole debaixo da casca é também processada; por isso, para citrinos recomendamos o espremedor de citrinos Kenwood (A995).

### **antes da primeira utilização: desmonte e limpe**

- 1 Baixe o clip.
- 2 Retire a tampa.
- 3 Desenrosque o disco ralador, rodando-o para a direita, com a parte superior do empurrador.
- 4 Retire o filtro.
- 5 Retire a taça.
- 6 Lave as peças: veja a secção "limpeza".

## montagem e utilização do centrifugador de sumos

- 1 Encaixe a taça na base - alinhe as patilhas com os recortes na base ①.
- 2 Introduza o filtro - alinhe as patilhas ②.
- 3 Rosque o disco ralador, rodando-o para a esquerda, com a parte superior do empurrador ③.
- 4 Coloque a tampa ④.
- 5 Levante o clip e feche - ouvirá um clique ⑤.
- 6 Encaixe o resguardo da saída da polpa ⑥.
- 7 Retire a tampa da tomada de alta velocidade ⑦.
- 8 Instale o centrifugador de sumos e rode-o até prender ⑧.
- 9 Coloque recipientes debaixo das saídas de polpa e sumo.

### **preparação dos alimentos**

- Retire o caroço (por exemplo, ameixas, pêssegos, cerejas, etc.)
  - Descasque peles duras (por exemplo, melão, ananás, pepino, batata, etc.)
  - Alimentos de pele macia e outros apenas necessitam de ser lavados (por exemplo, maçãs, uvas, peras, morangos, couve, cenouras, aipo, alface, salsa, rabanetes, espinafre, etc.).
- 10 Corte os alimentos em bocados que caibam no tubo de alimentação.
  - 11 Ligue à velocidade 1 e empurre os alimentos com o empurrador.

## limpeza

- Desmonte antes de limpar.
- Não lave quaisquer peças na máquina de lavar loiça.
- Alguns alimentos, como por exemplo a cenoura, provocam descoloração do plástico. Poderá esfregar com um pano embebido em óleo vegetal para ajudar a remover a descoloração.

### **base**

Nunca mergulhe a base em água.  
Limpe-a com um pano humedecido e seguidamente com outro seco.

### **outras peças**

- Lave-as à mão e seque-as.
- O fundo do tubo de alimentação foi afinado individualmente para se ajustar com precisão. Por esta razão, poderá ser ligeiramente áspero, o que é normal.

## **Antes de leer, por favor despliegue la portada que muestra las ilustraciones**

- ① empujador de alimentos
- ② tubo de introducción de alimentos
- ③ tapadera
- ④ pantalla para pulpas
- ⑤ disco rallador
- ⑥ filtro
- ⑦ pico para pulpas
- ⑧ bol
- ⑨ pico para zumo
- ⑩ base
- ⑪ clip

## seguridad

- Nunca introduzca los dedos en el tubo de introducción de alimentos. Utilice el empujador de alimentos suministrado.
- Ajuste el clip en la tapadera antes de encender el aparato.
- No retire la tapadera hasta que el filtro se haya parado.
- No toque las piezas móviles.
- Desenchufe antes de acoplar o desmontar las piezas o de limpiar el aparato.

### **importante**

- No procese más de 4,5 kg de alimentos de una vez. Apague el aparato durante 10 minutos entre procesamientos.
- Si deja de salir la pulpa, apague y desatasque el bol.
- Las frutas cítricas producen un zumo amargo ya que las pepitas también se procesan. Se recomienda el exprimidor de cítricos (A995) para las frutas cítricas.

### **antes de usar por primera vez: desmontaje y limpieza**

- 1 Suelte el clip.
- 2 Retire la tapadera.
- 3 Con la parte superior del empujador de alimentos, desenrosque el rallador, gire en el sentido de las agujas del reloj.
- 4 Retire el filtro.
- 5 Retire el bol.

- 6 Limpie las piezas: ver 'limpieza'

## montaje y uso de la licuadora

- 1 Coloque el bol en la base, alinee las lengüetas con los agujeros de la base ①.
- 2 Introduzca el filtro – alinee con las lengüetas ②.
- 3 Con la parte superior del empujador de alimentos, enrosque el rallador, gire en sentido contrario al de las agujas del reloj ③.
- 4 Coloque la tapadera ④.
- 5 Suba el clip y cierre con un ruido de chasquido ⑤.
- 6 Coloque la pantalla para pulpas, deslízandola ⑥.
- 7 Retire la tapa del orificio de salida de alta velocidad ⑦.
- 8 Acople la licuadora y gírela hasta que se quede fijada ⑧.
- 9 Coloque los recipientes debajo de los picos.

### **preparación de los alimentos**

- Quite los huesos (p. ej. ciruelas, melocotones, cerezas).
  - Quite las pieles duras (p. ej. melones, piñas, pepinos, patatas).
  - Los alimentos con piel blanda y otros tipos de alimentos sólo es necesario lavarlos (p. ej. manzanas, uvas, peras, fresas, berza, zanahorias, apio, lechuga, perejil, rábanos, espinacas).
- 10 Trocee la comida para que entre en el tubo de introducción de alimentos.
  - 11 Póngalo en la velocidad 1 y empuje los alimentos con el empujador.

## limpieza

- Desmante antes de limpiar.
- No lave ninguna pieza dentro del lavavajillas.
- Algunos alimentos, p. ej. zanahorias, decolorarán el plástico. Si se frota con un paño empapado en aceite vegetal ayudará a quitar la decoloración.

### **base**

Nunca sumerja la base en agua.

Frótela con un paño mojado, después séquela.

### **otras piezas**

- Lávelas a mano y después séquelas.
- La parte inferior del tubo de introducción de alimentos está recortada de forma individual para acoplarse perfectamente. Debido a esto, está un poco áspera, es normal.



## **Inden brugsanvisningen læses, foldes forsiden med illustrationerne ud**

- ① nedskubber
- ② tilførselsrør
- ③ låg
- ④ pulpskærm
- ⑤ riveplade
- ⑥ filter
- ⑦ pulptud
- ⑧ skål
- ⑨ safttud
- ⑩ sokkel
- ⑪ clips

## sikkerhed

- Kom aldrig fingrene ned i tilførselsrøret. Brug den medfølgende nedskubber.
- Sæt clipsen over låget, før der tændes for apparatet.
- Fjern ikke låget, før filteret er standset.
- Undgå at røre ved bevægelige dele.
- Tag stikket ud, før dele sættes på eller tages af og inden rengøring.

### **vigtigt**

- Man må ikke behandle mere end 4,5 kg ad gangen. Sluk for apparatet i 10 minutter mellem portioner.
- Hvis der kommer pulp ud, sluk for apparatet og fjern blokeringen.
- Citrusfrugter vil give bitter saft, hvis deres skræl også bruges. Kenwood citruspresser (A995) anbefales til citrusfrugter.

### **før første anvendelse adskillelse og rengøring**

- 1 Tag clipsen af.
- 2 Tag låget af:
- 3 Skru ved hjælp af nedskubberens top rivepladen af - ved at dreje med uret.
- 4 Fjern filteret.
- 5 Fjern skålen.
- 6 Vask delene: se 'rengøring'.

## samling og anvendelse af saftcentrifugen

- 1 Sæt skålen på soklen - ret fligene ind med udskæringerne i soklen ①.
- 2 Sæt filteret i - ret fligene ② ind.
- 3 Skru ved hjælp af nedskubberens top rivepladen på ved at dreje mod uret ③.
- 4 Sæt låget på ④.
- 5 Sving clipsen op og luk ved at klikke på plads ⑤.
- 6 Skub pulpskærmen på ⑥.
- 7 Fjern dækslet over det hurtige hastighedsudtag ⑦.
- 8 Sæt saftcentrifugen på plads og drej, til den er låst fast ⑧.
- 9 Anbring beholdere under tudene.

### **tilberedning af frugt/grønsager**

- Fjern sten (f.eks. blommer, ferskner, kirsebær).
  - Fjern hård skræl (f.eks. meloner, ananas, agurker, kartofler).
  - Frugt og grønsager med blød skræl skal blot vaskes (f.eks. æbler, vindruer, pærer, jordbær, kål, gulerødder, bladselleri, salat, persille, radiser, spinat).
- 10 Skær frugten/grønsagerne i så små stykker, at de kan komme ned i tilførselsrøret.
  - 11 Indstil på hastighed 1 og tryk ned med nedskubberen.

## rengøring

- Adskil apparatet før rengøring.
- Vask ikke nogen dele i opvaskemaskine.
- Visse typer frugt/grønsager, f.eks. gulerødder, misfarver plastic. Misfarvninger kan fjernes ved at gnide dem med en klud dyppet i vegetabilsk olie.

### **sokkel**

Må aldrig kommes i vand. Tør ydersiden af med en fugtig klud og tør efter med et viskestykke.

### **andre dele**

- Vask i hånden og tør med et viskestykke.
- Bunden af tilførselsrøret er individuelt tilpasset, så det passer perfekt. Derfor er bunden lidt ujævn - dette er normalt.

## **Vik ut främre omslaget innan du börjar läsa, så att du kan följa med på bilderna.**

- ① stöt
- ② matarrör
- ③ lock
- ④ fruktköttsskydd
- ⑤ rivskiva
- ⑥ filter
- ⑦ fruktköttspip
- ⑧ skål
- ⑨ saftpip
- ⑩ bas
- ⑪ klämman

## säkerheten

- Sätt aldrig fingrarna i matarröret. Använd den medföljande stöten.
- Sätt klämman över locken innan du kopplar på.
- Ta inte bort locket förrän filtret har stannat.
- Vidrör inga rörliga delar.
- Dra ut sladden innan du monterar eller tar bort några delar och innan du gör ren enheten.

### **viktigt**

- Kör inte mer än 4,5 kg åt gången. Låt enheten stå i 10 minuter mellan omgångarna.
- Om det slutar komma ut fruktkött, koppla av och frigör skålen.
- Citrusfrukt ger bitter juice eftersom även det vita kommer med. För citrusfrukt rekommenderas i stället Kenwoods citrusfruktspress (A995).

### **innan du använder råsaftcentrifugen för första gången**

- 1 Lossa klämman.
- 2 Ta bort locket.
- 3 Använd övre änden av stöten och skruva på rivskivan medurs.
- 4 Ta ut filtret.
- 5 Ta ut skålen.
- 6 Diska delarna, se "rengöring".

## hur du monterar ihop och använder din råsaftcentrifug

- 1 Sätt skålen på basen - passa in tungorna mot uttagen i basen ①.
- 2 Sätt i filtret - passa in tungorna ②.
- 3 Använd övre änden av stöten och skruva på rivskivan moturs ③.
- 4 Montera locket ④.
- 5 Sväng upp klämman och knäpp fast den ⑤.
- 6 Skjut på fruktköttsskyddet ⑥.
- 7 Ta bort locket till högväxelsuttaget ⑦.
- 8 Montera råsaftcentrifugen och vrid tills den är fastlåst ⑧.
- 9 Ställ behållare under piparna.

### **förberedelse av det som ska rivas**

- Ta ur kärnor (plommon, persika, körsbär etc).
  - Ta bort grova skal (melon, ananas, gurka, potatis etc.)
  - Frukt och grönsaker med mjukt eller inget skal behöver bara tvättas (äpple, morot, rädisa, sallad, kål, persilja, spenat, druvor, jordgubbar, selleri etc).
- 10 Skär frukten eller grönsakerna i små bitar så att de går ner i matarröret.
  - 11 Koppla på på hastighet 1 och tryck ner bitarna med stöten.

## rengöring

- Plocka isär råsaftcentrifugen innan du gör ren den.
- Maskindiska inga delar.
- Vissa livsmedel t.ex. morot missfärgar plast. Missfärgningen kan delvis avlägsnas genom att man gnider med en duk doppad i vegetabilisk olja.

### **basen**

Doppa aldrig basen i vatten. Torka av den med en fuktig trasa och torka torrt.

### **andra delar**

- Handdiska och torka.
- Bottnen av matarröret har trimmats individuellt så att det ska passa precis. Den är därför något grov, vilket är normalt.

## **Før du leser dette, brett ut framsiden som viser illustrasjonene**

- ① stapper
- ② påfyllingstrakt
- ③ lokk
- ④ vern
- ⑤ riveskive
- ⑥ sil
- ⑦ mostut
- ⑧ bolle
- ⑨ safttut
- ⑩ fot
- ⑪ klemme

## sikkerhetshensyn

- Stikk aldri fingrene i påfyllingstrakten. Bruk kun stapperen som følger med.
- Fest klemmen til lokket før du slår på strømmen.
- Ikke ta av lokket før silen har stoppet.
- Ikke berør bevegelige deler.
- Ta støpselet ut av kontakten før rengjøring og før du setter på eller tar av deler.

### **viktig**

- Ikke mos mer enn 4,5 kg av gangen. Slå av strømmen i 10 minutter mellom hver porsjon.
- Hvis det ikke lenger kommer mos ut, slå av og rensk opp bollen.
- Saften av sitrusfrukt kan smake bittert på grunn av alt det hvite kjøttet. Til sitrusfrukt lønner det seg å bruke en av de spesielle sitruspressene fra Kenwood (A995).

### **før du bruker saftsentrifugen for første gang: ta delene fra hverandre og gjør dem rene**

- 1 Ta av klemmen.
- 2 Ta av lokket.
- 3 Bruk enden av stapperen til å skru opp riveskiven – drei i retning med urviserne.
- 4 Ta ut silen.
- 5 Ta ut bollen.
- 6 Vask delene: Se 'rengjøring'.

## sammenstilling og bruk

- 1 Sett bollen på foten – still inn tappene med sporene i foten 1.
- 2 Sett i silen – tappene skal være på linje med hverandre 2.
- 3 Bruk enden av stapperen til å skru på riveskiven i retning mot urviserne 3.
- 4 Legg på lokket 4.
- 5 Sving opp klemmen og klikk den på plass 5.
- 6 Skyv vernet på plass 6.
- 7 Ta av dekselet på uttaket for høy hastighet 7.
- 8 Sett på saftsentrifugen og drei den til den låser seg på plass 8.
- 9 Sett beholdere under tutene.

### **forberedelser**

- Fjern steiner i plummer, ferskener, kirsebær o.l.
  - Fjern seigt eller hardt skinn (melon, ananas, agurk, poteter o.l.).
  - Frukt og grønnsaker med tynt skinn behøver bare vaskes (epler, druer, pærer, jordbær, kål, gulrøtter, selleri, salat, persille, reddik, spinat o.l.).
- 10 Skjær frukt og grønnsaker i små biter som passer i påfyllingstrakten.
  - 11 Slå på hastighet 1 og skyv med stapperen.

## rengjøring

- Ta delene fra hverandre før rengjøring.
- Vi vil ikke anbefale at noen av delene vaskes i oppvaskmaskin.
- Ved bruk kan enkelte plastdeler bli misfarget - av f.eks. gulrøtter. Det lykkes av og til å fjerne flekkene ved å ta litt matolje (vegetabilsk olje) på en klut og gni forsiktig til flekken blir borte.

### **foten**

- Må aldri legges i vann. Tørk av med en fuktig klut, deretter med en tørr en.

### **andre deler**

- Vask for hånd og tørk dem.
- Enden av påfyllingstrakten er spesielt tilpasset og er av den grunn litt ru – det er helt normalt.

## **Ennen ohjeiden lukemista taita etusivu auki kuvien esiinsaamiseksi**

- ① syöttöpainin
- ② syöttösuppilo
- ③ kansi
- ④ jätemassan roiskesuoja
- ⑤ raastinlevy
- ⑥ suodatin
- ⑦ jättekouru
- ⑧ kulho
- ⑨ mehukouru
- ⑩ pohja
- ⑪ pidike

## turvallisuus

- Älä koskaan työnnä sormia syöttösuppiloon. Käytä laitteen mukana toimitettua syöttöpaininta.
- Aseta pidike kannen yli ennen kuin laite kytketään päälle.
- Älä irrota kantta ennen kuin suodatin on pysähtynyt.
- Älä koske liikkuvia osia.
- Irrota pistoke pistorasiasta ennen osien asentamista tai irrottamista tai ennen puhdistusta.

### **tärkeää**

- Älä ylitä kerralla 4,5 kg:n täyttömäärää. Kytke laite pois päältä 10 minuutiksi mehustuserien välillä.
- Jos jätemassa ei tule ulos, kytke laite pois päältä ja puhdista kulho.
- Sitrushedelmistä saatu mehu on karvasta, sillä valkea sisäkuori mehustetaan hedelmän mukana. Käytä sitrushedelmien mehustamiseen mieluummin Kenwood-sitruspuserrinta (A995).

### **ennen ensimmäistä**

### **käyttökertaa:**

### **irrota osat ja puhdista**

- 1 Avaa pidike.
- 2 Irrota kansi.
- 3 Ruuvaa raastinlevy irti syöttöpainimen yläosan avulla kiertämällä myötäpäivään.
- 4 Irrota suodatin.
- 5 Irrota kulho.
- 6 Pese osat: katso kohdasta

'puhdistus'.

## mehunpuristimen kokoaminen ja käyttö

- 1 Sovita kulho pohjan päälle. Aseta kulhon kielekkeet kohdakkain pohjan aukkojen kanssa ①.
- 2 Laita suodatin paikalleen. Aseta kohdakkain kielekkeiden kanssa ②.
- 3 Ruuvaa raastinlevy kiinni syöttöpainimen yläosan avulla kiertämällä vastapäivään ③.
- 4 Laita kansi paikalleen ④.
- 5 Aseta pidike kannen päälle ja napsauta kiinni ⑤.
- 6 Työnnä jätemassan roiskesuoja paikalleen ⑥.
- 7 Irrota laitteen päällä olevan voimansiirtoistukan kansi ⑦.
- 8 Kiinnitä mehunpuristin laitteen päälle ja käännä sitä, kunnes se lukkiutuu ⑧.
- 9 Laita jättekourun ja mehukourun alle keräysastiat.

### **aineksien valmistelu**

- Irrota kivet (esim. luumu, persikka, kirsikka).
  - Poista kova kuori (esim. meloni, ananas, kurkku, peruna).
  - Pehmeäkuoriset hedelmät ja muut ainekset tarvitsee vain pestä (esim. omena, viinirypäle, päärynä, mansikka, kaali, porkkana, selleri, salaatti, persilja, retiisi, pinaatti).
- 10 Paloittele ainekset siten, että ne sopivat syöttösuppiloon.
  - 11 Käytä nopeutta 1 ja työnnä aineksia alaspäin syöttöpainimen avulla.

## puhdistus

- Irrota osat ennen puhdistusta.
- Mehunpuristimen osia ei saa pestä astianpesukoneessa.
- Jotkut ruoka-aineet (esim. porkkana) saattavat värjätä muoviosia. Värin poistamiseksi osia voidaan hangata kasviöljyyn kastetulla liinalla.

### **pohja**

Älä koskaan upota veteen. Pyyhi kostealla liinalla ja kuivaa sitten.

### **muut osat**

- Pese käsin ja kuivaa sitten.
- Syöttösuppilon alaosa on erikseen huoliteltu, jotta se sopisi täydellisesti. Se on tämän takia hieman epätasainen, mikä on normaalia.



## **Okumaya başlamadan önce ön kapağı açınız ve açıklayıcı resimlere bakınız**

- ① yiyecek itici
- ② besleme borusu
- ③ kapak
- ④ posa toplayıcı
- ⑤ rende
- ⑥ filtre
- ⑦ posa çıkış ağız
- ⑧ çanak
- ⑨ meyve/sebze suyu çıkış ağız
- ⑩ taban birimi
- ⑪ tutturkaç

## **güvenlik önlemleri**

- Parmaklarınızı hiçbir biçimde besleme borusuna sokmayınız. Yalnızca size verilen yiyecek iticileri kullanınız.
- Aygıtı çalıştırmaya başlamadan önce tutturkaçı kapağa takınız.
- Filtre çalışmasını durdurmadan önce kapağı açmayınız.
- Aygıtın hareketi parçalarına dokunmayınız.
- Aygıtın parçalarını takmadan ya da çıkarmadan ve temizlemeden önce aygıtın fişini prizden çekiniz.

### **önemli uyarılar**

- Her işlemde 4,5 kg.'dan fazla meyve ya da sebze kullanmayınız. Her meyve sebzeyi sıktıktan sonra 10 dakika ara veriniz.
- Posa düzenli olarak çıkış ağızından çıkmıyorsa, aygıtın çalışmasını durdurunuz ve çanağı temizleyiniz.
- Ekşi meyvelerin alt kabukları da aygıtta işlendiğinden meyve suyu acımsı tatta olacaktır. Kenwood A995 modeli ekşi meyve sıkacağı bu amaçla tasarlanmıştır.

### **ilk kullanımdan önce aygıtın parçalarını çıkarma ve temizleme**

- 1 Tutturkaçı açınız.
- 2 Kapağı kaldırınız.
- 3 İtcinin tepesini kullanarak ve rendeyi sağa çevirerek yerinden çıkarınız.
- 4 Filtreyi çıkarınız.

- 5 Çanağı çıkarınız.
- 6 Aygıtın parçalarını yıkayınız. Bunun için 'temizlik' bölümüne bakınız.

## **meyve sıkacağına kurulması ve kullanımı**

- 1 Çanağı taban birimi üzerine oturtunuz. Çanaktaki çıkıntıların taban birimindeki deliklere tam oturmasına dikkat ediniz. Bunun için şekil ①'e bakınız.
- 2 Filtreyi çıkıntılar yerine oturacak biçimde şekil ②'de gösterildiği gibi yerine takınız.
- 3 İtcinin tepesini kullanarak ve rendeyi sola çevirerek yerine vidalayınız. şekil ③'e bakınız.
- 4 şekil ④'de gösterildiği gibi kapağı yerine takınız.
- 5 Tutturkaçı yukarı doğru iterek kilitleyiniz. şekil ⑤'e bakınız.
- 6 Posa toplayıcıyı sürerek şekil ⑥'da gösterildiği gibi yerine itiniz.
- 7 Yüksek hız donatısını çıkarınız. Bunun için şekil ⑦'ye bakınız.
- 8 Meyve/sebze sıkacağına yerine takınız ve şekil ⑧'de olduğu gibi yerine oturuncaya kadar çeviriniz.
- 9 Meyve/sebze suyu çıkış ağızının altına bir kap koyunuz.

### **meyve ve sebzelerin hazırlanışı**

- Erik, şeftali, kiraz ve benzeri meyvelerin çekirdeklerini çıkarınız.
- Kavun, ananas, salatalık, patates ve benzeri meyve ve sebzelerin kabuklarını soyunuz.
- Elma, üzüm, armut, çilek, lahana, havuç, marul, maydanoz, turp, ıspanak gibi yiyecekleri ve yumuşak kabuklu meyve ve sebzeleri yıkayınız.

- 10 Meyve ve sebzeleri besleme borusuna girebilecek kadar küçük parçalara kesiniz.
- 11 Aygıtı 1. hızda çalıştırınız ve sıkacağınız meyve ya da sebzeyi iticiyi kullanarak aşağıya itiniz.

## temizlik

- Aygıtı temizlemeden önce parçalarını sökünüz.
- Aygıtın hiçbir parçasını bulaşık makinesinde yıkamayınız.
- Havuç ve benzeri sebzeler aygıtın plastik yüzeyini soldurabilir. Aygıtın dış yüzeyini bitkisel yağa batırılmış bezle ovarak solmayı önleyebilirsiniz.

### **taban birimi**

Aygıtın taban birimini hiçbir biçimde suya batırmayınız ya da ıslatmayınız.

### **diğer parçalar**

- Elle yıkayınız ve arkasından kuralayınız.
- Besleme borusunun altı yerine tam oturması için özel olarak biçimlendirilmiştir. Bu kısım biraz pürüzlüdür. Ancak, bu biçim normaldir.

## Před čtením rozložte přední stránku s ilustrací

- ① tlačidlo
- ② plnicí hrdlo
- ③ víko
- ④ sběrač dužiny
- ⑤ strouhací kotouč
- ⑥ filtr
- ⑦ odvod dužiny
- ⑧ miska
- ⑨ odvod hotové šťávy
- ⑩ patice
- ⑪ spona

## bezpečnost

- Do plnicího hrdla nikdy nestrkejte prsty. Používejte jen tlačidlo dodané se spotřebičem.
- Před zapnutím vždy zajistěte víko sponou.
- Víko můžete sejmout až tehdy, až se filtr zastaví.
- Nedotýkejte se pohybujících se součástí.
- Spotřebič vypněte ze zásuvky před montáží a demontáží součástí a před čištěním.

### **důležité upozornění**

- Nezpracovávejte najednou více než 4,5 kg. Mezi jednotlivými dávkami spotřebič na 10 minut vypněte.
- V případě, že z odstředivky přestane vycházet dužina, vypněte ji a vyčistěte misku.
- Z citrusového ovoce připravíte hořký džus, protože se do šťávy při zpracování dostane i dužina. K přípravě citrusových šťáv doporučujeme lisy na citrusové plody značky Kenwood (A995).

### **před prvním použitím: rozeberte a umyjte**

- 1 Uvolněte sponu.
- 2 Sundejte víko.
- 3 Pomocí horní části tlačidla odšroubujte struhadlo - uvolňuje se otáčením doprava.
- 4 Vyndejte filtr.
- 5 Vyndejte misku.

- 6 Všechny součásti umyjte: viz část "Čištění".

## postup montáže a použití odstředivky šťáv

- 1 Misku nasuňte na patici tak, aby výstupky misky zapadly do výřezů v patici ①.
- 2 Zasuňte filtr tak, aby výstupky zapadly na své místo ②.
- 3 Pomocí horní části tlačidla našroubujte otáčením směrem doleva struhadlo ③.
- 4 Nasadte víko ④.
- 5 Sponu zvedněte vzhůru a se cvaknutím ji zajistěte ⑤.
- 6 Na odstředivku nasuňte sběrač dužiny ⑥.
- 7 Sundejte kryt rychloběžného vývodu ⑦.
- 8 Do vývodu nasadte odstředivku a otáčejte s ní, až se zajistí ⑧.
- 9 Pod odvody postavte vhodné nádoby.

### **příprava ovoce či zeleniny**

- Vypeckujte (švestky, broskve, třešně apod.)
  - Oloupejte (meloun, ananas, okurky, brambory apod.)
  - Ovoce a zeleninu s měkkou slupkou či bez slupky stačí jen umýt (jablka, hroznové víno, hrušky, jahody, zelí, mrkev, celer, hlávkový salát, petržel, ředkvičky, špenát apod.)
- 10 Ovoce či zeleninu nakrájejte na kostky, které se vejdu do plnicího hrdla.
  - 11 Spusťte rychlostí 1 a ovoce či zeleninu tlačte tlačidlem směrem dolů.

## čištění

- Před čištěním odstředivku vždy rozeberte.
- ádná součást odstředivky se nesmí mýt v myčce na nádobí.
- Některé druhy ovoce či zeleniny (např. mrkev) zabarví umělou hmotu. Toto zabarvení vyčistíte pomocí hadříku namočeného do rostlinného oleje.

### **patice**

Nikdy neponořujte do vody. Otřete navlhčeným hadříkem, a pak vysušte.

### **ostatní součásti**

- Umyjte v ruce, a pak do sucha utřete
- Spodek plicí trubice je individuálně upraven tak, aby perfektně dosedal. Z tohoto důvodů je mírně hrubý - to je normální.

**A használati utasítás ábrái az első oldalon láthatók – olvasás közben hajtsa ki ezt az oldalt**

- ① tömőrúd
- ② töltőgarat
- ③ fedél
- ④ pépterelő
- ⑤ reszelőlap
- ⑥ szűrő
- ⑦ pép kiömlő nyílása
- ⑧ centrifugáló edény
- ⑨ lé kiömlő nyílása
- ⑩ aljzat
- ⑪ rögzítő keret

## első a biztonság

- Soha ne nyúljon kézzel a töltőgaratba. Használja a mellékelt tömőrudat.
- Bekapcsolás előtt a rögzítő keretet mindig hajtsa rá a fedélre.
- A fedél levétele előtt mindig várja meg, amíg a szűrő forgása leáll.
- Soha ne nyúljon a gyümölcscentrifuga mozgó alkatrészeihez.
- A gyümölcscentrifuga szét- vagy összeszerelése, illetve tisztítása előtt a hálózati dugaszt mindig húzza ki a konnektorból.

### fontos megjegyzések

- A gyümölcscentrifugával egy adagban legfeljebb 4,5 kg étel dolgozható fel. Az újabb adag feldolgozása előtt 10 percig pihentesse a készüléket.
- Ha centrifugálás közben a pép nem távozik a gépből, állítsa le a motort, és tisztítsa meg a centrifugáló edényt.
- Citrusféléknél a hámozás után is megmaradó belső fehér héj miatt a kinyert lé keserű lesz. Javasoljuk, hogy a centrifuga helyett használja a Kenwood citrusfacsarót (A995).

### az első használat előtt

**Szedje szét a készüléket, és az alkatrészeket mosogassa el:**

- 1 Hajtsa le a rögzítő keretet.
- 2 Emelje le a fedelet.
- 3 A tömőrúd végével – az óramutató

járásával azonos irányban forgatva – csavarja ki a reszelőlapot.

- 4 Vegye ki a szűrőt.
- 5 Vegye ki a centrifugáló edényt.
- 6 Az alkatrészeket mosogassa el (l. tisztítás).

## a gyümölcscentrifuga összeszerelése és használata

- 1 Illessze a centrifugáló edényt az aljzatra úgy, hogy az edényen levő fülek az aljzat megfelelő mélyedéseibe kerüljenek **1**.
- 2 Helyezze a szűrőt az edény belsejébe – forgassa el úgy, hogy a fülek megfelelően illeszkedjenek **2**.
- 3 A tömőrúd végével – az óramutató járásával ellentétes irányban forgatva – csavarja a reszelőlapot az aljzatra **3**.
- 4 Tegye fel a fedelet **4**.
- 5 Hajtsa fel a rögzítő keretet. A keret rögzülését halk kattanás jelzi **5**.
- 6 A pépterelőt csúsztassa rá a fedél oldalára **6**.
- 7 Vegye le a robotgép nagysebességű meghajtó csonkjának fedelét **7**.
- 8 Helyezze a gyümölcscentrifugát a meghajtó csonkra, és forgassa el addig, amíg a gépre rögzül **8**.
- 9 Helyezzen egy-egy gyűjtőedényt a kiömlő nyílások alá.

### a zöldség és gyümölcs előkészítése

- Távolítsa el a magokat (pl. szilva, barack, meggy feldolgozásakor).
- Távolítsa el a vastag külső héjat (pl. dinnye, ananász, uborka, burgonya feldolgozásakor).
- A puha héjú és egyéb zöldségek és gyümölcsök (pl. alma, körte, eper, szőlő, répa, retek, zeller, káposzta, fejes saláta, petrezselyem, spenót) a mosáson kívül más előkészítést nem igényelnek.

10 A feldolgozandó ételt vágja akkora darabokra, hogy beférjenek a töltőgaratba.

11 Kapcsolja a motort 1-es sebességfokozatra, és közben a tömőrúddal nyomja le a töltőgaraton a zöldség vagy gyümölcsdarabokat.

## tisztítás

- Tisztítás előtt mindig szedje szét a készüléket.
- Az alkatrészeket kézzel tisztítsa meg – soha ne tegye őket mosogatógépbe.
- Egyes zöldség- és gyümölcs-féleségek (pl. répa) elszínezhetik a készülék műanyag alkatrészeit. Az elszíneződéseket étolajba mártott ruhával dörzsölheti le.

### **aljzat**

Az aljzatot soha ne merítse vízbe! Nedves ruhával törölje át, és szárítsa meg.

### **egyéb alkatrészek**

- Meleg, mosogatószeres vízben kézzel mossa el, majd szárítsa meg.
- A tökéletes illeszkedés érdekében a tömőrúd alsó részét kézzel igazítják ki, felülete ezért érdes lehet. Ez teljesen normális jelenség, és nem jelenti a készülék hibáját.

**Przed czytaniem prosimy rozłożyć pierwszą stronę, zawierającą ilustracje**

- ① popychacz
- ② rura podająca
- ③ pokrywa
- ④ odbieracz miazgi
- ⑤ tarcza ścierająca
- ⑥ filtr
- ⑦ osłona miazgi
- ⑧ miska
- ⑨ wylot soku
- ⑩ podstawa
- ⑪ zatrzask

## dla własnego bezpieczeństwa

- Nigdy nie wkładaj palców do rury podającej. Posługuj się przewidzianym popychaczem.
- Przed włączeniem załóż zatrzask zabezpieczający na pokrywie.
- Nie zdejmuj pokrywy, dopóki filtr nie zatrzyma się całkowicie.
- Nie dotykaj części ruchomych.
- Wyjmij wtyczkę z gniazdka sieciowego przed zakładaniem lub zdejmowaniem części oraz przed czyszczeniem.

### uwaga

- Nie przerabiaj więcej, niż 4,5 kg surowca na raz. Wyłączaj na 10 minut między partiami.
- Jeśli miazga przestanie wychodzić, wyłącz i oczyść miskę.
- Owoce cytrusowe dadzą gorzki sok, ponieważ wyciskana jest również ich biała "wata". Do owoców cytrusowych poleca się używać sokownicy do cytrusów Kenwooda (A995).

### przed użyciem po raz pierwszy: rozbierz i oczyść

- 1 Zwolnij zatrzask.
- 2 Zdejmij pokrywę.
- 3 Posługując się wierzchem popychacza odkręć tarczę ścierającą obracając w prawo.
- 4 Wyjmij filtr.
- 5 Wyjmij miskę.

- 6 Umyj wszystkie części: patrz punkt "czyszczenie".

## montaż i obsługa sokowirówki

- 1 Nasuń miskę na podstawę - zestaw występy w misce z wycięciami w podstawie ①.
- 2 Załóż filtr zestawiając występy ②.
- 3 Posługując się popychaczem nakręć tarczę ścierającą obracając ją w lewo ③.
- 4 Załóż pokrywę ④.
- 5 Obróć zatrzask i zatrzasknij na pokrywie ⑤.
- 6 Nasuń osłonę miazgi ⑥.
- 7 Zdejmij pokrywę końcówki wysokoobrotowej ⑦.
- 8 Załóż sokowirówkę i obracaj nią, aż się zarygluje na końcówce ⑧.
- 9 Postaw pojemniki pod wylotami.

### przygotowanie surowca

- Usuń pestki (np. ze śliwek, brzoskwiń, wiśni).
  - Obierz twarde skóry (np. melony, ananasy, ogórki, ziemniaki).
  - Owoce z miękką skórką i inne surowce wymagają tylko umycia (np. jabłka, winogrona, gruszki, truskawki, kapusta, marchew, selery, sałata, pietruszka, rzodkiewki, szpinak).
- 10 Pokraj surowce na kawałki, które przejdą przez rurę podającą.
  - 11 Przełącz na prędkość 1 i podawaj surowiec w dół rury posługując się popychaczem.

## czyszczenie

- Rozbierz sokowirówkę do czyszczenia.
- Nie myj żadnych części w zmywarce do naczyń.
- Niektóre surowce, np. marchew, mogą zabarwić tworzywo. W usuwaniu plam pomoże pocieranie ściereczką zwilżoną olejem roślinnym.

### **podstawa**

Nigdy nie zanurzaj podstawy w wodzie. Wytrzyj wilgotną ściereczką i następnie suchą.

### **inne części**

- Umyj w ręku i następnie osusz.
- Spód rury podającej został oszlifowany ręcznie w celu dokładnego dopasowania. Z tego też powodu jest nieco szorstki - jest to normalne.



## См. иллюстрации на передней странице

- ① толкатель
- ② трубка для подачи продуктов
- ③ крышка
- ④ щиток для вывода мякоти
- ⑤ терка
- ⑥ фильтр
- ⑦ носик для вывода мякоти
- ⑧ чаша
- ⑨ носик для вывода сока
- ⑩ основание
- ⑪ фиксирующая скоба

## Меры безопасности

- Проталкивать продукты по трубке пальцами запрещается. Пользуйтесь только прилагаемым толкателем.
- Перед включением соковыжималки зафиксируйте крышку скобой.
- Снимать крышку до остановки фильтра запрещается.
- Прикасаться к движущимся частям запрещается.
- Перед выполнением сборки или разборки, а также перед очисткой выньте вилку сетевого шнура из розетки.

### **Важная информация**

- Не обрабатывайте одновременно более 4,5 кг продуктов. Перед обработкой следующей партии выключите электроприбор на 10 минут.
- В случае прекращения выхода мякоти выключите электроприбор и прочистите чашу.
- Сок citrusовых имеет горьковатый привкус из-за присутствия в нем мякоти. Для отжимания сока из citrusовых рекомендуется использовать соковыжималку для citrusовых фирмы Kenwood (A995)

## **Перед первым использованием: разборка и очистка**

- 1 Опустите фиксирующую скобу.
- 2 Снимите крышку.
- 3 Снимите терку с помощью верхней части толкателя поворотом по часовой стрелке.
- 4 Снимите фильтр.
- 5 Снимите чашу.
- 6 Промойте детали: см. «Очистка».

## Сборка и эксплуатация

- 1 Установите чашу на основание, совместив выступы с прорезями в основании (операция ①).
- 2 Вставьте фильтр, совместив выступы (операция ②).
- 3 Установите терку с помощью верхней части толкателя поворотом против часовой стрелки (операция ③).
- 4 Установите крышку (операция ④).
- 5 Поднимите фиксирующую скобу и защелкните ее (операция ⑤).
- 6 Наденьте щиток для вывода мякоти (операция ⑥).
- 7 Снимите крышку с выходного отверстия высокоскоростного привода (операция ⑦).
- 8 Установите соковыжималку и поверните до фиксации (операция ⑧).
- 9 Подставьте контейнеры под носики.

### **Подготовка продуктов**

- Удалите косточки (сливы, персики, вишня и т.д.)
- Снимите жесткую кожуру (дыни, ананасы, огурцы, картофель и т.д.)
- Плоды с мягкой кожицей и другие продукты достаточно вымыть (яблоки, виноград, груши, клубника, капуста, морковь, корневой сельдерей, салат, петрушка, редиска, шпинат и т.д.).

- 10 Нарезьте продукты кусочками для последующей закладки в трубку для подачи продукта.
- 11 Включите соковыжималку, установив 1-ю скорость, и подавайте продукт с помощью толкателя.

## Очистка

- Перед очисткой разберите соковыжималку.
- Мыть детали соковыжималки в посудомоечной машине не рекомендуется.
- Некоторые продукты, например морковь, вызывают появление пятен на пластмассе. Для удаления пятен протрите детали тканью, смоченной в растительном масле.

### Основание

Запрещается погружать основание в воду. Протрите основание влажной тканью и просушите.

### Прочие детали

- Промойте ручную и просушите.
- Нижняя часть трубки для подачи продуктов индивидуально притирается по месту установки для обеспечения плотного соединения, поэтому трубка в этом месте имеет шероховатую поверхность. Это не является дефектом.

**Πριν από την ανάγνωση, παρακαλώ ξεδιπλώστε την μπροστινή σελίδα όπου παρέχεται η εικονογράφηση**

- ① ωστήρας
- ② σωλήνας τροφοδοσίας
- ③ καπάκι
- ④ διαχωριστικό πολτού
- ⑤ δίσκος τριψίματος
- ⑥ φίλτρο
- ⑦ στόμιο εκροής πολτού
- ⑧ μπωλ
- ⑨ στόμιο εκροής χυμού
- ⑩ βάση
- ⑪ μάνταλο

## ασφάλεια

- Ποτέ μην τοποθετείτε τα χέρια σας μέσα στον σωλήνα τροφοδοσίας. Χρησιμοποιείτε τον ωστήρα που παρέχεται.
- Προσαρμόστε το μάνταλο πάνω από το καπάκι πριν θέσετε τη συσκευή σε λειτουργία.
- Μην αφαιρείτε το καπάκι πριν σταματήσει το φίλτρο.
- Μην αγγίζετε τα μέρη που κινούνται.
- Αποσυνδέετε από το ρεύμα πριν προσαρμόσετε ή αφαιρέσετε μέρος της συσκευής ή πριν από τον καθαρισμό.

### σημαντική πληροφορία

- Μην επεξεργάζεστε περισσότερο από 4,6χλγρ. κάθε φορά. Θέστε τη συσκευή εκτός λειτουργίας για 10 λεπτά πριν προσθέσετε την επόμενη ποσότητα τροφής.
- Αν σταματήσει να εξάγεται πολτός, θέστε τη συσκευή εκτός λειτουργίας και αποφράξτε το μπωλ.
- Τα εσπεριδοειδή παράγουν πικρό χυμό επειδή υπόκειται σε επεξεργασία και η ψίχα τους. Για εσπεριδοειδή συνιστάται ο λεμονοσύτφης (A995) της Kenwood.

### πριν από την πρώτη χρήση: αποσυναρμολογήστε και καθαρίστε

- 1 Απασφαλίστε το μάνταλο.
- 2 Αφαιρέστε το καπάκι.
- 3 Χρησιμοποιώντας το επάνω μέρος

- του ωστήρα, ξεβιδώστε τον δίσκο τριψίματος - στρέψτε προς τα δεξιά.
- 4 Αφαιρέστε το φίλτρο.
- 5 Αφαιρέστε το μπωλ.
- 6 Πλύνετε τα μέρη της συσκευής: βλέπε ενότητα 'Καθαρισμός'.

## για να συναρμολογήσετε και να χρησιμοποιήσετε τον αποχυμωτή σας

- 1 Τοποθετήστε το μπωλ επάνω στη βάση εφαρμόζοντάς το στην εγκοπή - ευθυγραμμίστε τις γλωπίδες με τους διακόπτες στη βάση ①.
- 2 Εισάγετε το φίλτρο - ευθυγραμμίστε τις γλωπίδες ②.
- 3 Χρησιμοποιώντας το επάνω μέρος του ωστήρα, βιδώστε τον δίσκο τριψίματος στρέφοντας προς τα αριστερά ③.
- 4 Προσαρμόστε το καπάκι ④.
- 5 Σηκώστε το μάνταλο και ασφαλίστε ⑤.
- 6 Εισάγετε το διαχωριστικό πολτού ⑥.
- 7 Αφαιρέστε το κάλυμμα της υποδοχής ⑦ του μίξερ.
- 8 Προσαρτήστε τον αποχυμωτή και στρέψτε μέχρι να ασφαλίσει στη θέση του ⑧.
- 9 Τοποθετήστε τα δοχεία κάτω από τα στόμια εκροής.

### προετοιμάζοντας τις τροφές

- Αφαιρέστε τα κουκούτσια (π.χ. δαμάσκηνα, ροδάκινα, κεράσια).
- Αφαιρέστε σκληρές φλούδες (π.χ. πεπόνια, ανανάδες, αγγούρια, πατάτες).
- Φρούτα και λαχανικά με μαλακή φλούδα καθώς και άλλα τρόφιμα χρειάζονται μόνο πλύσιμο (π.χ. μήλα, σταφύλια, αχλάδια, φράουλες, λάχανο, καρότα, σέλινο, μαρούλι, μαϊντανός, ραπανάκια, σπανάκι).

- 10 Κόψτε τα τρόφιμα σε κομμάτια ώστε

να χωρούν μέσα στον σωλήνα τροφοδοσίας.

11 Θέστε σε λειτουργία τη συσκευή στην ταχύτητα 1 και σπρώξτε τα τρόφιμα προς τα κάτω με τον ωστήρα.

## καθαρισμός

- Αποσυναρμολογήστε τη συσκευή πριν από τον καθαρισμό.
- Μην πλένετε κανένα από τα μέρη της συσκευής στο πλυντήριο πιάτων σας.
- Ορισμένες τροφές, π.χ. καρότο, αποχρωματίζουν το πλαστικό. Τρίβοντας με ύφασμα βουτηγμένο σε φυτικό λάδι μπορείτε να αφαιρέσετε τον αποχρωματισμό.

### βάση

Ποτέ μην τη βυθίζετε σε νερό.

Περάστε τη με υγρό ύφασμα, έπειτα στεγνώστε.

### υπόλοιπα μέρη

- Πλύνετε στο χέρι, έπειτα στεγνώστε.
- Το κάτω μέρος του σωλήνα τροφοδοσίας έχει υποστεί ξεχωριστά μικρές διορθώσεις στο σχήμα ώστε να εφαρμόζει τέλεια. Γι' αυτό, η επιφάνειά του δεν είναι απόλυτα λεία - είναι φυσικό.

## قبل القراءة الرجاء فتح الصفحة الامامية التي تحتوي على الرسومات التوضيحية

- ٢ باستعمال قمة الدافعة، ثبت المصفاة - ابرم بعكس اتجاه حركة الساعة ③ .
- ٤ ركب الغطاء ④ .
- ٥ اسحب المشبك للاعلى وثبته في محله ⑤ .
- ٦ ازلق حاجز اللب ⑥ .
- ٧ ازل غطاء مخرج السرعة المرتفعة ⑦ .
- ٨ اربط العصاره و ابرمها حتى تقفل ⑧ .
- ٩ ضع اوعية تحت المنافذ .

- ① الدافعة
- ② انبوب التغذية
- ③ الغطاء
- ④ حاجز اللب
- ⑤ مصفاة
- ⑥ مرشح
- ⑦ مخرج اللب
- ⑧ وعاء
- ⑨ مخرج العصير
- ⑩ القاعدة
- ⑪ مشبك

### اعداد المواد

- تزال البنوز (مثل الدراق والكرز).
- تزال القشور القاسية (مثل الرقي، الاناناس، الخيار، البطاطس).
- المواد ذات القشرة الطرية والمواد الاخرى تغسل فقط (مثل التفاح، الاعناب، الاجاص، الفراولة، الملفوف، الجزر، الكرفس، الخس، البقدونس، الفجل، السبانخ).

- ١٠ تقطع المواد الى قياس مناسب لانبوب التغذية.
- ١١ شغل على السرعة ١ وادفع المواد للاسفل بالدافعة.

### السلامة

- ابدأ لا تضع اصابعك في انبوب التغذية. استعمل الدافعة المزودة.
- ثبت المشبك فوق الغطاء قبل التشغيل.
- لا تزال الغطاء الا بعد توقف المرشح.
- لا تلمس الاجزاء المتحركة.
- افصل الجهاز من الكهرباء قبل تركيب او ازالة الاجزاء لاغراض التنظيف.

### ملاحظات هامة

- لا تعالج اكثر من ٥, ٤ كجم (١٠ باوند) في كل مرة. اوقف التشغيل لمدة ١٠ دقائق بين دفعة واخرى.
- اذا توقف خروج اللب، اوقف التشغيل وحرر الوعاء.
- سوف تعطي فواكه الحمضيات عصيرا افضل لان لبها يعصر ايضا. يوصى باستعمال مكبس الحمضيات كينوود (A995) لعصر فاكهة الحمضيات.

### التنظيف

- فك قبل التنظيف.
- لا تغسل اية اجزاء في غسالة الصحون.
- بعض المواد مثل الجزر ستؤثر على لون البلاستيك. المسح بقطعة قماش مبللة بزيوت نباتي يساعد على ازالة ذلك.

### القاعدة

- ابدأ لا تغمر بالماء. امسحها بقطعة قماش رطبة، ثم جففها.

### الاجزاء الاخرى

- تغسل يدويا ثم تجفف.
- يشد قعر انبوب التغذية خصيصا بحيث يستقر باحكام. ولهذا السبب فهو خشن قليلا - هذا امر اعتيادي.

### قبل الاستعمال للمرة الاولى:

#### التفكيك و التنظيف

- ١ فك المشبك.
- ٢ ازل الغطاء.
- ٣ باستعمال قمة الدافعة، فك المصفاة - ابرم باتجاه حركة الساعة.
- ٤ ازل المرشح.
- ٥ ازل الوعاء.
- ٦ اغسل الاجزاء: انظر "التنظيف".

### تركيب واستعمال العصاره

- ١ ركب الوعاء على القاعدة - ضع النتوءات باستقامة الفجوات الموجودة في القاعدة ①
- ٢ ادخل المرشح - اضبط استقامة النتوءات ② .



Kenwood Limited, New Lane, Havant, Hampshire PO9 2NH, UK  
[www.kenwood.co.uk](http://www.kenwood.co.uk)

81484/10