

# KENWOOD

MONITEUR A ECRAN TACTILE 7V

## LZ-760R

---

### MODE D'EMPLOI

Kenwood Corporation



<b>Avant utilisation .....</b>	<b>3</b>	<b>Fonction de contrôle TV .....</b>	<b>14</b>
<b>Fonctions de contrôle du moniteur .....</b>	<b>4</b>	<b>Contrôle à l'écran</b>	
• Arrêt		• Commutation de l'écran de contrôle	
• Commutation de l'image du moniteur		• Sélection de la bande préréglée	
• Volume		• Mode de recherche	
• Commutation du mode d'écran TV/Vidéo		• Sélection de la chaîne	
• Commutation du mode d'enceinte		<b>Ecran de contrôle</b>	
• Commutation de la sortie AV		• Sélection de la bande préréglée	
• Commutation de l'écran de contrôle d'affichage		• Mode de recherche	
Ecran de contrôle d'affichage		• Sélection de la chaîne	
• Entrer en écran de contrôle d'affichage		• Mémoire de présélection de station	
• Réglage de la qualité de l'image		• Entrée de mémoire automatique	
• Intensité d'éclairage automatique [Auto DIM]		• Rappel d'une station préréglée	
• Sortir de l'écran de contrôle d'affichage		• Sortir de l'écran de contrôle	
Mode de contrôle à l'écran			
• Commutation du mode d'écran TV/Vidéo		<b>Installation .....</b>	<b>16</b>
• Commutation du mode d'enceinte		<b>Guide de dépannage .....</b>	<b>23</b>
• Commutation de la sortie AV		<b>Caractéristiques techniques .....</b>	<b>24</b>
• Sortir du mode à l'écran			
<b>Fonction de configuration .....</b>	<b>8</b>		
• Entrer en écran de menu de configuration			
<b>Ecran de menu de configuration</b>			
• Réglage de la configuration du système			
• Réglage de la configuration TV			
• Réglage du panneau tactile			
• Sortir de l'écran de menu de configuration			
• Initialisation des réglages utilisateur			
<b>Ecran de configuration du système-1</b>			
• Réglage de l'entrée NAV			
• Réglage de l'entrée AV-IN1			
• Réglage de l'entrée AV-IN2			
• Sélectionner l'affichage de l'entrée AV-IN2			
• Tonalité de capteur tactile [BEEP]			
• Commutation de l'écran de configuration-2			
• Sortir de l'écran de configuration du système-1			
<b>Ecran de configuration du système-2</b>			
• Réglage de la sortie AV [AV-OUT]			
• Commutation de l'écran de configuration-1			
• Sortir de l'écran de configuration du système-2			
<b>Ecran de réglage de zone TV</b>			
• Réglage de la zone TV			
• Sortir de l'écran de réglage de la zone TV			
<b>Ecran de réglage du panneau tactile</b>			
• Réglage des positions tactiles			

Les illustrations de l'affichage et du panneau apparaissant dans ce manuel sont des exemples utilisés pour expliquer avec plus de clarté comment les commandes sont utilisées. Il est donc possible que les illustrations d'affichage puissent être différentes de ce qui est réellement affiché sur l'appareil, et aussi que certaines illustrations représentent des choses impossibles à réaliser en cours de fonctionnement.

# Avant utilisation

## ⚠️ AVERTISSEMENT

### **Pour éviter des blessures, veuillez prendre les précautions suivantes :**

- Assurez-vous que l'appareil est installé fermement. Dans le cas contraire, il pourrait sortir de son emplacement lors d'une collision ou d'autres secousses.
- Lorsque vous allongez les fils d'allumage, de batterie ou de mise à la masse, assurez-vous d'utiliser des fils pour automobiles ou d'autres fils ayant une surface de 0,75mm<sup>2</sup> (AWG18) minimum afin de prévenir toute détérioration ou dommages à la gaine du câble.
- Afin de prévenir les courts-circuits, ne laissez jamais des objets métalliques (par ex. des pièces de monnaie ou des outils métalliques) à l'intérieur de l'appareil.
- Si l'appareil commence à dégager de la fumée ou des odeurs suspectes, éteignez-le immédiatement et consultez votre revendeur Kenwood.
- Ne touchez pas le fluide à cristaux liquides si l'écran LCD est endommagé ou cassé à la suite d'un choc. Le fluide à cristaux liquides peut être dangereux pour votre santé ou même mortel.  
Si le fluide à cristaux liquides de l'écran LCD entre en contact avec votre peau ou vos vêtements, lavez-les immédiatement avec du savon.

## ⚠️ ATTENTION

### **Pour éviter tout dommage à l'appareil, veuillez prendre les précautions suivantes :**

- Assurez-vous de mettre l'appareil à la masse sur une alimentation négative de 12V CC.
- N'ouvrez pas les couvercles supérieur ou inférieur de l'appareil.
- N'installez pas l'appareil dans un endroit exposé directement à la lumière du soleil, à une chaleur excessive ou à l'humidité. Évitez également les endroits trop poussiéreux ou exposés aux éclaboussures.
- Ne faites pas subir de choc excessif à la façade car il s'agit d'un équipement de précision.
- Lors du remplacement d'un fusible, utilisez un fusible de rechange ayant le même calibre. L'utilisation d'un fusible de calibre différent peut entraîner un mauvais fonctionnement de votre appareil.
- Pour éviter les courts-circuits lors du remplacement d'un fusible, commencez par déconnecter le faisceau de fils.
- N'utilisez pas d'autres vis que celles fournies. L'utilisation de vis incorrectes peut causer des dommages à l'unité principale.
- Vous ne pouvez pas visionner des images vidéo pendant que le véhicule est en mouvement. Pour profiter des images TV/vidéo, trouvez un endroit sûr où stationner et mettez le frein à main.

## REMARQUE

- Si vous rencontrez des problèmes pendant l'installation, consultez votre revendeur Kenwood.
- Si l'appareil ne semble pas fonctionner correctement, essayer d'appuyer sur la touche Reset (réinitialisation). Si cela ne résout pas le problème, consultez votre revendeur Kenwood.

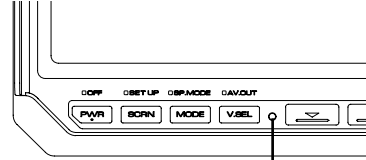

Touche de réinitialisation

- Même si la touche Reset est appuyée, les valeurs réglées pour des éléments individuels ne sont pas effacées. Pour initialiser les valeurs réglées, effectuez les opérations mentionnées dans <Initialisation des réglages utilisateur> (page 8).

### **Nettoyage de l'appareil**

Si la façade de l'appareil est sale, essayez-la avec un chiffon sec et doux, par exemple un chiffon au silicone.

Si la façade est très sale, essayez la saleté à l'aide d'un chiffon humidifié avec un détergent neutre, puis essayez les traces de détergent restantes.

## ⚠️ ATTENTION

Le fait de pulvériser du détergent directement sur l'appareil peut affecter ses parties mécaniques. Le fait d'essuyer la façade avec un chiffon rugueux ou d'utiliser un liquide volatil tel qu'un solvant ou de l'alcool peut égratigner la surface ou effacer les caractères.

### **Luminosité de l'écran lorsque la température est basse**

Lorsque la température de l'appareil descend très bas pendant l'hiver, l'écran à cristaux liquides du panneau deviendra plus sombre que d'habitude. La luminosité normale se rétablira après que le moniteur ait fonctionné pendant un moment.

## Fonction de contrôle du moniteur

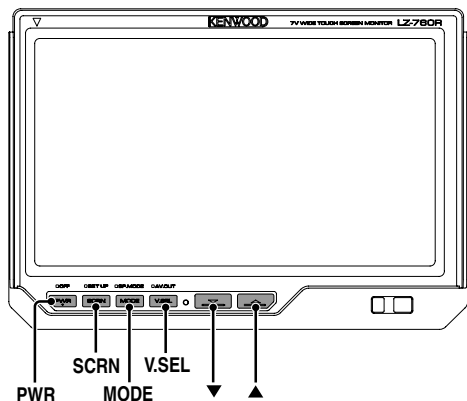

### Arrêt

Appuyez sur la touche [PWR] pendant au moins 1 seconde.

#### Marche

Appuyez sur la touche [PWR].

### Commutation de l'image du moniteur

Appuyez sur la touche [V.SEL].

A chaque fois que l'on appuie sur le bouton, l'image du moniteur commute comme suit :

**Lorsque le KTC-V500N, KTC-V500P ou KTC-V500E n'est pas connecté :**

Affichage	Image
"Video 1"	Vidéo 1 (Réglage AV-IN1 pendant "Video 1")
"Video 2"/ "R-Cam"	Vidéo 2 (Réglage AV-IN2 pendant "Video 2" ou "R-Cam")
"NAV"	Navigation (Réglage NAV pendant "RGB" ou "AV-IN1")

**Pendant que le KTC-V500N, KTC-V500P ou KTC-V500E est connecté :**

Affichage	Image
"Video 1"	Vidéo 1 (Réglage AV-IN1 pendant "Video 1")
"Video 2"/ "R-Cam"	Vidéo 2 (Réglage AV-IN2 pendant "Video 2" ou "R-Cam")
Chaîne	Télévision
"NAV"	Navigation (Réglage NAV pendant "RGB" ou "AV-IN1")



- Pour le réglage "AV-IN" et "NAV", reportez-vous à la section <Ecran de configuration du système-1> (☛ Page 9). Vous ne pouvez pas visionner des images de télévision et vidéo pendant que le véhicule est en mouvement. Pour profiter des images de télévision et vidéo, trouvez un endroit sûr où stationner et mettez le frein à main.

### Volume

**Augmentation du volume :**

Appuyez sur la touche [▲].

**Diminution du volume :**

Appuyez sur la touche [▼].

### Commutation du mode d'écran TV/ Vidéo

Appuyez sur la touche [MODE].

A chaque fois que l'on appuie sur la touche, le mode d'écran commute comme suit :

Affichage	Réglage
"Full"	Mode plein-écran
"Just"	Mode écran uniquement
"Zoom"	Mode d'agrandissement d'écran
"Normal"	Mode d'écran normal



- Vous ne pouvez pas effectuer d'opération pendant que le l'image de navigation est affichée.

#### • Normal

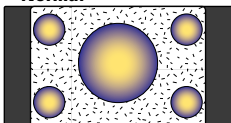

#### • Plein écran

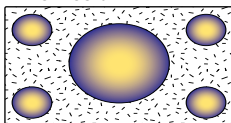

#### • Ecran uniquement

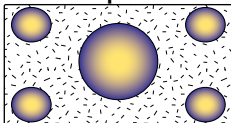

#### • Agrandissement

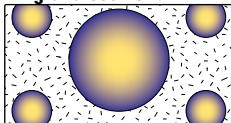

## Commutation du mode d'enceinte

**Appuyez sur la touche [MODE] pendant au moins 1 seconde.**

A chaque fois que l'on appuie sur la touche pendant au moins 1 seconde, le mode d'enceinte intégrée commute comme suit :

Affichage	Image
"Normal"	Son avec image du moniteur
"TV"	Son avec image de la télévision (Lorsque le KTC-V500N, KTC-V500P ou KTC-V500E est connecté)
"NAV"	Son avec image de navigation
"Video1"	Son avec image vidéo 1
"Video2"/ "R-Cam"	Son avec image vidéo 2
"Off"	L'enceinte intégrée est éteinte

## Commutation vers l'écran de contrôle d'affichage

**Appuyez sur la touche [SCRN].**

(☛ Page 6)

## Commutation de la sortie AV

**Appuyez sur la touche [V.SEL] pendant au moins 1 seconde.**

A chaque fois que l'on appuie sur la touche pendant au moins 1 seconde, la sortie AV commute comme suit :

Affichage	Réglage
"Normal"	Image/son avec l'image du moniteur
"TV"	Image/son avec l'image de la télévision (Lorsque le KTC-V500N, KTC-V500P ou KTC-V500E est connecté)
"Video1"/"NAV"	Entrée d'image/son venant de la borne AV-IN 1
"Video2"/ "R-Cam"	Image/son venant de la borne AV-IN 2

## Ecran de contrôle d'affichage

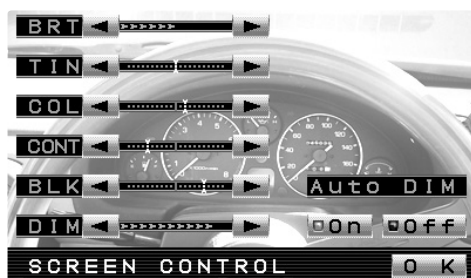

### Entrer en écran de contrôle d'affichage

Sélectionnez le mode d'écran de contrôle en vous référant à la section "Commutation vers l'écran de contrôle d'affichage" (page 5).

### Réglage de la qualité de l'image

Élément	Touche	Réglage
BRT	[▶] [◀]	Ecran plus lumineux Ecran plus sombre
TIN	[▶] [◀]	Tons verts renforcés Tons rouges renforcés
COL	[▶] [◀]	Couleurs plus foncées Couleurs plus pâles
CONT	[▶] [◀]	Contraste plus fort Contraste plus faible
BLK	[▶] [◀]	Moins de niveau de noir Plus de niveau de noir
DIM	[▶] [◀]	Ecran plus lumineux Ecran plus sombre



- [TIN] et [COL] ne peuvent pas être réglés pour l'image de navigation et l'écran de contrôle.
- [TIN] ne peut pas être réglé pour l'image en PAL.
- Des réglages de qualité d'image différents peuvent être enregistrés pour la télévision, la vidéo, les écrans de contrôle et les écrans de navigation.

### Intensité d'éclairage automatique [Auto DIM]

Touche	Réglage
[■On]	Le niveau de [DIM] peut être réglé. De même, lorsque la zone entourant le moniteur est sombre, la luminosité du moniteur peut être modifiée à l'aide du niveau de [DIM].
[■Off]	Les éléments [DIM] peuvent être réglés. De même, même si la zone autour du moniteur est sombre, elle peut être changée en réglant la luminosité réglée sur [BRT].

### Sortir de l'écran de contrôle d'affichage

Appuyez sur la touche [OK].

## Contrôle à l'écran



Lorsque les informations de réglage actuel sont affichées à l'écran, le fait d'appuyer sur une ligne pointillée permettra d'opérer chacun des éléments suivants :



- Si la caméra arrière est sélectionnée lorsque le miroir est activé pour AV-IN2 (mentionné dans la section <Configuration du système> (page 9)), les réglages à l'écran ne sont pas affichés.

## Commutation du mode d'écran TV/ Vidéo

### Appuyez sur la zone A.

Lorsque des touches sont affichées, le fait d'appuyer sur la zone A commute le mode d'écran comme suit :

Affichage	Réglage
"Full"	Mode plein-écran
"Just"	Mode écran uniquement
"Zoom"	Mode d'agrandissement d'écran
"Normal"	Mode d'écran normal



- Vous ne pouvez pas effectuer d'opération pendant que le l'image de navigation est affichée.

## Commutation du mode d'enceinte

### Appuyez sur la zone B.

Lorsque des touches sont affichées, le fait d'appuyer sur la zone B commute le mode d'enceinte intégrée comme suit :

Affichage	Image
"Normal"	Son avec image du moniteur
"TV"	Son avec image de la télévision (Lorsque le KTC-V500N, KTC-V500P ou KTC-V500E est connecté)
"NAV"	Son avec image de navigation
"Video1"	Son avec image vidéo 1
"Video2"/ "R-Cam"	Son avec image vidéo 2
"Off"	L'enceinte intégrée est éteinte

## Commutation de la sortie AV

### Appuyez sur la zone C.

Lorsque des touches sont affichées, le fait d'appuyer sur la zone C commute le mode de sortie AV comme suit :

Affichage	Réglage
"Normal"	Image/son avec l'image du moniteur
"TV"	Image/son avec l'image de la télévision (Lorsque le KTC-V500N, KTC-V500P ou KTC-V500E est connecté)
"Video1"/"NAV"	Entrée d'image/son venant de la borne AV-IN 1
"Video2"/ "R-Cam"	Image/son venant de la borne AV-IN 2

## Sortir du mode à l'écran

### Appuyez sur la zone D.



- Si vous n'effectuez aucune opération pendant 5 secondes, le mode de contrôle à l'écran est annulé automatiquement.

## Fonction de configuration

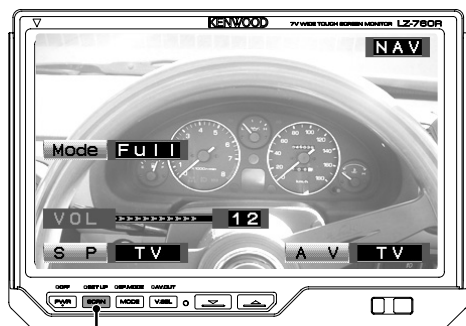

SCRN

### Entrer en écran de menu de configuration

Appuyez sur la touche [SCRN] pendant au moins 1 seconde.

L'écran de menu de configuration est affiché.

### Ecran de menu de configuration

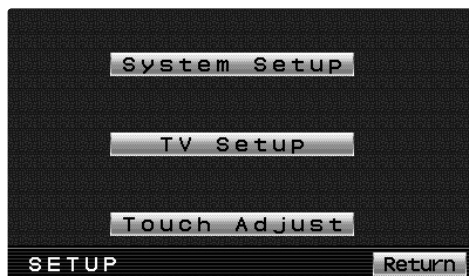

### Réglage de la configuration du système

Appuyez sur la touche [System Setup].

L'écran de configuration du système-1 est affichée. (☛ Page 9)

### Réglage de la configuration TV

Appuyez sur la touche [TV Setup].

L'écran de configuration TV est affiché. (☛ Page 11)  
(Lorsque le KTC-V500P ou KTC-V500E est connecté)

### Réglage du panneau tactile

Appuyez sur la touche [Touch Adjust].

L'écran de réglage du panneau tactile est affiché. (☛ Page 12)

### Sortir de l'écran de menu de configuration

Appuyez sur la touche [Return].



- Si vous ne pouvez pas sélectionner un élément du menu de configuration. Appuyez sur la touche [MODE] pendant au moins 1 seconde, les réglages de positions du panneau tactile sont réinitialisés et reviennent aux réglages par défaut.

### Initialisation des réglages utilisateur

Lorsque le menu de configuration est affiché, le fait d'appuyer sur la touche [V.SEL] pendant 1 seconde ou plus restaurera les valeurs par défaut pour les éléments individuels, au lieu de celles réglées par l'utilisateur.



## < Configuration du système >

### Écran de configuration du système-1



### Réglage de l'entrée NAV

L'entrée de configuration et la méthode de commutation de l'image de navigation.

Touche	Réglage
[■RGB]	Passé en réglage de mode RGB. Appuyez sur la touche V.SEL lorsque l'image de l'unité de navigation connectée à la borne I/F est montrée sur le moniteur.
[■AV-IN1]	Passé en réglage de mode AV-IN1. Appuyez sur la touche V.SEL lorsque l'image de l'unité de navigation connectée à la borne AV-IN1 est montrée sur le moniteur.
[■Off]	Passé en réglage de mode Désactivé. Utilisez ce réglage lorsqu'il n'y a rien de connecté à la borne I/F.

### Réglage de l'entrée AV-IN2

Méthode de commutation de configuration de l'entrée d'image à la borne AV-IN 2.

Touche	Réglage
[■Auto]	Passé en réglage de mode vidéo auto. Lorsque le signal vidéo entre dans la borne AV-IN2, l'image du moniteur est commutée sur l'image de l'appareil connecté à la borne AV-IN2.
[■Manual]	Passé en réglage de mode vidéo. Appuyez sur la touche V.SEL lorsque l'image de l'appareil connecté à la borne AV-IN2 est montrée sur le moniteur.
[■Off]	Passé en réglage de mode Désactivé. Utilisez ce réglage lorsqu'il n'y a rien de connecté à la borne AV-IN2.

### Réglage de l'entrée AV-IN1

Méthode de commutation de configuration de l'entrée d'image à la borne AV-IN 1.

Touche	Réglage
[■Video 1]	Passé en réglage de mode vidéo. Appuyez sur la touche V.SEL lorsque l'image de l'appareil connecté à la borne AV-IN1 est montrée sur le moniteur.
[■NAV]	Passé en réglage de mode de navigation. Appuyez sur la touche V.SEL lorsque l'image de l'unité de navigation connectée à la borne AV-IN1 est montrée sur le moniteur.
[■Off]	Passé en réglage de mode Désactivé. Utilisez ce réglage lorsqu'il n'y a rien de connecté à la borne AV-IN1.

## Écran de configuration du système-1



### Sélectionner l'affichage de l'entrée AV-IN2

Sélection de l'affichage lorsque cet appareil est commuté sur la source d'entrée de la borne interne AV-IN2.

Appuyez sur la touche [Video 2] ou [R-Cam].

### Réglage de l'image de la caméra de vue arrière [Mirror] :

(Réglage de AV-IN2 pendant "R-Cam")

Touche	Réglage
[On]	L'image qui apparaît dans la caméra est tournée de gauche à droite et affichée.
[Off]	L'image qui apparaît dans la caméra est affichée telle qu'elle.

### Tonalité de capteur tactile [BEEP]

Vous pouvez activer/désactiver le signal sonore de contrôle d'opération (bip).

Touche	Réglage
[On]	Le capteur tactile est activé.
[Off]	Le capteur tactile est désactivé.

### Commutation de l'écran de configuration-2

Appuyez sur la touche [▶].

### Sortir de l'écran de configuration du système-1

Appuyez sur la touche [Return].  
Revenez à l'écran de menu de configuration.

## Écran de configuration du système-2



### Réglage de la sortie AV [AV-OUT]

Touche	Réglage
[Normal]	Image/son avec l'image du moniteur.
[Video 1]/ [NAV]	Image/son venant de la borne AV-IN1.
[Video 2]/ [R-Cam]	Image/son venant de la borne AV-IN2.
[TV]	Image/son venant de la télévision. (Lorsque le KTC-V500N, KTC-V500P ou KTC-V500E est connecté)

### Commutation de l'écran de configuration-1

Appuyez sur la touche [◀].

### Sortir de l'écran de configuration du système-2

Appuyez sur la touche [Return].  
Revenez à l'écran de menu de configuration.

### Ecran de réglage de zone TV

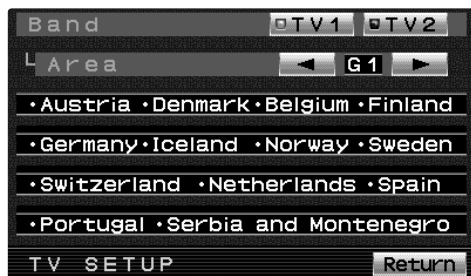

### Réglage de la zone TV (Lorsque le KTC-V500E est connecté)

Sélectionnez la zone de visionnage de programme TV.

**Sélection des bandes pré-réglées :**  
Appuyez sur la touche [TV 1] ou [TV 2].

**Sélection de la zone de réception :**  
A chaque fois que vous appuyez sur la touche [◀] ou [▶].

Sélectionnez le réglage de chaîne pour votre pays comme suit.

<b>G1</b>	Autriche, Danemark, Belgique, Finlande, Allemagne, Islande, Norvège, Suède, Suisse, Pays-Bas, Espagne, Portugal, Serbie et Monténégro	PAL-B/G
<b>G2</b>	Albanie, Italie	PAL-B/G
<b>G3</b>	Irlande, Royaume-Uni	PAL-I
<b>G4</b>	France	SECAM
<b>G5</b>	Bulgarie, République Tchèque, Hongrie, Pologne, Roumanie, Russie, Slovaquie	SECAM -D/K
<b>G6</b>	Grèce	SECAM -B/G

### Sortir de l'écran de réglage de la zone TV

**Appuyez sur la touche [Return].**  
Revenez à l'écran de menu de configuration.



- En tirant le câble de connexion au tuner TV, les réglages de la zone TV seront ceux par défaut. Appuyez sur la touche Reset et réglez à nouveau la zone TV si le câble de connexion est reconnecté.



- La zone de réception peut être réglée pour deux bandes pré-réglées, TV1 et TV2.

### Ecran de réglage de zone TV

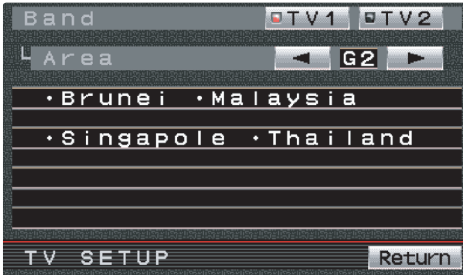

### Réglage de la zone TV (Lorsque le KTC-V500P est connecté)

Sélectionnez la zone de visionnage de programme TV.

**Sélection des bandes pré-réglées :**  
Appuyez sur la touche [TV 1] ou [TV 2].

**Sélection de la zone de réception :**  
A chaque fois que vous appuyez sur la touche [◀] ou [▶].  
Sélectionnez le réglage de chaîne pour votre pays comme suit.

G1	Chine	PAL-D
G2	Brunei Malaisie Singapour Thaïlande	PAL-B/G
G3	Hong Kong	PAL-I
G4	Indonésie	PAL-B/G
G5	Australie	



- La zone de réception peut être réglée pour deux bandes pré-réglées, TV1 et TV2.

### Sortir de l'écran de réglage de la zone TV

Appuyez sur la touche [Return].  
Revenez à l'écran de menu de réglage du tuner.



- En tirant le câble de connexion au tuner TV, les réglages de la zone TV seront ceux par défaut. Appuyez sur la touche Reset et réglez à nouveau la zone TV si le câble de connexion est reconnecté.

### Ecran de réglage du panneau tactile

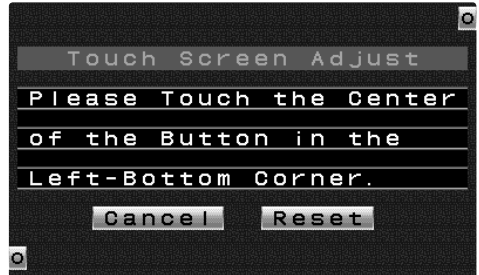

### Réglage des positions tactiles

Le panneau tactile peut être réglé si l'endroit où l'on appuie ne correspond pas à l'opération effectuée.

**1** Appuyez exactement sur la marque en bas à gauche.

**2** Appuyez exactement sur la marque en haut à droite.

Lorsqu'on appuie sur la marque en haut à droite, le réglage est effectué et l'écran de configuration du système réapparaît.



- Si l'on appuie sur la touche [Cancel] sans appuyer sur la touche en bas à gauche, le réglage est annulé et l'écran revient à l'écran de menu de configuration.
- Si l'on appuie sur la touche [Cancel] après avoir appuyé sur la touche en bas à gauche, la touche en bas à gauche réapparaît.
- Si l'on appuie sur la touche [Reset], les réglages sont réinitialisés aux réglages par défaut et l'écran de menu de configuration réapparaît.



## Fonction de contrôle TV (Lorsque le KTC-V500N, KTC-V500P ou

### Contrôle à l'écran

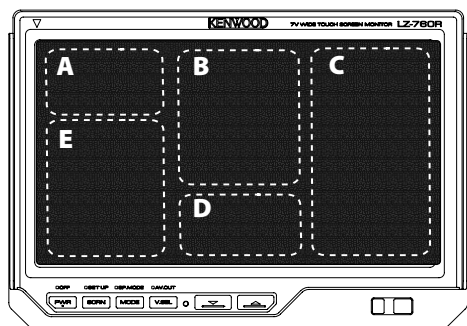

### Ecran de contrôle

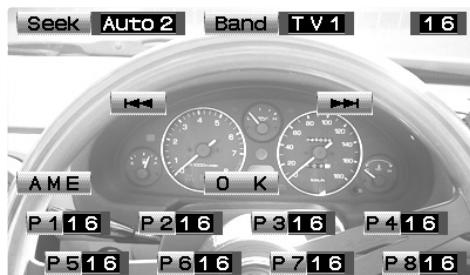

### Commutation de l'écran de contrôle

Appuyez sur la zone D.



- Si vous n'appuyez sur aucune touche pendant 10 secondes, l'écran de contrôle est annulé automatiquement.

### Sélection de la bande prééglée

Appuyez sur la zone B.

A chaque fois qu'on appuie sur la zone B, la bande prééglée commute entre TV1 et TV2.



- Si la touche n'est pas appuyée pendant 5 secondes, les indications Seek, Band et Ch disparaissent automatiquement.

### Mode de recherche

Vous pouvez régler le mode de recherche de commutation.

Appuyez sur la zone A.

Lorsque la touche de recherche est affichée, le fait d'appuyer sur la zone A change le mode de recherche comme suit :

Mode de recherche (affichage)	Opération
Recherche auto ("Auto1")	Recherche automatique de station.
Recherche de station prééglée ("Auto2")	Recherche dans l'ordre des stations prééglées en mémoire.
Manuel ("Manual")	Commande de recherche manuelle normale.

### Sélection de la bande prééglée

Appuyez sur la touche [Band].

A chaque fois qu'on appuie sur la touche, la bande prééglée commute entre TV1 et TV2.

### Mode de recherche

Vous pouvez régler le mode de recherche de commutation.

Appuyez sur la touche [Seek].

A chaque fois que l'on appuie sur la touche, le mode de recherche commute comme indiqué ci-dessous :

Mode de recherche (affichage)	Opération
Recherche auto ("Auto1")	Recherche automatique de station.
Recherche de station prééglée ("Auto2")	Recherche dans l'ordre des stations prééglées en mémoire.
Manuel ("Manual")	Commande de recherche manuelle normale.

### Sélection de la chaîne

Appuyez sur la touche [◀◀] ou [▶▶].

### Sélection de la chaîne

Appuyez sur la zone A, E, ou C.

## Mémoire de présélection de station

---

Vous pouvez mettre une station en mémoire.

- Sélectionner la bande**  
Appuyez sur la touche [Band].
- Sélectionner la fréquence à mettre en mémoire**  
Appuyez sur la touche [◀◀] ou [▶▶].
- Mettre la station en mémoire**  
Appuyez sur la touche [P1] — [P8] pendant au moins 1 seconde.  
Sur chaque bande, 1 station peut être mise en mémoire sur chaque touche [P1] — [P8].

## Entrée de mémoire automatique

---

Vous pouvez mettre automatiquement en mémoire les stations dont la réception est bonne.

- Sélectionner la bande pour l'entrée en mémoire automatique**  
Appuyez sur la touche [Band].
- Ouvrir le mode d'entrée en mémoire automatique**  
Appuyez sur la touche [AME].
- Effectuez l'entrée en mémoire automatique**  
Appuyez sur la touche [◀◀] ou [▶▶].  
Lorsque 8 stations qui peuvent être captées sont mises en mémoire, le mode d'entrée en mémoire automatique est fermé.



- Si vous n'appuyez sur aucune touche pendant 10 secondes, l'entrée en mémoire automatique sera automatiquement annulée.

## Rappel d'une station préréglée

---

- Sélectionner la bande**
- Rappel de la station**  
Appuyez sur la touche [P1] — [P8].

## Sortir de l'écran de contrôle

---

Appuyez sur la touche [OK].



- Si vous n'appuyez sur aucune touche pendant 10 secondes, l'écran de contrôle est annulé automatiquement.

# Installation

## Accessoire

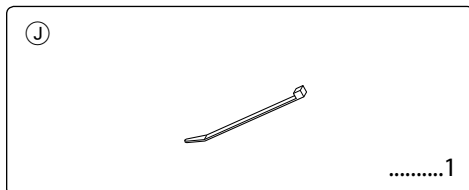
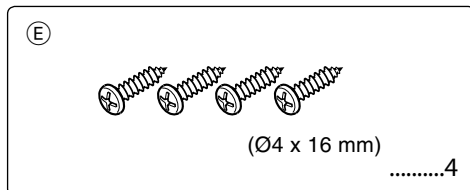
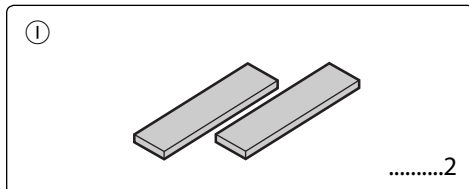
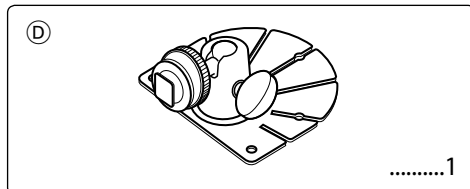
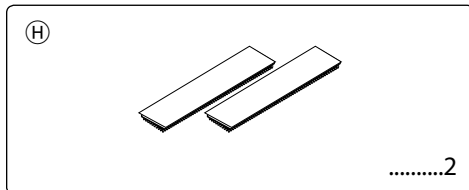
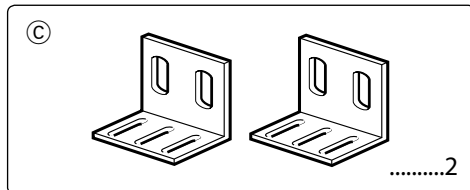
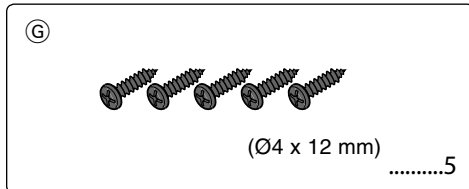
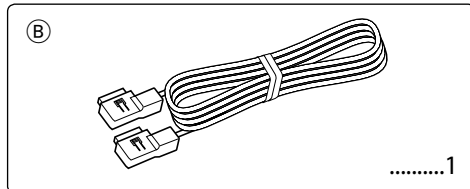
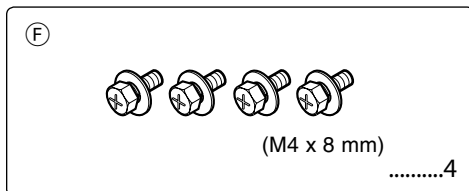
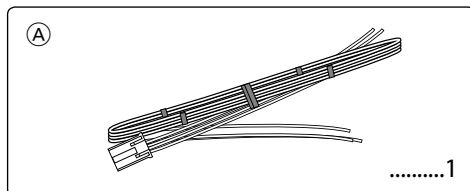

L'utilisation d'accessoires autres que ceux fournis peut causer des dommages à l'appareil. Assurez-vous de n'utiliser que les accessoires fournis avec l'appareil, comme indiqué ci-dessus.



## Procédure d'installation

1. Afin d'empêcher tout court-circuit, retirez la clé de contact et déconnectez la borne ⊖ de la batterie.
2. Effectuez correctement les connexions de câble d'entrée et de sortie pour chaque appareil.
3. Connectez les câbles du faisceau dans l'ordre suivant: masse, batterie, allumage.
4. Connectez le connecteur du faisceau de câbles à l'appareil.
5. Installez l'appareil dans votre voiture.
6. Reconnectez la borne ⊖ la batterie.
7. Appuyez sur la touche de réinitialisation. (Voir page 3)

### ⚠ AVERTISSEMENT

- Ce produit est conçu pour être utilisé avec une alimentation négative de 12V CC mise à la masse uniquement. Ne le connectez pas à une autre source d'alimentation.
- Afin d'éviter tout court-circuit, déconnectez le câble de batterie de la borne négative de la batterie pendant l'installation.
- Assurez-vous de stabiliser fermement ce produit. Ne l'installez pas dans un emplacement instable.
- Suivez les procédures d'installation et de câblage décrites dans ce manuel. Un câblage incorrect ou une modification de l'installation peut non seulement entraîner un dysfonctionnement ou des dommages à l'appareil, mais peuvent également causer un accident.
- **N'installez pas l'appareil dans les endroits suivants.**
  - Un emplacement qui interfère avec le fonctionnement d'un système d'air bag.
  - Un emplacement qui n'est pas fait de plastique.
    - ➔ Si vous installez l'appareil sur du cuir, du bois ou du tissu, cela peut endommager sa surface.
  - Un endroit exposé à la lumière directe du soleil, à un courant d'air conditionné, à de l'humidité ou à des températures élevées.
    - ➔ Ceci pourrait entraîner une déformation du moniteur.
- **Assurez-vous d'utiliser les vis fournies pour l'installation.** Le fait d'utiliser des vis plus longues que celles fournies peut détruire des pièces à l'intérieur de l'appareil et faire fumer ce dernier. Le fait d'utiliser des vis plus courtes que celles fournies peut faire se détacher l'appareil de son support d'installation.
- Si vous installez l'appareil sur un autre support de moniteur que celui fourni, assurez-vous d'utiliser un support de moniteur disponible dans le commerce. (Des trous de montage pour un tel support sont situés en bas du moniteur.)



- Si l'allumage de votre voiture ne dispose pas d'une position ACC, connectez les fils d'allumage à une source d'alimentation qui peut être allumée et éteinte avec la clé de contact. Si vous connectez le fil d'allumage à une source d'alimentation qui reçoit un courant constant, tel un fil de batterie, la batterie pourrait succomber.
- Si le fusible grille, assurez-vous d'abord que les fils n'ont pas causé de court-circuit, puis remplacez le fusible usagé par un autre du même calibre.
- Ne laissez pas de fils ou de bornes non-connectés toucher le métal de la voiture ou tout autre élément conducteur d'électricité. Afin d'empêcher tout court-circuit, ne retirez pas les capuchons des bornes non-utilisées ou de l'extrémité des câbles non-connectés.
- Après avoir installé l'appareil, vérifiez si les lampes de frein, les indicateurs, les clignotants, etc. de la voiture fonctionnent correctement.
- Isolez les câbles non-connectés avec un ruban de vinyle ou d'un autre matériel similaire.
- Essuyez avec soin la graisse ou la saleté de la surface d'installation.  
Veillez éviter d'installer l'appareil sur des surfaces inégales.
- N'installez pas la boîte vidéo sous le tapis. Sinon, de la chaleur pourrait s'accumuler et endommager l'appareil.

## Connexion

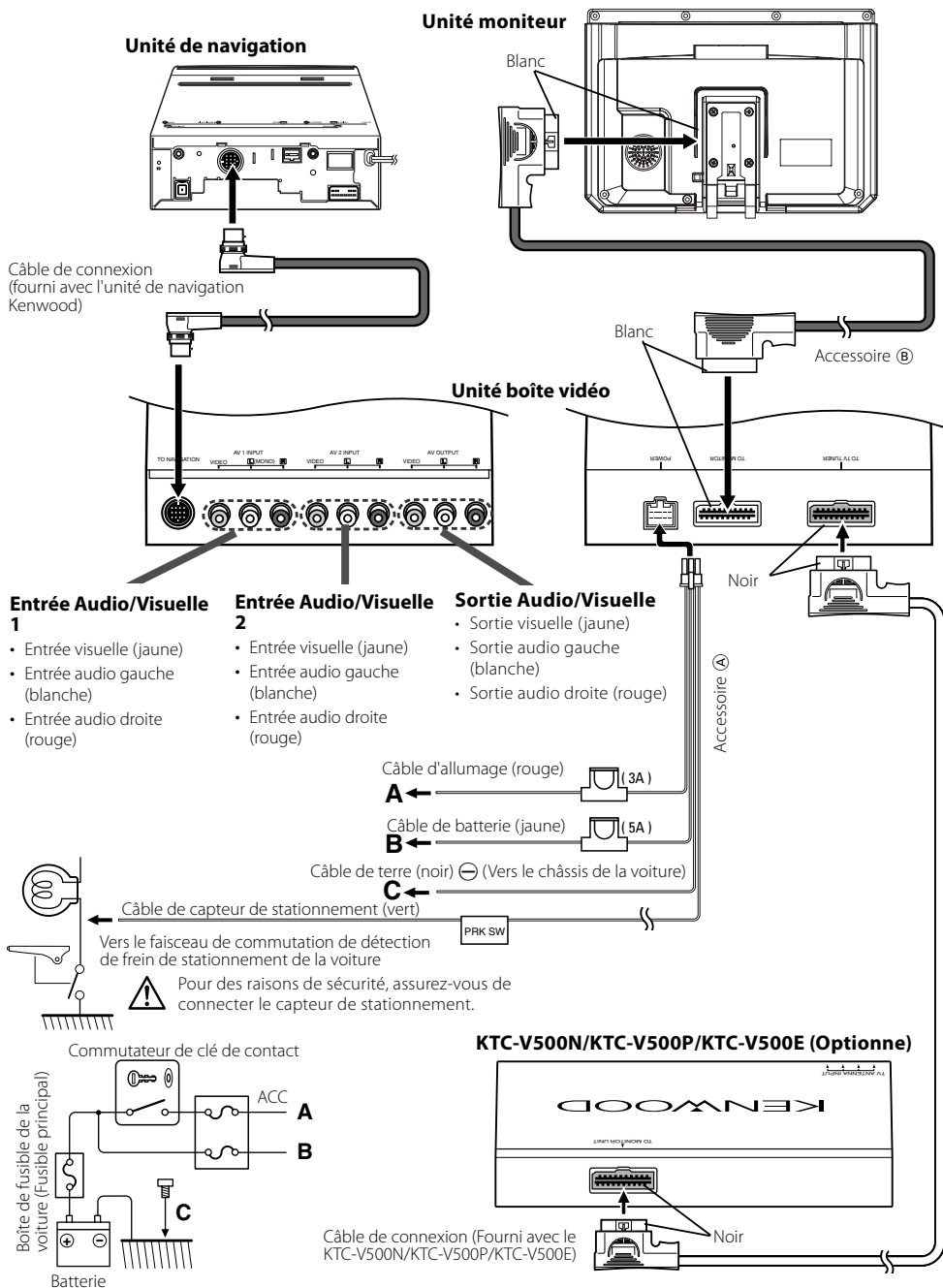

## Installation pour le moniteur

### ■ Emplacement d'installation et nettoyage

Sélectionnez pour l'installation un emplacement où le support peut être placé complètement à l'horizontale ou encore où le bord avant du support (partie en forme de pédale) peut être fixé horizontalement comme montré sur la figure A. N'installez pas dans des emplacements où la totalité du support serait en diagonale, comme montré sur la figure B, ou encore où le moniteur serait orienté vers le bas, comme montré sur la figure C.



- Nettoyez avec soin la poussière et la graisse de l'emplacement d'installation avec un tissu trempé dans une solution détergente neutre et essoré. Fixez le support après avoir laissé sécher l'emplacement d'installation.

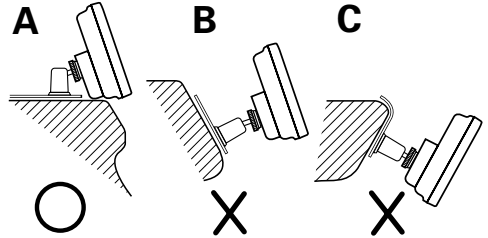

### ■ Application du coussinet

Appliquez le coussinet au support du moniteur.

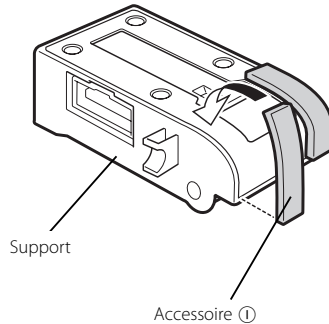

## Installation du moniteur

### ■ Réglage du moniteur

- 1 Pliez le pied-support pour l'adapter à la forme de l'emplacement d'installation.
- 2 Ajustez la forme du support de manière à ce qu'il n'y ait pas de frottement ou d'espace lorsque le pied est placé sur le support.
- 3 Retirez la pellicule de protection de l'adhésif double face en bas du pied et fixez fermement le pied.



- Ne fixez pas l'adhésif double face plus d'une fois et ne touchez pas sa surface avec vos doigts car ceci affaiblira sa force adhésive.
- Si la température de la surface de l'emplacement d'installation est basse, réchauffez-la à l'aide d'un radiateur ou par un autre moyen avant de fixer le pied. Une température trop basse peut affaiblir la force adhésive du ruban.
- Le pied fourni est conçu spécialement pour ce produit. Ne l'utilisez pas avec un autre moniteur.

- 4 Fixez le pied (accessoire ①) à l'aide de la vis autotaraudeuse (accessoire ②).
- 5 Après avoir fixé le pied, laissez-le reposer pendant 24 heures.
- 6 Faites attention à ne pas le toucher pendant cette période.
- 7 Desserrez complètement les vis d'installation, alignez la fente à l'arrière du sabot d'installation et faites glisser le moniteur dans le pied.
- 8 Réglez la hauteur, l'angle horizontal et vertical du moniteur et serrez à fond les vis de réglage.

Vous pouvez également régler la position avant du moniteur en desserrant les molettes de réglage d'angle et en ajustant l'angle du pied d'installation du moniteur.



- Fixez le moniteur sur le support jusqu'à entendre un "clic".

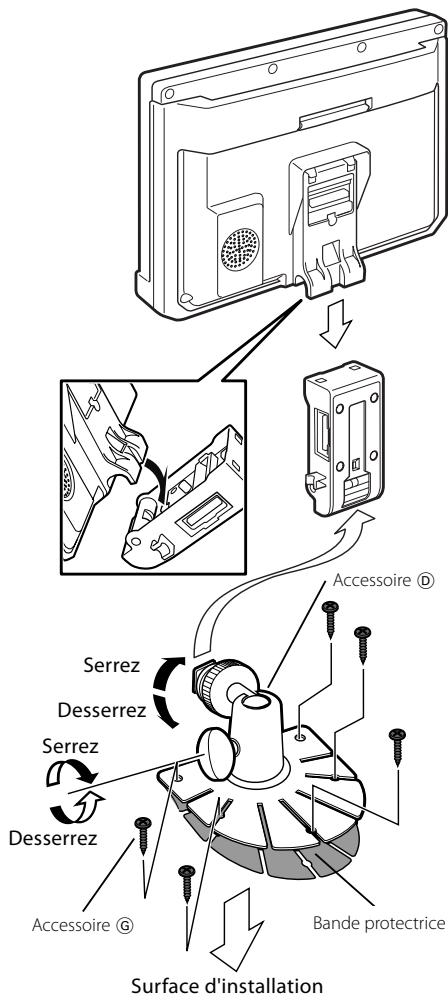

### ■ Fixation de la bande harnais

Attachez le câble au support à l'aide de la bande harnais fournie (accessoire ④).

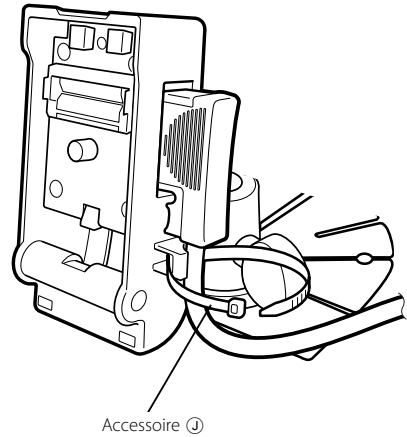

### ■ Retrait du moniteur

#### Relevez le bouton de détachement.

Le moniteur est déverrouillé ; vous pouvez maintenant le retirer.

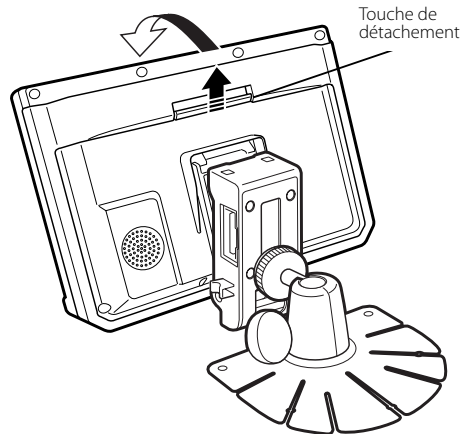

## Installation pour une boîte vidéo

### ■ Fixation à la carte son

- 1 Utilisez les vis (accessoire ⑥) pour fixer le support (accessoire ③) sur les deux côtés de la boîte vidéo.

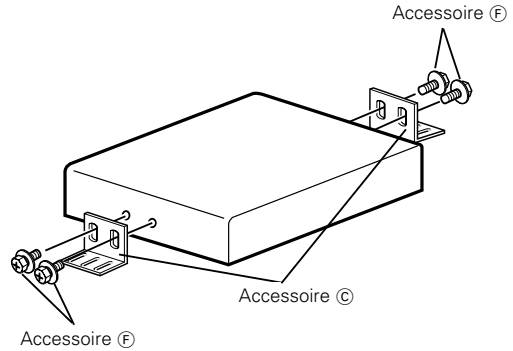

- 2 Utilisez les vis (accessoire ⑤) pour fixer la boîte vidéo à une carte son ou une autre carte.

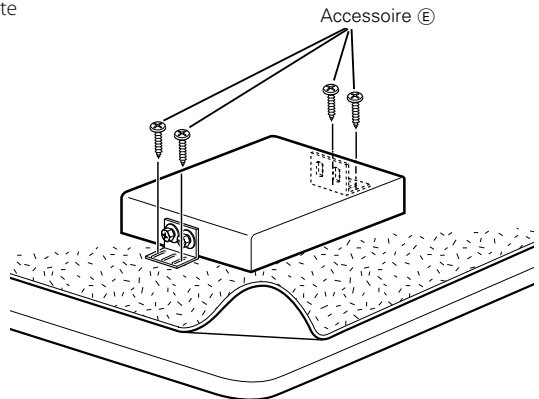

### ■ Fixation au tapis velouté

Retirez les pellicules de protection des bandes velcro (accessoire ⑧), fixez les à la base de la boîte vidéo et fixez le tout au tapis velouté.



- Veuillez ne pas installer l'unité à proximité du tableau de bord, du plateau arrière ou de tout autre composant important. A défaut de respecter cette consigne, des blessures ou un accident pourrait se produire si l'unité venait à se détacher suite à un choc et frapper une personne ou un composant important.

Des vis autotaraudeuses doivent être utilisées pour le montage. (La fixation par bande velcro est facile mais peut se détacher suite à un choc.)

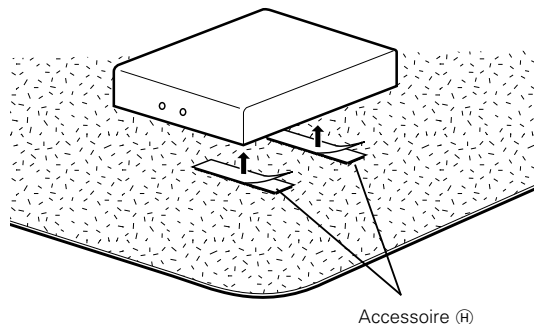

**Un dysfonctionnement apparent de l'unité peut en fait se révéler être une erreur de manipulation ou de câblage. Avant d'appeler un centre de service, vérifiez d'abord dans le tableau suivant les problèmes possibles.**

### Généralités

#### ? L'appareil ne se met pas sous tension.

- ✓ Le fusible a grillé.
  - ☞ Après avoir vérifié qu'il n'y a pas de courts-circuits dans les câbles, remplacez le fusible par un de la même valeur.
- ✓ Le moniteur n'est pas fixé fermement au support.
  - ☞ Fixez le moniteur sur le support jusqu'à entendre un "clic".

#### ? Rien ne se passe lorsqu'on appuie sur les touches.

- ✓ La puce informatique de l'appareil ne fonctionne pas normalement.
  - ☞ Appuyez sur la touche Reset de l'appareil (page 3).

#### ? L'écran est sombre.

- ✓ L'appareil est soumis à de basses températures.
  - ☞ Si la température du moniteur chute, l'écran peut apparaître plus sombre lorsque l'appareil est allumé, en raison des caractéristiques du panneau à cristaux liquides. Attendez un moment que la température s'élève après avoir allumé l'appareil. La luminosité normale se rétablira.
- ✓ Le niveau des contrôles d'écran BRT, BLK, CONT est trop bas.
  - ☞ Réglez les contrôles d'écran BRT, BLK, CONT et les autres contrôles d'écran pour obtenir une luminosité appropriée, ou restaurez les niveaux par défaut en vous référant à <Initialisation des réglages utilisateur> (page 8).

## Caractéristiques techniques

Les caractéristiques techniques sont susceptibles d'être changées sans préavis.

### Unité moniteur

Taille de l'écran .....	7,0 pouces
Système d'affichage .....	Panneau LCD TN transparent
Système d'entraînement .....	Système à matrice active TFT
Nombre de pixels .....	336.960 pixels (480 H x 234 V x RGB)
Pixels effectifs .....	99,99%
Disposition des pixels .....	Disposition à bande RGB
Rétroéclairage .....	Tube cathodique froid
Puissance du haut-parleur .....	0,5 W (40 x 20 mm x 1)

### Boîte vidéo

Système de couleur.....	NTSC/PAL
Niveau d'entrée vidéo externe (prises RCA) .....	$1 \pm 0,1$ Vp-p/ 75 $\Omega$
Niveau d'entrée audio externe (prises RCA) .....	1 V/ 55 K $\Omega$
Niveau de sortie vidéo (prises RCA).....	$1 \pm 0,1$ Vp-p/ 75 $\Omega$
Niveau de sortie audio (prises RCA) .....	1 V/ 1 K $\Omega$
Entrée RGB analogique .....	0,7 Vp-p/ 75 $\Omega$

### Généralités

Tension de fonctionnement .....	14,4 V CC (11 - 16 V)
Puissance utilisée.....	14 W
Plage de températures de fonctionnement.....	de -10°C à +60°C
Plage de températures de stockage.....	de -30°C à +80°C
Dimensions	
(Moniteur) .....	178(L) x 125(H) x 37(P) mm
(Boîte vidéo) .....	188(L) x 30(H) x 144(P) mm
Masse	
(Moniteur) .....	540 g
(Boîte vidéo) .....	680 g

Bien que le taux de pixels effectifs du panneau à cristaux liquides soit estimé à 99,99 % ou plus, 0,01 % de pixels peuvent ne pas éclairer ou peuvent éclairer incorrectement.