

## KIV-BT901 KIV-701

RÉCEPTEUR MULTIMÉDIA NUMÉRIQUE  
**MODE D'EMPLOI**

Kenwood Corporation

Avant de consulter ce mode d'emploi, cliquez sur le bouton ci-dessous pour vérifier la présence des dernières publications et des pages modifiées.



# Contenu

<b>Avant l'utilisation</b>	<b>3</b>	<b>Fonctionnement audio Bluetooth</b>	<b>31</b>	Ajouter une commande de numérotation vocale	
<b>Nom et fonctions des éléments</b>	<b>4</b>	Connexion d'un appareil Bluetooth		Configurer une commande vocale pour la catégorie	
<b>Fonctionnement général</b>	<b>5</b>	Fonctionnement basique			
Quitter le mode de démonstration		<b>Fonctionnement de la téléphonie mains libres</b>	<b>32</b>	<b>SMS (Service de messagerie - Short Message Service)</b>	<b>61</b>
Mise en marche et sélection de la source		Démarrage		Téléchargement de SMS	
Volume		Recevoir un appel		Afficher les SMS	
Fonctions de la liste Menu		Pendant un appel		<b>Commande du tuner Satellite Radio (Optionnel)</b>	<b>62</b>
<b>Fonctions de l'iPod/iPhone</b>	<b>6</b>	Appel en attente		Fonctionnement basique	
Fonctionnement basique		Effacement du message de déconnexion		Réglage de la radio satellite	
Sélection d'un morceau en parcourant l'iPod		Effectuer un appel		Recherche de catégorie et de canal	
Mode Lecture		Numérotation rapide (Numérotation pré-réglée)		Mémoire pré-réglée	
Réglage de l'iPod		Appeler un numéro du répertoire téléphonique		Syntonisation pré-réglée	
Sélection du mode Recherche		Appeler un numéro présent dans le journal des appels		Balayage de station	
Recherche directe		Composer un numéro		Syntonisation à accès direct	
Recherche associée		Effectuer un appel par numérotation vocale		<b>Commande du syntoniseur HD Radio™ (optionnel)</b>	<b>64</b>
Recherche alphabétique		Enregistrement sur la liste pré-réglée des numéros composés		Fonctionnement basique	
Recherche par sauts		Affichage du type de numéro de téléphone (catégorie)		Mémoire de pré-réglage des stations	
Ma Liste de lecture		<b>Réglages de l'affichage</b>	<b>38</b>	Entrée en mémoire automatique	
<b>Fonctionnement de la radio en ligne PANDORA®</b>	<b>14</b>	Fonctionnement basique		Syntonisation pré-réglée	
Fonctionnement basique		Réglage de l'affichage		Réglage de la HD Radio™	
Recherche de station		Réglage de la couleur d'éclairage		Syntonisation à accès direct	
Enregistrement de signet		Personnalisation de l'affichage d'horloge		Balissage iTunes	
Recherche et enregistrement d'une nouvelle station		Personnalisation de l'affichage		<b>Opérations de base de la télécommande</b>	<b>68</b>
Suppression d'une station		Réglage de l'affichage d'entrée auxiliaire		Commande générale	
<b>Fonctionnement du Périphérique USB/ Zune/ Mémoire interne</b>	<b>16</b>	<b>Horloge et autres fonctions</b>	<b>42</b>	En source tuner	
Fonctionnement basique		Réglage de l'horloge et de la date		Dans une source USB/ Mémoire interne	
Recherche de fichier		Réglage initial		En source iPod	
Recherche par sauts		Réglage du mode de démonstration		En source tuner Satellite Radio	
Mode Lecture		Mise en sourdine du volume lors de la réception d'un appel téléphonique		En source HD Radio	
Recherche directe de morceau		<b>Réglages audio</b>	<b>46</b>	Commande du téléphone mains libres	
Réglage USB		Commande du son		Préparation de la télécommande	
Copie à partir d'un périphérique USB		Pré-régler la sélection de courbe d'égaliseur		Changer la pile de la télécommande	
Suppression des fichiers en mémoire		Commande manuelle d'égaliseur		<b>Annexe</b>	<b>70</b>
Affichage de fichier image		Sélection de position d'écoute		À propos des fichiers audio	
Téléchargement de papier peint		Réglages fins de position d'écoute		À propos des fichiers vidéo	
<b>Commande de changeur de disques (optionnel)</b>	<b>24</b>	Système double zone		À propos des fichiers d'image	
Fonctionnement basique		<b>Configuration DSP</b>	<b>50</b>	iPod/iPhone pouvant être connecté à cet appareil	
Mode Lecture		Sélection du type de voiture		À propos de la radio en ligne PANDORA®	
Recherche directe de morceau		Réglage des enceintes		À propos du périphérique USB	
Recherche directe de disque		Réglages fins de type voiture		À propos de la plate-forme USB	
<b>Fonctionnement du tuner</b>	<b>26</b>	Réglage du répartiteur		À propos de "KENWOOD Music Editor"	
Fonctionnement basique		Mémoire de pré-réglage audio		À propos du téléphone portable	
Réglage du syntoniseur		Rappel de pré-réglage audio		À propos du tuner Satellite Radio (Optionnel)	
Mémoire de pré-réglage des stations		<b>Configuration Bluetooth</b>	<b>54</b>	À propos de la réception HD Radio (Optionnelle)	
Entrée en mémoire automatique		Fonction d'association facile		Liste de menu	
Syntonisation pré-réglée		Réglage Bluetooth		Éléments d'indicateur d'affichage	
Syntonisation à accès direct		Enregistrement d'un appareil Bluetooth (association)		Liste des fuseaux horaires	
Balissage iTunes		Enregistrement du code PIN		<b>Accessoires/ Procédure d'installation</b>	<b>79</b>
PTY (Type de programme)		Sélection de l'appareil Bluetooth que vous souhaitez connecter		<b>Connexion des câbles aux bornes</b>	<b>80</b>
Pré-réglage du type de programme		Suppression d'un appareil Bluetooth enregistré		<b>Installation/Retrait de l'appareil</b>	<b>81</b>
<b>Caméra de recul (Optionnelle)</b>	<b>30</b>	Téléchargement du répertoire téléphonique		<b>Guide de dépannage</b>	<b>82</b>
Démarrage				<b>Caractéristiques techniques</b>	<b>86</b>
Caméra de recul					

# Avant l'utilisation

## ▲AVERTISSEMENT

### Pour éviter toute blessure et/ou incendie, veuillez prendre les précautions suivantes :

- Ne pas regarder ou fixer le regard sur l'affichage de l'appareil trop longtemps pendant la conduite.
- Pour éviter les courts-circuits, ne mettez ou laissez jamais d'objets métalliques (comme une pièce de monnaie ou un outil en métal) à l'intérieur de l'appareil.

### N'utilisez pas cet appareil avant d'annuler le mode de démonstration

Cet appareil est réglé au préalable sur le mode de démonstration.

Lors de la première utilisation de cet appareil, annuler le Réglage du mode de démonstration.

Veuillez consulter la section <Quitter le mode de démonstration> (page 5).

- La démonstration est une indication du mode de fonctionnement. Cette image peut être différente de l'opération exacte.

### Comment réinitialiser votre appareil

Si cet appareil ou l'appareil connecté (changeur automatique de disques, etc.) ne fonctionne pas correctement, réinitialisez l'appareil. Tout en appuyant sur la molette [Volume] et sur la touche [MENU], appuyez sur la touche [SRC] pendant au moins 3 secondes. L'appareil retourne aux paramètres d'usine quand l'opération de réinitialisation est terminée.

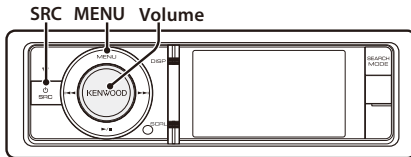

### Nettoyage de l'appareil

Si le panneau avant de cet appareil est taché, essuyez-le avec un chiffon sec et doux comme ceux au silicone.

Si le panneau avant est très taché, essuyez-le avec un chiffon imbibé d'un produit de nettoyage neutre puis essuyez toute trace de ce produit.



- La pulvérisation directe de produit de nettoyage sur l'appareil risque d'affecter les pièces mécaniques. L'utilisation d'un chiffon rugueux ou d'un liquide volatil tel qu'un solvant ou de l'alcool pour essuyer le panneau avant peut rayer la surface ou effacer des caractères.

## Remarques

- Si vous rencontrez des problèmes pendant l'installation, consultez votre revendeur Kenwood.
- Lorsque vous achetez des accessoires en option, vérifiez auprès de votre revendeur Kenwood que ces accessoires fonctionnent avec votre modèle dans votre région.
- Les caractères conformes à l'ISO 8859-1 peuvent être affichés.
- Les fonctions RDS (Radio Data System) sont inopérantes dans les zones où le service n'est pris en charge par aucune station de radiodiffusion.
- Les illustrations de l'affichage et du panneau apparaissant dans ce manuel sont des exemples utilisés pour expliquer avec plus de clarté comment les commandes sont utilisées. Il est donc possible que les illustrations d'affichage puissent être différentes de ce qui est réellement affiché sur l'appareil et aussi que certaines illustrations représentent des choses impossibles à réaliser en cours de fonctionnement.

## Nom et fonctions des éléments

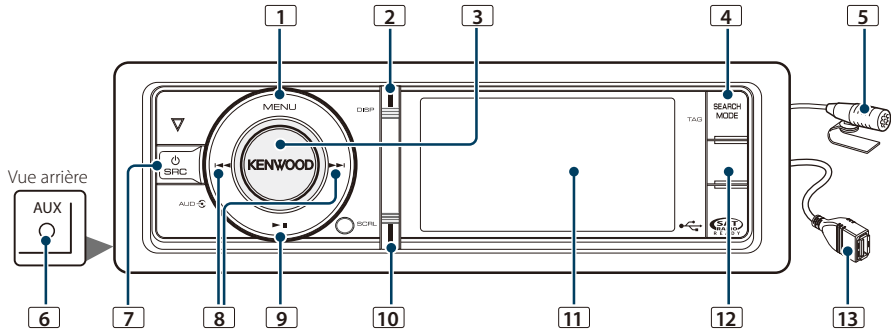

### 1 Touche [MENU]

Permet de sélectionner une chanson ou de régler les fonctions. Référez-vous à la section [<Fonctions de la liste Menu> \(page 5\)](#).

### 2 Touche [DISP]

Permet de changer l'élément d'affichage (appuyez sur la touche).

### 3 Molette [Volume]

Permet de régler le volume (tournez la molette). Permet de sélectionner l'élément de réglage du menu (tournez et appuyez sur la molette). Référez-vous à la section [<Fonctions de la liste Menu> \(page 5\)](#) pour plus d'informations. KIV-BT901 : Permet d'afficher le mode Lecture dans la liste Menu (appuyez sur la molette pendant plus d'1 seconde).

KIV-701 : Pour effectuer un appel à composition vocale (appuyez sur la molette pendant au moins 1 seconde). \*1 Référez-vous à la section [<Effectuer un appel par numérotation vocale> \(page KIV-701\)](#).

### 4 Touche [SEARCH MODE]

Pour entrer dans le mode de recherche (iPod), se déplacer parmi les dossiers (fichier Audio), etc. Pour plus d'informations, référez-vous au fonctionnement de chaque source - page 6 ou ultérieures.

### 5 Microphone (KIV-BT901)

Le microphone pour le téléphone mains libres est fourni.

Si votre voix n'est pas reconnaissable à cause du faible volume du micro ou de bruits dans le véhicule, ajustez le réglage du micro dans la section [<Réglage Bluetooth> \(page 54\)](#).

### 6 Terminal d'entrée auxiliaire

Un dispositif audio portable peut être branché sur la prise mini-jack stéréo (ø 3,5 mm).

- Utilisez un câble à mini-prise stéréo et sans résistance.

### 7 Touche [SRC]

Pour allumer cet appareil et sélectionner la Source (appuyez sur la touche).

Permet d'éteindre l'appareil (appuyez sur la touche pendant au moins 1 seconde).

### 8 Touches [◀◀] / [▶▶]

Pour sélectionner une station et un morceau. (appuyez sur la touche).

### 9 Touche [▶II]

Permet de démarrer ou d'interrompre la lecture d'un fichier audio et de l'iPod. (appuyez sur la touche).

Permet de sélectionner le mode à distance, et de retirer le périphérique USB ou un iPod (appuyez sur la touche pendant au moins 2 secondes).

### 10 Touche [SCRL]

Permet de faire défiler le texte affiché (appuyez sur la touche).

### 11 Fenêtre d'affichage

### 12 KIV-BT901: Touche [📶]

Pour entrer dans le mode Bluetooth (appuyez sur la touche).

Pour passer en mode d'association Bluetooth facile (appuyez sur la touche pendant au moins 1 seconde). Voir [<Fonction d'association facile> \(page 54\)](#).

### KIV-701: Touche [iPod]

Pour sélectionner la source iPod (appuyez sur la touche).

Pour entrer dans le mode Bluetooth (appuyez sur la touche pendant au moins 1 seconde). \*1

### 13 Prise USB

Vous pouvez alors connecter un périphérique USB ou un iPod à cette prise.



\*1 Uniquement avec le KCA-BT300/BT200 (accessoire optionnel) connecté.

# Fonctionnement général

## Quitter le mode de démonstration

La première fois que vous utilisez l'appareil après l'avoir installé, vous devez désactiver le mode de démonstration.

- 1 Appuyez sur la molette [Volume] pour quitter le mode de démonstration lorsque le message "To Cancel DEMO Press the volume knob" s'affiche (environ 15 secondes).
- 2 Tournez la molette [Volume] pour sélectionner "YES", puis appuyez sur la molette [Volume].

## Mise en marche et sélection de la source

L'appareil s'allume en appuyant sur la touche [SRC].

Lorsque l'appareil est allumé ("ON"), sélectionnez une source.

- SRC - sélectionner mode 1 : Chaque fois que l'on appuie sur la touche [SRC], la source change. Tuner ("TUNER" ou "HD RADIO") → USB ("USB"), iPod ("iPod") ou Zune ("Zune") → Pandora ("Pandora") → Mémoire interne ("Int.Mem.") → Entrée auxiliaire ("AUX") → Veille ("STANDBY")
- SRC - sélectionner mode 2 : Appuyez sur la touche [SRC] puis tournez la molette [Volume]. Pour déterminer la source sélectionnée, appuyez sur la molette [Volume].

Appuyez sur la touche [SRC] pendant au moins 1 seconde pour éteindre l'alimentation.



- Le mode Sélectionner SRC peut être configuré dans "Source Select" de la section <Réglage initial> (page 43).
- La source d'entrée auxiliaire est initialement réglée sur "OFF". Réglez "Built in AUX" contenu dans la section <Réglage initial> (page 43) sur "ON".
- Pour utiliser Pandora comme source, réglez sur "ON" l'option "Pandora Source" décrite dans la section <Réglage initial> (page 43).
- Lorsqu'un accessoire optionnel est connecté, le nom de la source apparaît pour chaque appareil.
- Lorsque la connexion de l'iPod ou de Zune est reconnue, l'affichage de la source passe de "USB" à "iPod", "Zune".

## Volume

Tournez la molette [Volume] pour régler le volume.

## Fonctions de la liste Menu

Nous décrivons ci-dessous la procédure de base pour effectuer le réglage des fonctions. Les fonctions en elles-mêmes sont traitées plus loin dans les consignes d'utilisation.

### 1 Sélectionner la source

**Appuyer de manière répétée sur la touche [SRC] permet également de passer d'une source à l'autre.**

Les éléments de fonctions varient d'une source à l'autre. Pour consulter la liste des éléments de fonctions, référez-vous à la section <Liste de menu> (page 72).

☞ SRC - sélectionner mode 2 : Appuyez sur la touche [SRC]. Tournez la molette [Volume] et appuyez dessus lorsque l'élément souhaité s'affiche.

### 2 Entrer dans le mode Liste de menu

**Appuyez sur la touche [MENU].**

### 3 Sélectionnez l'élément de réglage.

**Tournez la molette [Volume] et appuyez dessus lorsque l'élément souhaité s'affiche.**

Répétez l'opération jusqu'à ce que l'élément de réglage choisi s'affiche.

☞ Appuyez sur la touche [MENU] pour revenir à l'élément précédent.

**Exemple :**

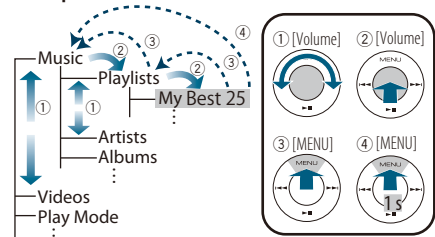

Dans ce manuel, la sélection est indiquée par **Sélectionnez "Music" > "Playlists" > "My Best 25"**.

### 4 Faire un réglage

**Tournez la molette [Volume] pour sélectionner une valeur de réglage, puis appuyez sur la molette [Volume].**

### 5 Quitter le mode Réglage de menu

**Appuyez et maintenez enfoncée la touche [MENU] pendant au moins 1 seconde pour revenir au premier niveau.**

**Appuyez sur la touche [MENU] dans le premier niveau afin de quitter le mode Liste de menu.**

# Fonctions de l'iPod/iPhone

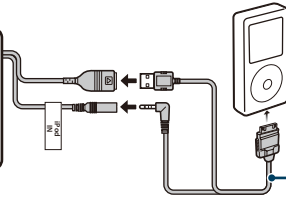
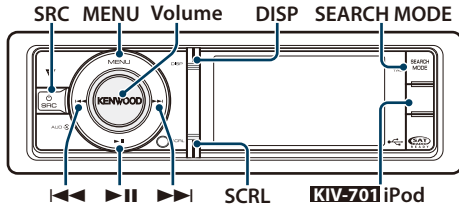

L'accessoire en option KCA-IP202 est nécessaire pour pouvoir brancher un iPod.  
(N'utilisez pas de rallonges.)

## Fonctionnement basique

### Lecture d'un iPod

#### • Connexion d'un iPod

Une fois connecté, il est immédiatement détecté et la lecture démarre automatiquement.

#### • Sélectionner la source d'un iPod

Appuyer de manière répétée sur la touche [SRC] permet également de passer d'une source à l'autre.

Sélectionnez l'affichage "iPod".

➤ SRC - sélectionner mode 2 : Appuyez sur la touche [SRC]. Tournez la molette [Volume] et appuyez dessus lorsque l'élément souhaité s'affiche.

### Sélection de morceau

Appuyez sur la touche [◀◀] ou [▶▶].

➤ Cet appareil ne fonctionnera pas pendant quelques secondes lors de la lecture des illustrations après avoir sélectionné une chanson.

### Avance ou retour rapide

Maintenez enfoncée la touche [◀◀] ou [▶▶].

### Pause et lecture

Appuyez sur la touche [||] pour interrompre ou reprendre la lecture.

### Retirer l'iPod

Appuyez sur la touche [||] pendant au moins 2 secondes.

L'appareil entre dans le mode USB REMOVE ("USB REMOVE" s'affiche), et vous pouvez retirer le périphérique iPod en toute sécurité.

### Commande manuelle de l'iPod

#### KIV-701

Appuyez sur la touche [iPod].

Lorsqu'elle est réglée sur "ON", cette fonction permet de faire fonctionner l'iPod avec la commande située sur l'iPod.

#### KIV-BT901

Réglage de "iPod By Hand Mode" dans la section <Mode Lecture> (page 8).

### Sélection du périphérique USB

L'iPod risque de ne pas être reconnu lorsque USB HUB est utilisé. Passez au périphérique à connecter.

#### 1. Entrer dans le mode Liste de menu

Appuyez sur la touche [MENU].

#### 2. Tournez la molette [Volume] et appuyez dessus lorsque l'élément souhaité s'affiche. Sélectionnez "Port Up".

Recommencez ces étapes pour passer au périphérique à connecter.



• Pour plus d'informations sur USB HUB, référez-vous à la section <A propos de la plate-forme USB> (page 71).

### Commutation de l'affichage

Appuyez sur la touche [DISP] pour sélectionner le mode d'affichage.

Sélectionne le petit Dessin, grand Dessin, Vidéo ou Horloge.

➤ Le mode Vidéo n'est affiché qu'une fois le frein à main appliqué.

Exemple d'affichage du mode petit Dessin



① Informations de chanson (référez-vous à la section <Personnalisation de l'affichage> (page 40))

② Durée de lecture et barre de durée de lecture

③ Élément de navigation

④ Illustration d'album

⑤ Témoin de mode de lecture (référez-vous à la section <Éléments d'indicateur d'affichage> (page 76))

## Sélection d'un morceau en parcourant l'iPod

Affichage	Éléments
"Music"	
"Playlists"	Listes de lecture
"Artists"	Artistes
"Albums"	Albums
"Songs"	Morceaux
"Podcasts"	Podcasts
"Genres"	Genres
"Composers"	Compositeurs
"Audiobooks"	Livres audio
"Videos" <sup>*1</sup>	
"Video Playlists"	Listes de lecture vidéo
"Movies"	Films
"Music Videos"	Vidéos musicales
"TV Shows"	Emissions de télévision
"Video Podcasts"	Podcasts vidéo
"Rentals"	Locations

\*1 Le nom et le nombre des éléments affichés dans "Videos" sont les mêmes que ceux de l'iPod.

### 1 Sélectionner la source d'un iPod Appuyer de manière répétée sur la touche [SRC] permet également de passer d'une source à l'autre.

Sélectionnez l'affichage "  iPod".

### 2 Entrer dans le mode Liste de menu Appuyez sur la touche [MENU].

### 3 Tournez la molette [Volume] et appuyez dessus lorsque l'élément souhaité s'affiche. Sélectionnez "Music" ou "Videos".

### 4 Sélectionner une chanson

Type d'opération	Opération
Déplacement entre les éléments	Tournez la molette [Volume].
Sélection d'un élément	Appuyez sur la molette [Volume].
Défilement de la page vers le haut ou vers le bas	Appuyez sur la touche [DISP] ou [SCRL]. Appuyez sur la touche [DISP] ou [SCRL] pendant au moins 1 seconde pour poursuivre le défilement. Appuyez à nouveau sur la touche pour arrêter le défilement.
Retour à l'élément précédent	Appuyez sur la touche [MENU].
Revenir au menu supérieur	Appuyez sur la touche [MENU] pendant au moins 1 seconde.

🔗 Par exemple : Recherche par nom d'artiste.  
Tournez la molette [Volume] et appuyez dessus lorsque l'élément souhaité s'affiche.

Sélectionnez "Music" > "Artists" > Nom d'artiste > Nom d'album > Titre de la chanson

### Annulation du mode Liste des menus

**Appuyez sur la touche [MENU] pendant au moins 1 seconde, puis appuyez à nouveau rapidement.**



- L'appareil mémorise l'emplacement de la chanson dans le mode Recherche. Lorsque vous entrez dans le mode Liste de menu après avoir recherché une chanson, l'emplacement mémorisé s'affiche. Appuyez sur la touche [MENU] pendant au moins 1 seconde afin de passer au premier niveau, sélectionnez un élément du Menu, puis définissez ses paramètres.
- Les caractères ne pouvant pas s'afficher sont laissés vierges. Si aucun des caractères ne peut s'afficher, le nom de l'élément recherché ainsi que les chiffres s'affichent.

Éléments	Affichage	Éléments	Affichage
Listes de lecture	"PLIST****"	Podcasts	"PDC****"
Artistes	"ART****"	Genres	"GEN****"
Albums	"ALB****"	Compositeurs	"COM****"
Morceaux	"PRGM****"		

"CAT\*\*\*\*", "LIST\*\*\*\*", ou "PRGM\*\*\*\*" peuvent s'afficher en fonction de la hiérarchie des dossiers de fichiers Vidéo.

# Fonctions de l'iPod/iPhone

## Mode Lecture

Vous pouvez sélectionner un mode de lecture, comme par exemple la lecture aléatoire et la lecture répétée.

### 1 Sélectionner la source d'un iPod

Appuyer de manière répétée sur la touche [SRC] permet également de passer d'une source à l'autre.

Sélectionnez l'affichage "  iPod".

### 2 Entrer dans le mode Lecture dans la liste des menus

**KIV-BT901: Appuyez sur la molette [Volume] pendant au moins 1 seconde.**

 Vous pouvez également le sélectionner à partir de "Play Mode" dans le mode Liste des menus.

**KIV-701:**

1. Appuyez sur la touche [MENU].
2. Tournez la molette [Volume] et appuyez dessus lorsque l'élément souhaité s'affiche. Sélectionnez "Play Mode".

### 3 Sélectionnez le Mode de lecture

Tournez la molette [Volume] et appuyez dessus lorsque l'élément souhaité s'affiche.

Affichage	Description
"Play Mode"	
"iPod By Hand Mode"	Lorsqu'elle est réglée sur "ON", cette fonction permet de faire fonctionner l'iPod avec la commande située sur l'iPod. On " <input checked="" type="checkbox"/> "/ Off " <input type="checkbox"/> "
"Folder Random"	Lorsqu'elle est réglée sur "ON", cette fonction permet de lire dans un ordre aléatoire les pistes du dossier. (Musique uniquement) On " <input checked="" type="checkbox"/> "/ Off " <input type="checkbox"/> "
"All Random"	Lorsqu'elle est réglée sur "ON", cette fonction permet de lire tous les morceaux de musique de l'iPod de manière aléatoire. (Musique uniquement) On " <input checked="" type="checkbox"/> "/ Off " <input type="checkbox"/> "
"File Repeat"	Lorsqu'elle est réglée sur "ON", cette fonction permet de lire les pistes de manière répétée. On " <input checked="" type="checkbox"/> "/ Off " <input type="checkbox"/> "

( \_\_ : Réglage d'usine)

### 4 Faire un réglage

Appuyez sur la molette [Volume].

### 5 Quitter le mode Liste de menu

Appuyez sur la touche [MENU] pendant au moins 1 seconde, puis appuyez à nouveau rapidement.

## Remarques

#### • "All Random"

- L'activation de la fonction de lecture aléatoire prend plus ou moins de temps en fonction du nombre de morceaux contenus dans l'iPod.
- En activant la fonction de lecture aléatoire, la navigation sur l'iPod passe à "Songs". Ce paramètre ne sera pas modifié par la suite, même si la fonction de lecture aléatoire est désactivée.
- Si le paramètre de recherche est modifié alors que la fonction de lecture aléatoire est activée, cette fonction est désactivée et seuls les morceaux qui correspondent au paramètre recherché sont lus au hasard.

#### • Mode de commande manuelle de l'iPod

Ce mode vous permet de contrôler un iPod à partir de l'iPod.



- Dans le mode de commande manuelle de l'iPod, les fonctions contrôlables de l'iPod utilisant cet appareil sont celles décrites dans la section <Fonctionnement basique>.
- Ce mode n'est pas compatible avec l'affichage de données sur le morceau. L'affichage indique "iPod By Hand Mode".
- Ce mode peut être utilisé avec n'importe quel iPod conforme à la fonction de contrôle iPod.
- Si vous annulez le mode de commande manuelle alors qu'un fichier vidéo est en cours de lecture, le fichier vidéo se ferme et un fichier audio est lu à sa place.

## Réglage de l'iPod

Vous pouvez sélectionner les éléments de réglages suivants pour l'iPod.

### 1 Sélectionner la source d'un iPod

Appuyer de manière répétée sur la touche [SRC] permet également de passer d'une source à l'autre.

Sélectionnez l'affichage "  iPod".

### 2 Entrer dans le mode Liste de menu

Appuyez sur la touche [MENU].

### 3 Tournez la molette [Volume] et appuyez dessus lorsque l'élément souhaité s'affiche.

Sélectionnez "Settings".

### 4 Sélectionnez l'élément de réglage.

Tournez la molette [Volume] et appuyez dessus lorsque l'élément souhaité s'affiche.



Affichage	Description
"Settings"	
"Skip Search"	Définit le taux d'éléments sautés effectué avec <Recherche par sauts> (page 11). "0.5%" / "1%" / "5%" / "10%"
"Device F/W Version"	Afficher la version du micrologiciel de cet appareil.
"Delete My Playlist"	Supprime ma liste de lecture enregistrée. Référez-vous à <Ma Liste de lecture> (page 12) pour plus d'informations. "Delete One" / "Delete All" → "YES" / "NO"
"Audiobook Speed"	Configure la vitesse de lecture du livret audio (Audio book). "Slower" / "Normal" / "Faster"
"Sound Check"	Règle le volume sonore de tous les morceaux au même niveau. Le réglage du volume sonore requiert l'utilisation de iTunes. "ON" / "OFF"

( \_\_ : Réglage d'usine)

## 5 Faire un réglage

Tournez la molette [Volume] pour sélectionner une valeur de réglage, puis appuyez sur la molette [Volume].

## 6 Quitter le mode Liste de menu

Appuyez sur la touche [MENU] pendant au moins 1 seconde, puis appuyez à nouveau rapidement.



- Le paramétrage de "Skip Search" dans <Réglage de l'iPod> (page 8) et celui de <Réglage USB> (page 19) sont toujours les mêmes. Une modification du réglage de l'un se reflète sur l'autre.

## Sélection du mode Recherche

Vous pouvez choisir la méthode de recherche la plus adaptée pour le morceau souhaité.

### Mode de Recherche en lecture normale

Affichage	Description
"Direct Search"	Vous pouvez effectuer une recherche rapide d'un morceau en indiquant son élément de Recherche (artiste, album, etc.) et son caractère. Référez-vous à <Recherche directe> (page 10).
"Related Search"	Recherche le morceau de musique du même artiste ou du même genre que celui en cours de lecture. (Musique uniquement) Référez-vous à la rubrique <Recherche associée> (page 10).
"Recall My Playlist"	Enregistre une chanson dans ma liste de lecture et la lit.
"Delete My Playlist"	
"Register My Playlist"	Référez-vous à la rubrique <Ma Liste de lecture> (page 12).

### Mode de recherche par navigation

Affichage	Description
"Direct Search"	Vous pouvez effectuer une recherche rapide d'un morceau en indiquant son élément de Recherche (artiste, album, etc.) et son caractère. Référez-vous à <Recherche directe> (page 10).
"Alphabet Search"	Choisir un caractère de l'alphabet dans la liste de recherche (par artiste, album, etc.) sélectionnée. Référez-vous à la rubrique <Recherche alphabétique> (page 11).
"Skip Search"	Le nombre de chansons à sauter est déterminé par le rapport du nombre total de chansons dans la liste qui est sélectionnée maintenant. Référez-vous à la rubrique <Recherche par sauts> (page 11).
"Register My Playlist"	Enregistre une chanson à ma liste de lecture. Référez-vous à la rubrique <Ma Liste de lecture> (page 12).

## 1 Sélectionner la source d'un iPod

Appuyer de manière répétée sur la touche [SRC] permet également de passer d'une source à l'autre.

Sélectionnez l'affichage "iPod".

- SRC - sélectionner mode 2 : Appuyez sur la touche [SRC]. Tournez la molette [Volume] et appuyez dessus lorsque l'élément souhaité s'affiche.

## 2 Entrer dans le mode Recherche

Appuyez sur la touche [SEARCH MODE].

- Le mode de recherche que vous sélectionnez change en fonction de la lecture normale ou navigation. Pour l'opération de navigation, référez-vous à la section <Sélection d'un morceau en parcourant l'iPod> (page 7).

## 3 Sélectionner le mode de Recherche

Tournez la molette [Volume].

## 4 Démarrer le mode de recherche

Appuyez sur la molette [Volume].

### Annulation du mode de Recherche

Appuyez sur la touche [SEARCH MODE].

# Fonctions de l'iPod/iPhone

## Recherche directe

Vous pouvez effectuer une recherche rapide d'un morceau en indiquant son élément de Recherche (artiste, album, etc.) et son caractère.

### 1 Sélectionner la source d'un iPod

Appuyer de manière répétée sur la touche [SRC] permet également de passer d'une source à l'autre.

Sélectionnez l'affichage "iPod".

### 2 Entrer dans le mode Recherche

Appuyez sur la touche [SEARCH MODE].

### 3 Entrer dans le mode de Recherche directe

Tournez la molette [Volume] et appuyez dessus lorsque l'élément souhaité s'affiche. Sélectionnez "Direct Search".

### 4 Sélectionnez l'élément de navigation.

Tournez la molette [Volume] puis appuyez dessus lorsque l'élément de recherche souhaité est sélectionné.

Affichage	Éléments	Affichage	Éléments
"Music"		"Videos"*1	
"Playlists"	Listes de lecture	"Video Playlists"	Listes de lecture vidéo
"Artists"	Artistes	"Movies"	Films
"Albums"	Albums	"Music Videos"	Vidéos musicales
"Songs"	Morceaux	"TV Shows"	Émissions de télévision
"Podcasts"	Podcasts	"Video Podcasts"	Podcasts vidéo
"Genres"	Genres	"Rentals"	Locations
"Composers"	Compositeurs		
"Audiobooks"	Livres audio		

\*1 Le nom et le nombre des éléments affichés dans "Videos" sont les mêmes que ceux de l'iPod.

### 5 Sélectionner le caractère à rechercher

Type d'opération	Opération
Déplacement entre les éléments	Tournez la molette [Volume].
Sélection d'un élément	Appuyez sur la molette [Volume].
Déplacement vers la colonne suivante	Appuyez sur la touche [◀] ou [▶].

3 caractères maximum peuvent être saisis.

### 6 Déterminer le caractère sélectionné

Tournez la molette [Volume] et appuyez dessus lorsque l'élément souhaité s'affiche. Sélectionnez "DONE".

Lancez la recherche. Une fois la recherche terminée, le mode de recherche de morceau est activé à nouveau, à partir du dernier caractère sélectionné.

Après cette étape, vous devrez naviguer. Référez-vous à l'étape 4 de <Sélection d'un morceau en parcourant l'iPod> (page 7) pour choisir une chanson.

### Annulation de la recherche directe

Appuyez sur la touche [SEARCH MODE].



- Les caractères pouvant être saisis sont des caractères alphabétiques (A à Z), des caractères numériques (0 à 9), et " \* " .
- " \* " indique les caractères autres que ceux alphabétiques et numériques. Vous ne pouvez pas saisir plus de caractères lorsque vous entrez " \* " en première position de caractère.
- Si la chaîne de caractères commence par un article "a", "an", ou "the" dans le mode de recherche directe, elle est recherchée sans tenir compte de l'article.

## Recherche associée

Recherche le morceau de musique du même artiste ou du même genre que celui en cours de lecture. (Musique uniquement)

### 1 Lecture de morceau dans l'iPod

2 Appuyez sur la touche [SEARCH MODE].

### 3 Entrer dans le mode de recherche associée

Tournez la molette [Volume] et appuyez dessus lorsque l'élément souhaité s'affiche. Sélectionnez "Related Search".

### 4 Sélectionnez l'élément de navigation.

Tournez la molette [Volume] puis appuyez dessus lorsque l'élément de recherche souhaité est sélectionné.

Affichage	Recherche de musique
"Search Artist"	Affiche l'album de cet artiste.
"Search Album"	Affiche le morceau contenu dans l'album dans lequel vous écoutez une chanson.
"Search Genre"	Affiche l'artiste correspondant au même genre de musique.
"Search Composer"	Affiche l'album incluant le morceau créé par le même compositeur.

Après cette étape, vous devrez naviguer. Référez-vous à l'étape 4 de <Sélection d'un morceau en parcourant l'iPod> (page 7) pour choisir une chanson.

### Annulation de la recherche associée

Appuyez sur la touche [SEARCH MODE].



- La recherche associée ne peut pas être effectuée pendant la lecture du fichier vidéo.

- Lorsque la chanson en cours de lecture ne dispose pas d'informations sur les éléments de recherche, ou qu'aucune chanson n'a été trouvée, l'indication "Not Found" s'affiche.

## Recherche alphabétique

Pour trouver le morceau que vous cherchez, vous pouvez lancer une recherche alphabétique. Cette fonction permet de rechercher les chansons dont le nom contient le(s) caractère(s) spécifié(s) dans la liste de l'élément de recherche sélectionné (artiste, album, etc).

### 1 Sélectionner la source d'un iPod

Appuyez de manière répétée sur la touche [SRC] permet également de passer d'une source à l'autre.

Sélectionnez l'affichage "  iPod".

### 2 Entrer dans le mode navigation

Appuyez sur la touche [MENU]. Tournez la molette [Volume] et appuyez dessus lorsque l'élément souhaité s'affiche.

Sélectionnez "Music" ou "Videos" > catégorie > recherche d'élément.

### 3 Entrer dans le mode de recherche alphabétique

Appuyez sur la touche [SEARCH MODE].

Tournez la molette [Volume] et appuyez dessus lorsque l'élément souhaité s'affiche. Sélectionnez "Alphabet Search".

### 4 Rechercher un élément

Type d'opération	Opération
Sélection du caractère	Appuyez sur la touche [DISP] ou [SCRL].
Déplacement entre les éléments	Tournez la molette [Volume].
Sélection d'un élément	Appuyez sur la molette [Volume].
Retour à l'élément précédent	Appuyez sur la touche [MENU].

### Annulation de la recherche alphabétique

Appuyez sur la touche [SEARCH MODE].



- La durée de recherche alphabétique peut s'avérer longue selon le nombre de chansons ou éléments contenus dans l'iPod.
- Si le premier caractère commence par un article, comme "a", "an", ou "the" il sera considéré en mode de recherche alphabétique, la recherche ne prendra pas en compte cet article.

## Recherche par sauts

Vous pouvez faire défiler vers le haut ou vers le bas en fonction du nombre des éléments de recherche sélectionnés, afin de pouvoir rapidement changer l'emplacement de l'affichage.

### 1 Sélectionner la source d'un iPod

Appuyez de manière répétée sur la touche [SRC] permet également de passer d'une source à l'autre.

Sélectionnez l'affichage "  iPod".

### 2 Entrer dans le mode navigation

Appuyez sur la touche [MENU]. Tournez la molette [Volume] et appuyez dessus lorsque l'élément souhaité s'affiche. Sélectionnez "Music" ou "Videos" > catégorie > recherche d'élément.

### 3 Entrer dans le mode de recherche par sauts

Appuyez sur la touche [SEARCH MODE]. Tournez la molette [Volume] et appuyez dessus lorsque l'élément souhaité s'affiche. Sélectionnez "Skip Search".

### 4 Rechercher un élément

Type d'opération	Opération
Déplacement entre les éléments	Tournez la molette [Volume].
Sélection d'un élément	Appuyez sur la molette [Volume].
Recherche par sauts	Appuyez sur la touche [DISP] ou [SCRL]. Maintenez enfoncée la touche pendant au moins 3 secondes pour faire défiler les chansons correspondant à 10 % sans distinction du réglage.
Définir le taux de saut effectué	Appuyez sur la touche [◀◀] ou [▶▶].
Retour à l'élément précédent	Appuyez sur la touche [MENU].

### Annulation de la recherche par sauts

Appuyez sur la touche [SEARCH MODE].



- Définissez le taux avec la fonction "Skip Search" dans <Réglage de l'iPod> (page 8).

# Fonctions de l'iPod/iPhone

## Ma Liste de lecture

Cette fonction vous permet d'enregistrer vos morceaux préférés dans la liste de lecture de cet appareil. Vous pouvez enregistrer jusqu'à 30 morceaux dans la liste de lecture.

### Enregistrer des morceaux dans la liste de lecture

**1** Lisez la chanson que vous voulez enregistrer

**2** Appuyez sur la touche [SEARCH MODE].

**3** Enregistrez la chanson

Tournez la molette [Volume] et appuyez dessus lorsque l'élément souhaité s'affiche.

Sélectionnez "Register My Playlist".

L'indication "## Stored (numéro d'enregistrement)" s'affiche.



- Créez cette liste de lecture à partir des morceaux emmagasinés dans un seul iPod. Si vous essayez d'enregistrer une chanson conservée dans un iPod différent, l'indication "No Information" s'affiche puis "ALL Delete?" apparaît. Choisissez "YES" pour supprimer la Liste de lecture si vous voulez en créer une nouvelle.
- Les morceaux affichés en mode de recherche de morceau peuvent être enregistrés de la même façon. Pour plus d'informations sur l'utilisation de la fonction de recherche de morceau, référez-vous à la rubrique <Sélection d'un morceau en parcourant l'iPod> (page 7).
- Si vous essayez d'enregistrer un 31ème morceau, l'indication "Memory Full" s'affiche et vous ne pouvez pas l'enregistrer correctement. Pour enregistrer ce morceau, vous devez en supprimer un autre de la liste.
- N'enregistrez pas les podcasts. Des morceaux que vous ne souhaitez pas enregistrer pourraient être ajoutés à la liste, ou vous pourriez rencontrer des problèmes de lecture.

### Reproduction des morceaux de la liste de lecture

**1** Appuyez sur la touche [SEARCH MODE].

**2** Entrer dans le mode Ma liste de lecture

Tournez la molette [Volume] et appuyez dessus lorsque l'élément souhaité s'affiche.

Sélectionnez "Recall My Playlist".

**3** Lisez la chanson dans la liste de lecture

Tournez la molette [Volume] et appuyez dessus lorsque l'élément souhaité s'affiche.

Sélectionnez la chanson que vous souhaitez lire.



- L'arrêt de ACC ou de l'alimentation permet d'annuler le mode de liste de lecture.
- La fin d'une chanson risque d'être coupée sauf si la chanson dispose d'au moins 1 seconde de silence à la fin de la lecture.
- La lecture en mode aléatoire ne peut pas être effectuée durant la lecture d'une chanson de la liste de lecture.

### Suppression un morceau de la liste de lecture

**1** Appuyez sur la touche [SEARCH MODE].

**2** Entrer dans le mode Supprimer une liste de lecture

Tournez la molette [Volume] et appuyez dessus lorsque l'élément souhaité s'affiche.

Sélectionnez "Delete My Playlist".

**3** Tournez la molette [Volume] et appuyez dessus lorsque l'élément souhaité s'affiche.

Sélectionnez "Delete One" ou "Delete All".

La sélection de "Delete All" permet de passer à l'étape 5, et toutes les chansons sont supprimées.

**4** Tournez la molette [Volume] et appuyez dessus lorsque l'élément souhaité s'affiche.

Choisissez la chanson que vous souhaitez supprimer.

**5** Tournez la molette [Volume] et appuyez dessus lorsque l'élément souhaité s'affiche.

Sélectionnez "YES".

"Completed" s'affiche.



- Vous pouvez aussi supprimer tous les morceaux de la liste de lecture en sélectionnant l'option "Delete My Playlist" décrite dans la section <Réglage de l'iPod> (page 8).
- Si vous connectez un iPod différent de celui enregistré sur Ma liste de lecture, "Delete One" et "Delete All" ne s'afficheront pas et toutes les chansons seront supprimées.



# Fonctionnement de la radio en ligne PANDORA®

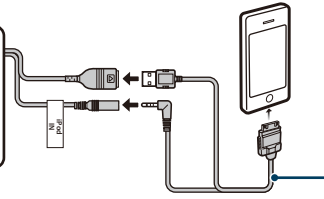
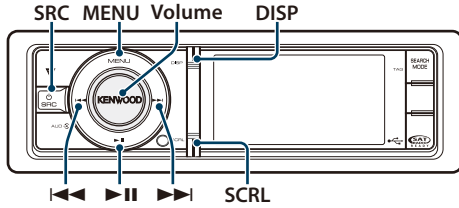

L'accessoire en option KCA-iP202 est nécessaire pour pouvoir brancher un iPhone.  
(N'utilisez pas de rallonges.)

## Fonctionnement basique

### Écoute de la radio Internet PANDORA®

#### • Branchez un iPhone

Le fait de brancher l'iPhone avec l'application Pandora ouverte a pour résultat la sélection automatique de la source, qui se met à diffuser le programme de la station enregistrée.

#### • Sélectionnez Pandora comme source

Appuyer de manière répétée sur la touche [SRC] permet également de passer d'une source à l'autre.

Sélectionnez l'affichage "P Pandora".

⚙ Si l'application Pandora n'est pas ouverte, "Check Device" s'affiche.

⚙ SRC - sélectionner mode 2 : Appuyez sur la touche [SRC]. Tournez la molette [Volume] et appuyez dessus lorsque l'élément souhaité s'affiche.



• Pour utiliser Pandora comme source, réglez sur "ON" l'option "Pandora Source" décrite dans la section <Réglage initial> (page 43).

• Si aucune station n'a été sélectionnée, la diffusion ne démarre pas.

#### Pause et lecture

Appuyez sur la touche [▶||] pour interrompre ou reprendre la lecture.

#### Pouce levé

Appuyez sur la touche [DISP] pendant au moins 1 seconde.

"👆" s'affiche.

#### Pouce baissé

Appuyez sur la touche [SCRL] pendant au moins 1 seconde.

"👇" s'affiche. Saute le morceau en cours.

#### Saut de chanson

Appuyez sur la touche [▶▶].

⚙ Si la limite du nombre de sauts imposée par Pandora est dépassée, le message "No skips remaining" s'affiche.

#### Retirer l'iPhone

Appuyez sur la touche [▶||] pendant au moins 2 secondes.

L'appareil entre dans le mode USB REMOVE ("USB REMOVE" s'affiche), et vous pouvez retirer le périphérique iPhone en toute sécurité.

### Sélection du périphérique USB

L'iPhone risque de ne pas être reconnu lorsque USB HUB est utilisé. Passez au périphérique à connecter.

#### 1. Entrer dans le mode Liste de menu

Appuyez sur la touche [MENU].

#### 2. Tournez la molette [Volume] et appuyez dessus lorsque l'élément souhaité s'affiche. Sélectionnez "Port Up".

Recommencez ces étapes pour passer au périphérique à connecter.



• Pour plus d'informations sur la prise USB HUB, référez-vous à la section <A propos de la plate-forme USB> (page 71).

### Commutation de l'affichage

Appuyez sur la touche [DISP] pour sélectionner le mode d'affichage.

Sélectionne le petit Dessin, grand Dessin ou Horloge.

Exemple d'affichage du mode petit Dessin



① Informations de chanson (référez-vous à la section <Personnalisation de l'affichage> (page 40))

② Durée de lecture et barre de durée de lecture

③ Illustration d'album

④ Indicateur de pouces

### Recherche de station

Vous pouvez sélectionner dans votre liste de stations celle que vous souhaitez écouter.

#### 1 Sélectionner Pandora comme source

#### 2 Entrer dans le mode Liste de menu

Appuyez sur la touche [MENU].

**3** Tournez la molette [Volume] et appuyez dessus lorsque l'élément souhaité s'affiche. Sélectionnez "Stations" > "A-Z" (Les stations s'affichent dans l'ordre alphabétique) ou "By Date" (Les stations s'affichent par ordre de date). Une liste de stations s'affiche.

**4** **Sélectionner une station**  
Tournez la molette [Volume] et appuyez dessus lorsque l'élément souhaité s'affiche.

**5** **Quitter le mode Liste de menu**  
Appuyez sur la touche [MENU] pendant au moins 1 seconde, puis appuyez à nouveau rapidement.

## Enregistrement de signet

Vous pouvez mémoriser dans un signet les informations liées à la chanson que vous êtes en train d'écouter ou sur son artiste.

**1** **Sélectionner Pandora comme source**

**2** **Entrer dans le mode Liste de menu**  
Appuyez sur la touche [MENU].

**3** Tournez la molette [Volume] et appuyez dessus lorsque l'élément souhaité s'affiche. Sélectionnez "Bookmarks" > "Bookmark Song" (pour enregistrer les informations sur la chanson) ou "Bookmark Artist" (pour enregistrer les informations sur l'artiste).

**4** **Quitter le mode Liste de menu**  
Appuyez sur la touche [MENU] pendant au moins 1 seconde, puis appuyez à nouveau rapidement.



• Cet appareil vous permet de mettre des morceaux et/ou des artistes en favoris dans votre compte PANDORA® personnalisé. Ces favoris ne pourront pas être affichés par l'appareil, mais seront disponibles sur votre compte PANDORA®.

## Recherche et enregistrement d'une nouvelle station

Vous pouvez rechercher la station souhaitée en indiquant son caractère. Vous pouvez enregistrer la station affichée comme nouvelle station.

**1** **Sélectionner Pandora comme source**

**2** **Entrer dans le mode Liste de menu**  
Appuyez sur la touche [MENU].

**3** Tournez la molette [Volume] et appuyez dessus lorsque l'élément souhaité s'affiche. Sélectionnez "New Stations".

## 4 Sélectionner le caractère à rechercher

Type d'opération	Opération
Déplacement entre les éléments	Tournez la molette [Volume].
Sélection d'un élément	Appuyez sur la molette [Volume].
Déplacement vers la colonne suivante	Appuyez sur la touche [◀] ou [▶].
Retour à l'élément précédent	Appuyez sur la touche [MENU].

3 caractères maximum peuvent être saisis.

## 5 Déterminer le caractère sélectionné

Tournez la molette [Volume] et appuyez dessus lorsque l'élément souhaité s'affiche.

Sélectionner "DONE".

Lancez la recherche.

## 6 Sélectionner une station

Type d'opération	Opération
Déplacement entre les éléments	Tournez la molette [Volume].
Sélection d'un élément	Appuyez sur la molette [Volume].

## Annulation du mode Liste des menus

Appuyez sur la touche [MENU] pendant au moins 1 seconde, puis appuyez à nouveau rapidement.



• Les caractères utilisables sont les caractères alphabétiques (A à Z), les caractères numériques (0 à 9), et d'autres symboles (" & " " \_ " " ' " " - " " # " " + " " ! " " \$ " " % " ).

## Suppression d'une station

Vous pouvez supprimer les informations attachées à une station enregistrée.

**1** **Sélectionner Pandora comme source**

**2** **Entrer dans le mode Liste de menu**  
Appuyez sur la touche [MENU].

**3** Tournez la molette [Volume] et appuyez dessus lorsque l'élément souhaité s'affiche.

Sélectionnez "Station Delete" > "A-Z" (Les stations s'affichent dans l'ordre alphabétique) ou "By Date" (Les stations s'affichent par ordre de date).

**4** Tournez la molette [Volume] et appuyez dessus lorsque l'élément souhaité s'affiche. Sélectionnez la station que vous souhaitez supprimer.

**5** Tournez la molette [Volume] et appuyez dessus lorsque l'élément souhaité s'affiche.

Sélectionnez "YES".

"Completed" s'affiche.

## Annulation du mode Liste des menus

Appuyez sur la touche [MENU] pendant au moins 1 seconde, puis appuyez à nouveau rapidement.

# Fonctionnement du Périphérique USB/ Zune/ Mémoire interne

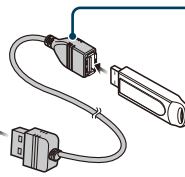
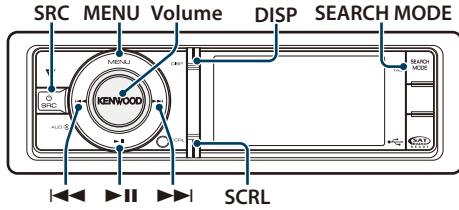

Pour la connexion du périphérique USB, l'utilisation du CA-U1EX (500 mA max. : option) est recommandée.

## Fonctionnement basique

### Lecture du périphérique USB.

#### • Connecter un périphérique USB

Une fois connecté, il est immédiatement détecté et la lecture démarre automatiquement.

#### • Sélectionner une source USB/ Zune/ Mémoire interne

Appuyer de manière répétée sur la touche [SRC] permet également de passer d'une source à l'autre.

Sélectionnez l'affichage "USB", "Zune" ou "Int.Mem.":

➤ SRC - sélectionner mode 2 : Appuyez sur la touche [SRC]. Tournez la molette [Volume] et appuyez dessus lorsque l'élément souhaité s'affiche.

### Passer au dossier suivant (sauf pour le support Music Editor media ou Zune)

Appuyez sur la touche [SEARCH MODE].

### Sélection de morceau

Appuyez sur la touche [◀◀] ou [▶▶].

### Avance ou retour rapide

Maintenez enfoncée la touche [◀◀] ou [▶▶].

### Pause et lecture

Appuyez sur la touche [⏸] pour interrompre ou reprendre la lecture.

### Retirer le périphérique USB

Appuyez sur la touche [⏸] pendant au moins 2 secondes.

L'appareil entre dans le mode USB REMOVE ("USB REMOVE" s'affiche), et vous pouvez retirer le périphérique USB en toute sécurité.

### Sélection du périphérique USB

Le périphérique USB risque de ne pas être reconnu lorsque USB HUB est utilisé. Passez au périphérique à connecter.

1. Entrer dans le mode Liste de menu  
Appuyez sur la touche [MENU].

2. Tournez la molette [Volume] et appuyez dessus lorsque l'élément souhaité s'affiche. Sélectionnez "Port Up".  
Recommencez ces étapes pour passer au périphérique à connecter.

### Recherche d'unité de lecteur multi-cartes

Pour sélectionner le dispositif inséré dans le lecteur multi-cartes.

1. Entrer dans le mode Liste de menu  
Appuyez sur la touche [MENU].
2. Sélectionner une unité  
Tournez la molette [Volume] et appuyez dessus lorsque l'élément souhaité s'affiche. Sélectionnez "Drive Select" > "Drive#".

### Commutation de l'affichage

Appuyez sur la touche [DISP] pour sélectionner le mode d'affichage.

Sélectionne le petit Dessin, grand Dessin, Vidéo ou Horloge.

➤ Le mode Vidéo n'est affiché qu'une fois le frein à main appliqué.

Exemple d'affichage du mode petit Dessin



- ① Informations de chanson (référez-vous à la section <Personnalisation de l'affichage> (page 40))
- ② Durée de lecture et numéro de fichier
- ③ Indicateur de format de fichier
- ④ Illustration d'album
- ⑤ Témoin de mode de lecture (référez-vous à la section <Éléments d'indicateur d'affichage> (page 76))



## À propos de la mémoire interne

Les fichiers audio, fichiers vidéo ou fichier images peuvent être conservés en les copiant à partir d'un périphérique USB.

- Mémoire flash intégrée : 512 Mo

## Recherche de fichier

Sélectionner le fichier que vous voulez écouter dans le périphérique en cours de lecture.

### Périphérique USB/ Source de mémoire interne

Affichage	Éléments
"USB List"/ "Internal Memory List"	Liste du nom du dossier ou du fichier.

### Music Editor media

Affichage	Éléments
"Music"	
"Playlists"	Listes de lecture
"Artists"	Artistes
"Albums"	Albums
"Songs"	Morceaux
"Genres"	Genres

### Zune

Affichage	Éléments
"Music"	
"Genres"	Genres
"Artists"	Artistes
"Albums"	Albums
"Songs"	Morceaux
"Playlists"	Listes de lecture

## 1 Sélectionner une source USB/ Zune/ Mémoire interne

## 2 Entrer dans le mode Liste de menu

Appuyez sur la touche [MENU].

## 3 Tournez la molette [Volume] et appuyez dessus lorsque l'élément souhaité s'affiche.

Sélectionnez "USB List", "Internal Memory List" ou "Music".

## 4 Sélectionner un fichier

Type d'opération	Opération
Déplacement entre les éléments	Tournez la molette [Volume].
Sélection d'un élément	Appuyez sur la molette [Volume].

Défilement de la page vers le haut ou vers le bas	Appuyez sur la touche [DISP] ou [SCRL]. Appuyez sur la touche [DISP] ou [SCRL] pendant au moins 1 seconde pour poursuivre le défilement. Appuyez à nouveau sur la touche pour arrêter le défilement.
Retour à l'élément précédent	Appuyez sur la touche [MENU].
Revenir au menu supérieur	Appuyez sur la touche [MENU] pendant au moins 1 seconde.

☞ Par exemple : Rechercher un 🎵②.

Tournez la molette [Volume] et appuyez dessus lorsque l'élément souhaité s'affiche.

Sélectionnez "USB List" > [1] > [2] > 🎵②

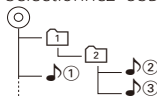

## Annulation du mode Liste des menus

Appuyez sur la touche [MENU] pendant au moins 1 seconde, puis appuyez à nouveau rapidement.



- Lorsque vous recherchez une chanson dans le mode de recherche de fichier, l'appareil mémorise l'emplacement de la chanson en cours de lecture après la recherche. Pour définir un élément de menu différent après avoir recherché une chanson, appuyez sur la touche [MENU] pendant au moins 1 seconde afin de passer au premier niveau.

## Remarques

### • Affichage des fichiers images

La lecture des fichiers audio se poursuit même lorsqu'un fichier image est sélectionné durant la lecture. Appuyer sur la touche [◀◀] ou [▶▶] permet de passer d'un fichier image à un autre.

# Fonctionnement du Périphérique USB/ Zune/ Mémoire interne

Fonctionnement de Zune/ Music Editor media

## Recherche par sauts

Vous pouvez faire défiler vers le haut ou vers le bas en fonction du nombre des éléments de recherche sélectionnés, afin de pouvoir rapidement changer l'emplacement de l'affichage.

### 1 Sélectionnez une source USB ou Zune

### 2 Entrer dans le mode de recherche de fichier

Appuyez sur la touche [MENU].

Tournez la molette [Volume] et appuyez dessus lorsque l'élément souhaité s'affiche.

Sélectionnez "Music" > élément.

### 3 Entrer dans le mode de recherche par sauts

Appuyez sur la touche [SEARCH MODE].

### 4 Rechercher un élément

Type d'opération	Opération
Déplacement entre les éléments	Tournez la molette [Volume].
Sélection d'un élément	Appuyez sur la molette [Volume].
Recherche par sauts	Appuyez sur la touche [DISP] ou [SCRL]. Maintenez enfoncé la touche pendant au moins 3 secondes pour faire défiler les chansons correspondant à 10 % sans distinction du réglage.
Définir le taux de saut effectué	Appuyez sur la touche [◀◀] ou [▶▶].
Retour à l'élément précédent	Appuyez sur la touche [MENU].

Après cette étape, référez-vous à l'étape 4 de la rubrique <Recherche de fichier> (page 17) pour sélectionner une chanson.

## Annulation de la recherche par sauts

Appuyez sur la touche [SEARCH MODE].



- Définissez le taux avec la fonction "Skip Search" dans <Réglage de l'iPod> (page 8).

## Mode Lecture

Vous pouvez sélectionner un mode de lecture, comme par exemple la lecture aléatoire et la lecture répétée.

### 1 Sélectionner une source USB/ Zune/ Mémoire interne

### 2 Entrer dans le mode Lecture dans la liste des menus

KIV-BT901: Appuyez sur la molette [Volume] pendant au moins 1 seconde.

Vous pouvez également le sélectionner à partir de "Play Mode" dans le mode Liste des menus.

KIV-701:

1. Appuyez sur la touche [MENU].

2. Tournez la molette [Volume] et appuyez dessus lorsque l'élément souhaité s'affiche. Sélectionnez "Play Mode".

### 3 Sélectionnez l'élément de réglage.

Tournez la molette [Volume] et appuyez dessus lorsque l'élément souhaité s'affiche.

Affichage	Description
"Play Mode"	
"File Scan"	Lorsqu'elle est réglée sur "ON", cette fonction permet de lire successivement le début des pistes du dossier. On <input checked="" type="checkbox"/> / Off <input type="checkbox"/>
"Folder Random"	Lorsqu'elle est réglée sur "ON", cette fonction permet de lire dans un ordre aléatoire les pistes du dossier. On <input checked="" type="checkbox"/> / Off <input type="checkbox"/>
"All Random"*1	Lorsqu'elle est réglée sur "ON", cette fonction permet de lire tous les morceaux de musique du périphérique USB de manière aléatoire. On <input checked="" type="checkbox"/> / Off <input type="checkbox"/>
"File Repeat"	Lorsqu'elle est réglée sur "ON", cette fonction permet de lire les pistes de manière répétée. On <input checked="" type="checkbox"/> / Off <input type="checkbox"/>
"Folder Repeat"*1	Lorsqu'elle est réglée sur "ON", cette fonction permet de lire les pistes du dossier de manière répétée. On <input checked="" type="checkbox"/> / Off <input type="checkbox"/>

( \_ : Réglage d'usine)

\*1 Non sélectionnable lorsque le support Music Editor ou Zune est utilisé.

### 4 Faire un réglage

Appuyez sur la molette [Volume].

### 5 Quitter le mode Liste de menu

Appuyez sur la touche [MENU] pendant au moins 1 seconde, puis appuyez à nouveau rapidement.

Fonction de la télécommande

## Recherche directe de morceau

Rechercher un morceau en indiquant le numéro du fichier.

### 1 Entrer dans le mode Recherche directe de morceau

Appuyez sur la touche [DIRECT] de la télécommande.

### 2 Entrer le numéro du morceau

Appuyez sur les touches numérotées de la télécommande.

### 3 Rechercher des chansons

Appuyez sur la touche [◀◀] ou [▶▶].

### Annulation de la Recherche directe de morceau

Appuyez sur la touche [DIRECT].



- La fonction de Recherche directe de morceau ne peut pas être utilisée pendant la lecture d'un support sur Zune/ "Music Editor", pendant une lecture aléatoire ou une lecture par balayage.

## Réglage USB

Vous pouvez sélectionner les éléments de réglage USB suivants.

### 1 Sélectionner une source USB

### 2 Entrer dans le mode Liste de menu

Appuyez sur la touche [MENU].

### 3 Tournez la molette [Volume] et appuyez dessus

lorsque l'élément souhaité s'affiche.

Sélectionnez "Settings".

### 4 Sélectionnez l'élément de réglage.

Tournez la molette [Volume] et appuyez dessus lorsque l'élément souhaité s'affiche.

Affichage	Description
"Settings"	
"Skip Search"*1	Définit le taux d'éléments sautés effectué avec <Recherche par sauts> (page 18). "0.5%" / "1%" / "5%" / "10%"
"Device F/W Version"	Afficher la version du micrologiciel de cet appareil.
"Device F/W Update"	Actualise le micrologiciel. Les informations d'actualisation seront publiées à l'adresse URL suivante, si nécessaire. www.kenwood.com/cs/ce/

( \_\_ : Réglage d'usine)

\*1 Sélectionnable lorsque le support Music Editor ou Zune est utilisé.

### 5 Quitter le mode Liste de menu

Appuyez sur la touche [MENU] pendant au moins 1 seconde, puis appuyez à nouveau rapidement.



- Le paramétrage de "Skip Search" dans <Réglage de l'iPod> (page 8) et celui de <Réglage USB> (page 19) sont toujours les mêmes. Une modification du réglage de l'un se reflète sur l'autre.

# Fonctionnement du Périphérique USB/ Zune/ Mémoire interne

Fonctionnement de la source USB

## Copie à partir d'un périphérique USB

Copier des fichiers et des dossiers à partir du périphérique USB vers la mémoire interne.

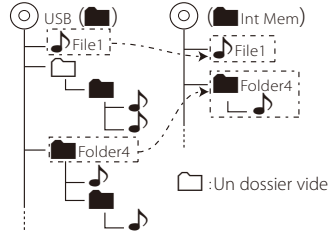

### 1 Sélectionner une source USB

Appuyer de manière répétée sur la touche [SRC] permet également de passer d'une source à l'autre.

Sélectionnez l'affichage "USB".

➤ SRC - sélectionner mode 2 : Appuyez sur la touche [SRC]. Tournez la molette [Volume] et appuyez dessus lorsque l'élément souhaité s'affiche.

### 2 Entrer dans le mode Liste de menu

Appuyez sur la touche [MENU].

### 3 Entrer en mode copie

Tournez la molette [Volume] et appuyez dessus lorsque l'élément souhaité s'affiche.

Sélectionnez "Copy from USB".

### 4 Sélectionner un fichier ou un dossier à copier

Type d'opération	Opération
Déplacement entre les éléments	Tournez la molette [Volume].
Sélection d'un élément	Appuyez sur la molette [Volume].
Recherche ultra rapide	Appuyez sur la touche [DISP] ou [SCRL].
Retour à l'élément précédent	Appuyez sur la touche [MENU].
Revenir au menu supérieur	Appuyez sur la touche [MENU] pendant au moins 1 seconde, puis appuyez à nouveau rapidement.

### 5 Déterminer le fichier ou dossier sélectionné

Appuyez sur la molette [Volume] pendant au moins 3 secondes.

### 6 Commencer la copie

Tournez la molette [Volume] et appuyez dessus lorsque l'élément souhaité s'affiche.

Sélectionnez "OK".

"Completed" s'affiche lorsque la copie est terminée.

### Annulation de la copie

1. Appuyez sur la molette [Volume].
2. Tournez la molette [Volume] et appuyez dessus lorsque l'élément souhaité s'affiche. Sélectionnez "YES".

### 7 Quitter le mode copie

Tournez la molette [Volume] et appuyez dessus lorsque l'élément souhaité s'affiche.

Sélectionnez "EXIT".

Retournez à l'étape 3 si "NEXT" est sélectionné.



- Si un dossier est sélectionné, les fichiers du dossier sont copiés. Les sous-dossiers ne sont pas copiés.
- Si un fichier ou un dossier porte le même nom, un message s'affiche. Si vous sélectionnez "OK", un numéro est ajouté sous la forme "Name\_001".
- Si l'espace n'est pas suffisant pour les fichiers ou dossiers sélectionnés, "MEMORY OVER" s'affiche. Réduisez le nombre de fichiers à copier, ou supprimez les fichiers non nécessaire du périphérique USB.
- Si la copie est annulée ou si l'espace est insuffisant lors de la copie, les fichiers copiés seront conservés jusqu'à ce point.
- L'espace affiché est une évaluation approximative. Sa taille réelle peut être supérieure ou inférieure.
- Les fichiers audio avec DRM peuvent être copiés, mais ne peuvent pas être lus.
- En fonction du lecteur audio numérique, la copie de fichiers peut être impossible.
- Lorsque les fichiers sont copiés à partir du support Music Editor, les fichiers audio copiés sont lus comme un fichier audio normal. Il n'est pas possible de sélectionner des morceaux au moyen de la fonction du support Music Editor.
- Les fichiers pourraient être perdus si le moteur démarre durant la copie.
- Copie lorsque le moteur fonctionne.
- Le fichier de la mémoire interne ne peut pas être copié sur un autre support.
- Si un appel est reçu sur le téléphone mains libres pendant la copie de fichiers depuis le périphérique USB, la copie s'arrête.
- Seules les commandes suivantes peuvent être utilisées pendant la copie, ou pendant la suppression :
  - Volume
  - Atténuateur
  - Mise hors tension

### Lorsque la copie est interrompue

Si l'ACC est éteint pendant la copie, un écran de confirmation pour poursuivre la copie apparaîtra la prochaine fois que l'ACC est allumé (reprenre le fonctionnement).

- 1 Lorsque "Continue USB Copy?" s'affiche.
- 2 Démarrez le moteur puis sélectionnez "YES".
- 3 Appuyez sur la molette [Volume].  
La copie reprend.

Fonctionnement de la source de mémoire interne

## Suppression des fichiers en mémoire

Supprimer les fichiers en mémoire.

Affichage	Éléments
"Settings"	
"Internal Memory Delete"	Supprime un dossier ou un fichier.
"Internal Memory Format"	Effectue un formatage afin de supprimer tous les fichiers conservés dans la mémoire interne.

### Format de mémoire interne

- 1 Sélectionner une source de mémoire interne  
Appuyer de manière répétée sur la touche [SRC] permet également de passer d'une source à l'autre.

Sélectionnez l'affichage " Int.Mem.":

➤ SRC - sélectionner mode 2 : Appuyez sur la touche [SRC]. Tournez la molette [Volume] et appuyez dessus lorsque l'élément souhaité s'affiche.

- 2 Entrer dans le mode Liste de menu  
Appuyez sur la touche [MENU].
- 3 Entrer en mode Formatage de mémoire interne  
Tournez la molette [Volume] et appuyez dessus lorsque l'élément souhaité s'affiche.  
Sélectionnez "Settings" > "Internal Memory Format".
- 4 Tournez la molette [Volume] et appuyez dessus lorsque l'élément souhaité s'affiche.  
Sélectionnez "YES".  
"Completed" s'affiche lorsque la copie est terminée.

- 5 Quitter le mode Liste de menu  
Appuyez sur la touche [MENU] pendant au moins 1 seconde, puis appuyez à nouveau rapidement.

### Supprimer un fichier ou un dossier

- 1 Sélectionner une source de mémoire interne
- 2 Entrer dans le mode Liste de menu  
Appuyez sur la touche [MENU].
- 3 Entrer en mode de suppression  
Tournez la molette [Volume] et appuyez dessus lorsque l'élément souhaité s'affiche.  
Sélectionnez "Settings" > "Internal Memory Delete".
- 4 Sélectionner un fichier ou un dossier à supprimer

Type d'opération	Opération
Déplacement entre les éléments	Tournez la molette [Volume].
Sélection d'un élément	Appuyez sur la molette [Volume].
Recherche ultra rapide	Appuyez sur la touche [DISP] ou [SCRL].
Retour à l'élément précédent	Appuyez sur la touche [MENU].
Revenir au menu supérieur	Appuyez sur la touche [MENU] pendant au moins 1 seconde, puis appuyez à nouveau rapidement.

- 5 Déterminer le fichier ou dossier sélectionné  
Appuyez sur la molette [Volume] pendant au moins 3 secondes.
- 6 Commencer la suppression  
Tournez la molette [Volume] et appuyez dessus lorsque l'élément souhaité s'affiche.  
Sélectionnez "OK".  
"Completed" s'affiche lorsque la copie est terminée.  
➤ Annulation de la suppression
  1. Appuyez sur la molette [Volume].
  2. Tournez la molette [Volume] et appuyez dessus lorsque l'élément souhaité s'affiche.  
Sélectionnez "YES".
- 7 Quitter le mode Suppression  
Tournez la molette [Volume] et appuyez dessus lorsque l'élément souhaité s'affiche.  
Sélectionnez "EXIT".  
Retournez à l'étape 4 si "NEXT" est sélectionné.

# Fonctionnement du Périphérique USB/ Zune/ Mémoire interne

Fonctionnement d'une source USB ou de mémoire interne

## Affichage de fichier image

Vous pouvez sélectionner et consulter un fichier image dans le périphérique.

### 1 Sélectionner une source USB/ Mémoire interne

### 2 Sélectionner un fichier image

Consultez la section <Recherche de fichier> (page 17) puis sélectionnez un fichier image à afficher.

1. Appuyez sur la touche [MENU].
2. Tournez la molette [Volume] et appuyez dessus lorsque l'élément souhaité s'affiche. Sélectionnez "USB List" ou "Internal Memory List" > dossier > fichier image.

### Pour sélectionner un fichier

Appuyez sur la touche [◀◀] ou [▶▶].

### Diaporama

### 1 Entrer dans le mode Liste de menu

Appuyez sur la touche [MENU].

⚡ Si la première hiérarchie s'affiche à cette étape, ignorez l'étape 2 et passez à l'étape 3.

### 2 Appuyez et maintenez enfoncé la touche [MENU] pendant au moins 1 seconde pour passer au premier niveau.

### 3 Sélectionner le diaporama

Tournez la molette [Volume] et appuyez dessus lorsque l'élément souhaité s'affiche. Sélectionnez "Slide" > "START" ou "STOP".

### 4 Quitter le mode Liste de menu

Appuyez sur la touche [MENU] pendant au moins 1 seconde, puis appuyez à nouveau rapidement.

### Annulation du fichier image

Appuyez sur la touche [DISP].



- La lecture du fichier audio se poursuit même lorsqu'un fichier image est sélectionné durant la lecture ; annulez l'affichage de votre fichier image pour utiliser les fichiers audio.
- Si la lecture de fichiers audio est démarrée pendant la lecture d'un fichier vidéo, la lecture de la vidéo s'arrête.
- Le Diaporama n'est affiché qu'une fois le frein à main appliqué.

Fonctionnement d'une source USB ou de mémoire interne

## Téléchargement de papier peint

Les images téléchargées peuvent être utilisées pour l'affichage de cet appareil.

### 1 Connecter le périphérique USB

Connectez le périphérique USB contenant les fichiers à télécharger sur cet appareil.

⚡ Un fichier image peut être téléchargé à partir d'une mémoire interne.

### 2 Sélectionner les fichiers à télécharger

Consultez la section <Recherche de fichier> (page 17) puis sélectionnez le fichier image à télécharger.

1. Appuyez sur la touche [MENU].
2. Tournez la molette [Volume] et appuyez dessus lorsque l'élément souhaité s'affiche. Sélectionnez "USB List" ou "Internal Memory List" > dossier > fichier image.

### 3 Entrer dans le mode Liste de menu

Appuyez sur la touche [MENU].

⚡ Si la première hiérarchie s'affiche à cette étape, ignorez l'étape 4 et passez à l'étape 5.

### 4 Appuyez et maintenez enfoncé la touche [MENU] pendant au moins 1 seconde pour passer au premier niveau.

### 5 Commencer le téléchargement

Tournez la molette [Volume] et appuyez dessus lorsque l'élément souhaité s'affiche. Sélectionnez "Save as Wallpaper".

Lorsque le téléchargement est terminé, "Completed" s'affiche.

### 6 Quitter le mode Liste de menu

Appuyez sur la touche [MENU] pendant au moins 1 seconde, puis appuyez à nouveau rapidement.

### Appliquer l'image téléchargée comme papier peint

Appuyez sur la touche [DISP] pour sélectionner le mode petit Dessin.

Définissez "Graphic Select" dans <Personnalisation de l'affichage> (page 40).



- Un papier peint (fichier image) ne peut pas être téléchargé durant le diaporama. Annulez le diaporama, puis téléchargez un papier peint.
- Lorsqu'un nouveau papier peint est téléchargé, il écrasera le papier peint actuellement téléchargé. Il est impossible de supprimer les images téléchargées.



# Commande de changeur de disques (optionnel)

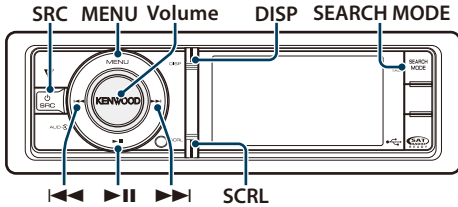

## Fonctionnement basique

### Sélectionner la source du changeur de disque

Appuyer de manière répétée sur la touche [SRC] permet également de passer d'une source à l'autre.

Sélectionnez l'affichage "CD CH".

➤ SRC - sélectionner mode 2 : Appuyez sur la touche [SRC]. Tournez la molette [Volume] et appuyez dessus lorsque l'élément souhaité s'affiche.

### Déplacement vers le disque suivant

Appuyez sur la touche [SEARCH MODE].

### Sélection de morceau

Appuyez sur la touche [◀◀] ou [▶▶].

### Avance ou retour rapide

Maintenez enfoncée la touche [◀◀] ou [▶▶].

### Pause et lecture

Appuyez sur la touche [▶||] pour interrompre ou reprendre la lecture.

### Commutation de l'affichage

Appuyez sur la touche [DISP] pour sélectionner le mode d'affichage.

Sélectionne les informations ou l'horloge.

Exemple d'affichage de mode d'affichage d'informations



- ① Informations de chanson (référez-vous à la section <Personnalisation de l'affichage> (page 40))
- ② Durée de lecture et numéro de piste
- ③ Témoin de mode de lecture (référez-vous à la section <Éléments d'indicateur d'affichage> (page 76))

## Mode Lecture

Vous pouvez sélectionner un mode de lecture, comme par exemple la lecture aléatoire et la lecture répétée.

### 1 Sélectionner la source du changeur de disque

### 2 Entrer dans le mode Lecture dans la liste des menus

KIV-BT901: Appuyez sur la molette [Volume] pendant au moins 1 seconde.

KIV-701:

1. Appuyez sur la touche [MENU].
2. Tournez la molette [Volume] et appuyez dessus lorsque l'élément souhaité s'affiche. Sélectionnez "Play Mode".

### 3 Sélectionner l'élément de réglage

Tournez la molette [Volume] et appuyez dessus lorsque l'élément souhaité s'affiche.

Affichage	Description
"Play Mode"	
"Track Scan"	Lorsqu'elle est réglée sur "ON", cette fonction permet de lire successivement le début des pistes du disque. On "☑"/ Off "☐"
"Disc Random"	Lorsqu'elle est réglée sur "ON", cette fonction permet de lire dans un ordre aléatoire les pistes du disque. On "☑"/ Off "☐"
"Magazine Random"	Lorsqu'elle est réglée sur "ON", cette fonction permet de lire dans un ordre aléatoire les pistes du changeur de disque. On "☑"/ Off "☐"
"Track Repeat"	Lorsqu'elle est réglée sur "ON", cette fonction permet de lire les pistes de manière répétée. On "☑"/ Off "☐"
"Disc Repeat"	Lorsqu'elle est réglée sur "ON", cette fonction permet de lire les pistes du disque de manière répétée. On "☑"/ Off "☐"

( \_ : Réglage d'usine)

### 4 Faire un réglage

Appuyez sur la molette [Volume].

### 5 Quitter le mode Liste de menu

Appuyez sur la touche [MENU] pendant au moins 1 seconde, puis appuyez à nouveau rapidement.



*Fonction de la télécommande*

## **Recherche directe de morceau**

---

Permet de chercher un morceau en saisissant son numéro de piste.

### **1 Entrer dans le mode Recherche directe de morceau**

Appuyez sur la touche [DIRECT] de la télécommande.

### **2 Entrer le numéro du morceau**

Appuyez sur les touches numérotées de la télécommande.

### **3 Rechercher des chansons**

Appuyez sur la touche [◀◀] ou [▶▶].

### **Annulation de la Recherche directe de morceau**

Appuyez sur la touche [DIRECT].



- La fonction de recherche directe de morceau ne peut pas être effectuée pendant une lecture aléatoire ou de balayage.

*Fonction du changeur de disques avec télécommande*

## **Recherche directe de disque**

---

Permet de chercher le disque en saisissant le numéro du disque.

### **1 Entrer dans le mode de recherche directe de disque**

Appuyez sur la touche [DIRECT] de la télécommande.

### **2 Entrer le numéro de disque**

Appuyez sur les touches numérotées de la télécommande.

### **3 Recherche d'un disque**

Appuyez sur la touche [FM+] ou [AM-].

### **Annulation d'une recherche directe de disque**

Appuyez sur la touche [DIRECT].



- La fonction de recherche directe de disque ne peut pas être effectuée pendant une lecture aléatoire ou de balayage.
- Entrez "0" pour sélectionner le disque 10.

# Fonctionnement du tuner

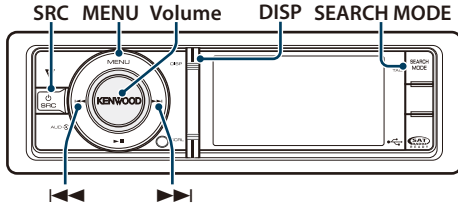

## Fonctionnement basique

### Sélection de la source Tuner

Appuyer de manière répétée sur la touche [SRC] permet également de passer d'une source à l'autre.

Sélectionnez l'affichage "TUNER".

➤ SRC - sélectionner mode 2 : Appuyez sur la touche [SRC]. Tournez la molette [Volume] et appuyez dessus lorsque l'élément souhaité s'affiche.

### Sélection de la bande de réception

1. Entrer en mode Liste des menus  
Appuyez sur la touche [MENU].
2. Tournez la molette [Volume] et appuyez dessus lorsque l'élément souhaité s'affiche.  
Sélectionnez "FM" ou "AM".

### Sélection de la station de réception

Appuyez sur la touche [◀◀] ou [▶▶].

➤ Les détails concernant la sélection des stations durant l'utilisation sont réglés dans la section "Seek Mode" de [<Réglage du syntoniseur>](#) (page 26).

### Commutation de l'affichage

Appuyez sur la touche [DISP] pour sélectionner le mode d'affichage.

Sélectionne les informations ou l'horloge.

Exemple d'affichage de mode d'affichage d'informations



- ① Informations de station (référez-vous à la section [<Personnalisation de l'affichage>](#) (page 40))
- ② Indicateur d'état (référez-vous à la section [<Éléments d'indicateur d'affichage>](#) (page 76))

## Réglage du syntoniseur

Vous pouvez sélectionner les éléments suivants pour paramétrer le syntoniseur.

- 1 Sélectionner la source de Tuner
- 2 Entrer dans le mode Liste de menu  
Appuyez sur la touche [MENU].
- 3 Tournez la molette [Volume] et appuyez dessus lorsque l'élément souhaité s'affiche.  
Sélectionnez "Settings".
- 4 Sélectionner l'élément de réglage à ajuster  
Tournez la molette [Volume] et appuyez dessus lorsque l'élément souhaité s'affiche.

Affichage	Description
"Settings"	
"Seek Mode"	Sélectionne le mode de syntonisation de la radio. "Auto1": Recherche automatique d'une station. "Auto2": Recherche dans l'ordre des stations présentes dans la mémoire de préréglage. "Manual": Commande normale manuelle de la syntonisation.
"Auto Memory"	Mémorise automatiquement 18 (FM) ou 6 (AM) stations dont le niveau de réception est bon. "YES" / "NO"
"TI"	Capte automatiquement le bulletin d'informations routières lorsque celui-ci commence. "ON" / "OFF"
"TAG Memory"	Affiche l'utilisation de la mémoire des balises du récepteur de station RDS (Radio Data System). Il est possible d'enregistrer jusqu'à 50 balises dans cet appareil. "##/50"
"Tagging"	Active / désactive la fonction de mémoire des balises du récepteur de station RDS. "ON" / "OFF"
"Forced MONO"	Réduit les parasites lorsqu'une émission stéréo est captée en mode monaural. "ON" / "OFF"

( \_ : Réglage d'usine)

### 5 Faire un réglage

Tournez la molette [Volume] pour sélectionner une valeur de réglage, puis appuyez sur la molette [Volume].

### 6 Quitter le mode Liste de menu

Appuyez sur la touche [MENU] pendant au moins 1 seconde, puis appuyez à nouveau rapidement.

### Remarques

- "Forced MONO"

Lorsqu'il est activé, les champs électriques puissants

(provenant par exemple de lignes électriques) peuvent causer une qualité sonore instable. Dans ce type de situation, désactivez-le.

• **“TI” (Informations routières)**

Cela active ou désactive la fonction Informations routières. Lorsque la fonction est définie sur ON (activée), l'indicateur “TI” est allumé.

Si le bulletin d'informations routières démarre lorsque la fonction est activée, “Traffic INFO” s'affiche et les informations routières sont reçues.

Si le volume est ajusté pendant la réception des informations trafic, le volume ajusté est automatiquement mémorisé. Le volume mémorisé est appliqué à la prochaine activation de la fonction d'informations trafic.

## **Mémoire de préreglage des stations**

Vous pouvez mettre une station en mémoire.

**1 Sélectionner la bande radio et syntonisation que vous souhaitez enregistrer dans la mémoire préreglée**

**2 Entrer dans le mode Liste de menu**  
Appuyez sur la touche [MENU].

**3 Entrer en mode de préreglage en mémoire**  
Tournez la molette [Volume] et appuyez dessus lorsque l'élément souhaité s'affiche.  
Sélectionner “List & Memory”.

**4 Sélectionner le numéro à mettre en mémoire**  
Tournez la molette [Volume] puis appuyez dessus pendant au moins 2 secondes lorsque l'élément souhaité s'affiche.  
Sélectionnez un numéro préreglé.

Affichage	Description
“List & Memory”	
“-1”	Numéro préreglé 1. (FM/ AM/ Mixed)
“-2”	Numéro préreglé 2. (FM/ AM/ Mixed)
⋮	
“-6”	Numéro préreglé 6. (FM/ AM/ Mixed)
⋮	
“-18”	Numéro préreglé 18. (FM).



- Vous pouvez enregistrer jusqu'à 18 stations FM et 6 stations AM. Choisissez “Mixed” pour l'option “Tuner Preset Type” afin de pouvoir enregistrer jusqu'à six stations FM, AM ou reçues par un autre syntoniseur de radio par satellite, quelle que soit la source sélectionnée. Voir l'option “Tuner Preset Type” décrite à la section <Réglage initial> (page 43).

## **Entrée en mémoire automatique**

Vous pouvez mettre automatiquement en mémoire les stations dont la réception est bonne.

**1 Sélectionnez la bande radio que vous souhaitez enregistrer dans la mémoire préreglée**

**2 Entrer dans le mode Liste de menu**  
Appuyez sur la touche [MENU].

**3 Entrer dans le mode Entrée de mémoire automatique**

Tournez la molette [Volume] et appuyez dessus lorsque l'élément souhaité s'affiche.  
Sélectionnez “Settings” > “Auto Memory”.

**4 Ouvrez l'Entrée de mémoire automatique**  
Tournez la molette [Volume] et appuyez dessus lorsque l'élément souhaité s'affiche.  
Sélectionnez “YES”.

Lorsque 18 stations (FM) ou 6 stations (AM) pouvant être reçues sont mémorisées, la mise en mémoire automatique se ferme.



- Cette option est possible quand le choix “Type Normal” est sélectionné pour la fonction “Tuner Preset Type” décrite à la section <Réglage initial> (page 43).

## **Syntonisation préreglée**

Vous pouvez rappeler les stations mises en mémoire.

**1 Sélectionner la bande radio**

**2 Sélectionner une station souhaitée dans la mémoire**  
Tournez la molette [Volume] et appuyez dessus lorsque l'élément souhaité s'affiche.  
Sélectionnez “List & Memory” > Numéro préreglé.

# Fonctionnement du tuner

## Fonction de la télécommande

### Syntonisation à accès direct

Permet de syntoniser une station donnée en saisissant sa fréquence.

#### 1 Sélectionner la bande radio

#### 2 Entrer en mode de syntonisation à accès direct

Appuyez sur la touche [DIRECT] de la télécommande.

"- - - -" s'affiche.

#### 3 Saisir la fréquence

Appuyez sur les touches numérotées de la télécommande.

Exemple :

Fréquence souhaitée	Appuyez sur la touche
92,1 MHz (FM)	[9], [2], [1]
810 kHz (AM)	[8], [1], [0]

#### 4 Syntoniser la fréquence saisie

Appuyez sur la touche [◀◀] ou [▶▶].

### Annulation de la syntonisation à accès direct

Appuyez sur la touche [DIRECT] de la télécommande.

## Balisateur iTunes

Un balisateur iTunes compatible avec le récepteur RDS vous permet de repérer votre musique. Lorsque vous entendez un morceau qui vous plaît sur votre station RDS locale, il vous suffit d'appuyer sur la touche [SEARCH MODE]. Les données du morceau seront enregistrées sur cet appareil. Les morceaux enregistrés apparaîtront dans une liste de lecture appelée "Tagged" dans iTunes la prochaine fois que vous synchroniserez l'iPod avec votre ordinateur. Il vous suffira alors de cliquer pour acheter et télécharger facilement le morceau que vous avez repéré dans le magasin de musique d'Apple, iTunes Store.

#### 1 Entrer en mode de balisateur iTunes

Appuyez sur la touche [SEARCH MODE].

"TAG" s'affichera lorsque les informations du morceau peuvent être enregistrées.



- Lorsque vous utilisez cette fonction, veillez à activer le balisateur ("Tagging") dans le <Réglage du syntoniseur> (page 26).
- Vous pouvez enregistrer jusqu'à 50 balises (données relatives aux morceaux) dans cet appareil. Lorsque l'iPod est connecté, les informations des balises enregistrées dans cet appareil sont transférées vers l'iPod connecté.
- Vous pouvez vérifier l'espace mémoire utilisé en sélectionnant "TAG Memory" dans le <Réglage du syntoniseur> (page 26).

## PTY (Type de programme)

Sélection du type de programme ci-dessous et recherche d'une station.

Type de programme	Affichage	Type de programme	Affichage
Discours	"Speech"	Musique nostalgique	"Nostalga"
Musique	"Music"	Jazz	"Jazz"
Informations	"News"	Musique classique	"Classid"
Information	"Inform"	R & B	"R & B"
Sport	"Sports"	R & B douce	"Soft R&B"
Conversation	"Talk"	Rock	"Rock"
Rock	"Rock"	Langue	"Language"
Rock classique	"Cls Rock"	Musique religieuse	"Rel Musc"
Hits adultes	"Adlt Hit"	Discours religieux	"Rel Talk"
Soft Rock	"Soft Rck"	Personnalités	"Persnlty"
Top 40	"Top 40"	Public	"Public"
Musique Country	"Country"	Université	"College"
Musique Rétro	"Oldies"	Météo	"Weather"
Musique douce	"Soft"		

- Discours et Musique incluent les types de programmes ci-dessous.  
Discours : Éléments en blanc.  
Musique : Éléments en gris.

### 1 Entrer dans le mode Liste de menu

Appuyez sur la touche [MENU].

### 2 Sélectionner la bande FM

Tournez la molette [Volume] et appuyez dessus lorsque l'élément souhaité s'affiche. Sélectionnez "FM".

### 3 Entrer dans le mode Liste de menu

Appuyez sur la touche [MENU].

### 4 Entrer en mode PTY

Tournez la molette [Volume] et appuyez dessus lorsque l'élément souhaité s'affiche. Sélectionnez "PTY Search".

### 5 Sélectionner le type de programme

Tournez la molette [Volume].

### 6 Rechercher la station du type de programme sélectionné

Appuyez sur la touche [◀◀] ou [▶▶].

### 7 Quitter le mode PTY

Appuyez sur la touche [MENU] pendant au moins 1 seconde, puis appuyez à nouveau rapidement.



- Cette fonction ne peut pas être utilisée pendant un bulletin d'informations routières ou une réception AM.
- Lorsque le type de programme sélectionné n'est pas trouvé, "No PTY" s'affiche. Sélectionnez un autre type de programme.
- La fonction prend fin automatiquement si vous ne l'utilisez pas dans un délai de 30 secondes.

## Préréglage du type de programme

Vous pouvez mettre le type de programme dans la mémoire des touches préréglées et le rappeler rapidement.

### Préréglage du type de programme

#### 1 Sélectionner le type de programme à préréglé

Reportez-vous à la section <PTY (Type de programme)> (page 29).

#### 2 Entrer en mode de préréglage du type de programme

Appuyez sur la touche [SEARCH MODE].

#### 3 Sélectionner le numéro à mettre en mémoire

Tournez la molette [Volume] puis appuyez dessus pendant au moins 2 secondes lorsque l'élément souhaité s'affiche. Sélectionnez le numéro préréglé.

### Rappel du type de programme préréglé

#### 1 Entrer en mode PTY

Reportez-vous à la section <PTY (Type de programme)> (page 29).

#### 2 Entrer en mode de préréglage du type de programme

Appuyez sur la touche [SEARCH MODE].

#### 3 Sélectionner un Type de programme dans la mémoire

Tournez la molette [Volume] et appuyez dessus lorsque l'élément souhaité s'affiche. Sélectionnez le numéro préréglé.

# Caméra de recul (Optionnelle)

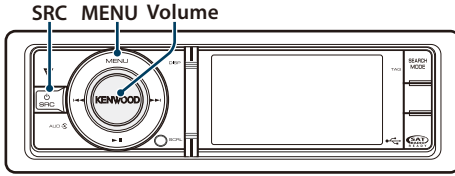

- Pour utiliser la caméra de recul, il est nécessaire qu'un câble de capteur de marche arrière soit raccordé. Reportez-vous à la section [<Connexion des câbles aux bornes>](#) (page 80).

## Démarrage

### 1 Sélectionner le mode de Veille

Appuyez de manière répétée sur la touche [SRC] permet également de passer d'une source à l'autre.

Sélectionnez l'affichage "STANDBY".

➤ SRC - sélectionner mode 2 : Appuyez sur la touche [SRC]. Tournez la molette [Volume] et appuyez dessus lorsque l'élément souhaité s'affiche.

### 2 Entrer dans le mode Liste de menu

Appuyez sur la touche [MENU].

### 3 Entrer dans le mode de réglage de la caméra de recul

Tournez la molette [Volume] et appuyez dessus lorsque l'élément souhaité s'affiche.

Sélectionnez "Initial Settings" > "R-CAM Interruption".

### 4 Faire un réglage

Tournez la molette [Volume] pour sélectionner une valeur de réglage, puis appuyez sur la molette [Volume].

Affichage	Description
"Initial Settings"	
"R-CAM Interruption"	Définit une méthode pour commuter vers l'affichage vidéo de la caméra de recul. "ON": Commute vers l'affichage vidéo de la caméra de recul lors du passage du levier de vitesse en marche arrière. "OFF": La caméra de recul n'est pas utilisée.
"R-CAM Mirror"	Vous pouvez inverser les côtés droit et gauche de l'affichage vidéo de la caméra de recul. Réglez sur "ON" et la vue arrière s'affichera à l'écran comme dans un miroir. "ON" / "OFF"

( \_\_ : Réglage d'usine)

### 5 Quitter le mode Liste de menu

Appuyez sur la touche [MENU] pendant au moins 1 seconde, puis appuyez à nouveau rapidement.

## Caméra de recul

Passer le levier de vitesse en marche arrière.

L'image de la caméra de recul s'affiche.

### Effacement de l'image de la caméra de recul

Appuyez sur une touche différente de [Volume].



- Lors d'une conversation au téléphone mains libres, l'image de la caméra de recul ne s'affiche pas.
- Pour afficher l'image de la caméra de recul une fois la conversation terminée, passez à nouveau la marche arrière.

## Fonctionnement audio Bluetooth

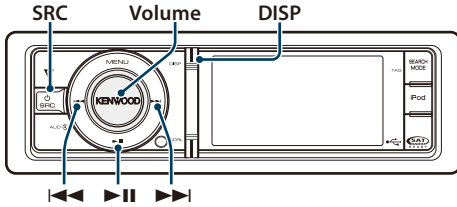

### Connexion d'un appareil Bluetooth

Pour pouvoir utiliser l'appareil Bluetooth, vous devez d'abord le connecter à cet appareil.

#### Association (enregistrement à partir des appareils Bluetooth)

Pour que votre appareil Bluetooth (lecteur audio) soit compatible avec cet appareil, vous devez l'enregistrer (association).

##### 1 Allumez cet appareil

Appuyez sur la touche [SRC].

##### 2 Lancez l'enregistrement de cet appareil en utilisant l'appareil Bluetooth

En utilisant l'appareil Bluetooth, enregistrez le lecteur audio (association). Sélectionnez "KCA-BT300" / "KCA-BT200" dans la liste des appareils connectés.

##### 3 Saisir un code PIN

Saisissez le code PIN ("0000") dans l'appareil Bluetooth.

Vérifiez que l'enregistrement est terminé sur l'appareil Bluetooth.

Le code PIN par défaut est "0000". Vous pouvez changer ce code. Veuillez consulter la section <Enregistrement du code PIN> (page 57).

##### 4 En utilisant l'appareil Bluetooth, lancez les connexions mains libres.



- Si l'association ne fonctionne pas, essayez la procédure suivante :
  - Le code PIN est réglé sur "0000". Référez-vous à la section <Enregistrement du code PIN> (page 57).
  - Éteignez puis rallumez cet appareil. Essayez à nouveau l'opération d'association.
  - Si d'autres lecteurs audio ont été enregistrés, supprimez-les. Essayez à nouveau l'opération d'association. Référez-vous à la section <Suppression d'un appareil Bluetooth enregistré> (page 58).
- Lors de l'enregistrement de cet appareil, référez-vous à la section <Enregistrement d'un appareil Bluetooth (association)> (page 56).

- Pour plus d'informations sur le lecteur audio Bluetooth qui peut être connecté, référez-vous à la section <À propos du lecteur audio Bluetooth> dans le Manuel d'Instructions de l'appareil Bluetooth.

### Fonctionnement basique

#### Sélection de la source audio Bluetooth

Appuyer de manière répétée sur la touche [SRC] permet également de passer d'une source à l'autre.

Sélectionnez l'affichage "BT AUD EXT".

➤ SRC - sélectionner mode 2 : Appuyez sur la touche [SRC]. Tournez la molette [Volume] et appuyez dessus lorsque l'élément souhaité s'affiche.

#### Pause et lecture

Appuyez sur la touche [▶II].

#### Recherche de morceau

Appuyez sur la touche [◀◀] ou [▶▶].

#### Commutation de l'affichage

Appuyez sur la touche [DISP] pour sélectionner le mode d'affichage.

Sélectionne les informations ou l'horloge.

Exemple d'affichage de mode d'affichage d'informations



① Informations de chanson\*1

(Uniquement avec le KCA-BT300 (accessoire optionnel) connecté).



- \*1 Si le lecteur audio Bluetooth comprend le profil AVRCP1.3, ces éléments peuvent être affichés.
- L'ensemble ou une partie des opérations ci-dessus ne pourra pas être effectué si le lecteur audio Bluetooth n'est pas préparé pour la télécommande.
- Le passage d'une source audio Bluetooth à une autre ne démarre ni n'arrête pas automatiquement la lecture. Effectuez l'opération de démarrage ou d'arrêt de la lecture.
- Certains lecteurs audio ne peuvent pas être contrôlés à distance ni reconnectés après une déconnexion Bluetooth. Utilisez l'appareil principal du lecteur audio pour connecter l'appareil Bluetooth.

## Fonctionnement de la téléphonie mains libres

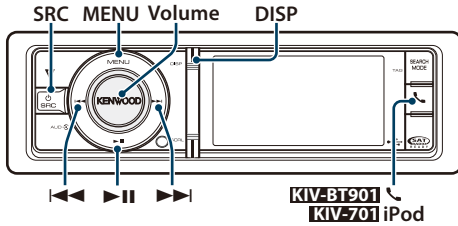

### Démarrage

Avant de pouvoir utiliser le téléphone mobile, vous devez établir la connexion entre lui et l'appareil.



- Pour en savoir plus sur le téléphone portable Bluetooth et la fonction mains libres, reportez-vous à la section [«À propos du téléphone portable»](#) (page 72).

### KIV-BT901

#### 1 Passer en mode d'association facile

Appuyez sur la touche [ ] pendant au moins 1 seconde.

#### 2 "Searching" est affiché.

Recherchez l'appareil Bluetooth.

Lorsque la recherche est terminée, "Finished" s'affiche.

#### 3 Sélectionner le nom d'un téléphone mobile

Tournez la molette [Volume] et appuyez dessus lorsque l'élément souhaité s'affiche.

#### 4 Saisir le code PIN

1. Tournez la molette [Volume] et appuyez dessus lorsque l'élément souhaité s'affiche. Sélectionnez le chiffre.

2. Tournez la molette [Volume] pour sélectionner les numéros, puis appuyez sur la molette [Volume].

#### 5 Transmettre le code PIN

Appuyez sur la molette [Volume] pendant au moins 1 seconde.

Si "Pairing Success" s'affiche, l'enregistrement est terminé.

Quand "Confirm Phone" est affiché, confirmez que la connexion est établie en utilisant le téléphone mobile.

#### 6 Le récepteur est connecté au téléphone mobile, avec le message "HF Connect" affiché, et quitte le mode d'association facile.



- Pour plus de détails, voir [«Fonction d'association facile»](#) (page 54).

### KIV-701

Pour cela, suivez les 3 étapes suivantes.

#### Étape 1. Association (enregistrement à partir des appareils Bluetooth)

Pour que votre appareil Bluetooth (téléphone portable) soit compatible avec cet appareil, vous devez l'enregistrer (association).

##### 1 Allumez cet appareil

Appuyez sur la touche [SRC].

##### 2 Lancez l'enregistrement de cet appareil en utilisant l'appareil Bluetooth

En utilisant l'appareil Bluetooth, enregistrez les appareils mains libres (association). Sélectionnez "KCA-BT300"/"KCA-BT200" dans la liste des appareils connectés.

##### 3 Saisir un code PIN

Saisissez le code PIN ("0000") dans l'appareil Bluetooth.

Vérifiez que l'enregistrement est terminé sur l'appareil Bluetooth.

Le code PIN par défaut est "0000". Vous pouvez changer ce code. Veuillez consulter la section [«Enregistrement du code PIN»](#) (page 57).

##### 4 En utilisant l'appareil Bluetooth, lancez les connexions mains libres.

#### Étape 2. Connexion

Si vous avez enregistré 2 ou plusieurs téléphones portables, vous devez en choisir un. Pour plus de détails, référez-vous à la section [«Sélection de l'appareil Bluetooth que vous souhaitez connecter»](#) (page 57).

Lorsqu'un téléphone portable est connecté, l'indicateur "BT" est éclairé.

#### Étape 3. Téléphonie mains libres

Une fois la connexion établie, vous pouvez passer et recevoir des appels en mains libres.



- Lors de l'enregistrement de cet appareil, référez-vous à la section [«Enregistrement d'un appareil Bluetooth \(association\)»](#) (page 56).



## Recevoir un appel

---

### Répondre à un appel téléphonique

Appuyez sur la molette [Volume].



- Les opérations suivantes entraînent la déconnexion de la ligne :
  - Connecter un périphérique USB.
- Le nom de l'appelant apparaît s'il a déjà été enregistré dans l'annuaire téléphonique.

### Rejeter un appel entrant

KIV-BT901: Appuyez sur la touche [SRC] ou .

KIV-701: Appuyez sur la touche [SRC] ou [iPod].

## Pendant un appel

---

### Mettre fin à un appel

KIV-BT901: Appuyez sur la touche [SRC] ou .

KIV-701: Appuyez sur la touche [SRC] ou [iPod].

### Passer en mode privé

Appuyez sur la touche [▶||].

L'appareil passe du mode de conversation privée ("PRIVATE") au mode de connexion mains libres, et vice-versa, à chaque fois que cette touche est enfoncée.



- Selon le type de votre téléphone portable, se brancher en mode de conversation privée peut sélectionner la source utilisée avant la connexion mains libres. Si cela arrive, la source ne peut pas revenir au mode de conversation mains libres avec cet appareil. Utilisez votre téléphone portable pour revenir au mode de conversation mains libres.

### Ajustez le volume sonore pendant un appel

Tournez la molette [Volume].

## Appel en attente

---

### Répondre à un appel entrant en mettant en attente l'appel en cours

Tournez la molette [Volume] et appuyez dessus lorsque l'élément souhaité s'affiche.

Sélectionnez "Answer".

### Répondre à un appel entrant après avoir mis fin à l'appel en cours

KIV-BT901: Appuyez sur la touche [SRC] ou .

KIV-701: Appuyez sur la touche [SRC] ou [iPod].

### Poursuivre l'appel en cours

Tournez la molette [Volume] et appuyez dessus lorsque l'élément souhaité s'affiche.

Sélectionnez "Reject".

### Répondre à l'appel en attente après avoir mis fin à l'appel en cours

KIV-BT901: Appuyez sur la touche [SRC] ou .

KIV-701: Appuyez sur la touche [SRC] ou [iPod].

### Basculer entre l'appel en cours et l'appel en attente

Appuyez sur la molette [Volume].

À chaque pression de cette molette, l'appelant change.

## Effacement du message de déconnexion

---

KIV-BT901: Appuyez sur la touche .

KIV-701: Appuyez sur la touche [iPod] pendant au moins 1 seconde.

Le message "HF Disconnect" disparaît.

## Fonctionnement de la téléphonie mains libres

### Effectuer un appel







#### 1 Entrer dans le mode Bluetooth

KIV-BT901: Appuyez sur la touche .

KIV-701: Appuyez sur la touche [iPod]  
pendant au moins 1 seconde.

#### 2 Sélectionner une méthode de numérotation

Tournez la molette [Volume] et appuyez dessus  
lorsque l'élément souhaité s'affiche.

Affichage	Description
 "Preset Call"	Appeler un numéro préréglé.
 "Phonebook"	Sélectionner le caractère à rechercher dans le répertoire téléphonique.
 "Outgoing Calls"	Appel d'un numéro figurant dans la liste des appels sortants.
 "Incoming Calls"	Appel d'un numéro figurant dans la liste des appels entrants.
 "Missed Calls"	Appel d'un numéro figurant dans la liste des appels manqués.
 "Number Dial"	Saisie directe du numéro de téléphone.
 "Voice Recognize"	Appel par numérotation vocale.

Chacune de ces méthodes de numérotation est décrite ci-dessous.

#### 3 Quitter le mode Bluetooth

KIV-BT901: Appuyez sur la touche .

KIV-701: Appuyez sur la touche [iPod]  
pendant au moins 1 seconde.

### Numérotation rapide (Numérotation préréglée)

#### 1 Entrer dans le mode Bluetooth

KIV-BT901: Appuyez sur la touche .

KIV-701: Appuyez sur la touche [iPod]  
pendant au moins 1 seconde.

#### 2 Sélectionner le mode de numérotation préréglé

Tournez la molette [Volume] et appuyez dessus  
lorsque l'élément souhaité s'affiche.

Sélectionnez "Preset Call".

#### 3 Sélectionner le numéro voulu à rappeler de la mémoire

Tournez la molette [Volume] et appuyez dessus  
lorsque l'élément souhaité s'affiche.

Sélectionnez le numéro préréglé.  
Le numéro de téléphone est affiché.

#### 4 Effectuer un appel

Appuyez sur la molette [Volume].



- Vous devez enregistrer le numéro de numérotation préréglée. Référez-vous à la section <Enregistrement sur la liste préréglée des numéros composés> (page 36).

### Appeler un numéro du répertoire téléphonique

#### 1 Entrer dans le mode Bluetooth

KIV-BT901: Appuyez sur la touche .

KIV-701: Appuyez sur la touche [iPod]  
pendant au moins 1 seconde.

#### 2 Sélectionner le mode Répertoire téléphonique

Tournez la molette [Volume] et appuyez dessus  
lorsque l'élément souhaité s'affiche.

Sélectionnez "Phonebook".

#### 3 Sélectionner le caractère à rechercher

Type d'opération	Opération
Déplacer vers le caractère suivant.	Tournez la molette [Volume].
Déterminer le caractère sélectionné.	Appuyez sur la molette [Volume].

#### 4 Sélectionner un nom ou un numéro de téléphone

Tournez la molette [Volume].

 Passage d'un mode d'affichage à un autre

Appuyez sur la touche [DISP].

Chaque fois que cette touche est actionnée,  
l'appareil passe du nom au numéro de  
téléphone, et vice-versa.

#### 5 Effectuer un appel

Appuyez sur la molette [Volume].



- Pendant la recherche, une lettre sans accent comme "u" sera recherchée à la place d'une lettre accentuée, par exemple "ü".

### Appeler un numéro présent dans le journal des appels

#### 1 Entrer dans le mode Bluetooth

KIV-BT901: Appuyez sur la touche .

KIV-701: Appuyez sur la touche [iPod]  
pendant au moins 1 seconde.

#### 2 Sélectionner le mode journal d'appel

Tournez la molette [Volume] et appuyez dessus  
lorsque l'élément souhaité s'affiche.

Sélectionnez "Outgoing Calls" (appel sortant),  
"Incoming Calls" (appel entrant) ou "Missed  
Calls" (appel manqué).

### 3 Sélectionner un nom ou un numéro de téléphone

Tournez la molette [Volume].

➤ **Passage d'un mode d'affichage à un autre**

Appuyez sur la touche [DISP].

Chaque fois que cette touche est actionnée, l'appareil passe du nom au numéro de téléphone, et vice-versa.

### 4 Effectuer un appel

Appuyez sur la molette [Volume].



- La liste des appels sortants, la liste des appels entrants et la liste des appels manqués sont des listes d'appels effectués depuis et reçus par cet appareil. Ce ne sont pas les appels stockés dans la mémoire du téléphone portable.

## Composer un numéro

### 1 Entrer dans le mode Bluetooth

KIV-BT901: Appuyez sur la touche .

KIV-701: Appuyez sur la touche [iPod] pendant au moins 1 seconde.

### 2 Sélectionner le mode numérotation

Tournez la molette [Volume] et appuyez dessus lorsque l'élément souhaité s'affiche. Sélectionnez "Number Dial".

### 3 Entrer un numéro de téléphone

Type d'opération	Opération
Sélectionner les numéros.	Tournez la molette [Volume].
Passer au chiffre suivant.	Appuyez sur la touche [▶▶].
Effacer le dernier chiffre.	Appuyez sur la touche [◀◀].

- **Appuyez sur la touche numéro ([1] à [0]), #[FM]), \*([AM]), ou +([▶▶]) sur la télécommande.**

➤ **Pour effacer le numéro de téléphone saisi chiffre par chiffre :**

Appuyez sur la touche [◀◀] sur la télécommande.

### 4 Effectuer un appel

- Appuyez sur la molette [Volume].
- Appuyez sur la touche [DIRECT] sur la télécommande.



- Vous pouvez entrer 25 (KIV-BT901)/ 32 (KIV-701) chiffres au maximum.

## Effectuer un appel par numérotation vocale

### 1 Entrer dans le mode de reconnaissance vocale KIV-BT901:

1. Appuyez sur la touche .

2. Tournez la molette [Volume] et appuyez dessus lorsque l'élément souhaité s'affiche. Sélectionnez "Voice Recognize".

KIV-701: Appuyez sur la molette [VOL] pendant au moins 1 seconde.

### 2 "Phonebook Name?" s'affiche.

Lorsque vous entendez un bip, prononcez le nom dans un délai de 2 secondes.

### 3 "Phonebook Type?" s'affiche.

Lorsque vous entendez un bip, prononcez la catégorie dans un délai de 2 secondes.

### 4 Effectuer un appel

Appuyez sur la molette [Volume].

➤ Cette étape est identique à l'étape 4 de la procédure de la section <Appeler un numéro du répertoire téléphonique> (page 34). Vous pouvez effectuer un appel ou sélectionner une catégorie.



- Si l'appareil ne parvient pas à reconnaître votre voix, un message est affiché. Vous pouvez refaire un essai en appuyant sur la molette [Volume]. Référez-vous à la section <Guide de dépannage> (page 84).
- Il est nécessaire d'enregistrer une balise vocale tant pour le nom que pour la catégorie. Référez-vous à la rubrique <Configurer une commande vocale pour la catégorie> (page 60).
- Le son audio n'est pas émis pendant la reconnaissance vocale.

## Fonctionnement de la téléphonie mains libres

### Enregistrement sur la liste préregistrée des numéros composés

#### 1 Sélectionner le numéro de téléphone que vous souhaitez enregistrer

Entrez le numéro de téléphone en référence à ce qui suit :

- Appeler un numéro du répertoire téléphonique (page 34)
- Appeler un numéro présent dans le journal des appels (page 34)
- Composer un numéro (page 35)

#### 2 Entrer en mode de préenregistrement en mémoire

Appuyez sur la molette [Volume] pendant au moins 2 secondes.

#### 3 Sélectionner le numéro préregistré à mettre en mémoire

Tournez la molette [Volume].  
Sélectionnez le numéro préregistré.

#### 4 Déterminer le numéro préregistré à mettre en mémoire





Appuyez sur la molette [Volume] pendant au moins 2 secondes.

#### Quittez le mode de préenregistrement en mémoire

Appuyez sur la touche [MENU].

### Affichage du type de numéro de téléphone (catégorie)

Les différentes catégories du Répertoire téléphonique sont affichées comme suit :

Affichage	Information
"General" / "  "	Généralités
"Home" / "  "	Domicile
"Office" / "  "	Bureau
"Mobile" / "  "	Portable
"Other" / "  "	Autre



# Réglages de l'affichage

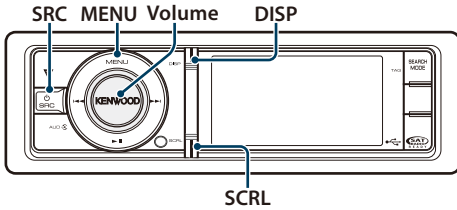

## Fonctionnement basique

### Commutation de l'affichage

Appuyez sur la touche [DISP].

Mode	Type d'affichage
Petit Dessin	Affiche les informations du morceau. (Uniquement pour iPod/ USB/ Zune/ Pandora/ source de mémoire interne)
Grand Dessin	Affiche les informations de l'illustration et du morceau, etc., séparément. (Uniquement pour iPod/ USB/ Zune/ Pandora/ source de mémoire interne)
Vidéo*1	Affiche une vidéo d'un fichier vidéo. (Fichier vidéo uniquement)
Information	Affiche les informations de la station, etc. (Sauf pour iPod/ USB/ Zune/ Pandora/ source de mémoire interne)
Horloge	Affiche l'horloge.

\*1 Le mode Vidéo n'est affiché qu'une fois le frein à main appliqué.

### Défilement du texte

Appuyez sur la touche [SCRL].

Le texte affiché défile.

## Réglage de l'affichage

Vous pouvez sélectionner les éléments suivants pour paramétrer l'affichage.

### 1 Sélectionner la source

Appuyer de manière répétée sur la touche [SRC] permet également de passer d'une source à l'autre.

↳ SRC - sélectionner mode 2 : Appuyez sur la touche [SRC]. Tournez la molette [Volume] et appuyez dessus lorsque l'élément souhaité s'affiche.

### 2 Entrer dans le mode Liste de menu

Appuyez sur la touche [MENU].

### 3 Entrer dans le mode de Réglage de l'affichage

Tournez la molette [Volume] et appuyez dessus lorsque l'élément souhaité s'affiche.

Sélectionnez "Settings" > "Display & Illumination".

### 4 Sélectionner l'élément de réglage à ajuster

Tournez la molette [Volume] et appuyez dessus lorsque l'élément souhaité s'affiche.

Affichage	Description
"Settings"	
"Display & Illumination"	Réglages de l'affichage et éclairage.
"Display Select"	Sélection et personnalisation du type d'affichage.
"Display Off Mode"	Si l'appareil n'est pas utilisé pendant au moins 5 secondes avec "OFF" sélectionné, l'affichage s'éteint. En mode configuration, l'affichage ne se désactive pas avant un laps de temps d'au moins 5 secondes. "ON" / "OFF"
"Display Dimmer"	Réduit la luminosité de l'éclairage de l'affichage. "Auto": Permet d'atténuer l'éclairage de l'affichage en conjonction avec l'allumage des phares de votre véhicule. "OFF": N'atténue pas l'éclairage.
"Text Scroll"	"Auto": Défilement automatique des informations affichées. "Once": Défilement des informations affichées une seule fois. "OFF": Permet le défilement manuel de l'écran.
"Key Color Select"	Sélection de la couleur d'éclairage du panneau. Référez-vous à la section <Sélection de la couleur d'éclairage> (page 39)
"Key ILLUMI Dimmer"	Réduit la luminosité de l'éclairage des touches. "Auto": Permet d'atténuer l'éclairage de l'affichage en conjonction avec l'allumage des phares de votre véhicule. "Manual1": Atténue l'éclairage de manière constante. "Manual2": Atténue l'éclairage - encore plus sombre que Manuel 1. "OFF": N'atténue pas l'éclairage.
"ILLUMI Effect"	Permet de définir si la luminosité de l'éclairage des touches sera modifiée ou non en conjonction avec l'utilisation de la clé. "ON" / "OFF"
"ILLUMI Music SYNC"	Permet de définir si la luminosité de l'éclairage des touches sera modifiée ou non en conjonction avec le volume sonore. "ON" / "OFF"
"Aspect Set"*1	Définit le rapport de format des fichiers vidéo. "Full": Affichage au format écran large avec un rapport de format 16:9. "Normal": Affichage au format standard avec un rapport de format 4:3.
"Monitor Setup"	
"Brightness"	Règle la luminosité de l'affichage. "-3" - "0" - "+3"
"Contrast"	Règle le contraste de l'affichage. "-3" - "0" - "+3"

( \_ : Réglage d'usine)

\*1 Uniquement pour iPod/ USB/ source de mémoire interne.

## 5 Faire un réglage

Tournez la molette [Volume] pour sélectionner une valeur de réglage, puis appuyez sur la molette [Volume].

## 6 Quitter le mode Liste de menu

Appuyez sur la touche [MENU] pendant au moins 1 seconde, puis appuyez à nouveau rapidement.

## Sélection de la couleur d'éclairage

Sélection de la couleur d'éclairage du panneau.

### 1 Entrer dans le mode Liste de menu

Appuyez sur la touche [MENU].

### 2 Entrer dans le mode de sélection de couleur d'éclairage

Tournez la molette [Volume] et appuyez dessus lorsque l'élément souhaité s'affiche.

Sélectionnez "Settings" > "Display & Illumination" > "Key Color Select".

### 3 Sélectionner la couleur d'éclairage

Tournez la molette [Volume] puis appuyez sur la molette [Volume] lorsque l'élément souhaité est affiché.

Sélectionner la couleur à partir de "Variable Scan"/"Color1" — "Color 24"/"User".

#### Créer une couleur "User"

Vous pouvez créer votre propre couleur au cours de la sélection entre "Color1" et "Color24".

La couleur que vous avez créée peut être utilisée lorsque vous sélectionnez "User".

### 1. Appuyez sur la molette [Volume] pendant au moins 1 seconde.

Entrez dans le mode de réglage de couleur détaillée.

### 2. Tournez la molette [Volume] et appuyez dessus lorsque l'élément souhaité s'affiche.

Pour sélectionner la couleur à régler. (rouge, vert ou bleu)

### 3. Tournez la molette [Volume] pour régler la couleur (plage de 0 à 9), puis appuyez sur la molette [Volume].

### 4. Appuyez sur la molette [Volume] pendant au moins 1 seconde.

Quitter le mode de réglage de couleur détaillée.

### 4 Quitter le mode Liste de menu

Appuyez sur la touche [MENU] pendant au moins 1 seconde, puis appuyez à nouveau rapidement.



- Ce réglage peut être réalisé lorsque "OFF" est sélectionné pour "ILLUMI Music SYNC" de la section <Réglage de l'affichage> (page 38).

## Personnalisation de l'affichage d'horloge

Vous pouvez personnaliser l'affichage du mode d'affichage de l'horloge.

### 1 Sélectionner la source

Appuyer de manière répétée sur la touche [SRC] permet également de passer d'une source à l'autre.

↔ SRC - sélectionner mode 2 : Appuyez sur la touche [SRC]. Tournez la molette [Volume] et appuyez dessus lorsque l'élément souhaité s'affiche.

### 2 Entrer dans le mode Liste de menu

Appuyez sur la touche [MENU].

### 3 Entrer dans le mode de Réglage de l'affichage et Sélectionner l'affichage de l'horloge

Tournez la molette [Volume] et appuyez dessus lorsque l'élément souhaité s'affiche.

Sélectionnez "Settings" > "Display & Illumination" > "Display Select" > "Type Select" > Affichage de l'horloge.

### 4 Sélectionner l'élément de réglage à ajuster

Tournez la molette [Volume] et appuyez dessus lorsque l'élément souhaité s'affiche.

Affichage	Réglage
"Display Select"	
"Type Select"	Sélectionne le mode d'affichage de l'horloge.
"Text Select"	Définit l'affichage du texte.
"Graphic Select"	Alterne entre une horloge simple et double et entre un affichage analogique et numérique.

### 5 Faire un réglage

Tournez la molette [Volume] pour sélectionner une valeur de réglage, puis appuyez sur la molette [Volume].

### 6 Quitter le mode Liste de menu

Appuyez sur la touche [MENU] pendant au moins 1 seconde, puis appuyez à nouveau rapidement.

# Réglages de l'affichage

## Personnalisation de l'affichage

Vous pouvez personnaliser l'affichage du mode Petit Dessin, Grand Dessin, ou Information.

### 1 Sélectionner la source

Appuyer de manière répétée sur la touche [SRC] permet également de passer d'une source à l'autre.

🔊 SRC - sélectionner mode 2 : Appuyez sur la touche [SRC]. Tournez la molette [Volume] et appuyez dessus lorsque l'élément souhaité s'affiche.

### 2 Entrer dans le mode Liste de menu Appuyez sur la touche [MENU].

**3 Entrer dans le mode de Réglage de l'affichage et Sélectionner l'affichage des informations**  
Tournez la molette [Volume] et appuyez dessus lorsque l'élément souhaité s'affiche. Sélectionnez "Settings" > "Display & Illumination" > "Display Select" > "Type Select" > Petit Dessin, Grand Dessin, ou Information.

**4 Sélectionner l'élément de réglage à ajuster**  
Tournez la molette [Volume] et appuyez dessus lorsque l'élément souhaité s'affiche.

Affichage	Réglage
"Display Select"	
"Type Select"	Sélectionne à partir du mode Petit Dessin, Grand Dessin, ou Information.
"Side Select" <sup>*1</sup>	Règle l'affichage de l'icône. Affiché/ Masqué
"Text Select"	Définit l'affichage du texte.
"Graphic Select" <sup>1</sup>	Change le papier peint. Papier peint original/ utilisateur <sup>*2</sup>

<sup>\*1</sup> Uniquement pour le mode Petit Dessin ou Information.

<sup>\*2</sup> Référez-vous à la section <Téléchargement de papier peint> (page 22).

### 5 Faire un réglage

Tournez la molette [Volume] pour sélectionner une valeur de réglage, puis appuyez sur la molette [Volume].

Pour la sélection de "Text Select" :

1. Tournez la molette [Volume] pour sélectionner la partie d'affichage du texte, puis appuyez sur la molette [Volume].
2. Tournez la molette [Volume] pour sélectionner le texte, puis appuyez sur la molette [Volume].

## 6 Quitter le mode Liste de menu

Appuyez sur la touche [MENU] pendant au moins 1 seconde, puis appuyez à nouveau rapidement.

### Sélection de texte pour l'affichage

En source tuner FM

Nom du service du programme & ou fréquence ("Frequency/PS")	Texte radio plus <sup>*1</sup> ("Radio Text Plus")
Titre du morceau <sup>*1</sup> ("Song Title")	Texte radio ("Radio Text")
Nom de l'artiste <sup>*1</sup> ("Artist Name")	Date ("Date")
Nom de la station <sup>*1</sup> ("Station Name")	Analyseur spectral ("Speana") Vierge ("Blank")

<sup>\*1</sup> Les informations relatives au texte radio plus sont affichées.

En source tuner AM

Fréquence ("Frequency")	Analyseur spectral ("Speana")
Date ("Date")	Vierge ("Blank")

En source USB/ iPod/ mémoire interne

Titre du morceau ("Song Title")	Mon taux ("My Rate") : iPod uniquement
Nom de l'artiste ("Artist Name")	Date ("Date")
Nom de l'album ("Album Name")	Analyseur spectral ("Speana")
Nom du dossier ("Folder Name")	Vierge ("Blank")
Nom du fichier ("File Name")	

En source d'entrée auxiliaire

Nom de la source ("Source Name")	Analyseur spectral ("Speana") Vierge ("Blank")
Date ("Date")	

En veille

Nom de la source ("Source Name")	Date ("Date") Vierge ("Blank")
----------------------------------	-----------------------------------

En source Pandora

Titre du morceau ("Song Title")	Analyseur spectral ("Speana")
Nom de l'artiste ("Artist Name")	Pouce levé/baissé ("Thumbs Up&Down")
Nom de l'album ("Album Name")	Vierge ("Blank")
Date ("Date")	

En source audio Bluetooth (optionnel : KIV-701 uniquement)

Bluetooth audio ("Source Name")	Date ("Date")
Titre du morceau <sup>*1</sup> ("Song Title")	Analyseur spectral ("Speana")
Nom de l'artiste <sup>*1</sup> ("Artist Name")	Vierge ("Blank")
Nom de l'album <sup>*1</sup> ("Album Name")	

<sup>\*1</sup> Uniquement avec le KCA-BT300 (accessoire optionnel) connecté.



## En source changeur de disque (optionnel)

Nom de la source ("Source Name")	Date ("Date")
Titre du disque ("Disc Title")	Analyseur spectral ("Speana")
Titre de la piste ("Track Title")	Vierge ("Blank")

## En source HD Radio (optionnel)

Fréquence ("Frequency")	Nom de l'album*1 ("Album Name")
Nom de la station ("Station Name")	Nom de l'artiste*1 ("Artist Name")
Titre du morceau ("Song Title"/ "Title")	Date ("Date")
	Analyseur spectral ("Speana")
	Vierge ("Blank")

\*1 Uniquement avec le KTC-HR300 (accessoire optionnel) connecté.

## En source SIRIUS (optionnel)

Nom du canal ("Channel Name")	Bande & numéro de canal ("Channel Number")
Titre du morceau ("Song Title")	Date ("Date")
Nom de l'artiste ("Artist Name")	Analyseur spectral ("Speana")
Nom du compositeur ("Composer Name") :	Vierge ("Blank")
Nom de la catégorie ("Category Name")	

## En source XM (optionnel)

Nom du canal ("CHANNEL NAME")	Bande & numéro de canal ("CHANNEL NUMBER")
Titre du morceau ("SONG TITLE")	Date ("Date")
Nom de l'artiste ("ARTIST NAME")	Analyseur spectral ("Speana")
Nom de la catégorie ("CATEGORY")	Vierge ("Blank")



- Si l'élément affiché sélectionné ne possède aucune information, une information alternative s'affiche.
- Certains éléments ne peuvent pas être sélectionnés en fonction du type et de la ligne d'affichage.
- Lors de la sélection de "Folder Name" (nom de dossier) au cours d'une lecture avec un iPod, les noms s'afficheront en fonction des éléments de navigation actuellement sélectionnés.
- Si le mode de commande manuelle de l'iPod est réglé sur ON (activé) pendant une lecture avec iPod, "iPod By Hand Mode" s'affiche.
- Lorsqu'il est impossible d'afficher tous les caractères pendant une lecture avec iPod, seul le numéro du fichier dans la liste sera affiché.

Information	Affichage
Titre du morceau	"TITLE****"
Nom du dossier	"FLD****"
Nom du fichier	"FILE****"

## Réglage de l'affichage d'entrée auxiliaire

Sélection de l'affichage lorsque l'appareil passe à une source d'entrée auxiliaire.

### 1 Sélectionner la source AUX

**Appuyer de manière répétée sur la touche [SRC] permet également de passer d'une source à l'autre.**

Sélectionnez l'affichage "  AUX".

➤ SRC - sélectionner mode 2 : Appuyez sur la touche [SRC]. Tournez la molette [Volume] et appuyez dessus lorsque l'élément souhaité s'affiche.

### 2 Entrer dans le mode Liste de menu

**Appuyez sur la touche [MENU].**

### 3 Entrer en mode de réglage de l'affichage d'entrée auxiliaire

**Tournez la molette [Volume] et appuyez dessus lorsque l'élément souhaité s'affiche.**

**Sélectionnez "Settings" > "Name Set".**

### 4 Sélectionner l'affichage d'entrée auxiliaire

**Tournez la molette [Volume].**

Sélectionnez "AUX", "DVD", "PORTABLE", "GAME", "VIDEO" ou "TV".

### 5 Quitter le mode Liste de menu

**Appuyez sur la touche [MENU] pendant au moins 1 seconde, puis appuyez à nouveau rapidement.**



- L'affichage de l'entrée auxiliaire ne peut être activé que lorsque l'entrée auxiliaire intégrée ou l'entrée auxiliaire du KCA-S220A optionnel est utilisée. Sur le KCA-S220A s'affiche "AUX EXT" par défaut.
- La source AUX est initialement réglée sur "OFF". Avant de régler l'affichage, définissez "Built in AUX" indiqué dans la section <Réglage initial> (page 43) sur "ON".

# Horloge et autres fonctions

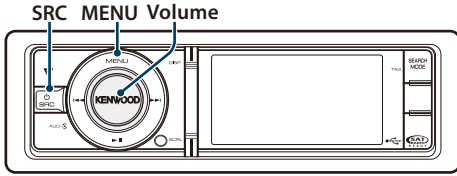

## Réglage de l'horloge et de la date

Vous pouvez ajuster l'horloge et la date.

Affichage	Description
"Settings"	
"Clock & Date"	
"Clock Adjust"	Règle l'horloge et le fuseau horaire.
"Time Synchronized"	Synchronisation de l'horloge de cet appareil avec les données horaires du système RDS (Radio Data System). "ON" / "OFF"
"Summer Time"	Avance l'horloge d'une heure lorsqu'il est réglé sur ON (activé). "ON" / "OFF"
"Sub Clock Adjust"	Règle la différence de temps causée par l'heure d'été. "-1h" / "0h" / "+1h"
"Date Adjust"	Règle la date.
"Date Mode"	Règle le mode d'affichage de la date. 7 types

( \_ : Réglage d'usine)

- 1 Entrer dans le mode Liste de menu**  
Appuyez sur la touche [MENU].
- 2 Sélectionner le réglage automatique de RDS (Radio Data System)**  
Tournez la molette [Volume] et appuyez dessus lorsque l'élément souhaité s'affiche.  
Sélectionnez "Settings" > "Clock & Date" > "Time Synchronized" > "ON" ou "OFF".
- 3 Entrer dans le mode de réglage de l'horloge**  
Tournez la molette [Volume] et appuyez dessus lorsque l'élément souhaité s'affiche.  
Sélectionnez "Clock Adjust".
- 4 Régler l'horloge et la fuseau horaire**
  1. Tournez la molette [Volume] et appuyez dessus lorsque l'élément souhaité s'affiche. Sélectionner les heures, les minutes ou le fuseau horaire (domestique ou secondaire).
  2. Tournez la molette [Volume] pour sélectionner une valeur de réglage, puis appuyez sur la molette [Volume].

3. Appuyez sur la touche [MENU].
- 5 Sélectionner l'heure d'été**  
Tournez la molette [Volume] et appuyez dessus lorsque l'élément souhaité s'affiche.  
Sélectionnez "Summer Time" > "ON" ou "OFF".
- 6 Entrer dans le mode de réglage de la date**  
Tournez la molette [Volume] et appuyez dessus lorsque l'élément souhaité s'affiche.  
Sélectionnez "Date Adjust".

- 7 Régler la date**
  1. Tournez la molette [Volume] et appuyez dessus lorsque l'élément souhaité s'affiche. Sélectionnez le mois, le jour ou l'année.
  2. Tournez la molette [Volume] pour sélectionner une valeur de réglage, puis appuyez sur la molette [Volume].
  3. Appuyez sur la touche [MENU].
- 8 Entrer dans le mode de format de date**  
Tournez la molette [Volume] et appuyez dessus lorsque l'élément souhaité s'affiche.  
Sélectionnez "Date Mode".
- 9 Sélectionner le format de date**  
Tournez la molette [Volume] et appuyez dessus lorsque l'élément souhaité s'affiche.  
Sélectionnez parmi les 7 types.

- 10 Quitter le mode Liste de menu**  
Appuyez sur la touche [MENU] pendant au moins 1 seconde, puis appuyez à nouveau rapidement.

### Remarques

- **Fuseau horaire**  
Définissez un fuseau horaire pour votre zone comme "Home". Lorsque vous définissez un fuseau horaire pour une zone différente pour "Sub", les horloges de deux fuseaux horaires peuvent être affichées sur l'affichage d'horloge. Référez-vous à la section <Personnalisation de l'affichage d'horloge> (page 39).  
Pour consulter la liste des fuseaux horaires, référez-vous à la section <Liste des fuseaux horaires> (page 76).

## Réglage initial

Vous pouvez sélectionner les éléments de réglage initial suivants.

### 1 Sélectionner le mode de Veille

**Appuyer de manière répétée sur la touche [SRC] permet également de passer d'une source à l'autre.**

Sélectionnez l'affichage "  STANDBY".

➤ SRC - sélectionner mode 2 : Appuyez sur la touche [SRC]. Tournez la molette [Volume] et appuyez dessus lorsque l'élément souhaité s'affiche.

### 2 Entrer dans le mode Liste de menu

**Appuyez sur la touche [MENU].**

### 3 Entrer dans le mode de réglage initial

**Tournez la molette [Volume] et appuyez dessus lorsque l'élément souhaité s'affiche. Sélectionnez "Initial Settings".**

### 4 Sélectionner l'élément de réglage à ajuster

**Tournez la molette [Volume] et appuyez dessus lorsque l'élément souhaité s'affiche.**

Affichage	Description
"Initial Settings"	
"Tuner Preset Type" <sup>*1</sup>	Vous pouvez sélectionner un type de présélection. <b>"Type Normal"</b> : Mémorise une station par touche de présélection dans chaque bande (FM/ AM/ SR1 – SR4/ XM1 – XM4). <b>"Type Mixed"</b> : Mémorise une station par touche de présélection, quelle que soit la bande sélectionnée (FM/ AM) et un autre syntoniseur radio par satellite.
"Source Select"	Configure le mode de sélection de source. <b>"1"/ "2"</b>
"Beep"	Configuration du signal sonore de contrôle d'opération (bip) sur ON/OFF (activer/désactiver). <b>"ON"/ "OFF"</b>
"Menu Language Select"	Vous pouvez sélectionner la langue d'affichage de l'élément dans la liste du Menu. <b>"English"/ "Français"/ "Español"</b>
"Pandora Source"	Lorsque cette fonction est active, la source Pandora peut être sélectionnée. <b>"ON"</b> : Vous permet de sélectionner Pandora comme source, en branchant un iPhone compatible Pandora. <b>"OFF"</b> : Désactive la sélection de Pandora comme source.

"Built in AUX"	Lorsque cette fonction est activée, la source AUX peut être sélectionnée. <b>"ON"</b> : Permet de sélectionner la source AUX. Utilisez ce réglage lorsque la borne AUX incorporée est constamment branchée à un appareil externe. <b>"OFF"</b> : Désactive la sélection de la source AUX. Utilisez ce réglage lorsque la borne AUX incorporée n'est pas utilisée.
"Built in AMP"	Sélectionner "OFF" éteint l'amplificateur intégré. Eteindre l'amplificateur intégré améliore la qualité de la sortie réamppli. <b>"ON"/ "OFF"</b>
"AV Out Set"	Change le réglage iPod de Sortie AV à terminal de sortie uniquement. <b>"ON"/ "OFF"</b>
"R-CAM Interruption"	Définit une méthode pour commuter vers l'affichage vidéo de la caméra de recul. <b>"ON"</b> : Commute vers l'affichage vidéo de la caméra de recul lors du passage du levier de vitesse en marche arrière. <b>"OFF"</b> : La caméra de recul n'est pas utilisée.
"R-CAM Mirror"	Vous pouvez inverser les côtés droit et gauche de l'affichage vidéo de la caméra de recul. Réglez sur "ON" et la vue arrière s'affichera à l'écran comme dans un miroir. <b>"ON"/ "OFF"</b>
"System F/W Update"	Actualise le micrologiciel. Les informations d'actualisation seront publiées à l'adresse URL suivante, si nécessaire. <a href="http://www.kenwood.com/cs/ce/">www.kenwood.com/cs/ce/</a>

( \_\_ : Réglage d'usine)

\*1 Non sélectionnable lorsque le KTC-HR200 (accessoire optionnel) est connecté.

## 5 Faire un réglage

**Tournez la molette [Volume] pour sélectionner une valeur de réglage, puis appuyez sur la molette [Volume].**

## 6 Quitter le mode Liste de menu

**Appuyez sur la touche [MENU] pendant au moins 1 seconde, puis appuyez à nouveau rapidement.**

## Remarques

- **"AV Out Set"**  
Sorties vidéo et audio de la source iPod. Le périphérique USB ne permet pas de telles sorties. Lorsque la source commute de l'iPod à Pandora ou à la mémoire interne, la sortie de la borne de sortie AV s'arrête.

# Horloge et autres fonctions

## Réglage du mode de démonstration

Activer/désactiver le mode de démonstration.

- 1 Entrer dans le mode Liste de menu**  
Appuyez sur la touche [MENU].
- 2 Entrer dans le réglage du mode de démonstration**  
Tournez la molette [Volume] et appuyez dessus lorsque l'élément souhaité s'affiche.  
Sélectionnez "DEMO Mode".
- 3 Régler le mode de démonstration**  
Tournez la molette [Volume] et appuyez dessus lorsque l'élément souhaité s'affiche.  
Sélectionnez "ON" ou "OFF".
- 4 Quitter le mode Liste de menu**  
Appuyez sur la touche [MENU] pendant au moins 1 seconde, puis appuyez à nouveau rapidement.

*Fonctionnement du KIV-701*

## Mise en sourdine du volume lors de la réception d'un appel téléphonique

Le système audio se met automatiquement en sourdine lorsqu'un appel est reçu.

### **Lors de la réception d'un appel**

L'indication "CALL" s'affiche.

Le système audio est mis en pause.

### **Comment écouter le morceau pendant un appel**

Appuyez sur la touche [SRC].

L'indication "CALL" disparaît et le système audio est réactivé.

### **Au terme de l'appel**

Raccrocher le téléphone.

L'indication "CALL" disparaît et le système audio est réactivé.



- Pour utiliser la fonction de sourdine TEL, vous devez connecter le fil MUTE à votre téléphone à l'aide d'un accessoire de téléphone commercial. Reportez-vous à la section <Connexion des câbles aux bornes> (page 80).



# Réglages audio

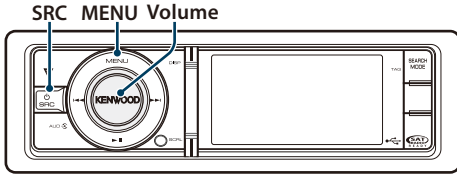

## Commande du son

Vous pouvez ajuster les éléments de réglage audio suivants.

Affichage	Description
"SubWoofer Level"	Vous pouvez définir le niveau du subwoofer. "-15" — "0" — "+15"
"DSP Set"	"Bypass": Désactive la fonction DSP. "Through": Active la fonction DSP.
"Equalizer"	Permet de définir la qualité sonore. - Prérégler la sélection de courbe d'égaliseur (page 47). - Commande manuelle d'égaliseur (page 47).
"Bass Boost"	Règle le niveau d'amplification des basses fréquences (Bass Boost) en deux étapes. "OFF" / "STEP1" / "2"
"HIGHWAY-SOUND"	Compense le faible volume ou la perte des basses fréquences due au bruit de la route pour obtenir un son de meilleure qualité. "OFF" / "STEP1" / "2" / "3"
"Supreme+"	Active ou désactive la fonction Supreme plus. Peut être défini lorsque la source USB, iPod, Pandora ou de mémoire interne est active. "ON" / "OFF"
"Position"	Permet de compenser l'environnement sonore en fonction de la position d'écoute. - Sélection de position d'écoute (page 48). - Réglages fins de position d'écoute (page 48).
"Balance"	Définit la balance gauche/droite des enceintes. (Gauche) "L15" — "0" — "R15" (Droit)
"Fader"	Définit la balance avant/arrière des enceintes. (Avant) "F15" — "0" — "R15" (Arrière)
"2Zone Rear Volume"	Référez-vous à la section <Système double zone> (page 49).
"SubWoofer"	Active et désactive la sortie subwoofer. "ON" / "OFF"
"Detailed Setup"	
"Car Type"	Pour obtenir un signal sonore clair, définissez l'environnement sonore en fonction de
"Speaker Setting"	l'emplacement et de la taille des haut-parleurs installés se rapportant aux éléments suivants.
"Car Type Adjust"	- Sélection du type de voiture (page 50). - Réglage des enceintes (page 50).
"X'Over"	- Réglages fins de type voiture (page 51). - Réglage du répartiteur (page 52).

"Volume Offset"	Le volume de chaque source peut être réglé différemment du volume de base. "-8" — "0" (AUX; "-8" — "+8")
"2Zone Select"	Permet de régler le système de double zone.
"2Zone Front/Rear"	- Système double zone (page 49).
"Preset"	Permet de configurer le préréglage audio. - Rappel de préréglage audio (page 53). - Mémoire de préréglage audio (page 52).

( \_ : Réglage d'usine)

### 1 Sélectionner la source

Appuyer de manière répétée sur la touche [SRC] permet également de passer d'une source à l'autre.

Sélectionnez une source autre que "STANDBY".  
➔ SRC - sélectionner mode 2 : Appuyez sur la touche [SRC]. Tournez la molette [Volume] et appuyez dessus lorsque l'élément souhaité s'affiche.

### 2 Entrer en mode de commande du son

Appuyez sur la molette [Volume].

### 3 Sélectionner l'élément de réglage à ajuster

Tournez la molette [Volume] et appuyez dessus lorsque l'élément souhaité s'affiche.

### 4 Faire un réglage

Tournez la molette [Volume] pour sélectionner une valeur de réglage, puis appuyez sur la molette [Volume].

### 5 Quitter le mode de commande du son

Appuyez sur la touche [MENU] pendant au moins 1 seconde.

### Remarques

- "DSP Set"  
Lorsque "DSP Set" est réglé sur "Bypass", la fonction DSP est activée, et les éléments colorés ne sont pas définis.
- "HIGHWAY-SOUND"  
Augmente le volume des sons les plus faibles qui sont perdus à cause du bruit de la route, de façon à les rendre plus audibles. De plus, les sons graves perdus à cause du bruit de la route sont accentués pour rendre les sons graves plus dynamiques.  
• HIGHWAY-SOUND n'est pas disponible en source tuner et sources HD Radio.
- "Supreme+" (Supreme Plus)  
Technologie d'extrapolation et supplément avec algorithme propriétaire, la gamme haute-fréquence qui est coupée lors de l'encodage. Les sons graves et vocaux qui sont coupés par l'encodage sont compensés pour la reproduction d'une qualité sonore naturelle. La compensation est optimisée pour chaque format de compression et traité en fonction du débit. L'effet est négligeable pour la musique codée avec un taux de

transfert élevé ou variable ou dont la gamme de hautes fréquences est réduite.

- **“2Zone Select” (Système de double zone)**  
Source principale et source secondaire de sortie de canal avant et de canal arrière, séparément.

## Prérégler la sélection de courbe d'égaliseur

Vous pouvez sélectionner la courbe d'égaliseur suivante.

Affichage	Courbe d'égaliseur
“Natural”	Naturel
“User”	Réglage utilisateur*
“Rock”	Rock
“Pops”	Pops
“Easy”	Facile
“Top40”	Top 40
“Jazz”	Jazz
“Game”	Jeu
“iPod”	iPod (avec une source iPod uniquement)

\* La courbe d'égaliseur définie dans la section <Commande manuelle d'égaliseur> est rappelée.

### 1 Sélectionner la source

**Appuyer de manière répétée sur la touche [SRC] permet également de passer d'une source à l'autre.**

Sélectionnez une source autre que “ STANDBY”.

➤ SRC - sélectionner mode 2 : Appuyez sur la touche [SRC]. Tournez la molette [Volume] et appuyez dessus lorsque l'élément souhaité s'affiche.

### 2 Entrer en mode de commande du son

**Appuyez sur la molette [Volume].**

### 3 Entrer dans le mode d'égaliseur de préréglage

Tournez la molette [Volume] et appuyez dessus lorsque l'élément souhaité s'affiche. Sélectionnez “Equalizer” > “Preset Equalizer”.

### 4 Sélectionner la courbe d'égaliseur

Tournez la molette [Volume] et appuyez dessus lorsque l'élément souhaité s'affiche.

➤ **Sélectionner la courbe d'égaliseur de l'iPod**  
Vous pouvez sélectionner jusqu'à 22 types de courbe d'égaliseur pour l'iPod lorsque “iPod” est sélectionné.

#### 1. Entrer en mode égaliseur de l'iPod

Appuyez sur la molette [Volume].

#### 2. Sélectionner la courbe d'égaliseur de l'iPod

Tournez la molette [Volume] et appuyez dessus lorsque l'élément souhaité s'affiche.

### 5 Quitter le mode de commande du son

**Appuyez sur la touche [MENU] pendant au moins 1 seconde.**



- Vous pouvez en sélectionner un pour chaque source.

## Commande manuelle d'égaliseur

Vous pouvez régler les éléments de commande d'égaliseur suivants.

Bande	Élément	Gamme
“BAND1” (62.5 Hz)	bande de niveau “GAIN”	-9 – +9 dB
	Effet de basse “EFFECT”	“OFF” / “ON”
“BAND2” (250 Hz)	bande de niveau “GAIN”	-9 – +9 dB
“BAND3” (1 kHz)	bande de niveau “GAIN”	-9 – +9 dB
“BAND4” (4 kHz)	bande de niveau “GAIN”	-9 – +9 dB
“BAND5” (16 kHz)	bande de niveau “GAIN”	-9 – +9 dB

### 1 Sélectionner la source

**Appuyer de manière répétée sur la touche [SRC] permet également de passer d'une source à l'autre.**

Sélectionnez une source autre que “ STANDBY”.

➤ SRC - sélectionner mode 2 : Appuyez sur la touche [SRC]. Tournez la molette [Volume] et appuyez dessus lorsque l'élément souhaité s'affiche.

### 2 Entrer en mode de commande du son

**Appuyez sur la molette [Volume].**

### 3 Entrer en mode de commande manuelle de l'égaliseur

Tournez la molette [Volume] et appuyez dessus lorsque l'élément souhaité s'affiche. Sélectionnez “Equalizer” > “Manual Equalizer”.

### 4 Sélectionner l'élément de réglage à ajuster

Tournez la molette [Volume] et appuyez dessus lorsque l'élément souhaité s'affiche.

### 5 Faire un réglage

Tournez la molette [Volume] pour sélectionner une valeur de réglage, puis appuyez sur la molette [Volume].

### 6 Quitter le mode de commande du son

**Appuyez sur la touche [MENU] pendant au moins 1 seconde.**



- Lorsque “iPod” est sélectionné dans la section <Prérégler la sélection de courbe d'égaliseur> (page 47), la commande manuelle d'égaliseur est désactivée.
- Vous pouvez en sélectionner un pour chaque source.

# Réglages audio

## Sélection de position d'écoute

L'environnement sonore peut être compensé conformément à la position sélectionnée. En fonction de la position d'écoute, sélectionnez la position parmi les réglages suivants.

Siège de compensation	Affichage
Pas de compensation.	"ALL"
Siège avant gauche	"FL"
Siège avant droit	"FR"
Siège avant	"F ALL"

### 1 Sélectionner la source

**Appuyer de manière répétée sur la touche [SRC] permet également de passer d'une source à l'autre.**

Sélectionnez une source autre que "STANDBY".  
➤ SRC - sélectionner mode 2 : Appuyez sur la touche [SRC]. Tournez la molette [Volume] et appuyez dessus lorsque l'élément souhaité s'affiche.

### 2 Entrer en mode de commande du son

Appuyez sur la molette [Volume].

### 3 Entrer dans le mode de réglage Preset position

Tournez la molette [Volume] et appuyez dessus lorsque l'élément souhaité s'affiche.  
Sélectionnez "Position" > "Preset Position".

### 4 Sélectionner le siège à compenser

Tournez la molette [Volume] pour sélectionner une valeur de réglage, puis appuyez sur la molette [Volume].

### 5 Quitter le mode de commande du son

Appuyez sur la touche [MENU] pendant au moins 1 seconde.

## Réglages fins de position d'écoute

Effectuez un réglage précis de la valeur spécifiée dans la sélection de position de pré-réglage par haut-parleur.

### 1 Sélectionner la source

**Appuyer de manière répétée sur la touche [SRC] permet également de passer d'une source à l'autre.**

Sélectionnez une source autre que "STANDBY".  
➤ SRC - sélectionner mode 2 : Appuyez sur la touche [SRC]. Tournez la molette [Volume] et appuyez dessus lorsque l'élément souhaité s'affiche.

### 2 Entrer en mode de commande du son

Appuyez sur la molette [Volume].

### 3 Entrer dans le mode de réglage Manual position

Tournez la molette [Volume] et appuyez dessus lorsque l'élément souhaité s'affiche.  
Sélectionnez "Position" > "DTA".

### 4 Sélectionner l'élément de réglage à ajuster

Tournez la molette [Volume] et appuyez dessus lorsque l'élément souhaité s'affiche.

Élément	Aperçu du réglage
"Front" / "L"	Enceinte avant gauche
"Front" / "R"	Enceinte avant droite
"Rear" / "L"	Enceinte arrière gauche
"Rear" / "R"	Enceinte arrière droite
"SW" / "L"	Subwoofer gauche
"SW" / "R"	Subwoofer droit
"INITIAL"	Initialiser les valeurs de réglages.

### 5 Faire un réglage

**Tournez la molette [Volume] pour sélectionner une valeur de réglage, puis appuyez sur la molette [Volume].**

Choisissez un réglage entre 0 et 5,58 pieds.  
Appuyez sur la molette [Volume] pendant au moins 1 seconde si vous voulez exécuter la valeur "INITIAL".

### 6 Quitter le mode de commande du son

Appuyez sur la touche [MENU] pendant au moins 1 seconde.



## Système double zone

Les sources séparées peuvent être sélectionnées pour le canal avant et le canal arrière.

Affichage	Description
"2Zone Rear Volume"*1	Régler le volume du canal arrière. "0" — "35"
"Detailed Setup"	
"2Zone Select"	Le système Double Zone est activé en sélectionnant une source secondaire. "OFF" / "USB" ("iPod" / "Zune") / "INT MEM" / "AUX"
"2Zone Front/Rear"*1	Permet de spécifier la destination du son de l'entrée AUX lorsque la fonction Double zone est activée. "Rear" / "Front"

( \_\_ : Réglage d'usine)

\*1 Le système Double Zone est activé.

### 1 Sélectionner la source

**Appuyer de manière répétée sur la touche [SRC] permet également de passer d'une source à l'autre.**

Sélectionnez une source autre que "STANDBY".

➤ SRC - sélectionner mode 2 : Appuyez sur la touche [SRC]. Tournez la molette [Volume] et appuyez dessus lorsque l'élément souhaité s'affiche.

### 2 Entrer en mode de commande du son

**Appuyez sur la molette [Volume].**

### 3 Tournez la molette [Volume] et appuyez dessus

**lorsque l'élément souhaité s'affiche.**

**Sélectionnez "Detailed Setup".**

### 4 Sélectionner l'élément de réglage à ajuster

**Tournez la molette [Volume] et appuyez dessus lorsque l'élément souhaité s'affiche.**

### 5 Faire un réglage

**Tournez la molette [Volume] pour sélectionner une valeur de réglage, puis appuyez sur la molette [Volume].**

### 6 Quitter le mode de commande du son

**Appuyez sur la touche [MENU] pendant au moins 1 seconde.**



- Sélectionnez la source principale avec la touche [SRC].
- Réglez le volume du canal avant par la molette [Volume].
- La commande audio n'a pas d'effet sur la source auxiliaire.
- "USB", "iPod", "Zune" et "Int.Mem." (mémoire interne) ne peuvent pas être définis en même temps pour les sources principales et secondaires.

- Les limitations suivantes s'appliquent lorsque le système Double zone est activé.
  - Il n'y a pas de sortie à partir du Subwoofer.
  - "Fader", "Subwoofer Level" de la section <Commande du son> (page 46) et la fonction DSP ne sont pas disponibles.
- La source audio Bluetooth peut exclusivement être réglée sur l'enceinte avant. Réglez "2Zone Front/Rear" sur "Rear".
- La source définie comme source secondaire ne peut pas être utilisée en mode Double zone. Quittez le mode pour utiliser la source.

# Configuration DSP

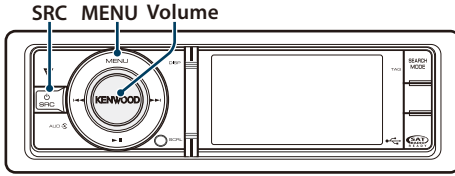

## Sélection du type de voiture

Vous pouvez compenser le délai d'arrivée sonore en sélectionnant votre environnement parmi les types de voiture suivants.

Affichage	Description
"Off"	Pas de compensation.
"Compact"	Voiture compacte
"FullSize Car"	Grande voiture
"Wagon"	Break
"Minivan"	Monospace
"SUV"	Véhicule utilitaire sport
"Minivan (Long)"	Monospace long

### 1 Sélectionner la source

Appuyer de manière répétée sur la touche [SRC] permet également de passer d'une source à l'autre.

Sélectionnez une source autre que "STANDBY".

➤ SRC - sélectionner mode 2 : Appuyez sur la touche [SRC]. Tournez la molette [Volume] et appuyez dessus lorsque l'élément souhaité s'affiche.

### 2 Entrer en mode de commande du son

Appuyez sur la molette [Volume].

### 3 Entrer dans le mode de sélection de type voiture

Tournez la molette [Volume] et appuyez dessus lorsque l'élément souhaité s'affiche.

Sélectionnez "Detailed Setup" > "Car Type".

### 4 Sélectionner le type de véhicule

Tournez la molette [Volume] et appuyez dessus lorsque l'élément souhaité s'affiche.

### 5 Quitter le mode de commande du son

Appuyez sur la touche [MENU] pendant au moins 1 seconde.



- Vous pouvez compenser les distances plus en détails en utilisant la fonction <Réglages fins de type voiture> (page 51).

## Réglage des enceintes

Le haut-parleur X'Over est automatiquement réglé lorsque la position et la taille de chaque haut-parleur sont sélectionnés à partir des éléments suivants.

Enceinte	Élément	Gamme
"FRONT"	"Location"	Emplacement de l'enceinte avant "Door", "On Dash", "Under Dash"
	"Size"	Taille de l'enceinte avant "O.E.M.", "4inch", "5inch", "6 1/2inch", "6 3/4inch", "7inch", "4x6", "5x7", "6x8", "6x9", "7x10"
	"Tweeter"	Taille de l'enceinte Tweeter "None", "Use"
"REAR"	"Location"	Emplacement de l'enceinte arrière • "Door", "Rear Deck" • "2nd Row", "3rd Row" (Car Type: "Minivan", "Minivan (Long)")
	"Size"	Taille de l'enceinte arrière "None", "O.E.M.", "4inch", "5inch", "6 1/2inch", "6 3/4inch", "7inch", "4x6", "5x7", "6x8", "6x9", "7x10"
"SUB W"	"Size"	Taille de l'enceinte Subwoofer "None", "6 1/2inch", "8inch", "10inch", "12inch", "15inch Over"

### 1 Sélectionner la source

Appuyer de manière répétée sur la touche [SRC] permet également de passer d'une source à l'autre.

Sélectionnez une source autre que "STANDBY".

➤ SRC - sélectionner mode 2 : Appuyez sur la touche [SRC]. Tournez la molette [Volume] et appuyez dessus lorsque l'élément souhaité s'affiche.

### 2 Entrer en mode de commande du son

Appuyez sur la molette [Volume].

### 3 Entrer en mode de réglage des enceintes

Tournez la molette [Volume] et appuyez dessus lorsque l'élément souhaité s'affiche.

Sélectionnez "Detailed Setup" > "Speaker Setting".

### 4 Sélectionner l'élément de réglage à ajuster

Tournez la molette [Volume] et appuyez dessus lorsque l'élément souhaité s'affiche.

### 5 Faire un réglage

Tournez la molette [Volume] pour sélectionner une valeur de réglage, puis appuyez sur la molette [Volume].

### 6 Quitter le mode de commande du son

Appuyez sur la touche [MENU] pendant au moins 1 seconde.

## Réglages fins de type voiture

Réglage de syntonisation de la valeur de compensation de l'enceinte spécifiée dans la section <Sélection du type de voiture> (page 50).

Affichage	Élément	Gamme
"Front"	Enceinte avant	0 – 14,44 pieds
"Rear"	Enceinte arrière	0 – 14,44 pieds
"SW"	Subwoofer	0 – 14,44 pieds

### 1 Sélectionner la source

Appuyer de manière répétée sur la touche [SRC] permet également de passer d'une source à l'autre.

Sélectionnez une source autre que "STANDBY".

🔊 SRC - sélectionner mode 2 : Appuyez sur la touche [SRC]. Tournez la molette [Volume] et appuyez dessus lorsque l'élément souhaité s'affiche.

### 2 Entrer en mode de commande du son

Appuyez sur la molette [Volume].

### 3 Entrer dans le mode de réglage de type voiture

Tournez la molette [Volume] et appuyez dessus lorsque l'élément souhaité s'affiche.

Sélectionnez "Detailed Setup" > "Car Type Adjust".

### 4 Sélectionner l'élément de réglage à ajuster

Tournez la molette [Volume] et appuyez dessus lorsque l'élément souhaité s'affiche.

### 5 Faire un réglage

Tournez la molette [Volume] pour sélectionner une valeur de réglage, puis appuyez sur la molette [Volume].

Les réglages du temps de retard sont identifiés et compensés automatiquement lorsque vous spécifiez les distances qui séparent chaque enceinte du centre de l'habitacle.

1 Définissez les positions avant et arrière et la hauteur du point de référence en fonction de la position des oreilles de la personne assise à l'avant, et définissez les positions droite et gauche en fonction du centre de l'habitacle.

2 Mesurez les distances du point de référence aux enceintes.

3 Calculez la différence de distance par rapport à l'enceinte la plus éloignée.

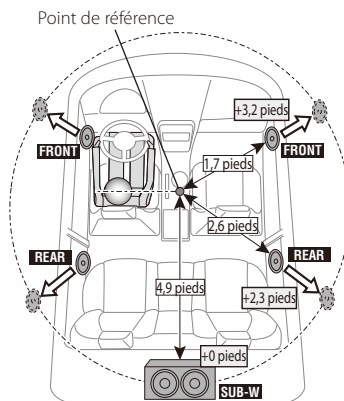

### 6 Quitter le mode de commande du son

Appuyez sur la touche [MENU] pendant au moins 1 seconde.

# Configuration DSP

## Réglage du répartiteur

Réglage des valeurs suivantes qui correspondent aux valeurs X'Over dans la section <Réglage des enceintes> (page 50).

Affichage	Élément	Gamme
"X'Over"		
"Front"	"FC"	Filtre passe-haut avant Direct, 30, 40, 50, 60, 70, 80, 90, 100, 120, 150, 180, 220, 250 (Hz)
	"SLOPE"	Pente passe-haut avant -6, -12, -18, -24 dB/Oct
"Rear"	"FC"	Filtre passe-haut arrière Direct, 30, 40, 50, 60, 70, 80, 90, 100, 120, 150, 180, 220, 250 (Hz)
	"SLOPE"	Pente passe-haut arrière -6, -12, -18, -24 dB/Oct
"SubWoofer"	"FC"	Filtre passe-bas Subwoofer 30, 40, 50, 60, 70, 80, 90, 100, 120, 150, 180, 220, 250 (Hz)
	"SLOPE"	Pente du subwoofer -6, -12, -18, -24 dB/Oct
	"PHASE"	Phase du subwoofer Inversée (180°)/ Normale (0°)

### 1 Sélectionner la source

Appuyer de manière répétée sur la touche [SRC] permet également de passer d'une source à l'autre.

Sélectionnez une source autre que "STANDBY".

➤ SRC - sélectionner mode 2 : Appuyez sur la touche [SRC]. Tournez la molette [Volume] et appuyez dessus lorsque l'élément souhaité s'affiche.

### 2 Entrer en mode de commande du son

Appuyez sur la molette [Volume].

### 3 Entrer en mode de réglage du répartiteur

Tournez la molette [Volume] et appuyez dessus lorsque l'élément souhaité s'affiche.

Sélectionnez "Detailed Setup" > "X'Over".

### 4 Sélectionner l'enceinte à régler

Tournez la molette [Volume] et appuyez dessus lorsque l'élément souhaité s'affiche.

Sélectionnez "Front", "Rear", ou "SubWoofer".

### 5 Sélectionner l'élément de réglage à ajuster

Tournez la molette [Volume] et appuyez dessus lorsque l'élément souhaité s'affiche.

### 6 Faire un réglage

Tournez la molette [Volume] pour sélectionner une valeur de réglage, puis appuyez sur la molette [Volume].

7 Répétez les étapes 3 et 5 pour terminer les réglages de X'Over.

8 Quitter le mode de commande du son  
Appuyez sur la touche [MENU] pendant au moins 1 seconde.

## Mémoire de pré-réglage audio

Enregistrement de la configuration de valeur par la commande du son.

### 1 Configuration de la commande du son

Reportez-vous aux opérations suivantes pour configurer la commande du son.

- Sélection du type de voiture (page 50)
- Réglage des enceintes (page 50)
- Réglages fins de type voiture (page 51)
- Réglage du répartiteur (page 52)
- Commande manuelle d'égaliseur (page 47)
- Sélection de position d'écoute (page 48)
- Réglages fins de position d'écoute (page 48)

### 2 Entrer en mode de mémorisation de pré-réglage audio

Tournez la molette [Volume] et appuyez dessus lorsque l'élément souhaité s'affiche.

Sélectionnez "Detailed Setup" > "Preset" > "Preset Memory".

### 3 Sélectionner le numéro à mettre en mémoire

Tournez la molette [Volume] et appuyez dessus lorsque l'élément souhaité s'affiche.

Sélectionnez un numéro pré-réglé.

### 4 Tournez la molette [Volume] et appuyez dessus

lorsque l'élément souhaité s'affiche.

Sélectionnez "YES".

"Completed" s'affiche.

### 5 Quitter le mode de commande du son

Appuyez sur la touche [MENU] pendant au moins 1 seconde.



- Enregistre 6 motifs de mémoire de pré-réglage audio.
- Numéro pré-réglé "1":  
Lorsque vous appuyez sur la réinitialisation, toutes les sources deviennent la valeur qui a été enregistrée.
- Numéro pré-réglé "1" et "2":  
La mémoire ne peut pas être effacée par le bouton Réinitialiser.
- Cette fonction ne peut pas être enregistrée lorsque l'égaliseur iPod est défini dans la section <Pré-réglage la sélection de courbe d'égaliseur> (page 47).

## Rappel de préréglage audio

---

Vous pouvez rappeler le réglage sonore enregistré par la <Mémoire de préréglage audio> (page 52).

### 1 Sélectionner la source

Appuyer de manière répétée sur la touche [SRC] permet également de passer d'une source à l'autre.

Sélectionnez une source autre que "STANDBY".

➤ SRC - sélectionner mode 2 : Appuyez sur la touche [SRC]. Tournez la molette [Volume] et appuyez dessus lorsque l'élément souhaité s'affiche.

### 2 Entrer dans le mode de rappel de préréglage audio

Tournez la molette [Volume] et appuyez dessus lorsque l'élément souhaité s'affiche.

Sélectionnez "Detailed Setup" > "Preset" > "Preset Recall".

### 3 Sélectionner le nombre à rappeler dans la mémoire

Tournez la molette [Volume] et appuyez dessus lorsque l'élément souhaité s'affiche.

Sélectionnez le numéro préréglé.

### 4 Tournez la molette [Volume] et appuyez dessus lorsque l'élément souhaité s'affiche.

Sélectionnez "YES".  
"Completed" s'affiche.

### 5 Quitter le mode de commande du son

Appuyez sur la touche [MENU] pendant au moins 1 seconde.



- L'utilisateur "User" de <Préregler la sélection de courbe d'égaliseur> (page 47) passe à la valeur qui a été rappelée.
- La courbe d'égaliseur passe à la valeur qui a été rappelée par la source sélectionnée.

## Configuration Bluetooth

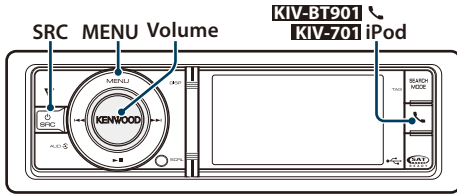

Fonctionnement du KIV-BT901

### Fonction d'association facile

#### 1 Passer en mode d'association facile

Appuyez sur la touche [ ] pendant au moins 1 seconde.

L'une des options suivantes est affichée, selon l'état d'enregistrement du téléphone mobile :

- "Searching" : Lors de l'enregistrement d'un téléphone mobile pour la première fois.
- "(nom du téléphone mobile)" : Quand un téléphone mobile a déjà été enregistré.
- "Device Full" : Quand le maximum de 5 téléphones mobiles a déjà été enregistré.

**Lors de l'enregistrement d'un téléphone mobile pour la première fois (enregistrer un téléphone mobile)**

#### 2 "Searching" est affiché.

Recherchez l'appareil Bluetooth.

Lorsque la recherche est terminée, "Finished" s'affiche.

#### 3 Sélectionner le nom d'un téléphone mobile

Tournez la molette [Volume] et appuyez dessus lorsque l'élément souhaité s'affiche.

#### 4 Saisir le code PIN

1. Tournez la molette [Volume] et appuyez dessus lorsque l'élément souhaité s'affiche. Sélectionnez le chiffre.
2. Tournez la molette [Volume] pour sélectionner les numéros, puis appuyez sur la molette [Volume].

#### 5 Transmettre le code PIN

Appuyez sur la molette [Volume] pendant au moins 1 seconde.

Si "Pairing Success" s'affiche, l'enregistrement est terminé.

Quand "Confirm Phone" est affiché, confirmez que la connexion est établie en utilisant le téléphone mobile.

#### 6 Le récepteur est connecté au téléphone mobile, avec le message "HF Connect" affiché, et quitte le mode d'association facile.

**Quand un téléphone mobile est déjà enregistré, ou le maximum de cinq téléphones mobiles est déjà enregistré (sélection d'un téléphone mobile)**

#### 2 "(nom du téléphone mobile)" ou "Device Full" est affiché.

#### 3 Sélectionner le nom d'un téléphone mobile

Tournez la molette [Volume].

➤ Pour enregistrer un nouveau téléphone mobile, sélectionnez "Device Search", puis allez à "Lors de l'enregistrement d'un téléphone mobile pour la première fois."

#### 4 Configurer le nom du téléphone mobile

Appuyez sur la molette [Volume].

"(cell-phone name)" ou "(cell-phone name)" s'affiche.

"(bleu)" : L'appareil Bluetooth sélectionné est occupé.

"(gris)" : L'appareil Bluetooth sélectionné est en mode veille.

" " (vierge) : L'appareil Bluetooth est désélectionné.

➤ Si un appareil Bluetooth est déjà sélectionné, désélectionnez-le, puis sélectionnez-en un différent.

#### 5 Quitter le mode d'association facile

Appuyez sur la touche [ ].

### Suppression du téléphone mobile enregistré

#### 2 "(nom du téléphone mobile)" ou "Device Full" est affiché.

#### 3 Sélectionner le nom d'un téléphone mobile

Tournez la molette [Volume].

#### 4 Supprimer le téléphone mobile sélectionné

Appuyez sur la molette [Volume] pendant au moins 2 secondes.

#### 5 Tournez la molette [Volume] et appuyez dessus

lorsque l'élément souhaité s'affiche.

Sélectionnez "YES".

"Delete" s'affiche.

## Réglage Bluetooth

Vous pouvez sélectionner les éléments suivants de réglage Bluetooth.

#### 1 Entrer dans le mode Bluetooth

KIV-BT901: Appuyez sur la touche [ ].

KIV-701: Appuyez sur la touche [iPod] pendant au moins 1 seconde.

#### 2 Tournez la molette [Volume] et appuyez dessus

lorsque l'élément souhaité s'affiche.

Sélectionnez "BT Settings".

### 3 Sélectionner l'élément de réglage à ajuster

**Tournez la molette [Volume] et appuyez dessus lorsque l'élément souhaité s'affiche.**

Affichage	Description
"SMS Inbox"	Afficher le message court reçu. Veuillez consulter la section <Afficher les SMS> (page 61).
"BT Settings"	
"Pairing"	
"Device Registration"	Enregistrer un appareil Bluetooth (association). Référez-vous à la section <Enregistrement d'un appareil Bluetooth (association)> (page 56).
"Phone Selection"	Sélectionner une connexion avec un téléphone portable ou un lecteur audio Bluetooth.
"Audio Selection" <sup>**1</sup>	Veuillez consulter la section <Sélection de l'appareil Bluetooth que vous souhaitez connecter> (page 57).
"Special Device Select"	Enregistrer un appareil Bluetooth (association). Référez-vous à la section <Enregistrement d'un appareil Bluetooth (association)> (page 56).
"Device Delete"	Annuler l'enregistrement de l'appareil Bluetooth. Référez-vous à la section <Suppression d'un appareil Bluetooth enregistré> (page 58).
"SMS Download"	Télécharger un message court. Veuillez consulter la section <Téléchargement de SMS> (page 61).
"Voice Tag"	Enregistre la voix pour la reconnaissance vocale et la voix qui sert à sélectionner la catégorie du numéro de téléphone dans le répertoire téléphonique. - Ajouter une commande de numérotation vocale (page 59) - Configurer une commande vocale pour la catégorie (page 60)
"Detailed Setup"	Définit les paramètres en détail.
"PIN Code Edit"	Indiquer le code PIN requis lors de l'enregistrement de cet appareil à l'aide de l'appareil Bluetooth. Veuillez consulter la section <Enregistrement du code PIN> (page 57).
"Auto Answer"	Répondre automatiquement à un appel après une période de temps préréglée pour réponse automatique. "OFF" / "0s" – "8s" – "99s"
"Auto Reconnect" <sup>**2</sup>	Reconnecte automatiquement le périphérique Bluetooth sélectionné lorsque le signal radio devient suffisamment puissant, même après sa déconnexion. "ON" / "OFF" ☞ Quand cette fonction est active, le périphérique Bluetooth est reconnecté même si "Phone Selection" est sélectionné pour la sélection d'une connexion de téléphone mobile. Pour annuler la connexion Bluetooth, sélectionnez OFF afin que la fonction soit inactive.

"Bluetooth HF" <sup>**2</sup> "Bluetooth HF/Audio" <sup>**1</sup>	Vous pouvez définir des enceintes de sortie pour les communications vocales mains libres et un son audio Bluetooth. "Front": Sortie sonore des enceintes. "All": Sortie sonore des enceintes avant et arrière.
"Call Beep"	Vous pouvez reproduire un son de bip par l'enceinte lorsqu'un appel est reçu. "ON": Le bip est entendu. "OFF": Le bip est annulé.
"BT F/W Update"	Afficher la version du micrologiciel de cet appareil.
"Mic Gain" <sup>**3</sup>	Règle la sensibilité du microphone pour un appel téléphonique. Règle la voix de l'appelant. Un réglage sur "+" augmente le volume de la voix. "-3" – "0" – "+3"
"Noise Reduction" <sup>**3</sup>	Atténue les bruits produits par l'environnement, sans modifier le volume du microphone. Règle la voix de l'appelant si elle n'est pas claire. Un réglage sur "+" augmente la réduction du bruit. "-3" – "0" – "+3"
"Echo Cancel Level" <sup>**3</sup>	Règle le niveau d'atténuation de l'écho. Un réglage sur "+" augmente l'atténuation de l'écho. "-2" – "0" – "+2"

( \_ : Réglage d'usine)

<sup>\*1</sup> Fonctionnement du KIV-701 avec le KCA-BT300/BT200 (accessoire optionnel)

<sup>\*2</sup> Fonctionnement du KIV-BT901

<sup>\*3</sup> Fonctionnement du KIV-BT901/ KIV-701 avec KCA-BT300 (accessoire optionnel)

### 4 Faire un réglage

**Tournez la molette [Volume] pour sélectionner une valeur de réglage, puis appuyez sur la molette [Volume].**

### 5 Quitter le mode de Réglage BT

**Appuyez sur la touche [MENU] pendant au moins 1 seconde.**

### 6 Quitter le mode Bluetooth

**KIV-BT901: Appuyez sur la touche [ ].**

**KIV-701: Appuyez sur la touche [iPod] pendant au moins 1 seconde.**

### Remarques

- "Auto Answer" (Règle l'intervalle de temps pour la réponse automatique)

Cette fonction répond automatiquement à un appel après une période de temps préréglée pour réponse automatique.

"OFF": Ne répond pas aux appels téléphoniques automatiquement.

"0": Permet de répondre automatiquement à un appel téléphonique.

"1s" – "99s": Répond automatiquement aux appels téléphoniques dans un délai de 1 à 99 secondes.

## Configuration Bluetooth



- Si la durée définie dans le téléphone portable est plus courte que celle définie dans l'appareil, la durée d'origine sera utilisée.
  - Cette fonction ne marche pas pour les appels en attente.
- **"BT F/W Update" (Affichage de la version du microprogramme)**  
Afficher la version du micrologiciel de cet appareil.  
Pour plus d'informations sur la manière de mettre à jour le microprogramme, consultez notre site Web.  
[http ://www.kenwood.com/cs/ce/bt/](http://www.kenwood.com/cs/ce/bt/)

## Enregistrement d'un appareil Bluetooth (association)

Pour que votre appareil Bluetooth (téléphone portable) soit compatible avec cet appareil, vous devez l'enregistrer (association). Vous pouvez enregistrer jusqu'à cinq appareils Bluetooth sur cet appareil.

### Enregistrement à partir des appareils Bluetooth

#### 1 Allumez cet appareil

Appuyez sur la touche [SRC].

#### 2 Lancez l'enregistrement de cet appareil en utilisant l'appareil Bluetooth

En utilisant l'appareil Bluetooth, enregistrez les appareils mains libres (association). Sélectionnez "KENWOOD BT USB/R-3P1"/"KCA-BT300"/"KCA-BT200" dans la liste des appareils connectés.

#### 3 Saisir un code PIN

Saisissez le code PIN ("0000") dans l'appareil Bluetooth.

Vérifiez que l'enregistrement est terminé sur l'appareil Bluetooth.

🔊 Le code PIN par défaut est "0000". Vous pouvez changer ce code. Veuillez consulter la section <Enregistrement du code PIN> (page 57).

#### 4 En utilisant l'appareil Bluetooth, lancez les connexions mains libres.

### Enregistrement à partir de cet appareil

#### 1 Entrer dans le mode Bluetooth

KIV-BT901: Appuyez sur la touche [📶].

KIV-701: Appuyez sur la touche [iPod]  
pendant au moins 1 seconde.

#### 2 Entrer dans le mode Enregistrement d'appareil Bluetooth

Tournez la molette [Volume] et appuyez dessus lorsque l'élément souhaité s'affiche.

Sélectionnez "BT Settings" > "Pairing" > "Device Registration".

Recherchez l'appareil Bluetooth.

Lorsque la recherche est terminée, "Finished" s'affiche.

#### 3 Sélectionner un appareil Bluetooth Tournez la molette [Volume] et appuyez dessus lorsque l'élément souhaité s'affiche.

#### 4 "Confirm Phone" s'affiche (KCA-BT300 uniquement)

Quand "Confirm Phone" est affiché, confirmez que la connexion est établie en utilisant le téléphone mobile.

Si "Pairing Success" s'affiche, passez à l'étape 7.

Si "Pairing Failed"/"Connect NG" s'affiche. Appuyez sur la molette [Volume] et passez à l'étape 5.

#### 5 Saisir le code PIN

1. Tournez la molette [Volume] et appuyez dessus lorsque l'élément souhaité s'affiche. Sélectionnez le chiffre.

2. Tournez la molette [Volume] pour sélectionner les numéros, puis appuyez sur la molette [Volume].

#### 6 Transmettre le code PIN

Appuyez sur la molette [Volume] pendant au moins 1 seconde.

Si "Pairing Success" s'affiche, l'enregistrement est terminé.

Quand "Confirm Phone" est affiché, confirmez que la connexion est établie en utilisant le téléphone mobile.

🔊 Si le message d'erreur apparaît même si le code PIN est correct, consultez la section <Enregistrement d'un appareil Bluetooth spécial>.

#### 7 Retourner à la liste des appareils Appuyez sur la molette [Volume].

#### 8 Quitter le mode de Réglage BT

Appuyez sur la touche [MENU] pendant au moins 1 seconde.



- Cet appareil permet d'utiliser jusqu'à 8 chiffres pour le code PIN. Si un code PIN ne peut pas être saisi à partir de cet appareil, il peut l'être à partir de l'appareil Bluetooth.
- Si au moins 5 appareils Bluetooth sont enregistrés, vous ne pourrez pas enregistrer de nouvel appareil Bluetooth.

### Enregistrement d'un appareil Bluetooth spécial

Permet l'enregistrement d'un appareil spécial qui ne peut pas être enregistré normalement (association).

#### 1. Sélectionnez le mode d'enregistrement d'appareil spécial

Tournez la molette [Volume] et appuyez dessus lorsque l'élément souhaité s'affiche.



Sélectionnez "BT Settings" > "Detailed Setup" > "Special Device Select".

Une liste est affichée.

## 2. Sélectionner un nom d'appareil

Tournez la molette [Volume] puis appuyez au centre lorsque le nom d'appareil souhaité s'affiche.

Si "Completed" s'affiche, l'enregistrement est terminé.

## 3. Appliquez la procédure de l'étape 3 dans la section <Enregistrement à partir de cet appareil> et terminez l'enregistrement (association).

### Annulation du mode d'enregistrement d'un appareil spécial

Appuyez sur la touche [MENU] pendant au moins 1 seconde.



- Si le nom de l'appareil n'est pas contenu dans la liste, sélectionnez "Other Phones".

## Enregistrement du code PIN

Pour l'utilisation de l'appareil Bluetooth, indiquez le code PIN nécessaire pour enregistrer cet appareil.

### 1 Entrer dans le mode Bluetooth

KIV-BT901: Appuyez sur la touche [📞].

KIV-701: Appuyez sur la touche [iPod] pendant au moins 1 seconde.

### 2 Entrer en mode édition du code PIN

Tournez la molette [Volume] et appuyez dessus lorsque l'élément souhaité s'affiche.

Sélectionnez "BT Settings" > "Detailed Setup" > "PIN Code Edit".

Le réglage actuel du code PIN est affiché.

### 3 Saisir le code PIN

1. Tournez la molette [Volume] et appuyez dessus lorsque l'élément souhaité s'affiche. Sélectionnez le chiffre.

2. Tournez la molette [Volume] pour sélectionner les numéros, puis appuyez sur la molette [Volume].

### 4 Enregistrer un code PIN

Appuyez sur la molette [Volume] pendant au moins 1 seconde.

Si "Completed" s'affiche, l'enregistrement est terminé.

### 5 Quitter le mode de Réglage BT

Appuyez sur la touche [MENU] pendant au moins 1 seconde.



- Par défaut, "0000" est spécifié.
- Un code PIN peut contenir jusqu'à huit chiffres.

## Sélection de l'appareil Bluetooth que vous souhaitez connecter

Lorsqu'au moins deux appareils Bluetooth ont déjà été enregistrés, vous devez sélectionner l'appareil Bluetooth que vous souhaitez utiliser.

### 1 Entrer dans le mode Bluetooth

KIV-BT901: Appuyez sur la touche [📞].

KIV-701: Appuyez sur la touche [iPod] pendant au moins 1 seconde.

### 2 Sélectionnez le mode de sélection de l'appareil Bluetooth

Tournez la molette [Volume] et appuyez dessus lorsque l'élément souhaité s'affiche.

#### Téléphone portable

Sélectionnez "BT Settings" > "Pairing" > "Phone Selection".

#### Lecteur audio (KIV-701 uniquement)

Sélectionnez "BT Settings" > "Pairing" > "Audio Selection".

"(device name)" s'affiche.

### 3 Sélectionnez l'appareil Bluetooth

Tournez la molette [Volume].

### 4 Configurer l'appareil Bluetooth

Appuyez sur la molette [Volume].

"📞(device name)" ou "📞(device name)" s'affiche.

"📞" (bleu) : L'appareil Bluetooth sélectionné est occupé.

"📞" (gris) : L'appareil Bluetooth sélectionné est en mode veille.

" " (vierge) : L'appareil Bluetooth est désélectionné.

### 5 Quitter le mode de Réglage BT

Appuyez sur la touche [MENU] pendant au moins 1 seconde.



- Si un appareil Bluetooth est déjà sélectionné, désélectionnez-le, puis sélectionnez-en un différent.
- Si vous ne pouvez pas sélectionner un appareil en utilisant un lecteur audio, connectez l'appareil au lecteur audio.

## Configuration Bluetooth

### Suppression d'un appareil Bluetooth enregistré

Vous pouvez supprimer un appareil Bluetooth enregistré.

#### 1 Entrer dans le mode Bluetooth

KIV-BT901: Appuyez sur la touche [📞].

KIV-701: Appuyez sur la touche [iPod] pendant au moins 1 seconde.

#### 2 Entrer en mode de suppression d'un appareil Bluetooth

Tournez la molette [Volume] et appuyez dessus lorsque l'élément souhaité s'affiche.

Sélectionnez "BT Settings" > "Pairing" > "Device Delete".

"(device name)" s'affiche.

#### 3 Sélectionnez l'appareil Bluetooth

Tournez la molette [Volume].

#### 4 Supprimez l'appareil Bluetooth sélectionné

Appuyez sur la molette [Volume].

#### 5 Tournez la molette [Volume] et appuyez dessus lorsque l'élément souhaité s'affiche.

Sélectionnez "YES".

"Delete" s'affiche.

#### 6 Quitter le mode de Réglage BT

Appuyez sur la touche [MENU] pendant au moins 1 seconde.



- Lorsqu'un téléphone portable enregistré est supprimé, son répertoire téléphonique, son journal, ses SMS et sa balise vocale sont également supprimés.

### Téléchargement du répertoire téléphonique

Téléchargez les données du répertoire téléphonique du téléphone portable vers cet appareil de manière pour pouvoir utiliser le répertoire téléphonique dans cet appareil.

#### Pour réaliser un téléchargement automatique

Si le téléphone portable comprend une fonction de synchronisation du répertoire téléphonique, le répertoire téléphonique est téléchargé automatiquement après la connexion Bluetooth.



- Il peut être nécessaire d'allumer le téléphone portable.
- Si vous ne trouvez aucune donnée de répertoire téléphonique même après l'affichage complet, il se peut que votre téléphone portable ne supporte pas le téléchargement automatique des données de répertoire téléphonique. Dans ce cas, essayez de réaliser un téléchargement manuel.

#### Pour réaliser un téléchargement manuel à partir du téléphone portable

##### 1 En faisant fonctionner le téléphone portable, terminez la connexion mains libres.

##### 2 En faisant fonctionner le téléphone portable, envoyez les données du répertoire téléphonique vers cet appareil

En faisant fonctionner le téléphone portable, téléchargez les données du répertoire téléphonique vers cet appareil.

- Pendant le téléchargement : "Downloading" s'affiche.
- Une fois le téléchargement terminé : "Completed" s'affiche.

##### 3 En faisant fonctionner le téléphone portable, démarrez la connexion mains libres.

#### Pour effacer le message de fin de téléchargement

Appuyez sur n'importe quelle touche.



- Chaque téléphone portable enregistré peut mettre en mémoire jusqu'à 1000 numéros de téléphone.
- Pour chaque numéro de téléphone il est possible d'enregistrer jusqu'à 25 (KIV-BT901)/ 32 (KIV-701) chiffres et jusqu'à 50\* caractères pour un nom.  
(\* 50: Nombre de caractères alphabétiques. En fonction du type de caractères, il peut ne pas être possible de saisir autant de caractères.)
- Pour annuler le téléchargement des données du répertoire téléphonique, faites fonctionner le téléphone portable.

## Ajouter une commande de numérotation vocale

Ajoutez une balise vocale au répertoire téléphonique pour permettre la numérotation vocale. Vous pouvez enregistrer jusqu'à 35 balises vocales.

### 1 Entrer dans le mode Bluetooth

KIV-BT901: Appuyez sur la touche [📶].

KIV-701: Appuyez sur la touche [iPod] pendant au moins 1 seconde.

### 2 Entrer en mode Edition de nom du répertoire téléphonique

Tournez la molette [Volume] et appuyez dessus lorsque l'élément souhaité s'affiche.

Sélectionnez "BT Settings" > "Voice Tag" > "Phonebook Name Edit".

### 3 Chercher le nom à enregistrer

Sélectionnez le nom à enregistrer en vous référant au point 4 de la section <Appeler un numéro du répertoire téléphonique> (page 34).

Si une balise vocale a déjà été enregistrée pour un nom, le symbole "\*" est affiché avant le nom.

### 4 Sélectionner un mode

Tournez la molette [Volume].

Affichage	Opération
"Phonebook Name Registration"	Enregistrer une balise vocale.
"Phonebook Name Check"*	Lire une balise vocale.
"Phonebook Name Delete"*	Effacer une balise vocale.

\* Affiché uniquement lorsque vous sélectionnez un nom pour lequel une balise vocale a déjà été enregistrée.

### Sélectionnez "Phonebook Name Registration" (Enregistrement)

#### 5 Appuyez sur la molette [Volume].

#### 6 Enregistrer une balise vocale (en premier)

"Enter Voice 1" s'affiche.

Lorsque vous entendez un bip, prononcez la balise vocale dans un délai de 2 secondes.

#### 7 Confirmer la balise vocale (en deuxième)

"Enter Voice 2" s'affiche.

Lorsque vous entendez un bip, répétez la même balise vocale que celle que vous avez énoncée à l'étape 6 dans un délai de 2 secondes.

"Completed" s'affiche.

#### 8 Terminer l'enregistrement

Appuyez sur la molette [Volume].

Revenir à l'étape 3. Vous pouvez enregistrer une autre balise vocale juste après.



- Si l'appareil ne parvient pas à reconnaître votre voix, un message est affiché. Vous pouvez refaire un essai en appuyant sur la molette [Volume]. Référez-vous à la section <Guide de dépannage> (page 84).

### Sélectionnez "Phonebook Name Check" (Lecture)

#### 5 Appuyez sur la molette [Volume].

Activez la voix enregistrée puis revenez à l'étape 3.

### Sélectionnez "Phonebook Name Delete" (Supprimer)

#### 5 Effacer une balise vocale

Appuyez sur la molette [Volume].

#### 6 Tournez la molette [Volume] pour sélectionner "YES", puis appuyez sur la molette [Volume].

### Quitter le mode de Réglage BT

Appuyez sur la touche [MENU] pendant au moins 1 seconde.



- Le son audio n'est pas généré pendant l'enregistrement de balises vocales.

## Configuration Bluetooth

### Configurer une commande vocale pour la catégorie

Ajoutez une balise vocale à la catégorie (type) de numéro de téléphone pour permettre les appels vocaux.

#### 1 Entrer dans le mode Bluetooth

KIV-BT901: Appuyez sur la touche .

KIV-701: Appuyez sur la touche [iPod] pendant au moins 1 seconde.

#### 2 Entrer dans le mode Edition du type de numéro de téléphone

Tournez la molette [Volume] et appuyez dessus lorsque l'élément souhaité s'affiche.

Sélectionnez "BT Settings" > "Voice Tag" > "Phonebook Type Edit".

#### 3 Sélectionner la catégorie (type) que vous souhaitez modifier

Tournez la molette [Volume] et appuyez dessus lorsque l'élément souhaité s'affiche.

Sélectionnez "General", "Home", "Office", "Mobile", ou "Other".

#### 4 Sélectionner un mode

Tournez la molette [Volume].

Affichage	Opération
"Phonebook Type Registration"	Enregistrer une balise vocale.
"Phonebook Type Check"*	Lire une balise vocale.
"Phonebook Type Delete"*	Effacer une balise vocale.

\* Affiché uniquement lorsque vous sélectionnez un nom pour lequel une balise vocale a déjà été enregistrée.

Fonctionnement du KIV-701 avec le KCA-BT300/BT200 (accessoire optionnel)

#### 5 Enregistrer la catégorie (type) en effectuant les étapes 5 à 8 dans la section <Ajouter une commande de numérotation vocale> (page 59).

#### 6 Quitter le mode de Réglage BT

Appuyez sur la touche [MENU] pendant au moins 1 seconde.



- Définissez la balise vocale pour les 5 catégories. Si une balise vocale n'est pas enregistrée pour chacune des catégories, le répertoire téléphonique ne peut pas être rappelé à l'aide de la commande vocale.

## SMS (Service de messagerie - Short Message Service)

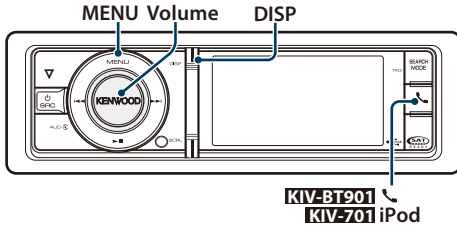

### Téléchargement de SMS

Téléchargez le SMS (message court) reçu sur le téléphone portable afin de pouvoir le lire sur l'appareil.

#### 1 Entrer dans le mode Bluetooth

KIV-BT901: Appuyez sur la touche [📶].

KIV-701: Appuyez sur la touche [iPod] pendant au moins 1 seconde.

#### 2 Entrer en mode téléchargement SMS

Tournez la molette [Volume] et appuyez dessus lorsque l'élément souhaité s'affiche. Sélectionnez "BT Settings" > "SMS Download".

#### 3 Commencer le téléchargement

Appuyez sur la molette [Volume].

"SMS Downloading" s'affiche.

Lorsque le téléchargement est terminé, "Completed" s'affiche.

#### 4 Quitter le mode de Réglage BT

Appuyez sur la touche [MENU] pendant au moins 1 seconde.

#### 5 Quitter le mode Bluetooth

KIV-BT901: Appuyez sur la touche [📶].

KIV-701: Appuyez sur la touche [iPod] pendant au moins 1 seconde.



- Le téléphone portable doit être capable de transmettre les SMS en utilisant le Bluetooth. Il peut être nécessaire d'allumer le téléphone portable. Si le téléphone portable ne supporte pas la fonction SMS, l'élément téléchargement de SMS n'apparaît dans le mode de commande de fonction.
- Lorsque le SMS est téléchargé depuis le téléphone portable, les messages non ouverts dans le téléphone portable sont ouverts.
- On peut télécharger jusqu'à 75 messages déjà lus et non lus, respectivement.
- Le nombre de caractères qu'il est possible de recevoir par SMS est de 200 au maximum.

### Afficher les SMS

Le SMS qui est arrivé sur votre téléphone portable est affiché sur le récepteur.

Un message qui vient d'arriver est affiché.



- Pour éviter les accidents de voiture, le conducteur ne doit pas lire les SMS pendant qu'il conduit.

#### Lorsqu'un nouveau message arrive

"SMS RECEIVED" s'affiche.

L'affichage disparaît dès que l'on exécute une opération.

#### Afficher le SMS

##### 1 Entrer dans le mode Bluetooth

KIV-BT901: Appuyez sur la touche [📶].

KIV-701: Appuyez sur la touche [iPod] pendant au moins 1 seconde.

##### 2 Entrer en mode boîte de réception SMS

Tournez la molette [Volume] et appuyez dessus lorsque l'élément souhaité s'affiche.

Sélectionnez "SMS Inbox".

Une liste des messages apparaît.

##### 3 Sélectionner un message

Tournez la molette [Volume].

Chaque fois que l'on appuie sur la touche [DISP] l'affichage se commute entre le numéro de téléphone ou le nom et la date de réception du message.

##### 4 Afficher le texte

Appuyez sur la molette [Volume].

Tournez la molette [Volume] pour faire défiler le texte du message.

Appuyez de nouveau sur la molette [Volume] pour revenir à la liste des messages.

##### 5 Quitter le mode boîte de réception SMS

Appuyez sur la touche [MENU].

##### 6 Quitter le mode Bluetooth

KIV-BT901: Appuyez sur la touche [📶].

KIV-701: Appuyez sur la touche [iPod] pendant au moins 1 seconde.



- Le message non ouvert est affiché au début de la liste. Les autres messages sont affichés dans l'ordre de réception.
- Un SMS qui est arrivé alors que le téléphone portable n'était pas connecté en Bluetooth ne peut pas être affiché. Téléchargez le SMS.
- Le message ne peut pas être affiché pendant le téléchargement des SMS.

# Commande du tuner Satellite Radio (Optionnel)

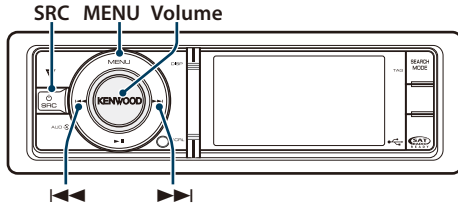

## Fonctionnement basique

### Sélectionner la source Satellite Radio

Appuyer de manière répétée sur la touche [SRC] permet également de passer d'une source à l'autre.

Sélectionnez l'affichage "SIRIUS" ou "XM".

☞ SRC - sélectionner mode 2 : Appuyez sur la touche [SRC]. Tournez la molette [Volume] et appuyez dessus lorsque l'élément souhaité s'affiche.



- Il vous faut vous inscrire auprès du fournisseur de service afin de pouvoir recevoir la radio satellite. Consultez le fournisseur du service si la mention "CALL ... TO SUBSCRIBE" (Appeler pour souscrire) apparaît.
- Il est possible que la réception soit un peu longue à se faire après avoir sélectionné la source de radio satellite.
- Si le signal n'est pas reçu correctement, le message "Acquiring Signal"/"No Signal" s'affiche.

### Sélection de la station

Appuyez sur la touche [◀◀] ou [▶▶].

### Sélection de la bande prééglée

1. Entrer en mode Liste des menus  
Appuyez sur la touche [MENU].
2. Tournez la molette [Volume] et appuyez dessus lorsque l'élément souhaité s'affiche.  
Sélectionnez "SR1", "SR2", "SR3" ou "SR4". (SIRIUS)  
Sélectionnez "XM1", "XM2", "XM3" ou "XM4". (XM)

### Commutation de l'affichage

Appuyez sur la touche [DISP] pour sélectionner le mode d'affichage.

Sélectionne les informations ou l'horloge.

Exemple d'affichage de mode d'affichage d'informations



- ① Informations de station (référez-vous à la section [«Personnalisation de l'affichage»](#) (page 40))

## Réglage de la radio satellite

Vous pouvez sélectionner les éléments suivants pour paramétrer la radio satellite.

- 1 Sélectionner la source Satellite Radio
- 2 Entrer dans le mode Liste de menu  
Appuyez sur la touche [MENU].
- 3 Tournez la molette [Volume] et appuyez dessus lorsque l'élément souhaité s'affiche.  
Sélectionnez "Settings".
- 4 Sélectionner l'élément de réglage à ajuster  
Tournez la molette [Volume] et appuyez dessus lorsque l'élément souhaité s'affiche.

Affichage	Paramètre/élément à définir
"Settings"	
"Seek Mode"	Sélectionne le mode de syntonisation de la radio. "Channel" : Commande de recherche manuelle normale. "Preset" : Recherche dans l'ordre des canaux prééglés en mémoire
"ESN"	Affiche le numéro de série électronique de radio satellite. "ESN="

( \_ : Réglage d'usine)

- 5 Faire un réglage  
Tournez la molette [Volume] pour sélectionner une valeur de réglage, puis appuyez sur la molette [Volume].
- 6 Quitter le mode Liste de menu  
Appuyez sur la touche [MENU] pendant au moins 1 seconde, puis appuyez à nouveau rapidement.

## Recherche de catégorie et de canal

Vous pouvez sélectionner le canal et la catégorie que vous voulez recevoir.

- 1 Sélectionner la source Satellite Radio
- 2 Entrer dans le mode Liste de menu  
Appuyez sur la touche [MENU].
- 3 Entrer en mode de recherche de catégorie et de canal  
Tournez la molette [Volume] et appuyez dessus lorsque l'élément souhaité s'affiche.  
Sélectionnez "Channel Search".

#### 4 Sélectionner la catégorie

Tournez la molette [Volume] pour sélectionner la catégorie, puis appuyez sur la molette [Volume].

#### 5 Sélectionner le canal

Tournez la molette [Volume] pour sélectionner le canal, puis appuyez sur la molette [Volume].

#### Annulation du mode de recherche de catégorie et de canal

Appuyez sur la touche [MENU] pendant au moins 1 seconde, puis appuyez à nouveau rapidement.



- Vous ne pouvez pas effectuer une recherche de canal avant d'avoir désigné une catégorie.

### Mémoire préregistrée

---

Vous pouvez mettre une station en mémoire.

#### 1 Sélectionnez le canal que vous souhaitez mettre en mémoire

#### 2 Entrer dans le mode Liste de menu

Appuyez sur la touche [MENU].

#### 3 Entrer en mode de préenregistrement en mémoire

Tournez la molette [Volume] et appuyez dessus lorsque l'élément souhaité s'affiche. Sélectionnez "List & Memory".

#### 4 Sélectionner le numéro à mettre en mémoire

Tournez la molette [Volume] puis appuyez dessus pendant au moins 2 secondes lorsque l'élément souhaité s'affiche. Sélectionnez le numéro préregistré.



- Seul le numéro de la station est enregistré. Les informations de catégorie ne sont pas enregistrées.
- Vous pouvez enregistrer jusqu'à six canaux par bande présélectionnée. Choisissez "Mixed" pour l'option "Tuner Preset Type" afin de pouvoir enregistrer jusqu'à six stations FM, AM ou reçues par un autre syntoniseur radio par satellite, quelle que soit la source sélectionnée. Voir l'option "Tuner Preset Type" décrite à la section <Réglage initial> (page 43).

### Syntonisation préregistrée

---

Rappel des stations mémorisées.

#### 1 Sélectionner la source Satellite Radio

#### 2 Entrer dans le mode Liste de menu

Appuyez sur la touche [MENU].

#### 3 Sélectionner une station souhaitée dans la mémoire

Tournez la molette [Volume] et appuyez dessus lorsque l'élément souhaité s'affiche. Sélectionnez "List & Memory" > Numéro préregistré.

### Balayage de station

---

Chaque station pouvant être captée est scannée pendant 10 secondes.

#### 1 Sélectionner la source Satellite Radio

#### 2 Entrer dans le mode Liste de menu

Appuyez sur la touche [MENU].

#### 3 Lancer le balayage des canaux

Tournez la molette [Volume] et appuyez dessus lorsque l'élément souhaité s'affiche. Sélectionnez "Channel Scan".

#### 4 L'arrêter lorsque la station souhaitée est captée

Appuyez sur la molette [Volume].

Fonction de la télécommande

### Syntonisation à accès direct

---

Vous pouvez entrer le canal et syntoniser.

#### 1 Sélectionner la source Satellite Radio

#### 2 Entrer en mode de syntonisation à accès direct

Appuyez sur la touche [DIRECT] de la télécommande.

#### 3 Entrer le canal

Appuyez sur les touches numérotées.

#### 4 Syntoniser le canal indiqué

Appuyez sur la touche [◀◀] ou [▶▶].

#### Annulation de la syntonisation à accès direct

Appuyez sur la touche [DIRECT] de la télécommande.



- Si aucune touche n'est sollicitée pendant 10 secondes, la Syntonisation à accès direct est automatiquement annulée.
- Si aucun signal ne peut être reçu à cause de mauvaises conditions des ondes radio ou d'autres problèmes de ce type, le message "Acquiring Signal"/ "No Signal" s'affiche.

# Commande du syntoniseur HD Radio™ (optionnel)

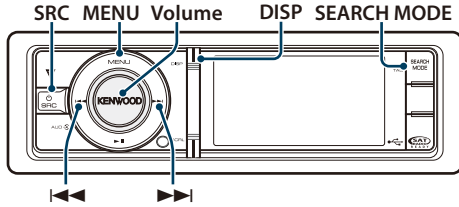

## Fonctionnement basique

### Sélection de la source HD Radio

Appuyer de manière répétée sur la touche [SRC] permet également de passer d'une source à l'autre.

Sélectionnez "HD HD RADIO".

➤ SRC - sélectionner mode 2 : Appuyez sur la touche [SRC]. Tournez la molette [Volume] et appuyez dessus lorsque l'élément souhaité s'affiche.

### Sélection de la bande de réception

1. Entrer en mode Liste des menus  
Appuyez sur la touche [MENU].
2. Tournez la molette [Volume] et appuyez dessus lorsque l'élément souhaité s'affiche.  
Sélectionnez "FM1", "FM2", "FM3" ou "AM".

### Sélection de la station ou du canal de réception

Appuyez sur la touche [◀◀] ou [▶▶].

Lorsqu'une station stéréo est captée, le témoin "ST" s'allume.

➤ Les détails concernant la sélection des stations sont définis dans la fonction "Seek Mode" de la section <Réglage de la HD Radio™> (page 65).

### Commutation de l'affichage

Appuyez sur la touche [DISP] pour sélectionner le mode d'affichage.

Sélectionne les informations ou l'horloge.

Exemple d'affichage de mode d'affichage d'informations



① Informations de station (référez-vous à la section <Personnalisation de l'affichage> (page 40))

② Indicateur d'état (référez-vous à la section <Éléments d'indicateur d'affichage> (page 76))

## Mémoire de préélagage des stations

Vous pouvez mettre une station en mémoire.

- 1 Sélectionner la bande radio et syntonisation que vous souhaitez enregistrer dans la mémoire préélagée
- 2 Entrer dans le mode Liste de menu  
Appuyez sur la touche [MENU].
- 3 Entrer en mode de préélagage en mémoire  
Tournez la molette [Volume] et appuyez dessus lorsque l'élément souhaité s'affiche.  
Sélectionnez "List & Memory".
- 4 Sélectionner le numéro à mettre en mémoire  
Tournez la molette [Volume] puis appuyez dessus pendant au moins 2 secondes lorsque l'élément souhaité s'affiche.  
Sélectionnez le numéro préélagé.



• Vous pouvez enregistrer jusqu'à 18 stations FM et six stations AM. Choisissez "Mixed" pour l'option "Tuner Preset Type" afin de pouvoir enregistrer jusqu'à six stations FM, AM ou reçues par un autre syntoniseur radio par satellite, quelle que soit la source sélectionnée. Voir l'option "Tuner Preset Type" décrite à la section <Réglage initial> (page 43).

## Entrée en mémoire automatique

Vous pouvez mettre automatiquement en mémoire les stations dont la réception est bonne.

- 1 Sélectionnez la bande radio que vous souhaitez enregistrer dans la mémoire préélagée
- 2 Entrer dans le mode Liste de menu  
Appuyez sur la touche [MENU].
- 3 Entrer dans le mode Entrée de mémoire automatique  
Tournez la molette [Volume] et appuyez dessus lorsque l'élément souhaité s'affiche.  
Sélectionnez "Settings" > "Auto Memory".
- 4 Ouvrez l'Entrée de mémoire automatique  
Tournez la molette [Volume] et appuyez dessus lorsque l'élément souhaité s'affiche.  
Sélectionnez "YES".



Lorsque 6 stations qui peuvent être captées sont mises en mémoire, le mode d'entrée en mémoire automatique est fermé.



- Cette option est possible quand le choix "Type Normal" est sélectionné pour la fonction "Tuner Preset Type" décrite à la section <Réglage initial> (page 43).

## Syntonisation pré-réglée

Vous pouvez rappeler les stations mises en mémoire.

### 1 Sélectionner la bande radio

### 2 Entrer dans le mode Liste de menu

Appuyez sur la touche [MENU].

### 3 Sélectionner une station souhaitée dans la mémoire

Tournez la molette [Volume] et appuyez dessus lorsque l'élément souhaité s'affiche.

Sélectionnez "List & Memory" ➤ Numéro pré-réglé.

## Réglage de la HD Radio™

Vous pouvez sélectionner les éléments suivants pour paramétrer la HD Radio.

### 1 Sélectionner la source HD Radio

### 2 Entrer dans le mode Liste de menu

Appuyez sur la touche [MENU].

### 3 Tournez la molette [Volume] et appuyez dessus

lorsque l'élément souhaité s'affiche.

Sélectionnez "Settings".

### 4 Sélectionner l'élément de réglage à ajuster

Tournez la molette [Volume] et appuyez dessus lorsque l'élément souhaité s'affiche.

Affichage	Description
"Settings"	
"Seek Mode"	Sélectionne le mode de syntonisation de la radio. "Auto1": Recherche automatique d'une station. "Auto2": Recherche dans l'ordre des stations présentes dans la mémoire de pré-réglage. "Manual": Commande normale manuelle de la syntonisation.
"Auto Memory"	Mémorise automatiquement 6 stations offrant une bonne réception. "YES" / "NO"
"Receive Mode"	Définit le mode de réception du système HD Radio. "Auto": Sélectionne automatiquement l'émission analogique lorsqu'il n'y a pas d'émission numérique. "Digital": Émissions numériques uniquement. "Analog": Émissions analogiques uniquement.
"TAG Memory"*1	Affiche l'utilisation de la mémoire des balises du récepteur radio HD. Il est possible d'enregistrer jusqu'à 50 balises dans cet appareil. "##/50"
"Tagging"*1	Active / désactive la fonction de mémoire des balises du récepteur radio HD. "ON" / "OFF"

( \_\_ : Réglage d'usine)

\*1 Uniquement avec le KTC-HR300 (accessoire optionnel) connecté.

### 5 Faire un réglage

Tournez la molette [Volume] pour sélectionner une valeur de réglage, puis appuyez sur la molette [Volume].

### 6 Quitter le mode Liste de menu

Appuyez sur la touche [MENU] pendant au moins 1 seconde, puis appuyez à nouveau rapidement.

# Commande du syntoniseur HD Radio™ (optionnel)

Fonctionnement du KTC-HR300 (accessoire optionnel)

Fonction de la télécommande

## Syntonisation à accès direct

Permet de syntoniser une station donnée en saisissant sa fréquence.

### 1 Sélectionner la bande radio

### 2 Entrer en mode de syntonisation à accès direct

Appuyez sur la touche [DIRECT].

"- - - -" s'affiche.

### 3 Sélectionner l'élément de syntonisation

Appuyez sur la touche [DIRECT].

Chaque pression de la touche [DIRECT] alterne les éléments de syntonisation suivants.

Éléments	Affichage
Fréquence	"- - - -"
Station	"HD -"
Annulation de la syntonisation à accès direct	—

### 4 Saisir la fréquence ou la station

Appuyez sur les touches numérotées.

Exemple d'entrée de fréquence :

Fréquence souhaitée	Appuyez sur la touche
92,1 MHz (FM)	[9], [2], [1]
810 kHz (AM)	[8], [1], [0]

### 5 Syntoniser sur la fréquence ou la station entrée

Appuyez sur la touche [◀◀] ou [▶▶].

### Annulation de la syntonisation à accès direct

Appuyez sur la touche [DIRECT] de la télécommande.



- L'entrée de fréquences de bande FM se fait par étapes de 0,1 MHz minimum.

Fonctionnement du KTC-HR300 (accessoire optionnel)

## Balitage iTunes

Un balitage iTunes compatible avec le récepteur HD Radio vous permet de repérer votre musique. Lorsque vous entendez un morceau qui vous plaît sur votre HD Radio locale, il vous suffit d'appuyer sur la touche [SEARCH MODE]. Les données du morceau seront enregistrées sur cet appareil. Les morceaux enregistrés apparaîtront dans une liste de lecture appelée "Tagged" dans iTunes la prochaine fois que vous synchroniserez l'iPod avec votre ordinateur. Il vous suffira alors de cliquer pour acheter et télécharger facilement le morceau que vous avez repéré dans le magasin de musique d'Apple, iTunes Store.

### 1 Enregistrer les informations liées à la chanson.

Appuyez sur la touche [SEARCH MODE].

"TAG" s'affichera lorsque les informations du morceau peuvent être enregistrées.



- Lorsque vous utilisez cette fonction, veillez à activer le balitage ("Tagging") dans le <Réglage de la HD Radio™> (page 65).
- Vous pouvez enregistrer jusqu'à 50 balises (données relatives aux morceaux) dans cet appareil. Lorsque l'iPod est connecté, les informations des balises enregistrées dans cet appareil sont transférées vers l'iPod connecté.
- Vous pouvez vérifier l'espace mémoire utilisé en sélectionnant "TAG Memory" dans le <Réglage de la HD Radio™> (page 65).



# Opérations de base de la télécommande

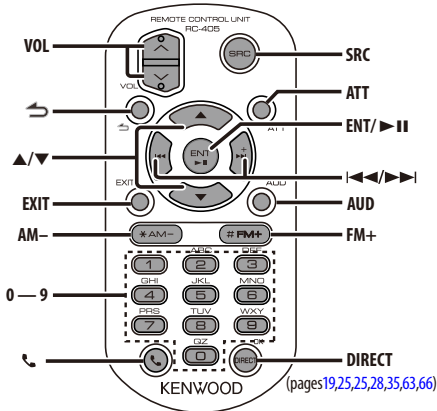

## Commande générale

- Commande du volume: **[VOL]**
- Sélection de la source: **[SRC]**
- Réduction du volume: **[ATT]**  
Lorsque l'on appuie de nouveau sur la touche, le volume revient à son niveau précédent.
- Revenir à l'élément précédent: **[↶]**
- Quitter le mode: **[EXIT]**
- Sélection de l'élément: **[▲]/[▼]**
- Détermination: **[ENT]**
- Entrer en mode de contrôle audio : **[AUD]**

## En source tuner

- Sélection de la bande: **[FM+]/ [AM-]**
- Sélection de la station: **[|◀◀|/|▶▶|]**
- Rappel des stations préréglées: **[1] — [0] et [ENT]**

Exemple :

Numéro de présélection souhaité	Appuyez sur la touche
1	[1], [ENT]
6	[6], [ENT]
10	[1], [0], [ENT]
18	[1], [8], [ENT]

## Dans une source USB/ Mémoire interne

- Sélection d'un morceau: **[|◀◀|/|▶▶|]**
- Sélection du dossier: **[FM+]/ [AM-]**
- Pause/Lecture: **[▶▶ II]**
- Mouvement entre le mode Liste de menu : **[▲]/[▼]**
- Revenir au dossier précédent: **[↶]**

## En source iPod

- Mouvement entre le mode Liste de menu : **[▲]/[▼]**
- Revenir à l'élément précédent: **[↶]**
- Sélection d'un morceau: **[|◀◀|/|▶▶|]**
- Pause/Lecture: **[▶▶ II]**

## En source tuner Satellite Radio

- Sélection de la bande préréglée: **[FM]**
- Sélection du canal: **[|◀◀|/|▶▶|]**
- Rappel des canaux préréglés: **[1] — [6]**

## En source HD Radio

- Sélection de la bande: **[FM+]/ [AM-]**
- Sélection de la station: **[|◀◀|/|▶▶|]**
- Rappel des stations préréglées: **[1] — [6]**

## Commande du téléphone mains libres

### Effectuer un appel

- Mouvement entre le mode de sélection de méthode de numérotation : [📞]
- Sélectionner une méthode de composition de numéro: [ENT]
- Saisie du numéro de téléphone:  
Saisie d'un chiffre: [0] – [9]  
Saisir "+": [▶▶]  
Saisir "#": [FM+]  
Saisir "\*": [AM-]  
Effacer le numéro de téléphone composé: [◀◀]
- Effectuer un appel: [DIRECT]

### Recevoir un appel

- Répondre à l'appel: [📞]
- Alterne entre le mode de conversation privé et le mode de conversation mains libres: [ENT]

### Appel en attente

- Répondre à un appel entrant en mettant en attente l'appel en cours: [📞]
- Répondre à un appel entrant après avoir terminé l'appel en cours: [SRC]
- Continuer l'appel en cours: [1]

### Pendant un appel

- Terminer l'appel: [SRC]

## Préparation de la télécommande

Retirez le film protecteur de la pile en tirant dans le sens de la flèche.

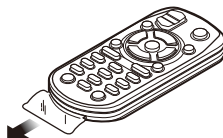

### Changer la pile de la télécommande

Avancer/faire glisser

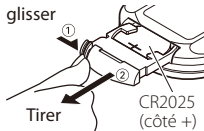

Utilisez une pile bouton, disponible dans le commerce (CR2025).

Insérez la batterie en prenant soin de bien aligner les pôles + et -, en suivant l'illustration située à l'intérieur du boîtier.



### AVERTISSEMENT

- Ne pas placer la télécommande dans des endroits exposés à la chaleur tel que le tableau de bord.
- Pile au lithium.  
Danger d'explosion en cas de remplacement incorrect de la pile.  
Ne remplacer uniquement qu'avec le même type de pile ou son équivalent.
- Le boîtier de la pile ou les piles ne doivent pas être exposés à des chaleurs excessives telles que les rayons du soleil, du feu, etc.
- Conservez les piles hors de portée des enfants dans leur conditionnement original jusqu'à leur utilisation. Débarrassez-vous des piles usagées rapidement. En cas d'ingestion, contactez un médecin immédiatement.

# Annexe

## À propos des fichiers audio

### • Fichier audio reproductible

- AAC-LC (.m4a)
- MP3 (.mp3)
- WMA (.wma)
- PCM linéaire (WAV) (.wav)

### • Illustration d'album acceptable

- MP3 ID3 v2.3
- JPEG (Max. 500 kB)

### • Périphériques USB compatibles

- Classe de stockage de masse USB

### • Systèmes de fichier de périphérique USB compatibles

- FAT16, FAT32

Bien que les fichiers audio soient conformes aux normes établies ci-dessus, il est possible que la reproduction ne soit pas possible suivant le type ou les conditions du support ou périphérique.

### • Ordre de lecture des fichiers audio

Dans l'exemple de l'arborescence de dossiers et de fichiers ci-dessous, les fichiers sont reproduits dans l'ordre de ① à ⑩.

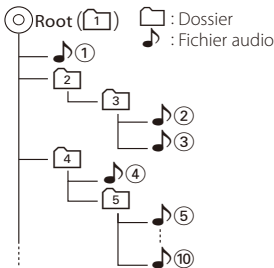

Vous pouvez consulter le manuel relatif aux fichiers audio qui se trouve sur le site [www.kenwood.com/cs/ce/audiofile/](http://www.kenwood.com/cs/ce/audiofile/). Dans ce manuel en ligne, vous trouverez des informations et des remarques détaillées qui ne sont pas fournies dans le présent manuel. Veillez à consulter aussi le manuel en ligne.



- Dans le présent manuel, l'expression "périphérique USB" s'utilise aussi pour les mémoires flash et les lecteurs audio numériques avec connecteur USB.

## À propos des fichiers vidéo

### • Fichiers vidéo acceptables

- H.264/MPEG-4 AVC (.mp4, .avi : profil de base)
- MPEG-4 (.mp4, .avi : profil simple)
- WMV 9 (.wmv)

### • Taille de l'image

- Recommandée : 320 x 240 (QVGA)
- Minimum : 160 x 120

### • Supports acceptables

Périphérique USB de mémoire de masse, iPod  
Système de fichier de périphérique USB acceptable, noms de fichier et de dossier et ordre de lecture sont les mêmes que ceux des fichiers audio. Voir <À propos des fichiers audio>.

## À propos des fichiers d'image

### • Fichiers d'image acceptables

- JPEG (.jpg)
- BMP (.bmp)

### • Supports acceptables

- Périphérique USB de mémoire de masse

Système de fichier de périphérique USB acceptable, noms de fichier et de dossier et ordre de lecture sont les mêmes que ceux des fichiers audio. Voir <À propos des fichiers audio>.

## iPod/iPhone pouvant être connecté à cet appareil

Made for

- iPod touch (4th generation) • iPod touch (3rd generation)
- iPod touch (2nd generation) • iPod touch (1st generation)
- iPod classic • iPod with video
- iPod nano (6th generation) • iPod nano (5th generation)
- iPod nano (4th generation) • iPod nano (3rd generation)
- iPod nano (2nd generation) • iPod nano (1st generation)
- iPhone 4G • iPhone 3GS
- iPhone 3G • iPhone

(En avril 2011)

- Liste à jour de compatibilité iPod/iPhone. Pour plus de détails, voir : [www.kenwood.com/cs/ce/ipod](http://www.kenwood.com/cs/ce/ipod)
- Le type de commande disponible varie en fonction du type d'iPod connecté. Pour plus de détails, voir l'URL ci-dessus.
- Tout au long de ce mode d'emploi, le mot "iPod" désigne un iPod ou iPhone connecté par câble iPod\* (accessoire en option).

\* Le modèle KCA-iP500 n'est pas supporté.

Une liste des câbles de connexion compatibles iPod et iPhone se trouve sur notre site internet.

[www.kenwood.com/cs/ce/ipod/](http://www.kenwood.com/cs/ce/ipod/)

- N'utilisez pas de câble USB pour rallonger le câble de connexion de l'iPod.



- Si vous démarrez la lecture après avoir connecté l'iPod, le morceau qui a été reproduit par l'iPod est lu en premier.

Dans ce cas, "RESUMING" apparaît sans afficher de nom de dossier, etc. Le changement de l'élément de recherche permettra d'afficher un titre correct, etc.

- Il n'est pas possible d'utiliser iPod lorsque "KENWOOD" ou "✓" est affiché sur l'iPod.

## À propos de la radio en ligne PANDORA®

Les conditions à satisfaire pour pouvoir écouter la radio en ligne PANDORA® sont les suivantes :

- Utilisez un iPhone ou un iPod touch d'Apple fonctionnant sous iOS3 ou une version ultérieure.
- Installer la version la plus récente de l'application PANDORA® sur votre iPhone. (recherchez "PANDORA" dans l'App Store iTunes d'Apple pour trouver et installer la version la plus à jour).
- Créer un compte PANDORA®. (si vous n'êtes pas déjà un utilisateur enregistré, vous pouvez créer un compte sur [www.pandora.com](http://www.pandora.com)).
- Connexion Internet à la norme 3G, EDGE ou WiFi.
- iPhone/ iPod raccordé à cet appareil avec un accessoire KCA-IP202.



- Le service Pandora est disponible aux États-Unis uniquement.
- La radio en ligne PANDORA® est un service tiers, ses spécifications peuvent faire l'objet de changements sans avis préalable. En conséquence, la compatibilité peut s'en trouver dégradée ou tout ou partie des services peuvent devenir indisponibles.
- Certaines fonctionnalités de PANDORA® ne sont pas utilisables à partir de cet appareil.
- En cas de problème lors de l'utilisation de l'application PANDORA®, veuillez contacter Pandora à l'adresse [pandora-support@pandora.com](mailto:pandora-support@pandora.com)

## À propos du périphérique USB

- Lorsque le périphérique USB est connecté à cette unité, il sera chargé à partir de l'unité lorsque celle-ci est allumée.
- Placer le périphérique USB de façon à ce qu'il ne gêne pas la conduite du véhicule.
- Effectuer des sauvegardes des fichiers audio utilisés avec cet appareil. Les fichiers peuvent être effacés en fonction des conditions d'utilisation de l'appareil USB.  
Aucune compensation ne sera accordée pour les torts consécutifs à l'effacement de données enregistrées.
- Aucun périphérique USB n'est fourni avec cet appareil. Vous devez acheter un périphérique USB disponible dans le commerce.
- Cette unité ne peut pas reconnaître un périphérique USB dont la tension nominale est différente de 5 V et l'intensité nominale dépasse 500 mA.
- Pour la connexion du périphérique USB, l'utilisation du CA-U1EX (option) est recommandée. La consommation maximale de courant du CA-U1EX est de 500 mA.

- Le bon fonctionnement de la lecture n'est pas garanti lorsqu'un autre câble que le câble compatible USB est utilisé. La connexion d'un câble dont la longueur totale dépasse 4 m peut avoir pour conséquence un fonctionnement anormal de la lecture.

## A propos de la plate-forme USB

- Vous pouvez utiliser la plate-forme USB avec 3 ports au maximum. La plate-forme USB avec plus de 4 ports peut également être utilisée, mais les ports disponibles seront au nombre de 3.
- Ne raccordez pas plus de 2 plate-formes USB à cet appareil. Cet appareil ne peut pas reconnaître les plate-formes USB si plus de 2 de ces plate-formes sont connectées.
- Un seul iPod peut être connecté à la plate-forme USB.
- L'iPod connecté à la plate-forme USB est chargé.
- Connectez le lecteur multi-cartes directement à cet appareil. S'il est raccordé à une plate-forme USB, le fonctionnement correct de l'appareil n'est pas assuré.
- Il est impossible de reprendre la lecture si plus d'un périphérique USB du même modèle sont connectés à la plate-forme USB.

## À propos de "KENWOOD Music Editor"

- Cet appareil prend en charge l'application pour PC "KENWOOD Music Editor Light" version 1.1 et ultérieures.
- Lorsque vous utilisez un fichier audio dont l'information de base de données a été ajoutée par l'application "KENWOOD Music Editor Light ver1.1", vous pouvez chercher un fichier sur son titre, nom d'album ou nom d'artiste avec la fonction de <Recherche de fichier> (page 17).
- Dans ce manuel, l'expression "support Music Editor" désigne un dispositif qui contient des fichiers audio associés aux informations de la base de données ajoutées par le programme Music Editor de KENWOOD.
- "KENWOOD Music Editor Light ver1.1" est disponible sur le site web suivant :  
[www.kenwood.com/cs/ce/](http://www.kenwood.com/cs/ce/)
- Pour tout complément d'information sur l'application "KENWOOD Music Editor Light ver1.1", consultez le site indiqué ci-dessus ou l'aide de l'application.

# Annexe

## À propos du téléphone portable

Cet appareil est conforme aux spécifications Bluetooth suivantes :

### KIV-BT901

<b>Versión</b>	Bluetooth Standard Ver. 2.0
<b>Profil</b>	HFP (profil mains libres) OPP (profil d'envoi de fichiers) PBAP (profil d'accès au répertoire téléphonique) SYNC (profil de synchronisation)

### KIV-701

Vous devez auparavant enregistrer votre téléphone portable avec votre appareil Bluetooth. Assurez-vous également d'avoir consulté le mode d'emploi de l'appareil Bluetooth.

Pour les téléphones portables dont la compatibilité est vérifiée, accédez à l'URL suivante :

[www.kenwood.com/cs/ce/bt/](http://www.kenwood.com/cs/ce/bt/)



- Les appareils supportant la fonction Bluetooth ont été certifiés conformes à la norme Bluetooth selon la procédure prescrite par Bluetooth SIG. Cependant, il est possible que ces appareils ne puissent pas communiquer avec certains types de téléphones portables.
- HFP est un profil utilisé pour effectuer des appels en mains libres.
- OPP est un profil utilisé pour transférer des données telles qu'un répertoire téléphonique entre appareils.

## À propos du tuner Satellite Radio (Optionnel)

Cet appareil est compatible avec les tuners de radio satellite qui sont produits par SIRIUS et XM. Veuillez vous reporter au manuel d'instructions du tuner de radio satellite.

## À propos de la réception HD Radio (Optionnelle)

Lorsque vous connectez un tuner HD Radio, les fonctions tuner de l'appareil sont désactivées pour passer aux fonctions tuner HD Radio. Les fonctions du tuner HD Radio sont similaires à celles du tuner de l'autoradio.

## Liste de menu

### Élément de fonction communes

Affichage		Page
"Settings"	"Réglages"	—
"Clock & Date"	"Heure et date"	42
"Clock Adjust"	"Réglage de l'heure"	
"Time Synchronized"	"Sync. du temps"	
"Summer Time"	"Heure d'été"	
"Sub Clock Adjust"	"Réglage 2e horloge"	
"Date Adjust"	"Réglages date"	
"Date Mode"	"Mode date"	
"Display & Illumination"	"Affich. & éclair."	—
"Display Select"	"Sélect. Affichage"	—
"Type Select"	"Sél. type affich."	40, 39
"Side Select"	"Sél. icône côté"	40
"Text Select"	"Sélection de texte"	
"Graphic Select"	"Sél. Graphique"	40, 39
"Display Off Mode"	"Mode affich éteint"	38
"Display Dimmer"	"Réglage dimmer"	
"Text Scroll"	"Défilement texte"	
"Key Color Select"	"Sél. coul. Touches"	39
"Key ILLUMI Dimmer"	"Sélection dimmer"	38
"ILLUMI Effect"	"Effet éclairage"	
"ILLUMI Music SYNC"	"Sync éclairg/music"	
"Aspect Set"	"Régl. aspect"	
"Monitor Setup"	"Régl. du moniteur"	
"Tuner Settings"	"Réglages Tuner"	—
"TI"	"Infos Trafic"	26
"DEMO Mode"	"Mode DÉMO"	44

### Éléments de fonction apparaissant durant le mode veille

Affichage		Page
"Settings"	"Réglages"	—
"Clock & Date"	"Heure et date"	—
"Display & Illumination"	"Affich. & éclair."	—
"Initial Settings"	"Réglages initiaux"	—
"Tuner Preset Type"	"Sélection mode"	43
"Source Select"	"Sél. Source"	
"Beep"	"Bip"	
"Menu Language Select"	"Sél. lang menus"	
"Pandora Source"	"Source PANDORA"	
"Built in AUX"	"AUX intégré"	
"Built in AMP"	"Ampli intégré"	
"AV Out Set"	"Régl. Sortie A/V"	
"R-CAM Interruption"	"Interruption de camera de recul"	30
"R-CAM Mirror"	"Miroir du camera de recul"	
"System F/W Update"	"MAJ firmware syst"	43



## Éléments de fonction apparaissant lorsque la source iPod est sélectionnée

Affichage		Page
"Music"	"Musique"	7
"Playlists"	"Listes de lecture"	
"Artists"	"Artistes"	
"Albums"	"Albums"	
"Songs"	"Chansons"	
"Podcasts"	"Podcasts"	
"Genres"	"Parcourir Genre"	
"Composers"	"Compositeurs"	
"Audiobooks"	"Livre audio"	
"Videos"*1	"Vidéo"*1	7
"Video Playlists"	"Listes de lecture vidéo"	
"Movies"	"Films"	
"Music Videos"	"Clips musicaux"	
"TV Shows"	"Émissions télé"	
"Video Podcasts"	"Podcasts vidéo"	
"Rentals"	"Locations"	
"Play Mode"	"Mode lecture"	8
"iPod By Hand Mode"	"Ctrl iPod à main"	
"Folder Random"	"Lec Aléa Dossier"	
"All Random"	"Tous aléatoire"	
"File Repeat"	"Répét. dossier"	
"Port Up"	"Chang. Port Hub UB"	6
"Settings"	"Réglages"	—
"Skip Search"	"Rech intervalles"	8
"Device F/W Version"	"Version firmware"	
"Delete My Playlist"	"Effacer playlist"	
"Audiobook Speed"	"Vit. livre audio"	
"Sound Check"	"Vérif. Son on/off"	
"Clock & Date"	"Heure et date"	—
"Display & Illumination"	"Affich. & éclair."	—
"Tuner Settings"	"Réglages Tuner"	—

\*1 Le nom et le nombre des éléments affichés dans "Videos" / "Vidéo" sont les mêmes que ceux de l'iPod.

## Fonctions apparaissant lorsque la source Pandora est sélectionnée

Affichage		Page
"Stations"	"Stations"	14
"New Stations"	"Nouvelle station"	15
"Bookmarks"	"Ajouter favoris"	15
"Bookmark Song"	"Musique favorite"	
"Bookmark Artist"	"Artiste favoris"	
"Station Delete"	"Supprimer station"	15
"Port Up"	"Chang. Port Hub UB"	14
"Settings"	"Réglages"	—
"Clock & Date"	"Heure et date"	—
"Display & Illumination"	"Affich. & éclair."	—
"Tuner Settings"	"Réglages Tuner"	—

## Éléments de fonction apparaissant lorsque la source USB est sélectionnée

Affichage		Page
"USB List"	"Parcourir USB"	17
"Copy from USB"	"Copie de USB"	20
"Play Mode"	"Mode lecture"	18
"File Scan"	"Balay. fichier"	
"Folder Random"	"Lec Aléa Dossier"	
"All Random"	"Tous aléatoire"	
"File Repeat"	"Répét. dossier"	
"Folder Repeat"	"Répétition dossier"	
"Port Up"	"Chang. Port Hub UB"	16
"Drive Select"	"Sél. Support USB"	16
"Slide"	"Diaporama photos"	22
"Save as Wallpaper"	"Eng fond d'écran"	22
"Settings"	"Réglages"	—
"Device F/W Version"	"Version firmware"	19
"Device F/W Update"	"MAJ firmware app"	
"Clock & Date"	"Heure et date"	—
"Display & Illumination"	"Affich. & éclair."	—
"Tuner Settings"	"Réglages Tuner"	—

## Fonctions apparaissant lorsque la source de support Music Editor est sélectionnée

Affichage		Page
"Music"	"Musique"	17
"Playlists"	"Listes de lecture"	
"Artists"	"Artistes"	
"Albums"	"Albums"	
"Songs"	"Chansons"	
"Genres"	"Parcourir Genre"	
"Copy from USB"	"Copie de USB"	20
"Play Mode"	"Mode lecture"	18
"File Scan"	"Balay. fichier"	
"Folder Random"	"Lec Aléa Dossier"	
"File Repeat"	"Répét. dossier"	
"Port Up"	"Chang. Port Hub UB"	16
"Drive Select"	"Sél. Support USB"	16
"Settings"	"Réglages"	—
"Skip Search"	"Rech intervalles"	19
"Device F/W Version"	"Version firmware"	
"Device F/W Update"	"MAJ firmware app"	
"Clock & Date"	"Heure et date"	—
"Display & Illumination"	"Affich. & éclair."	—
"Tuner Settings"	"Réglages Tuner"	—

# Annexe

## Éléments de fonction apparaissant lorsque la source Zune est sélectionnée

Affichage		Page
"Music"	"Musique"	17
"Genres"	"Parcourir Genre"	
"Artists"	"Artistes"	
"Albums"	"Albums"	
"Songs"	"Chansons"	
"Playlists"	"Listes de lecture"	
"Play Mode"	"Mode lecture"	18
"File Scan"	"Balay. fichier"	
"Folder Random"	"Lec Aléa Dossier"	
"File Repeat"	"Répét. dossier"	
"Port Up"	"Chang. Port Hub UB"	16
"Settings"	"Réglages"	—
"Skip Search"	"Rech intervalles"	19
"Device F/W Version"	"Version firmware"	
"Clock & Date"	"Heure et date"	—
"Display & Illumination"	"Affch. & éclair."	—
"Tuner Settings"	"Réglages Tuner"	—

## Fonctions apparaissant lorsque la source de mémoire interne est sélectionnée

Affichage		Page
"Internal Memory List"	"Parcourir Mém Int"	17
"Play Mode"	"Mode lecture"	18
"File Scan"	"Balay. fichier"	
"Folder Random"	"Lec Aléa Dossier"	
"All Random"	"Tous aléatoire"	
"File Repeat"	"Répét. dossier"	
"Folder Repeat"	"Répétition dossier"	
"Settings"	"Réglages"	—
"Internal Memory Delete"	"Effacer mém. Int."	21
"Internal Memory Format"	"Formater mém int."	
"Clock & Date"	"Heure et date"	—
"Display & Illumination"	"Affch. & éclair."	—
"Tuner Settings"	"Réglages Tuner"	—

## Fonctions apparaissant lorsque la source de changeur de disques est sélectionnée

Affichage		Page
"Play Mode"	"Mode lecture"	24
"Track Scan"	"Balay. pistes"	
"Disc Random"	"Lect aléat. CD"	
"Magazine Random"	"Lect Chargeur CD"	
"Track Repeat"	"Répéter piste"	
"Disc Repeat"	"Répétition CD"	
"Settings"	"Réglages"	—
"Clock & Date"	"Heure et date"	—
"Display & Illumination"	"Affch. & éclair."	—
"Tuner Settings"	"Réglages Tuner"	—

## Éléments de fonction apparaissant lorsque la source Tuner est sélectionnée

Affichage		Page
"List & Memory"	"Liste & mémoire"	27, 27
"FM"	"FM"	26
"AM"	"AM"	
"PTY Search"	"Recherche PTY"	29
"Settings"	"Réglages"	—
"Seek Mode"	"Mode de recherche"	26
"Auto Memory"	"Mémorisation auto"	27
"TI"	"Infos Trafic"	26
"TAG Memory"	"Mémoire tag"	
"Tagging"	"iTunes Tagging"	
"Forced MONO"	"MONO forcé"	
"Clock & Date"	"Heure et date"	—
"Display & Illumination"	"Affch. & éclair."	—

## Éléments de fonction apparaissant lorsqu'une source AUX est sélectionnée

Affichage		Page
"Settings"	"Réglages"	—
"Name Set"	"Régl. Nom : AUX"	41
"Clock & Date"	"Heure et date"	—
"Display & Illumination"	"Affch. & éclair."	—
"Tuner Settings"	"Réglages Tuner"	—

### Fonctions apparaissant lorsqu'une source mains libres est sélectionnée

Affichage		Page
"Preset Call"	"Liste pré-réglée"	34
"Phonebook"	"Répertoire"	34
"Outgoing Calls"	"Appels sortants"	34
"Incoming Calls"	"Appels entrants"	
"Missed Calls"	"Appels manqués"	
"SMS Inbox"	"Réception SMS"	61
"Number Dial"	"Numérotation"	35
"Voice Recognize"	"Reco vocale"	35
"BT Settings"	"Réglages BT"	–
"Pairing"	"Appairage BT"	–
"Device Registration"	"Enrg de l'appareil"	56
"Phone Selection"	"Sél. Téléphone"	57
"Audio Selection"	"Sélection audio"	
"Special Device Select"	"Sél. App. BT/ML"	56
"Device Delete"	"Suppr. périph."	58
"SMS Download"	"Téléchargement SMS"	61
"Voice Tag"	"Balise vocale"	59
"Detailed Setup"	"Réglage détaillé"	–
"PIN Code Edit"	"Édition code PIN"	57
"Auto Answer"	"Réponse auto"	54
"Auto Reconnect"	"Connexion auto"	
"Bluetooth HF/"	"Kit main libre BT/"	
"Bluetooth HF/Audio"	"BT ML/Audio"	
"Call Beep"	"Bip d'appel"	
"BT F/W Update"	"MAJ firmware BT"	
"Mic Gain"	"Gain du micro"	
"Noise Reduction"	"Réduction bruits"	
"Echo Cancel Level"	"Annul. niveau écho"	

### Fonctions apparaissant lorsqu'une source audio Bluetooth est sélectionnée

Affichage		Page
"Settings"	"Réglages"	–
"Pairing"	"Appairage BT"	–
"Device Registration"	"Enrg de l'appareil"	56
"Audio Selection"	"Sélection audio"	57
"Special Device Select"	"Sél. App. BT/ML"	56
"Device Delete"	"Suppr. périph."	58
"Detailed Setup"	"Réglage détaillé"	–
"PIN Code Edit"	"Édition code PIN"	57
"Bluetooth HF/"	"Kit main libre BT/"	54
"Bluetooth HF/Audio"	"BT ML/Audio"	
"BT F/W Update"	"MAJ firmware BT"	
"Clock & Date"	"Heure et date"	–
"Display & Illumination"	"Affich. & éclair."	–
"Tuner Settings"	"Réglages Tuner"	–

### Fonctions apparaissant lorsque la source Satellite Radio est sélectionnée

Affichage		Page
"List & Memory"	"Liste & mémoire"	63, 63
"SR1"/"XM1"	"SR1"/"XM1"	62
"SR2"/"XM2"	"SR2"/"XM2"	
"SR3"/"XM3"	"SR3"/"XM3"	
"SR4"/"XM4"	"SR4"/"XM4"	
"Channel Search"	"Recherche de canal"	62
"Channel Scan"	"Balayage canaux"	63
"Settings"	"Réglages"	–
"Seek Mode"	"Mode de recherche"	62
"ESN"	"N° série électro"	
"Clock & Date"	"Heure et date"	–
"Display & Illumination"	"Affich. & éclair."	–
"Tuner Settings"	"Réglages Tuner"	–

### Fonctions apparaissant lorsque la source HD Radio™ est sélectionnée

Affichage		Page
"List & Memory"	"Liste & mémoire"	64, 65
"FM1"	"FM1"	64
"FM2"	"FM2"	
"FM3"	"FM3"	
"AM"	"AM"	
"Settings"	"Réglages"	–
"Seek Mode"	"Mode de recherche"	65
"Auto Memory"	"Mémorisation auto"	64
"Receive Mode"	"Sél mode ana/num"	65
"TAG Memory"	"Mémoire tag"	
"Tagging"	"iTunes Tagging"	
"Clock & Date"	"Heure et date"	–
"Display & Illumination"	"Affich. & éclair."	–

# Annexe

## Éléments d'indicateur d'affichage

Source	Affichage	Description
Généralités iPod/ USB	"ATT"	Indique que l'atténuateur est actif.
	"MP3"	Identifie le fichier MP3.
	"WMA"	Identifie le fichier WMA.
	"AAC"	Identifie le fichier AAC-LC.
	"WAV"	Identifie le fichier WAVE.
	"MP4"	Identifie le fichier MPEG4.
	"H.264"	Identifie le fichier H.264.
	"WMV"	Identifie le fichier WMV.
	"SCAN"	Indique que la fonction Scan est activée (ON).
	"Fo-RDM"	Indique que la fonction Folder Random (dossier aléatoire) est activée (ON).
	"ALL-RDM"	Indique que la fonction All Random (Tout aléatoire) est activée (ON).
	"Fo-REP"	Indique que la fonction Folder Repeat (répétition de dossier) est activée (ON).
	"Fi-REP"	Indique que la fonction File Repeat (répétition de fichier) est activée (ON).
Changeur de disques	"SCAN"	Indique que la fonction Scan est activée (ON).
	"RDM"	Indique que la fonction Track Random (Piste aléatoire) est activée (ON).
	"M-RDM"	Indique que la fonction Magazine Random (magazine aléatoire) est activée (ON).
	"D-REP"	Indique que la fonction Disc Repeat (répétition de disque) est activée (ON).
	"T-REP"	Indique que la fonction Track Repeat (répétition de piste) est activée (ON).
"REP"	Indique que la fonction Repeat (répétition) est activée (ON).	
TUNER	"ST"	Indique que la diffusion stéréo est reçue.
	"TI"	Indique l'état de réception des informations routières. (On: le signal TP est reçu. Clignotement: le signal TP n'est pas reçu.)
	"TAG"	Indique que le balisage est activé.
HD Radio	"HD A"	Indique la réception de la diffusion analogique.
	"HD D"	Indique la réception de la diffusion numérique.
	"M/S"	Indique si le canal de réception est le canal principal ou le canal auxiliaire. (On: canal principal. Clignotement: canal auxiliaire.)
	"MC"	Indique la réception de la diffusion multicanal.
	"ST"	Indique que la diffusion stéréo est reçue.
"TAG"	Indique que le balisage est activé.	
Mains- libres	"BT"	État de connexion du téléphone portable Bluetooth.
		Niveau de batterie du téléphone portable. Plein  >  >  >  Presque vide
		Indique le niveau de batterie du téléphone portable ne peut pas être obtenu.
		Intensité du signal de téléphone portable. Maximum  >  >  >  Minimum
	"OUT"	Indique la fin de zone de couverture.
		Indique que la puissance de signal du téléphone portable ne peut pas être obtenue.
	"CALL WAIT"	Indique un appel en attente.
	"PRIVATE"	Indique que le téléphone portable est occupé en mode privé.

## Liste des fuseaux horaires

Continent	Ville	Écart de temps	
Zone	Hawai	-10:00	
	Alaska	-9:00	
	Heure du Pacifique	-8:00	
	Arizona	-7:00	
	Heure des Rocheuses	-7:00	
	Heure du Centre	-6:00	
	Heure de l'Est	-5:00	
	Indiana	-5:00	
	Heure de l'Atlantique	-4:00	
	Médio-atlantique	-2:00	
	Afrique centrale	+1:00	
	Ville	Abu Dhabi	+4:00
		Adélaïde	+9:30
		Amman	+2:00
		Amsterdam	+1:00
		Anchorage	-9:00
		Ankara	+2:00
		Athènes	+2:00
		Atlanta	-5:00
Auckland		+12:00	
Baghdad		+3:00	
Baku		+4:00	
Bangkok		+7:00	
Beijing		+8:00	
Beyrouth		+2:00	
Berlin		+1:00	
Bogota	-5:00		
Brasilia	-3:00		
Bruxelles	+1:00		
Bucarest	+2:00		
Budapest	+1:00		
Buenos Aires	-3:00		
Le Caire	+2:00		
Île du Cap Vert	-1:00		
Caracas	-4:30		
Chicago	-6:00		
Copenhague	+1:00		
Denver	-7:00		
Détroit	-5:00		
Dhaka	+6:00		
Ekaterinbourg	+5:00		
Harare	+2:00		
Helsinki	+2:00		
Hong Kong	+8:00		
Islamabad	+5:00		
Istanbul	+2:00		
Jakarta	+7:00		
Jérusalem	+2:00		
Johannesburg	+2:00		
Kaboul	+4:30		

Continent	Ville	Écart de temps
	Kansas City	-6:00
	Katmandou	+5:45
	Kingston	-5:00
	Krasnoyarsk	+7:00
	Kuala Lumpur	+8:00
	Koweït	+3:00
	Kyiv	+2:00
	Las Vegas	-8:00
	Lima	-5:00
	Londres	+0:00
	Los Angeles	-8:00
	Madrid	+1:00
	Magadan	+11:00
	Manila	+8:00
	Mexico City	-6:00
	Midway Is.	-11:00
	Minsk	+2:00
	Moscou	+3:00
	Nairobi	+3:00
	Nouvelle-Calédonie	+11:00
	New Delhi	+5:30
	La Nouvelle-Orléans	-6:00
	New York	-5:00
	Newfoundland	-3:30
	Novosibirsk	+6:00
	Nuku'alofa	+13:00
	Oslo	+1:00
	Ottawa	-5:00
	Panama	-5:00
	Paris	+1:00
	Prague	+1:00
	Rome	+1:00
	San Francisco	-8:00
	Santiago	-4:00
	Sarajevo	+1:00
	Seattle	-8:00
	Singapour	+8:00
	St Petersburg	+3:00
	Stockholm	+1:00
	Sydney	+10:00
	Taipei	+8:00
	Téhéran	+3:30
	Tokyo	+9:00
	Toronto	-5:00
	Tunis	+1:00
	Vancouver	-8:00
	Vienne	+1:00
	Varsovie	+1:00
	Yangon	+6:30
	Zagreb	+1:00
	Zurich	+1:00

(GMT)

# Annexe

## Note de l'IC (Industrie Canada)

L'utilisation de ce dispositif est autorisée seulement aux conditions suivantes:

- (1) Il ne doit pas causer d'interférence, et
- (2) l'utilisateur doit accepter tout brouillage, y compris les interférences pouvant compromettre le fonctionnement de cet appareil.

L'expression "IC: " avant le numéro d'homologation/ enregistrement signifie seulement que les spécifications techniques d'Industry Canada ont été respectées.

### ▲ATTENTION

Cet équipement est conforme aux limites d'exposition aux rayonnements énoncées pour un environnement non contrôlé et respecte les règles d'exposition aux fréquences radioélectriques (RF) CNR-102 de l'IC. Cet équipement émet une énergie RF très faible qui est considérée conforme sans évaluation de l'exposition maximale autorisée. Cependant, cet équipement doit être installé et utilisé en gardant une distance de 20 cm ou plus entre le dispositif rayonnant et le corps (à l'exception des extrémités : mains, poignets, pieds et chevilles).

Conformément à la réglementation d'Industrie Canada, le présent émetteur radio peut fonctionner avec une antenne d'un type et d'un gain maximal (ou inférieur) approuvé pour l'émetteur par Industrie Canada. Dans le but de réduire les risques de brouillage radioélectrique à l'intention des autres utilisateurs, il faut choisir le type d'antenne et son gain de sorte que la puissance isotrope rayonnée équivalente (p.i.r.e.) ne dépasse pas l'intensité nécessaire à l'établissement d'une communication satisfaisante.

- Contient un module émetteur  
FCC ID : RKXCK5000NVIA
- Contient un module émetteur  
IC : 5119A-CK5000NVIA

# Accessoires/Procédure d'installation

## Accessoires

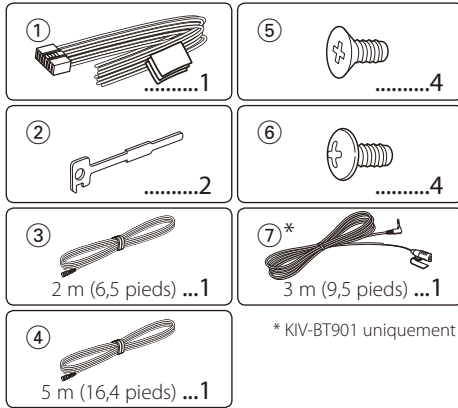

\* KIV-BT901 uniquement

## Procédure d'installation

- 1 Pour éviter les courts-circuits, retirez la clef de contact et déconnectez la borne  $\ominus$  de la batterie.
- 2 Effectuez correctement la connexion des câbles de sortie et d'entrée de chaque appareil.
- 3 Connectez les câbles d'enceintes du faisceau de câbles.
- 4 Connectez les câbles du faisceau de câbles dans l'ordre suivant : terre, batterie, allumage.
- 5 Connectez le connecteur du câblage électrique à l'appareil.
- 6 Installez l'appareil dans votre voiture.
- 7 Reconnectez la borne  $\ominus$  de la batterie.
- 8 Tout en appuyant sur la molette [Volume] et sur la touche [MENU], appuyez sur la touche [SRC] pendant au moins 3 secondes. Référez-vous à la section [<Comment réinitialiser votre appareil>](#) (page 3).

### ⚠ AVERTISSEMENT

Si vous connectez le câble d'allumage (rouge) et le câble de batterie (jaune) au châssis de la voiture (masse), vous risquez de causer un court-circuit qui peut provoquer un incendie. Connectez toujours ces câbles à la source d'alimentation passant par le boîtier de fusibles.



- Le montage et le câblage de ce produit nécessite des compétences et de l'expérience. Pour des raisons de sécurité, laissez un professionnel effectuer le travail de montage et de câblage.
- Assurez-vous de mettre l'appareil à la masse sur une alimentation négative de 12V CC.
- N'installez pas l'appareil dans un endroit exposé directement à la lumière du soleil, à une chaleur excessive ou à l'humidité. Évitez également les endroits trop poussiéreux ou exposés aux éclaboussures.

- N'utilisez pas vos propres vis. N'utilisez que les vis fournies. L'utilisation de vis incorrectes pourrait endommager l'appareil.
- Si l'alimentation n'est pas activée ("Protect" s'affiche), le câble de l'enceinte risque de provoquer un court-circuit ou de toucher le châssis du véhicule, et la fonction de protection peut avoir été activée. Le câble des enceintes doit donc être vérifié.
- Si l'allumage de votre voiture n'a pas de position ACC, connectez le câble d'allumage à une source d'alimentation qui peut être mise sous et hors tension avec la clef de contact. Si vous connectez le câble d'allumage à une source d'alimentation constante, comme un câble de batterie, la batterie risque de se décharger.
- Si un fusible saute, assurez-vous d'abord que les câbles n'ont pas causé de court-circuit puis remplacez le vieux fusible par un nouveau de même valeur.
- Isolez les câbles non-connectés avec un ruban de vinyle ou d'un autre matériel similaire. Pour éviter les courts-circuits, ne retirez pas non plus les capuchons à l'extrémité des câbles non-connectés ou des prises.
- Connectez séparément chaque câble d'enceinte à la borne correspondante. L'appareil peut être endommagé si le câble négatif  $\ominus$  pour une des enceintes ou le câble de masse entre en contact avec une partie métallique du véhicule.
- Quand deux enceintes seulement sont connectées au système, connectez les câbles soit aux deux bornes de sortie avant, soit aux deux bornes de sortie arrière (c.à.d. ne mélangez pas l'avant et l'arrière). Par exemple, si vous raccordez le câble  $\oplus$  de l'enceinte de gauche à une borne de sortie avant, ne connectez pas le câble  $\ominus$  à une borne de sortie arrière.
- Après avoir installé l'appareil, vérifiez si les lampes de frein, les indicateurs, les clignotants, etc., de la voiture fonctionnent correctement.
- La qualité de réception peut chuter si des objets métalliques se trouvent près de l'antenne Bluetooth.



Antenne Bluetooth

### Pour obtenir une bonne réception

Pour assurer une bonne réception, veuillez tenir compte des indications suivantes :

- Communiquez avec le téléphone portable à une distance en visibilité directe de 10 m maximum (30 pieds). La portée de communication diminue selon l'environnement. La portée de communication diminue également lorsqu'un obstacle se trouve entre cet appareil et le téléphone portable. La portée de communication maximale (10 m) indiquée ci-dessus n'est pas toujours garantie.
- La présence d'une station d'émission ou d'un émetteur-récepteur portatif à proximité peut entraîner des interférences avec la communication à cause d'un signal trop fort.





# Installation/Retrait de l'appareil

## Véhicules non japonais

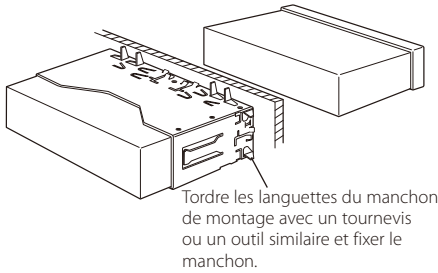

- Assurez-vous que l'appareil est solidement installé. Si l'appareil est instable, il risque de mal fonctionner (par ex. le son risque de sauter).

## Voitures japonaises

- Référez-vous à la section <Retrait du cadre en caoutchouc dur> puis retirez le cadre en caoutchouc dur.
- Alignez les orifices de l'appareil (deux de chaque côté) et ceux du support de fixation du véhicule, puis fixez l'appareil à l'aide des vis accessoires.

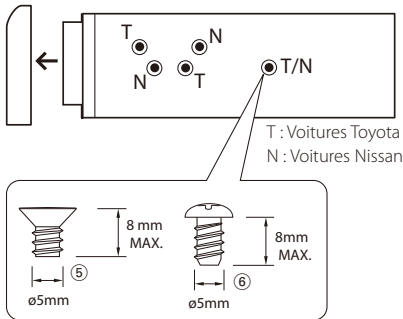

### AVERTISSEMENT

Installez cet appareil dans la console de votre véhicule.  
Ne touchez pas les pièces métalliques de cet appareil pendant et peu après son utilisation. Les pièces métalliques, comme par exemple le dissipateur thermique et le boîtier peuvent être très chauds.

## Retrait du cadre en caoutchouc dur

- Engagez les broches de saisie sur l'outil de retrait et retirez les deux verrous du niveau supérieur. Soulevez le cadre et tirez-le vers l'avant comme indiqué sur la figure.

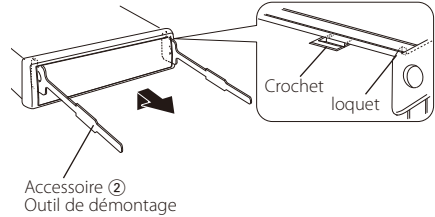

- Lorsque le niveau supérieur est retiré, retirez les deux emplacements inférieurs.



- Le cadre peut être également retiré à partir du côté arrière de la même façon.

## Retrait de l'appareil

- Référez-vous à la section <Retrait du cadre en caoutchouc dur> puis retirez le cadre en caoutchouc dur.
- Insérez les deux outils de retrait profondément dans les fentes de chaque côté, comme indiqué.
- Poussez l'outil de retrait vers le bas tout en appuyant, et retirez à moitié l'appareil.

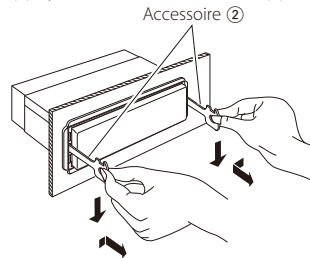

- Faites attention à ne pas vous blesser avec les loquets de l'outil de démontage.
- Sortez l'appareil entièrement avec les mains, en faisant attention de ne pas le faire tomber.

Accessoire du modèle KIV-BT901

## Installation de l'unité de microphone

- 1 Vérifiez la position d'installation du microphone (accessoire ⑦).
- 2 Retirez toute huile et autres impuretés à la surface de l'installation.
- 3 Installez le microphone.
- 4 Connectez le câble à l'unité en le sécurisant en plusieurs endroits, à l'aide d'une bande ou similaire.

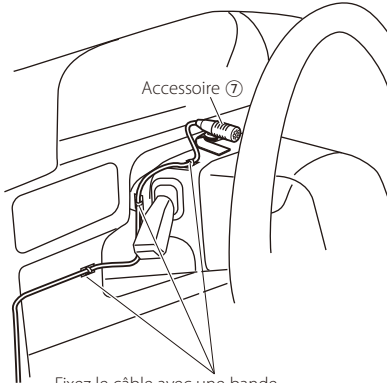

Fixez le câble avec une bande adhésive commerciale.

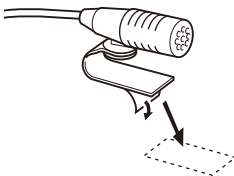

Utilisez le ruban adhésif et pliez-le pour le fixer (comme indiqué ci-dessus).



Adjustez la direction du micro sur le conducteur.



- Montez le micro aussi loin que possible du téléphone portable.

Certaines fonctions de cet appareil peuvent être désactivées lorsque certains réglages sont effectués sur l'appareil.

- ❗ **Impossible de régler le subwoofer.**
    - **Aucune sortie émise par le subwoofer.**
    - **Impossible de régler la position du subwoofer avec les réglages de position manuelle.**
      - ▶ La fonction Double Zone est activée.
        - ☞ <Système double zone> (page 49)
      - Dans l'option de sélection de l'enceinte, Aucun est sélectionné pour le subwoofer.
        - ☞ <Réglage des enceintes> (page 50)
- 
- ❗ **Impossible de régler l'égaliseur.**
    - **Impossible de régler Bass Boost (amplification de basses fréquences).**
    - **Impossible de régler le son Highway.**
    - **Impossible de régler l'élément Supreme.**
    - **Impossible de régler la commande de position.**
      - ▶ La fonction Double Zone est activée.
        - ☞ <Système double zone> (page 49)
      - La fonction DSP est désactivée.
        - ☞ "DSP Set" de la section <Commande du son> (page 46)
      - Dans l'option de sélection de l'enceinte, Aucun est sélectionné pour les enceintes arrière.
        - ☞ <Réglage des enceintes> (page 50)
- 
- ❗ **Impossible de sélectionner la destination de sortie de la source secondaire dans la Double Zone.**
    - **Impossible de régler le volume des enceintes arrière.**
      - ▶ La fonction Double Zone est désactivée.
        - ☞ <Système double zone> (page 49)
- 
- ❗ **Impossible de configurer l'affichage.**
    - ▶ Le <Réglage du mode de démonstration> (page 44) n'est pas activé.
- 
- ❗ **Impossible de passer à la source USB/iPod ou de mémoire interne.**
    - ▶ La fonction Double Zone est réglée sur USB/iPod ou mémoire interne.
      - ☞ <Système double zone> (page 49)
- 
- ❗ **Le nombre de morceaux contenus dans la catégorie "Songs" de cet appareil diffère du nombre de morceaux contenus dans la catégorie "Songs" de l'iPod.**
    - ▶ L'appareil ne compte pas les fichiers podcasts étant donné qu'il ne peut pas les lire.

Ce qui peut apparaître comme un mauvais fonctionnement de votre appareil n'est peut être que le résultat d'une mauvaise opération ou d'une mauvaise connexion. Avant d'appeler un centre de service, vérifiez d'abord dans le tableau suivant les problèmes possibles.

## Généralités

### ? La tonalité de touche n'est pas audible.

- ✓ La sortie de préampli est en cours d'utilisation.
- ☞ La tonalité de touche ne peut être émise par le jack de préampli.

### ? L'éclairage clignote lorsqu'on actionne la molette ou une touche.

- ✓ C'est l'effet d'éclairage des touches.
- ☞ Vous pouvez paramétrer cet effet dans "ILLUMI Effect" dans la section <Réglage de l'affichage> (page 38).

### ? L'effet d'éclairage de touche occasionné en conjonction avec le volume sonore est faible.

- ✓ L'effet d'éclairage des touches peut être insuffisant selon le volume sonore et la qualité sonore.

### ? Aucune image ne sort de la borne de sortie AV de l'iPod.

- ✓ "AV Out Set" n'est pas convenablement réglé.
- ☞ "AV Out Set" de la section <Réglage initial> (page 43) est sur ON.
- ✓ La source de mémoire interne ou Pandora est sélectionnée.
- ☞ Puisque la source de mémoire interne ou Pandora ne peut pas être utilisée avec la source iPod, la sortie de la borne de sortie AV s'arrête.

## Source Tuner

### ? La réception radio est mauvaise.

- ✓ L'antenne de la voiture n'est pas sortie.
- ☞ Sortez l'antenne complètement.

## Source de fichier audio

### ? Le son saute quand un fichier audio est reproduit.

- ✓ Les conditions d'enregistrement sont mauvaises.
- ☞ Réenregistrez le support ou utilisez un autre support.

## Mains-libres

### ? Le volume de la conversation est bas.

- ✓ Le volume de la conversation mains libres est réglé sur un niveau bas.
- ☞ Le volume de la conversation mains libres peut être ajusté indépendamment. Ajustez-le pendant la conversation mains libres. "Mic Gain", "Noise Reduction" et "Echo Cancel Level" de la section <Réglage Bluetooth> (page 54).

### ? Aucun son ne sort des haut-parleurs arrière.

- ✓ Vous parlez en mode de conversation mains libres.
- ☞ Aucun son ne sort des enceintes arrières en mode de conversation mains libres.

### ? On n'entend aucun bip à l'arrivée d'un appel entrant.

- ✓ On entend le bip selon le type de votre téléphone portable.
- ☞ Le menu "Call Beep" de la section <Réglage Bluetooth> (page 54) est réglé sur activé (ON).

### ? La voix n'est pas reconnue.

- ✓ La vitre du véhicule est ouverte.
- ☞ Si le bruit environnant est fort, la voix ne peut pas être reconnue correctement. Fermez les vitres du véhicule.
- ✓ Voix faible.
- ☞ Si la voix est trop faible, elle ne peut pas être reconnue correctement. Parlez dans le micro un peu plus fort et naturellement.
- ✓ La personne qui prononce la balise vocale n'est pas celle qui l'a enregistrée.
- ☞ Seule la voix de la personne qui a enregistré la balise vocale peut être reconnue.

## Source audio Bluetooth

### ? Le lecteur audio Bluetooth ne peut pas être enregistré (association).

- ✓ Le code PIN est fixé.
- ☞ Si un code PIN est fourni dans le mode d'emploi du lecteur audio Bluetooth, enregistrez-le en vous reportant à la section <Enregistrement du code PIN> (page 57) pour pouvoir associer le lecteur audio Bluetooth. Si aucun code PIN n'est spécifié dans le mode d'emploi, essayez "0000".

### ? Le son du lecteur audio Bluetooth est discontinu.

- ✓ La distance entre cet appareil et le lecteur audio est trop grande.
- ☞ Déplacez le lecteur audio pour le rapprocher de cet appareil.
- ✓ Un autre appareil Bluetooth nuit à la communication Bluetooth.
- ☞ Éteignez l'autre appareil Bluetooth.
- ☞ Éloignez l'autre appareil Bluetooth de cet appareil.
- ✓ Un autre appareil ou profil Bluetooth est utilisé pour la communication.
- ☞ Le téléchargement du répertoire téléphonique ou des SMS déconnecte le son.

# Guide de dépannage

## Les messages ci-dessous indiquent l'état de votre système.

- TOC Error :**
- Aucun disque n'a été inséré dans le magasin à disques.
  - Le CD est très sale. Le CD est à l'envers. Le CD est très rayé.
- Error 05:** Le disque est illisible.
- Error 77:** L'appareil fonctionne mal pour certaines raisons.
- ↪ Appuyez sur la touche reset sur l'appareil. Si le code "Error 77" ne disparaît pas, consultez votre centre de services le plus proche.
- Error 99:** Il y a une anomalie dans le magasin de disque. Ou l'unité fonctionne mal pour une raison quelconque.
- ↪ Vérifiez le magasin à disques. Appuyez ensuite sur la touche reset (réinitialisation) de l'unité. Si le code "Error 99" ne disparaît pas, consultez votre centre de services le plus proche.
- Protect (clignote):**
- Le fil d'enceinte a un court-circuit ou touche le châssis du véhicule, et par conséquent la fonction de protection est activée.
- ↪ Disposez ou isolez le câble d'enceinte correctement et appuyez sur la touche reset. Si le code "Protect" ne disparaît pas, consultez le centre de services le plus proche.
- Unsupported File:**
- Le format du fichier audio lu n'est pas supporté par cette unité.
- Copy Protection:**
- Un fichier interdit de copie a été lu.
- Read Error :** Le système de fichier du dispositif USB connecté est cassé.
- ↪ Copier les fichiers et les dossiers pour le périphérique USB de nouveau. Si le message d'erreur est toujours affiché, initialisez le dispositif USB ou utilisez un autre dispositif USB.
- No Device :** Le dispositif USB est sélectionné en tant que source bien qu'aucun dispositif USB ne soit connecté.
- ↪ Changez de source en utilisant n'importe quelle source autre qu'USB. Connectez un périphérique USB puis repassez à la source USB.
- N/A Device :**
- Un dispositif USB incompatible est connecté.
  - La connexion à l'iPod a échoué.
  - ↪ Vérifier que l'iPod connecté est un iPod supporté. Consultez la section [<iPod/ iPhone pouvant être connecté à cet appareil>](#) (page 70) pour plus d'informations sur les iPod supportés.

- No Media File/Error 15 :**
- Le périphérique USB connecté contient des fichiers audio illisibles.
  - Le support utilisé ne dispose pas de données enregistrées que l'appareil peut lire.
- USB ERROR :** Un problème peut être survenu sur le périphérique USB connecté.
- ↪ Retirer le périphérique USB, puis mettre l'interrupteur d'alimentation sur ON. Si le même affichage se répète, utilisez un autre périphérique USB.
- iPod Error :** La connexion à l'iPod a échoué.
- ↪ Enlevez le périphérique USB, puis reconnectez-le.
  - ↪ Réinitialisez l'iPod.
- USB REMOVE (clignote):**
- Le mode Enlever a été sélectionné pour le périphérique USB/iPod. Vous pouvez enlever le périphérique USB/iPod en toute sécurité.
- Over Capacity:** L'enregistrement ou la copie a été annulé car l'espace de mémoire interne était insuffisant lors de la copie à partir du périphérique USB.
- ↪ Supprimez les fichiers superflus, et enregistrez ou copiez à nouveau.
- Copy Error:**
- Un lecteur audio numérique incompatible a été utilisé.
  - Impossible d'effectuer une copie car le périphérique USB n'est pas correctement inséré.
- Delete Error:**
- Format Error:** Détection d'une condition anormale lors de la suppression ou du formatage.
- ↪ Recommencez l'opération. Ceci peut durer un certain temps. Si le message s'affiche à nouveau, contactez le revendeur Kenwood le plus proche.
- Can't Download:**
- Download Error:** Cet appareil ne fonctionne pas correctement, pour certaines raisons.
- ↪ Appuyez sur la touche de réinitialisation pour le télécharger à nouveau. Si l'erreur s'affiche toujours, demandez conseil auprès d'un distributeur Kenwood local.
  - ↪ Recommençez tout depuis le début. Si l'erreur s'affiche toujours, demandez conseil auprès d'un distributeur Kenwood local.
- Writing Error:** L'écriture a échoué pendant le téléchargement du fichier.
- ↪ Essayez de télécharger à nouveau.

## **Réception de Tuner/ SIRIUS/ XM/ HD Radio**

Memory Full : La mémoire TAG (informations sur les morceaux) du récepteur radio HD ou RDS est pleine.

iPod Full: La mémoire de l'iPod est pleine.

No TAG Function:  
Un iPod qui ne prend pas en charge la mémoire TAG est connecté.

N/A Channels: Pas de canal et de catégorie pouvant être reçus.

No Access : La procédure établie pour la fonction de mémorisation des présélections mélangées est indisponible. Le contenu en présélection ne peut pas être rappelé selon la bande ou la source sélectionnée.

## **Bluetooth**

No Number :  
• L'appelant ne précise pas d'identification.  
• Il n'y a pas de données de numéros de téléphone.

No Data :  
• Il n'y a pas de liste des appels sortants.  
• Il n'y a pas de liste des appels entrants.  
• Il n'y a pas de liste des appels manqués.  
• Il n'y a pas de liste dans l'annuaire.

No Entry : Le téléphone portable n'a pas été enregistré (pairage).

HF Disconnect: L'appareil ne peut pas communiquer avec le téléphone portable.

HF Error 07 : Impossible d'accéder à la mémoire.  
❖ Éteignez puis rallumez. Si ce message continue d'apparaître, appuyez sur la touche de réinitialisation de l'appareil de commande.

HF Error 68 : L'appareil ne peut pas communiquer avec le téléphone portable.  
❖ Éteignez puis rallumez. Si ce message continue d'apparaître, appuyez sur la touche de réinitialisation de l'appareil de commande.

Un Known: L'appareil Bluetooth ne peut pas être détecté.

Device Full : 5 appareils Bluetooth ont déjà été enregistrés. Vous ne pouvez pas enregistrer d'autre appareil Bluetooth.

PIN Code NG : Le code PIN est erroné.

Connect NG : L'unité ne peut pas être connectée à l'appareil.

Pairing Failed: Erreur d'association.

Err No Matching:  
La balise vocale est erronée. La voix ne peut pas être reconnue car la balise vocale n'a pas été enregistrée, etc.

Too Soft: La voix est trop faible et ne peut pas être reconnue correctement.

Too Loud: La voix est trop forte pour être reconnue.

Too Long: Le mot ou la manière de le prononcer sont trop longs pour être reconnus.

No Phonebook :Les données ne sont pas présentes dans le répertoire téléphonique.

No Message : Il n'y a pas de message dans la boîte de réception.

No Voice Data : La balise vocale n'est pas enregistrée dans le répertoire téléphonique.

Memory Full : Le nombre maximum de balises vocales pouvant être enregistrées dans le répertoire téléphonique a été atteint.

No Voice : Pas d'appel.

## **Pandora**

Pandora Error\_01 : L'enregistrement dans le signet n'a pas abouti.

Pandora Error\_02 : La suppression de la station n'a pas abouti.

Pandora Error\_03 : L'enregistrement de la station n'a pas abouti.

Pandora Error\_04 : Le nombre de stations qu'il est possible d'enregistrer a été dépassé.

Pandora Error\_05 : L'indexation en pouce levé/pouce baissé n'a pas abouti.

Pandora Error\_06 : La recherche n'a pas abouti.

No Station : Aucune station n'a été trouvée.

Not available : La station n'a aucune chanson disponible à proposer.

No skips remaining: Le nombre limite de sauts de chansons a été dépassé.

Check Device : Démarrez l'application Pandora de l'iPhone.

# Caractéristiques techniques

## Section tuner FM

---

- Plage de fréquence (espacement de 200 kHz)
  - : 87,9 MHz — 107,9 MHz
- Sensibilité utilisable (S/N = 30dB)
  - : 9,3dBf (0,8  $\mu$ V/75  $\Omega$ )
- Sensibilité d'atténuation (S/B = 50dB)
  - : 15,2dBf (1,6  $\mu$ V/75  $\Omega$ )
- Réponse en fréquence ( $\pm 3$  dB)
  - : 30 Hz – 15 kHz
- Taux de Signal/Bruit (MONO)
  - : 70 dB
- Sélectivité ( $\pm 400$  kHz)
  - :  $\geq 80$  dB
- Séparation stéréo (1 kHz)
  - : 40 dB

## Section tuner AM

---

- Plage de fréquence (espacement de 10 kHz)
  - : 530 kHz – 1700 kHz
- Sensibilité utilisable (S/N = 20dB)
  - : 28 dB $\mu$  (25  $\mu$ V)

## Section Bluetooth (KIV-BT901)

---

- Version
  - : Bluetooth Ver. 2.0 Certified
- Bande de fréquences
  - : 2,402 – 2,480 GHz
- Puissance de sortie
  - : +4dBm (MAX), 0dBm (AVE) Classe d'énergie 2
- Portée de communication maximale
  - : Ligne de vue environ 10m (32,8 pieds)
- Profils
  - : HFP (profil mains libres)
  - : HSP (profil casque)
  - : SPP (profil port série)
  - : PBAP (profil d'accès au répertoire téléphonique)
  - : OPP (profil d'envoi de fichiers)
  - : SYNC (profil de synchronisation)

## Interface USB

---

- Standard USB
  - : USB 2.0 (Pleine vitesse)
- Courant d'alimentation maximum
  - : 5 V  $\overline{\text{DC}}$  1 A c.c.
- Système de fichiers
  - : FAT16/32
- Convertisseur D/A
  - : 24 Bit
- Réponse en fréquence ( $\pm 1$  dB)
  - : 10 Hz – 20 kHz
- Taux de Signal/Bruit (1 kHz)
  - : 110 dB
- Gamme dynamique
  - : 93 dB
- Décodage vidéo
  - : H.264/ MPEG4 AVC, MPEG 4, WMV
- Décodage audio
  - : MP3, WMA, AAC, WAV (PCM linéaire)

## Section moniteur

---

- Taille de l'image
  - : 3 pouces de largeur (diagonal)
  - : 65,52 mm (W) x 36,84 mm (H)
- Système d'affichage
  - : Panneau LCD TN transparent
- Système de lecture
  - : Écran TFT à matrice active
- Nombre de pixels
  - : 76 800 (320H x 240V x RGB)
- Disposition des pixels
  - : Armement RGB en triangle
- Rétroéclairage
  - : LED

## Section audio/ vidéo

---

Puissance de sortie maximum

: 50 W x 4

Pleine Puissance de Largeur de Bande (avec une DHT inférieure à 1%)

: 22 W x 4

Impédance d'enceinte

: 4 – 8  $\Omega$

Action en tonalité

BANDE 1 (62,5 Hz):  $\pm 9$  dB

BANDE 2 (250 Hz):  $\pm 9$  dB

BANDE 3 (1 kHz):  $\pm 9$  dB

BANDE 4 (4 kHz):  $\pm 9$  dB

BANDE 5 (16 kHz):  $\pm 9$  dB

Niveau de préamplification/charge (CD-CH)

: 4000 mV/10 k $\Omega$

Impédance de pré-sortie

:  $\leq 600 \Omega$

Terminal d'iPod

Niveau de sortie vidéo : 1 Vp-p/ 75  $\Omega$

Niveau de sortie audio : 1,2 V/ 10 k $\Omega$

## Entrée auxiliaire

---

Réponse en fréquence ( $\pm 1$  dB)

: 20 Hz – 20 kHz

Tension maximum d'entrée

: 1200 mV

Impédance d'entrée

: 10 k $\Omega$

## Entrée de la caméra de recul

---

Niveau d'entrée

: 1 Vp-p/ 75  $\Omega$  (NTSC)

## Généralités

---

Tension de fonctionnement

KIV-BT901 (entre 10,5 et 16V) : 14,4 V

KIV-701 (entre 11 et 16V) : 14,4 V

Consommation de courant maximale

: 10 A

Dimensions d'installation (L x H x P)

: 182 x 53 x 153 mm

7-3/16 x 2-1/16 x 6 pouces

Poids

: 2,6 lbs (1,20 kg)

- Les spécifications sont sujettes à changements sans notification.
- Bien que les pixels du panneau à cristaux liquides soient effectifs à 99,99 % ou plus, il se peut que 0,01 % des pixels ne s'éclaire pas ou s'éclaire mal.



Ce symbole indique que Kenwood a fabriqué ce produit de façon à ce qu'il ait un impact moindre sur l'environnement.

- Prêt pour la réception des émissions en HD Radio™ si connecté aux KTC-HR300/ KTC-HR200/ KTC-HR100TR, vendus séparément.
- "Adobe Reader" is a trademark of Adobe Systems Incorporated.
- PANDORA, the PANDORA logo, and the Pandora trade dress are trademarks or registered trademarks of Pandora Media, Inc., used with permission.
- The "AAC" logo is a trademark of Dolby Laboratories.
- La marque et logos Bluetooth appartiennent à Bluetooth SIG, Inc. et toute utilisation de ces marques par Kenwood Corporation est sous licence. Les autres marques et appellations commerciales appartiennent à leurs propriétaires respectifs.
- Microsoft, Zune™ and the Zune™ logo are trademarks of the Microsoft group of companies.
- iTunes is a trademark of Apple Inc.
- "Made for iPod" and "Made for iPhone" mean that an electronic accessory has been designed to connect specifically to iPod or iPhone, respectively, and has been certified by the developer to meet Apple performance standards. Apple is not responsible for the operation of this device or its compliance with safety and regulatory standards. Please note that the use of this accessory with iPod or iPhone may affect wireless performance.
- iPhone, iPod, iPod classic, iPod nano, and iPod touch are trademarks of Apple Inc., registered in the U.S. and other countries.

---

# KENWOOD