

# KENWOOD

CHAÎNE COMPACTE DE COMPOSANTS HI-FI

## K-521

---

## MANUEL D'UTILISATION

Kenwood Corporation

**CE** Déclaration de conformité se rapportant à la directive EMC 2004/108/EC

**Fabricant:**



Kenwood Corporation  
2967-3 Ishikawa-machi, Hachioji-shi, Tokyo, 192-8525 Japon

**Représentants dans l'UE:**

Kenwood Electronics Europe BV  
Amsterdamseweg 37, 1422 AC UITHOORN, Pays-Bas



# Précautions de sécurité

	LE SYMBOLE D'ECLAIR AVEC UNE FLECHE DANS UN TRIANGLE EQUILATERAL EST DESTINE A AVERTIR L'UTILISATEUR DE LA PRESENCE DE «TENSIONS DANGEREUSES» NON ISOLEES A L'INTERIEUR DU BOITIER DE L'APPAREIL, ET DONT L'AMPLITUDE PEUT ETRE SUFFISANTE POUR POSER UN RISQUE DE CHOC ELECTRIQUE.
	LE POINT D'EXCLAMATION A L'INTERIEUR D'UN TRIANGLE EQUILATERAL EST DESTINE A AVERTIR L'UTILISATEUR DE LA PRESENCE D'IMPORTANTES INSTRUCTIONS DE FONCTIONNEMENT ET DE MAINTENANCE (ENTRETIEN) DANS LES DOCUMENTS ACCOMPAGNANT L'APPAREIL.

## Avant la mise sous tension

 **Attention : Lisez attentivement cette page pour garantir un fonctionnement en toute sécurité.**

Les appareils ont été conçus pour fonctionner avec :

Europe ..... 230 V CA seulement

## Précautions de sécurité

**AVERTISSEMENT :** POUR REDUIRE LE RISQUE D'INCENDIE OU DE CHOC ELECTRIQUE, NE PAS EXPOSER CET APPAREIL A LA PLUIE OU A L'HUMIDITE.

	<b>ATTENTION</b> RISQUE DE CHOC ELECTRIQUE NE PAS DEMONTER	
ATTENTION : POUR REDUIRE LE RISQUE DE CHOC ELECTRIQUE, NE PAS ENLEVER LE COUVERCLE (OU L'ARRIERE). AUCUNE PIECE UTILISABLE NE SE TROUVE A L'INTERIEUR. CONTACTER UN TECHNICIEN QUALIFIE POUR LES REPARATIONS.		

**Le symbole des appareils qui utilisent des lasers.**



Le symbole sur cet appareil indique qu'il est de Classe 1. Cela indique qu'il n'y a aucun risque de radiation hors du boîtier de l'appareil.

Emplacement : Panneau arrière

# INSTRUCTIONS IMPORTANTES DE SÉCURITÉ

**⚠ Attention: Lisez attentivement cette page pour garantir un fonctionnement en toute sécurité.**

## Lisez ces instructions

– Lire attentivement toutes les consignes de sécurité et les instructions de fonctionnement avant d'utiliser le produit.

## Gardez ces instructions

– Conserver les consignes de sécurité et les instructions de fonctionnement pour pouvoir s'y reporter ultérieurement.

## Respectez tous les avertissements

– Respecter tous les avertissements indiqués sur le produit et dans le mode d'emploi.

## Suivez toutes les instructions

– Suivre toutes les instructions de fonctionnement et d'utilisation.

### 1. Nettoyez uniquement avec un chiffon sec.

– Débrancher ce produit de la prise murale avant d'entreprendre son nettoyage. Ne pas utiliser de nettoyeurs liquides ni de produits en aérosol. Utiliser un chiffon humide pour le nettoyage.

### 2. Attachements

– Utilisez uniquement les pièces/accessoires spécifiés par le fabricant.

### 3. N'utilisez pas cet appareil à proximité d'eau

– Ce produit ne doit pas être exposé aux écoulements d'eau ni aux éclaboussures – par exemple, près d'une baignoire, d'un lavabo, d'un évier, ou d'une cuve à lessive, dans un sous-sol humide, ou près d'une piscine, etc. Ne placer aucun objet contenant un liquide, tel qu'un vase de fleurs, sur l'appareil.

### 4. Accessoires

– Utilisez seulement le chariot, le tripode, l'établie ou la table spécifié(e) par le fabricant ou vendu(e) avec l'appareil. Si l'appareil est installé sur une table roulante, celle-ci doit être déplacée avec soin afin d'éviter des blessures ou de faire tomber l'appareil.



### 5. Ventilation

– Le boîtier de l'appareil possède des fentes et des ouvertures pour la ventilation, ce qui permet d'assurer le fonctionnement fiable de l'appareil et de le protéger d'une éventuelle surchauffe. Ne bloquez pas les fentes de ventilation. Installez cet appareil conformément aux instructions du fabricant. Ne jamais bloquer les orifices d'aération en utilisant l'appareil sur un lit, un divan, un tapis ou autre surface similaire. Le produit ne peut être installé dans une bibliothèque ou un autre meuble qu'à condition de prévoir une ventilation suffisante et sous réserve de respecter les instructions du fabricant.

### 6. Sources d'alimentation

– Ce produit ne doit être raccordé qu'à une alimentation du type indiqué sur le produit. En cas de doute sur les caractéristiques du secteur local, contacter le revendeur du produit ou la compagnie d'électricité.

## INSTRUCTIONS IMPORTANTES DE SÉCURITÉ

### 7. ATTENTION – Polarisation

– N'essayez pas de modifier la fonction de sécurité de la prise polarisée ou de terre. Une prise polarisée comporte deux fiches dont l'une plus large que l'autre. Une prise de terre contient 2 fiches normales et une troisième pour la terre. La fiche large ou la fiche de terre sont pour votre sécurité. Lorsque la fiche fournie ne correspond pas à votre prise de courant, consultez un électricien pour le remplacement de la prise de courant.

### 8. Protection du cordon d'alimentation

– Protégez le cordon d'alimentation en ne marchant pas dessus ni en le pinçant, particulièrement au niveau des fiches, des prises de courant et du point de sortie de l'appareil.

### 9. Foudre

– S'il y a un risque d'orage ou que vous ne comptez pas utiliser l'appareil pendant une période prolongée, débranchez-le de la prise de courant.

### 10. Surcharge

– Ne pas utiliser les prises murales ou rallonges ou prises de courant intégrées en surcharge car cela fait courir le risque d'incendie ou d'électrocution.

### 11. Pénétration d'objets et de liquides

– Ne jamais enfoncer d'objets d'aucune sorte dans les ouvertures du produit car ils risquent de toucher des points de tension dangereux ou de court-circuiter des pièces, ce qui pourrait provoquer un feu ou un choc électrique. Ne jamais renverser de liquide d'aucune sorte sur le produit.

### 12. Entretien

– Ne pas tenter de réparer le produit soi-même car l'ouverture ou le retrait d'un couvercle risque d'exposer l'utilisateur à des dangers, par exemple une tension dangereuse. Toute réparation doit être confiée à un personnel d'entretien qualifié.

### 13. Endommagement demandant réparation

– Pour toute réparation, veuillez vous adresser à du personnel qualifié. Un entretien est requis lorsque l'appareil a été endommagé d'une façon quelconque, par exemple le cordon ou la fiche d'alimentation est endommagé, un liquide a été renversé sur le téléviseur, s'il ne marche pas normalement, si des objets sont tombés à l'intérieur, s'il a été exposé à la pluie ou à l'humidité ou s'il est tombé.

### 14. Pièces de rechange

– Lorsqu'il faut changer une pièce, s'assurer que le dépanneur utilise la pièce de rechange prescrite par le fabricant ou bien une pièce présentant les mêmes caractéristiques que la pièce originale. Les pièces de substitution non agréées par le fabricant font courir un risque d'incendie, d'électrocution et d'autres risques encore.

### 15. Contrôle de sécurité

– Après toute intervention d'entretien ou de réparation sur ce produit, demander au dépanneur d'effectuer les vérifications de sécurité pour s'assurer qu'il est en bon état de marche.

### 16. Montage au mur ou au plafond

– En cas de montage du produit au mur ou au plafond, suivre les recommandations du fabricant.

### 17. Chaleur

– N'installez pas cet appareil à proximité de sources de chaleur telles que des radiateurs, des fours, des cuisinières ou d'autres appareils (y compris des amplificateurs) produisant de la chaleur. Ne placer aucun objet en combustion, telle qu'une bougie ou une lanterne, sur le produit ou dans son voisinage immédiat.

## 18. Lignes électriques

– Une antenne extérieure ne doit jamais s'installer à proximité de lignes électriques aériennes ou des fils d'un circuit électrique force ou lumière ou encore à un endroit où elle risque de tomber sur de tels circuits ou lignes. Pendant l'installation d'une antenne extérieure, observer la plus grande prudence car tout contact avec une ligne ou un circuit électrique fait courir un danger de mort.

Remarque:

L'article 7 n'est pas requis sauf pour un équipement mis à la terre ou polarisé.

### Information sur l'élimination des anciens équipements électriques et électroniques et piles électriques (applicable dans les pays de l'Union Européenne qui ont adopté des systèmes de collecte sélective)



Les produits et piles électriques sur lesquels le pictogramme (poubelle barrée) est apposé ne peuvent pas être éliminés comme ordures ménagères.



**Pb**

Les anciens équipements électriques et électroniques et piles électriques doivent être recyclés sur des sites capables de traiter ces produits et leurs déchets. Contactez vos autorités locales pour connaître le site de recyclage le plus proche. Un recyclage adapté et l'élimination des déchets aideront à conserver les ressources et à nous préserver des leurs effets nocifs sur notre santé et sur l'environnement.

Remarque: Le symbole "Pb"

ci-dessous sur des piles électrique indique que cette pile contient du plomb.

# Fonctionnalités de l'appareil K-521



## Plusieurs formats d'enregistrement

### Lecture de disque

En plus des CD musicaux, l'appareil peut également lire des disques contenant des fichiers audio enregistrés (MP3/WMA).



## Reproduction de haute qualité du son des iPod

### Fonction Lecteur de iPod

Avec cet appareil, l'amplificateur reçoit les signaux numériques d'un iPod avec une entrée. Ceci permet de reproduire le son avec une haute qualité et une dégradation minimale de la qualité du son.



## Support pour connexion USB, entrée analogique et entrée numérique

### Entrée externe

Cet appareil supporte la lecture à partir de clés USB et d'appareils de stockage USB conforme au standard des lecteurs audio numérique. En plus des prises d'entrée analogique pour les platines cassette, le K-521 comprend également une prise d'entrée numérique conforme à un convertisseur de taux d'échantillonnage pour les tuners numériques, etc.



## Choisissez votre qualité sonore préférée

### Fonction de processeur de signal numérique

Cette fonction inclut «TON», qui peut être utilisé pour sélectionner les caractéristiques audio détaillées pour les bandes de la gamme des graves, de la gamme moyenne, et de la gamme des aigus, ainsi que «D-BASS» qui vous permet d'ajuster l'effet super grave.



## Avant d'utiliser la chaîne

**Veuillez lire ces précautions.**

⚠ Précautions de sécurité.....	2
Accessoires .....	8
Installation de la chaîne .....	9
Connexions de la chaîne .....	10
Noms des composants et fonctions .....	14
Comment utiliser ce manuel .....	18
Opérations de base .....	20
Informations importantes .....	22

## Procédures par source d'entrée ►► P.25

**Ce chapitre décrit les connexions et l'utilisation de la chaîne avec les différentes sources d'entrée.**

- CD
- Réception de la radio
- iPod
- USB
- Composants externes
- D.AUDIO



## Réglages audio ►► P.47

**Ce chapitre décrit la personnalisation de la chaîne selon vos préférences audio.**

- CONEQ (égaliseur acoustique)
- Supreme EX
- Processeur de signal numérique
- BALANCE



## Réglages des composants ►► P.57

**Ce chapitre décrit la sélection des réglages pour la chaîne.**

- Réglage du compteur
- Réglage de l'affichage
- Réglage de l'heure du système
- Economie d'énergie auto
- Réglage de l'alimentation



## Entretien ►► P.67

**Ce chapitre décrit l'entretien et le rangement de votre chaîne afin que vous puissiez l'utiliser pendant de nombreuses années.**

- Messages
- Guide de dépannage
- Glossaire
- Soins et rangement
- Spécifications



# Accessoires

**Vérifiez que tous les accessoires sont présents dans l'emballage.**

**Antenne cadre AM (1)**

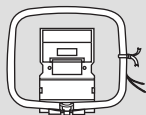

**Antenne intérieure FM (1)**



**Télécommande (1)**

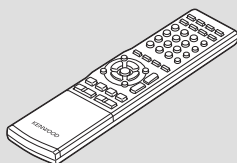

**(Europe, Australie ; RC-RP0502E)  
(US ; RC-RP0502)**

**Piles pour la  
télécommande  
(R03 : 2)**

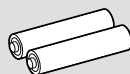

**Câbles de haut-parleur  
(2m : 2)**



S'il manque un accessoire, si l'appareil est endommagé ou ne fonctionne pas, contactez votre vendeur immédiatement. Si l'appareil vous a été livré directement, contactez immédiatement le service de livraison. Kenwood vous recommande de conserver le carton d'origine et les matériaux d'emballage au cas où vous auriez besoin de transporter l'appareil. Gardez ce manuel dans un endroit sûr pour référence future.



# Installation de la chaîne

## Notes sur l'installation de la chaîne

- Installez toujours la chaîne sur une surface stable et plane. A l'installation de la chaîne sur un support quelconque, veillez à vérifier la résistance de ce dernier.
- Les aimants utilisés dans les enceintes peuvent entraîner des irrégularités de couleur sur le téléviseur ou le moniteur du PC. N'installez pas les enceintes trop près d'un téléviseur ou d'un PC.



Haut-parleur gauche



Unité principale



Haut-parleur droit

### ⚠ ATTENTION

Observez les précautions suivantes lorsque vous installez la chaîne. Une ventilation insuffisante risque de provoquer une surchauffe interne et de causer un mauvais fonctionnement ou un risque d'incendie.

- Ne posez pas des objets sur la chaîne, ceci risquerait de bloquer la ventilation de la chaîne.
- Ne posez pas la chaîne à l'envers ou sur le coté.
- Ne recouvrez pas la chaîne avec une nappe et ne la posez pas sur un tapis ou un duvet.
- Ne posez pas la chaîne dans un endroit où la ventilation est limitée/réduite.
- Laissez les espaces indiqués ci-dessous autour du boîtier de l'unité principale.

Panneau supérieur: 50 cm ou plus

Panneau arrière: 10 cm ou plus

Panneau latéral: 10 cm ou plus

Installez la chaîne de manière à ce que la prise électrique soit aisément accessible, et débranchez immédiatement le cordon d'alimentation de la prise en cas de problème.

Veillez noter que l'alimentation électrique n'est pas complètement coupée lorsque vous mettez le bouton d'alimentation sur ETEINT.

Pour couper complètement l'alimentation électrique, débranchez directement le cordon d'alimentation.

## Obtenir le meilleur effet acoustique

Le son varie en fonction du positionnement des enceintes. Pour obtenir la meilleure qualité sonore possible, tenez compte des directives ci-dessous.

- Veillez à ce que ce qui entoure les enceintes gauche et droite soit aussi identique que possible. Installez les enceintes gauche et droite à distance du mur et posez des rideaux épais sur toutes les fenêtres pour réduire le plus possible les échos ou la réverbération.
- Installez les enceintes gauche et droite aussi éloignées l'une de l'autre que possible.
- Positionnez les enceintes à la même hauteur que vos oreilles lorsque vous utilisez la chaîne.

# Connexions de la chaîne

## Connexions principales

Vérifiez que tous les cordons sont bien fixés. Des connexions lâches ou incomplètes peuvent entraîner des interférences de bruit ou une absence de son.

### Précautions de connexion

Ne branchez le cordon d'alimentation secteur dans une prise de courant CA qu'une fois les connexions réalisées.

Avant de débrancher tout cordon ou câble, éteignez toujours la chaîne en premier et débranchez le cordon d'alimentation de la prise de courant CA.

### Antenne cadre AM

Poussez dans la fente.

### Antenne intérieure FM

- 1 Branchez sur **[FM75Ω]**.
- 2 Trouvez l'emplacement qui offre la meilleure réception.
- 3 Fixez l'antenne en place.

Pointez directement vers la position et la direction qui offre la meilleure réception.

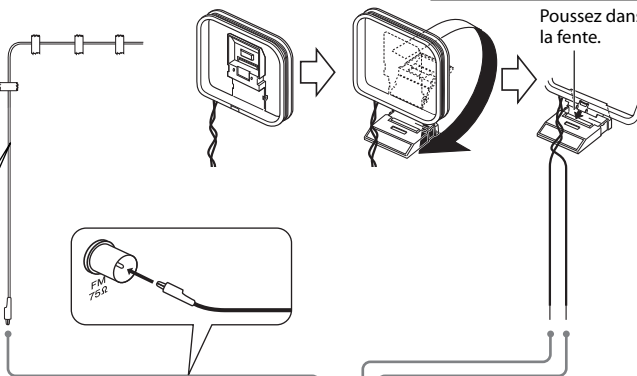

### Cordon d'alimentation secteur

- Insérez fermement et entièrement la fiche dans la prise murale secteur.

Vers prise de courant CA

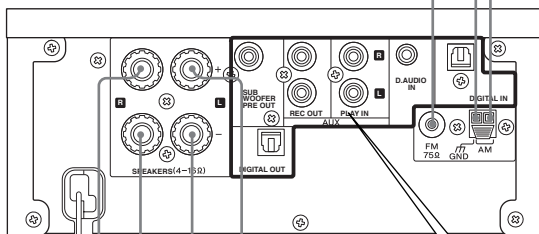

Pour obtenir davantage d'informations, consultez «Connexion des autres accessoires (Éléments disponibles dans le commerce)» aux pages 12-13.

Les enceintes ne sont pas séparés entre une enceinte gauche ou droite.

### Haut parleur gauche

### Haut-parleur droit

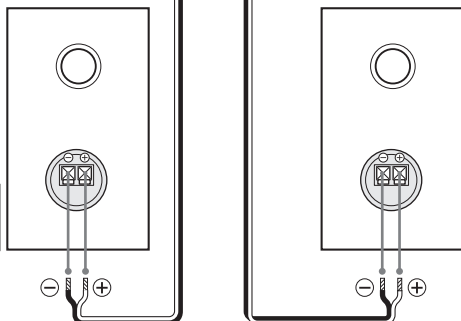

### ⚠ Précautions d'installation de l'antenne extérieure

L'installation de l'antenne nécessite compétence et expérience, consultez toujours votre vendeur avant d'effectuer l'installation. L'antenne doit être installée aussi loin que possible des lignes à haute tension. Si l'antenne tombe par accident, tout contact avec une ligne à haute tension peut poser un risque d'électrocution.

**Mauvais fonctionnements du microordinateur**

Si la chaîne est correctement connectée et ne fonctionne toujours pas normalement ou affiche des erreurs d'affichage, réinitialisez le microordinateur. (P.71)

**Connexion de l'antenne cadre AM**

L'antenne fournie avec la chaîne est réservée à une utilisation à l'intérieur. Placez-la aussi loin que possible de l'unité principale, de votre téléviseur, des cordons des enceintes et du cordon d'alimentation et pointez-la dans la direction qui offre la meilleure réception.

● **Connexion du cordon d'antenne**

Connectez le cordon d'antenne AM aux prises [AM] et [r/GND] comme illustré sur la droite.

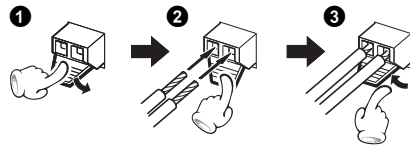

**Connexion de l'antenne intérieure FM**

L'antenne fournie avec la chaîne est une antenne de base pour une utilisation à l'intérieur. Pour une réception du signal stable, l'utilisation d'une antenne extérieure (disponible dans le commerce) est recommandée. Pour connecter une antenne extérieure, retirez d'abord l'antenne intérieure.

**Connexion des enceintes**

**Notes sur la connexion des cordons des enceintes**

Ne créez jamais de court-circuit entre les extrémités positive (+) et négative (-) des cordons des enceintes. (Ne faites pas entrer en contact les cordons + et -.) Une inversion involontaire des pôles négatif et positif entraîne un son qui n'est pas naturel et pas clair.

● **Préparation des extrémités des cordons des enceintes**

Entortillez et ôtez la gaine en plastique à l'extrémité du cordon.

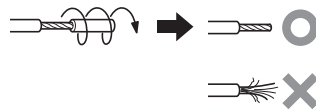

● **Connexion des cordons à l'unité principale**

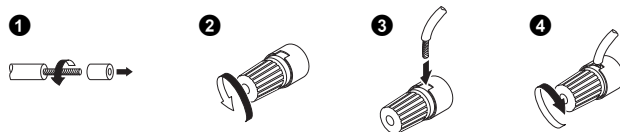

● **Connexion des cordons aux enceintes**



## Connexion des autres accessoires (Éléments disponibles dans le commerce)



- Lorsque vous connectez un appareil associé à la chaîne, consultez également le manuel d'utilisation de cet appareil.
- Vérifiez que tous les cordons sont bien fixés. Des connexions lâches ou incomplètes peuvent entraîner des interférences de bruit ou une absence de son.

### iPod

Branchez l'adaptateur Dock fourni avec l'iPod sur le système.

Ouvrez le couvercle de l'unité principale puis enfoncez le connecteur de l'adaptateur Dock dans l'unité jusqu'à ce que vous entendiez un clic.

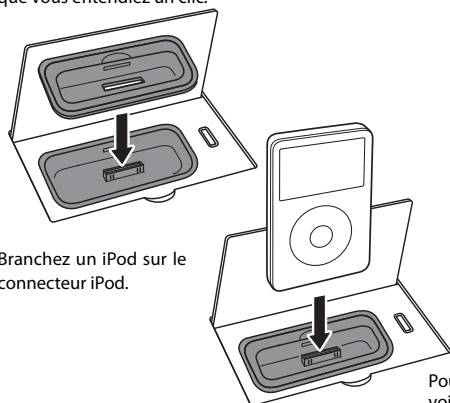

Branchez un iPod sur le connecteur iPod.

#### ● Pour enlever l'adaptateur Dock.

Insérez la pointe d'un tournevis plat ou un outil similaire dans la fente de l'adaptateur Dock, et faites-le sortir vers le haut.

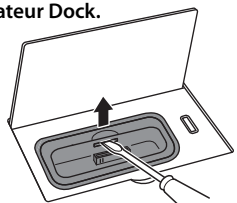

- Vous ne pouvez pas attacher un iPod au système s'il est dans une boîte, un étui ou avec des accessoires. Sortez-le toujours.
- La connexion d'un iPod au système sans utiliser l'adaptateur Dock peut endommager le connecteur. Utilisez toujours l'adaptateur Dock.
- Gardez l'iPod en position debout lorsque vous le connectez/déconnectez.
- Une fois que l'iPod est connecté, il peut être chargé.

Pour plus d'informations sur les modèles qui peuvent être connectés, voir P.38.

### USB

Connectez la clé USB ou l'appareil de stockage USB conforme au standard des lecteurs audio numérique au port [USB] après avoir ouvert le couvercle de l'unité principale.

- En fonction de l'appareil connecté, le système peut prendre du temps à le reconnaître.
- Certains appareils USB peuvent ne pas être reconnus ou certains fichiers peuvent ne pas marcher.
- Avec certains modèles, l'écran de sélection du mode de connexion USB peut apparaître. Choisissez «Mode de stockage».

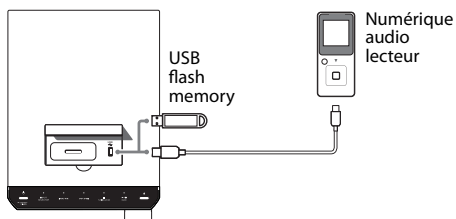

### D.AUDIO IN

Connectez les lecteurs audio numériques à la prise [D.AUDIO IN] située sur le panneau arrière de l'unité principale.

- Si vous connectez un lecteur Kenwood qui prend en charge les liaisons audio numériques à l'aide du câble dédié PNC-150 (vendu séparément), vous pouvez commander le lecteur à partir de l'unité principale et de la télécommande. (P.44) D'autres lecteurs portables peuvent être connectés à l'aide d'un câble à minifiche stéréo de 3,5 mm (élément disponible dans le commerce).
- Lorsque vous n'utilisez pas le lecteur audio numérique, débranchez le câble à minifiche de l'unité principale.

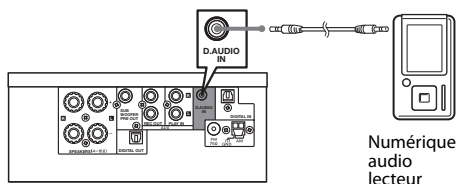

## AUX IN

Connectez les prises de SORTIE audio des composants tels que les platines cassettes à la prise **[AUX IN]** située sur le panneau arrière de l'unité principale.

- **[AUX IN]** reçoit un signal audio analogique.

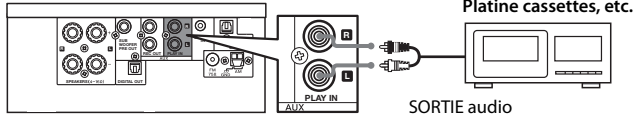

## AUX REC OUT

Connectez les prises ENTREE audio des composants tels que les platines cassettes à la prise **[AUX REC OUT]** située sur le panneau arrière de l'unité principale.

- **[AUX REC OUT]** envoie un signal audio analogique.

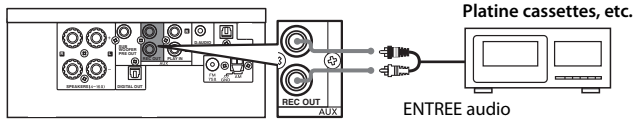

## DIGITAL IN (OPTICAL)(signaux PCM)

Connectez les prises de sortie numérique optique des composants tels que les tuners numériques à la prise **[DIGITAL IN (OPTICAL)]** située sur le panneau arrière de l'unité principale.

- Réglez la sortie audio numérique des composants connectés sur «PCM».

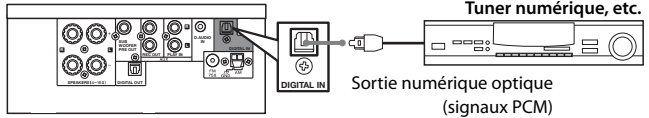

## DIGITAL OUT (OPTICAL)(signaux PCM)

Connectez les prises de sortie numérique optique des composants audio numériques à la prise **[DIGITAL OUT (OPTICAL)]** située sur le panneau arrière de l'unité principale.

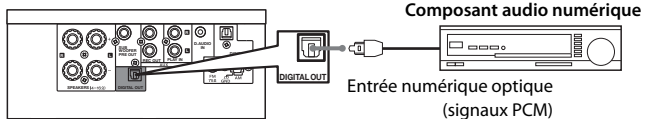

## SUB WOOFER PRE OUT

Connectez une enceinte de graves (telle que la SW-40HT en option) avec un amplificateur intégré à la prise **[SUB WOOFER PRE OUT]** située sur le panneau arrière de l'unité principale.

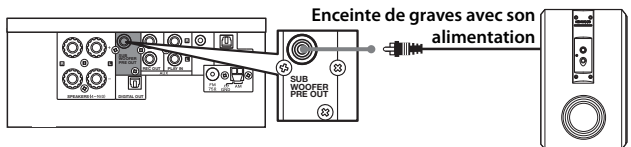

## PHONES

Branchez le casque équipé d'une minifiche stéréo de 3,5 mm dans la prise **[PHONES]** située sur le panneau avant de l'unité principale.

Avertissement - Un volume sonore excessif des écouteurs ou du casque est susceptible de provoquer des pertes auditives.

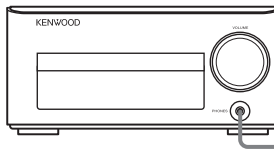

### ⚠ ATTENTION

Un volume sonore excessif des écouteurs ou du casque est susceptible de provoquer des pertes auditives.



# Noms des composants et fonctions

## Unité principale

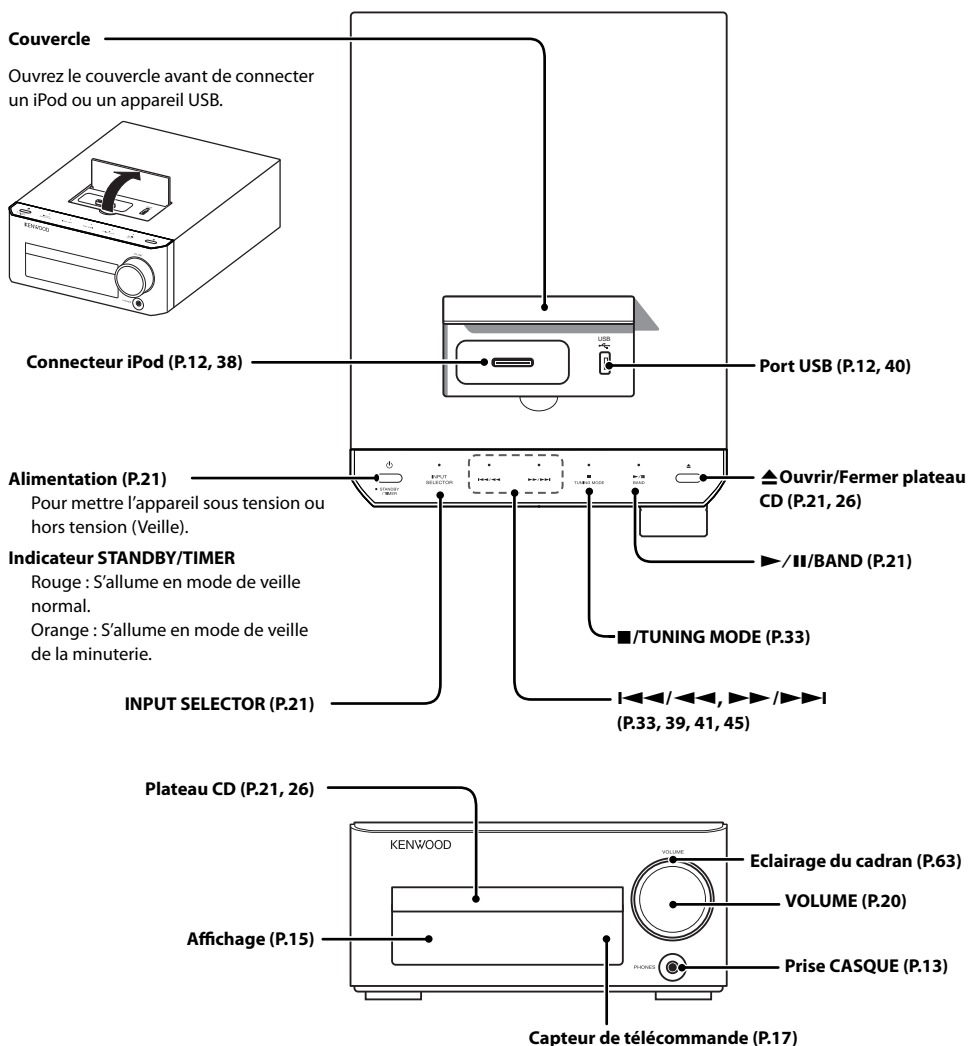

### Mode Veille

Lorsque l'indicateur **[STANDBY/TIMER]** de l'unité principale est allumé, l'unité utilise un courant très faible pour sauvegarder la mémoire intégrée. On dit alors que l'appareil est en veille. Lorsque l'unité principale est dans ce mode, vous pouvez la mettre sous tension à l'aide de la télécommande.

### Opération à une touche

Cet appareil incorpore une fonction commode d'opération à une touche. Appuyez sur n'importe laquelle des touches suivantes pour allumer l'appareil lorsqu'il est en veille : **[TUNER/BANDE]**, **[CD▶/||]**, **[iPod▶/||]**, **[USB▶/||]**, **[D.AUDIO▶/||]**, **[D-IN]**, ou **[AUX]** de la télécommande.

# Affichage

Les affichages illustrés dans le présent manuel peuvent être différents des affichages réels.

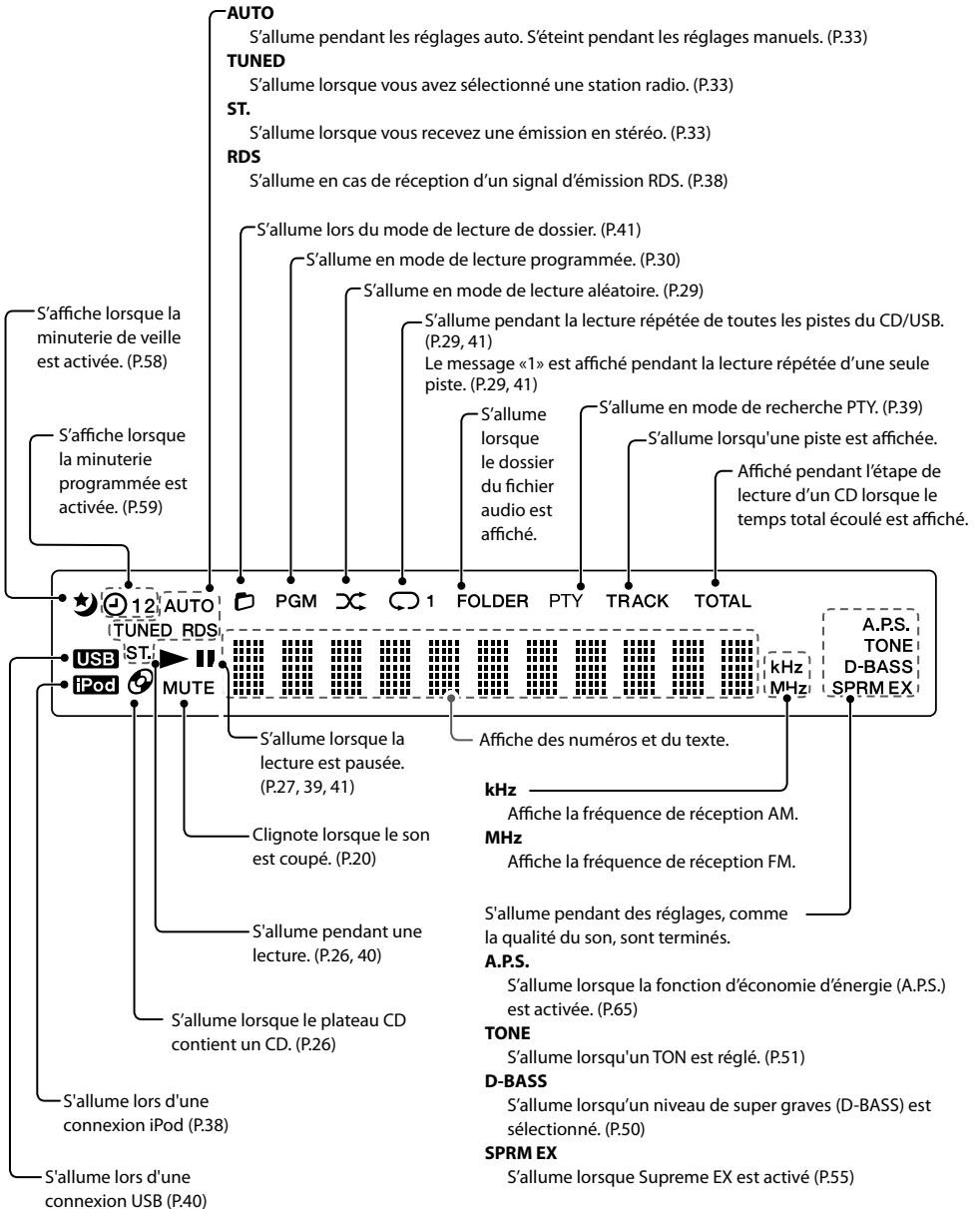

# Télécommande

Les touches de la télécommande portant les mêmes noms que les touches de l'unité principale activent les mêmes fonctions que les touches de l'unité principale.

Pour régler la minuterie. (P.58-62)

Pour ouvrir/fermer plateau CD (P.21, 26)

Pour sélectionner la source d'entrée. (P.42, 43)

Nombres  
Pour sélectionner des pistes ou des stations radio. (P.27, 30-32, 35)

Pour régler la qualité sonore. (P.50-54)

Utilisé pour plusieurs réglages.

ENTER  
Pour confirmer un réglage.

Pour sélectionner un réglage.

Pour sélectionner la source d'entrée. Pour commencer la lecture. (P.21, 26, 32, 38, 40, 44)

Pour sélectionner des pistes ou des stations radio. (P.27, 32, 39, 41, 45)

Pour mettre l'appareil sous tension ou hors tension (Veille). (P.21)

Pour allumer ou éteindre l'appareil (Veille).  
Pour mettre l'unité principale sous tension lorsque l'indicateur [STANDBY/TIMER] sur l'unité principale est allumé.

Pour sélectionner des dossiers ou des albums. (P.39, 41, 45)

Pour afficher les réglages. (P.63)

Pour régler le mélange de l'iPod. (P.39)

Pour sélectionner le mode de lecture. (P.29-31, 39, 41)

Pour effacer les réglages. (P.30, 31)

**RCRP050E seulement**  
Pour faire une recherche PTY. (P.37)

Pour changer les informations affichées sur l'écran. (P.27, 33, 39, 41, 45)

Pour ajuster le volume. (P.20)

Pour arrêter la lecture. Pour sélectionner le mode de sélection de la station radio. (P.27, 29, 30, 33)

Pour naviguer parmi les pistes et sélectionner la station radio. (P.27, 33, 41)

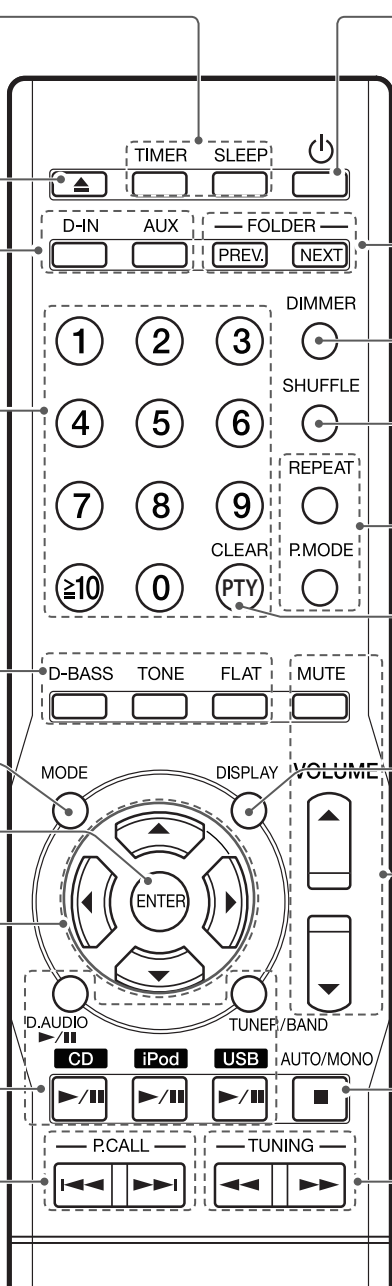



## Utilisation de la télécommande

Après avoir branché l'unité principale sur une prise de courant CA, appuyez sur la touche d'alimentation [⏻] de la télécommande pour mettre la chaîne sous tension.

Une fois que la chaîne est allumée, appuyez sur la touche de la fonction que vous désirez utiliser.

Pointez la télécommande vers le capteur de télécommande lorsque vous l'utilisez.

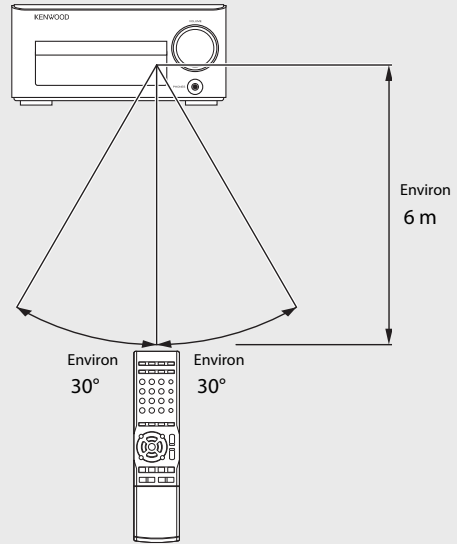

- La télécommande risque de ne pas fonctionner correctement si le rayonnement direct du soleil ou la lumière provenant d'une lampe fluorescente haute fréquence (par exemple, de type à onduleur) est dirigé(e) vers le capteur de télécommande. Le cas échéant, installez l'unité principale dans un endroit différent pour éviter ce type de problème.

## Chargement des piles de la télécommande

- 1 Retirez le couvercle des piles.

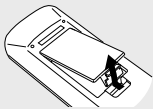

- 2 Insérez les piles AAA fournies avec la chaîne.

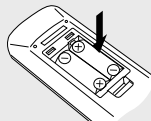

- Vérifiez la polarité des piles (+ -) lorsque vous les insérez.

- 3 Refermez le couvercle des piles.

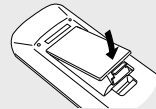

- Les piles fournies avec la chaîne sont pour vérifier le fonctionnement de l'appareil et risquent d'être rapidement épuisées.
- Lors du remplacement des piles, utilisez toujours 2 nouvelles piles.



**ATTENTION**

Ne posez jamais la télécommande près d'un feu ou en plein soleil. Un feu, une explosion et / ou une chaleur excessive peuvent survenir.

# Comment utiliser ce manuel

## Procédure d'utilisation

Alors que cette chaîne peut être commandée à partir de la télécommande ou de l'unité principale, les explications du présent manuel décrivent d'abord les procédures d'utilisation à l'aide de la télécommande.

## Touches de la télécommande Dans la procédure

## Affichage visible pendant ou après une opération

- Les affichages illustrés dans ce manuel d'utilisation peuvent être différents des affichages réels.



## CD

Cette section explique comment faire pour jouer un CD. Vous pouvez utiliser la lecture de dossier, la lecture programmée, la lecture aléatoire et la lecture répétée comme la lecture normale.

### Écouter un CD

Insérer et lire un CD.

- Si vous avez déjà inséré un disque, il vous suffit d'appuyer sur la touche [CD] pour mettre la chaîne sous tension et commencer la lecture.

#### 1 Appuyez sur la touche [▲] pour ouvrir le plateau du CD, puis chargez le CD.



- Insérez le disque de sorte que le côté avec l'étiquette soit tourné vers le haut et que le disque soit bien installé sur le plateau.

#### 2 Appuyez sur la touche [▲] pour fermer le plateau du CD.

Le message «LECTURE» clignote lorsque l'unité lit les informations sur le CD.

#### 3 Appuyez sur la touche [CD] pour lire.

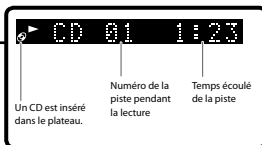

Un CD est inséré dans le plateau.

Numéro de la piste pendant la lecture

Temps écoulé de la piste



- Les numéros des pistes peuvent ne pas s'afficher correctement lorsque vous utilisez les types de disques suivants.
  - Disques enregistrés en mode Mix\*
  - Disques enregistrés en plusieurs sessions
  - Disques enregistrés en formats mixtes constitués du format CD-DA et des formats qui ne sont pas des données musicales

\* Le mode Mixte est un mode dans lequel le format CD-DA est combiné à un fichier audio tel qu'un fichier MP3 ou WMA.

Explication des procédures de l'unité principale

Explication des procédures de la télécommande

Fonctions associées utiles

- Associé information
- Réglage du niveau d'entrée du lecteur audio numérique → P46
  - Réglages audio → P47 et suivantes

D.AUDIO

■ Opérations pendant la lecture du lecteur audio numérique

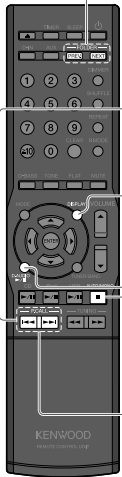

Lecture des pistes du dossier précédent/suivant

Pour revenir au dossier précédent, appuyez sur la touche [PREV].

Pour aller au dossier suivant, appuyez sur la touche [NEXT].

● Ces fonctions risquent de ne pas être opérationnelles sur certains modèles de lecteur audio numérique.

Avance/retour

Maintenez la touche [I-◀◀] ou [▶▶I] enfoncée.

Maintenez la touche [I-◀◀/◀◀I] ou [▶▶I/▶▶I] enfoncée.

Changer le contenu de l'affichage

Appuyez sur la touche [DIS-PLAY] pour changer la sélection.

→ D.AUDIO Jour/Heure

Pause et reprise de la lecture

Appuyez sur la touche [D.AUDIO ▶/II].

Appuyez sur la touche [▶/II].

Arrêt de la lecture

Appuyez sur la touche [■].

Appuyez sur la touche [■].

Saut de piste, retour vers une piste précédente, retour au début

Appuyez sur la touche [▶▶I].

Appuyez sur la touche [▶▶I/▶▶I].

Revenir à la piste précédente

Appuyez au moins deux fois de suite sur la touche [I-◀◀].

Appuyez au moins deux fois de suite sur la touche [I-◀◀/◀◀I].

Revenir au début de la piste

Appuyez une fois sur la touche [I-◀◀].

Appuyez une fois sur la touche [I-◀◀/◀◀I].

Icônes de fonctionnement



Pour expliquer la procédure de lecture des CD.



Pour expliquer la procédure d'utilisation de la radio.



Pour expliquer la procédure d'utilisation des iPod.



Pour expliquer la procédure d'utilisation des appareils USB.



Pour expliquer la procédure d'utilisation des composants externes.



Pour expliquer la procédure d'utilisation des lecteurs audio numériques.



Pour expliquer le réglage de la qualité sonore.



Pour expliquer l'installation des composants.



Pour expliquer l'entretien de la chaîne.

# Opérations de base

Cette section décrit des procédures de base d'utilisation de la chaîne, telles que le réglage de la radio et la lecture audio à partir d'un CD audio, d'un iPod, d'un appareil USB et d'un lecteur audio numérique.

## Préparations

Vérifiez les connexions. (P.10-13)

Gardez la télécommande à portée de main. (P.17)

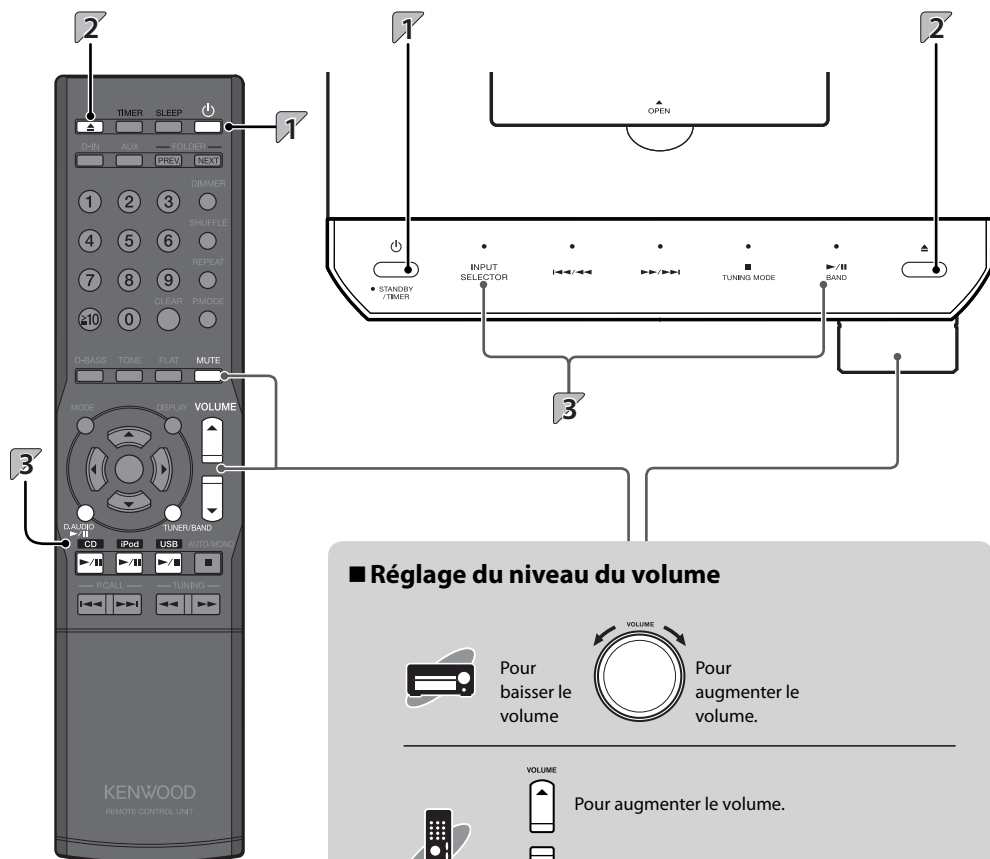

### ■ Réglage du niveau du volume



Pour  
baisser le  
volume

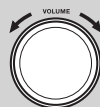

Pour  
augmenter le  
volume.

VOLUME



Pour augmenter le volume.



Pour baisser le volume

### ■ Muet

MUTE



- Appuyez sur cette touche pour rétablir le son.

1

## Mettez la chaîne sous tension (hors tension).

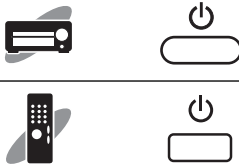

- Sur la télécommande, les touches [D.AUDIO▶/||], [TUNER/BAND], [CD▶/||], [iPod▶/||], [USB▶/||] permettent aussi de mettre sous tension.
- Appuyez sur la touche [⏻] lorsque le système est allumé pour l'éteindre (mode Veille).

2

## Insérez un disque (pour l'écoute d'un CD).

Pour utiliser d'autres composants pour la lecture, passez à l'étape 3.

Ouvrez le plateau.

Insérez un CD.

Fermez le compartiment du disque.

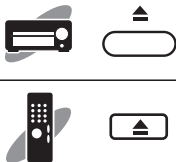

Appuyez sur la touche [▲].

Insérez un CD avec l'étiquette faisant face en haut.

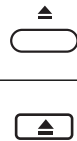
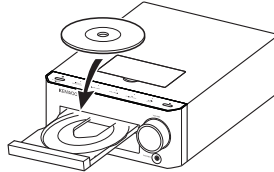

3

## Commencer la lecture.

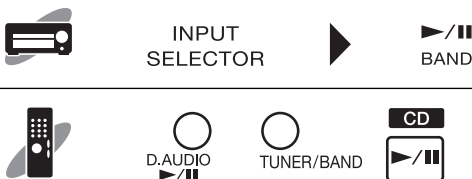

Appuyez sur la touche Lecture/Pause pour la source d'entrée. Voir «Procédures par source d'entrée» (P.25-46) pour plus d'informations.



- Vous pouvez sélectionner la qualité sonore de votre choix. Voir <Réglages audio> (P.47-56) pour plus d'informations.

# Informations importantes

## Support supportés

Support	icône dans ce manuel	Explication
<b>USB</b>  Clé USB  Appareil de stockage USB conforme au standard lecteur audio numérique		<ul style="list-style-type: none"><li>● Ne connectez jamais d'autres appareils USB sauf un appareil de stockage USB ou une clé USB conformes au standard des lecteurs audio numérique sur le port [●➔USB]. Veuillez noter que Kenwood ne sera pas responsable de tout mal fonctionnement, dommage ou perte de données causé par la connexion d'un autre type d'appareil.</li></ul>
<b>CD</b>  CD audio disponibles dans le commerce  CD-R/CD-RW enregistrés au format CD-DA  Fichiers MP3/WMA enregistrés sur des disques CD-R/CD-RW		<ul style="list-style-type: none"><li>● Il est possible que vous ne puissiez pas lire les disques qui ne sont pas conformes à la norme CD, tels que les CD à contrôle de transfert.</li><li>● Les disques doivent être finalisés au cours de l'écriture.</li><li>● En fonction de l'équipement ou du mode d'enregistrement utilisé pour enregistrer sur un CD-R ou un CD-RW, et du type de CD-R ou CD-RW utilisé, il est possible que vous ne puissiez pas lire le disque sur cette chaîne.</li></ul>

## Précautions à prendre lors de l'écriture de données sur les supports

- Les disques enregistrés en mode écriture par paquets ou au format UDF (Universal Disc Format) ne peuvent pas être lus.
- Lors de l'écriture de données sur un disque, fermez toujours la session ou finalisez le disque. Le disque pourrait ne pas marcher si vous n'avez pas fermé la session ou finalisé le disque.
- Selon les spécifications du logiciel d'écriture utilisé, les noms de dossiers et noms de fichiers enregistrés risquent de ne pas s'afficher correctement.
- La lecture de disques multi-session ou de disques qui contiennent un grand nombre de dossiers peut mettre plus de temps à se lancer que celle d'un disque normal.
- Si vous écrivez des fichiers audio et des plages de CD musicaux (format CD-DA) sur le même disque, le disque risque de ne pas être lu correctement.
- Avant d'écrire des fichiers audio sur un disque, vérifiez que les fichiers seront correctement lus sur le PC utilisé pour écrire les fichiers.  
Une fois l'écriture terminée, vérifiez que les fichiers écrits sont correctement lus.
- Utilisez les extensions de fichier (mp3, wma, m4a) correctes dans les noms des fichiers audio. Les fichiers sans extensions de fichier ne seront pas lus. De plus, n'utilisez pas d'extensions de fichier audio (mp3, wma, m4a) pour les fichiers qui n'en sont pas.  
Pour obtenir davantage d'informations sur les extensions de fichiers, voir «Fichiers audio pris en charge» à droite.

- Dans le présent manuel, les fichiers MP3, WMA et AAC sont collectivement appelés des «fichiers audio».

## Fichiers audio pris en charge

Sur cette chaîne, vous pouvez lire les types de fichiers audio énumérés ci-dessous (MP3, WMA et AAC).

### Fichiers MP3 (CD/USB)

#### Format de fichier :

MPEG 1 Audio Layer 3

MPEG 2 Audio Layer 3

MPEG 2.5 (MPEG 2 Audio Layer 3 Taux d'échant. inférieur)

Extension : .mp3

#### Fréquence d'échantillonnage

MPEG 1 Audio Layer 3: 32 / 44,1 / 48 kHz

MPEG 2 Audio Layer 3: 16 / 22,05 / 24 kHz

MPEG2.5 : 8 / 11,025 / 12 kHz

#### Débit Binaire

MPEG 1 Audio Layer 3: 32 – 320 kbps

MPEG 2 Audio Layer 3: 8 - 160 kbps

MPEG2.5 : 8 – 160 kbps

### Fichiers WMA (CD/USB)

#### Format de fichier :

#### Compatible avec Windows Media™ Audio 9

- Les fichiers créés à l'aide des fonctions de Windows Media™ Player 9 ou supérieur ne peuvent pas être lus.
  - WMA Professional
  - WMA Lossless
  - WMA Voice

Extension : .wma

CD

**Fréquence d'échantillonnage :** 22,05/ 32/ 44,1/ 48 kHz

**Débit binaire :** 16 - 320 kbps

USB

**Fréquence d'échantillonnage :** 32/ 44,1/ 48 kHz

**Débit binaire :** 5 - 384 kbps

### Fichiers AAC (USB seulement)

#### Format de fichier :

MPEG-4 AAC (créé sous iTunes™ 4.1 à 8.2)

Extension : .m4a

#### Fréquence d'échantillonnage :

8/ 11,025/ 12/ 16/ 22,05/ 24/ 32/ 44,1/ 48 kHz

**Débit binaire :** 8 - 384 kbps

- Les fichiers codés à l'aide d'un codeur sans perte Apple ne peuvent pas être lus.
- Les fichiers AAC enregistrés sur un CD-R ou un CD-RW ne peuvent pas être lus.

- "Made for iPod" means that an electronic accessory has been designed to connect specifically to iPod and has been certified by the developer to meet Apple performance standards.

Apple is not responsible for the operation of this device or its compliance with safety and regulatory standards.

### Formats de CD

ISO 9660 Niveau 1, ISO 9660 Niveau 2, Joliet, Romeo

### Nombre de fichiers limite

CD

**Fichiers/dossier max. :** 512 au total

**Dossiers max. :** 99

**Fichiers par dossier :** 511

USB

**FAT16 Dossiers racines max. :** 65534

**Sous-dossiers max. :** 512

**FAT16 Dossiers racines max. :** 65534

**Sous-dossiers max. :** 65536

### Nombre maximal de caractères affichables

CD

**Noms de fichier :** 28

**Noms de dossier :** 28

**Affichage de l'étiquette (Titre/Album/Artiste) :** 31

**Labels ID3 disponibles :** 1.0/ 1.1/ 2.2/ 2.3

USB

**Noms de fichier :** 32 (y compris l'extension de fichier)

**Noms de dossier :** 32

**Affichage de l'étiquette (Titre/Album/Artiste) :**

30 (Label ID3 ver1.x)/ 64 (Label ID3 ver2.x)

**Labels ID3 disponibles :** 1.0/ 1.1/ 2.2/ 2.3/ 2.4

- Cette chaîne peut afficher des caractères alphanumériques. D'autres types de caractères sont affichés sous forme d'astérisques (\*).

### Autres notes

- Il convient de noter que, même lorsque les fichiers audio sont conformes aux normes ci-dessus, la lecture peut échouer en raison de facteurs tels que les caractéristiques du disque ou les conditions d'enregistrement.
- La lecture peut également échouer en fonction des spécifications du logiciel de codage ou des réglages utilisés pour le codage.
- Les fichiers DRM (Gestion des droits numériques) ne peuvent pas être lus.
- Les fichiers audio codés à l'aide de VBR (Taux d'échantillonnage variable) peuvent utiliser des débits binaires qui tombent en dehors de la plage prise en charge. Les fichiers audio avec des débits binaires en dehors de la plage prise en charge ne peuvent pas être lus.
- Veillez sauvegarder les fichiers audio utilisés avec le système. Certaines conditions, lorsque vous utilisez un appareil USB, peuvent causer la perte du contenu de l'appareil USB. Veuillez noter que Kenwood ne sera tenu responsable de tout dommage causé par une perte de données.

- iPod is a trademark of Apple Inc., registered in the U.S. and other countries.

- Windows Media is a trademark of Microsoft Corporation registered in the U.S. and other countries.

## Maniement des disques

---

### Précautions de manipulation

Tenez les CD en faisant attention à ne pas toucher la surface de lecture.

### Disques pouvant être lus sur la chaîne

Cette chaîne peut lire un CD (12 cm, 8 cm), CD-ROM, CD-R, CD-RW ou la partie audio d'un disque CD-EXTRA.

### Remarques sur les CD-ROM/CD-R/CD-RW

Si le CD-ROM, CD-R ou CD-RW utilisé comporte une surface sur laquelle peut être imprimée une étiquette, il est possible que le disque ne puisse être sorti de la chaîne en raison de la surface collante de l'étiquette. Pour éviter un mauvais fonctionnement de la chaîne, n'utilisez pas un disque de ce type.

### Précautions liées aux disques CD

Utilisez toujours des disques avec  l'indication.

Un disque dépourvu de cette indication risque de ne pas pouvoir être lu correctement.

Le disque tourne à une vitesse élevée pendant la lecture. N'utilisez jamais un disque craquelé, rayé ou déformé. Le lecteur risque d'être endommagé ou de fonctionner incorrectement.

Vous ne devez également jamais utiliser un disque n'ayant pas une forme circulaire, car il risque de causer un mauvais fonctionnement.

## Remarques sur le transport ou le déplacement de la chaîne

---

Avant de transporter ou de déplacer cette chaîne, effectuez ce qui suit :

- ① Enlevez le CD de l'appareil.
- ② Appuyez sur la touche [CD ► / II] et vérifiez que le message «AUCUN DISQUE» s'affiche sur l'écran.
- ③ Attendez quelques secondes, puis mettez la chaîne hors tension.
- ④ Si d'autres composants sont connectés à la chaîne, vérifiez qu'ils sont tous hors tension avant de débrancher les câbles.



# Procédures par source d'entrée

Le présent chapitre décrit les procédures d'utilisation de chaque source d'entrée.

Pour obtenir davantage d'informations sur les réglages de la qualité sonore et les réglages des composants quelle que soit la source d'entrée, voir les sections «Réglages audio» (P.47) et «Réglages des composants» (P.57).

Si un message d'erreur s'affiche ou en cas de problème, voir la section «Entretien» (P.67).

## CD

- Écouter un CD ..... 26
- Mode de lecture aléatoire de CD ..... 29
- Mode de lecture répétée de CD ..... 29
- Mode de lecture programmée de CD ..... 30

## Réception de la radio

- Ecoute de la radio FM/AM ..... 32
- Préréglage automatique des stations (AUTO MEMORY) ..... 34
- Préréglage manuel des stations (Préréglage manuel) ..... 35

## RDS (Système de Données Radio)

- Affichage du nom de Service de Programme (PS) ..... 36
- Recherche d'un type de programme souhaité (recherche PTY) ..... 37

## iPod

- Lecture à partir d'un iPod ..... 38

## USB

- Lecture à partir d'un appareil USB ..... 40

## Composants externes

- Lecture à partir de composants externes ..... 42
- Réglage du niveau d'entrée des composants externes ..... 43

## D.AUDIO

- Lecture à partir d'un lecteur audio numérique ..... 44
- Réglage du niveau d'entrée du lecteur audio numérique ..... 46





# CD

Cette section explique comment faire pour jouer un CD. Vous pouvez utiliser la lecture de dossier, la lecture programmée, la lecture aléatoire et la lecture répétée comme la lecture normale.

## Écouter un CD

### Insérer et lire un CD.

- Si vous avez déjà inséré un disque, il vous suffit d'appuyer sur la touche [CD▶/||] pour mettre la chaîne sous tension et commencer la lecture.

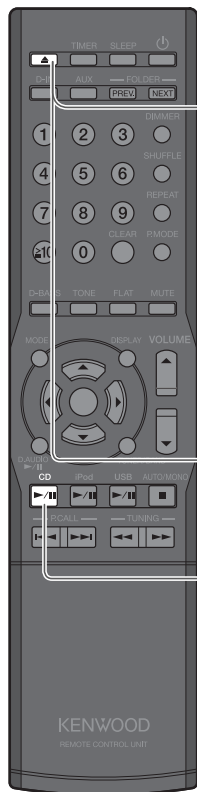

- 1 Appuyez sur la touche [▲] pour ouvrir le plateau du CD, puis chargez le CD.**

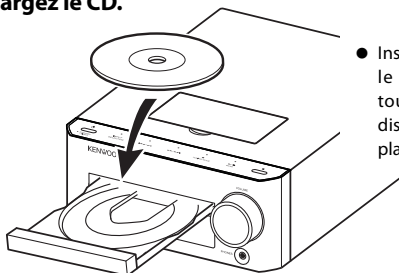

- Insérez le disque de sorte que le côté avec l'étiquette soit tourné vers le haut et que le disque soit bien installé sur le plateau.

- 2 Appuyez sur la touche [▲] pour fermer le plateau du CD.**

Le message «LECTURE» clignote lorsque l'unité lit les informations sur le CD.

- 3 Appuyez sur la touche [CD▶/||].**



Un CD est inséré dans le plateau.

Numéro de la piste pendant la lecture

Temps écoulé de la piste



- Les numéros des pistes peuvent ne pas s'afficher correctement lorsque vous utilisez les types de disques suivants.
  - Disques enregistrés en mode Mix\*
  - Disques enregistrés en plusieurs sessions
  - Disques enregistrés en formats mixtes constitués du format CD-DA et des formats qui ne sont pas des données musicales

\* Le mode Mixte est un mode dans lequel le format CD-DA est combiné à un fichier audio tel qu'un fichier MP3 ou WMA.



## ■ Opérations en cours de lecture d'un CD

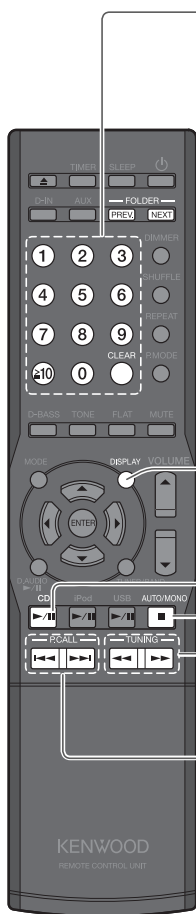

### Sélection du numéro d'une piste

Pour jouer la 3ème piste, appuyez sur la touche [3].  
 Pour jouer la 17ème piste, appuyez sur la touche [≥10], [1], puis sur la touche [7].  
 Pour jouer la 123ème piste, appuyez sur la touche [≥10], [≥10], [1], [2], puis sur la touche [3].

### Changer le contenu de l'affichage

Appuyez sur la touche [DISPLAY]. Le mode change comme illustré ci-dessous à chaque fois que vous appuyez sur la touche.

Disques CD-R/CD-RW enregistrés au format commercial CD/CD-DA



Disques CD-R/CD-RW contenant des fichiers MP3/WMA

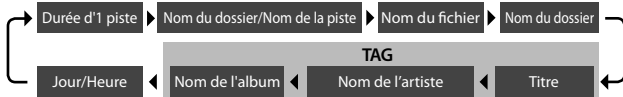

### Pause et reprise de la lecture

Appuyez sur la touche [CD▶/II].

### Arrêt de la lecture

Appuyez sur la touche [■].

### Avance/retour

Appuyez pendant plusieurs secondes sur la touche [◀◀] ou [▶▶].

### Saut de pistes, retour vers une piste précédente, retour au début

Pour sauter à la piste suivante : Appuyez sur la touche [▶▶].  
 Pour revenir à une piste précédente : Appuyez au moins deux fois de suite sur la touche [I◀◀].  
 Pour revenir au début d'une piste : Appuyez une fois sur la touche [I◀◀].



#### MP3/WMA

- Lorsque vous arrêtez la lecture en appuyant sur la touche [■], la piste en cours de lecture est enregistrée et une pression sur la touche [CD▶/II] recommence la lecture depuis le début de cette piste. (Fonction Reprendre)
- La fonction Reprendre fonctionne également si vous commutez sur une autre source d'entrée en cours de lecture.
- Appuyez sur la touche [NEXT] si vous voulez jouer les pistes qui se trouvent dans le dossier suivant, ou appuyez sur la touche [PREV.] si vous voulez jouer les pistes qui se trouvent dans le dossier précédent.

## ■ Séquence de lecture de dossiers et de fichiers de pistes

### MP3/WMA

Lorsque vous lisez un disque contenant des fichiers audio enregistrés, les fichiers de pistes du disque sont joués les uns à la suite des autres en commençant par les fichiers dans le dossier RACINE, tel qu'illustré dans la figure.

#### Configuration du dossier échantillon

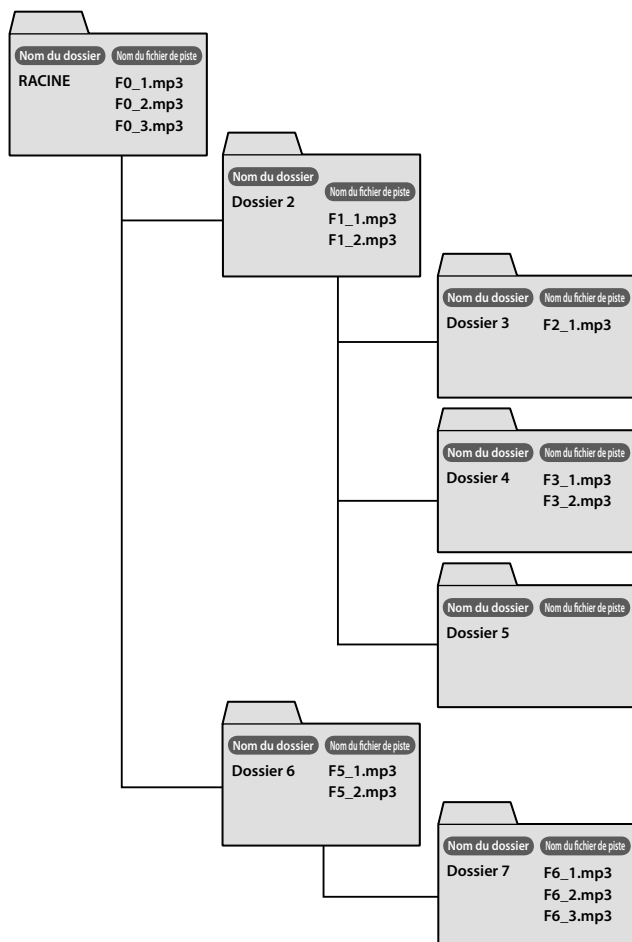

#### ■ Séquence de lecture de fichiers de pistes

Piste 1.....FO\_1.mp3  
 Piste 2.....FO\_2.mp3  
 Piste 3.....FO\_3.mp3  
 Piste 4.....F1\_1.mp3  
 Piste 5.....F1\_2.mp3  
 Piste 6.....F2\_1.mp3  
 Piste 7.....F3\_1.mp3  
 Piste 8.....F3\_2.mp3  
 Piste 9.....F5\_1.mp3  
 Piste 10 .....F5\_2.mp3  
 Piste 11 .....F6\_1.mp3  
 Piste 12 .....F6\_2.mp3  
 Piste 13 .....F6\_3.mp3



- Un dossier qui ne contient aucune piste ne peut pas être sélectionné.
- Les fichiers audio seront joués dans l'ordre dans lequel ces fichiers ont été enregistrés sur le CD. Vous pouvez spécifier l'ordre de la lecture en ajoutant un numéro compris entre «01» et «99» au début de chaque nom de dossier et de fichier avant d'enregistrer les fichiers sur le disque.

- Fichiers audio supportés → P.23
- Réglages audio → P.47 et suivantes



## Mode de lecture aléatoire de CD

Ce mode joue les pistes du CD en cours ou celles d'un dossier dans un ordre aléatoire.

- Si le CD est déjà en train d'être joué, appuyez sur la touche [■] pour arrêter la lecture.

### 1 Appuyez sur la touche [P.MODE] pour sélectionner le mode de lecture aléatoire.

Le mode change comme illustré ci-dessous à chaque fois que vous appuyez sur la touche.



### ■ Pour annuler le mode de lecture aléatoire

Appuyez sur la touche [■] pour arrêter la lecture puis appuyez sur la touche [P.MODE] jusqu'à ce que «**CD**» ne soit plus affiché.



- Une pression sur la touche [I◀◀] permet de revenir au début de la piste en cours de lecture.

## Mode de lecture répétée de CD

Ce mode joue les pistes d'un CD de manière répétée.

### 1 Appuyez sur la touche [CD▶/II] pour jouer les pistes que vous souhaitez répéter.

### 2 Appuyez sur la touche [REPEAT] pour commencer la lecture répétée.

Le mode change comme illustré ci-dessous à chaque fois que vous appuyez sur la touche.



### ■ Pour annuler le mode de répétition de lecture

Appuyez sur la touche [REPEAT] jusqu'à ce que «**CD**» ne soit plus affiché.



- Si vous appuyez sur la touche [REPEAT] pendant une lecture programmée, «**CD**» et «**PGM**» s'allument sur l'affichage et la lecture répétée commence pour les pistes sélectionnées.
- Si vous appuyez sur la touche [REPEAT] pendant une lecture aléatoire pour activer la lecture répétée de toutes les pistes, «**CD**» et «**CD**» s'allument sur l'affichage et la lecture aléatoire commencera avec une séquence différente une fois que la séquence aléatoire en cours est terminée.



## Mode de lecture programmée de CD

Vous pouvez programmer jusqu'à 50 pistes pour les jouer dans n'importe quel ordre désiré.

- Appuyez sur la touche [CD ▶/II] pour régler la source d'entrée sur CD. La lecture commencera lorsque vous changez la source d'entrée, appuyez alors sur la touche [■] pour arrêter la lecture.
- Si le CD est déjà en train d'être joué, appuyez sur la touche [■] pour arrêter la lecture.

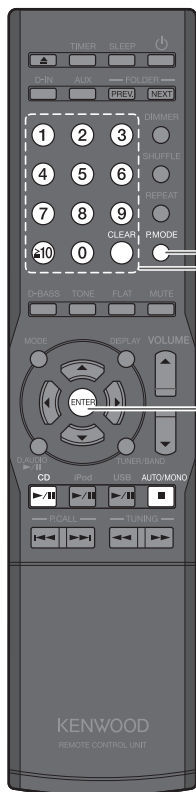

### 1 Appuyez sur la touche [P.MODE] pour sélectionner le mode de lecture programmée.

Le mode change comme illustré ci-dessous à chaque fois que vous appuyez sur la touche.



### 2 MP3/WMA

Utilisez les touches numériques pour sélectionner le dossier à utiliser pour la lecture programmée.

Pour jouer le dossier numéro 3, appuyez sur la touche [3].

Pour jouer le dossier numéro 17, appuyez sur la touche [≥10], [1] puis sur la touche [7].

Pour jouer le dossier numéro 123, appuyez sur la touche [≥10], [≥10], [1], [2], puis sur la touche [3].

► Appuyez sur la touche [ENTER].

- Mode de lecture répétée de CD → P.29

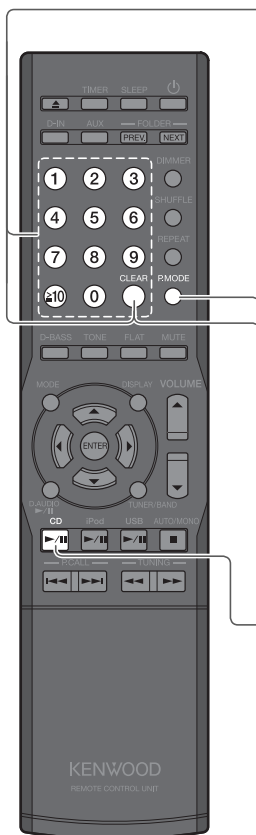

**3** Utilisez les touches numériques pour choisir la piste ou le fichier que vous voulez écouter.

**CD**

P01 ← T10

Lorsque la Piste 10 est sélectionné comme piste 1 du programme.

**MP3/WMA**

P01 ← 50 005

Lorsque le numéro de fichier 5 est sélectionné

**4** Pour sélectionner au moins deux pistes, répétez les étapes 3 (ou les étapes 2 et 3 dans le cas de **MP3/WMA**).

- Vous pouvez sélectionner jusqu'à 50 pistes pour la lecture. Si vous essayez de sélectionner davantage de pistes, le message «PGM PLEIN» s'affiche.

**5** Appuyez sur la touche **[CD▶/II]** pour commencer la lecture.



#### ■ Pour annuler le mode Programme

Arrêtez la lecture et appuyez sur la touche **[P.MODE]** de sorte que «PGM» n'est plus affiché.

#### ■ Pour effacer une piste d'un programme

Arrêtez la lecture et appuyez sur la touche **[CLEAR]**. Chaque fois que vous appuyez sur cette touche, la dernière piste du programme est effacée. Appuyez sans arrêter sur la touche **[CLEAR]** pour effacer toutes les pistes du programme.

#### ■ Pour ajouter une nouvelle piste à la fin du programme

Si vous jouez déjà un CD, arrêtez la lecture et réalisez l'étape 3 (ou les étapes 2 et 3 dans le cas de **MP3/WMA**).



- Si vous mettez la chaîne hors tension ou retirez le CD pour lequel la lecture programmée est définie, les informations du programme spécifié sont effacées.



# Réception de la radio

Cette section décrit comment écouter la radio FM/AM et régler les stations radio.

## Ecoute de la radio FM/AM

- Une simple pression sur la touche [TUNER/BAND] met la chaîne sous tension et vous permet d'écouter la radio

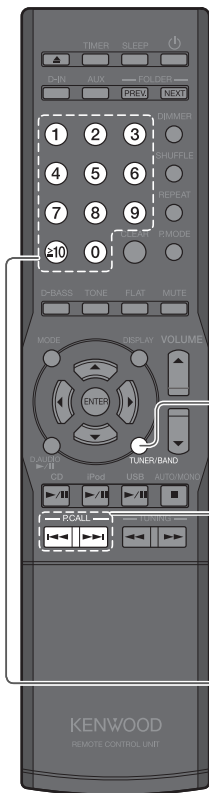

### 1 Appuyez sur la touche [TUNER/BAND] pour sélectionner «FM» ou «AM».

A chaque pression sur la touche, la bande change entre «FM» et «AM».

### 2 Sélectionnez une station.

#### Sélection parmi des stations enregistrées (Appel de préreglage)

Sélectionnez une station préreglée.

- Voir P.34 et P.35 pour plus d'informations sur les préreglages.

#### ■ Sélection avec les touches [P.CALL]

Pour afficher la station enregistrée suivante : Appuyez sur la touche [I◀◀] ou [▶▶I].

Pour faire défiler les stations enregistrées à des intervalles d'environ 0,5 secondes : Appuyez pendant quelques secondes sur la touche [I◀◀] ou [▶▶I].

#### ■ Sélection avec les touches numériques

Pour sélectionner P3, appuyez sur la touche [3].  
Pour sélectionner P17, appuyez sur les touches [≥10], [1] et [7].



- Préréglage automatique des stations (MÉMOIRE AUTO) → P.34
- Préréglage manuel des stations (Préréglage manuel) → P.35
- Réglages audio → P.47 et suivantes

## Sélection parmi des stations qui ne sont pas préréglées (Recherche automatique/manuelle)

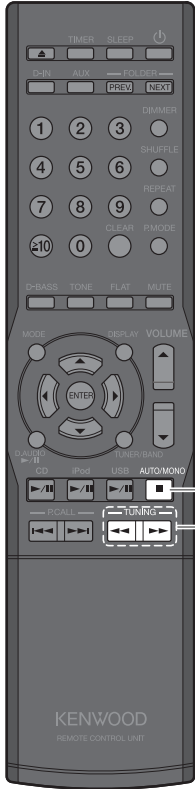

## 1 Sélectionnez Recherche auto ou Recherche manuelle.



Touche **[AUTO/MONO]**.



Appuyez sur la touche **[TUNING MODE]**

Le mode change comme illustré ci-dessous à chaque fois que vous appuyez sur la touche.

**AUTO allumé**

Réglage auto  
(Sélectionnez ce mode lorsque la réception est bonne.)

**AUTO éteint**

Réglage manuel  
(Sélectionnez ce mode lorsque la réception est mauvaise.)

## 2 Sélectionnez une station.



Appuyez sur la touche **[TUNING ◀◀/▶▶]**.



Appuyez sur la touche **[◀◀◀/▶▶▶]** ou **[▶▶/▶▶▶]**.

Lorsque la station est réglée, «TUNED» s'allume sur l'affichage. Si vous recevez un signal stéréo, «ST.» s'allume également.

## ■ Utiliser la fonction de recherche auto

La radio recherche automatiquement la station suivante chaque fois que vous appuyez sur la touche. Répétez cette étape jusqu'à ce que vous trouviez votre station préférée.

## ■ Utilisation de la fonction de recherche manuelle

Appuyez sur la touche jusqu'à ce que vous trouviez la station souhaitée ou la fréquence souhaitée.



- Aucun son n'est délivré lorsque la recherche automatique/manuelle est en cours.
- La recherche automatique permet d'obtenir une réception stéréo alors que la recherche manuelle permet d'obtenir une réception monaurale.
- L'affichage change comme illustré ci-dessous chaque fois que vous appuyez sur la touche **[DISPLAY]**.

**FM :**

Nom du service de programme → No. préréglé. → Jour/Heure

**Lorsque le nom du service de programme n'a pas été enregistré :**

No. préréglé. → «NO PS» → Jour/Heure

**AM :**

No. préréglé. → Jour/Heure



## Préréglage automatique des stations (AUTO MEMORY)

- Vous pouvez préréglager jusqu'à 40 stations sur la chaîne.
- Pour utiliser la fonction RDS, les stations doivent être mémorisées avec la fonction AUTO MEMORY.

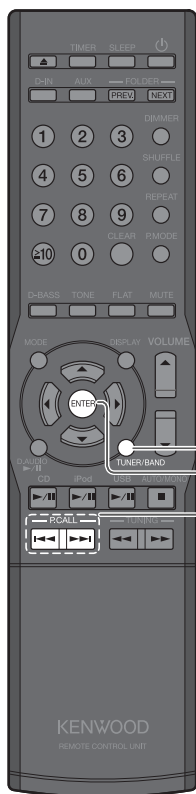

**1 Appuyez sur la touche [MODE].**

**2 Sélectionnez «AUTO MEMORY».**

Appuyez sur la touche [◀◀] ou [▶▶].

**AUTO MEMORY**

Appuyez sur la touche [ENTER].

- «AUTO MEMORY» clignote sur l'affichage et les stations radio qui peuvent être reçues sont préréglées automatiquement.
- Une fréquence de préréglage peut être réécrite plus tard.



- Les stations RDS ont la priorité pendant le préréglage automatique. S'il reste de la mémoire après le préréglage, cet appareil continue en préréglant des stations FM et AM normales.
- Les stations de diffusion qui ne peuvent pas être préréglées avec AUTO MEMORY doivent être réglées avec la fonction de préréglage manuel. (P. 35)

## Préréglage manuel des stations (Préréglage manuel)

Utilisez cette méthode pour programmer la station que vous êtes en train d'écouter dans un numéro de préréglage. Si le numéro de préréglage sélectionné contient déjà une station, cette station sera remplacée par la nouvelle station.

- Vous pouvez préréglager jusqu'à 40 stations FM et AM.

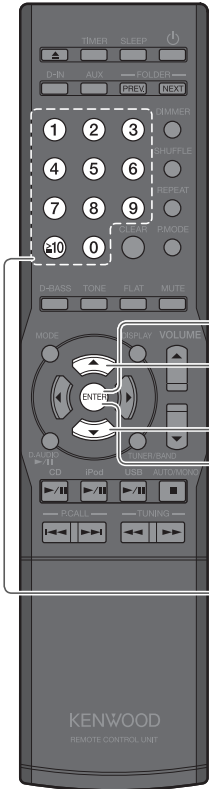

### 1 Choisissez la station que vous voulez préréglager et appuyez sur la touche [ENTER].

Utilisez Recherche auto ou Recherche manuelle pour sélectionner la station désirée. (Voir P.33)

..... FM 88.00 MHz

Le numéro de préréglage clignote.

### 2 Sélectionnez le numéro de préréglage désiré (P01 à P40).

- Sélection avec la touche [▲] ou [▼].

- Sélection avec les touches numériques.

Pour sélectionner P3, appuyez sur la touche [3].  
Pour sélectionner P17, appuyez sur les touches [10], [1] et [7].

Le numéro de préréglage sélectionné clignote.

25 FM 88.00 MHz

- Si le numéro de préréglage sélectionné contient déjà une station, cette station sera remplacée par la nouvelle station.

### 3 Appuyez sur la touche [ENTER].

25 FM 88.00 MHz



3 secondes plus tard

STATION1



# RDS (Système de Données Radio)

Cette chaîne est conçue pour une réception RDS, elle peut extraire les informations du signal émis pour l'utiliser avec différentes fonctions telles que l'affichage automatique du nom de la station.

- Sélectionnez la bande FM.
- Préréglez des stations RDS avec la fonction AUTO MEMORY. (P.34)

## Affichage du nom de Service de Programme (PS)

Lorsque des signaux RDS sont reçus, le nom de la station s'affiche automatiquement.

STATION1

- L'indicateur «RDS» s'allume lors de la réception d'un signal codé RDS.

### ■ Pour commuter les affichages

Appuyez sur la touche **[DISPLAY]**.

- Le mode change comme illustré ci-dessous à chaque fois que vous appuyez sur la touche.

PS (Nom de Service de Programme)

Numéro de pré réglage

Jour/Heure

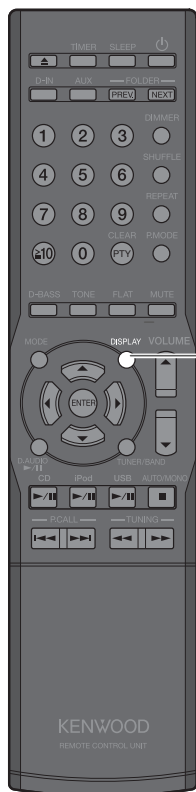

- Certaines stations peuvent n'être pas disponibles dans certaines régions ou pays, ou peuvent avoir reçu une appellation différente.

## Recherche d'un type de programme souhaité (recherche PTY)

Le tuner recherche automatiquement une station qui est en cours de diffusion d'un type de programme spécifié (genre).

### 1 Appuyez sur la touche [PTY].

Pop M

- Le type de programme est affiché lorsque les signaux d'émission RDS sont reçus. Lorsque les données PTY ne sont pas disponibles, ou lorsque la station n'est pas une station RDS, l'affichage indique «None».

### 2 Appuyez sur la touche [▲] ou [▼] pour sélectionner le type de programme souhaité.

- Faites la sélection quand «PTY» est allumé.
- Utilisez le tableau des types de programmes ci-dessous.

Tableau des types de programmes

Nom de type de programme	Affichage	Nom de type de programme	Affichage
Pop	Pop M	Météo	Weather
Rock	Rock M	Finances	Finance
Musique d'ambiance	Easy M	Programmes pour enfants	Children
Classique détente	Light M	Actualités sociales	Social
Classique sérieux	Classics	Religion	Religion
Autres musiques	Other M	Appel en ligne	Phone In
Nouvelles	News	Voyage	Travel
Actualités	Affairs	Loisirs	Leisure
Information	Info	Jazz	Jazz
Sport	Sport	Country	Country
Education	Educate	Musique folklorique	Nation M
Drame	Drama	Musique rétro	Oldies
Culture	Culture	Folk	Folk M
Science	Science	Documentaire	Document
Varié	Varied		

### 3 Appuyez sur la touche [ENTER].

- Aucun son n'est délivré alors que «PTY» clignote.
- Si un programme du type désiré est trouvé, ce programme est capté et l'affichage du nom de type de programme change à l'affichage du nom de station.

#### ■ Pour annuler une recherche PTY

Appuyez sur la touche [PTY].



- Lorsqu'un type de programme ne peut pas être trouvé, «NO PROGRAM» clignote, et l'affichage revient à l'affichage d'origine après quelques secondes.

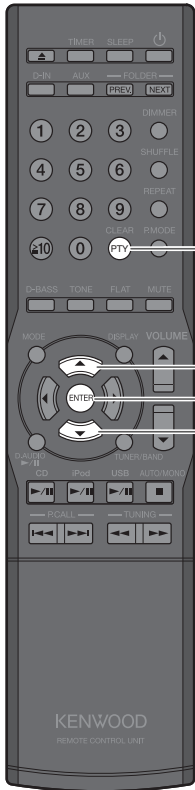



# iPod

Cette section explique comment faire pour connecter et utiliser un iPod de Apple.

## Lecture à partir d'un iPod

Utilisez cette méthode pour connecter un iPod au système pour l'utiliser.

- Référez-vous aussi au manuel d'utilisation fourni avec l'iPod.
- Mettez à jour le logiciel de l'iPod avec la dernière version.

Modèles d'iPod supportés (à partir de Juillet 2009)

- iPod classic
- iPod nano 2ème génération
- iPod nano 3ème génération
- iPod nano 4ème génération
- iPod nano 5ème génération
- iPod touch
- iPod touch 2ème génération
- iPod touch 3ème génération



### 1 Ouvrez le couvercle de l'unité principale et connectez un iPod au connecteur d'iPod.

- Vous ne pouvez pas attacher un iPod au système s'il est dans une boîte, un étui ou avec des accessoires. Sortez-le toujours.
- La connexion d'un iPod au système sans utiliser l'adaptateur Dock peut endommager le connecteur. Utilisez toujours l'adaptateur Dock. (P.12)
- Gardez l'iPod en position debout lorsque vous le connectez/déconnectez.
- Une fois que l'iPod est connecté, il peut être chargé.

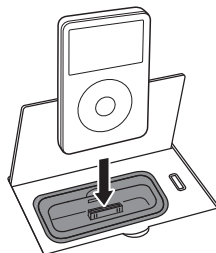

### 2 Appuyez sur la touche [iPod ▶ / ||] pour commencer la lecture.

- Une simple pression sur la touche [iPod ▶ / ||] met la chaîne sous tension et lance la lecture.

- Fichiers audio supportés → P.23
- Réglages audio → P.47 et suivantes

## ■ Opérations pendant la lecture d'un iPod

Vous pouvez également effectuer ces opérations sur l'iPod.



### Lecture des pistes dans le dossier précédent/suivant

Appuyez sur la touche **[PREV.]** pour retourner à l'album précédent, et appuyez sur la touche **[NEXT]** pour aller à l'album suivant.

### Réglage aléatoire

Appuyez sur la touche **[SHUFFLE]**. Chaque fois que vous appuyez sur cette touche, le réglage aléatoire change.

### Réglage de la fonction de répétition de lecture

Appuyez sur la touche **[REPEAT]**. Chaque fois que vous appuyez sur cette touche, le réglage de répétition change.

### Avance/retour

Maintenez la touche **[I-◀◀]** ou **[▶▶I]** enfoncée.

Maintenez la touche **[I-◀◀/◀◀]** ou **[▶▶/▶▶I]** enfoncée.

### Changer le contenu de l'affichage

Appuyez sur la touche **[DISPLAY]** pour changer la sélection.

«iPod» ▶ Jour/Heure

### Pause et reprise de la lecture

Appuyez sur la touche **[iPod▶/||]**.

Appuyez sur la touche **[iPod▶/||]**.

### Saut de pistes, retour vers une piste précédente, retour au début

#### Sauter une piste

Appuyez sur la touche **[▶▶I]**.

Appuyez sur la touche **[▶▶/▶▶I]**.

#### Revenir à la piste précédente

Appuyez au moins deux fois de suite sur la touche **[I-◀◀]**.

Appuyez au moins deux fois de suite sur la touche **[I-◀◀/◀◀]**.

#### Revenir au début de la piste

Appuyez une fois sur la touche **[I-◀◀]**.

Appuyez une fois sur la touche **[I-◀◀/◀◀]**.

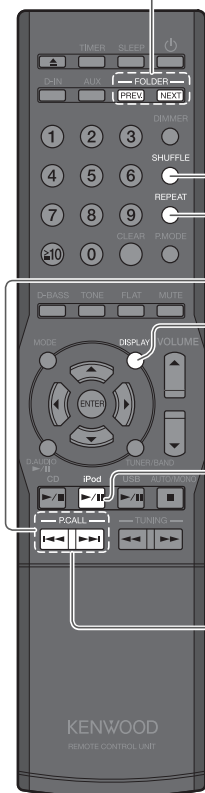



# USB

Cette section explique comment faire pour connecter une clé USB ou un appareil de stockage USB conformes au standard des lecteurs audio numérique («Appareil USB») et l'utiliser pour jouer des fichiers audio.

## Lecture à partir d'un appareil USB

Connectez une clé USB ou un appareil de stockage USB conformes au standard des lecteurs audio numérique au port USB et utilisez-le pour jouer des fichiers audio.

- Référez-vous aussi au manuel d'utilisation fourni avec l'appareil USB que vous connectez.
- Fichiers supportés
  - AAC
  - MP3
  - WMA

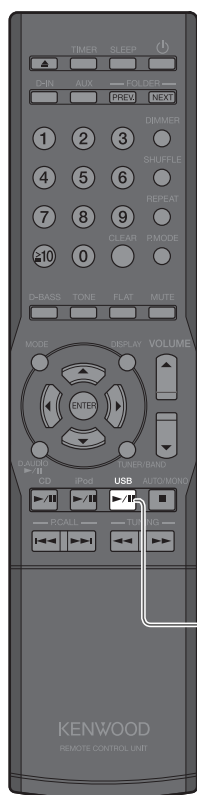

Voir «Fichiers audio supportés» pour plus de détails. (P.23)

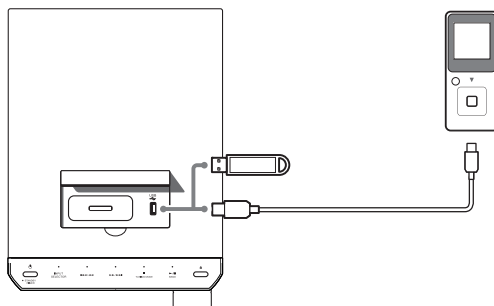

**1** Ouvrez le couvercle de l'unité principale et connectez un appareil USB au port [USB ].



**2** Appuyez sur la touche [USB  / ] pour commencer la lecture.

- Une simple pression sur la touche [USB  / ] met la chaîne sous tension et lance la lecture.
- Après la recherche des dossiers et des fichiers, la lecture commencera avec le numéro de fichier le plus petit. Voir P.28 pour plus d'informations sur l'ordre de lecture lorsqu'il y a plusieurs dossiers ou fichiers sur un appareil connecté.



- Si aucune commande n'apparaît, la lecture ne commence pas.
- Lorsque la lecture continue sur un lecteur audio numérique HDD, le son peut sauter à cause du mécanisme spécifique au HDD.



- Fichiers audio supportés → P.23
- Réglages audio → P.47 et suivantes

## ■ Opérations pendant la lecture d'un appareil USB

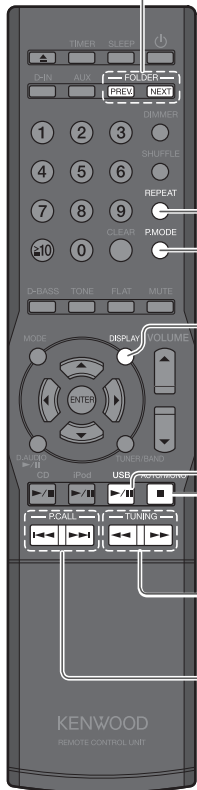

### Lecture des pistes du dossier précédent/suivant

Pour revenir au dossier précédent, appuyez sur la touche **[PREV.]**.

Pour aller au dossier suivant, appuyez sur la touche **[NEXT]**.

- Ces fonctions peuvent ne pas marcher avec certains appareils USB.

### Mode de répétition de lecture

Appuyez sur la touche **[REPEAT]** pour changer la sélection.

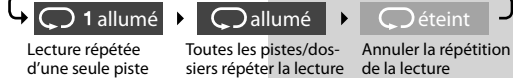

### Sélection d'un mode de lecture de dossier

Appuyez sur la touche **[P.MODE]** pour changer la sélection.



### Changer le contenu de l'affichage

Appuyez sur la touche **[DISPLAY]** pour changer la sélection.

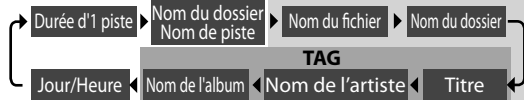

### Pause et reprise de la lecture

Appuyez sur la touche **[USB▶/II]**.

Appuyez sur la touche **[▶/II]**.

### Arrêt de la lecture

Appuyez sur la touche **[■]**.

Appuyez sur la touche **[■]**.

### Avance/retour

Appuyez sur la touche **[◀◀] ou [▶▶]**.

Appuyez sur la touche **[I◀◀/◀◀I] ou [▶▶I/▶▶I]**.

### Saut de pistes, retour vers une piste précédente, retour au début

#### Sauter une piste

Appuyez sur la touche **[▶▶I]**.

Appuyez sur la touche **[▶▶/▶▶I]**.

#### Revenir à la piste précédente

Appuyez au moins deux fois de suite sur la touche **[I◀◀]**.

Appuyez au moins deux fois de suite sur la touche **[I◀◀/◀◀I]**.

#### Revenir au début de la piste

Appuyez une fois sur la touche **[I◀◀]**.

Appuyez une fois sur la touche **[I◀◀/◀◀I]**.





# Composants externes

Cette section explique comment faire pour connecter des composants externes à la chaîne et jouer des pistes.

## Lecture à partir de composants externes

Connectez le composant externe à la chaîne tel que décrit dans «Connexion des autres accessoires (Éléments disponibles dans le commerce)» (P.13).

- Lors de la connexion des composants externes, mettez d'abord hors tension cette chaîne et les composants externes.
- Référez-vous aussi au manuel d'utilisation fourni avec le composant externe que vous voulez connecter.

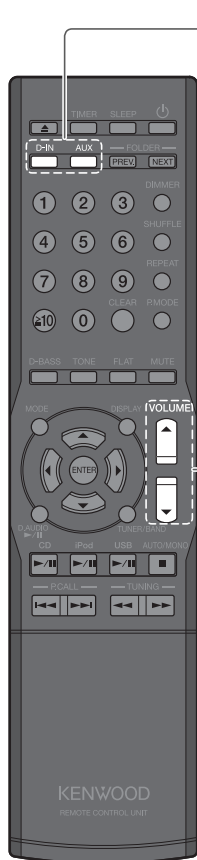

- 1 Appuyez sur la touche [D-IN] si la lecture est à partir d'un appareil connecté à la prise [DIGITAL IN (OPTICAL)] , ou appuyez sur la touche [AUX] si la lecture est à partir d'un appareil connecté à la prise [AUX IN].**

- Lorsqu'un composant numérique est sélectionné, la fréquence d'échantillonnage du signal d'entrée s'affiche.
- Le système lit les signaux numériques PCM (32, 44.1, 48, 88.2, 96 kHz).

- 2 Commencez la lecture sur le composant externe connecté.**

Effectuez la bonne opération sur le composant externe connecté pour commencer la lecture.

- 3 Pour régler le volume.**

- Connexion des autres accessoires (Éléments disponibles dans le commerce) → P.13
- Réglages audio → P.47 et suivantes

## Réglage du niveau d'entrée des composants externes

Utilisez la procédure ci-dessous pour ajuster le niveau d'entrée du composant externe connecté à la prise [AUX IN]. Utilisez ce réglage lorsque le volume d'un composant externe est sensiblement supérieur ou inférieur à celui d'autres sources d'entrée avec le même réglage de volume.

**1** Appuyez sur la touche [AUX].

**2** Appuyez sur la touche [MODE].

**3** Sélectionnez «INPUT LEVEL».

Appuyez sur la touche [◀] ou [▶].



Appuyez sur la touche [ENTER].

**4** Pour régler le niveau d'entrée.

Appuyez sur la touche [▲] ou [▼].



Appuyez sur la touche [ENTER].

- Vous pouvez ajuster le niveau d'entrée dans une plage comprise entre -3 et 5.

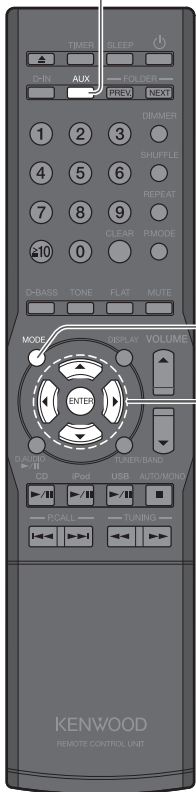

- Si vous ajustez le niveau d'entrée pour AUX, le niveau de sortie de la prise [AUX REC OUT] change également.



# D.AUDIO

Vous pouvez connecter un lecteur audio numérique Kenwood (appelé ci-après «lecteur audio numérique») à la chaîne et l'utiliser pour lire les pistes.

## Lecture à partir d'un lecteur audio numérique

Utilisez cette procédure pour connecter un lecteur audio numérique à la chaîne et l'utiliser pour lire les pistes.

- Allumez toujours cette chaîne et le lecteur audio numérique avant de connecter le lecteur audio numérique.
- Référez-vous aussi au manuel d'utilisation fourni avec le lecteur audio numérique que vous connectez.
- La connexion du lecteur audio numérique à l'aide du câble dédié PNC-150 vous permet d'utiliser le lecteur audio numérique à l'aide de l'unité principale ou de la télécommande.

Lecteurs audio numériques Kenwood compatibles **(Europe et Australie seulement)**

Lecteur audio HDD	Lecteur audio à mémoire
HD20GA7	M1GC7, MGR-A7

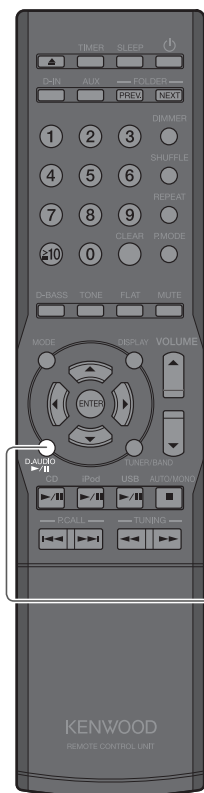

**1** Connectez le lecteur audio numérique à la prise [D.AUDIO IN] située sur le panneau arrière de l'unité principale.

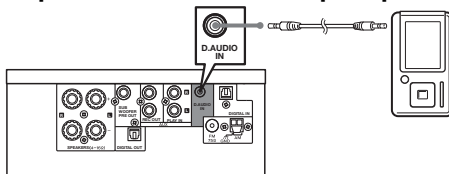

**2** Mettez le lecteur audio numérique sous tension.

**3** Appuyez sur la touche [D.AUDIO ►/II] pour commencer la lecture.

- Une simple pression sur la touche [D.AUDIO ►/II] met la chaîne sous tension et lance la lecture.
- Si le lecteur audio numérique n'est pas connecté à l'aide du câble dédié PNC-150, utilisez les commandes du lecteur audio numérique connecté.



- Si vous utilisez le câble dédié pour la connexion, les réglages de volume et de qualité sonore sur le lecteur audio numérique sont désactivés.
- Lorsque vous avez terminé d'utiliser le lecteur audio numérique, débranchez le câble de connexion du lecteur de la prise [D.AUDIO IN].

- Réglage du niveau d'entrée du lecteur audio numérique → P.46
- Réglages audio → P.47 et suivantes

## ■ Opérations pendant la lecture du lecteur audio numérique



### Lecture des pistes du dossier précédent/suivant

Pour revenir au dossier précédent, appuyez sur la touche **[PREV.]**.

Pour aller au dossier suivant, appuyez sur la touche **[NEXT]**.

- Ces fonctions risquent de ne pas être opérationnelles sur certains modèles de lecteur audio numérique.

### Avance/retour

Maintenez la touche **[I◀◀]** ou **[▶▶I]** enfoncée.

Maintenez la touche **[I◀◀/◀◀I]** ou **[▶▶I/▶▶I]** enfoncée.

### Changer le contenu de l'affichage

Appuyez sur la touche **[DISPLAY]** pour changer la sélection.

➔ **D.AUDIO** ▶ Jour/Heure

### Pause et reprise de la lecture

Appuyez sur la touche **[D.AUDIO▶/II]**.

Appuyez sur la touche **[▶/II]**.

### Arrêt de la lecture

Appuyez sur la touche **[■]**.

Appuyez sur la touche **[■]**.

### Saut de pistes, retour vers une piste précédente, retour au début

#### Sauter une piste

Appuyez sur la touche **[▶▶I]**.

Appuyez sur la touche **[▶▶/▶▶I]**.

#### Revenir à la piste précédente

Appuyez au moins deux fois de suite sur la touche **[I◀◀]**.

Appuyez au moins deux fois de suite sur la touche **[I◀◀/◀◀I]**.

#### Revenir au début de la piste

Appuyez une fois sur la touche **[I◀◀]**.

Appuyez une fois sur la touche **[I◀◀/◀◀I]**.

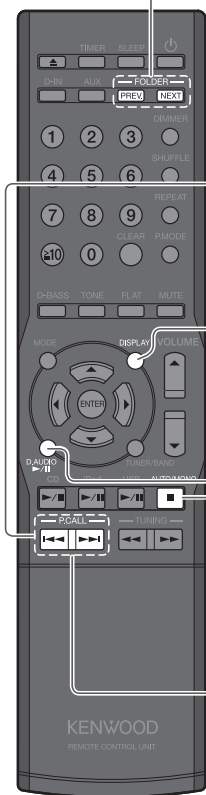

## Réglage du niveau d'entrée du lecteur audio numérique

Utilisez la procédure ci-dessous pour ajuster le niveau d'entrée du composant externe connecté à la prise [D.AUDIO IN].

Utilisez ce réglage lorsque le volume d'un composant externe est sensiblement supérieur ou inférieur à celui d'autres sources d'entrée avec le même réglage de volume.

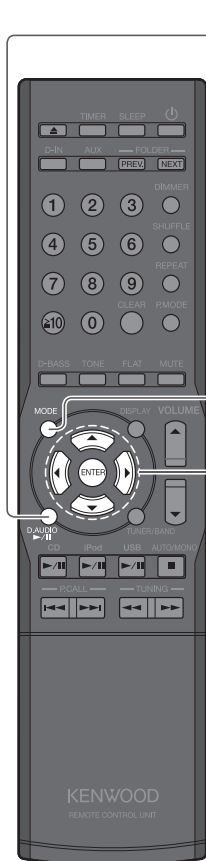

**1** Appuyez sur la touche [D.AUDIO ►/II].

**2** Appuyez sur la touche [MODE].

**3** Sélectionnez «INPUT LEVEL».

Appuyez sur la touche [◀] ou [▶].



Appuyez sur la touche [ENTER].

**4** Pour régler le niveau d'entrée.

Appuyez sur la touche [▲] ou [▼].



Appuyez sur la touche [ENTER].

- Vous pouvez ajuster le niveau d'entrée dans une plage comprise entre -3 et 5.



- Si vous ajustez le niveau d'entrée pour D.AUDIO, le niveau de sortie de la prise [AUX REC OUT] change également.

# Réglages audio

Utilisez les procédures du présent chapitre pour spécifier les réglages de qualité sonore de la chaîne stéréo. Vous pouvez également utiliser la fonction de qualité sonore de la chaîne pour personnaliser le son selon vos préférences.

## **CONEQ (égaliseur acoustique)**

- Adaptation de l'effet acoustique à l'espace de la pièce ..... 48

## **Processeur de signal numérique**

- Ajustement des fréquences super graves (D-BASS) ..... 50
- Ajustement des niveaux de gammes (TONE)..... 51
- Désactivation des effets D-BASS, TONE (FLAT) ..... 54

## **Supreme EX**

- Réglage de la fonction Supreme EX ..... 55

## **BALANCE**

- Ajustement de la balance du volume des enceintes ..... 56



# CONEQ (égaliseur acoustique)

Avec la technologie de correction du son numérique CONEQ (Egaliseur Convolution), vous pouvez sélectionner un effet acoustique approprié à votre environnement.

## Adaptation de l'effet acoustique à l'espace de la pièce

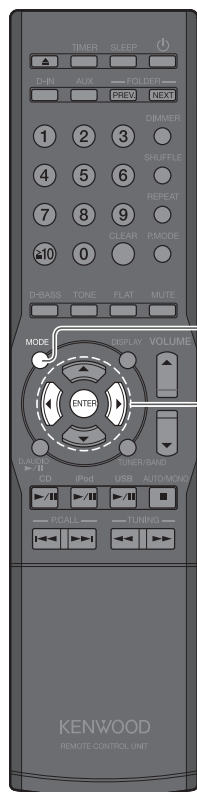

**1** Appuyez sur la touche [MODE].

**2** Sélectionnez «CONEQ SET».

Appuyez sur la touche [◀] ou [▶].

CONEQ SET

Appuyez sur la touche [ENTER].



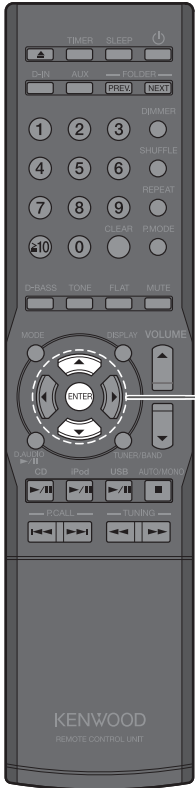

**3**

### Choisissez un numéro CONEQ.

Appuyez sur la touche [▲] ou [▼].

L'affichage change comme illustré ci-dessous.

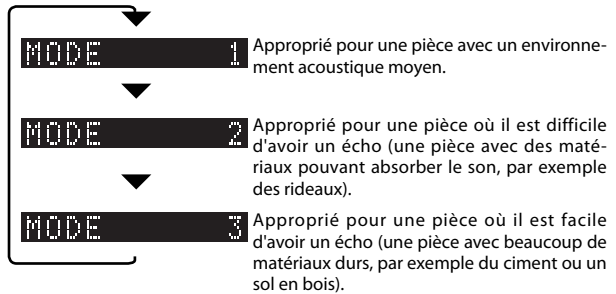

Appuyez sur la touche [ENTER].



# Processeur de signal numérique

Le système a un processeur de signal numérique (DSP) qui permet d'ajuster l'effet des tons super graves et la fréquence des gammes graves, moyennes et aigus.

Ceci permet d'obtenir des réglages plus précis qui vous permettent de régler le son selon vos préférences.

## Ajustement des fréquences super graves (D-BASS)

Cette fonction vous permet d'adapter l'effet des fréquences super graves selon vos préférences.

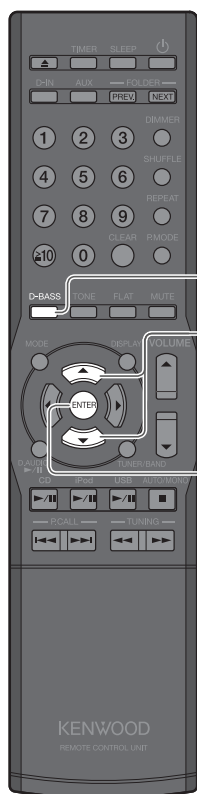

**1** Appuyez sur la touche [D-BASS].

**2** Appuyez sur la touche [▲] ou [▼] pour ajuster le niveau.



- Lorsque «D-BASS» clignote sur l'affichage, vous pouvez régler le niveau dans une plage comprise entre 0 et 10. Des numéros supérieurs donnent des fréquences encore plus graves.
- «D-BASS» clignote pendant que vous faites le réglage.

**3** Appuyez sur la touche [ENTER].

- Si vous réglez sur le niveau 1 ou supérieur, «D-BASS» s'allume.

## Ajustement des niveaux de gammes (TONE)

Vous pouvez ajuster la fréquence des graves, moyenne et des aigus pour les adapter à vos préférences (TONE).

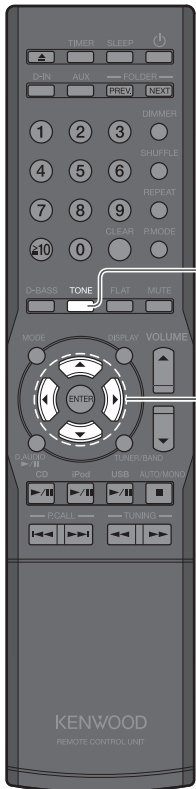
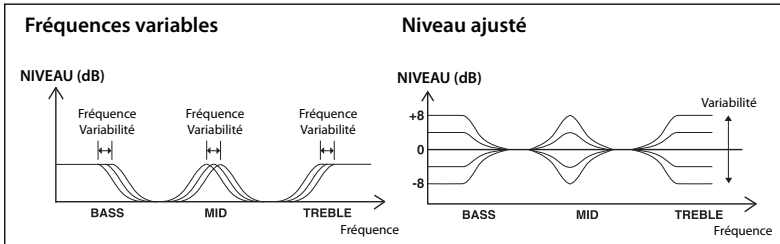

**1** Appuyez sur la touche [TONE] puis sélectionnez [BASS] dans les niveaux de gamme (BASS : fréquence des graves, MOY : fréquence moyenne, AIGUS : fréquence des aigus, DES. : réglage désactivé).

**2** Appuyez sur la touche [◀] or [▶] pour sélectionner la fréquence (Basse : 100Hz, Moy : 150Hz, ou Haute : 200Hz) de la fréquence des graves (BASS).



**3** Appuyez sur la touche [▲] or [▼] pour ajuster le niveau de la fréquence des graves (BASS).



- «TONE» clignote pendant que le réglage est en cours. Lorsque l'indicateur «TONE» clignote, vous pouvez ajuster le niveau sur une plage comprise entre -8 et +8.



Suite sur la page suivante

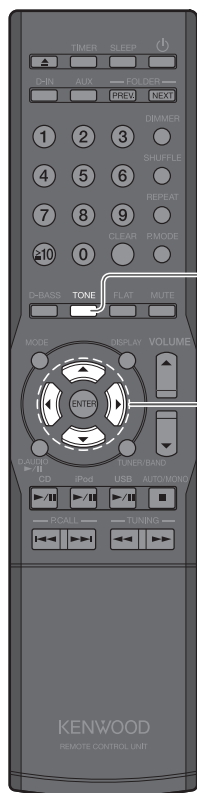

**4** Appuyez sur la touche [TONE].

**5** Appuyez sur la touche [◀] or [▶] pour sélectionner la fréquence (Basse : 1kHz, Moy : 2kHz, ou Haute : 3kHz) de la fréquence moyenne (MID).

FREQ 2kHz

**6** Appuyez sur la touche [▲] or [▼] pour ajuster le niveau de la fréquence moyenne (MID).

MID +3

- «TONE» clignote pendant que le réglage est en cours. Lorsque l'indicateur «TONE» clignote, vous pouvez ajuster le niveau sur une plage comprise entre -8 et +8.

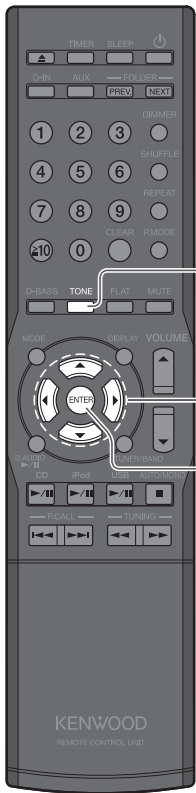

**7** Appuyez sur la touche [TONE].

**8** Appuyez sur la touche [◀] or [▶] pour sélectionner la fréquence (Basse : 5kHz, Moy : 7kHz, ou Haute : 10kHz) de la fréquence des aigus (TREBLE).



**9** Appuyez sur la touche [▲] or [▼] pour ajuster le niveau de la fréquence des aigus (TREBLE).



- L'indicateur «TONE» clignote pendant que le réglage est en cours. Lorsque l'indicateur «TONE» clignote, vous pouvez ajuster le niveau sur une plage comprise entre -8 et +8.



**10** Appuyez sur la touche [ENTER].

- Si vous réglez un niveau différent de 0, l'indicateur «TONE» s'allume.



- Si vous ne souhaitez pas ajuster tous les niveaux des gammes, appuyez sur la touche [ENTER] pour terminer les réglages une fois que vous avez terminé les ajustements de niveaux de gammes souhaités.

## Désactivation des effets D-BASS, TONE (FLAT)

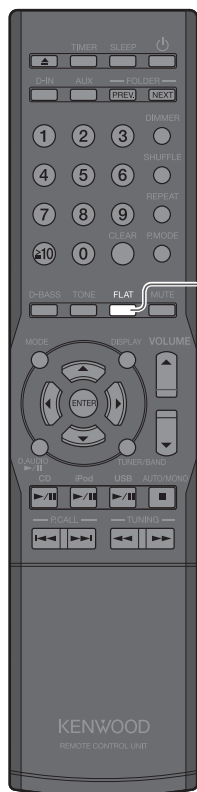

1

Appuyez sur la touche [FLAT].



- Les niveaux «D-BASS» et «TONE» sont réglés sur 0.

# Supreme EX

La fonction Supreme EX est une technologie d'amélioration de la qualité sonore d'origine Kenwood qui est utilisée pour lire des CD et des fichiers audio ou pour lire à l'aide de composants connectés à une borne d'entrée numérique.

## Réglage de la fonction Supreme EX

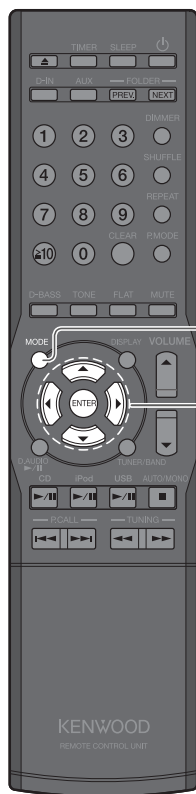

**1 Appuyez sur la touche [MODE].**

**2 Sélectionnez «SPRM SET».**

Appuyez sur la touche [◀] ou [▶].

SPRM SET

Appuyez sur la touche [ENTER].

- «SPRM EX» clignote alors que le réglage est en cours.

**3 Choisissez «ON» ou «OFF».**

Appuyez sur la touche [▲] ou [▼].

SPRM ON

SPRM OFF

Appuyez sur la touche [ENTER].

- L'indicateur «SPRM EX» s'allume lorsque «SPRM ON» a été sélectionné et s'éteint lorsque «SPRM OFF» a été sélectionné.



- La fonction Supreme EX est active lorsque «CD», «D-IN», «iPod», ou «USB» a été sélectionné.
- Même lorsque «D-IN» a été sélectionné, l'indicateur «SPRM EX» ne s'allume pas si la fréquence de signal d'entrée est de 96kHz, 88,2kHz, ou 48kHz.



# BALANCE

Utilisez cette procédure pour ajuster la balance du volume des enceintes gauche et droite.

## Ajustement de la balance du volume des enceintes

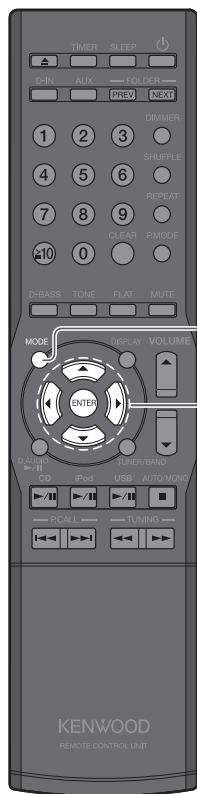

**1** Appuyez sur la touche [MODE].

**2** Sélectionnez «BALANCE».

Appuyez sur la touche [◀] ou [▶].

BALANCE

Appuyez sur la touche [ENTER].

**3** Ajustez la balance.

Appuyez sur la touche [▲] ou [▼].

L ..... + ..... R

Appuyez sur la touche [ENTER].



# Réglages des composants

Ce chapitre explique comment faire les réglages basiques de l'heure ainsi que des compteurs, de l'écran et des autres fonctions avancées de ce produit.

## Réglage du compteur

- Réglage du compteur de veille (SLEEP) ..... 58
- Réglage du compteur de programmation (TIMER SET)..... 59

## Réglages d'affichage

- Réglage de la luminosité de l'affichage (DIMMER)..... 63
- Activer/désactiver l'économiseur d'écran ..... 63

## Réglage de l'heure du système .....64

## Economie d'énergie auto (A.P.S.) .....65

## Réglage de l'alimentation .....66



# Réglage du compteur

La fonction de compteur de veille met automatiquement la chaîne hors tension après un intervalle défini, et la fonction de compteur de programmation lance la lecture à une heure spécifiée.

## Réglage du compteur de veille (SLEEP)

Cette fonction met automatiquement hors tension la chaîne après un intervalle défini. Le délai peut être compris entre 10 et 90 minutes, par paliers de 10 minutes.

1

### Appuyez sur la touche [SLEEP].

L'intervalle augmente de 10 minutes à chaque pression sur la touche.

Le réglage au-delà de 90 minutes désactive le compteur.

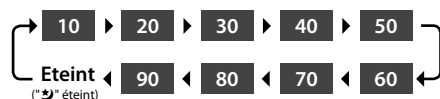

Compteur de veille activé



### ■ Pour annuler le compteur de veille

Appuyez sur la touche d'alimentation [⏻] pour mettre la chaîne hors tension (Veille) ou appuyez sur la touche [SLEEP] pour éteindre "☹".

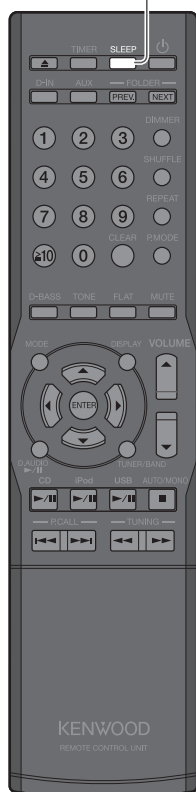

## Réglage du compteur de programmation (TIMER SET)

Cette fonction vous permet d'utiliser automatiquement le compteur pour lancer la lecture à une heure spécifiée. Vous pouvez régler deux compteurs (PROG. 1 et PROG. 2) en même temps. Vous pouvez écouter la radio ou faire une lecture à partir d'un CD, un iPod, un appareil USB ou un composant externe (AUX IN).

- Réglez l'heure de l'horloge de la chaîne avant de continuer. (Voir P.64)
- Assurez-vous que les heures des PROG. 1 et PROG. 2 ont au moins une minute d'intervalle pour faire en sorte que leurs temps de fonctionnement ne se chevauchent pas.

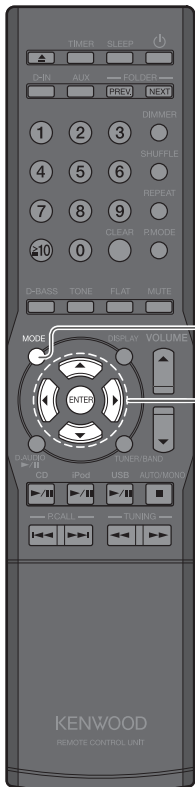

**1 Appuyez sur la touche [MODE].**

**2 Sélectionnez «TIMER SET».**

Appuyez sur la touche [◀] ou [▶].

TIMER SET

Appuyez sur la touche [ENTER].

**3 Sélectionnez «PROG. 1» ou «PROG 2».**

Appuyez sur la touche [▲] ou [▼].

PROG 1 SET

Appuyez sur la touche [ENTER].

**4 Sélectionnez «ON» ou «OFF».**

Appuyez sur la touche [▲] ou [▼].

PROG 1 ON

PROG 1 OFF

Appuyez sur la touche [ENTER].

- La sélection de «OFF» termine la procédure et restaure l'affichage d'origine.



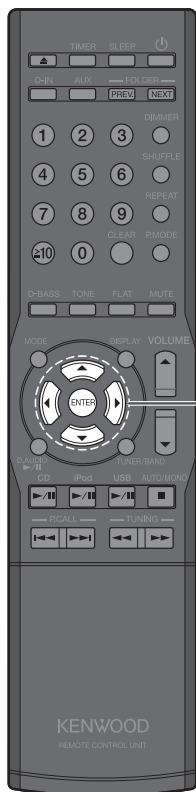

## 5 Sélectionnez le jour (ou les jours) de fonctionnement du compteur de programmation.

Appuyez sur la touche [▲] ou [▼].

Le mode change comme illustré ci-dessous à chaque fois que vous appuyez sur la touche.



Appuyez sur la touche [ENTER].

- Si vous avez sélectionné «EVERYDAY», «MON-FRI», «TUE-SAT» ou «SAT-SUN», passez à l'étape 7.

## 6 Sélectionnez «EVERY WEEK» ou «ONETIME».

Appuyez sur la touche [▲] ou [▼].

EVERY WEEK

- Le compteur fonctionne toutes les semaines.

ONETIME

- La minuterie spécifiée s'active une seule fois.

Appuyez sur la touche [ENTER].

## 7 Spécifiez le réglage «ON» (heure de début).

Appuyez sur la touche [▲] ou [▼] pour régler les «heures».

ON 9:00

- Les «heures» clignotent.

▶ Appuyez sur la touche [ENTER].

Appuyez sur la touche [▲] ou [▼] pour régler les «minutes».

ON 9:15

- Les «minutes» clignotent.

▶ Appuyez sur la touche [ENTER].

## 8 Spécifiez le réglage «OFF» (heure de fin).

Appuyez sur la touche [▲] ou [▼] pour régler les «heures».

OFF 11:00

- Les «heures» clignotent.

▶ Appuyez sur la touche [ENTER].

Appuyez sur la touche [▲] ou [▼] pour régler les «minutes».

OFF 11:05

- Les «minutes» clignotent.

▶ Appuyez sur la touche [ENTER].

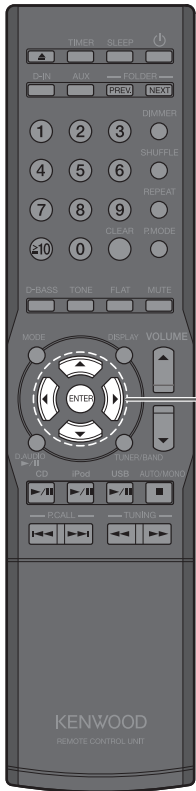

**9 Sélectionnez «PLAY» ou «AI PLAY».**

Appuyez sur la touche [▲] ou [▼].



- La lecture s'effectue au volume défini à l'étape 10.



- La lecture commence à l'heure spécifiée et le volume augmente progressivement jusqu'au niveau défini à l'étape 10.



Appuyez sur la touche [ENTER].

**10 Réglez le volume.**

Appuyez sur la touche [▲] ou [▼].



- ▶ Appuyez sur la touche [ENTER].

- Vous ne pouvez pas utiliser la touche [VOLUME] pour régler le volume.

**11 Sélectionnez la source d'entrée.**

Appuyez sur la touche [▲] ou [▼].

Le mode change comme illustré ci-dessous à chaque fois que vous appuyez sur la touche.



Appuyez sur la touche [ENTER].

- Si vous sélectionnez une source d'entrée différente de «TUNER», ceci termine les réglages, «COMPLETE» s'affiche brièvement et l'affichage d'origine réapparaît ensuite.
- Si vous sélectionnez «TUNER», utilisez la touche [▲] ou [▼] pour sélectionner un numéro de pré-réglage, puis appuyez sur la touche [ENTER]. Ceci termine les réglages, «COMPLETE» s'affiche brièvement et l'affichage d'origine réapparaît ensuite.





### 12 Appuyez sur la touche d'alimentation [⏻] pour mettre la chaîne hors tension.

- L'indicateur [STANDBY/TIMER] de l'unité principale s'allume en orange.
- Si l'indicateur s'allume en rouge, réglez l'heure de l'horloge.

#### ■ Pour activer ou désactiver un compteur

- Quand la chaîne est sous tension, appuyez sur la touche [TIMER].

Le réglage change à chaque pression sur la touche [TIMER].

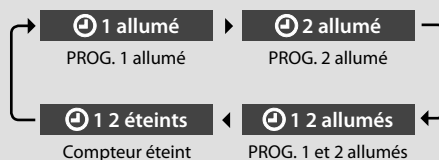

- L'indicateur [STANDBY/TIMER] s'allume en rouge s'il y a une panne de courant ou si la chaîne a été débranchée de la prise murale pendant quelques temps. Si c'est le cas, re-réglez l'heure de la chaîne avant de continuer. (Voir P.64)



- Pour modifier les réglages de programme, reprenez les réglages du compteur depuis le début.
- Lorsque la chaîne est en mode de veille, vous pouvez confirmer le réglage du compteur (activé ou désactivé) pendant 5 secondes en appuyant sur la touche [■] de la télécommande.

# Réglages d'affichage

Utilisez ces réglages pour ajuster la luminosité de l'affichage et pour spécifier les réglages de l'éclairage du cadran de l'unité principale.



## Réglage de la luminosité de l'affichage (DIMMER)

Utilisez cette procédure pour ajuster la luminosité de l'affichage. Ajustez la luminosité en fonction de vos préférences et des conditions de la pièce.

### 1 Appuyez sur la touche [DIMMER].

Le mode change comme illustré ci-dessous à chaque fois que vous appuyez sur la touche.

- «DIMMER OFF» : Luminosité normale
- «DIMMER 1» : Réduit la luminosité de l'affichage.
- «DIMMER 2» : Réduit la luminosité de l'affichage et désactive l'éclairage du cadran.
- «DIMMER 3» : Restaure la luminosité normale de l'affichage et désactive l'éclairage du cadran.

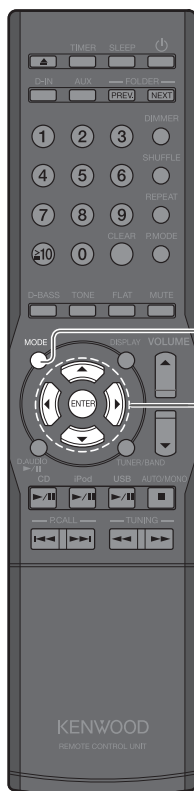

## Activer/désactiver l'économiseur d'écran

Si la chaîne n'est pas utilisée du tout pendant une période définie, cette fonction fait défiler l'affichage pour empêcher le rodage fonctionnel du texte sur l'affichage ainsi qu'une luminosité de l'affichage non uniforme.

### 1 Appuyez sur la touche [MODE].

### 2 Sélectionnez «DISP. SAVER».

Appuyez sur la touche [◀] ou [▶].

DISP. SAVER

Appuyez sur la touche [ENTER].

### 3 Sélectionnez «ON» ou «OFF».

Appuyez sur la touche [▲] ou [▼].

D. SAVER ON

- L'économiseur d'écran est activé.

D. SAVER OFF

- L'économiseur d'écran est désactivé.

Appuyez sur la touche [ENTER].



- Lorsque vous lisez un CD ou un appareil USB, l'économiseur d'écran est activé si la chaîne n'est pas utilisée du tout pendant 10 minutes à la fin de la lecture. Si vous sélectionnez une autre source d'entrée, l'économiseur d'écran est activé si la chaîne n'est pas utilisée du tout pendant 10 minutes après avoir appuyé sur la dernière touche.



# Réglage de l'heure du système

Réglez au préalable l'heure de l'horloge de la chaîne. Si l'heure de l'horloge de la chaîne n'est pas correctement réglée, la fonction de compteur de programmation ne marchera pas correctement.

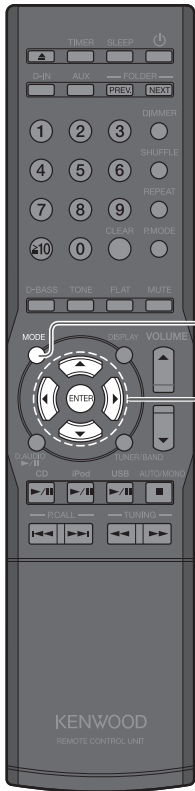

**1 Appuyez sur la touche [MODE].**

**2 Sélectionnez «TIME ADJUST».**

Appuyez sur la touche [◀] ou [▶].

TIME ADJUST

▶ Appuyez sur la touche [ENTER].

**3 Réglez le jour de la semaine.**

Appuyez sur la touche [▲] ou [▼].

SUN 12:00

▶ Appuyez sur la touche [ENTER].

**4 Réglez l'heure.**

Appuyez sur la touche [▲] ou [▼]  
pour régler les «heures».

SUN 8:00

▶ Appuyez sur la touche [ENTER].

Appuyez sur la touche [▲] ou [▼]  
pour régler les «minutes».

SUN 8:07

▶ Appuyez sur la touche [ENTER].

● L'heure et le jour de la semaine seront affichés.

SUN 8:07



- En cas d'erreur, recommencez depuis le début.
- En cas de panne de courant ou si la chaîne est débranchée de la prise murale pendant quelque temps, réglez de nouveau l'heure.
- Une pression sur la touche [■] alors que la chaîne est en mode de veille affichera l'heure pendant 5 secondes.
- Le type d'affichage de l'heure dépend du pays (affichage de l'heure 24 heures ou affichage avec AM/PM).



# Economie d'énergie auto (A.P.S.)

La fonction d'économie d'énergie auto (A.P.S.) est une fonction qui met automatiquement la chaîne hors tension si elle n'est pas utilisée du tout pendant 30 minutes à la fin de la lecture d'un CD ou d'un appareil USB connecté.

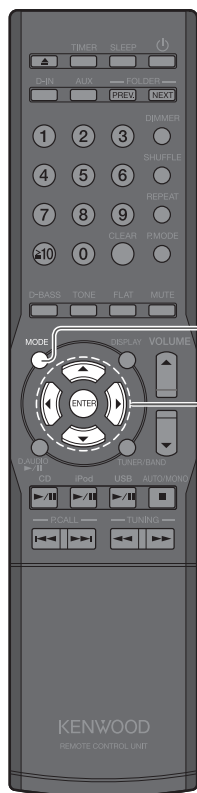

**1 Appuyez sur la touche [MODE].**

**2 Sélectionnez «A.P.S. SET».**

Appuyez sur la touche [◀] ou [▶].

A.P.S. SET

● «A.P.S.» s'allume sur l'affichage.

Appuyez sur la touche [ENTER].

**3 Sélectionnez «ON» ou «OFF».**

Appuyez sur la touche [▲] ou [▼].

A.P.S. ON

● «A.P.S.» clignote sur l'affichage.

A.P.S. OFF

● «A.P.S.» s'éteint.

Appuyez sur la touche [ENTER].



● Si la source d'entrée est autre que CD ou USB, la fonction d'économie d'énergie auto s'active lorsque le volume est réglé sur zéro (VOLUME 0) ou lorsque la fonction MUET est activée. Lors de l'enregistrement sur des composants externes, désactivez la fonction A.P.S. ou réglez le volume sur une valeur supérieure à 0.

# Réglage de l'alimentation

Spécifiez si l'alimentation est fournie à un iPod ou un appareil USB, même si l'iPod ou l'appareil USB est connecté mais pas sélectionnée comme la source.

(L'alimentation est toujours fournie à la source d'entrée sélectionnée, quelque soit ce réglage.)

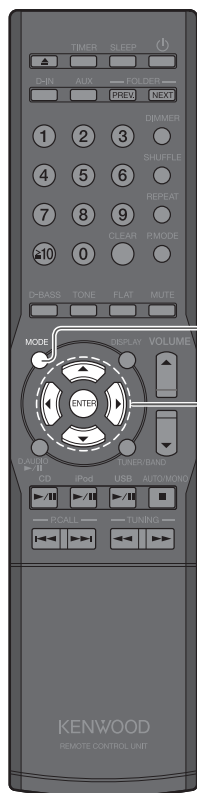

**1** Appuyez sur la touche [MODE].

**2** Sélectionnez «P. SUPPLY».

Appuyez sur la touche [◀] ou [▶].

P. SUPPLY

Appuyez sur la touche [ENTER].

**3** Sélectionnez «ON» ou «OFF».

Appuyez sur la touche [▲] ou [▼].

SUPPLY ON

- L'alimentation est toujours fournie lorsque le système est allumé.

SUPPLY OFF

- L'alimentation est toujours seulement lorsque l'appareil est sélectionnée comme source d'entrée.

Appuyez sur la touche [ENTER].

# Entretien

Ce chapitre décrit le traitement des messages d'erreur affichés sur l'écran ou lorsque vous avez des problèmes. Il décrit l'entretien et le rangement de votre chaîne afin que vous puissiez l'utiliser pendant de nombreuses années.

<b>Messages</b> .....	<b>68</b>
<b>Guide de dépannage</b> .....	<b>69</b>
<b>Glossaire</b> .....	<b>72</b>
<b>Soin et rangement</b> .....	<b>73</b>
<b>Spécifications</b> .....	<b>74</b>



# Messages

Message affiché	Signification
NO DISC	Le plateau ne contient aucun CD. →Insérez un CD.
NO PGM	Aucune piste n'est programmée. →Programmez les pistes que vous souhaitez écouter. (Voir P.31) →Annulez le mode programme et utilisez la lecture normale. (Voir P.32)
PGM FULL	Vous avez essayé de programmer une 51ème piste de CD. →Vous ne pouvez programmer que 50 pistes au maximum. (Voir P.32)
NOT SUPPORT	Un iPod qui n'est pas supporté par cet appareil est connecté. (Voir P.38)
NonPCM	La prise [DIGITAL IN (OPTICAL)] située sur le panneau arrière de l'unité principale reçoit des signaux d'entrée non PCM. (Voir P.13)
TRAY OPEN	Le plateau du CD est ouvert. →Fermez le plateau.
UNLOCK	Le composant connecté à la prise [DIGITAL IN (OPTICAL)] située sur le panneau arrière de l'unité principale n'est pas mis sous tension. Il peut également ne pas y avoir d'entrée de signal.
--- kHz	La fréquence d'échantillonnage des signaux PCM d'entrée est en dehors de la plage lisible.
.....	Il n'y a aucune information TAG. (Voir P.23)

# Guide de dépannage

Lorsque la chaîne ne marche pas correctement, vérifiez les tableaux suivants pour voir si vous pouvez résoudre le problème vous-même avant d'effectuer une réparation.

## Amplificateur/Enceintes

Symptômes	Solution	Réf. page
Aucun son	<ul style="list-style-type: none"><li>● Vérifiez toutes les connexions décrites dans la section &lt;Connexion du système&gt;.</li><li>● Augmentez le volume.</li><li>● Annulez le réglage MUET.</li><li>● Débranchez le casque branché sur l'unité principale.</li></ul>	10-13 20 20 13
L'indicateur [STANDBY/TIMER] clignote en rouge et il n'y a aucun son.	<ul style="list-style-type: none"><li>● L'un des cordons des enceintes est court-circuité. Débranchez le cordon d'alimentation, puis reconnectez le cordon des enceintes.</li><li>● Il peut exister un problème interne. Éteignez l'unité principale, débranchez le cordon d'alimentation et faites appel à un réparateur.</li></ul>	—
Aucun son dans le casque	<ul style="list-style-type: none"><li>● Vérifiez que la fiche du casque est correctement branchée.</li><li>● Augmentez le volume.</li><li>● Annulez le réglage MUET.</li></ul>	13 20 20
Aucun son ne sort de «D-IN».	<ul style="list-style-type: none"><li>● Vérifiez toutes les connexions décrites dans la section &lt;Connexion du système&gt;.</li><li>● Vérifiez que «PCM» est bien sélectionné comme réglage de sortie audio numérique sur le composant connecté.</li></ul>	13
Aucun son de l'une des enceintes	<ul style="list-style-type: none"><li>● Vérifiez toutes les connexions décrites dans la section &lt;Connexion du système&gt;.</li><li>● Vérifiez la balance du volume des enceintes gauche et droite.</li></ul>	10 56
L'affichage de l'horloge clignote.	<ul style="list-style-type: none"><li>● Réglez l'heure tel que décrit dans la section &lt;Réglage de l'heure du système&gt;.</li></ul>	64
Le compteur ne fonctionne pas.	<ul style="list-style-type: none"><li>● Réglez l'heure tel que décrit dans la section &lt;Réglage de l'heure du système&gt;.</li><li>● Réglez une heure de début et une heure de fin pour le compteur de programmation.</li></ul>	64 59

## Radio

Symptômes	Solution	Réf. page
La radio ne marche pas	<ul style="list-style-type: none"><li>● Connectez les antennes.</li><li>● Sélectionnez la bande de fréquence (AM ou FM).</li><li>● Réglez la radio sur la fréquence de la station souhaitée.</li></ul>	10 33 32-35
Interférence (bruit)	<ul style="list-style-type: none"><li>● Installez une antenne extérieure à distance de la route.</li><li>● Mettez hors tension tous les appareils électriques qui peuvent entraîner des interférences.</li><li>● Éloignez la chaîne du téléviseur.</li></ul>	—
J'ai utilisé la fonction Mémoire auto et appuyez sur la touche [P.CALL] mais je n'arrive toujours pas à recevoir des stations radio.	<ul style="list-style-type: none"><li>● Lancez de nouveau la fonction Mémoire auto</li><li>● Prérégalez manuellement les fréquences des stations désirées.</li></ul>	34 35



## CD

Symptômes	Solution	Réf. page
Un CD ne marche pas lorsqu'il a été inséré.	● Placez le disque correctement, son étiquette orientée vers le haut.	26
	● Nettoyez le disque. (Voir la section <Soin et rangement>.)	73
	● Laissez toute buée s'évaporer. (Voir la section <Précautions contre la condensation>.)	73
Aucun son	<ul style="list-style-type: none"> <li>● Appuyez sur la touche <b>[CD▶/II]</b>.</li> <li>● Nettoyez le disque. (Voir la section &lt;Soin et rangement&gt;.)</li> </ul>	26 73
Le son du CD saute.	● Nettoyez le disque. (Voir la section <Soin et rangement>.)	73
Impossible de lire certains fichiers audio.	<ul style="list-style-type: none"> <li>● La chaîne ne lit pas les fichiers audio corrompus.</li> <li>● Assurez-vous que le type du fichier audio est supporté par la chaîne.</li> </ul>	23
Délai avant le début de la lecture.	● Un délai est possible avant que la lecture ne commence s'il existe un grand nombre de dossiers.	28
Les informations TAG ne s'affichent pas correctement.	● Voir la section <Fichiers audio pris en charge> pour vérifier les informations TAG qui peuvent s'afficher sur cette chaîne.	23

## iPod

Symptômes	Solution	Réf. page
L'iPod ne peut pas être attaché proprement.	● Vérifiez si le bon adaptateur Dock est utilisé. Puis vérifiez si le connecteur entre l'iPod et la chaîne n'est pas endommagé, et rebranchez.	12
Aucun son avec un iPod.	● L'iPod n'est pas correctement connecté. Enlevez l'iPod de la chaîne et reconnectez-le.	12
L'iPod ne se charge pas.	● L'iPod n'est pas correctement connecté. Enlevez l'iPod de la chaîne et reconnectez-le.	12

## USB

Symptômes	Solution	Réf. page
Aucun son lorsqu'une clé USB ou un lecteur audio USB est connecté.	<ul style="list-style-type: none"> <li>● Branchez correctement la clé USB.</li> <li>● Branchez correctement le câble USB.</li> <li>● Vérifiez si le lecteur audio USB est allumé.</li> </ul>	12 40



## Composants connectés à la prise D.AUDIO IN

Symptômes	Solution	Réf. page
Impossible d'utiliser la télécommande ou l'unité principale pour commander un lecteur audio numérique Kenwood.	<ul style="list-style-type: none"> <li>● Connectez le lecteur à l'aide du câble dédié PNC-150.</li> <li>● Vérifiez que le modèle connecté est compatible.</li> </ul>	<p>12</p> <p>44</p>

## Télécommande

Symptômes	Solution	Réf. page
La télécommande ne fonctionne pas.	<ul style="list-style-type: none"> <li>● Utilisez des nouvelles piles.</li> <li>● Utilisez la télécommande à portée de fonctionnement.</li> </ul>	<p>17</p> <p>17</p>

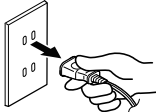
## Réinitialisation du microordinateur

Symptômes	Solution
Mauvais fonctionnement du microordinateur (la chaîne ne fonctionne pas, l'affichage est défectueux, etc).	<ul style="list-style-type: none"> <li>● Des mauvais fonctionnement peuvent survenir en raison d'une cause externe ou du débranchement d'un câble alors que la chaîne était sous tension. Utilisez la procédure ci-dessous pour réinitialiser le microordinateur.</li> </ul> <ol style="list-style-type: none"> <li><b>1</b> Débranchez le cordon d'alimentation de la prise secteur.            </li> <li><b>2</b> Rebranchez le cordon d'alimentation tout en maintenant enfoncée la touche d'alimentation [⏻] sur l'unité principale.            </li> <li><b>3</b> Lorsque la réinitialisation du microordinateur commence, le message illustré à droite s'affiche.            <ul style="list-style-type: none"> <li>● Pendant la réinitialisation du microordinateur, l'affichage s'éteint.</li> </ul> </li> <li><b>4</b> A la fin de la réinitialisation, il va en mode Veille.           <ul style="list-style-type: none"> <li>● Gardez à l'esprit que la réinitialisation efface toutes les informations enregistrées et restaure les réglages par défaut de la chaîne.</li> </ul> </li> </ol>



# Glossaire

Terme	Signification	Page
AAC	Abréviation de «Advanced Audio Coding» (codage audio avancé). Norme de compression qui s'applique uniquement au composant audio des méthodes de compression des images utilisées pour la radiodiffusion numérique, etc.	23
Appareil de stockage USB	Un standard de contrôle d'ordinateur d'appareil USB. Permet aussi à un ordinateur de reconnaître un appareil USB connecté comme un appareil de stockage externe.	22
CD-DA	Fait référence aux CD musicaux. Pratiquement tous les disques appelés «CD» sont des disques CD-DA.	22
CONEQ	CONEQ égalise la fréquence de réponse de la puissance acoustique et corrige les erreurs d'alignement de la phase et du temps d'un système de haut parleurs. Les haut parleurs avec CONEQ marchent comme des transducteurs électro-acoustiques donnant un son pratiquement original avec une musicalité et intelligence du plus haut niveau.	48
Débit binaire	Un nombre indiquant la quantité d'informations traitées par seconde. Un débit élevé offre une meilleure qualité sonore.	23
Fréquence d'échantillonnage	Un numéro qui indique le nombre de fois par seconde que les signaux analogiques sont échantillonnés pour être convertis en signaux numériques. La fréquence d'échantillonnage pour les CD musicaux est de 44,1 kHz. En général, une fréquence d'échantillonnage élevée offre une meilleure qualité sonore.	23
Informations TAG	Informations enregistrées sur les fichiers audio, comme le titre, le nom de l'artiste, de l'album et le genre.	23
MP3	Méthode de compression audio développée par Fraunhofer IIS, Allemagne, qui permet d'obtenir un taux de compression des données élevé en éliminant les données sonores les moins audibles pour l'oreille humaine. Cette méthode peut compresser des données jusqu'à des débits d'environ 1/11 (128 kbit/s) tout en conservant une qualité sonore équivalente à celle d'un CD musical.	23
USB	Un type d'interface standard pour connecter des périphériques à un ordinateur. Cette chaîne supporte USB 1.1 et 2.0.	22
WMA	Abréviation de la méthode de codage et de compression audio «Windows Media™ Audio» développée par Microsoft Corporation, Etats-Unis.	23



# Soin et rangement

## Soin et rangement de l'unité principale

### ■ Gardez la chaîne à l'abri des endroits suivants

- Les endroits directement au soleil.
- Les endroits avec une humidité excessive ou beaucoup de poussière.
- Les endroits situés à proximité d'un chauffage.

### ■ Précautions contre la condensation

Des différences extrêmes entre la température de la chaîne et la température de l'air ambiant peut causer à de la buée (condensation) d'apparaître sur la chaîne. La chaîne ne marchera pas correctement s'il y a de la buée. Si de la buée se forme, n'utilisez pas la chaîne pendant quelques heures pour permettre à la buée de s'évaporer.

Faites particulièrement attention à la buée lorsque vous déplacez l'unité principale d'un endroit à un autre s'il existe une différence de température importante ou si la pièce est très humide.

### ■ Nettoyage d'un CD

Lorsque le panneau avant ou le boîtier est sale, essuyez avec un tissu doux et sec. Ne pas utiliser de solvant, benzène, alcool ou revitalisant car ceux-ci peuvent provoquer une décoloration ou une déformation.

## Soin et rangement des CD

### ■ Rangement des CD

Si vous n'allez pas utiliser un CD pendant une longue période, enlevez-le de l'unité principale et rangez-le dans son boîtier.

### ■ Nettoyage d'un CD

- Lorsqu'un disque a été sali par des empreintes de doigts ou autres marques, essuyez délicatement dans le sens circulaire à l'aide d'un tissu doux et sec.
- Ne pas utiliser de nettoyant de chaîne d'enregistrement, de solvant, de benzène ou d'alcool pour nettoyer des CD.
- Ne pas utiliser un accessoire de disque (stabilisateur, pochette de protection, classeur de rangement, etc.) ou de nettoyant de lentille.

### ■ Autres précautions

- Ne pas écrire sur un CD à l'aide d'un crayon ou d'un stylo bille.
- Ne pas utiliser un CD si l'autocollant ou l'étiquette est décollé ou si l'adhésif déborde de dessous l'autocollant ou l'étiquette.
- Ne collez jamais des étiquettes ou des autocollants sur les CD.



# Spécifications

## Unité principale

### [Amplificateur]

Puissance effective de sortie en mode STEREO..... 40 W+40 W  
RMS (1kHz, 10%T.H.D., 4 Ω)

Distorsion harmonique totale .....0,03% (1 kHz, 1 W, 4 Ω)

Caractéristiques du contrôle de tonalité

#### GRAVES

(TURN OVER 100 Hz) .....±4,0 dB (à 100 Hz)

(TURN OVER 150 Hz) .....±6,6 dB (à 100 Hz)

(TURN OVER 200 Hz) .....±7,5 dB (à 100 Hz)

#### MOY

(TURN OVER 1 kHz).....±8,0 dB (à 1 kHz)

(TURN OVER 2 kHz) .....±8,0 dB (à 2 kHz)

(TURN OVER 3 kHz).....±8,0 dB (à 3 kHz)

#### AIGUS

(TURN OVER 5 kHz).....±7,6 dB (à 10 kHz)

(TURN OVER 7 kHz) .....±6,7 dB (à 10 kHz)

(TURN OVER 10 kHz) .....±4,0 dB (à 10 kHz)

D-Bass (+10) .....+15,9 dB (60 Hz, Vol. 60)

Prises d'entrée (Sensibilité/Impédance)

LIGNE (AUX)..... 450 mV / 22 kΩ

LIGNE (D.AUDIO)..... 250 mV / 11 kΩ

Prises de sortie (Niveau/Impédance)

PRE-SORTIE ENCEINTE DE GRAVES.....1 V / 10 kΩ

### [Appareil numérique]

Fréquences d'échantillonnage ..... 32 kHz, 44,1 kHz, 48 kHz, 88,2 kHz, 96 kHz

Supreme EX (CD, D-IN, iPod, USB)

Fréquences lisibles..... 1 Hz - 24 kHz

Prises d'entrée numérique (Sensibilité/Longueur d'onde)

Optique..... -15 dBm - -24 dBm, 660 nm ±30 nm

Prises de sortie (Niveau/Longueur d'onde)

Optique.....-21 dBm - -15 dBm, 660 nm

### [USB]

Appareil USB utilisable .....Appareil de stockage USB

Interface.....USB2.0 (pleine vitesse) USB1.1 compatible

Système de fichiers..... FAT 16/32

Courant d'alimentation .....Max. 500 mA

### [Tuner]

Tuner FM

Gamme des fréquences de réception .... 87,5 MHz à 108 MHz

Impédance de l'antenne..... 75 Ω non balancée

Tuner AM

Gamme des fréquences de réception

Europe / Australie ..... 531 kHz à 1,602 kHz

US ..... 530 kHz à 1,700 kHz

### [Lecteur CD]

Méthode de balayage.....Laser semi-conducteur

### [Alimentation, etc.]

Consommation en veille.....1 W ou moins

Consommation électrique ..... 35 W

Dimensions

Largeur..... 200 mm

Hauteur ..... 95 mm

Profondeur..... 299 mm

Poids net .....2,3 kg

### [Enceinte]

Boîtier .....Bass-reflex

Unité d'enceinte

Enceinte des graves..... 110 mm type conique

Enceinte des aigus..... 25 mm type Dome

Impédance ..... 4 Ω

Alimentation d'entrée max ..... 40 W

Dimensions

Largeur..... 140 mm

Hauteur..... 237 mm

Profondeur..... 236 mm

Poids net .....3,4 kg (chacun)

#### Notes :

- Kenwood a une politique d'amélioration continue de ses produits. Pour cette raison, les spécifications sont sujettes à modifications sans préavis.
- Des performances optimales ne sont pas garanties dans un environnement soumis à un froid extrême (températures inférieures à zéro).

Fabriqué sous licence de Real Sound Lab, SIA.  
CONEQ est une marque de Real Sound Lab, SIA.



This symbol is labeled on the products whose impacts on the environment are minimized by Kenwood.

---

# KENWOOD

## Pour mémoire

Inscrivez le numéro de série, situé à l'arrière de l'unité, dans les espaces prévus sur la carte de garantie et dans l'espace ci-dessous. Indiquez les numéros de modèle et de série lorsque vous appelez votre vendeur pour des informations ou pour le service après-vente de cet appareil.

Modèle \_\_\_\_\_

Numéro de série \_\_\_\_\_