

# KENWOOD

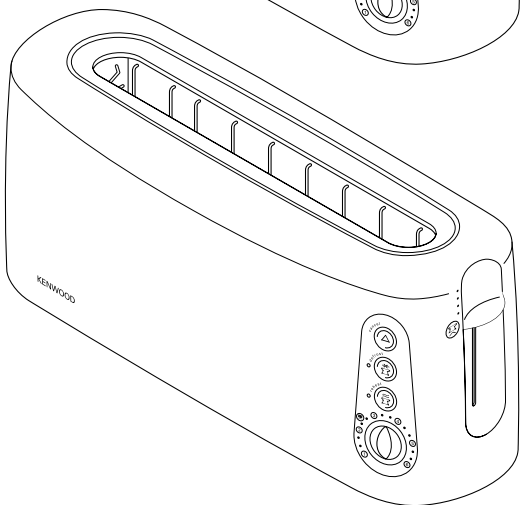

**TT635 series**  
**TT760 series**

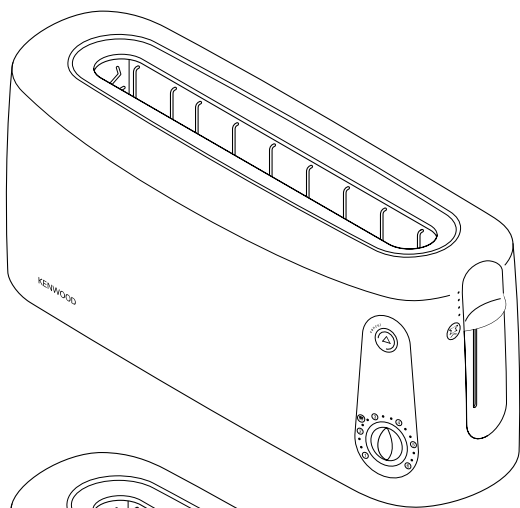
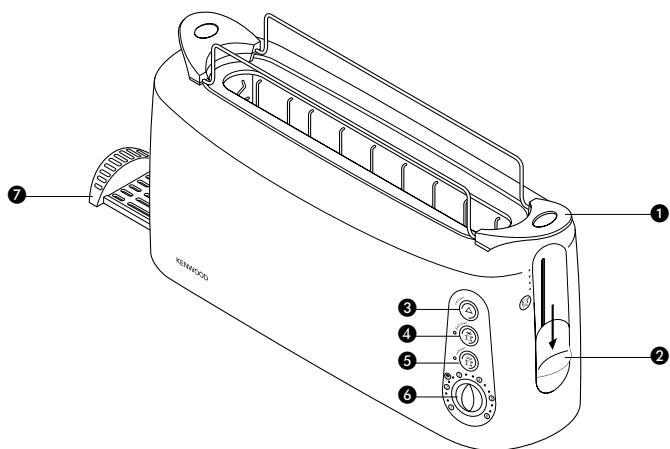
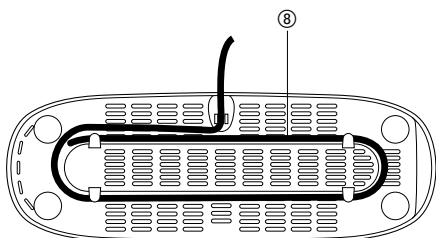
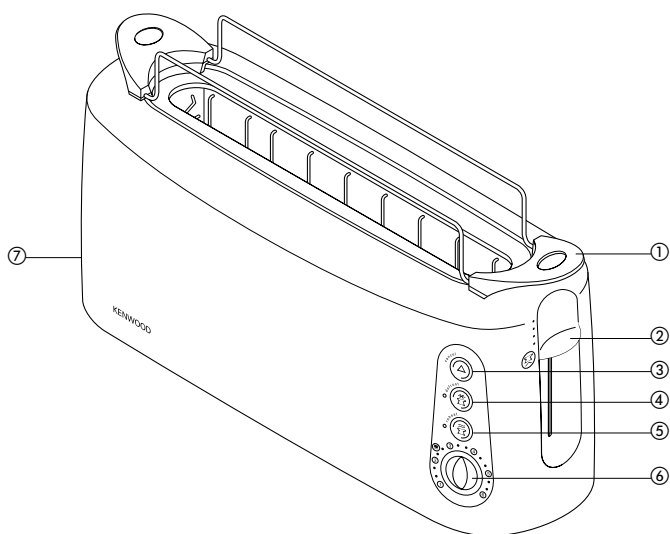

## **Avant de lire, veuillez déplier la première page contenant les illustrations**

### sécurité

- Les aliments brûlés peuvent prendre feu, aussi:
  - Ne laissez jamais votre grille-pain sans surveillance;
  - Eloignez toujours votre grille-pain des matières inflammables (par exemple, des rideaux);
  - Choisissez la position minimum pour griller une tranche fine ou du pain rassis;
  - Ne dépassez pas le niveau (☹) lorsque vous utilisez la grille chauffante; et
  - Ne réchauffez jamais des aliments fourrés ou garnis (comme une pizza): ils pourraient couler et prendre feu.
- Pour éviter une électrocution, il ne faut jamais:
  - mouiller le grille-pain, le cordon ou la prise; ou
  - introduire **vosre main ou** des objets métalliques dans le grille-pain (comme un couteau).
- Mettez toujours le grille-pain hors tension avant de le nettoyer ou lorsque vous essayez de retirer du pain qui se serait coincé.
- Ne couvrez jamais votre grille-pain avec une assiette ou autre chose, il pourrait surchauffer et prendre feu. Pour la même raison, ne recouvrez jamais complètement la grille chauffante.
- Lorsque vous utilisez la grille chauffante, ne couvrez jamais les aliments. Un emballage en plastique peut fondre et prendre feu. Le papier d'aluminium reflète la chaleur et endommagera le grille-pain.
- Ne laissez jamais pendre le cordon à portée d'un enfant qui pourrait s'en emparer, rangez l'excès de cordon dans les clips de rangement sous l'appareil.
- Le grille-pain ne doit pas être utilisé sans surveillance par de jeunes enfants ou des personnes infirmes.

- Ne touchez jamais les surfaces chaudes, notamment la partie supérieure métallique et la grille de réchauffage. Si vous utilisez les fentes de votre grille-pain, détachez la grille de réchauffage afin qu'elle ne vous brûle pas.
- N'utilisez jamais d'accessoires non recommandés.
- N'utilisez jamais un grille-pain endommagé. Faites-le vérifier ou réparer: Voir la section "Entretien".
- Ce grille-pain est uniquement destiné à un usage domestique.
- Il est important de surveiller les enfants en bas âge afin qu'ils ne jouent pas avec l'appareil.

### **avant de brancher l'appareil**

- Assurez-vous que le courant électrique que vous utilisez est le même que celui indiqué sous votre grille-pain.
- Cet grille-pain est conforme à la directive 89/336/CEE de la C. E.

### **avant d'utiliser votre appareil pour la première fois**

- Retirez tous les emballages et étiquettes.
- Faites fonctionner une fois le grille-pain sur le réglage 3 et sans pain. (Le levier ne reste pas abaissé si le grille-pain n'est pas branché).
- Comme tout élément chauffant neuf, votre grille-pain est susceptible de dégager une légère odeur de brûlé lorsqu'il est mis en marche pour la première fois. Ce phénomène est normal et ne doit pas vous inquiéter.

## faites connaissance avec votre grille-pain Kenwood

- ① grille chauffante
- ② levier (avec surélévation 'Hi-Rise™')
- ③ commande d'annulation 'cancel'
- ④ commande de décongélation avec voyant lumineux 'defrost' (**Série TT760 uniquement**)
- ⑤ commande de réchauffage avec voyant lumineux 'reheat' (**Série TT760 uniquement**)
- ⑥ bouton de contrôle du grille-pain
- ⑦ plateau ramasse-miettes
- ⑧ rangement du cordon

## utilisation de votre grille-pain

- 1 Sélectionnez la température sur votre bouton de contrôle ⑥ (basse pour du pain sec ou une tranche fine)
- 2 Introduisez le pain de votre choix (pain rond etc.)
- 3 Baissez le levier jusqu'à ce qu'il s'enclenche ②. (il ne se mettra pas en position si le grille-pain n'est pas sous tension).
  - Pour arrêter le grille-pain, appuyez la commande 'cancel' ③  
**Série TT760 uniquement**
  - Pour griller du pain congelé, appuyez la commande 'defrost' ④. Le voyant s'allumera. Pour réchauffer du pain qui a été grillé mais a refroidi, appuyez la commande 'reheat' ⑤. Le voyant s'allumera.
- 4 Votre pain ressortira automatiquement. Pour le retirer, remontez le levier.

## conseils d'utilisation de votre grille-pain

- Sélectionnez un niveau de réglage inférieur pour un brunissage léger, pour faire griller une seule tranche ou si le pain est sec.
- Le pain sec/rassis grille plus rapidement que le pain frais et les tranches fines grillent plus rapidement que les tranches épaisses. Par conséquent, le contrôle du brunissage doit alors être réglé à un niveau inférieur à celui habituellement employé.
- Pour un résultat optimal, assurez-vous que les tranches de pain sont d'épaisseur, de fraîcheur et de taille égale.
- Afin d'obtenir un brunissage uniforme, nous vous recommandons d'attendre un minimum de 30 secondes entre chaque utilisation du grille-pain, de sorte que le contrôle puisse se remettre automatiquement à l'état initial. Vous pouvez également régler le contrôle du brunissage à un niveau inférieur, si vous faites davantage griller votre pain.

## utilisation de la grille chauffante

- 1 Installez la grille de réchauffage en accrochant une extrémité au grille-pain, puis en appuyant sur l'extrémité opposée afin de l'enclencher en position ①.
- 2 Mettez votre aliment sur la grille (coupez les aliments épais en deux pour empêcher les bords de brûler). Surveillez pour qu'il ne brûle pas et tournez à mi-cuisson.
- 3 Mettez le bouton de contrôle du grille-pain au 1, 2 ou ⑤ **mais pas plus haut que** ⑤.
- 4 Baissez le levier.

- 5 Le levier remontera automatiquement à la fin du cycle de réchauffage.
- 6 Afin de retirer la grille de réchauffage, laissez le grille-pain refroidir et débranchez-le. Appuyez sur l'une des extrémités, à la fois vers le bas et vers l'intérieur, afin de libérer la poignée. Retirez la grille de réchauffage en la soulevant.

## entretien et nettoyage

- 1 Eteignez, débranchez et laissez refroidir votre grille-pain avant de le nettoyer.
- 2 Retirez votre plateau **7** ramasse-miettes en glissant. Nettoyez-le et replacez-le. Faites-le régulièrement: les miettes peuvent fumer ou brûler.
- 3 Essuyez l'extérieur du grille-pain avec un chiffon humide et séchez.

## service après-vente

- Si le cordon est endommagé, il doit être remplacé pour des raisons de sécurité par Kenwood ou par un réparateur agréé Kenwood.

Si vous avez besoin d'assistance pour:

- utiliser votre appareil ou
  - commander un autre élément / accessoire
- contactez le magasin où vous avez acheté votre grille-pain.



Kenwood Limited, New Lane, Havant, Hampshire PO9 2NH, UK  
[www.kenwood.co.uk](http://www.kenwood.co.uk) 55844/2