

# KENWOOD

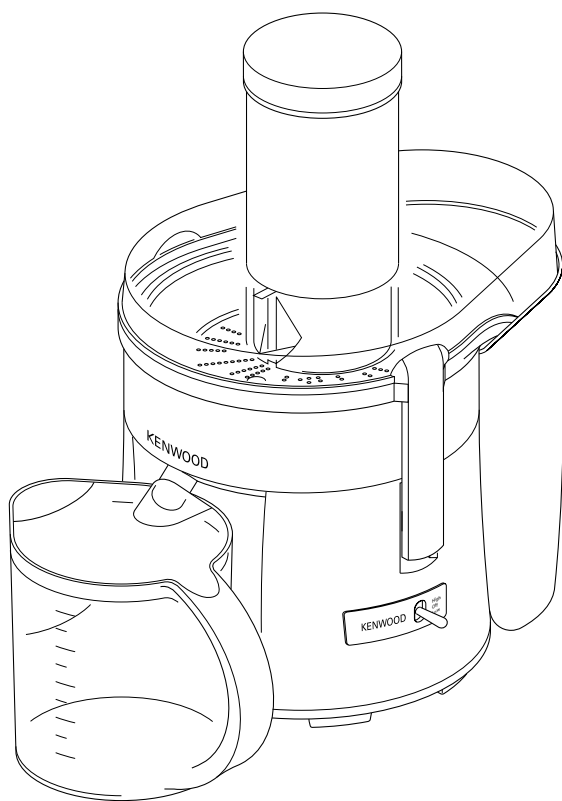

**JE810 series**

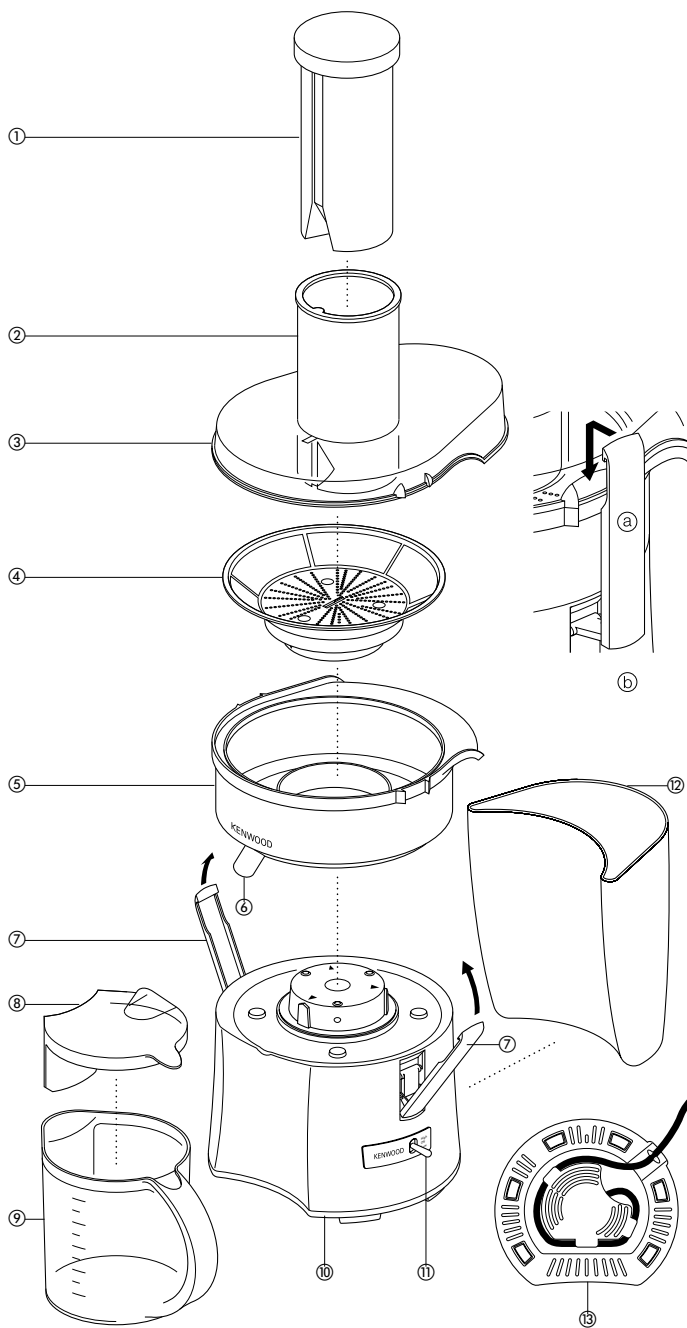

## **Avant de lire, dépliez la première page pour voir les illustrations**

Avec votre centrifugeuse Kenwood, profitez des délicieuses saveurs naturelles d'un jus véritablement frais – préparé avec les fruits et légumes de votre choix. Comme tous les produits Kenwood, elle est très simple à utiliser. Ainsi, grâce à votre centrifugeuse Kenwood, vous retrouverez énergie et vitalité.

## sécurité

- Lire toutes les instructions
- **N'utilisez pas** la centrifugeuse si le filtre est endommagé.
- NE PAS faire fonctionner le presse-fruits avant d'avoir mis en place le collecteur de pulpe.
- Ne mettez jamais le bloc moteur, le cordon d'alimentation ou la prise électrique dans l'eau – vous risquez alors de vous électrocuter.
- Débranchez :
  - avant de mettre en place ou de retirer tout élément
  - avant de nettoyer
  - après utilisation.
- N'utilisez jamais une centrifugeuse endommagée ou en mauvais état. Faites-la vérifier et réparer. Pour cela, reportez-vous à la rubrique "service après-vente".
- Utilisez uniquement le poussoir fourni avec l'appareil. N'introduisez jamais vos doigts dans le tube d'alimentation. Débranchez avant de retirer tout élément obstruant le tube d'alimentation.
- Avant de retirer le couvercle, éteignez l'appareil et attendez l'immobilisation du filtre.
- Ne pas laisser les enfants utiliser le presse-fruits sans surveillance.
- Ne laissez jamais le cordon d'alimentation au contact de surfaces chaudes. Ne laissez jamais le cordon pendre de telle façon qu'un enfant puisse s'en saisir.
- Ne touchez pas les éléments mobiles de votre centrifugeuse

lorsqu'elle est en marche.

- Ne laissez jamais votre centrifugeuse fonctionner sans surveillance.
- Cette centrifugeuse est réservée à un usage exclusivement domestique.

### **avant de brancher l'appareil, assurez-vous que**

- Le courant électrique que vous utilisez est le même que celui indiqué sous votre appareil.
- Cet appareil est conforme à la directive 89/336 de la C.E.

### **avant d'utiliser votre appareil pour la première fois**

- 1 Retirez tous les emballages.
- 2 Lavez les différents éléments de l'appareil : voir la notice sur le nettoyage.

## légende

- ① poussoir
- ② tube d'alimentation extra large
- ③ cuve
- ④ filtre
- ⑤ support pour filtre
- ⑥ sortie du jus
- ⑦ loquets de verrouillage
- ⑧ cuve avec séparateur de mousse
- ⑨ carafe à jus
- ⑩ bloc moteur
- ⑪ réglage de vitesse marche/arrêt
- ⑫ collecteur de pulpe
- ⑬ range-cordon

## utilisation de votre presse-fruits

### **préparation des ingrédients**

- Retirez les noyaux (prunes, pêches, cerises, etc.).
- Pelez les fruits et légumes à peau dure (melons, ananas, concombres, pommes de terre, etc.).

- Lavez simplement les fruits et légumes à peau tendre ou tout autre ingrédient (pommes, poires, carottes, radis, laitue, choux, persil, épinards, raisins, fraises, céleri, etc.).

### **assemblage et utilisation**

- 1 Mettre en place le support pour filtre ⑤ et le collecteur de pulpe ⑫.
- 2 Placez le filtre ④ à l'intérieur du support du filtre en vous assurant que les flèches ▼ sur la partie inférieure du filtre soient alignées avec les flèches ▼ sur le dessus du bloc moteur.
- 3 Mettez le couvercle en place. Verrouillez le filtre en clipant la partie supérieure des loquets ① sur le couvercle. Fermez ensuite les loquets ② d'un coup sec pour les mettre en place.

### **● Votre centrifugeuse ne fonctionnera pas si le couvercle n'est pas verrouillé.**

- NE PAS faire fonctionner le presse-fruits avant d'avoir mis en place le collecteur de pulpe.
- 4 Enroulez le cordon superflu autour du crochet ⑬ sous la centrifugeuse.
- 5 Placez le pichet à jus sous l'orifice d'écoulement. Le séparateur de mousse situé dans le pichet vous garantit un jus sans mousse.
- 6 Allumez l'appareil ⑩ et passez les aliments à l'aide du poussoir en vous assurant que le sillon du poussoir est aligné avec l'encoche à l'intérieur du tube d'alimentation. Utilisez la vitesse 1 pour les aliments mous tels que les agrumes et les fraises.
- Lorsque vous faites un jus d'aliments durs, nous vous recommandons d'utiliser une quantité maximale de 3 kg et d'utiliser l'appareil pendant 2 minutes maximum. Certains aliments très durs peuvent ralentir, voire arrêter votre centrifugeuse. Dans ce cas, éteignez le robot et nettoyez le filtre.

- Eteignez l'appareil et videz le récupérateur de pulpe régulièrement en cours d'utilisation. **Débranchez toujours après utilisation.**

## démontage de votre presse-fruits

- Effectuer la procédure d'assemblage dans le sens inverse pour démonter votre presse-fruits.

## conseils

- Insérez lentement les ingrédients à chair tendre afin d'en exprimer le plus de jus possible.
- Les vitamines disparaissent rapidement – buvez votre jus dès qu'il est prêt pour bénéficier d'une concentration maximum en vitamines.
- Si vous devez conserver le jus préparé pendant quelques heures, privilégiez le réfrigérateur. Il se conservera mieux si vous y ajoutez quelques gouttes de jus de citron.
- Les agrumes produisent un jus amer car leur peau blanche est également centrifugée. Les presse-agrumes Kenwood sont recommandés pour tous vos jus d'agrumes.
- Ne buvez pas plus de 3 verres de 23 cl de jus par jour, à moins d'y être habitué.
- Pour les enfants, diluez le jus dans une quantité équivalente d'eau.
- Les jus produits à partir de légumes vert foncé (brocoli, épinards, etc.) ou rouge foncé (betterave, choux rouge, etc.) sont extrêmement forts. Veillez à toujours les diluer.
- Les jus de fruits étant riches en fructose (sucre de fruit), il est déconseillé aux personnes diabétiques et hypoglycémiques d'en boire beaucoup.

## nettoyage

- Débranchez votre centrifugeuse avant de la nettoyer.
- Si le filtre est trop serré et qu'il vous est impossible de le retirer, attendez quelques minutes afin qu'il se relâche.
- Certains aliments, telle la carotte, décolorent le plastique. Pour essayer de retirer cette coloration, vous pouvez frotter avec un chiffon que vous aurez préalablement trempé dans de l'huile végétale.

### **bloc moteur**

- Essuyez à l'aide d'un chiffon humide, puis séchez.
- N'immergez pas la centrifugeuse dans l'eau.

### **filtre**

- Nettoyez le filtre avec la brosse fournie.
- **Vérifiez le filtre régulièrement afin de déceler tout dommage apparent. N'utilisez pas l'appareil si le filtre est endommagé. Reportez-vous à la section "service après-vente".**

### **autres éléments**

- Nettoyer dans de l'eau chaude savonneuse, puis séchez

## service après-vente

- Si le cordon est endommagé, il doit être remplacé pour des raisons de sécurité par KENWOOD ou par un réparateur agréé de KENWOOD.  
Si vous avez besoin d'assistance pour :
  - utiliser votre appareil
  - entretenir ou faire réparer votre appareil
- contactez le magasin où vous avez acheté votre appareil.