

Précautions d'utilisation

- 1 Ne jamais utiliser l'un des produits chimiques suivants pour le nettoyage, la protection anti-rouille, la prévention contre la buée, la réparation, ou d'autres raisons.
 - 1) Ne pas nettoyer le coffret marine avec de l'alcool, de l'essence, du diluant à peinture ni avec d'autres solvants organiques volatils, nettoyants chimiques ou agents similaires. (De l'eau pure ou de l'eau tiède convient pour le nettoyage.)
 - 2) Ne pas utiliser d'agents anti-rouille ou similaires sur les parties métalliques. (De l'acier inoxydable et de l'aluminium sont utilisés pour toutes les pièces métalliques, par conséquent l'eau pure convient pour le nettoyage.)
 - 3) Ne pas utiliser d'agents anti-buée disponibles dans le commerce. (Toujours utiliser l'agent anti-buée qui est fourni avec le coffret marine.)
 - 4) Ne pas utiliser de graisse silicone autre que celle spécifiée pour le joint. (Toujours utiliser la graisse silicone qui est fournie avec le coffret marine.)
 - 5) Ne pas utiliser de bandes adhésives pour la réparation, etc. (Si une réparation est nécessaire, consulter le magasin où vous avez acheté le coffret.)
L'utilisation directe ou indirecte (produits vaporisés) des produits chimiques cités ci-dessus sur le coffret marine peut causer des fêlures lorsque le coffret marine est placé sous haute pression.
- 2 Faire attention, car ce coffret marine est une structure complètement étanche. S'il est laissé exposé en plein soleil, ou dans une voiture, un bateau ou sur la plage, la température interne peut monter très haut, ce qui peut causer un mauvais fonctionnement du caméscope à l'intérieur.
- 3 Ne pas utiliser l'agent de nettoyage du verre ni l'agent de nettoyage pour autre chose que le nettoyage du verre avant.
- 4 Si le caméscope est installé dans le coffret marine dans un endroit où l'humidité et la température sont élevées, plonger refroidira l'humidité enfermée dans le coffret marine, causant la formation de condensation et la surface de verre deviendra embuée. Il est recommandé d'introduire le caméscope dans le coffret marine dans un endroit où l'humidité est faible à une température proche de celle de l'eau où vous allez plonger. Si une pièce de feuille d'aluminium est coupée à 50 cm² environ et introduite dans la partie en verre du coffret marine, la buée dans le coffret marine adhèrera à la feuille d'aluminium, comme sa conductivité à la chaleur est plus élevée que celle du verre. C'est une façon efficace de réduire rapidement la buée dans le coffret marine.
- 5 Ne pas ouvrir ni fermer le coffret dans des endroits qui peuvent être sujets à des poussières d'eau ou au sable.
 - 6 Pour ouvrir le coffret marine sur le site de plongée afin de remplacer la batterie ou la carte SD, respectez les précautions suivantes.
 - 1) Choisir un endroit à l'abri des poussières d'eau et du sable.
 - 2) Essuyer complètement toute trace d'eau entre la partie principale et le couvercle du coffret marine et sur les boucles. Sécher complètement toute eau restante sur le coffret marine avec un chiffon sec.
 - 3) En retirant les boucles et en ouvrant le couvercle, faire attention que de l'eau de vos cheveux ou de votre corps ne tombe pas dans le coffret marine.
 - 4) Pour éviter de toucher au caméscope avec les mains imprégnées d'eau salée, placer au préalable une serviette trempée d'eau pure dans un sac en plastique et l'utiliser pour essuyer le sel de vos mains et doigts avant de toucher au caméscope.
- 7 Ne pas jeter le coffret marine dans l'eau.
- 8 Après utilisation, bien laver avec de l'eau pure dès que possible. Si le coffret marine a été utilisé dans de l'eau salée, tremper le coffret marine dans l'eau pure pendant un moment est efficace pour retirer le sel.
S'assurer de manipuler tous les leviers et touches pour retirer toute trace de sel dans les gorges. Si du sel reste, il séchera et se cristallisera. Ce qui pourrait être la cause d'une fuite d'eau.
- 9 Après lavage, essuyer l'eau avec un chiffon sec sans sel pour sécher complètement le coffret marine. Toutefois, ne pas exposer le coffret marine en plein soleil pour le faire sécher. Ce qui peut causer une décoloration et une rupture du coffret marine, et peut accélérer la dégradation du joint.

- 10 Essuyer l'intérieur du coffret marine simplement avec un chiffon sec. Maintenir la transparence du verre avant en essuyant la face interne avec un chiffon silicone ou un chiffon humidifié avec de l'agent de nettoyage.
- 11 Si le verre avant est laissé sale, de la buée risque de se former.
- 12 Retirer le joint du couvercle et essuyer toute trace de sel, sable, ou d'autres matières étrangères. De la même manière, essuyer toute matière étrangère adhérent de la rainure dans laquelle le joint s'adapte et de la partie principale du coffret marine où le joint est en contact. Lors du retrait du joint de la rainure, utiliser le plectre fourni pour éviter d'endommager le joint en le retirant.

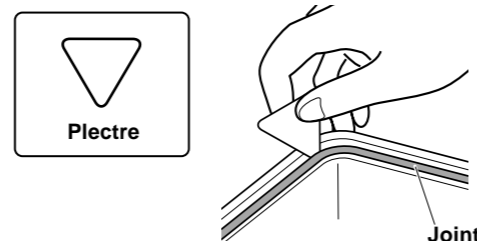

- 13 Comme le coffret marine est fait de résine de polycarbonate, le manipuler avec soin. Il peut, en particulier, être facilement éraflé par des rochers, etc. sur le site de prise de vues et peut être endommagé s'il fait une chute ou est sujet à des chocs. Pour se rendre sur le site de prise de vues en voiture, en bateau, par le train ou l'avion, éviter de transporter le caméscope dans le coffret marine. Toutefois, si vous prenez les précautions adéquates, il ne devrait pas y avoir de problème en transportant le caméscope dans le coffret marine pour une courte distance, par exemple du site cible au site de plongée.
- 14 Eviter de retirer des pièces autres que celles indiquées dans le manuel d'utilisation, de modifier le coffret marine, ou utiliser des pièces autres que celles spécifiées. Si des problèmes se produisent, veuillez consulter le magasin où vous avez acheté le coffret.
- 15 La présentation et les caractéristiques de cet appareil sont modifiables sans préavis.

Période de stockage minimum des pièces de remplacement pour le maintien de la performance

JVC stocke les pièces de remplacement pendant cinq ans après l'arrêt de la production. Les pièces de maintien de la performance sont essentielles au bon fonctionnement de l'appareil.

Caractéristiques principales

Pression maximale	Profondeur d'eau jusqu'à 30 mètres
Levier d'alimentation	ON/OFF
Marche/arrêt d'enregistrement et photo	START/STOP
Zoom	ZOOM
Flottabilité	+400 g (avec le caméscope inséré et la batterie fournie mise en place)
Dimensions de la partie principale (L x P x H)	226 mm x 191 mm x 128 mm
Main unit weight	745 g environ
Modèle compatible	GZ-MG21, GZ-MG22, GZ-MG24, GZ-MG26, GZ-MG27, GZ-MG31, GZ-MG36, GZ-MG37, GZ-MG39, GZ-MG67, GZ-MG77
Accessoires	• Kit d'entretien (agent de nettoyage du verre (anti-buée), agent de nettoyage (pour retirer la saleté), graisse silicone, chiffon silicone, gel silice anti-buée, papier, coton-tiges, joint, courroie, plectre, clavette de serrage, ouvre-boucle)

JVC WR-MG77 Coffret marine

Manuel d'utilisation
FRANÇAIS

Noms des pièces

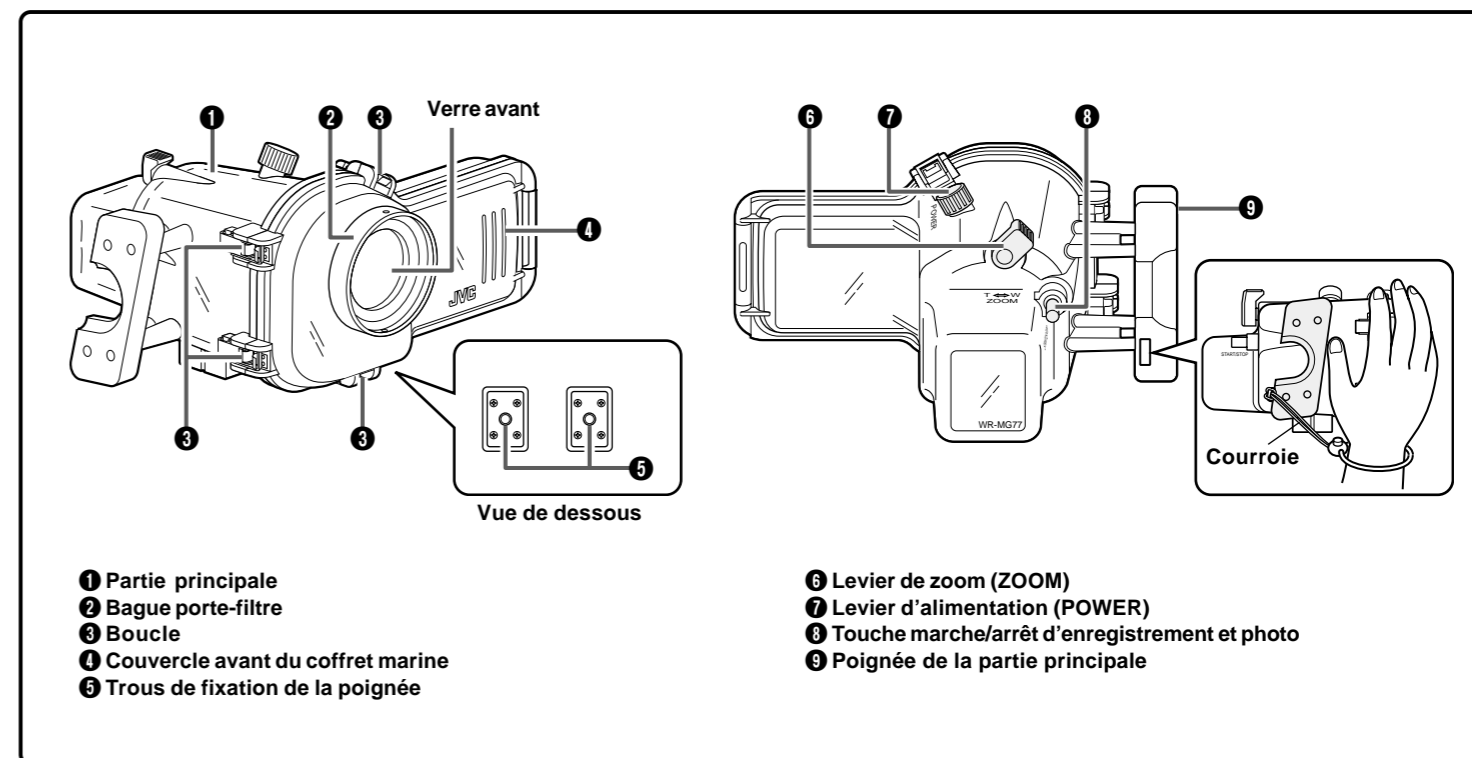

Cet appareil doit être testé avant l'emploi pour vérifier qu'il n'y a pas de fuite d'eau.

Veuillez lire avant utilisation.

Ce coffret marine est un instrument de précision conçu pour permettre l'enregistrement vidéo sûr sous une pression d'eau élevée. Veuillez faire attention en manipulant l'appareil avant et après l'utilisation, comme expliqué dans ce manuel d'utilisation. Chaque pièce du coffret marine a subi des contrôles rigoureux lors de sa fabrication, et les fonctions individuelles ont fait face à des tests sévères au cours de l'assemblage. Chaque coffret marine a dû également passer par des contrôles d'étanchéité en utilisant des testeurs à pression d'eau élevée. Toutefois, des dommages peuvent quelquefois se produire lors du transport et de la distribution, ou pendant le stockage après l'achat, par conséquent avant de faire de la plongée, effectuez toujours le test avant usage suivant pour vérifier la sécurité.

Test avant emploi

Bien s'assurer d'effectuer le test avant emploi suivant, avant de plonger.

- 1 **Avant de placer le caméscope dans le coffret marine, plongez avec le coffret marine vide et vérifiez l'absence de fuites d'eau.**
Vérifier l'absence de fuites d'eau à une profondeur de 2 m où il n'y a pas beaucoup de pression. Laisser s'écouler 5 à 6 minutes pour bien s'assurer qu'il n'y a pas de fuites. Bien s'assurer d'effectuer ce test pour garantir la sécurité de votre caméscope.
- 2 **Ce qui suit sont des causes courantes de fuites d'eau :**
 - A. Le coffret marine est utilisé sans attacher le joint.
 - B. Le joint n'est pas monté dans la bonne position.
 - C. Le joint est endommagé ou déformé.
 - D. Il y a du sable, de la poussière, des cheveux ou d'autres matières étrangères sur le joint.
 - E. Il y a du sable, de la poussière, des cheveux ou d'autres matières étrangères sur la surface de contact du joint ou sur l'intérieur du couvercle.
 - F. La courroie fournie ou le sac de gel de silice est pincé dans le coffret marine lorsque le couvercle est fermé.
- 3 **Vérifier qu'il n'y a pas de rayures ni de fissures sur le coffret marine lors de chaque utilisation.**
Le coffret marine doit résister à la pression de l'eau. Une exposition répétée à la pression entraîne éventuellement la fatigue des matériaux, ce qui pourrait endommager le coffret marine. Vérifier à l'avance qu'il n'y a pas de rayures ni de fissures lors de chaque utilisation du coffret marine. Si vous utilisez ce dernier fréquemment, assurez-vous de faire effectuer son entretien par le magasin où il a été acheté. (Ce service d'entretien n'est pas gratuit.)

Pour protéger votre caméscope et assurer un usage optimum, gardez bien en mémoire les exemples cités en utilisant le coffret marine.

JVC ne peut être responsable pour des fuites d'eau ou des dommages de toute chose dans le coffret marine (caméscope, carte SD, etc.) à cause d'un usage sans précaution de ce produit. Bien suivre les procédures correctes en utilisant le coffret marine.

Avant le montage

- 1 Éteindre la lumière à l'aide de la touche Light du caméscope.
- 2 Désactiver le flash à l'aide du menu.
- 3 Sélectionner le mode d'enregistrement (mode vidéo ou photo) à l'aide de la touche Mode du caméscope.
- 4 Placer la courroie du caméscope sous le couvercle.
- 5 Retirer le couvre-objectif du caméscope, si fourni avec votre modèle.

Méthode de montage

- Relâcher les quatre boucles du coffret marine et ouvrir le couvercle avant.

Si les boucles sont difficiles à relâcher, utiliser l'ouvre-boucle fourni.

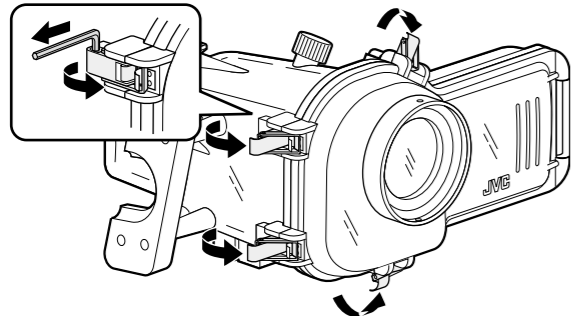

- Faire glisser et retirer la base du coffret marine.

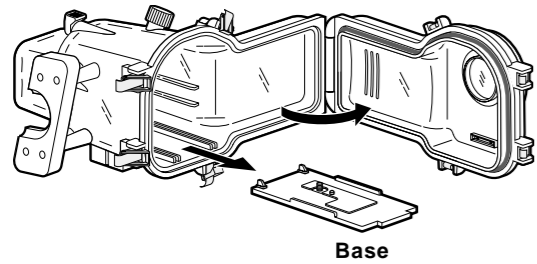

- Fixer la base au bas du caméscope.

Ouvrir l'écran LCD, aligner la vis de la base avec le trou de la vis du trépied du caméscope, puis serrer la vis à l'aide de la clavette de serrage fournie.

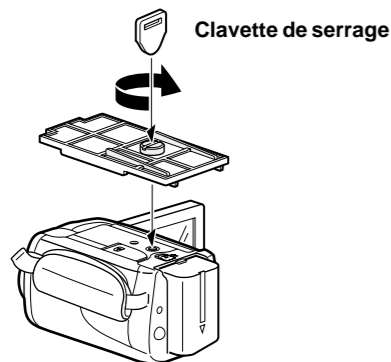

- Régler le levier d'alimentation du caméscope sur "OFF".

Le faire coulisser tout en maintenant la touche de verrouillage enfoncée.

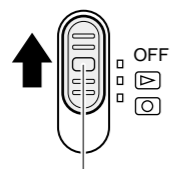

Touche de verrouillage

- Faire tourner le levier d'alimentation du coffret marine dans le sens horaire, en le tirant vers le haut, puis en le relâchant.

Si le levier d'alimentation n'est pas correctement réglé en position haute, son bossage d'alignement peut heurter le levier d'alimentation du caméscope lors de l'insertion de ce dernier dans le coffret marine, et le caméscope ne peut pas être aisément inséré. Si le caméscope est inséré avec force, le bossage d'alignement du levier d'alimentation du coffret marine peut être endommagé.

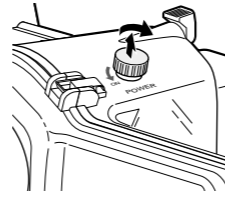

- Insérer le caméscope avec la base fixée dans le coffret marine, en veillant à aligner les projections de la base avec les sillons sur le coffret marine.

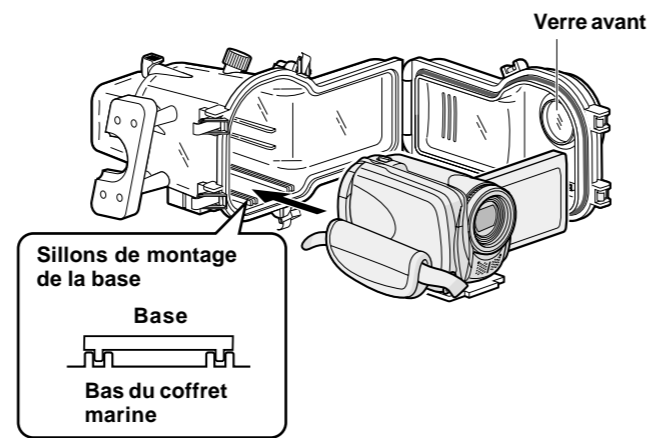

- Faire tourner le levier d'alimentation du coffret marine dans le sens antihoraire pour l'aligner avec le levier d'alimentation du caméscope.

⚠ Si le levier d'alimentation du caméscope n'est pas correctement réglé lors de la mise en place du caméscope dans le coffret marine, il peut casser et/ou endommager le bossage d'alignement du coffret marine.

- Adapter la projection du levier de zoom du coffret marine sur la commande de zoom du caméscope, en s'assurant qu'elle est fermement en place.

- Appliquer le gel anti-buée fourni dans l'espace entre le caméscope et le coffret marine pour éviter la formation de buée dans le coffret marine.

- Avant de sceller le coffret marine, vérifier qu'il n'y a pas de sable, de poussière, ou d'autres matières étrangères sur le joint monté sur le couvercle avant ou sur la surface de contact avec le joint sur la partie principale.

S'assurer également que le sac de gel de silice introduit n'est pas pincé. Si vous faites de la plongée avec des matières étrangères coincées dans ces régions, une fuite d'eau se produira.

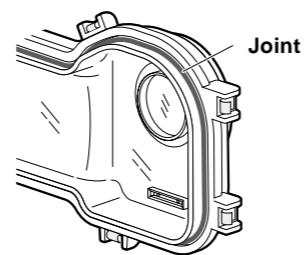

- Vérifier que le joint sur le couvercle avant est monté correctement dans la rainure, puis appuyer sur le couvercle avant.

- Rabattre les quatre boucles dans les sens indiqués par les flèches dans la figure pour sceller le coffret marine.

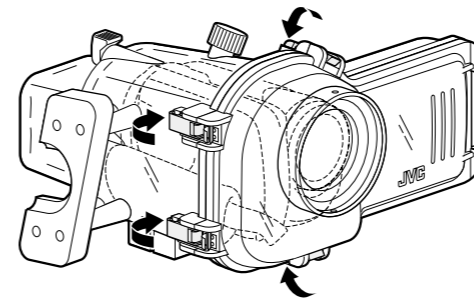

Méthode de fonctionnement pour chaque pièce

- Faire tourner le levier d'alimentation du coffret marine dans le sens antihoraire pour régler le levier d'alimentation du caméscope sur [OFF].

Le témoin d'alimentation sur le caméscope s'allume.

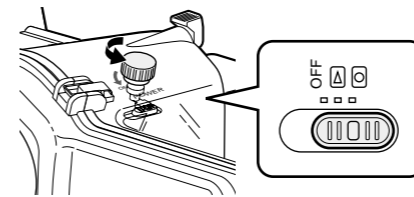

- Pour démarrer l'enregistrement vidéo, appuyer sur la touche marche/arrêt d'enregistrement et photo.

Pour arrêter l'enregistrement, appuyer de nouveau sur cette touche.

Pour l'enregistrement de photos, régler la touche de mode du caméscope sur le mode photo avant d'insérer le caméscope dans le coffret marine, puis appuyer sur la touche marche/arrêt d'enregistrement et photo.

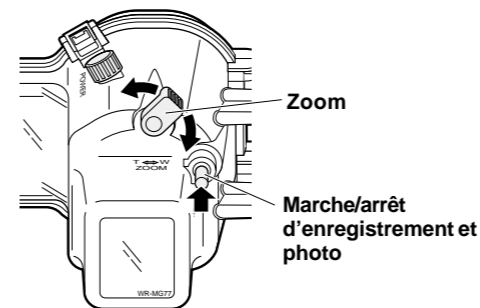

- Le zoom peut être ajusté avec le levier de zoom.

Téléobjectif : Faire tourner le levier vers "T".

Grand angle : Faire tourner le levier vers "W".

- Lorsque la prise de vues est terminée, faire tourner le levier d'alimentation du coffret marine dans le sens horaire pour régler le levier d'alimentation du caméscope sur "OFF".

Le témoin d'alimentation sur le caméscope s'éteint.

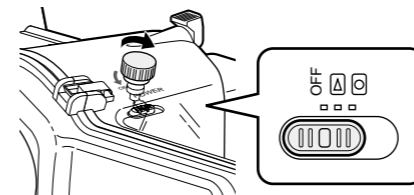

Méthode de retrait

Pour retirer le caméscope du coffret marine, tourner le levier d'alimentation du coffret marine dans le sens horaire tout en le tirant vers le haut pour dégager le bossage d'alignement du levier d'alimentation du caméscope. Ouvrir ensuite le couvercle avant du coffret marine et retirer le caméscope.

REMARQUES SUR LE JOINT:

Le joint est fait en caoutchouc et est monté sur le couvercle avant.

Le joint empêche l'eau de s'introduire en formant une fermeture étanche avec sa surface douce et lisse bien serrée contre la surface de l'appareil. Si vous plongez en profondeur et êtes exposé à une très forte pression de l'eau, la zone de contact du joint augmente également à mesure que la pression augmente, ce qui assure une fermeture étanche. Une surface douce et lisse du joint est essentielle à cette fermeture étanche.

Se référer au mode d'emploi du caméscope pour plus d'information.

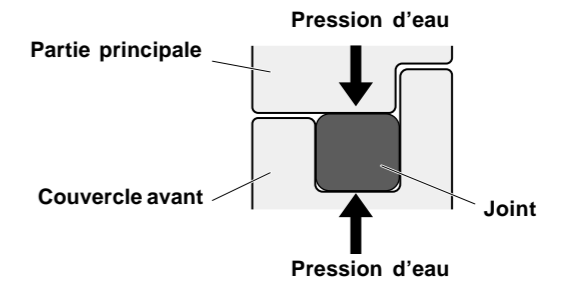

Fixation de la poignée en option (JV2497)

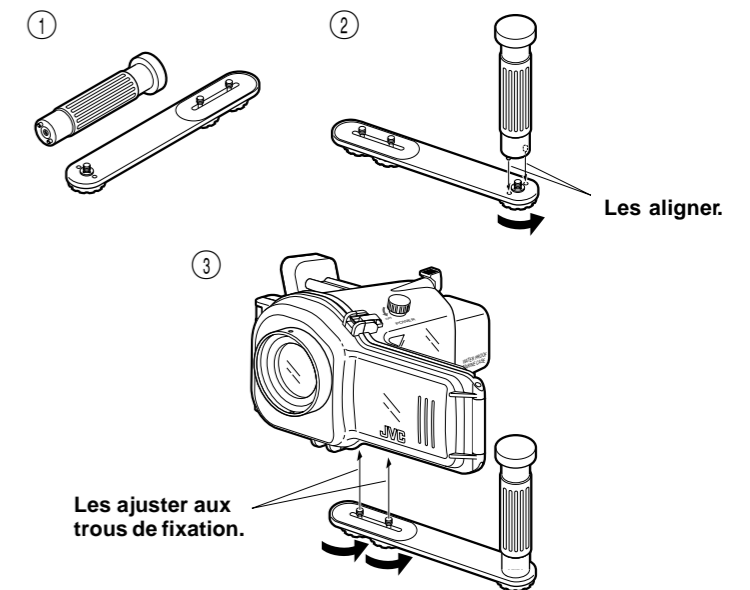

Kit d'entretien en option (numéro de pièce : MG77-MTKIT)

Joints x2

Graisse silicone x1

Gel silice anti-buée (2 g) x5

Papier (50 feuilles) x1