

# JVC



Deutsch

Français

Nederlands

KOMPAKT-KOMPONENTEN-SYSTEM  
SYSTEME DE COMPOSANTS COMPACT  
KOMPACTO KOMPONENTEN-SYSTEEM

# CA-HXGD7 CA-HXGD8

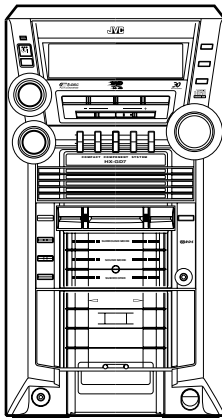

CA-HXGD7

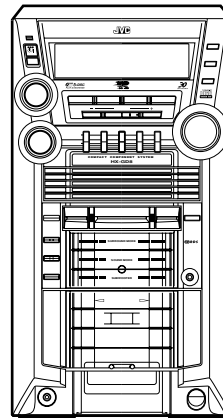

CA-HXGD8

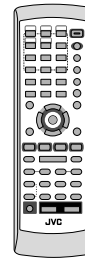

AV COMPU LINK

**BEDIENUNGSANLEITUNG  
MANUEL D'INSTRUCTIONS  
GEBRUIKSAANWIJZINGI**

GVT0125-004A

[E]

# Achtung und sonstige Hinweise

## Mises en garde, précautions et indications diverses

### Waarschuwingen, voorzorgen en andere mededelingen

---

#### **ACHTUNG—Taste $\phi$ /I STANDBY/ON**

Ziehen Sie das Netzkabel ab, um die Stromversorgung vollständig zu unterbrechen. Die Taste  $\phi$ /I (STANDBY/ON) trennt in keiner Position die Stromversorgung zum Netzanschluß. Das Gerät kann über die Fernbedienung ein- und ausgeschaltet werden.

#### **ATTENTION—Touche $\phi$ /I STANDBY/ON**

Déconnectez la fiche secteur pour mettre l'appareil complètement hors tension. La touche  $\phi$ /I (STANDBY/ON) dans n'importe quelle position ne déconnecte pas l'appareil du secteur. L'alimentation ne peut pas être commandée à distance.

#### **VOORZICHTIG—Toets $\phi$ /I STANDBY/ON**

Ontkoppel het netsnoer om de stroom geheel uit te schakelen. Met de  $\phi$ /I (STANDBY/ON) toets kunt u de stroom niet geheel uitschakelen. U kunt de stroom standby en inschakelen met de afstandsbediening.

#### **ACHTUNG**

Zur Verhinderung von elektrischen Schlägen, Brandgefahr, usw.:

1. Keine Schrauben lösen oder Abdeckungen entfernen und das Gehäuse nicht öffnen.
2. Dieses Gerät weder Regen noch Feuchtigkeit aussetzen.

#### **ATTENTION**

Afin d'éviter tout risque d'électrocution, d'incendie, etc.:

1. Ne pas enlever les vis ni les panneaux et ne pas ouvrir le coffret de l'appareil.
2. Ne pas exposer l'appareil à la pluie ni à l'humidité.

#### **VOORZICHTIG**

Ter vermindering van gevaar voor brand, elektrische schokken, enz.:

1. Verwijder geen schroeven, panelen of de behuizing.
2. Stel het toestel niet bloot aan regen of vocht

#### **ACHTUNG**

- Blockieren Sie keine Belüftungsschlitze oder -bohrungen. (Wenn die Belüftungsöffnungen oder -löcher durch eine Zeitung oder ein Tuch etc. blockiert werden, kann die entstehende Hitze nicht abgeführt werden.)
- Stellen Sie keine offenen Flammen, beispielsweise angezündete Kerzen, auf das Gerät.
- Wenn Sie Batterien entsorgen, denken Sie an den Umweltschutz. Batterien müssen entsprechend den geltenden örtlichen Vorschriften oder Gesetzen entsorgt werden.
- Setzen Sie dieses Gerät auf keinen Fall Regen, Feuchtigkeit oder Flüssigkeitsspritzern aus. Es dürfen auch keine mit Flüssigkeit gefüllten Objekte, z. B. Vasen, auf das Gerät gestellt werden.

#### **ATTENTION**

- Ne bloquez pas les orifices ou les trous de ventilation. (Si les orifices ou les trous de ventilation sont bloqués par un journal un tissu, etc., la chaleur peut ne pas être évacuée correctement de l'appareil.)
- Ne placez aucune source de flamme nue, telle qu'une bougie, sur l'appareil.
- Lors de la mise au rebut des piles, veuillez prendre en considération les problèmes de l'environnement et suivre strictement les règles et les lois locales sur la mise au rebut des piles.
- N'exposez pas cet appareil à la pluie, à l'humidité, à un égouttement ou à des éclaboussures et ne placez pas des objets remplis de liquide, tels qu'un vase, sur l'appareil.

#### **VOORZICHTIG**

- Zorg dat u de ventilatieopeningen en -gaten niet afsluit. (Als de ventilatieopeningen en -gaten worden afgesloten door bijvoorbeeld papier of een doek, kan er hitte in het apparaat worden opgebouwd.)
- Zet geen bronnen met open vuur, zoals brandende kaarsen, op het apparaat.
- Wees milieubewust en gooi lege batterijen niet bij het huishoudelijk afval. Lege batterijen dient u in te leveren met het KCA of bij een innamepunt voor batterijen.
- Stel dit apparaat niet bloot aan regen, vocht, drupwater of spatwater en plaats geen enkel voorwerp waarin zich een vloeistof bevindt, zoals een vaas, op het apparaat.

### ACHTUNG: Ausreichende Belüftung

Zur Vermeidung von elektrischen Schlägen, Feuer und sonstigen Beschädigungen gilt für die Geräteseiten folgendes:

1. davor:  
Hindernisfrei und gut zugänglich.
2. daneben/darüber/dahinter:  
Hindernisfrei in allen angegebenen Abständen (s. Abbildung).
3. darunter:  
Absolut ebene Stellfläche; ausreichende Belüftung durch Aufstellen auf einem Tischchen von mindestens 10 cm Höhe.

### ATTENTION: Aération correcte

Pour prévenir tout risque de décharge électrique ou d'incendie et éviter toute détérioration, installez l'appareil de la manière suivante:

1. Avant:  
Bien dégagé de tout objet.
2. Côtés/dessus/dessous:  
Assurez-vous que rien ne bloque les espaces indiqués sur le schéma ci-dessous.
3. Dessous:  
Posez l'appareil sur une surface plane et horizontale. Veillez à ce que sa ventilation correcte puisse se faire en le plaçant sur un support d'au moins dix centimètres de hauteur.

### VOORZICHTIG: Goede ventilatie vereist

Om brand, elektrische schokken en beschadiging te voorkomen, moet u het toestel als volgt opstellen:

1. Voorkant:  
Geen belemmeringen en voldoende ruimte.
2. Zijkanten/boven-/onderkant:  
Geen belemmeringen plaatsen in de hieronder aangegeven zones.
3. Onderkant:  
Op vlakke ondergrond plaatsen. Voldoende ventilatieruimte voorzien door het toestel op een onderstel met een hoogte van 10 cm of meer te plaatsen.

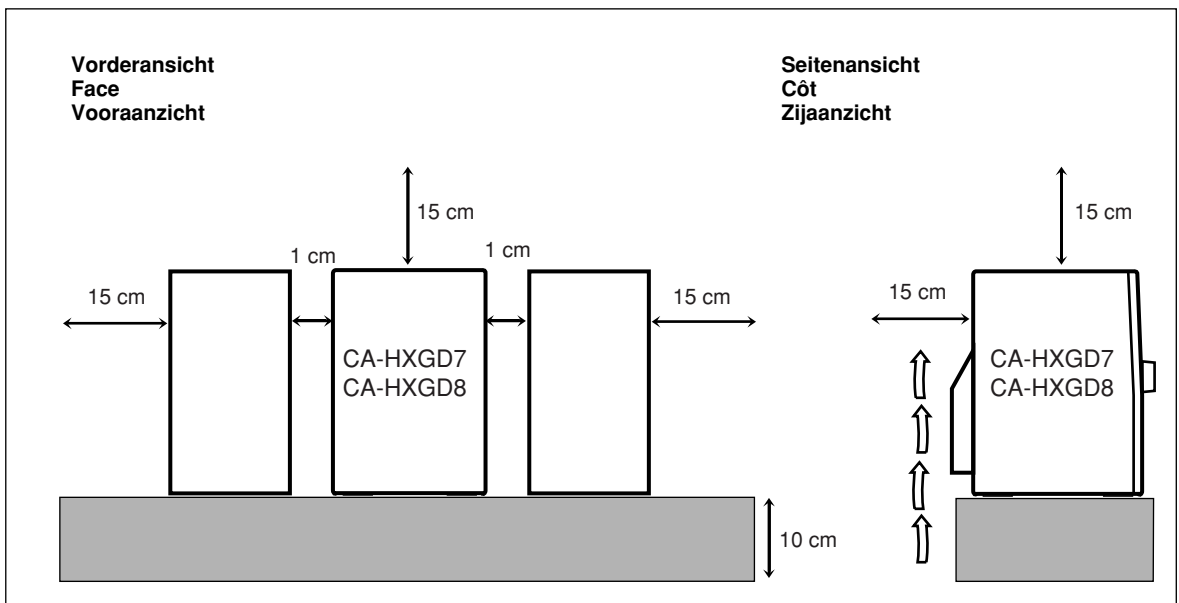

**WICHTIG FUÄNR LASER-PRODUKTE  
BELANGRIJK VOOR LASERPRODUKTEN  
IMPORTANT POUR PRODUITS LASER**

---

1. LASER-PRODUKT DER KLASSE 1
2. **ACHTUNG:** Die obere Abdeckung nicht öffnen. Das Gerät enthält keine Teile, die vom Benutzer gewartet werden können. Wartungen nur von qualifiziertem Fachpersonal durchführen lassen.
3. **ACHTUNG:** Sichtbare und unsichtbare Laserstrahlung bei offenem Gerät und Defekt oder Umgehen der Verriegelung. Setzen Sie sich dem Strahl nicht direkt aus.
4. ANBRINGEN DES ETIKETTS: WARNHINWEIS-ETIKETT, INNEN AM GERÄT ANGEBRACHT.

1. PRODUIT LASER CLASSE 1
2. **ATTENTION:** N'ouvrez pas le couvercle supérieur. Il n'y a aucune pièce réparable par l'utilisateur à l'intérieur de l'appareil; confiez toute réparation à un personnel qualifié.
3. **ATTENTION:** Risque de radiations laser visible et invisible quand l'appareil est ouvert et que le système de verrouillage ne fonctionne pas ou a été mis hors service. Évitez toute exposition directe au rayon.
4. REPRODUCTION DE L'ÉTIQUETTE: ÉTIQUETTE DE PRÉCAUTION PLACÉE À L'INTERIEUR DE L'APPAREIL.

1. 1. KLASSE 1 LASERPRODUKT
2. **VOORZICHTIG:** Open de bovenste afdekking niet. Er zijn geen door de gebruiker te repareren onderdelen in het toestel; laat onderhoud en reparatie over aan erkend onderhoudspersoneel.
3. **VOORZICHTIG:** Zichtbare en onzichtbare laserstraling indien open en interlock defect of buiten werking gesteld. Voorkom directe blootstelling aan de straal.
4. REPRODUCTIE VAN LABEL: WAARSCHUWINGSLABEL IN TOESTEL AANGEBRACHT

<b>CAUTION :</b> Visible and invisible laser radiation when open and interlock failed or defeated. AVOID DIRECT EXPOSURE TO BEAM.	<b>ADVASEL :</b> Synlig og usynlig laserstråling når maskinen er åben eller interlocken fejler. Undgå direkte eksponering til stråling.	<b>WARNING :</b> Synlig och osynlig laserstrålning när den öppnas och spärren är urkopplad. Betrakta ej strålen.	<b>VARO :</b> Avattaessa ja suojalukitus ohitettuna tai viallisena olet alttiina näkyvälle ja näkymättömälle lasersäteilylle. Vältä säteen kohdistumista suoraan itseesi.
(e)	(d)	(s)	(f)

<b>Einleitung .....</b>	<b>2</b>	<b>Erweiterte Disk-Funktionen .....</b>	<b>28</b>
Vorsichtsmaßnahmen.....	2	Programmierung der Wiedergabereihenfolge	
Wie Sie diese Anleitung lesen.....	2	— Programmwiedergabe.....	28
<b>Erste Schritte .....</b>	<b>3</b>	Wiedergabe in zufälliger Reihenfolge	
Schritt 1: Auspacken .....	3	— Zufallswiedergabe.....	29
Schritt 2: Vorbereitung der Fernbedienung.....	3	Wiederholte Wiedergabe.....	30
Schritt 3: Herstellen von Anschlüssen .....	4	Sperre der Disk-Ausgabe — Kindersicherung.....	30
Wählen des Videosignals .....	7	<b>On-Screen Disk-Vorgänge .....</b>	<b>31</b>
<b>Vor dem Betrieb der Anlage .....</b>	<b>8</b>	Über die On-Screen-Leiste.....	31
Abspielbare Disktypen .....	8	Bedienvorgänge mit der On-Screen-Leiste .....	32
Teile-Index .....	9	Bedienvorgänge im CONTROL-Bildschirm.....	34
Über die Displayanzeige .....	10	<b>Erweiterte Band-Funktionen .....</b>	<b>36</b>
<b>Tägliche Bedienung — Wiedergabe .....</b>	<b>12</b>	Aufnahme auf Band .....	36
Aufheben der Demonstration .....	12	Synchronisierte Disk-Aufnahme .....	37
Rundfunkempfang.....	13	<b>Timer-Funktionen .....</b>	<b>38</b>
Wiedergabe einer Disk .....	14	Einstellung des Timers .....	38
Wiedergabe eines Bandes.....	16	Timer-Priorität.....	39
<b>Tägliche Bedienung</b>		<b>Setup-Menü-Vorgänge .....</b>	<b>40</b>
— <b>Klang u. andere Einstellungen .....</b>	<b>17</b>	Bedienungsverfahren.....	40
Einstellen der Lautstärke .....	17	■ SPRACHE-Setup-Menü .....	41
Verstärkung des Tiefenklangs.....	17	■ BILD-Setup-Menü .....	41
Wählen der Klangmodi .....	18	■ AUDIO-Setup-Menü .....	42
Erzeugen Ihrer eigenen Klangmodi — Anwendermodus.....	18	■ SONSTIGES-Setup-Menü .....	43
Wählen von 3D PHONIC-Modus .....	19	Begrenzen der Betrachtung — Kindersicherung .....	44
Vorwahl des automatischen		<b>Bedienung des Fernsehers .....</b>	<b>46</b>
DVD-Video Klangsteigerungspegel.....	19	Bedienung des Fernsehers.....	46
Ändern des Abtastmodus .....	19	<b>Zusätzliche Information .....</b>	<b>47</b>
Anpassen des Bildfarbtons.....	19	Weitere Informationen zu dieser Anlage .....	47
Ein- und Ausschalten des Tastenberührungstons.....	20	Störungssuche.....	50
Anpassen der Displayhelligkeit.....	20	Wartung.....	51
Stromsparbetriebsim Standbybetrieb		Sprachcode-Liste.....	52
(Umweltschutzmodus).....	20	Länder-/Gebietscodeliste für Kindersicherung .....	53
Einstellung der Uhr .....	21	OPTICAL DIGITAL OUTPUT-Signale.....	54
Ausschalten Automatisch.....	21	Technische Daten .....	55
<b>Erweiterte Radiofunktionen .....</b>	<b>22</b>		
Empfang von UKW-Sendern mit RDS .....	22		
Suchen eines Programms mit PTY-Codes .....	22		
Kurzfristig automatisch zu einem Programmtyp			
Ihrer Wahl umschalten .....	23		
<b>Originale DVD/VCD-Vorgänge .....</b>	<b>25</b>		
Einstellung des Soundtracks.....	25		
Einstellung der Untertitelsprache .....	26		
Einstellung eines Sichtwinkels.....	26		
Wählen eines Standbilds auf einer DVD-Audio .....	26		
Wiedergabe einer Bonusgruppe auf einer DVD-Audio .....	27		
Spezialbild-Wiedergabe .....	27		

# Einleitung

## Vorsichtsmaßnahmen

### Aufstellung

- An einem Ort aufstellen, der eben, trocken und nicht zu heiß oder zu kalt ist — zwischen 5°C und 35°C.
- Stellen Sie die Anlage an einem Ort mit ausreichender Lüftung auf, um Hitzestau in der Anlage zu vermeiden.



Stellen Sie die Anlage **NICHT** an einem Ort in der Nähe von Hitzequellen oder an einem Ort auf, der direktem Sonnenlicht, starkem Staub oder Vibration ausgesetzt ist.

- Lassen Sie ausreichenden Abstand zwischen der Anlage und dem Fernsehgerät.
- Halten Sie die Lautsprecher vom Fernsehgerät fern, um Störungen mit den Fernsehgerät zu vermeiden.

### Betriebsstromquellen

- Beim Trennen der Anlage von der Wandsteckdose ziehen Sie immer am Stecker und nicht Netzkabel.



Berühren Sie das Netzkabel **NICHT** mit nassen Händen.

### Feuchtigkeitskondensation

Feuchtigkeitskondensation auf den Linsen in der Anlage kann sich in den folgenden Fällen bilden:

- Beim starken Aufheizen eines Raums
- In einem feuchten Raum
- Wenn die Anlage direkt von einem kalten an einem warmen Ort gebracht wird

In diesem Fall kann eine Fehlfunktion in der Anlage auftreten. In diesem Fall lassen Sie die Anlage einige Stunden lang stehen, bis die Feuchtigkeit verdunstet, ziehen Sie den Netzstecker ab und stecken Sie ihn erneut ein.

### Interne Hitze

- Ein Kühlgebläse ist an der Rückseite angebracht, um Hitzestau im Inneren des Geräts zu verhindern.



**Zur Sicherheit müssen Sie folgende Punkte beachten:**

- Stellen Sie sicher, dass für gute Lüftung um das Gerät gesorgt ist. Durch schlechte Lüftung kann Überhitzung und Beschädigung des Geräts verursacht werden.
- **NICHT** das Kühlgebläse und die Lüftungsschlitze oder -löcher blockieren. Wenn diese durch z.B. eine Zeitung oder einen Tuch blockiert sind, kann die Hitze nicht aus dem Gerät entweichen.

### Sonstige

- Falls Metallgegenstände oder Flüssigkeiten in die Anlage geraten, ziehen Sie den Netzstecker ab und wenden sich an Ihren Fachhändler, bevor Sie weitere Maßnahmen treffen.



Zerlegen die Anlage **NICHT**; im Inneren befinden sich keine vom Anwender zu wartenden Teile.

- Wenn Sie diese Anlage über längere Zeit nicht verwenden, ziehen Sie den Netzstecker von der Steckdose ab.

Fall etwas schiefeht, ziehen Sie den Netzstecker ab und wenden Sie sich an Ihren Fachhändler.

## Wie Sie diese Anleitung lesen

Um diese Anweisungen so einfach und leichtverständlich wie möglich zu halten, haben wir folgendes Format verwendet:

- Tasten und Bedienungsvorgänge werden erklärt, wie in der Tabelle unten gezeigt. In dieser Anleitung werden in erster Linie die Bedienungsschritte mit der Fernbedienung erklärt; Sie können jeweils die Tasten und Regler am Hauptgerät verwenden, sofern diese die gleichen (oder ähnliche) Bezeichnungen und Kennzeichnungen tragen.
- **Manche zugehörigen Tipps und Hinweise werden später in den Abschnitten “Weitere Informationen zu dieser Anlage” und “Störungssuche” gegeben, aber nicht in dem Abschnitt, der die Bedienung beschreibt ( **INFO** weist darauf hin, dass Informationen enthalten sind.)** Wenn Sie mehr über die Funktionen wissen wollen oder wenn Zweifel an den Funktionen bestehen, gehen Sie zu den betreffenden Abschnitten und schlagen die Antworten nach.

	Zeigt an, dass Sie die Taste <b>kurz</b> drücken.
	Zeigt an, dass Sie die Taste <b>kurz und wiederholt</b> drücken, bis die gewünschte Option gewählt ist.
	Zeigt an, dass Sie eine der Taste drücken.
	Zeigt an, dass Sie die Taste für eine gegebene Zeit <b>gedrückt halten</b> . <ul style="list-style-type: none"> <li>• Die Zahl im Pfeil zeigt die Länge des Drückens an (in diesem Beispiel 2 Sekunden).</li> <li>• Wenn sich keine Zahl im Pfeil befindet, halten Sie die Taste gedrückt bis der gesamte Vorgang beendet ist oder das gewünschte Ergebnis erhalten wurde.</li> </ul>
	Zeigt an, dass Sie den Regler in die angegebene Richtung(en) drehen.
	Zeigt an, dass dieser Vorgang nur über die Fernbedienung möglich ist.
	Zeigt an, dass dieser Vorgang nur über die Tasten und Regler am Hauptgerät möglich ist.

# Erste Schritte

## Schritt 1: Die Packung öffnen und die Zubehörteile prüfen.



## Schritt 1: Auspacken

Nach dem Auspacken prüfen Sie, ob die folgenden Artikel vorhanden sind. Die Zahl in Klammern zeigt die Anzahl jedes mitgelieferten Stücks an.

- UKW-Antenne (1)
- AM-Rahmenantenne (1)
- Fernbedienung (1)
- Batterien (2)
- Kernfilter (1)

Falls ein Artikel fehlt, wenden Sie sich sofort an Ihren Fachhändler.

## Schritt 2: Die Fernbedienung vorbereiten.

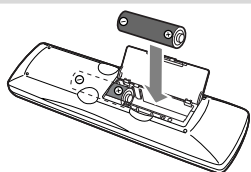

## Schritt 2: Vorbereitung der Fernbedienung

Legen Sie Batterien in die Fernbedienung unter Beachtung der richtigen Polung (+ und -) ein.

1

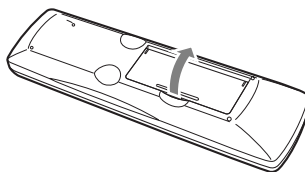

2

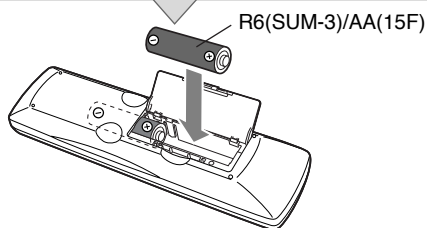

3

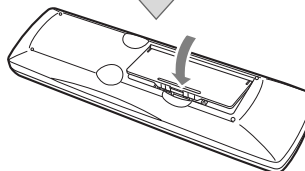

## Schritt 3: Die Verbindungen zu den Komponenten wie AM/UKW-Antennen, Lautsprechern usw. (siehe Seite 4 bis 7) herstellen.

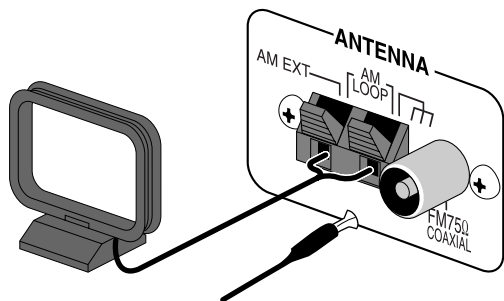

- Verwenden Sie NICHT alte und neue Batterien gemischt.
- Verwenden Sie NICHT verschiedene Batteriesorten gemischt.
- Setzen Sie Batterien NICHT Hitze oder Flammen aus.
- Lassen Sie Batterien NICHT im Batteriefach, wenn Sie die Fernbedienung über längere Zeit nicht verwenden. Andernfalls kann die Fernbedienung durch austretende Batteriesäure beschädigt werden.



Schließlich den Netzstecker einstecken.  
Jetzt können Sie diese Anlage bedienen.

### Schritt 3: Herstellen von Anschlüssen

Wenn Sie detailliertere Information benötigen, siehe Seite 6.

Schalten Sie alle Komponenten vor dem Herstellen von Anschlüssen aus.

Abbildungen der Eingangs-/Ausgangsanschlüsse unten stellen typische Beispiele dar. Wenn Sie andere Komponenten anschließen, beachten Sie auch deren Bedienungsanleitungen, da die auf dem Gerät aufgedruckten Anschlussbezeichnungen an der Rückseite je nach Gerät unterschiedlich sein können.

**AM-Rahmenantenne (mitgeliefert)**  
Drehen Sie sie, bis der beste Empfang erzielt wird.

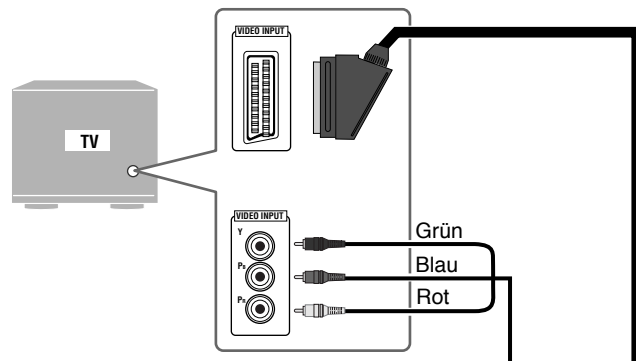
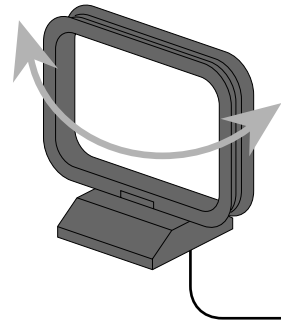

**SCART-Kabel (nicht mitgeliefert)**  
• Dieser Anschluss gibt nur die Videosignale aus (FBAS, Y/C oder RGB).

**Komponenten-Videokabel (nicht mitgeliefert)**

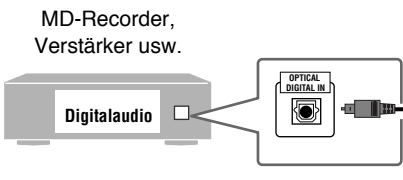

**AV COMPU LINK-Anschluss**  
• Für zukünftige Verwendung.

**Opto-Digitalkabel (nicht mitgeliefert)**

An eine Wandsteckdose  
Stecken Sie den Netzstecker erst ein, nachdem alle Verbindungen hergestellt sind.





### Für besseren UKW/AM-Empfang

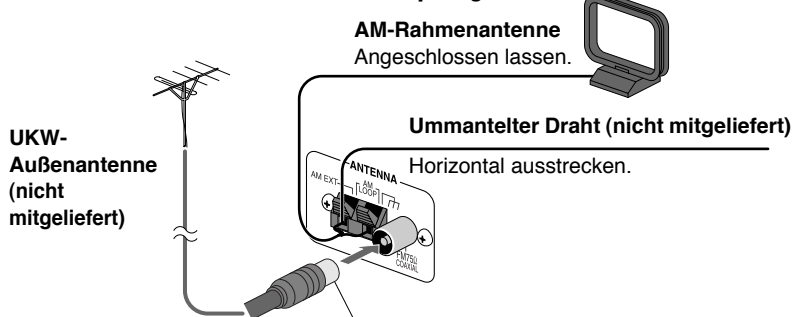

Trennen Sie die mitgelieferte UKW-Antenne ab, und schließen Sie eine UKW-Außenantenne mit einem 75 Ω-Draht mit Koaxstecker (IEC oder DIN45325) an.

\* In dieser Abbildung werden die Lautsprecher SP-HXGD7 gezeigt.

### UKW-Antenne (mitgeliefert)

Strecken Sie sie aus, um den besten Empfang zu erzielen.

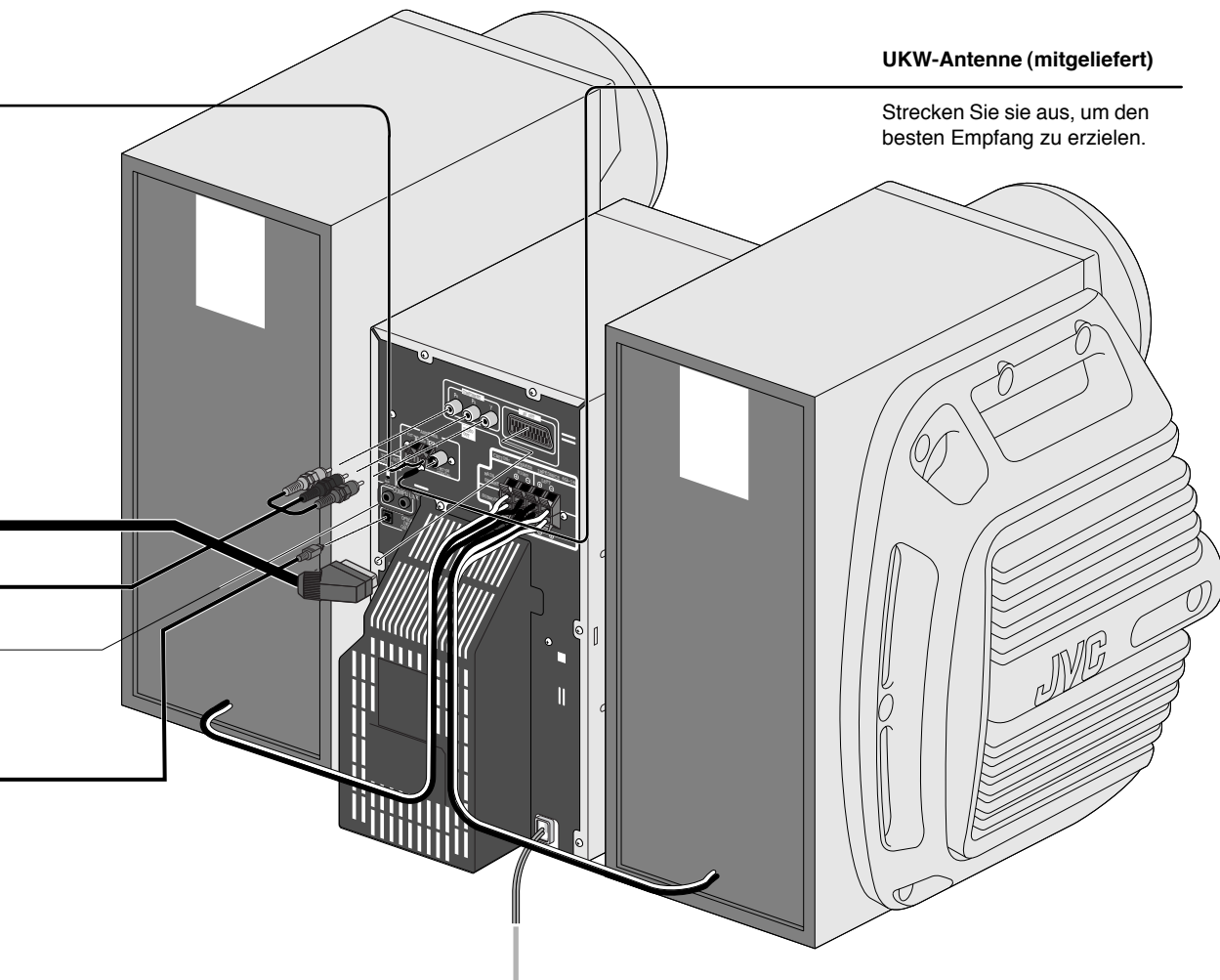

## Zum Montieren und Anschließen der AM-Rahmenantenne

### Zum Montieren der AM-Rahmenantenne

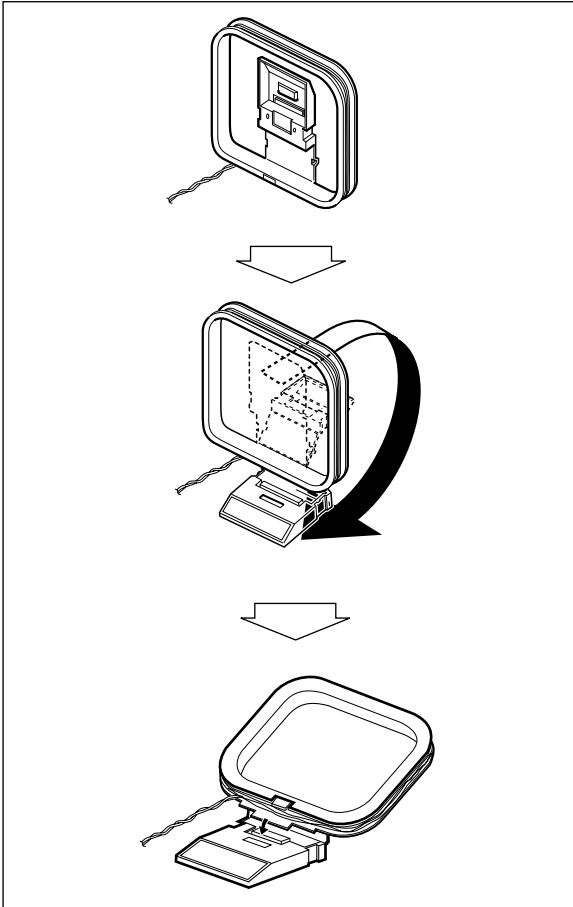

### Zum Anschließen der AM-Rahmenantennenkabel

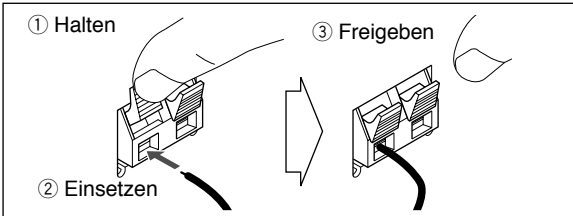

- Wenn der AM-Rahmenantennendraht oder die Lautsprecherkabel mit Vinyl isoliert sind, isolieren Sie die Spitze des Antennendrahts durch Drehen des Vinyls ab.
- Stellen Sie sicher, dass die Antennenleiter nicht andere Klemmen, Verbindungskabel oder Netzkabel berühren. Halten Sie außerdem die Antennen von Metallteilen der Anlage, Verbindungskabeln und dem Netzkabel fern. Dadurch können schlechte Bedingungen verursacht werden.

## Zum Anschließen der Lautsprecherkabel

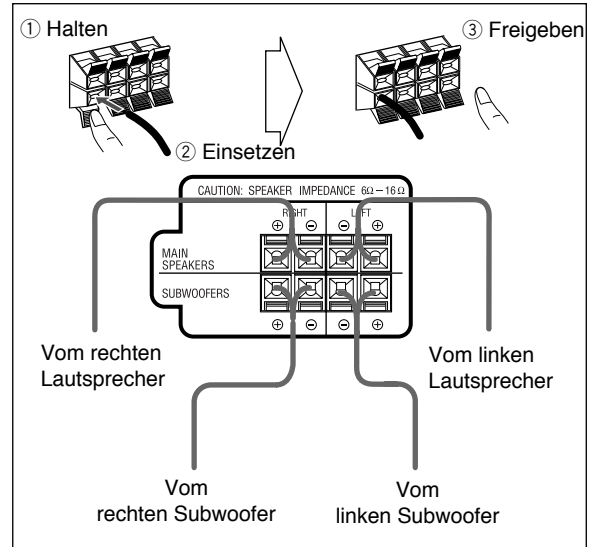

- Beim Anschließen der Lautsprecherkabel achten Sie auf richtige Polung der Lautsprecherklemmen: (+) an (+) und (-) an (-).

Lautsprecher	Klemmenfarbe	
	(+)	(-)
Hauptlautsprecher	<b>Blau</b>	<b>Schwarz</b>
Subwoofer	<b>Rot</b>	<b>Schwarz</b>

- Verwenden Sie nur Lautsprecher mit der gleichen Lautsprecherimpedanz wie auf den Lautsprecherklemmen hinten am Gerät angezeigt.



- NICHT mehr als einen Lautsprecher an jeder Klemme anschließen.
- NICHT die Lautsprecherboxen drücken oder ziehen, da dies die Fußdistanzstücke unten an den Boxen beschädigt.

## Zum Anschließen von Digitalaudio

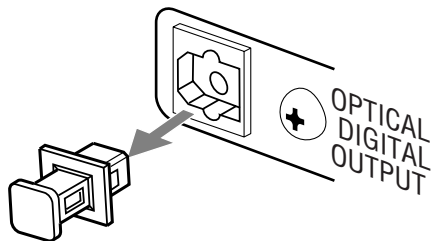

Vor dem Anschließen von optischen Digitalkabeln nehmen Sie die Schutzkappe von der Klemme OPTICAL DIGITAL OUTPUT ab.

## Zum Anschließen von anderen Geräten

Durch Verwendung eines Stereo-Ministeckerkabels (nicht mitgeliefert) können Sie Geräte mit Analog-Audioausgangsbuchsen wie einen MD-Player, ein Fernsehgerät usw. anschließen.

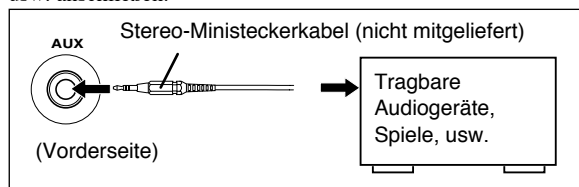

Wenn der Audioausgang am anderen Gerät nicht auf Stereo-Ministecker ausgelegt ist, verwenden Sie einen Steckeradapter, um den Stereo-Ministecker in die entsprechende Buchse stecken zu können.

### WICHTIG

Immer die Lautstärke auf MIN stellen, wenn andere Geräte angeschlossen oder abgetrennt werden.



Schließen Sie KEINE Geräte an das Stromnetz an, bevor alle Verbindungen hergestellt sind.

## Wählen des Videosignals

Beim Anschließen eines Fernsehgeräts können beide Videoausgangsbuchsen verwenden — sowohl COMPONENT als auch AV OUT.

Nach dem Anschließen des Fernsehgeräts stellen Sie den Videosignaltyp richtig entsprechend dem Fernsehgerät ein.

- Stellen Sie sicher, dass das Gerät noch nicht eingeschaltet ist. Wenn es bereits eingeschaltet ist, schalten Sie es aus und dann erneut ein, so dass die Wählereinstellung aktiv wird.

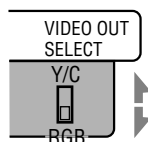

**Y/C** Wählen, um S-Videosignale über die Buchse AV OUT auszugeben oder Videosignale über die Buchsen COMPONENT auszugeben.

**RGB** Wählen, um die FBAS-Videosignale oder RGB-Signale über die Buchse AV OUT auszugeben.

# Vor dem Betrieb der Anlage

## Abspielbare Disktypen

INFO

Das Gerät wurde dafür konstruiert die folgenden Disks abzuspielen:

Disk-Typ	Markierung (Logo)
DVD-Video	
DVD-Audio	
Video-CD (VCD)	 Video CD
Super Video CD (SVCD)	 
Audio CD	
CD-R	Diese Anlage kann die CD-R oder CD-RW abspielen, die in den Formaten Audio CD, Video CD, SVCD, MP3, WMA und JPEG bespielt sind.
CD-RW	
DVD-R	Diese Anlage kann die DVD-R oder DVD-RW abspielen, die im Video-Format bespielt sind.
DVD-RW	

Neben den oben aufgeführten Disks kann diese Anlage Audiodaten abspielen, die auf CD Text, CD-G (CD Graphics), und CD-Extra aufgenommen sind.

- Die folgenden Disks können nicht wiedergegeben werden: DVD-ROM, DVD-RAM, DVD+R, DVD+RW, CD-I (CD-I Ready), CD-ROM, Photo CD, usw.  
Bei Wiedergabe dieser Disks wird Rauschen erzeugt, und die Lautsprecher können beschädigt werden.
- In dieser Anleitung werden die Ausdrücke "Datei" und "Stück" mit gleicher Bedeutung für MP3/WMA/JPEG-Vorgänge verwendet.

### Hinweis zum Regionscode

DVD-Player und DVDs haben ihre eigenen Regionscodenummern. Dieses Gerät kann nur DVDs abspielen, die mit dem PAL-Farbsystem aufgezeichnet sind und deren Regionscodenummern "2" enthalten.  
Beisp.:



Wenn eine DVD mit falscher Regionscodenummer eingesetzt wird, erscheint "REGION ERR" im Display, und die Wiedergabe startet nicht.

## Audioformate

Diese Anlage kann die folgenden digitalen Audioformate abspielen.

- LPCM (Linear PCM)
-  DIGITAL (Dolby Digital)
- DTS (Digital Theater Systems)
- MPEG (MPEG Multichannel)
- MLP (Meridian Lossless Packing)

Bei der Wiedergabe einer Mehrkanal-DVD wandelt die Anlage diese Mehrkanalsignale richtig in 2 Kanäle um und gibt den abgemischten Ton von den Lautsprechern aus.

**Um den kraftvollen Klang dieser mehrkanalig codierten DVDs zu genießen**, schließen Sie einen geeigneten Decoder oder einen Verstärker mit geeignetem eingebautem Decoder an die Buchse OPTICAL DIGITAL OUTPUT an der Rückseite an.

### WICHTIG: Vor dem Abspielen einer Disk stellen Sie folgendes sicher...

- Schalten Sie das Fernsehgerät ein und wählen Sie einen geeigneten Eingangsmodus, um die Bilder oder Bildschirmanzeigen im Fernsehgerät zu sehen.
- Zur Disk-Wiedergabe können Sie die Anfangseinstellung nach Wunsch einstellen. Siehe "Setup-Menü-Vorgänge" auf Seite 40.

**Wenn "⊗" im Fernsehbildschirm erscheint, wenn Sie eine Taste drücken**, kann die Disk nicht den eingegebenen Vorgang akzeptieren, oder die dafür erforderlichen Daten sind nicht auf der Disk aufgezeichnet.

- In Lizenz von Dolby Laboratories hergestellt. "Dolby", "Pro Logic", "MLP Lossless" und das Doppel-D-Symbol sind Warenzeichen von Dolby Laboratories.
- "DTS" und "DTS 2.0+DIGITAL OUT" sind Warenzeichen von Digital Theater Systems, Inc.

Dieses Produkt enthält urheberrechtlich geschützte Technik, welche durch Methodenansprüche bestimmter U.S.-Patente und andere bestimmte Rechte über geistiges Eigentum, die im Besitz von Macrovision Corporation und anderen Rechteinhabern sind, geschützt sind. Der Gebrauch dieser urheberrechtlich geschützten Technik muss durch Macrovision Corporation autorisiert sein und ist nur für den Heimgebrauch und die Betrachtung in begrenztem Ausmaß vorgesehen, soweit nicht ausdrücklich durch Macrovision Corporation autorisiert. Rückwärtige Entwicklung oder Zerlegen ist verboten.

„KONSUMENTEN SOLLTEN BEACHTEN, DASS NICHT ALLE HOCH AUFLÖSENDEN FERNSEHGERÄTE MIT DIESEM PRODUKT VOLL KOMPATIBEL SIND UND STÖRSIGNALE IM BILD HERVORRUFEN KÖNNEN. IM FALL VON 525 ODER 625 BILDSTÖRUNGEN BEI DER PROGRESSIVEN ABTASTUNG WIRD DEM BENUTZER EMPFOHLEN, DEN ANSCHLUSS AUF DIE AUSGABE „STANDARD-DEFINITION“ UMZUSTELLEN. BEI FRAGEN ZUR KOMPATIBILITÄT UNSERER FERNSEHGERÄTE MIT DIESEM MODELL 525p UND 625p DVD-PLAYER KONTAKTIEREN SIE BITTE UNSEREN KUNDENDIENST“.

# Teile-Index

Zur Verwendung der Tasten und Regler siehe betreffende Seiten.

## Fernbedienung

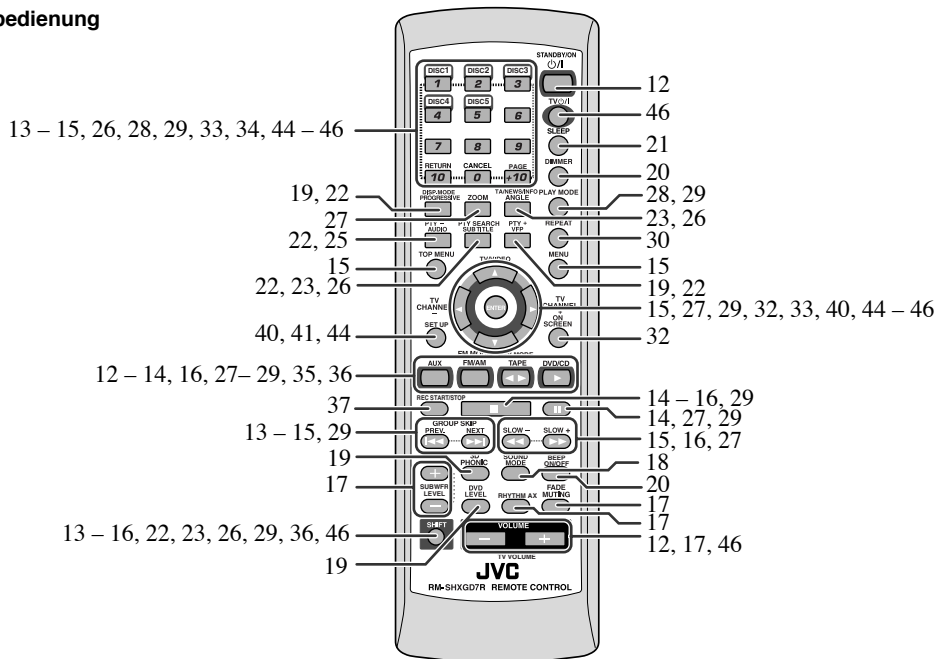

## Hauptgerät

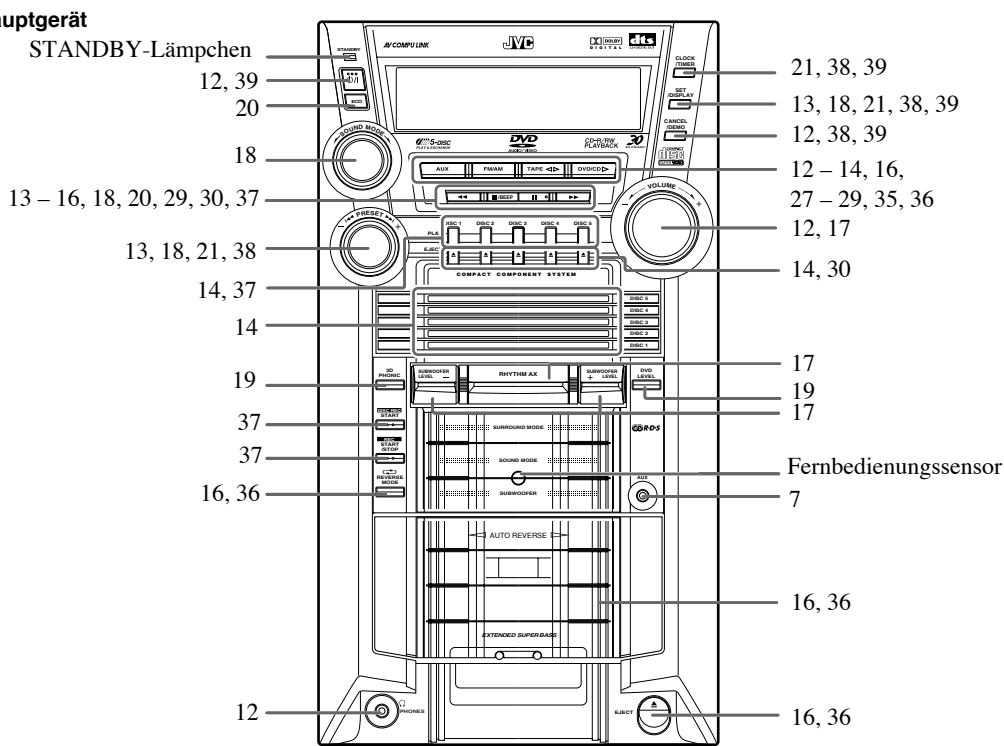

## Über die Displayanzeige

Die Anzeigen im Display teilen dem Anwender bei der Bedienung nützliche Informationen mit. Vor dem Betrieb der Anlage machen Sie sich mit der Bedeutung der aufleuchtenden Anzeigen im Display vertraut.

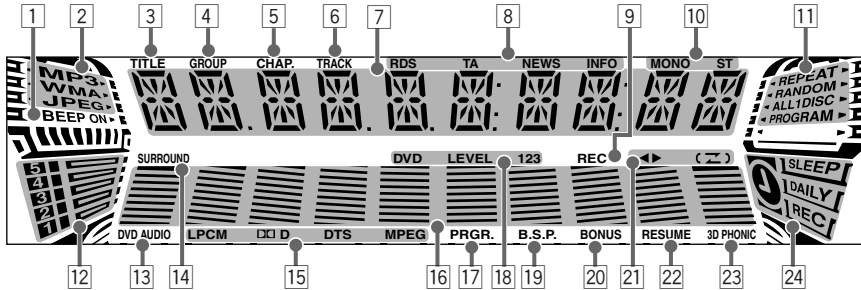

### Anzeigen im Hauptdisplay

- Während des Rundfunkempfangs:  
Wellenbereich



- Beim Wählen von "TAPE" oder "AUX IN":  
Quellennamen

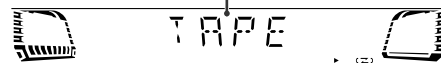

- Während der Wiedergabe einer Disk:

#### DVD-Video:

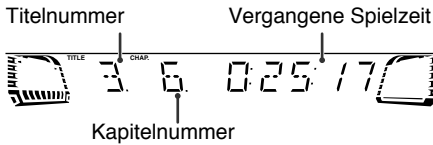

#### DVD-Audio:

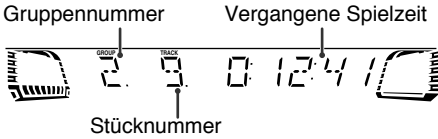

#### SVCD/VCD/CD:

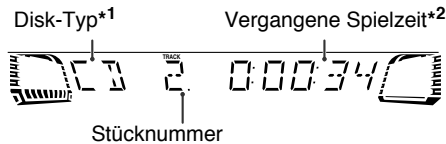

#### MP3\*3/WMA\*3/JPEG:

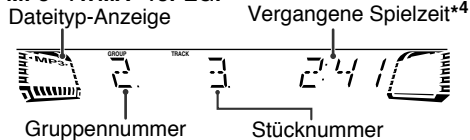

- Während die Disk-Wiedergabe gestoppt ist:

#### DVD-Video:

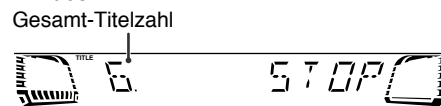

#### DVD-Audio:

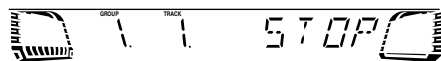



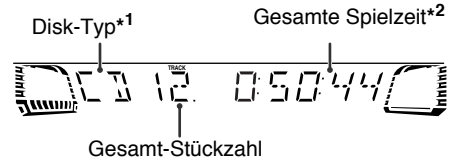

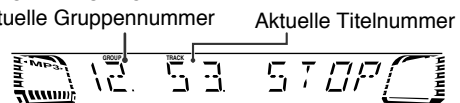

#### SVCD/VCD/CD:



#### MP3/WMA/JPEG:



- \*1 Der Disk-Typ wird mit der folgenden Abkürzung angezeigt: "SV (SVCD)", "VD (VCD)", "CD (CD)".
- \*2 Während Sie die PBC-Funktion aktivieren, erscheint "PBC" an Stelle der Spielzeit im Display.
- \*3 Bei Beginn der Wiedergabe eines MP3/WMA-Stücks erscheinen Stückname (und ID3-Tag), bevor die verfllossene Spielzeit erscheint.
- \*4 Bei Wiedergabe einer JPEG-Disk erscheint "JPEG" an Stelle der verfllossenen Spielzeit im Display.

- 1 BEEP ON-Anzeige
- Leuchtet auf, wenn der Tastenberührungston aktiviert ist.
- 2 Dateityp-Anzeigen
- MP3: leuchtet bei Wiedergabe eines MP3-Stücks auf.
  - WMA: leuchtet bei Wiedergabe eines WMA-Stücks auf.
  - JPEG: leuchtet bei Wiedergabe einer JPEG-Datei auf.
- 3 TITLE-Anzeige
- Leuchtet auf, um die Titelnummer anzuzeigen, wenn die Signalquelle DVD-Video ist.
  - Leuchtet auf, um den Gruppentitel oder Stücktitel anzuzeigen, wenn die Quelle eine MP3/WMA-Disk ist.
- 4 GROUP-Anzeige
- Leuchtet auf, um den Gruppentitel anzuzeigen, wenn die Quelle eine DVD-Audio oder MP3/WMA-Disk ist.
- 5 CHAP.-Anzeige
- Leuchtet auf, um die Kapitelnummer anzuzeigen, wenn die Signalquelle DVD-Video ist.
- 6 TRACK-Anzeige
- Leuchtet auf, um die Stücknummer anzuzeigen, wenn die Signalquelle eine Disk ist (ausgenommen DVD-Video).
- 7 Hauptdisplay
- 8 RDS (Radio Data System)-Anzeigen
- RDS: leuchtet auf, während ein UKW-Sender, der RDS-Signale ausstrahlt, abgestimmt ist.
  - TA/NEWS/INFO—Programmtyp- (PTY)-Anzeige:
    - Leuchtet auf, um den aktuell gewählten Programmtyp für PTY-Standbyempfang anzuzeigen.
    - Blinkt, wenn ein Programm automatisch mit PTY-Standbyempfang abgestimmt ist.
- 9 REC-Anzeige
- Blinkt während der Aufnahme.
- 10 UKW-Empfangsanzeigen
- MONO: leuchtet beim Empfang von UKW-Sendern in Mono auf.
  - ST (Stereo): leuchtet auf, während ein UKW-Sender mit ausreichender Signalstärke abgestimmt ist.
- 11 Disk-Betriebsanzeigen
- REPEAT: leuchtet auf, wenn Wiederholwiedergabe aktiviert ist.
  - RANDOM: leuchtet auf, wenn Zufallswiedergabe aktiviert ist.
  - ALL 1 DISC:
    - ALL: leuchtet auf, wenn Gesamte-Disks-Wiederholung aktiviert ist.
    - 1: leuchtet auf, wenn Ein-Stück-/Kapitel-/Schritt-Wiederholung aktiviert ist.
    - 1 DISC: leuchtet auf, wenn Einzel-Disk-Wiederholung aktiviert ist.
  - PROGRAM: leuchtet auf, wenn Programmwiedergabe aktiviert ist.
- 12 Disk-Anzeigen
- Jede Anzeige zeigt den Status einer im entsprechenden Disk-Fach eingelegten Disk (DISC1 – DISC5).
    - Leuchtet auf, wenn eine Disk eingelegt ist.
- Erlischt, wenn das Gerät erkennt, dass keine Disk im Disk-Fach eingelegt ist.
- 13 DVD AUDIO-Anzeige
- Leuchtet auf, wenn die DVD-Audio erkannt wird.
- 14 SURROUND-Anzeige
- Leuchtet auf, wenn der Surround-Modus aktiviert ist.
- 15 Quellsignal-Anzeigen
- LPCM: leuchtet auf, wenn das Quellsignal lineare PCM ist.
  -  D: leuchtet auf, wenn das Quellsignal Dolby Digital ist.
  - DTS: leuchtet auf, wenn das Quellsignal DTS Surround ist.
  - MPEG: leuchtet auf, wenn das Quellsignal MPEG-Mehrkanal ist.
- 16 Audio-Pegelanzeige
- 17 PRGR.-Anzeige
- Leuchtet auf, wenn Progressiv-Abtastmodus gewählt ist.
- 18 DVD LEVEL 123-Anzeigen
- Leuchtet, wenn die DVD-Video erkannt wird.
- 19 B.S.P.-Anzeige
- Leuchtet auf, wenn durchsuchbare Standbilder auf DVD-Audio verfügbar sind (siehe Seite 26).
- 20 BONUS-Anzeige
- Leuchtet, wenn eine DVD-Audio mit Bonusgruppe erkannt wird (siehe Seite 27).
- 21 Bandbetriebsanzeigen
-  (Bandlaufrichtung):
    - Leuchtet, um die aktuelle Bandlaufrichtung anzuzeigen.
    - Blinkt langsam bei Wiedergabe und Aufnahme.
    - Blinkt schnell beim Rückspulen eines Bandes.
    - Blinkt in Abständen während der Suche nach dem Anfang einer Aufnahme.
  -  (Reverse-Modus):
    - : Bandlauf wird endlos fortgesetzt.
    - : Bandlauf stoppt am Ende einer Seite.
- 22 RESUME-Anzeige
- Leuchtet auf, wenn die Lesezeichen-Funktion aktiviert ist (siehe Seite 14).
- 23 3D PHONIC-Anzeige
- Leuchtet auf, wenn 3D PHONIC aktiviert ist (siehe Seite 19).
- 24 Timer-Anzeigen
- : leuchtet auf, wenn der Schlaf-Timer arbeitet oder Täglich-Timer oder Aufnahme-Timer auf Standby oder in Betrieb ist oder eingestellt wird.
  - SLEEP: blinkt, wenn der Einschlaf-Timer aktiviert ist.
  - DAILY: leuchtet auf, wenn der Täglich-Timer im Standby-Betrieb ist; blinkt während er aktiv ist oder während der Einstellung.
  - REC: leuchtet auf, wenn der Aufnahme-Timer im Standby-Betrieb ist; blinkt während er aktiv ist oder während der Einstellung.

# Tägliche Bedienung — Wiedergabe

In dieser Anleitung wird in erster Linie die Bedienung mit der Fernbedienung erklärt; Sie können jeweils die Tasten und Regler am Hauptgerät verwenden, sofern diese die gleichen (oder ähnliche) Bezeichnungen und Kennzeichnungen tragen.

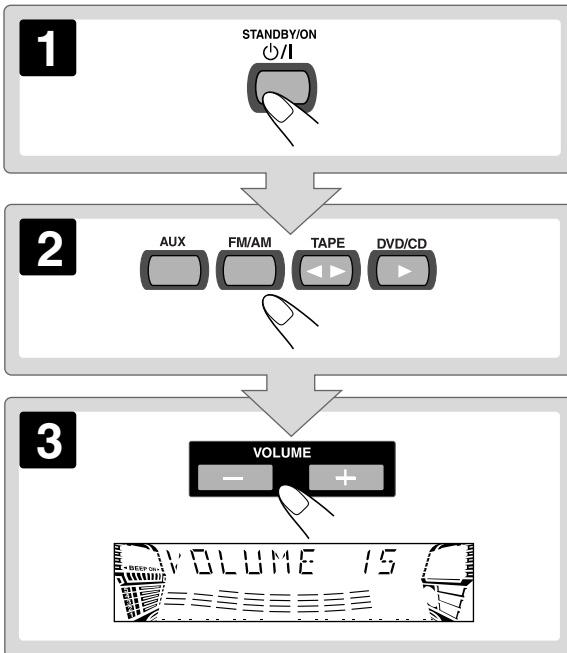
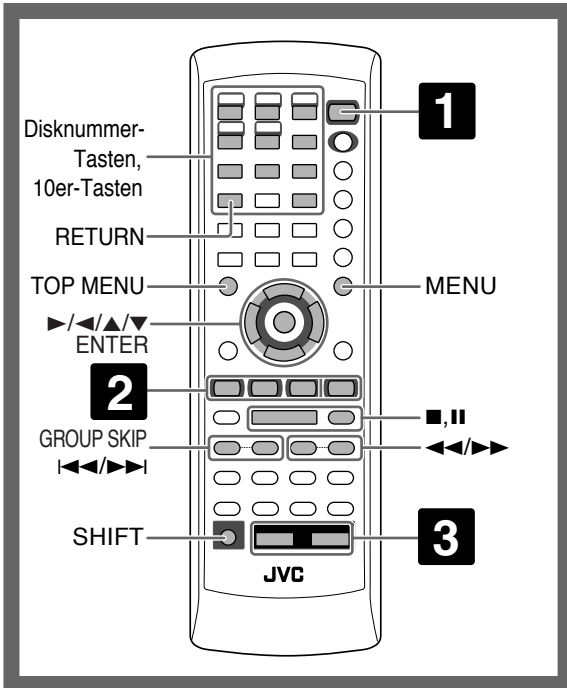

## 1 Schalten Sie das Gerät ein.

Das Lämpchen STANDBY am Hauptgerät erlischt.

- Ohne Drücken von  $\text{O/I}$  (STANDBY/ON) schaltet die Anlage durch Drücken einer der Quellenwahltasten im nächsten Schritt ein.

## 2 Wählen Sie die Quelle.

Die Wiedergabe startet automatisch, wenn die gewählte Quelle wiedergabebereit ist.

- Wenn Sie AUX drücken, startet die Wiedergabequelle am externen Gerät.

## 3 Stellen Sie die Lautstärke ein.

## 4 Regeln Sie die Ziellautstärke wie später erklärt.

### Zum Ausschalten der Anlage (auf Standby)

STANDBY/ON Das Lämpchen STANDBY am Hauptgerät leuchtet rot auf.

- Eine geringe Menge Strom wird immer verbraucht, auch im Standby-Betrieb.

### Für ungestörtes Hören

Schließen Sie ein Paar Kopfhörer an die Buchse PHONES am Hauptgerät an. Jetzt kommt kein Ton mehr von den Lautsprechern. Stellen Sie die Lautstärke immer niedrig, bevor Sie Kopfhörer anschließen oder aufsetzen.

- Durch Abtrennen der Kopfhörer werden die Kopfhörer erneut aktiviert.

Schalten Sie die Anlage NICHT bei sehr hoch eingestellter Lautstärke aus (auf Standby); andernfalls kann der plötzlich einsetzende laute Ton Ihr Gehör, die Lautsprecher und/oder die Kopfhörer beschädigen, wenn die Anlage ein- oder auf Wiedergabe geschaltet wird.

### Aufheben der Demonstration

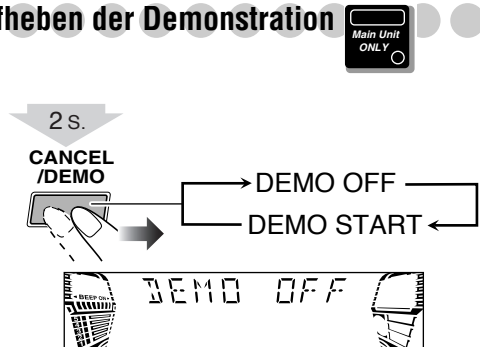



## Rundfunkempfang INFO

### Zum Wählen des Wellenbereichs (UKW(FM)/AM)

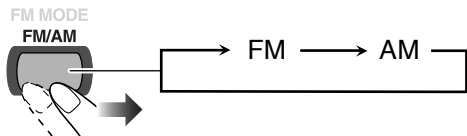

### So stellen Sie Sender ein

Während UKW (FM) oder AM gewählt ist...

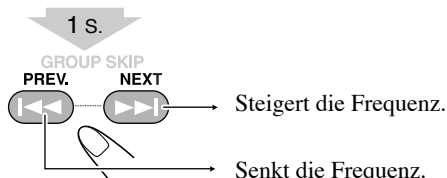

Wenn ein Sender (eine Frequenz) mit ausreichender Signalstärke abgestimmt ist, bleibt der Frequenzlauf stehen.

- Wenn Sie die Taste wiederholt drücken, schaltet die Frequenz in Einzelschritten um.
- Sie können auch ◀▶ am Hauptgerät verwenden.

Zum Stoppen des manuellen Suchlaufs drücken Sie eine der Tasten.

### Wenn der empfangene UKW-Sender schwer zu hören ist

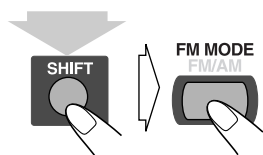

(halten dann...)

Dann leuchtet die Anzeige MONO im Display auf. Der Empfang wird verbessert, obwohl der Stereoeffekt verloren geht – Mono-Empfangsmodus.

**Zum Zurückschalten auf Stereo-Effekt** drücken Sie die Taste erneut (die MONO-Anzeige erlischt).



### Zum Vorwählen von Sendern

Sie können die 30 UKW- und 15 AM-Festsender eingeben.

- 1 Stellen Sie einen als Festsender zu speichern gewünschten Sender ein und schalten Sie auf Vorwahlmodus.

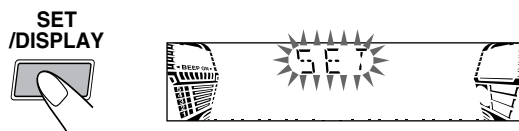

- 2 Wählen Sie eine Festsendernummer für den gespeicherten Sender.

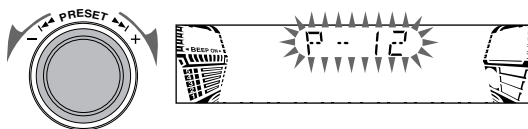

- 3 Speichern Sie den Sender.

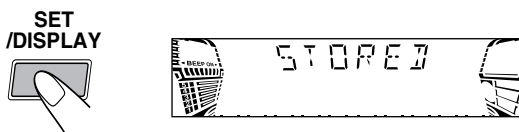

### So stellen Sie einen Festsender ein

- 1 Wählen Sie das gewünschte Frequenzband (UKW(FM) oder AM).

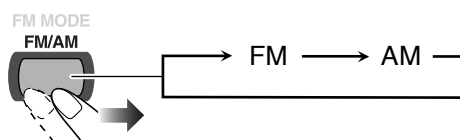

- 2 Wählen Sie eine Festsendernummer für den gespeicherten Sender.

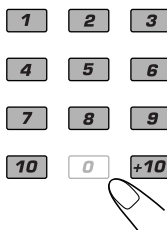

#### Beispiele:

Zur Wahl der Festsendernummer 5 drücken Sie 5.

Zur Wahl der Festsendernummer 15 drücken Sie +10 und anschließend 5.

Zur Wahl der Festsendernummer 30 drücken Sie +10, +10 und anschließend 10.

- Sie können auch der Regler PRESET +/- am Hauptgerät verwenden.

## Wiedergabe einer Disk INFO

Vor der Bedienung einer Disk machen Sie sich mit dem Beispielvorgang einer Disk vertraut.

- DVD-Video besteht aus "Titeln", die in "Kapitel" unterteilt sind, DVD-Audio/MP3/WMA besteht aus "Gruppen", die "Stücke" (auch Titel genannt) enthalten, und CD/SVCD/VCD besteht nur aus "Stücken" (auch Titel genannt).

Zur JPEG-Wiedergabe siehe "Bedienungsvorgänge im CONTROL-Bildschirm" auf Seite 34.

### Zum Einsetzen von Disks

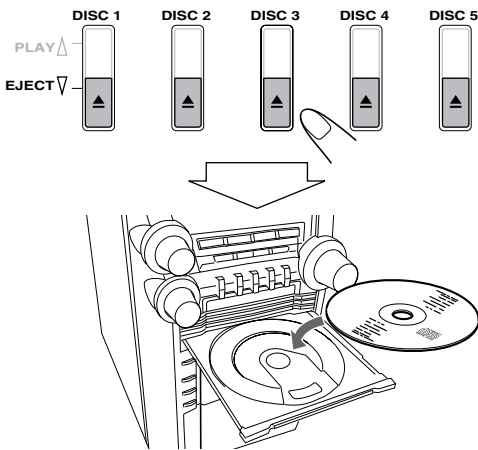

- Bei Verwendung einer Single-Disk setzen Sie diese in den inneren Kreis des Disk-Fachs.

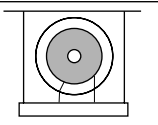

**Zum Schließen des Disk-Fachs** drücken Sie die gleiche **▲** erneut.

- Wenn Sie DVD/CD **▶** drücken, schließt das Disk-Fach automatisch, und die Wiedergabe startet.
- Wenn Sie **▲** für das nächste Fach zum Einlegen einer Disk drücken, wird das erste Fach automatisch geschlossen, und das nächste Fach fährt aus.

Zum Start:	Zum Pausieren:	Zum Stoppen:
	Zum Freigeben drücken Sie DVD/CD <b>▶</b> .	

**Während der Wiedergabe von DVD/SVCD/VCD:** Die Anlage kann den Stoppunkt speichern, und wenn Sie die Wiedergabe neu durch Drücken von DVD/CD **▶** starten,

beginnt die Wiedergabe von der Stelle wo sie gestoppt wurde — Fortsetzungswiedergabe. (Die RESUME-Anzeige leuchtet auf, wenn Sie die Wiedergabe stoppen.)

**Um vollständig zu stoppen, während die Fortsetzen-Funktion aktiviert ist,** drücken Sie **■** zweimal. (Zum Aufheben der Fortsetzen-Funktion siehe "LESEZEICHEN-FUNKTION" auf Seite 43.)

### On-Screen-Leitsymbole

- Während der Disk-Wiedergabe können die folgenden Symbole eine Zeit lang im Fernsehbildschirm erscheinen.

Erscheint am Anfang einer Szene mit mehreren Sichtwinkeln.

Erscheint am Anfang einer Szene mit mehreren Tonspuren.

Erscheint am Anfang einer Szene mit mehreren Untertiteln.

- Die folgenden Symbole erscheinen ebenfalls im Fernsehbildschirm, um den aktuellen Betriebszustand anzuzeigen.



- Zum Deaktivieren der On-Screen-Leitsymbole siehe "BILDSCHIRM-ANLEITUNG" auf Seite 43.

### Zum Wählen einer Disk zur Wiedergabe

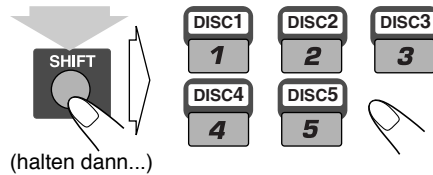

(halten dann...)

- Sie können auch die Disknummer-Wiedergabetasten am Gerät verwenden.

### Zum Wählen von Titel/Gruppe Remote ONLY >>>

Während der Wiedergabe einer Disk...

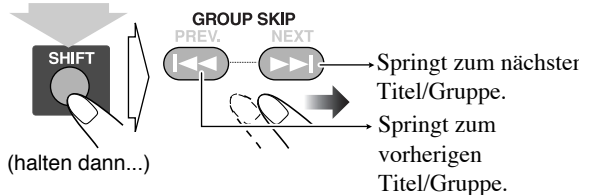

(halten dann...)

- Springt zum nächsten Titel/Gruppe.
- Springt zum vorherigen Titel/Gruppe.

### Zum Wählen eines Kapitels/Stücks

Während der Wiedergabe...

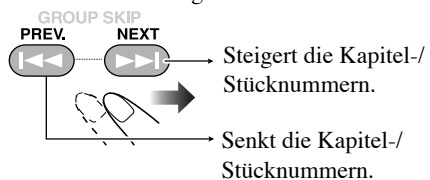

- Steigert die Kapitel-/Stücknummern.
- Senkt die Kapitel-/Stücknummern.

## Zum Aufsuchen eines bestimmten Abschnitts

Während der Wiedergabe einer Disk mit Ausnahme von WMA/MP3...



- Es kommt kein Ton während des Suchlaufs auf DVD/SVCD/VCD.

Zum Zurückschalten auf normale Wiedergabe drücken Sie DVD/CD ►.

## Zum direkten Wählen eines Gegenstands



Sie können einen Titel/Kapitel/Stück direkt wählen und die Wiedergabe starten.

Für DVD-Video können Sie **einen Titel vor dem Starten der Wiedergabe wählen**, während Sie **ein Kapitel nach dem Starten der Wiedergabe wählen** können.

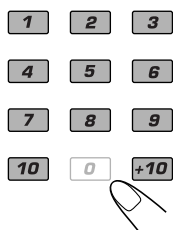

### Beispiele:

- Zum Wählen von Nummer 5 drücken Sie 5.
- Zum Wählen von Nummer 15 drücken Sie +10 und anschließend 5.
- Zur Wählen von Nummer 30 drücken Sie +10, +10 und anschließend 10.

## Zur Wiedergabe mit dem Disk-Menü



Sie können die Diskwiedergabe — DVD und SVCD/VCD mit Wiedergabesteuerung (PBC) — mit dem Disk-Menü im Fernbedienungsbildschirm bedienen.

- Wenn eine SVCD oder VCD mit PBC erkannt wird, erscheint "PBC" an Stelle der Spielzeit im Display.

### ■ Für DVD-Video/DVD-Audio:

#### 1 Rufen Sie das Disk-Menü ab.

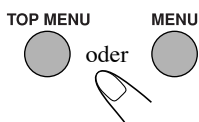

#### 2 Wählen Sie einen Punkt im Disk-Menü.

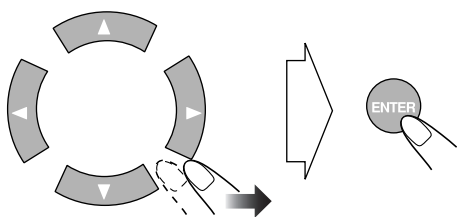

- Bei manchen Disks können Sie auch Gegenstände durch Eingabe der Nummer mit den 10er-Tasten wählen.

### ■ Für SVCD/VCD mit PBC:

Während der Wiedergabe einer Disk mit PBC erscheint "PBC" im Display.

Wenn das Disk-Menü im Fernbedienungsbildschirm erscheint, wählen Sie einen Gegenstand im Menü. Die Wiedergabe des gewählten Gegenstands beginnt.

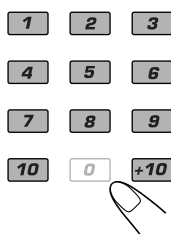

### Beispiele:

- Zum Wählen von Nummer 5 drücken Sie 5.
- Zum Wählen von Nummer 15 drücken Sie +10 und anschließend 5.
- Zur Wählen von Nummer 30 drücken Sie +10, +10 und anschließend 10.

### Zum Weiterschalten zur nächsten oder vorherigen Seite des aktuellen Menüs:

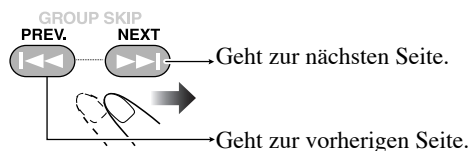

### Zum Zurückschalten zum vorherigen Menü:

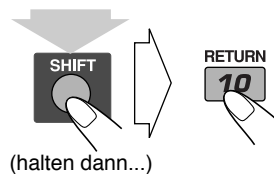

### Zum Aufheben von PBC

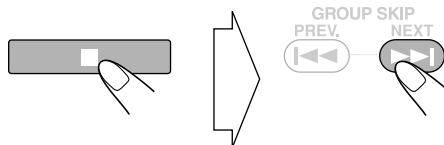

Sie können auch PBC aufheben, indem Sie die Zifferntaste zur Wahl eines Stücks drücken.

Zum Neuaktivieren von PBC drücken Sie ■ und anschließend ◀◀◀.

## Wiedergabe eines Bandes

### Zum Einsetzen eines Bandes

Sie können Bänder des Typs I abspielen.

- Von der Verwendung von Bändern des Typs C-120 oder noch längeren wird abgeraten.

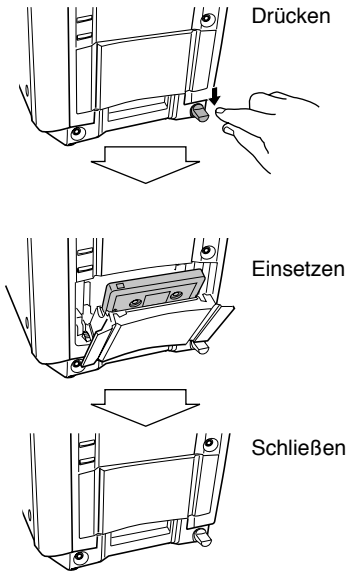

### Zum automatischen Umkehren der Bandlaufrichtung

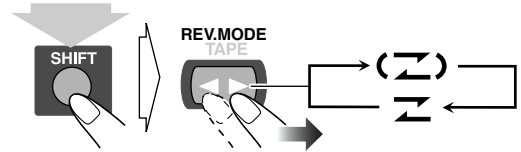

(halten dann...)

- Sie können auch die Taste REVERSE MODE am Gerät drücken.

(Z)	Der Bandlauf wird automatisch umgekehrt, und die Wiedergabe wird wiederholt, bis Sie sie stoppen.
Z	Der Bandlauf wird nicht umgekehrt. Wenn die aktuelle Seite des Bandes ihr Ende erreicht, stoppt die Wiedergabe.

### Zum Aufsuchen des Anfangs vorheriger oder späterer Aufnahmen — Music Scan

Während der Wiedergabe bestimmen Sie, wo die gewünschte Aufnahme liegt — legen Sie fest, wie viele Aufnahmen auf dem Band übersprungen werden müssen.

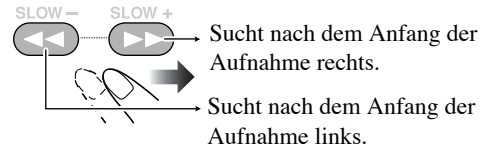

- Sie können auch die Tasten ◀◀/▶▶ an der Fernbedienung verwenden.

Zum Start:	Zum Stoppen:
Zum Rückspulen von Band:	
Vor oder nach der Wiedergabe...	
Spult das Band nach rechts.	
Spult das Band nach links.	
<ul style="list-style-type: none"> <li>• Sie können auch die Tasten ◀◀/▶▶ an der Fernbedienung verwenden.</li> </ul>	

### Zum Umschalten der Bandlaufrichtung

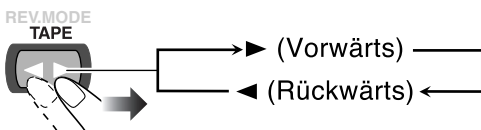

## Fernbedienung

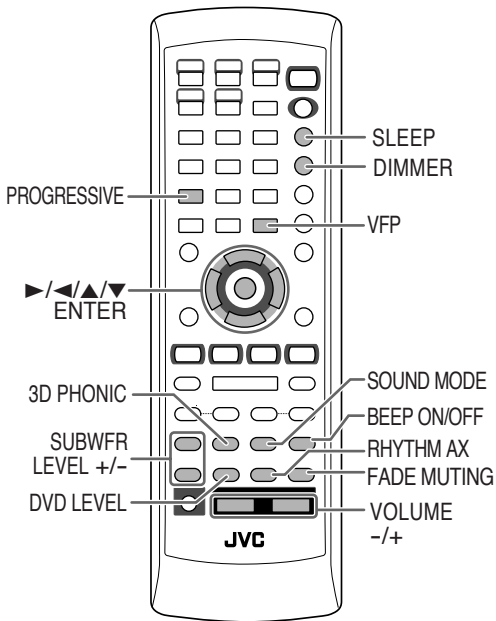

## Hauptgerät

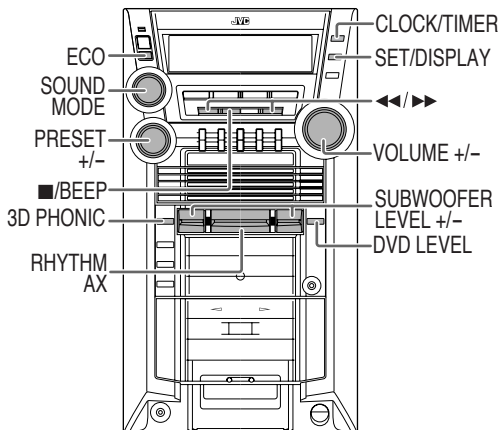

## Einstellen der Lautstärke INFO

Der Lautstärkepegel kann in 32 Schritten (VOLUME MIN, VOLUME 1 – VOLUME 30, VOLUME MAX) eingestellt werden.

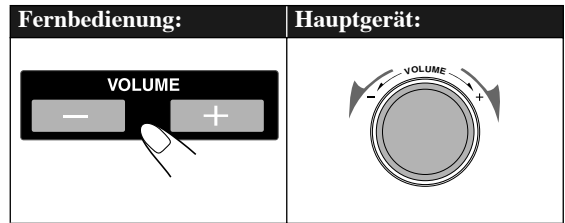

Zum kurzzeitigen Senken der Lautstärke



Zum Wiederherstellen der Lautstärke drücken Sie die Taste erneut, oder stellen den Lautstärkepegel ein.

## Verstärkung des Tiefenklangs INFO

### Graduelles Einstellen des Subwooferpegels

Sie können den Subwooferpegel zwischen Pegel 0 (Minimum) und Pegel 2 (Maximum) wählen.

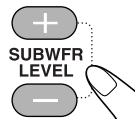

## Zum Betonen des Rhythmusgefühls — RHYTHM AX

Diese Funktion betont das Feeling der Bass-Attacke und stellt auch den Subwooferpegel um.

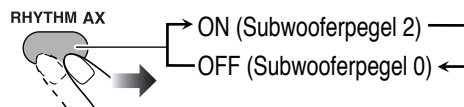

## Wählen der Klangmodi

INFO

Sie können einen der vorgegebenen Klangmodi wählen.

### Fernbedienung:

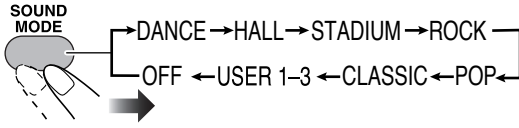

### Hauptgerät:

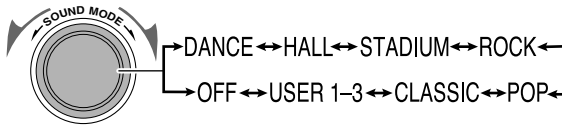

### Klangmodi\*

<b>DANCE</b>	Steigert Resonanz und Bass.
<b>HALL</b>	Fügt dem Klang Tiefe und Brillanz hinzu.
<b>STADIUM</b>	Fügt dem Klang Schärfe hinzu und breitet ihn aus, wie in einem Freiluftstadion.
<b>SEA (Sound Effect Amplifier)-Modi</b>	
<b>ROCK</b>	Verstärkt die niedrigen und hohen Frequenzen. Gut für akustische Musik.
<b>POP</b>	Gut für Vokalmusik.
<b>CLASSIC</b>	Gut für klassische Musik.
<b>Anwendermodi</b>	
<b>USER 1/2/3</b>	Ihr individueller gespeicherter Modus. Siehe nächste Spalte "Erzeugen Ihrer eigenen Klangmodi— Anwendermodus".
<b>OFF</b>	Kein Soundmoduseffekt (FLAT).

\* Surround-Elemente werden zu den SEA-Elementen hinzugefügt, um beim Hören das Gefühl zu erzeugen, im eigenen Raum beim Geschehen dabei zu sein.

## Erzeugen Ihrer eigenen Klangmodi — Anwendermodus



INFO

Sie können Ihre eigenen Klangmodi erzeugen, um den Klang ganz Ihrem Geschmack anzupassen. Die geänderten Einstellungen können als Modi USER 1, USER 2 und USER 3 gespeichert werden.

### 1 Wählen Sie einen der voreingeegebenen Klangmodi.

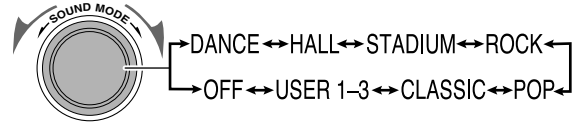

• Wenn Sie Surround-Elemente zu Ihrem Klangmodus hinzufügen wollen, wählen Sie einen der Surroundmodi.

### 2 Schalten Sie auf SEA-Steuermodus.

• Sie können den SEA-Steuermodus nur einschalten, während der Klangmodus im Display erscheint.

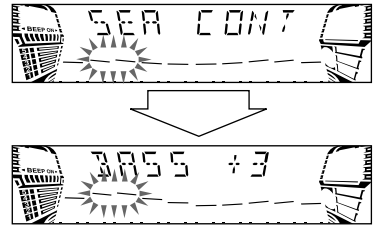
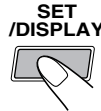

### 3 Stellen Sie das SEA-Muster ein.

① Wählen Sie eine der Toneinstellungen — BASS oder TRE.

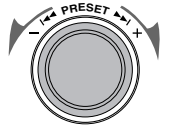

② Stellen Sie den Pegel des gewünschten Tons ein.  
• Sie können die Pegel der Tiefen und Höhen von -3 bis +3 einstellen.

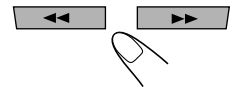

③ Wiederholen Sie Schritt ① und ② zum Einstellen des Pegels des anderen Tons.

④ Stellen Sie die SEA-Mustereinstellung fertig.



### 4 Wählen Sie einen der Anwendermodi, in denen Sie Ihre Einstellung speichern wollen.

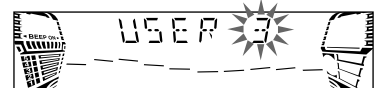
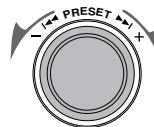

### 5 Stellen Sie die Einstellung fertig.

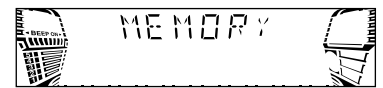
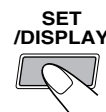

## Wählen von 3D PHONIC-Modus (INFO)

Während der Wiedergabe...

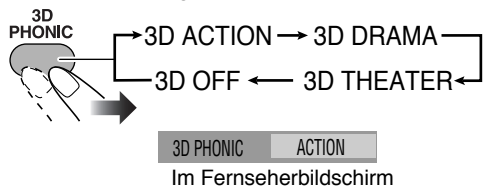

<b>3D ACTION</b>	Geeignet für Actionfilme und Sportprogramme.
<b>3D DRAMA</b>	Erzeugt natürlichen und warmen Klang. Genießen Sie Filme in entspannter Stimmung.
<b>3D THEATER</b>	Genießen Sie Klangeffekte wie in einem modernen Kino.

## Vorwahl des automatischen DVD-Video Klangsteigerungspegel (Remote ONLY) >>>

Der DVD-Video-Klang wird manchmal mit einem niedrigeren Pegel als der von anderen Disks und Tonquellen aufgezeichnet. Sie können den Steigerungsgrad für die aktuell eingelegte DVD-Video einstellen, damit Sie nicht die Lautstärke bei jedem Ändern der Tonquelle neu einstellen müssen.

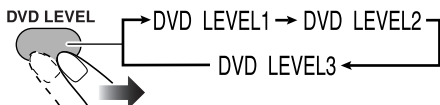

Mit zunehmender Zahl nimmt auch der Klangpegel zu.

## Ändern des Abtastmodus (Remote ONLY) >>> (INFO)

Diese Anlage unterstützt progressive Abtastung. Wenn Sie ein Progressivabtastung-Fernsehgerät über die COMPONENT-Buchsen anschließen, können Sie bei Wahl von "PROGRESSIV" vom eingebauten DVD-Player ein Bild mit sehr hoher Qualität genießen.

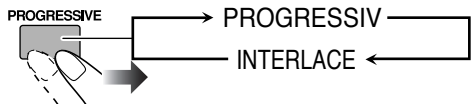

**PROGRESSIV** Progressive Abtastung. Für Progressivabtastung-Fernsehgerät.  
 • Dieser Modus ist nur wirksam, wenn "Y/C" als Videosignal gewählt ist (siehe Seite 7).

**INTERLACE** Zeilensprung-Abtastung. Für ein herkömmliches Fernsehgerät.

• Die PRGR.-Anzeige leuchtet auf, wenn Progressiv-Abtastmodus gewählt ist.

## Anpassen des Bildfarbtons (Remote ONLY) >>> (INFO)

Während ein Wiedergabebild im Fernseh Bildschirm gezeigt wird, können Sie den Vorwahl-Bildfarbton wählen oder einstellen und Ihr eigenes Bild speichern.

### Zum Wählen eines Vorwahl-Bildfarbtons

1 Aktivieren Sie VFP.

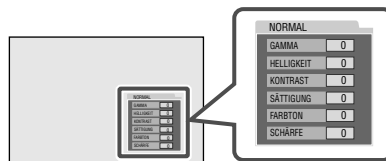

Im Fernseherbildschirm

2 Zum Wählen eines Vorwahl-Bildfarbtons.

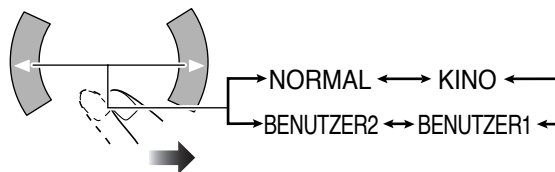

**NORMAL** Wählen Sie im Normalbetrieb diese Einstellung.

**KINO** Geeignet für Filmmaterial.

**BENUTZER1/ BENUTZER2** Sie können die Parameter einstellen und die Einstellungen speichern (siehe Seite 20).

## Zum Einstellen des Bildfarbtons

- Wählen Sie "BENUTZER1" oder "BENUTZER2".
  - Folgen Sie Schritt 1 und 2 wie auf Seite 19 erklärt.
- Wählen Sie den einzustellen gewünschten Parameter.

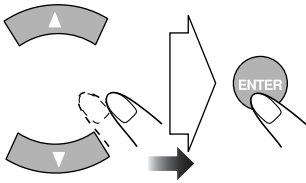

<b>GAMMA</b>	Einstellen, wenn die Neutralfarbe hell oder dunkel ist. Die Helligkeit der dunklen und hellen Stellen wird bewahrt (-3 bis +3).
<b>HELLIGKEIT</b>	Einstellen, wenn das Bild als ganzes hell oder dunkel ist (-8 bis +8).
<b>KONTRAST</b>	Einstellen, wenn die Fern- und Nahposition unnatürlich ist (-7 bis +7).
<b>SÄTTIGUNG</b>	Einstellen, wenn das weißlich oder schwärzlich ist (-7 bis +7).
<b>FARBTON</b>	Einstellen, wenn die menschliche Hautfarbe unnatürlich ist (-7 bis +7).
<b>SCHÄRFE</b>	Einstellen, wenn das Bild undeutlich ist (-8 bis +8).

- Stellen Sie den Parameter ein.

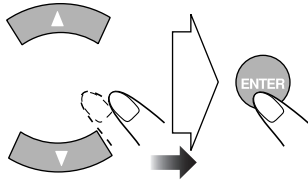

- Wiederholen Sie Schritt 2 und 3 zur Einstellung der anderen Parameter.
- Stellen Sie die Einstellung fertig.



## Ein- und Ausschalten des Tastenberührungstons

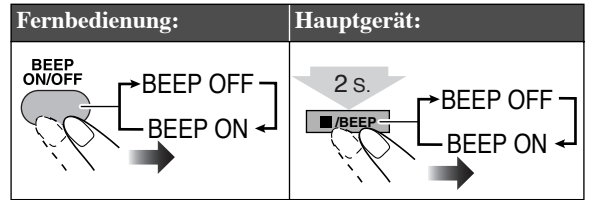

## Anpassen der Displayhelligkeit

Sie können das Displayfenster abdunkeln.

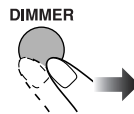

## Stromsparbetriebsim Standbybetrieb (Umweltschutzmodus)

Sie können die Leistungsaufnahme verringern, wenn das Gerät ausgeschaltet (auf Standby) ist.

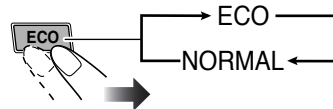

Wenn Sie die Anlage bei aktiviertem Umweltschutzmodus ausschalten, blinkt "ECO" einige Sekunden lang im Display, und die Uhrzeit wird nicht gezeigt, wenn die Anlage ausgeschaltet ist.



## Einstellung der Uhr



INFO

Ohne Einstellung der eingebauten Uhr können Sie nicht die Täglich/Aufnahme-Timer (siehe Seite 38) und den Einschlaf-Timer verwenden (siehe nächste Spalte).

- Zum Verlassen der Uhreinstellung drücken Sie CLOCK/TIMER nach Bedarf.
- Zum Zurückschalten zum vorherigen Schritt drücken Sie CANCEL/DEMO.

### 1 Aktiviert den Uhreinstellung-Modus.

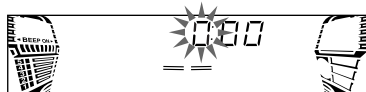

- Wenn Sie die Uhr bereits vorher eingestellt haben, drücken Sie die Taste wiederholt, bis der Uhreinstellungsmodus gewählt ist.

### 2 Stellen Sie die Uhrzeit ein.

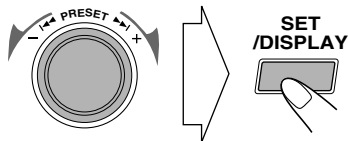

### 3 Stellen Sie die Minute ein.

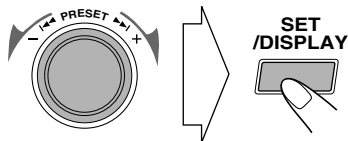

Jetzt beginnt die eingebaute Uhr zu arbeiten.

### Zum Prüfen der aktuellen Zeitanzeige bei der Wiedergabe

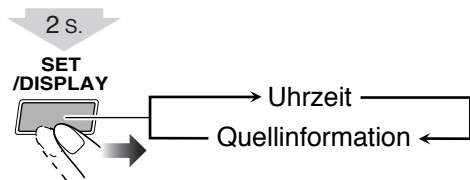

## Ausschalten Automatisch



INFO

Mit dem Einschlaf-Timer können Sie mit Musik einschlafen.

- Sie können den Einschlaf-Timer nur bei eingeschalteter Anlage einstellen.

### 1 Geben Sie die Zeit ein (in Minuten).

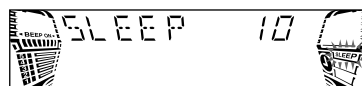
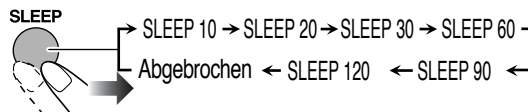

### 2 Warten Sie, bis die eingestellte Zeit abgelaufen ist.

### Zum Prüfen der Zeit bis zum Ausschalten



- Wenn Sie die Taste wiederholt drücken, können Sie die Ausschaltzeit ändern.

# Erweiterte Radiofunktionen

## Fernbedienung

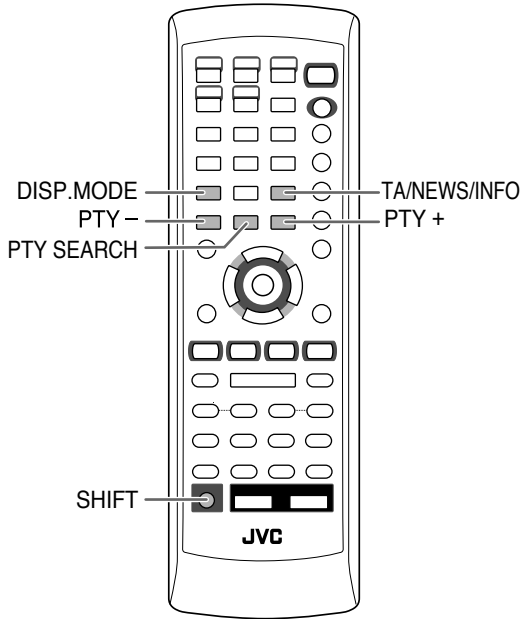

## Zur Anzeige der RDS-Information

Während des Empfangs eines UKW-Senders...

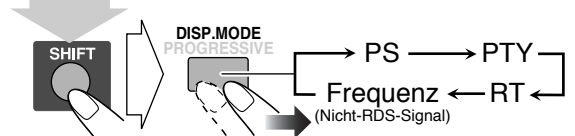

(halten dann...)

<b>PS</b>	Sendername erscheint. "NO PS" erscheint, wenn kein Signal gesendet wird.
<b>PTY</b>	Der Sendeprogrammtyp wird angezeigt. "NO PTY" erscheint, wenn kein Signal gesendet wird.
<b>RT</b>	Vom Sender ausgestrahlte Textmeldungen werden angezeigt. "NO RT" erscheint, wenn kein Signal gesendet wird.

## Suchen eines Programms mit PTY-Codes

Sie können ein bestimmtes Programm unter den Festsenderkanälen (siehe Seite 13) durch Angabe der PTY-Codes aufsuchen.

### Zum Suchen eines Programms mit PTY-Codes

#### 1 Während des Empfangs eines UKW-Senders...

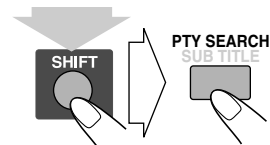

(halten dann...)

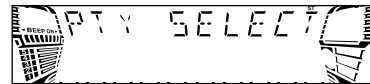

#### 2 Wählen Sie einen PTY-Code.

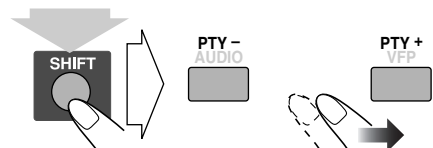

(halten dann...)

- Einzelheiten über jeden PTY-Code, siehe Seite 24.

## Empfang von UKW-Sendern mit RDS

Das Radio Data System (RDS) erlaubt es UKW-Sendern, ein zusätzliches Signal zusammen mit dem normalen Sendesignal auszustrahlen.

- Wenn ein UKW-Sender mit RDS-Dienst abgestimmt ist, leuchtet die RDS-Anzeige im Display auf.

Die Anlage kann die folgenden Typen von RDS-Signalen erkennen.

<b>PS (Sendername)</b>	Zeigt bekannte Sendernamen an.
<b>PTY (Programmtyp)</b>	Zeigt die Art der ausgestrahlten Programms an.
<b>RT (Radiotext)</b>	Zeigt vom Sender ausgestrahlte Textmeldungen.
<b>Enhanced Other Networks</b>	Bietet Information über die Typen von Programmen, die von RDS-Sendern auf verschiedenen Netzwerken ausgestrahlt werden.

### 3 Starten Sie den Suchlauf.

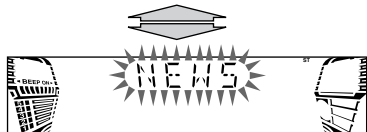
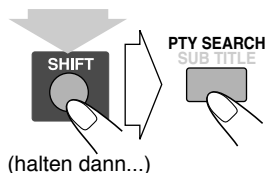

Beisp.: Wenn "NEWS" gewählt ist

Der Receiver sucht 30 UKW-Festsender ab, stoppt wenn der gewünschte Sender gefunden ist, und stimmt diesen Sender ab.

- Wenn kein Programm gefunden wird, erscheint "NOT FOUND" im Display.
- Der Suchlauf kann jederzeit durch Drücken von PTY SEARCH (während SHIFT gedrückt gehalten wird) abgebrochen werden.

#### Zum Fortsetzen des Suchlaufs, wenn bei einem ungewünschten Sender angehalten wurde

Während die Anzeigen im Display blinken, drücken Sie PTY SEARCH erneut (während SHIFT gedrückt gehalten wird).

### Kurzfristig automatisch zu einem Programmtyp Ihrer Wahl umschalten



Die Enhanced Other Networks-Funktion erlaubt es der Anlage, kurzfristig zu einem anderen UKW-Sender umzuschalten, der ein Programm Ihrer Wahl ausstrahlt (TA, NEWS oder INFO).

- Diese Funktion arbeitet beim Hören eines UKW-Senders, der die gewünschten Signale ausstrahlt.

#### Beim Hören eines UKW-Senders wählen Sie den Programmtyp.

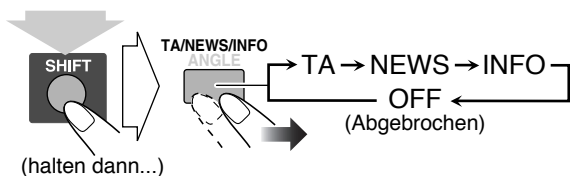

<b>TA</b>	Verkehrsansagen in Ihrem Gebiet
<b>NEWS</b>	Nachrichten
<b>INFO</b>	Programm, das Ratschläge jeder Art vermittelt
<b>OFF</b>	Die Funktion aufgehoben. Die PTY-Code-(TA/NEWS/INFO) erlischt.

#### Wie die Enhanced Other Networks-Funktion praktisch arbeitet:

##### FALL 1

#### Wenn ein Sender nicht das Programm Ihrer Wahl ausstrahlt

Die Anlage bleibt weiterhin auf den aktuellen Sender abgestimmt.



Wenn ein Sender das Programm Ihrer Wahl ausstrahlt, schaltet die Anlage automatisch auf diesen Sender um. Die PTY-Code-Anzeige beginnt zu blinken.



Wenn das Programm beendet ist, schaltet die Anlage auf der vorher abgestimmten Sender zurück, aber die Funktion bleibt weiter aktiv (die Anzeige hört zu blinken auf und leuchtet ständig).

##### FALL 2

#### Wenn ein Sender das Programm Ihrer Wahl ausstrahlt

Die Anlage schaltet automatisch auf den betreffenden Sender um. Die PTY-Code-Anzeige beginnt zu blinken.



Wenn das Programm beendet ist, schaltet die Anlage auf der vorher abgestimmten Sender zurück, aber die Funktion bleibt weiter aktiv (die Anzeige hört zu blinken auf und leuchtet ständig).

##### FALL 3

#### Wenn der aktuell abgestimmte Sender das Programm Ihrer Wahl ausstrahlt

Die PTY-Code-Anzeige beginnt zu blinken.



Wenn das Programm beendet ist, hört die Anzeige zu blinken auf (die Funktion bleibt aktiv).

## Beschreibung der PTY-Codes

<b>NEWS</b>	Nachrichten.
<b>AFFAIRS</b>	Themenbezogenes Programm, das weitere Informationen zu aktuellen Nachrichten bietet — einschließlich Diskussionen und Analyse.
<b>INFO</b>	Programme, die Ratschläge jeder Art vermitteln.
<b>SPORT</b>	Programme, die sich mit allen Aspekten von Sport befassen.
<b>EDUCATE</b>	Bildungsprogramme.
<b>DRAMA</b>	Alle Arten von Hörspielen und Serien.
<b>CULTURE</b>	Programme mit allen Aspekten nationaler oder regionaler Kultur, einschließlich Sprache, Theater usw.
<b>SCIENCE</b>	Programme über Wissenschaft und Technologie.
<b>VARIED</b>	Verwendet für Programme mit hauptsächlich sprachlichem Inhalt, wie Quiz-Sendungen, Podiumsgespräche oder Interviews.
<b>POP M</b>	Kommerzielle Musik mit populärer Beliebtheit.
<b>ROCK M</b>	Rockmusik.
<b>EASY M</b>	Aktuelle Unterhaltungsmusik, die als "leichte Unterhaltung" angesehen wird.
<b>LIGHT M</b>	Instrumentalmusik und Vokal- oder Chorstücke.
<b>CLASSICS</b>	Aufführungen großer Orchesterarbeiten, Symphonien, Kammermusik, usw.
<b>OTHER M</b>	Musik, die in keine der obigen Kategorien passt.
<b>WEATHER</b>	Wetterberichte und -vorhersagen.
<b>FINANCE</b>	Berichte aus dem Handel, über Aktien usw.
<b>CHILDREN</b>	Programme, die sich an ein junges Publikum wenden.

<b>SOCIAL</b>	Programme über Soziologie, Geschichte, Geografie, Psychologie und Gesellschaft.
<b>RELIGION</b>	Religionsprogramme.
<b>PHONE IN</b>	Sendungen, an denen Hörer über das Telefon teilnehmen können.
<b>TRAVEL</b>	Reiseinformation.
<b>LEISURE</b>	Programme über Freizeitaktivitäten.
<b>JAZZ</b>	Jazz-Musik.
<b>COUNTRY</b>	Songs, die aus dem Süden der USA stammen oder diese musikalische Tradition fortsetzen.
<b>NATION M</b>	Aktuelle populäre Musik aus einer bestimmten Region oder einem bestimmten Land.
<b>OLDIES</b>	Musik aus dem sogenannten "goldenen Alter" der populären Musik.
<b>FOLK M</b>	Musik, die ihre Wurzeln in der musikalischen Kultur einer bestimmten Nation hat.
<b>DOCUMENT</b>	Dokumentarische Sendungen im Reporter-Stil.
<b>TEST</b>	Sendungen zum Testen von Notfallsendungen oder -einrichtungen.
<b>ALARM</b>	Notfallansage.

Klassifikation der PTY-Codes für bestimmte UKW-Sender entsprechend der obigen Liste kann schwierig sein.

# Originale DVD/VCD-Vorgänge

## Fernbedienung

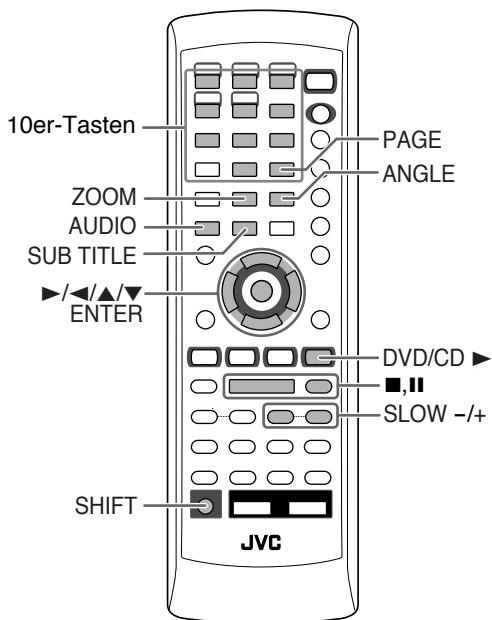

## Einstellung des Soundtracks

**Für DVD-Video:** Während der Wiedergabe eines Kapitels mit Audio-Sprachen können Sie die zu hören gewünschte Sprache wählen.

**Für DVD-Audio:** Während der Wiedergabe eines Stücks mit Audio-Kanälen können Sie den zu hören gewünschten Kanal wählen.

**Für SVCD/VCD:** Bei der Wiedergabe eines Stücks können Sie den abzuspielen gewünschten Audio-Kanal wählen.

- Sie können auch das Audio-Stück mit der On-Screen-Leiste wählen (siehe Seite 31).

### Während der Wiedergabe einer DVD-Video...



Beisp.:

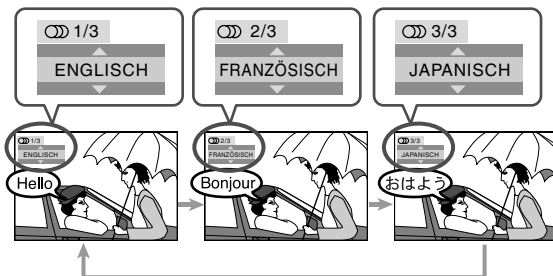

### Während der Wiedergabe einer SVCD oder VCD...

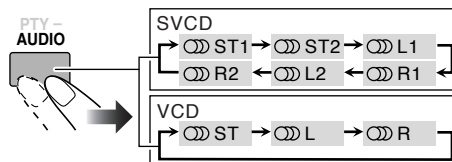

**ST1/ST2/ST** Zum Hören von normaler Stereowiedergabe (2 Kanäle).

**L1/L2/L** Zum Hören des linken Audiokanals.

**R1/R2/R** Zum Hören des rechten Audiokanals.

- SVCD kann 4 Audiokanäle haben. SVCD verwendet diese 4 Kanäle normalerweise zum Aufzeichnen von zwei 2-Kanal-Aufnahmen (ST1/ST2).

## Einstellung der Untertitelsprache Remote ONLY >>>

**Für DVD-Video:** Während der Wiedergabe eines Kapitels (einer DVD-Video) mit Untertiteln in verschiedenen Sprachen können Sie die auf dem Fernsehbildschirm angezeigte Untertitelsprache wählen.

**Für SVCD:** Während der Wiedergabe können Sie die Untertitel wählen, auch wenn keine Untertitel auf der Disk aufgezeichnet sind.

- Sie können auch die Untertitelsprache mit der On-Screen-Leiste wählen (siehe Seite 31).

Während der Wiedergabe einer DVD-Video...

### 1 Rufen Sie das Untertitel-Wahlfenster ab.

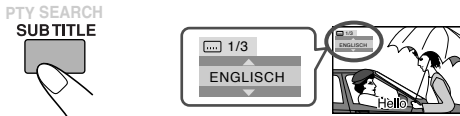

### 2 Wählen Sie die Untertitelsprache.

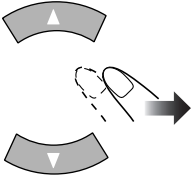

Beisp.:

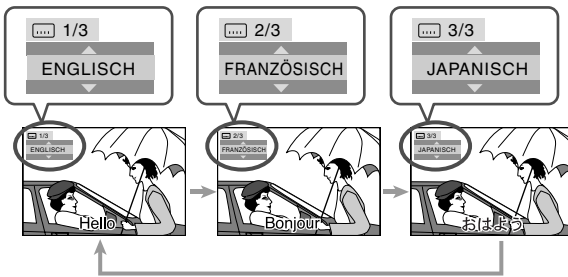

Während der Wiedergabe einer SVCD...

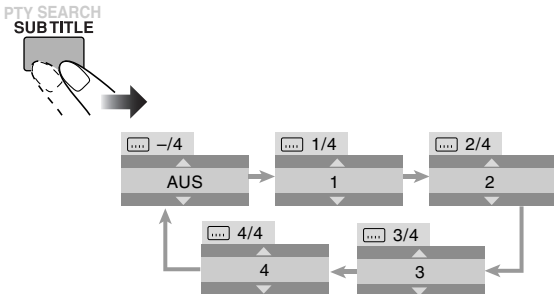

## Einstellung eines Sichtwinkels Remote ONLY >>>

Während der Wiedergabe eines Kapitels (einer DVD-Video) mit mehreren Sichtwinkeln können Sie die gleiche Szene aus verschiedenen Winkeln betrachten.

- Sie können auch den Betrachtungswinkel mit der On-Screen-Leiste (siehe Seite 31) wählen.

Während der Wiedergabe oder im Pausetrieb...



Beisp.:

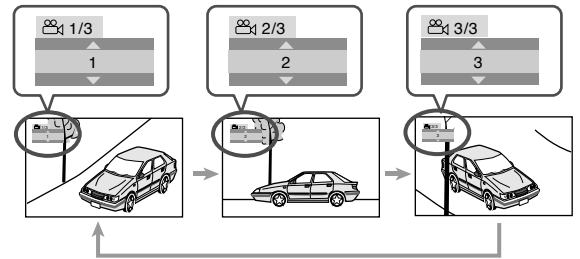

## Wählen eines Standbilds auf einer DVD-Audio Remote ONLY >>>

Während der Wiedergabe eines Stücks (von DVD-Audio) mit Verknüpfung zu durchsuchbaren Standbildern (B.S.P.) können Sie das Standbild wählen (die Seite umblättern), das im Fernsehbildschirm gezeigt wird.

- Wenn ein Stück mit durchsuchbaren Standbildern (B.S.P.) verknüpft ist, werden diese normalerweise der Reihe nach während der Wiedergabe gezeigt.
- Sie können auch die Seite mit der On-Screen-Leiste (siehe Seite 31) wählen.

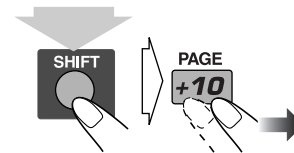

(halten dann...)

Bei jedem Drücken der Taste schaltet das Standbild einzeln weiter (wenn verfügbar).

## Wiedergabe einer Bonusgruppe auf einer DVD-Audio

Manche DVD-Audios enthalten eine spezielle Gruppe, "Bonus-Gruppe" genannt, deren Inhalte nicht öffentlich zugänglich sind.

- Zur Wiedergabe einer Bonus-Gruppe müssen Sie eine spezifische "Schlüsselnummer" (eine Art Passwort) für die Bonus-Gruppe eingeben. Die Art der Mitteilung der Schlüsselnummer ist je nach Disk unterschiedlich.

### 1 Wählen Sie die Bonusgruppe.

- Die Bonus-Gruppe ist normalerweise als letzte Gruppe einer Disk aufgenommen (wenn z.B. eine Disk 4 Gruppen plus eine Bonus-Gruppe enthält, ist "Gruppe 4" die Bonus-Gruppe).
- Zum Wählen der Gruppe siehe "Zum Wählen von Titel/Gruppe" auf Seite 14.

### 2 Geben Sie die Schlüsselnummer ein.

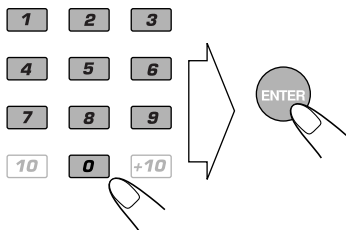

### 3 Folgen Sie den Dialoganweisungen im Fernsehbildschirm.

Zum Abbrechen der Schlüsselnummereingabe drücken Sie **■**, oder schalten Sie auf eine andere Quelle um.

## Spezialbild-Wiedergabe

### Standbildwiedergabe

Zum Starten der Standbildwiedergabe:	Zum Fortsetzen der Normalwiedergabe:
Während der Wiedergabe... 	

### Einzelbildwiedergabe

#### 1 Während der Wiedergabe...



Standbildwiedergabe beginnt.

#### 2 Schalten Sie um Einzelbilder weiter.



Zum Wiederaufnehmen der normalen Wiedergabe drücken Sie DVD/CD ►.

## Zeitlupenwiedergabe

### 1 Während der Wiedergabe...



Standbildwiedergabe beginnt.

### 2 Wählen Sie die Zeitlupengeschwindigkeit.

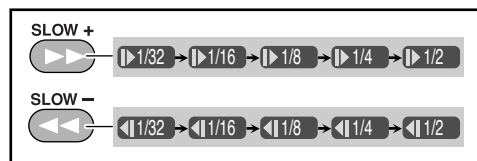
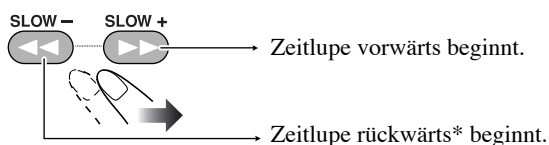

\*Nur für DVD-Video.

Zum Wiederaufnehmen der normalen Wiedergabe drücken Sie DVD/CD ►.

## Zoom

### 1 Während der Wiedergabe...

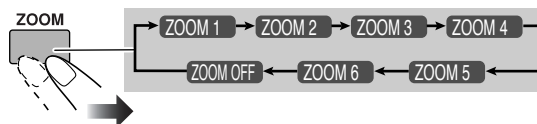

Mit zunehmender Zahl nimmt auch die Vergrößerung zu.

### 2 Bewegen Sie die eingezoomte Position.

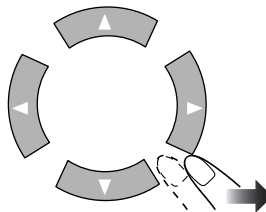

Zum Zurückschalten auf normale Wiedergabe drücken Sie ZOOM wiederholt, bis "ZOOM OFF" im Fernsehbildschirm erscheint.

# Erweiterte Disk-Funktionen

## Fernbedienung

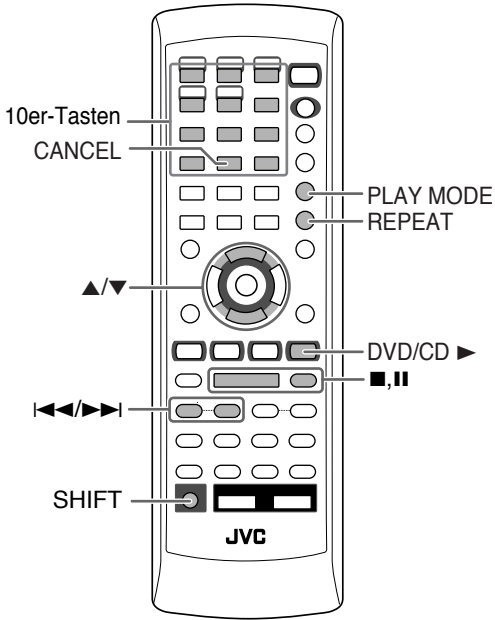

## Hauptgerät

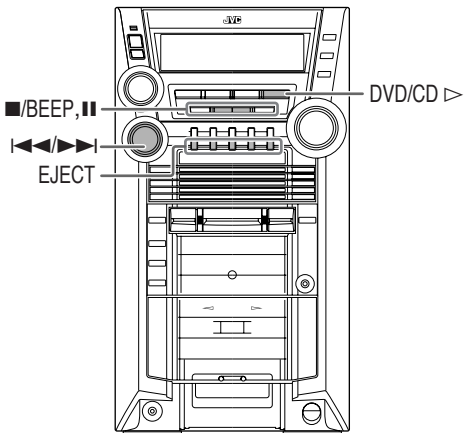

## Programmierung der Wiedergabereihenfolge

### — Programmwiedergabe

Sie können die Wiedergabereihenfolge der Titel (bis zu 99) vor dem Wiedergabebeginn bestimmen.

#### 1 Vor dem Wiedergabebeginn aktivieren Sie Programmwiedergabe.

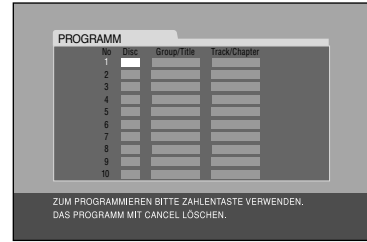
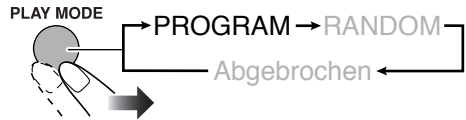

#### 2 Wählen Sie Kapitel oder Stücke für Programmwiedergabe.

##### • Für DVD/MP3/WMA:

- ① Wählen Sie eine Disknummer.
- ② Wählen Sie eine Titel- oder Gruppennummer.
- ③ Wählen Sie eine Kapitel- oder Stücknummer.

##### • Für SVCD/VCD/CD:

- ① Wählen Sie eine Disknummer.
- ② Wählen Sie eine Titelnnummer.

#### Zur Eingabe der Nummern:

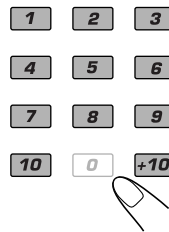

##### Beispiele:

Zur Eingabe der Nummer 5 drücken Sie 5.  
 Zur Eingabe der Nummer 15 drücken Sie +10 und anschließend 5.  
 Zur Eingabe der Nummer 30 drücken Sie +10, +10 und anschließend 10.

#### 3 Wiederholen Sie den obigen Schritt 2, bis Sie die gewünschte Programmierung ausgeführt haben.



#### 4 Starten Sie die Wiedergabe.



Die Wiedergabe beginnt in der programmierten Reihenfolge.

Zum Überspringen eines Titels:	Zum Pausieren:	Zum Stoppen:
	<p>Zum Freigeben drücken Sie DVD/CD ►.</p>	

#### Zum Prüfen der Programminhalte



Vor oder nach der Wiedergabe...

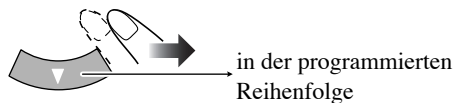
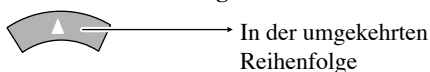

#### Zum Modifizieren des Programms



Vor oder nach der Wiedergabe...

Zum Löschen des letzten Schritts:	Zum Löschen des gesamten Programms:
<p>(halten dann...)</p>	<p>Sie können auch ■/BEEP am Gerät verwenden.</p>

#### Zum Hinzufügen von Schritten im Programm:

Wiederholen Sie Schritt 2 an Seite 28.

#### Zum Verlassen der Programmwiedergabe

Vor oder nach der Wiedergabe...

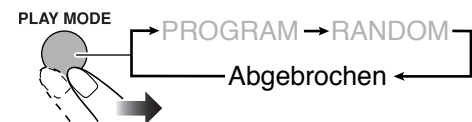

### Wiedergabe in zufälliger Reihenfolge

#### Zufallswiedergabe



Sie können die Inhalte aller Stücke in zufälliger Reihenfolge abspielen.

#### 1 Vor dem Wiedergabebeginn aktivieren Sie Zufallswiedergabe.

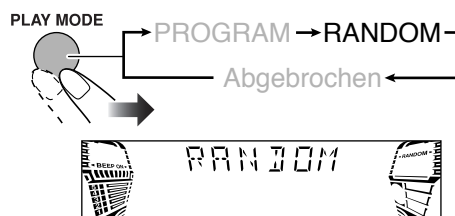

#### 2 Starten Sie die Wiedergabe.



Die Wiedergabe beginnt in zufälliger Reihenfolge. Die Zufallswiedergabe endet, wenn alle Kapitel/Stücke abgespielt sind.

Zum Überspringen:	Zum Pausieren:	Zum Stoppen:
<p>Zum Zurückgehen zum Anfang des laufenden Stücks drücken Sie ◀◀.</p>	<p>Zum Freigeben drücken Sie DVD/CD ►.</p>	

#### Zum Verlassen der Zufallswiedergabe

Vor oder nach der Wiedergabe...

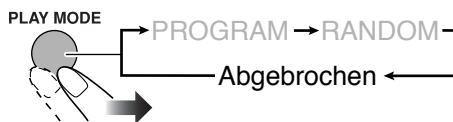

## Wiederholte Wiedergabe



- Sie können auch den Wiederholmodus mit der On-Screen-Leiste (siehe Seite 32) wählen.

## Wiederholungswiedergabe

Sie können die Wiedergabe wiederholen.

### • Für DVD-Video:

Während der Wiedergabe...

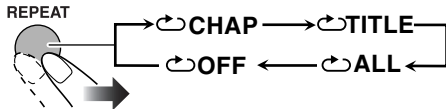

Vor dem Starten der Wiedergabe...

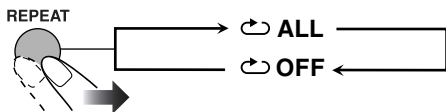

### • Für DVD-Audio:

Während der Wiedergabe oder vor der Wiedergabe...

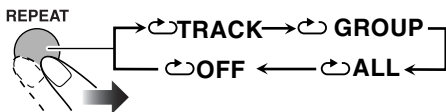

### • Für MP3/WMA:

Während der Wiedergabe oder vor der Wiedergabe...

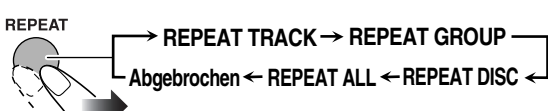

### • Für CD/SVCD/VCD:

Während der Wiedergabe (ohne PBC für SVCD/VCD) oder vor der Wiedergabe...

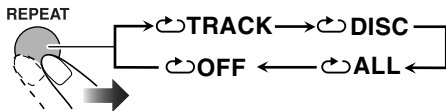

### • Für Programmwiedergabemodus:

Während der Wiedergabe oder vor der Wiedergabe...

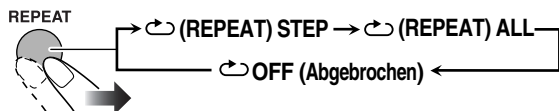

### • Für Zufallswiedergabemodus:

Während der Wiedergabe oder vor der Wiedergabe...

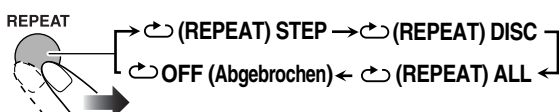

<b>CHAP</b>	Wiederholt das aktuelle Kapitel.
<b>TITLE</b>	Wiederholt den aktuellen Titel.
<b>ALL</b>	Wiederhole alle Disks oder alle programmierten Stücke.
<b>TRACK</b>	Wiederholt das aktuelle Stück.
<b>GROUP</b>	Wiederholt die aktuelle Gruppe.
<b>DISC</b>	Wiederholt die aktuelle Disk.
<b>STEP</b>	Wiederholt das aktuelle Stück.
<b>OFF</b>	Wählen, um den Wiederholbetrieb aufzuheben.

## Sperre der Disk-Ausgabe

### — Kindersicherung



Sie können die Disk-Fächer sperren, so dass die eingesetzte Disk nicht entnommen werden kann.

- Dieser Vorgang ist nur möglich, wenn die Signalquelle der Disk-Spieler ist.

### Bei geschlossenen Disk-Fächern...

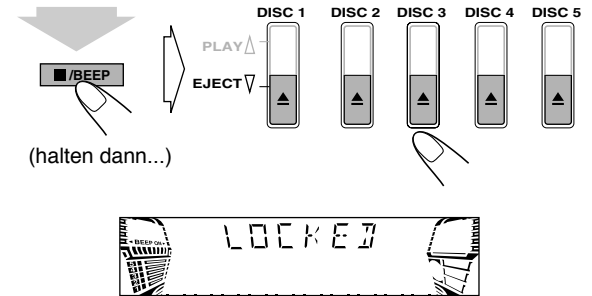

**Zum Aufheben der Sperre**, das gleiche Verfahren wiederholen.

“UNLOCKED” erscheint im Display.

# On-Screen Disk-Vorgänge

## Fernbedienung

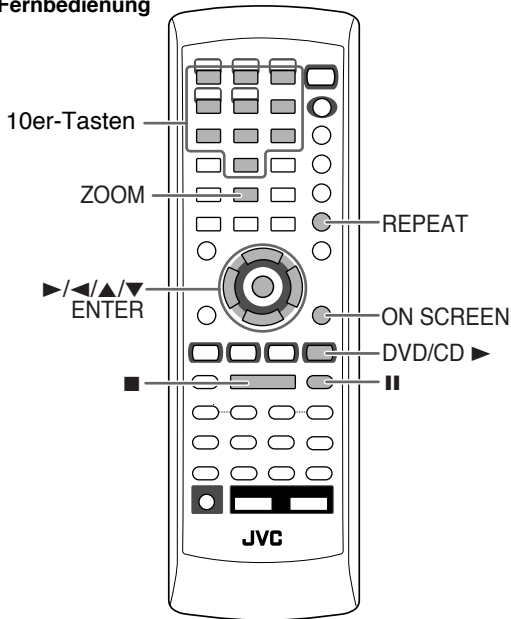

## On-Screen-Leisten DVD-Video

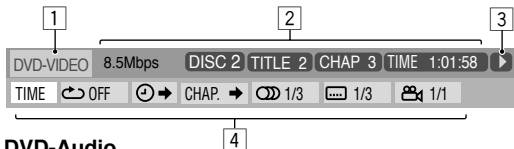

## DVD-Audio

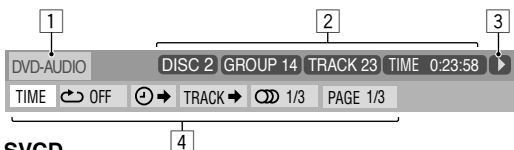

## SVCD



## VCD



## CD



## Über die On-Screen-Leiste

Sie können die Information auf Disk (ausgenommen für MP3/WMA/JPEG-Disks) prüfen und manche Funktionen über die On-Screen-Leiste verwenden.

### On-Screen-Leiste

Beisp.: Während der Wiedergabe einer DVD-Video

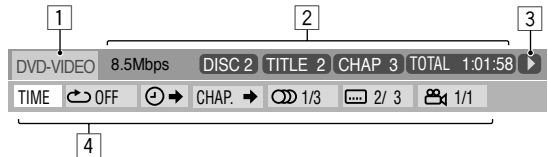

#### 1 Disk-Typ

#### 2 Wiedergabe-Information

Anzeige	Bedeutungen
Mbps	Aktuelle Übertragungsrate (Megabit pro Sekunde)
DISC 2	Aktuelle Disk
TITLE 2	Aktueller Titel
CHAP 3	Aktuelles Kapitel
GROUP 1	Aktuelle Gruppe
TRACK 14	Aktuelles Stück
TOTAL 1:25:58	Zeitanzeigen

#### 3 Wiedergabebedingungen

Anzeige	Bedeutungen
[Play]	Wiedergabe
[Fast Forward] / [Fast Reverse]	Vorwärts/Rückwärts-Suchlauf
[Play/Pause] / [Stop]	Vorwärts/Rückwärts-Zeitleupe
[Pause]	Pause
[Stop]	Stopp

#### 4 Betriebssymbole (im Pull-down-Menü)

Anzeige	Bedeutungen
TIME	Wählen, um die Zeitanzeige zu ändern (siehe auch Seite 32).
[Repeat]	Wählen, um die Wiedergabe zu wiederholen (siehe auch Seiten 30, 32 und 33).
[Time Search]	Zur Zeitsuche wählen (siehe auch Seite 33).
CHAP. →	Zur Kapitelsuche wählen (siehe auch Seite 34).
TRACK →	Zur Stücksuche wählen (siehe auch Seite 34).
[Audio]	Wählen, um die Audiosprache oder den Kanal zu ändern (siehe auch Seite 25).
[Subtitle]	Wählen, um die Untertitelsprache zu ändern (siehe auch Seite 26).
[Angle]	Wählen, um den Betrachtungswinkel zu ändern (siehe auch Seite 26).
PAGE 1/15	Wählen, um die Seite zu ändern (siehe auch Seite 26).

## Bedienvorgänge mit der On-Screen-Leiste

Die grundsätzliche Bedienung über die On-Screen-Leiste ist wie folgt:

Beisp.: Wählen eines Untertitels (Französisch) für DVD-Video

Während eine Disk als Quelle gewählt ist...

### 1 Rufen Sie die On-Screen-Leiste mit dem Pull-down-Menü ab.

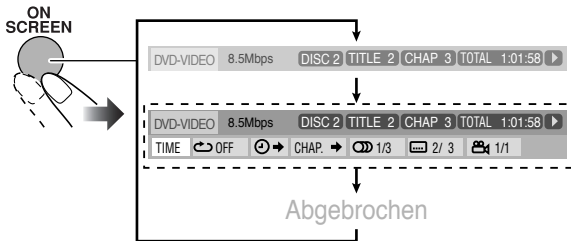

### 2 Wählen (markieren) Sie den einzustellen gewünschten Menügegenstand.

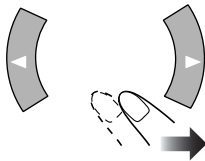

### 3 Rufen Sie das Pop-up-Fenster ab.



### 4 Wählen Sie die gewünschte Option im Pop-up-Fenster.

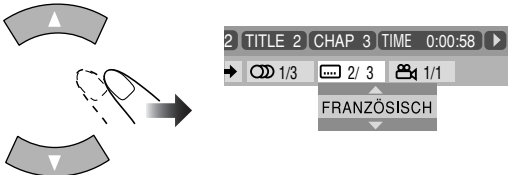

### 5 Stellen Sie die Einstellung fertig.



Das Pop-up-Fenster verschwindet.

## Zum Löschen der On-Screen-Leiste



## Ändern der Zeitinformation

Sie können die Zeit-Information in der On-Screen-Leiste und im Displayfenster am Hauptgerät ändern.

### 1 Rufen Sie die On-Screen-Leiste mit dem Pull-down-Menü ab.



### 2 Stellen Sie sicher, dass 'TIME' gewählt (markiert) ist.

### 3 Ändern Sie die Zeitanzeige.

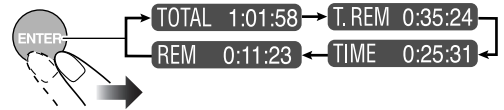

<b>TOTAL</b>	Vergangene Disk-Zeit.
<b>T. REM</b>	Restliche Spielzeit der Disk.
<b>TIME</b>	Verflossene Spielzeit im laufenden Kapitel/Stück.
<b>REM</b>	Restliche Spielzeit des laufenden Kapitels/Stücks.

## Zum Löschen der On-Screen-Leiste



## Wiederholungswiedergabe

• Siehe auch Seite 30.

### 1 Rufen Sie während der Wiedergabe einer Disk (ohne PBC für SVCD/VCD) die On-Screen-Leiste mit dem Pull-down-Menü ab.

### 2 Wählen Sie 'OFF'.

### 3 Rufen Sie das Pop-up-Fenster ab.



**4 Wählen Sie den gewünschten Wiederholungsmodus.**

<b>ALLE</b>	Wiederholt alle Disks.
<b>A-B</b>	Wiederholt eine gewünschte Passage (siehe Seite 33).
<b>TITEL</b>	Wiederholt den aktuellen Titel.
<b>GRUPPE</b>	Wiederholt die aktuelle Gruppe.
<b>DISK</b>	Wiederholt die Disk.
<b>KAPITEL</b>	Wiederholt das aktuelle Kapitel.
<b>TRACK*</b>	Wiederholt das aktuelle Stück.
<b>AUS</b>	Beendet die Wiederholfunktion.

- \* Während Programmwiedergabe oder Zufallswiedergabe erscheint "SCHRITT".
- Die Wiederholmodi hängen von der aktuellen Wiedergabedisk ab. Siehe Seite 30.

**5 Stellen Sie die Einstellung fertig.**



Das Pop-up-Fenster verschwindet.

**Zum Aufheben der Wiederholwiedergabe** wählen Sie "AUS" in Schritt 4.

**Zum Löschen der On-Screen-Leiste**

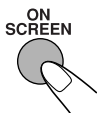

**A-B-Wiederholung**

- Rufen Sie während der Wiedergabe die On-Screen-Leiste mit dem Pull-down-Menü ab.**
- Wählen Sie [OFF].**
- Rufen Sie das Pop-up-Fenster ab.**



**4 Wählen Sie "A-B".**



**5 Wählen Sie den Startpunkt (A).**

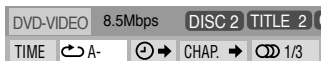

**6 Wählen Sie den Endpunkt (B).**



A-B-Wiederholung beginnt. Der gewählte Abschnitt wird wiederholt abgespielt. Bevor Sie ENTER drücken, können Sie den Endpunkt mit ►► suchen.

**Zeitsuche**

Sie können direkt zu einem bestimmten Punkt gehen, indem Sie die vergangene Zeit vom Anfang angeben.

**1 Rufen Sie während der Wiedergabe (ohne PBC für SVCD/VCD) die On-Screen-Leiste mit dem Pull-down-Menü ab.**

- Ausgenommen für DVD: Zeitsuche kann vor dem Starten der Wiedergabe verwendet werden.

**2 Wählen Sie [0].**

**3 Rufen Sie das Pop-up-Fenster ab.**



**4 Geben Sie die Zeit ein.**

Sie können die Zeit in Stunden/Minuten/Sekunden eingeben.

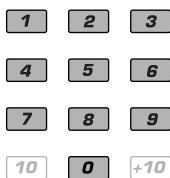

**Beispiele:**

Zum Bewegen eines Punkts von 1 (Stunde): 02 (Minuten): 00 (Sekunden) drücken Sie 1, 0, 2, 0 und dann 0.

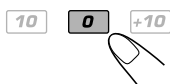

Zum Bewegen eines Punkts von 54 (Minuten): 00 (Sekunden) drücken Sie 0, 5, 4, 0 und dann 0.

- Es ist immer erforderlich, die Stundenstelle (auch bei "0" Stunden) einzugeben, aber es ist nicht nötig, Nullen am Ende (wie die letzten beiden Stellen in den Beispielen oben) einzugeben.
- **Zur Korrektur einer Fehleingabe** drücken Sie den Cursor ◀ zum Löschen der letzten Eingabe.

**5 Stellen Sie die Einstellung fertig.**



Die Anlage beginnt zur festgelegten Zeit zu spielen.

**Zum Löschen der On-Screen-Leiste**



## Kapitel/Stück-Suche

Sie können das Kapitel (DVD-Video) oder Stück (DVD-Audio) der gewünschten Nummer zur Wiedergabe wählen.

- 1 **Rufen Sie während der Wiedergabe die On-Screen-Leiste mit dem Pull-down-Menü ab.**
- 2 Wählen Sie **CHAP. →** oder **TRACK →** .
- 3 **Rufen Sie das Pop-up-Fenster ab.**

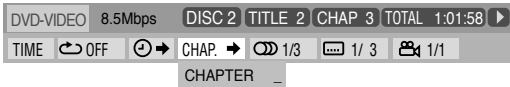

- 4 **Geben Sie die gewünschte Kapitel/Stück-Nummer ein.**

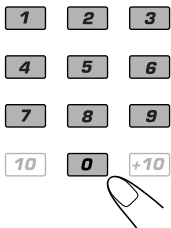

### Beispiele:

Um Kapitel/Stück 5 zu wählen, drücken Sie 5.

Um Kapitel/Stück 15 zu wählen, drücken Sie 1 und dann 5.

Um Kapitel/Stück 30 zu wählen, drücken Sie 3 und dann 0.

- **Zur Korrektur einer Fehleingabe** drücken Sie die 10er-Tasten, bis die gewünschte Nummer im Pop-up-Fenster erscheint.

- 5 **Stellen Sie die Einstellung fertig.**



Die Anlage beginnt mit der Wiedergabe des gesuchten Kapitels oder Stücks.

### Zum Löschen der On-Screen-Leiste

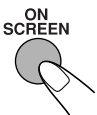

## Bedienungsvorgänge im CONTROL-Bildschirm



INFO

Der CONTROL-Bildschirm erscheint automatisch im Fernsehbildschirm, wenn Sie eine MP3-, WMA- oder JPEG-Disk einsetzen.

Sie können die gewünschten Stücke über den CONTROL-Bildschirm suchen und abspielen.

- Wenn beide Dateitypen (MP3/WMA-Dateien und JPEG-Dateien) auf Disk aufgezeichnet sind, können Sie wählen, welcher Dateityp abgespielt werden soll (siehe Seite 42).

**CONTROL-Bildschirm**  
Beisp.: Wenn die MP3-Disk eingelegt ist.

- 1 Aktuelle Gruppen-Nummer/Gesamt-Gruppenzahl
- 2 Aktuelle Gruppe
- 3 Gruppenliste
- 4 Aktuelles Stück
- 5 Stück-Information (ID3-Tag Version 1,0: Nur für MP3/WMA)
- 6 Wiederholwiedergabe-Einstellung
- 7 Verfllossene Spielzeit des laufenden Stücks (nur für MP3/WMA)
- 8 Betriebsart-Symbol
- 9 Aktuelle Stücknummer/Gesamtzahl von Stücken in der aktuellen Gruppe (Gesamtzahl von Stücken auf der eingelegten Disk)
- 10 Markierungsleiste
- 11 Liste der Stücke

## Zum Bewegen der Markierungsleiste zwischen Gruppenliste und Stückliste

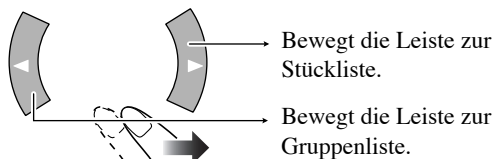

## Zum Wählen einer(s) Gruppe/Stück(s) in der Liste

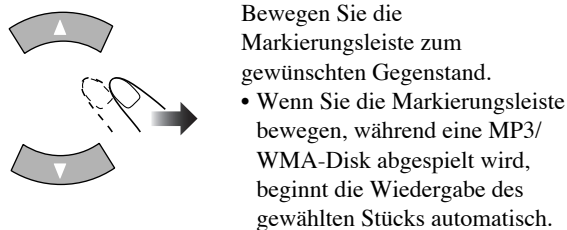

## Zum Starten der Wiedergabe

Für MP3/WMA:	
	Die Wiedergabe startet mit dem gewählten Stück. <ul style="list-style-type: none"> <li>• Durch Drücken von DVD/CD ► wird die Wiedergabe ebenfalls gestartet.</li> </ul>
Für JPEG:	
	Das gewählte Stück (Standbild) wird gezeigt, bis Sie es ändern.
	Diashow-Wiedergabe beginnt. Jedes Stück (Standbild) wird einige Sekunden lang im Bildschirm gezeigt, und dann wird einzeln weitergeschaltet.

- Wenn Sie mit der Wiedergabe eines JPEG-Stücks beginnen, erlischt der CONTROL-Bildschirm.
- Zum Aufheben der Diashow und Anzeigen des aktuellen Standbilds drücken Sie **II**.

## Zum Stoppen der Wiedergabe

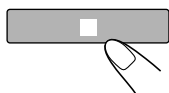

## Zum Wiederholen der Diashow für JPEG

Vor dem Starten der Wiedergabe...

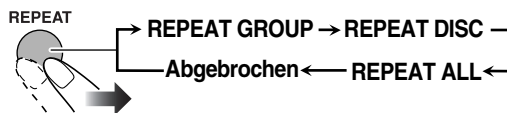

<b>GROUP</b>	Wiederholt die aktuelle Gruppe.
<b>DISC</b>	Wiederholt die aktuelle Disk.
<b>ALL</b>	Wiederholt alle Disks.

- Für Wiederholwiedergabe von MP3/WMA, siehe Seite 30.

## Zum Vergrößern (Einzoomen) des Standbilds

### 1 Bei Wiedergabepause...

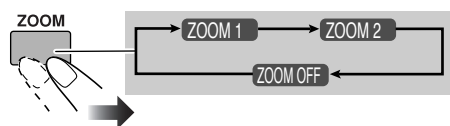

Mit zunehmender Zahl nimmt auch die Vergrößerung zu.

### 2 Bewegen Sie die eingezoomte Position.

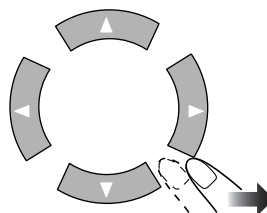

Zum Zurückschalten auf normale Wiedergabe drücken Sie ZOOM wiederholt, bis "ZOOM OFF" im Fernschirmschirm erscheint.

# Erweiterte Band-Funktionen

## Fernbedienung

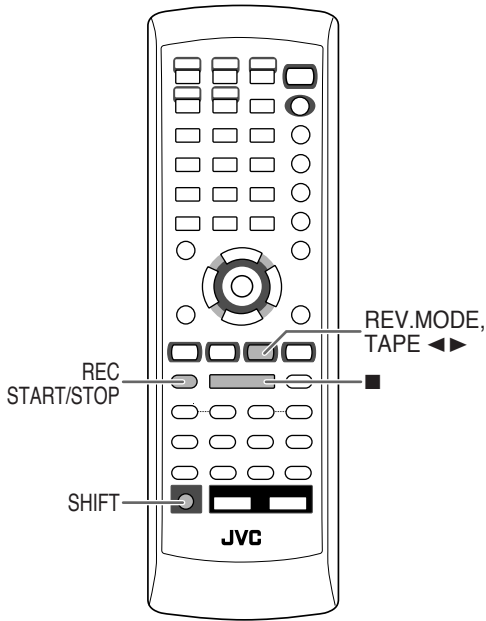

## Hauptgerät

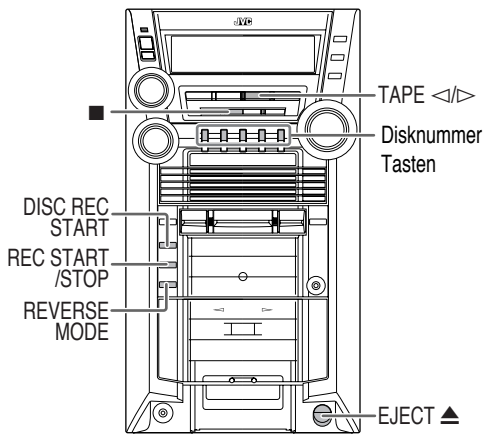

## Aufnahme auf Band

INFO

Sie können Bänder des Typs I zur Aufnahme verwenden.  
 • Zur Bandwiedergabe siehe Seite 16.

### 1 Setzen Sie eine beispielbare Cassette ein.

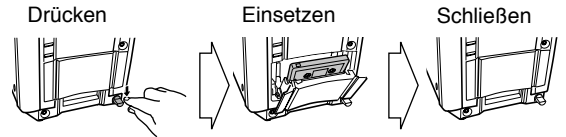

### 2 Prüfen Sie die Bandlaufrichtung und die Reverse-Modus-Einstellung am Display.

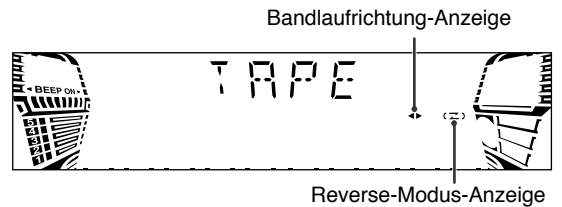

### Zum Umschalten der Richtung

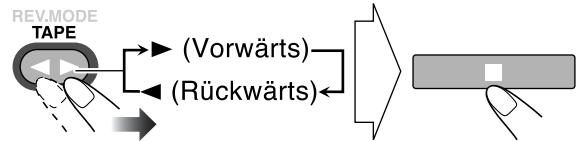

### Schalten Sie den Reverse-Modus um, wenn erforderlich.

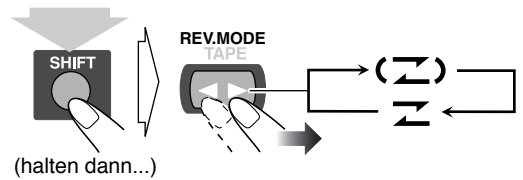

• Sie können auch die Taste REVERSE MODE am Hauptgerät.

(Z)	Zur Aufnahme auf beiden Seiten. • Wenn Reverse-Modus zur Aufnahme verwendet wird, starten Sie die Aufnahme in Vorwärtsrichtung (▶).
Z	Zur Aufnahme auf nur einer Seite.



### 3 Starten Sie die Wiedergabe der Quelle – “FM”, “AM”, “DVD/CD” oder “AUX”.

- Bei Aufnahme auf Disk können Sie auch die “Synchronisierte Disk-Aufnahme” verwenden (siehe nächste Spalte).

### 4 Starten Sie die Aufnahme.

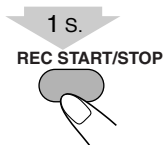

### Zum Stoppen der Aufnahme

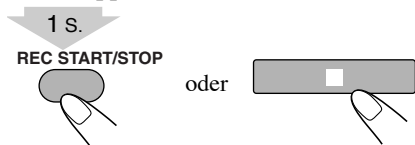

## Synchronisierte Disk-Aufnahme



INFO

Sie können sowohl Disk-Wiedergabe als auch Bandaufnahme gleichzeitig starten und stoppen.

- 1 Setzen Sie eine Disk und eine beispielbare Cassette ein.
- 2 Wählen Sie eine Disk.

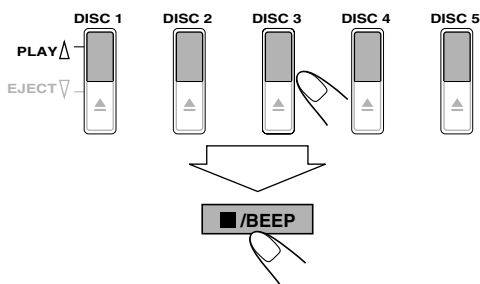

### Zur Aufnahme gewünschter Stücke auf Disks:

Sie können Stücke zur Aufnahme von mehreren Disks in gewünschter Reihenfolge programmieren.

- Wählen Sie Programmwiedergabe (und erstellen Sie ein Programm (siehe Seite 28)), ohne die Wiedergabe zu starten.

### 3 Prüfen Sie die Bandlaufrichtung und die Reverse-Modus-Einstellung am Display.

- Siehe Schritt 2 in “Aufnahme auf Band” auf Seite 36.

### 4 Starten Sie die Aufnahme.



Die Anlage erzeugt automatisch eine 4 Sekunden lange Leerstelle zwischen den auf Band aufgenommenen Musikstücken.

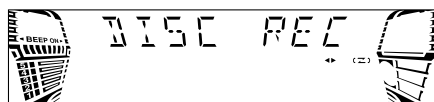

- Wenn entweder die Disk-Wiedergabe oder Aufnahme endet, stoppen Disk-Player und Cassettendeck gleichzeitig.

### Zum Stoppen der Aufnahme

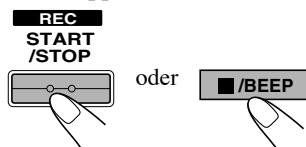

### Zum Aufnehmen ohne Erzeugen einer 4-sekündigen Leerstelle

- 1 Drücken Sie DVD/CD ►, und drücken Sie dann II.
- 2 Drücken Sie ◀◀, um zum Anfang des Stücks zu gehen.
- 3 Starten Sie die Aufnahme.

### Zum Schützen Ihrer Aufnahme

Cassetten haben zwei kleine Zapfen an der Rückseite zum Schutz vor versehentlichem Löschen oder Neuaufnahmen.

Zum Schützen Ihrer Aufnahme entfernen Sie diese Zapfen.



Zum Neuaufnehmen auf einem geschützten Band decken Sie die Aussparungen mit Klebeband ab.

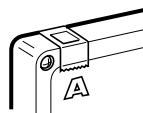

# Timer-Funktionen

## Hauptgerät

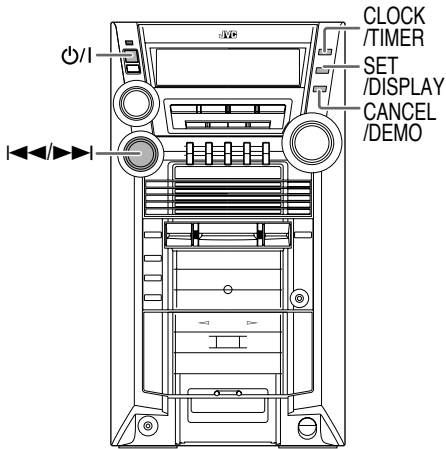

## Einstellung des Timers



INFO

Bei Verwendung des Taglich-Timers konnen Sie zu Ihrer Lieblingsmusik aufwachen. Mit dem Aufnahme-Timer dagegen konnen Sie automatisch interessante Rundfunksendungen aufnehmen.

- Zum Korrigieren einer Falscheingabe im Vorgang drucken Sie CANCEL/DEMO. Sie konnen zum vorherigen Schritt zuruckkehren.

- 1 Wahlen Sie einen der gewunschten Timer-Einstellmodi (TIMER (ON)) – Taglich-Timer oder Aufnahme-Timer.

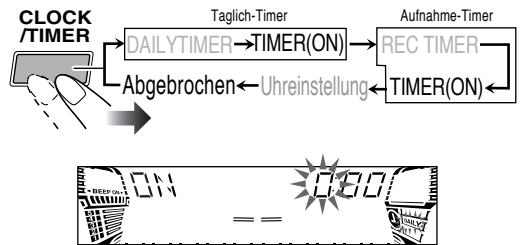

Beisp.: Wenn der Einstellmodus Taglich-Timer gewahlt ist.

- 2 Nehmen Sie die Timereinstellung nach Wunsch vor. Wiederholen Sie das Verfahren bis zur Beendigung der Einstellung in der folgenden Reihenfolge:

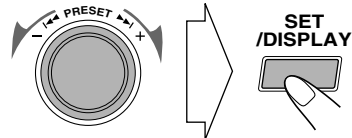

- ① Stellen Sie die Stunde und dann die Minute fur die Einschaltzeit ein.
- ② Stellen Sie die Stunde und dann die Minute fur die Ausschaltzeit ein.
- ③ Fur Taglich-Timer: Wahlen Sie die Wiedergabequelle – “TUNER-FM”, “TUNER-AM”, “DISC”, “TAPE” oder “AUX IN”.  
Fur Aufnahme-Timer: Wahlen Sie die Wiedergabequelle – “TUNER-FM” oder “TUNER-AM”.



Beisp.: Wenn “TUNER-FM” gewahlt ist.

- ④ Wählen Sie einen Festsender für "TUNER-FM" und "TUNER-AM", oder wählen Sie eine Disk, Gruppe und ein Stück für "DISC".

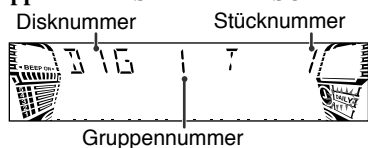

Beisp.: Wenn "DISC" gewählt ist.

- ⑤ Für **Täglich-Timer**:

- Sie können den Lautstärkepegel wählen ("VOLUME 5", "VOLUME 10", "VOLUME 15" und "VOLUME --"). Wenn Sie "VOLUME --" wählen, ist die Lautstärke auf den beim letzten Ausschalten des Geräts eingestellten Pegel eingestellt.

- 3 Schalten Sie die Anlage aus (auf Standby), wenn Sie den Timer mit eingeschalteter Anlage eingestellt haben.



### Wie der Täglich-Timer praktisch arbeitet

Wenn der Täglich-Timer eingestellt ist, leuchten die Timer-Anzeige (🕒) und die DAILY-Anzeige im Display auf. Der Täglich-Timer wird zur gleichen Zeit an jedem Tag aktiviert, bis er manuell aufgehoben wird (siehe nächste Spalte).

#### Wenn die Einschaltzeit erreicht ist

Die Anlage schaltet ein, stimmt den festgelegten Sender ab oder startet die Wiedergabe der festgelegten Quelle, und stellt den Lautstärkepegel auf den voreingestellten Wert ein.

#### Wenn die Ausschaltzeit erreicht ist

Die Anlage stoppt die Wiedergabe und schaltet aus (auf Standby).

- Die Timereinstellung bleibt gespeichert, bis Sie sie ändern.

### Wie der Aufnahme-Timer praktisch arbeitet

Wenn der Aufnahme-Timer eingestellt ist, leuchten die Timer-Anzeige (🕒) und die REC-Anzeige im Display auf. Der Aufnahme-Timer arbeitet nur einmal.

#### Wenn die Einschaltzeit erreicht ist

Die Anlage schaltet ein, stimmt den eingestellten Sender ab, stellt den Lautstärkepegel auf "VOLUME MIN" und startet die Aufnahme.

#### Wenn die Ausschaltzeit erreicht ist

Die Anlage stoppt die Aufnahme und schaltet aus (auf Standby).

- Die Timereinstellung bleibt gespeichert, bis Sie sie ändern.

Auch wenn die Anlage eingeschaltet ist und eine andere Quelle gewählt ist, wird der Aufnahme-Timer aktiviert.

## Zum Ausschalten des Timers nach der Einstellung

Sie können den Timer ausschalten, nachdem er eingestellt ist.

- Da der Täglich-Timer zur gleichen Zeit an jedem Tag aktiviert wird, kann es nötig sein, ihn an bestimmten Tagen aufzuheben.

- 1 Wählen Sie den Timer (**DAILYTIMER** oder **REC TIMER**), den Sie aufheben wollen.

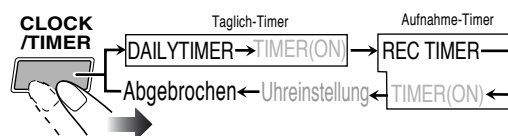

- 2 Den gewählten Timer ausschalten.



- Die Timer-Anzeige (🕒) erlischt.

Zum erneuten Einschalten des Timers wiederholen Sie den Schritt 1 und drücken SET/DISPLAY.



## Timer-Priorität

INFO

Da jeder Timer getrennt eingestellt werden kann, fragen Sie sich vielleicht, was passiert, wenn sich die Einstellungen für diese Timer überlappen.

- Der Aufnahme-Timer hat Vorrang vor dem Täglich-Timer und dem Einschlaf-Timer (siehe Seite 21).

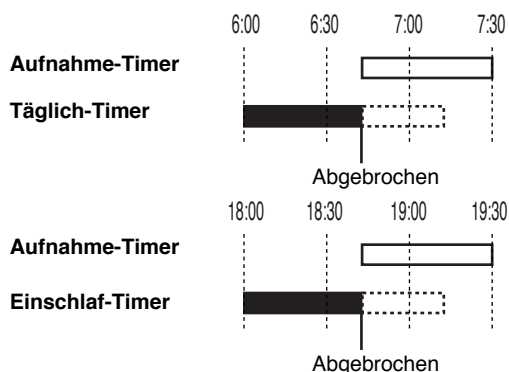

# Setup-Menü-Vorgänge

## Fernbedienung

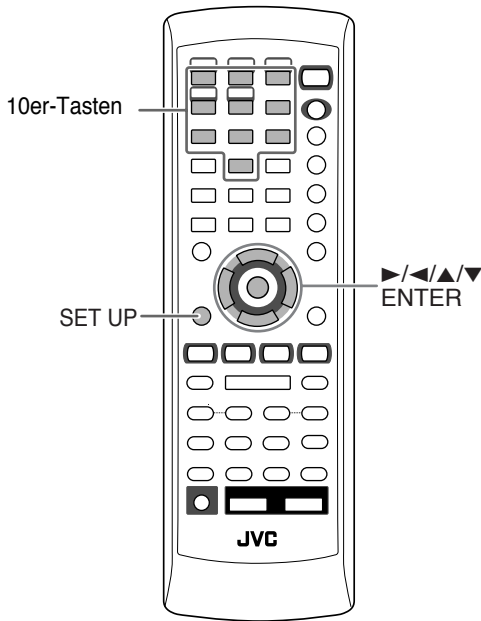

## Setup-Menü-Symbole

Das Symbol für das gewählte Setup-Menü wird hervorgehoben.

Beisp.: SPRACHE-Setup-Menü ist gewählt.

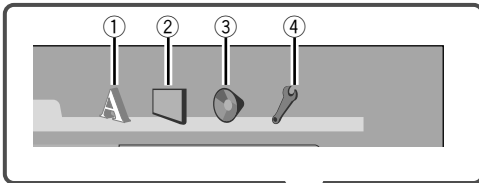

- ① SPRACHE-Setup-Menü
- ② BILD-Setup-Menü
- ③ AUDIO-Setup-Menü
- ④ SONSTIGES-Setup-Menü

## Bedienungsverfahren



Sie können die Setup-Menüs nur verwenden, wenn eine Disk als Quelle gewählt ist und ihre Wiedergabe noch nicht begonnen hat.

Beisp.: Wählen von "STANDBILD" für "DATEITYP":

### 1 Rufen Sie das Setup-Menü ab.



### 2 Wählen Sie eines der Setup-Menüs.

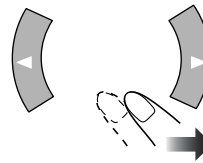

### 3 Wählen Sie den einzustellen gewünschten Gegenstand.

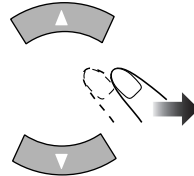

### 4 Rufen Sie das Pop-up-Fenster ab.

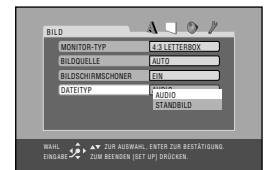

### 5 Wählen Sie die gewünschte Option im Pop-up-Fenster.

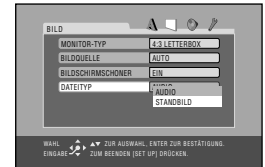
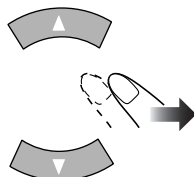

### 6 Stellen Sie die Einstellung fertig.



- 7 Wiederholen Sie Schritt 3 bis 4 zum Einstellen anderer Gegenstände im gleichen Setup-Menü. Wiederholen Sie Schritt 2 bis 4 zum Einstellen anderer Gegenstände im gleichen Setup-Menü.

## Zum Fertigstellen des Setup-Menüs

SET UP



## ■ SPRACHE-Setup-Menü

INFO

Sie können die anfänglichen Sprachen zur Wiedergabe wählen. Sie können auch die im Fernseh Bildschirm bei der Bedienung der Anlage gezeigte Sprache wählen.

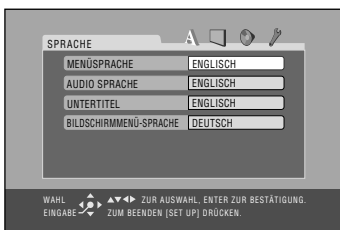

### MENÜSPRACHE

Manche Disks haben mehrere Menüsprachen. Wählen Sie unter — ENGLISCH, SPANISCH, FRANZÖSISCH, CHINESISCH, DEUTSCH, ITALIENISCH, JAPANISCH, AA – ZU (siehe “Sprachcode-Liste” auf Seite 52).

### AUDIO SPRACHE

Manche Disks haben mehrere Audio-Sprachen. Wählen Sie unter — ENGLISCH, SPANISCH, FRANZÖSISCH, CHINESISCH, DEUTSCH, ITALIENISCH, JAPANISCH, AA – ZU (siehe “Sprachcode-Liste” auf Seite 52).

### UNTERTITEL

Manche Disks haben mehrere Untertitelsprachen. Wählen Sie unter — ENGLISCH, SPANISCH, FRANZÖSISCH, CHINESISCH, DEUTSCH, ITALIENISCH, JAPANISCH, AA – ZU (siehe “Sprachcode-Liste” auf Seite 52) oder “AUS (kein Untertitel)”.

### BILDSCHIRMENÜ-SPRACHE

Wählen Sie eine der im Fernsehgerät gezeigten Sprachen unter — ENGLISCH, FRANZÖSISCH und DEUTSCH.

## ■ BILD-Setup-Menü

INFO

Sie können die gewünschten Optionen für Bild oder Monitorbildschirm wählen.

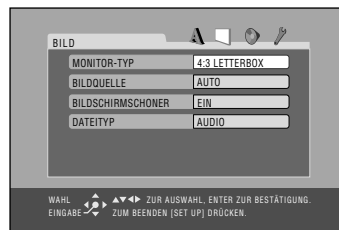

### MONITOR-TYP

Sie können den Monitortyp Ihres Fernsehgeräts wählen, wenn Sie mit einem Seitenverhältnis von 16:9 aufgenommene DVD-Video abspielen.

### Wählen Sie eine der folgenden:

#### 16:9 (Breitbildwandlung):

Wählen, wenn das Seitenverhältnis Ihres Fernsehgeräts 16:9 ist (Breitbildfernseher) und wenn das Fernsehgerät eine Bildschirmgröße-Einstellfunktion hat.

#### 4:3 LETTERBOX:

Wählen, wenn das Seitenverhältnis Ihres Fernsehgeräts 4:3 ist (herkömmliches Fernsehgerät). Beim Betrachten eines Breitformat-Bildes erscheinen schwarze Balken oben und unten im Bildschirm.

#### 4:3 PAN & SCAN:

Wählen, wenn das Seitenverhältnis Ihres Fernsehgeräts 4:3 ist (herkömmliches Fernsehgerät). Beim Betrachten eines Breitformat-Bildes erscheinen keine schwarze Balken; aber der linke und rechte Bildrand wird abgeschnitten.

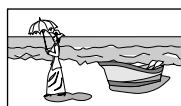

Beisp.: 16:9



Beisp.:  
4:3 LETTERBOX

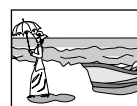

Beisp.:  
4:3 PAN & SCAN

## BILDQUELLE

Sie können optimale Bildqualität erhalten, indem Sie eine geeignete Option wählen — Bildquellentyp (entweder Videoquelle oder Filmquelle).

### Wählen Sie eines der folgenden:

**AUTO:** Wählen Sie im Normalbetrieb diese Einstellung. Bei der Wiedergabe einer Disk mit sowohl Video- als auch Filmquellen stellt die Anlage automatisch die Verarbeitung entsprechend dem Bildtyp (Film- oder Videoquelle) des aktuellen Kapitels um.

**FILM:** Zur Wiedergabe einer Film-Quelldisk.

**VIDEO:** Zur Wiedergabe einer Video-Quelldisk.

## BILDSCHIRMSCHONER

Sie können den Bildschirmschoner beim Betrieb des eingebauten Disk-Players aktivieren oder deaktivieren.

### Wählen Sie eines der folgenden:

**EIN:** Das Bild im Fernsehgerät wird dunkel, wenn ca. 5 Minuten lang keine Bedienung erfolgt.

**AUS:** Zum Aufheben des Bildschirmschoners.

## DATEITYP

Wenn sowohl Tonstücke (MP3- oder WMA-Dateien) als auch Standbilder (JPEG-Dateien) auf Disk aufgezeichnet sind, können Sie wählen, welche abgespielt werden sollen.

### Wählen Sie eines der folgenden:

**AUDIO:** Zur MP3/WMA-Datei-Wiedergabe.

**STANDBILD:** Zur JPEG-Datei-Wiedergabe.

## AUDIO-Setup-Menü

INFO

Sie können die Klangeinstellung des Systems einstellen .



## DIGITAL-AUDIO-AUSGANG

Bei der Verwendung der Digital-Ausgangsbuchse an der Rückseite muss diese Einstellung richtig entsprechend der angeschlossenen Komponente vorgenommen werden.

### Wählen Sie eines der folgenden:

**NUR PCM:** Zum Anschließen an ein Linear-PCM-Digitalgerät wie einen MD-Recorder.

**DOLBY DIGITAL /PCM:** Zum Anschließen an einen Dolby-Digital-Decoder oder einen Verstärker mit eingebautem Dolby-Digital-Decoder.

**BITSTROM/PCM:** Zum Anschließen an einen DTS-Decoder oder einen Verstärker mit eingebautem DTS-Decoder.

• Siehe auch "OPTICAL DIGITAL OUTPUT-Signale" auf Seite 54.

## ABWÄRTSMISCHUNG

Bei der Wiedergabe einer Mehrkanal-DVD wandelt die Anlage die Signale in 2 Kanäle um. Die Abmisch-Einstellung ist für den Lautsprecherausgang von dieser Anlage wirksam (und Digital-Tonausgang, wenn "DIGITAL-AUDIO-AUSGANG" auf "NUR PCM" gestellt ist).

### Wählen Sie eines der folgenden:

**DOLBY-RAUMSLANG:** Anschluss an einen Verstärker mit Dolby-Pro-Logic-Decoder.

**STEREO:** Zum Anschließen eines herkömmlichen Stereoverstärkers, Receivers, MD-Players, Fernsehgeräts usw.

## DYNAMIK-KOMPRIMIERUNG

Sie können einen Dynamikbereich (den Unterschied zwischen dem lautesten und leisesten Ton) komprimieren, um einen kraftvollen Klang auch bei Nacht und niedriger Lautstärke genießen, wenn Sie mit Dolby Digital aufgezeichnetes Material hören. Diese ist in der Nacht nützlich.

- Die Wirksamkeit hängt vom Klangmaterial ab.

### Wählen Sie eines der folgenden:

**AUTO:** Um kräftige Klänge mit vollem Dynamikumfang zu genießen.

**EIN:** Am besten zum Betrachten eines Films mit niedriger Lautstärke.

## AV COMPULINK-MODUS

Diese Funktion ist für zukünftige Verwendung vorhanden.

- Bewahren Sie diese Anfangseinstellung (**DVD1**) für dieses System.

## KINDERSICHERUNG

Wählen Sie dies, um das Untermenü KINDERSICHERUNG abzurufen. Siehe folgender Abschnitt.

## ■ SONSTIGES-Setup-Menü

**INFO**

Sie können mehrere weitere praktische Funktionen ändern.

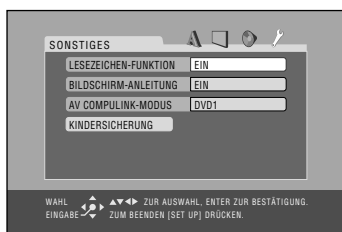

## LESEZEICHEN-FUNKTION

Sie können die Lesezeichen-Funktion zur Disk-Wiedergabe aktivieren oder deaktivieren (siehe Seite 15).

### Wählen Sie eines der folgenden:

**EIN:** Zum Aktivieren der Lesezeichen-Funktion.

**AUS:** Zum Aufheben der Lesezeichen-Funktion.

## BILDSCHIRM-ANLEITUNG

Sie können die On-Screen-Leitsymbole aktivieren oder deaktivieren (siehe Seite 14).

- Während der Bildaufnahme auf einem Videorecorder wählen Sie "AUS", um zu vermeiden, dass die Leitsymbole auf Ihrem Videoband aufgezeichnet werden.

### Wählen Sie eines der folgenden:

**EIN:** Zum Aktivieren der On-Screen-Leitsymbole.

**AUS:** Zum Aufheben der On-Screen-Leitsymbole.

## Begrenzen der Betrachtung

### — Kindersicherung Remote ONLY

Sie können auch Wiedergabe von DVD-Videos mit Gewaltszenen o.ä., die für andere Familienmitglieder nicht geeignet sind, begrenzen. Wenn Sie den Bewertungsgrad eingestellt haben, werden derartige Gewaltszenen (denen ein höherer Grad als der von Ihnen zur Freigabe eingestellte zugewiesen ist) übersprungen oder durch andere Szenen ersetzt (je nachdem, wie die Disk programmiert ist).

### Zum Einstellen von Kindersicherung

Einstellen des Bewertungsgrades — Stufe 1 (am stärksten beschränkt) bis Stufe 8 (am wenigsten beschränkt).

#### 1 Rufen Sie das Setup-Menü ab.

SET UP



#### 2 Wählen Sie das SONSTIGES-Setup-Menü.

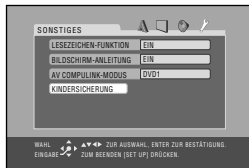
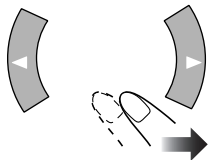

#### 3 Wählen Sie "KINDERSICHERUNG".

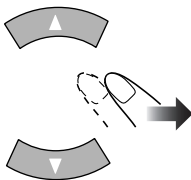

#### 4 Rufen Sie das Untermenü KINDERSICHERUNG ab.



#### 5 Wählen Sie "LÄNDERCODE", und rufen Sie das Pop-up-Fenster ab.

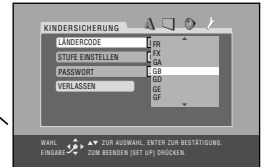
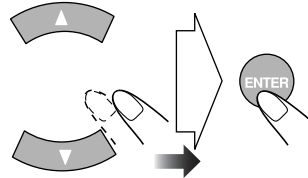

#### 6 Wählen Sie das Land und den Code Ihres Wohngebiets.

- Siehe "Länder-/Gebietscodeliste für Kindersicherung" auf Seite 53 zum Aufsuchen Ihres Landescodes.

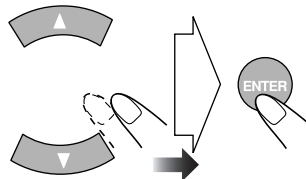

#### 7 Wählen Sie "STUFE EINSTELLEN", und rufen Sie das Pop-up-Fenster ab.

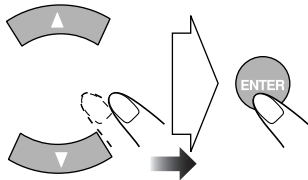

#### 8 Stellen Sie den Bewertungsgrad ein (OHNE, 8 – 1).

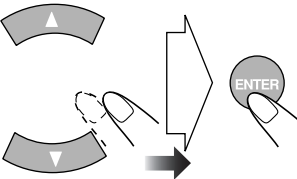

Die Anlage schaltet automatisch auf Passwordeingabemodus.

#### 9 Geben Sie eine 4-stellige Zahl als Passwort ein.

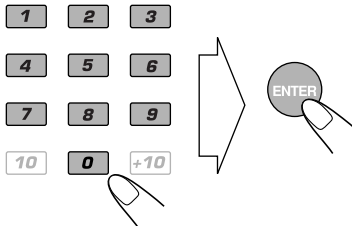

#### 10 Stellen Sie die Einstellung fertig.

SET UP





## Zum Ändern der Einstellung

### 1 Rufen Sie das Untermenü KINDERSICHERUNG ab.

- Folgen Sie Schritt 1 bis 4 unter "Zum Einstellen von Kindersicherung".

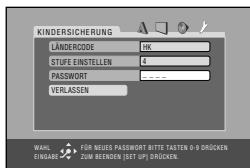

"PASSWORT" wird automatisch gewählt.

- Sie können keinen anderen Gegenstand als "VERLASSEN" wählen, bis Sie das richtige Passwort eingeben.

### 2 Geben Sie Ihr Passwort ein.

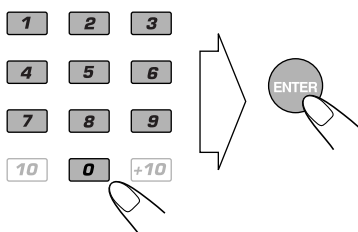

- Wenn Sie ein falsches Passwort eingeben, erscheint "-----" erneut.
- Wenn Sie dreimal ein falsches Passwort eingeben, wird automatisch "VERLASSEN" gewählt. In diesem Fall drücken Sie ENTER, um das Untermenü KINDERSICHERUNG zu verlassen.
- Wenn Sie Ihre Passwort vergessen, geben Sie "8888" ein.

### 3 Ändern Sie die Einstellungen.

- Folgen Sie Schritt 5 bis 8 unter "Zum Einstellen von Kindersicherung".

### 4 Geben Sie Ihr Passwort erneut ein.

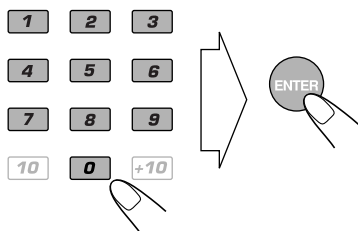

- Wenn Sie ein Passwort ändern wollen, geben Sie eine neue vierstellige Zahl in diesem Schritt ein.

## Zum kurzzeitigen Aufheben der Kindersicherung

Wenn Sie einen strengen Bewertungsgrad eingeben, werden bestimmte Disks möglicherweise überhaupt nicht abgespielt. Wenn Sie versuchen, solch eine Disk abzuspielen, erscheint das folgende Fernsehbild.

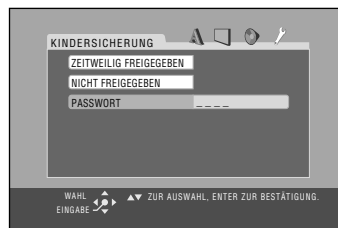

### 1 Wählen Sie "ZEITWEILIG FREIGEgeben", und dann ENTER.

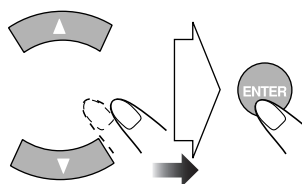

"PASSWORT" wird automatisch gewählt.

- Wenn Sie solch eine Disk nicht abspielen wollen, wählen Sie "NICHT FREIGEgeben" und dann ENTER. Dann werfen Sie die Disk aus.

### 2 Geben Sie Ihr Passwort ein.

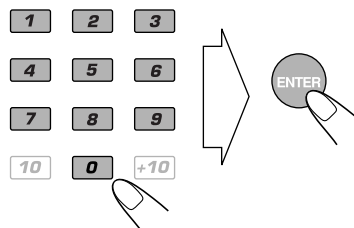

- Wenn Sie dreimal ein falsches Passwort eingeben, erscheint automatisch "NICHT FREIGEgeben". In diesem Fall drücken Sie ENTER. Dann werfen Sie die Disk aus.

# Bedienung des Fernsehers

## Fernbedienung

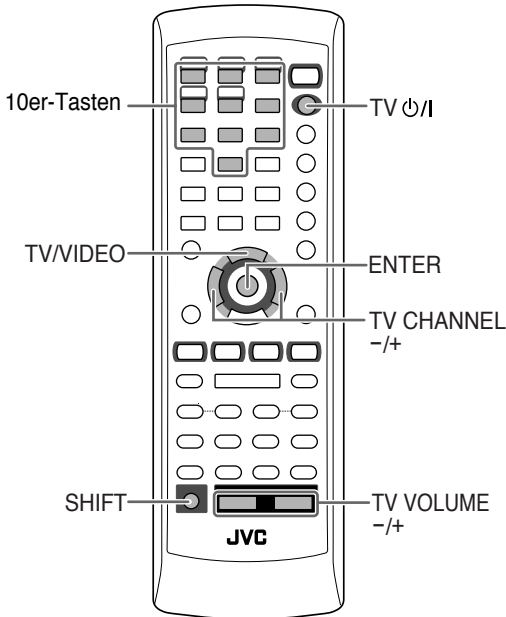

Herstellercode			
Hersteller	Codenummer	Hersteller	Codenummer
JVC	01	Nordmende	13,14,18,26,27,28
Akai	02,05	Okano	09
Blaupunkt	03	Orion	15
Daewoo	10,31,32	Panasonic	16,17
Fenner	04,31,32	Philips	10
Fisher	05	Saba	13,14,18,26,27,28
Grundig	06	Samsung	10,19,32
Hitachi	07,08	Sanyo	05
Inno-Hit	09	Schneider	02,05
Irradio	02,05	Sharp	20
Magnavox	10	Sony	21,22,23,24,25
Mitsubishi	11,33	Telefunken	13,14,18,26,27,28
Miver	03	Thomson	13,14,18,26,27,28,30
Nokia	12,34	Toshiba	29

## Bedienung des Fernsehers



Sie können Fernseher von JVC oder anderer Hersteller mit dieser Fernbedienungs steuern.

**1 Halten Sie diese Taste gedrückt, bis die folgenden Schritte ausgeführt sind.**

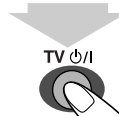

**2 Rufen Sie den Code-Einstellmodus ab.**



**3 Geben Sie die 2-stellige Herstellercodenummer ein.**

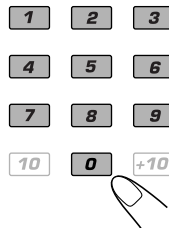

**4 Lassen Sie TV phi/I los.**

## Zum Bedienen des Fernsehgeräts

Zum Ein- oder Ausschalten des Fernsehgeräts:



Zum Wählen des Eingabemodus (entweder TV oder VIDEO):

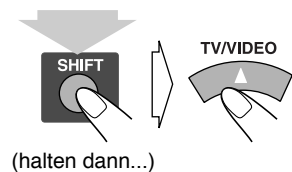

## Zum Einstellen der TV-Lautstärke:

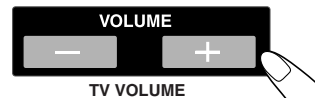
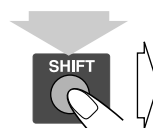

(halten dann...)

## Zum Wählen des TV-Kanals:

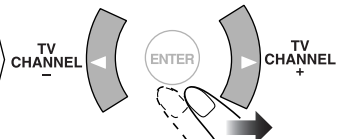
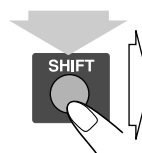

(halten dann...)

## Weitere Informationen zu dieser Anlage

### Vor dem Betrieb der Anlage (siehe Seite 8 bis 11)

#### Abspielbare Disktypen:

##### • Über Audioformat

- **Linear PCM:** Unkomprimiertes Digital-Audiosignal, wie es auf CDs sowie den meisten Studio-Mastern verwendet wird.
- **Dolby Digital:** Komprimiertes Digital-Audio, entwickelt von Dolby Laboratories, das Mehrkanal-Codierung zur Erzeugung realistischer Surroundklänge ermöglicht.
- **DTS (Digital Theater Systems):** Komprimiertes Digital-Audio, entwickelt von Digital Theater Systems, Inc., das Mehrkanalwiedergabe wie Dolby Digital ermöglicht. Da das Kompressionsverhältnis niedriger als bei Dolby Digital ist, bietet es größeren Dynamikumfang und bessere Übersprechdämpfung.
- Bei der Wiedergabe einer mit MLP (Meridian Lossless Packing; einem verlustlosen Audio-Kompressionssystem, das das PCM-Signal vollständig wiederherstellen kann) aufgezeichneten DVD-Audio-Disk werden zwar die Signale als Linear-PCM-Signal erkannt, aber es leuchtet keine Anzeige im Displayfenster auf.

### Tägliche Bedienung — Wiedergabe (siehe Seite 12 bis 16)

#### Rundfunkempfang:

- Wenn Sie einen neuen Sender unter einer belegten Festsendernummer speichern, wird der vorher unter dieser Festsendernummer vorhandene Sender gelöscht.
- Die Festsender bleiben, wenn der Netzstecker aus der Steckdose gezogen wird oder wenn die Stromversorgung ausfällt, nur noch einige Tage lang abgespeichert. In diesem Fall speichern Sie die Sender erneut ab.

#### Wiedergabe einer Disk:

- Bei manchen DVD-, SVCD- oder VCD-Disks kann sich aufgrund der Programmierung und der Disk-Struktur die tatsächliche Bedienung von der Erklärung in der Anleitung unterscheiden; derartige Unterschiede sind normal und stellen keine Fehlfunktion des Systems dar.
- Manche DVD-Audios lassen Abmischung nicht zu. Wenn Sie eine derartige Disk abspielen, erscheint "LR ONLY" im Display, und die Anlage spielt die linken und rechten vorderen Signale ab.
- Für MP3/WMA/JPEG-Wiedergabe...
  - MP3/WMA/JPEG-Disks erfordern eine längere Auslesezeit als normale CDs. (Das liegt an der Komplexität der Gruppe/Datei-Konfiguration.)
  - Manche MP3/WMA/JPEG-Dateien können nicht wiedergegeben werden und werden übersprungen. Das ist ein Resultat ihrer Aufnahmeverfahren und Bedingungen.

- Bei der Herstellung von MP3/WMA-Disks verwenden Sie ISO 9660 mit Level 1 oder Level 2 als Disk-Format.
- Die Anlage kann MP3/WMA/JPEG-Dateien mit der Dateierweiterung <.mp3>, <.wma> oder <.jpg> abspielen (ungeachtet der Schreibung mit Groß- und Kleinbuchstaben).
- Wir empfehlen, jede MP3/WMA-Datei mit einer Samplingrate von 44,1 kHz und Bitrate von 128 kbps zu erstellen. Diese Anlage kann nicht Dateien abspielen, die mit einer Bitrate von weniger als 64 kbps erstellt wurden.
- Wenn Disks\* in mehr als einem Disk-Fach eingelegt sind, werden sie in der folgenden Reihenfolge abgespielt:  
Beisp.: Wenn DISC 2 gedrückt wird:  
DISC 2 ⇒ DISC 3 ⇒ DISC 4 ⇒ DISC 5 ⇒ DISC 1  
(dann Stopp)
- \* Wenn keine Disk im Fach eingelegt ist, wird die Disknummer übersprungen.

### Tägliche Bedienung — Klang u. andere Einstellungen (siehe Seite 17 bis 21)

#### Einstellen der Lautstärke:

- Stellen Sie die Lautstärke immer niedrig, bevor Sie Kopfhörer anschließen oder aufsetzen.

#### Verstärkung des Tiefenklangs:

- RHYTHM AX beeinflusst auch den Klang über die Kopfhörer.
- Beim Hören mit Kopfhörern können Sie den Subwooferpegel nicht einstellen.
- Die Funktion RHYTHM AX und die Subwoofer-Pegeleinstellung haben keinen Einfluss auf die Aufnahme.
- Sie können den Subwoofer-Pegel einstellen, während RHYTHM AX eingeschaltet ist.
- Das Subwoofer-Lämpchen ändert seine Helligkeit entsprechend dem Subwoofer-Pegel.

#### Wählen der Klangmodi:

- Das Klangmodus-Lämpchen und das Surroundmodus-Lämpchen ändern ihre Helligkeit entsprechend dem gewählten Klangmodus.

#### Erzeugen Ihrer eigenen Klangmodi — Anwendermodus:

- Die USER-Klangmoduseinstellungen bleiben, wenn der Netzstecker aus der Steckdose gezogen wird oder wenn die Stromversorgung ausfällt, nur noch einige Tage lang abgespeichert. In diesem Fall stellen Sie die USER-Modi erneut ein.

#### Wählen von 3D PHONIC-Modus:

- Bei Verwendung von Kopfhörern wird der 3D PHONIC-Modus zeitweilig aufgehoben.
- Die Einstellung 3D PHONIC wird ebenfalls nur an optische digitale Ausgangssignale über die Buchse OPTICAL DIGITAL OUTPUT angelegt.

**Ändern des Abtastmodus:**

- Um ein Videobild mit progressiver Videoabtastung zu genießen, schließen Sie einen Fernsehgerät mit progressivem Videoeingang über das Komponenten-Video-Kabel an.
- Ändern Sie den Progressiv-Abtastmodus in den folgenden Fällen nicht:
  - Wenn Ihr Fernsehgerät nicht Progressiv-Videoeingang unterstützt.
  - Wenn Sie Ihr Fernsehgerät nicht an das Gerät über ein Komponenten-Video-Kabel angeschlossen haben.

**Anpassen des Bildfarbtons:**

- Wenn ca. 10 Sekunden lang keine Bedienung erfolgt, verschwindet der VFP-Einstellbildschirm.

**Einstellung der Uhr:**

- "0:00" blinkt im Display, bis Sie die Uhr einstellen.
- Die Uhr kann 1 oder 2 Minuten im Monat vor- oder nachgehen. In diesem Fall muss die Uhrzeit neu eingestellt werden.

**Ausschalten Automatisch:**

- Wenn Sie die Anlage ausschalten, wird der Einschlaf-Timer aufgehoben.

**Erweiterte Radiofunktionen (siehe Seite 22 bis 24)****Empfang von UKW-Sendern mit RDS:**

- Wenn das System die RDS-Information mit Verspätung anzeigt — PS-, PTY-, RT-Signale, erscheint "WAIT" während der Suche.

**Originale DVD/VCD-Vorgänge (siehe Seite 25 bis 27)****Einstellung des Soundtracks:**

- Bei manchen DVD-Videos können Sie nicht die Audiosprachen bei der Wiedergabe ändern.

**Wiedergabe einer Bonusgruppe auf einer DVD-Audio:**

- Sie können nicht ein Stück in der Bonusgruppe für Programmwiedergabe wählen.

**Spezialbild-Wiedergabe:**

- Während der Zeitlupenwiedergabe kommt kein Ton.
- Bei nahe herangezoomter Einstellung kann das Bild körnig wirken.

**Erweiterte Disk-Funktionen (siehe Seite 28 bis 30)****Programmierung der Wiedergabereihenfolge — Programmwiedergabe:**

- Während der Programmierschritte... Ihr Eintrag wird ignoriert, wenn Sie versucht haben, eine Gegenstandsnummer zu programmieren, die auf der Disk nicht vorhanden ist (z.B. Wahl von Stück 14 auf einer Disk, die nur 12 Stücke enthält). Solche Einträge werden ignoriert und aus dem Programm gelöscht.

- Für SVCD/VCD/CD gilt, dass wenn die Disk nicht im aktuellen Fach ist, das System zur Eingabe der Gruppennummer auffordert; bei der Wiedergabe ignoriert die Anlage diese Eingaben.
- Sie können nicht Programmwiedergabe und Zufallswiedergabe für JPEG-Disks verwenden.

**Wiedergabe in zufälliger Reihenfolge —****Zufallswiedergabe:**

- Zufallswiedergabe kann bei bestimmten DVD-Disks nicht verwendet werden.

**Sperre der Disk-Ausgabe — Kindersicherung:**

- Wenn Sie versuchen, Disks auszuwerfen, während die Kindersperre aktiv ist, erscheint "LOCKED", um darauf hinzuweisen, dass die Diskfächer gesperrt sind.

**On-Screen Disk-Vorgänge (siehe Seite 31 bis 35)****Bedienungsvorgänge mit der On-Screen-Leiste:****• A-B-Wiederholung:**

- A-B-Wiederholung kann bei bestimmten DVDs nicht verwendet werden.
- Bei DVD-Video ist A-B-Wiederholung nur innerhalb des gleichen Titels möglich.
- Bei DVD-Audio/SVCD/VCD/CD ist A-B-Wiederholung nur innerhalb des gleichen Stücks möglich.

**Bedienungsvorgänge im CONTROL-Bildschirm:**

- Für Wiedergabe von JPEG-Dateien...

– Es wird empfohlen, eine Datei mit einer Auflösung von 640 x 480 aufzuzeichnen. (Wenn eine Datei mit einer Auflösung von mehr als 640 x 480 aufgezeichnet wurde, dauert es sehr lange, bis sie gezeigt wird.)

– Diese Anlage kann nur Baseline-JPEG-Dateien\* abspielen. Progressive-JPEG-Dateien\* oder Lossless-JPEG-Dateien\* können nicht abgespielt werden.

- \* Baseline-JPEG-Format: Verwendet für Digitalkameras, Web, usw.
- Progressive-JPEG-Format: Verwendet für Web.
- Lossless-JPEG-Format: Ein alter Typ, der heute selten verwendet wird.

- Dieses Gerät kann u.U. JPEG-Dateien nicht richtig abspielen, wenn diese mit anderen Geräten als Digitalkameras aufgenommen wurden.
- Bei Diashow-Wiedergabe kann Zoom nicht bedient werden.

## Erweiterte Band-Funktionen (siehe Seite 36 und 37)

### Aufnahme auf Band:

- Der Aufnahmepegel wird automatisch richtig eingestellt. Auf diese Weise können Sie den Klang einstellen, den Sie tatsächlich hören, ohne den Aufnahmepegel zu beeinflussen.
- Es gibt ein Vorspannband am Anfang und Ende von Cassettenbändern, auf dem keine Aufnahme möglich ist. Beim Aufnehmen von Disks oder Rundfunksendungen spulen Sie deshalb über das Vorspannband hinaus, um sicherzustellen, dass bei der Aufnahme kein Musikmaterial verloren geht.
- Wenn kein Programm gefunden wird, erscheint "NO TAPE" im Display. Wenn ein schreibgeschütztes Band eingesetzt ist, erscheint "NO REC" im Display.
- Wenn Reverse-Modus zur Aufnahme verwendet wird, starten Sie die Aufnahme in zuerst in Vorwärtsrichtung (▶); andernfalls stoppt die Aufnahme, nachdem die erste (Reverse-) Seite des Bandes bespielt ist.
- Sie können während der Aufnahme nicht die Signalquelle ändern.

### Synchronisierte Disk-Aufnahme:

- Während der Aufnahme können Sie nicht die Tasten ►►/◄◄, ►►/◄◄, DVD LEVEL, 3D PHONIC und die Quelltasten verwenden.
- Sie können die Lautstärkeregelung und Klangeinstellung (Subwoofer-Pegel, RHYTHM AX, Klangmodus) einstellen, aber diese Einstellungen beeinflussen nicht den Aufnahmeklang.
- Der gesamte Inhalt der Disk wird in der Reihenfolge der Disk auf das Band überspielt, oder entsprechend der Reihenfolge, die Sie für Programmwiedergabe erstellt haben.
- Sie können nicht Synchronaufnahme mit Wiederholwiedergabe verwenden (Wiederholwiedergabe wird aufgehoben).
- Wenn die Aufnahme beginnt, erscheint "DISC REC" im Display, und die REC-Anzeige (Aufnahme) blinkt.
- Wenn das Bandende in Vorwärtsrichtung (▶) bei Aufnahme erreicht wird, wird der letzte Song erneut am Anfang der Rückwärtsspur (◄) aufgezeichnet.
- Wenn das Bandende auf der Reverse-Seite (◄) bei der Aufnahme erreicht wird, stoppt die Aufnahme, auch wenn noch nicht die ganze Disk aufgenommen ist.

## Timer-Funktionen (siehe Seite 38 bis 39)

### Einstellung des Timers:

- Wenn Sie den Festsender oder die Stücknummer bei der Timereinstellung nicht angeben, wird der momentan gewählte Sender oder das erste Stück bei der Timeraktivierung abgespielt.

- Die Timer-Eingaben werden, wenn der Netzstecker aus der Steckdose gezogen wird oder wenn die Stromversorgung ausfällt, sofort gelöscht. Sie müssen zuerst die Uhr einstellen, und danach erneut den Timer.
- Ohne die Aufnahme zu stoppen, können Sie nicht die Signalquelle nach dem Start des Aufnahme-Timers ändern.
- Wenn Sie DVD-Video als Quelle wählen, arbeitet der Täglich-Timer nicht richtig.

### Timer-Priorität:

- Wenn Sie den Einschlaf-Timer einstellen, nachdem der Täglich-Timer mit der Wiedergabe der gewählten Signalquelle begonnen hat, wird die Einstellung des Täglich-Timers aufgehoben.
- Wenn Sie den Einschlaf-Timer einstellen, nachdem der Täglich-Timer mit der Wiedergabe der gewählten Signalquelle begonnen hat, wird die Einstellung des Täglich-Timer aufgehoben.

## Setup-Menü-Vorgänge (siehe Seite 40 bis 45)

### SPRACHE-Setup-Menü:

- Wenn die für MENÜSPRACHE, AUDIO SPRACHE oder UNTERTITEL gewählte Sprache nicht auf der Disk aufgezeichnet ist, wird die Originalsprache als anfängliche Sprache verwendet.

### BILD-Setup-Menü — MONITOR-TYP:

- Auch wenn "4:3 PAN & SCAN" gewählt ist, kann die Bildschirmgröße bei manchen DVD-Videos 4:3 LETTERBOX werden. Dies hängt davon ab, wie die Disks bespielt sind.
- Wenn Sie "16:9" für ein Bild mit dem Seitenverhältnis 4:3 wählen, ändert sich das Bild leicht aufgrund des Vorgangs zur Umrechnung der Bildbreite.

### AUDIO-Setup-Menü — ABWÄRTSMISCHUNG:

- Diese Einstellung ist nicht wirksam, wenn DTS-Multikanalmaterial abgespielt wird.

### SONSTIGES-Setup-Menü — BILDSCHIRM-ANLEITUNG:

- Das Setup-Menü und die On-Screen-Leiste erscheinen (und werden aufgezeichnet), auch wenn diese Funktion auf "AUS" gestellt ist. Untertitel und die Information zum Heranzoomen erscheinen ungeachtet dieser Einstellung im Display.

## Störungssuche

Wenn Sie ein Problem mit Ihrem System haben, gehen Sie zunächst diese Liste durch, um hier eine mögliche Lösung zu finden, bevor Sie das Gerät zum Kundendienst einreichen.

### Allgemeines:

#### Einstellungen oder Eingaben werden plötzlich annulliert, bevor Sie fertig sind.

⇒ Es gibt eine Zeitgrenze. Wiederholen Sie das Verfahren.

#### Bedienungsvorgänge werden deaktiviert.

⇒ Der eingebaute Mikroprozessor weist eine Fehlfunktion wegen elektrischer Störungen auf. Ziehen Sie den Netzstecker ab und stecken ihn erneut ein.

#### Unfähig, das System von der Fernbedienung zu steuern.

⇒ Es befindet sich ein Hindernis zwischen Fernbedienung und dem Fernbedienungssensor am System.

⇒ Die Batterien sind erschöpft.

#### Kein Ton.

⇒ Lautsprecherverbindungen sind falsch oder locker.

⇒ Kopfhörer sind angeschlossen.

#### Kein Bild erscheint auf dem Bildschirm.

⇒ Die Videokabel-/SCART-Kabelverbindungen können falsch oder locker sein.

#### Kein Bild erscheint im Fernseh Bildschirm, das Bild ist verschwommen, oder das Bild ist in zwei Teile geteilt.

⇒ Die Anlage ist an ein Fernsehgerät angeschlossen, das Progressiv-Videoeingang nicht unterstützt.

#### Der linke und rechte Bildrand fehlt im Bildschirm.

⇒ Wählen Sie "4:3 LETTERBOX" für "MONITOR-TYP" (siehe Seite 41).

### Bedienung des Radios:

#### Schwer hörbare Sendungen wegen Rauschen.

⇒ Antennenverbindungen sind falsch oder locker.

⇒ Die AM-Rahmenantenne ist zu nahe an der Anlage.

⇒ Die UKW-Antenne ist nicht richtig ausgestreckt und platziert.

### Disk-Vorgänge:

#### Die Disk wird nicht abgespielt.

⇒ Die Disk ist umgekehrt eingesetzt. Setzen Sie die Disk mit der Beschriftungsseite nach obenweisend ein.

⇒ Kindersicherung ist aktiv (siehe Seite 44).

#### ID3-Tag an einer MP3-Disk kann nicht gezeigt werden.

⇒ Es gibt zwei Typen von ID3-Tag — Version 1 und Version 2. Diese Anlage kann nur die ID3-Tag Version 1 zeigen.

#### MP3-Gruppen und Titel werden nicht erwartungsgemäß abgespielt.

⇒ Die Wiedergabe-Reihenfolge wird bestimmt, wenn die Disk bespielt wird. Dies hängt von der Schreibart ab.

#### MP3/WMA- oder JPEG-Dateien werden nicht abgespielt.

⇒ Die eingesetzte Disk kann beide Arten von Stücken (MP3/WMA-Dateien und JPEG-Dateien) enthalten. In diesem Fall können Sie nur die Dateien abspielen, die mit der Einstellung "DATEITYP" (siehe Seite 42) gewählt wurden.

⇒ Sie haben die eg "DATEITYP" nach dem Einsetzen einer Disk geändert.

#### Der Disk-Klang ist unterbrochen.

⇒ Die Disk ist zerkratzt oder schmutzig.

#### Es erscheint kein Untertitel im Display, obwohl Sie die anfängliche Untertitelsprache gewählt haben.

⇒ Manche DVDs sind so programmiert, dass sie anfänglich keinen Untertitel zeigen. In diesem Fall drücken Sie SUB TITLE nach dem Starten der Wiedergabe (siehe Seite 26).

#### Die Audio-Sprache unterscheidet sich von der als anfängliche Audiosprache gewählten.

⇒ Manche DVDs sind so programmiert, dass sie immer anfänglich die Originalsprache verwenden. In diesem Fall drücken Sie AUDIO nach dem Starten der Wiedergabe (siehe Seite 25).

#### Das Disk-Fach öffnet oder schließt sich nicht.

⇒ Der Netzstecker ist nicht eingesteckt.

⇒ Kindersperre ist aktiv (siehe Seite 30).

### Band-Funktionen:

#### Der Cassettenhalter kann nicht geöffnet werden.

⇒ Betriebsstromversorgung über Netzkabel wurde bei laufendem Band unterbrochen. Schalten Sie die Anlage ein.

### Aufnahmen:

#### Aufnahmen unmöglich.

⇒ Die kleinen Zapfen an der Rückseite der Cassette sind herausgebrochen. Decken Sie die Aussparungen mit Klebeband ab.

### Timer-Bedienungen:

#### Täglich-Timer und Aufnahme-Timer arbeiten nicht.

⇒ Die Anlage war bei Erreichen der Einschaltzeit bereits eingeschaltet. Der Timer arbeitet nur bei ausgeschalteter Anlage.

## Wartung



Um beste Leistung mit der Anlage zu erzielen, halten Sie die Disks, Bänder und Mechanismen immer sauber.

### Umgang mit Disks

- Entnehmen Sie die Disk aus ihrer Hülle, indem Sie immer den Mittenhalter der Hülle leicht eindrücken und die Disk an den Rändern haltend herausheben.
- Berühren Sie nicht die glänzende Seite der Disk, und biegen Sie die Disk nicht.
- Setzen Sie die Disk nach der Verwendung in die Hülle zurück, um Verbiegen zu vermeiden.
- Achten Sie darauf, nicht die Oberfläche der Disk zu zerkratzen, wenn Sie sie in ihre Hülle zurücksetzen.
- Schützen Sie die Disk vor direktem Sonnenlicht, extremen Temperaturen und Feuchtigkeit.

#### Zum Reinigen der Disk:

- Wischen Sie die Disk mit einem weichen Lappen gerade von der Mitte nach außen hin ab.

### Umgang mit Cassettenbändern

- Wenn ein Band locker in seiner Cassette sitzt, ziehen Sie das Band straff, indem Sie einen Bleistift in eine der Spulen setzen und diese drehen.
  - Bei lockerem Band kann dieses gezerzt werden oder sich in der Cassette verfangen.
- Achten Sie darauf, nicht die Bandoberfläche zu berühren.
- Lagern Sie das Band nicht an den folgenden Orten – staubige Orte, Orte im direkten Sonnenlicht, heiße Orte, feuchte Bereiche, auf einem Fernsehgerät oder Lautsprecher, in der Nähe von Magneten.

#### Für beste Klangqualität bei Aufnahme und Wiedergabe:

- Verwenden Sie einen mit Alkohol befeuchteten Wattetupfer zur Reinigung von Tonköpfen, Antriebswelle und Andruckwalzen.
- Verwenden Sie einen Tonkopf-Entmagnetisierer (in Elektronik- und Audiogeschäften erhältlich) zum Entmagnetisieren der Tonköpfe (bei ausgeschalteter Anlage).

### Reinigung der Anlage

- Flecken müssen mit einem weichen Lappen abgewischt werden. Bei schwerer Verschmutzung der Anlage einen Lappen mit wässriger, neutraler Spülmittellösung tränken, gut auswringen, die Anlage abwischen, und dann mit einem trockenen Lappen trockenwischen.
- Um Beeinträchtigung der Qualität der Anlage, Beschädigung, oder Abpellen der Lackierung zu vermeiden, auf folgendes achten:
  - NICHT mit einem harten Tuch abwischen.
  - NICHT gewaltsam abwischen.
  - NICHT mit Lösungsmitteln wie Terpentin oder Benzol abwischen.

- NICHT flüchtige Substanzen wie etwa Insektensprays darauf sprühen.
- NICHT Gummi- oder Plastikteile längere Zeit in Berührung lassen.

## Sprachcode-Liste

AA	Afar
AB	Abchasien
AF	Afrikaans
AM	Ameharisch
AR	Arabisch
AS	Assamesisch
AY	Aymara
AZ	Aserbajjanisch
BA	Bashkir
BE	Weißrussisch
BG	Bulgarisch
BH	Bihari
BI	Bislama
BN	Bengali, Bangla
BO	Tibetisch
BR	Bretonisch
CA	Katalanisch
CO	Korsisch
CS	Tschechisch
CY	Walisisch
DA	Dänisch
DZ	Bhutani
EL	Griechisch
EO	Esperanto
ET	Estländisch
EU	Baskisch
FA	Persisch
FI	Finnisch
FJ	Fidschi
FO	Faröisch
FY	Friesisch
GA	Irish
GD	Schottisch Gälisch
GL	Galizisch
GN	Guarani
GU	Gujarati
HA	Hausa
HI	Hindi
HR	Kroatisch
HU	Ungarisch
HY	Armenisch
IA	Interlingua
IE	Interlingue
IK	Inupiak
IN	Indonesisch
IS	Isländisch
IW	Hebräisch
JI	Jiddish

JW	Javanesisch
KA	Georgisch
KK	Kazakh
KL	Grönländisch
KM	Kambodianisch
KN	Kannadisch
KO	Koreanisch (KOR)
KS	Kashmirisch
KU	Kurdisch
KY	Kirghisch
LA	Lateinisch
LN	Lingala
LO	Laotianisch
LT	Litauisch
LV	Lettisch
MG	Malagasy
MI	Maori
MK	Mazedonisch
ML	Malayalam
MN	Mongolisch
MO	Moldavisch
MR	Marathi
MS	Malayisch (MAY)
MT	Maltesisch
MY	Burmesisch
NA	Nauru
NE	Nepalesisch
NL	Holländisch
NO	Norwegisch
OC	Occitan
OM	(Afan) Oromo
OR	Oriya
PA	Panjabi
PL	Polnisch
PS	Pashto, Pushto
PT	Portugiesisch
QU	Quechua
RM	Rätoromanisch
RN	Kirundi
RO	Rumänisch
RU	Russisch
RW	Kinyarwanda
SA	Sanskrit
SD	Sindhi
SG	Sangho
SH	Serbo-Kroatisch
SI	Singhalesisch
SK	Slovakisch

SL	Slovenisch
SM	Samoanisch
SN	Shona
SO	Somalisch
SQ	Albanisch
SR	Serbisch
SS	Siswati
ST	Sesotho
SU	Sundanesisch
SV	Schwedisch
SW	Suahili
TA	Tamil
TE	Telugu
TG	Tajik
TH	Thailändisch
TI	Tigrinya
TK	Turkmenisch
TL	Tagalog
TN	Setswana
TO	Tonga
TR	Türkisch
TS	Tsonga
TT	Tatar
TW	Twi
UK	Ukrainisch
UR	Urdu
UZ	Usbekisch
VI	Vietnamesisch
VO	Volapük
WO	Wolof
XH	Xhosa
YO	Yoruba
ZU	Zulu



## Länder-/Gebietscodeliste für Kindersicherung

<b>AD</b>	Andorra
<b>AE</b>	Vereinigte Arabische Emirate
<b>AF</b>	Afghanistan
<b>AG</b>	Antigua und Barbuda
<b>AI</b>	Anguilla
<b>AL</b>	Albanisch
<b>AM</b>	Armenien
<b>AN</b>	Niederländische Antillen
<b>AO</b>	Angola
<b>AQ</b>	Antarktik
<b>AR</b>	Argentinien
<b>AS</b>	Amerikanisch Samoa
<b>AT</b>	Österreich
<b>AU</b>	Australien
<b>AW</b>	Aruba
<b>AZ</b>	Aserbaidschan
<b>BA</b>	Bosnien-Herzegowina
<b>BB</b>	Barbados
<b>BD</b>	Bangladesch
<b>BE</b>	Belgien
<b>BF</b>	Burkina Faso
<b>BG</b>	Bulgarien
<b>BH</b>	Bahrain
<b>BI</b>	Burundi
<b>BJ</b>	Benin
<b>BM</b>	Bermuda
<b>BN</b>	Brunei Darassalam
<b>BO</b>	Bolivien
<b>BR</b>	Brasilien
<b>BS</b>	Bahamas
<b>BT</b>	Bhutan
<b>BV</b>	Bouvet-Insel
<b>BW</b>	Botswana
<b>BY</b>	Weißrussland
<b>BZ</b>	Belize
<b>CA</b>	Kanada
<b>CC</b>	Kokosinseln
<b>CF</b>	Zentralafrikanische Republik
<b>CG</b>	Kongo
<b>CH</b>	Schweiz
<b>CI</b>	Elfenbeinküste
<b>CK</b>	Cook-Inseln
<b>CL</b>	Chile
<b>CM</b>	Kamerun
<b>CN</b>	China
<b>CO</b>	Kolumbien
<b>CR</b>	Costa Rica
<b>CU</b>	Kuba
<b>CV</b>	Cape Verde
<b>CX</b>	Weihnachtsinseln
<b>CY</b>	Zypern
<b>CZ</b>	Tschechische Republik
<b>DE</b>	Deutschland
<b>DJ</b>	Dschibuti

<b>DK</b>	Dänemark
<b>DM</b>	Dominika
<b>DO</b>	Dominikanische Republik
<b>DZ</b>	Algerien
<b>EC</b>	Equador
<b>EE</b>	Estland
<b>EG</b>	Ägypten
<b>EH</b>	West-Sahara
<b>ER</b>	Eritrea
<b>ES</b>	Spanien
<b>ET</b>	Äthiopien
<b>FI</b>	Finnland
<b>FJ</b>	Fidschi
<b>FK</b>	Falkland-Inseln (Malvinas)
<b>FM</b>	Mikronesien (Vereinigte Staaten von)
<b>FO</b>	Faröer
<b>FR</b>	Frankreich
<b>FX</b>	Frankreich, ohne Überseegebiete
<b>GA</b>	Gabun
<b>GB</b>	Vereinigtes Königreich
<b>GD</b>	Grenada
<b>GE</b>	Georgien
<b>GF</b>	Französisch Guiana
<b>GH</b>	Ghana
<b>GI</b>	Gibraltar
<b>GL</b>	Grönland
<b>GM</b>	Gambia
<b>GN</b>	Guinea
<b>GP</b>	Guadeloupe
<b>GQ</b>	Äquatorial-Guinea
<b>GR</b>	Griechenland
<b>GS</b>	Süd-Georgien und die Süd-Sandwich-Gruppe
<b>GT</b>	Guatemala
<b>GU</b>	Guam
<b>GW</b>	Guinea-Bissau
<b>GY</b>	Guiana
<b>HK</b>	Hongkong
<b>HM</b>	Herald und McDonald-Inseln
<b>HN</b>	Honduras
<b>HR</b>	Kroatien
<b>HT</b>	Haiti
<b>HU</b>	Ungarn
<b>ID</b>	Indonesien
<b>IE</b>	Irland
<b>IL</b>	Israel
<b>IN</b>	Indien
<b>IO</b>	Britisches Indischer-Ozean-Territorium
<b>IQ</b>	Irak
<b>IR</b>	Iran (Islamische Republik von)
<b>IS</b>	Island
<b>IT</b>	Italien

<b>JM</b>	Jamaika
<b>JO</b>	Jordanien
<b>JP</b>	Japan
<b>KE</b>	Kenia
<b>KG</b>	Kirgistan
<b>KH</b>	Kambodia
<b>KI</b>	Kiribati
<b>KM</b>	Komoren
<b>KN</b>	Saint Kitts und Nevis
<b>KP</b>	Korea, Demokratische Volksrepublik
<b>KR</b>	Korea, Republik
<b>KW</b>	Kuweit
<b>KY</b>	Cayman Inseln
<b>KZ</b>	Kasachstan
<b>LA</b>	Laotische Demokratische Volksrepublik
<b>LB</b>	Libanon
<b>LC</b>	Saint Lucia
<b>LI</b>	Liechtenstein
<b>LK</b>	Sri Lanka
<b>LR</b>	Liberia
<b>LS</b>	Lesotho
<b>LT</b>	Lithauen
<b>LU</b>	Luxemburg
<b>LV</b>	Lettland
<b>LY</b>	Libysch-Arabische Volksrepublik
<b>MA</b>	Marokko
<b>MC</b>	Monaco
<b>MD</b>	Moldovien, Republik
<b>MG</b>	Madagaskar
<b>MH</b>	Marshallinseln
<b>ML</b>	Mali
<b>MM</b>	Myanmar
<b>MN</b>	Mongolei
<b>MO</b>	Macao
<b>MP</b>	Nördliche Marianen
<b>MQ</b>	Martinique
<b>MR</b>	Mauretanien
<b>MS</b>	Montserrat
<b>MT</b>	Malta
<b>MU</b>	Mauritius
<b>MV</b>	Malediven
<b>MW</b>	Malawi
<b>MX</b>	Mexiko
<b>MY</b>	Malaysia
<b>MZ</b>	Mosambik
<b>NA</b>	Namibia
<b>NC</b>	Neu Caledonien
<b>NE</b>	Niger
<b>NF</b>	Norfolk Inseln
<b>NG</b>	Nigeria
<b>NI</b>	Nicaragua

NL	Niederlande
NO	Norwegen
NP	Nepal
NR	Nauru
NU	Niue
NZ	Neuseeland
OM	Oman
PA	Panama
PE	Peru
PF	Französisch Polynesien
PG	Papua Neuguinea
PH	Philippinen
PK	Pakistan
PL	Polen
PM	Saint Pierre und Miquelon
PN	Pitcairn
PR	Puerto Rico
PT	Portugal
PW	Palau
PY	Paraguay
QA	Katar
RE	Réunion
RO	Rumänien
RU	Russische Föderation
RW	Ruanda
SA	Saudi-Arabien
SB	Solomon Inseln
SC	Seychellen

SD	Sudan
SE	Schweden
SG	Singapur
SH	Saint Helena
SI	Slovenien
SJ	Svalbard und Jan Mayen
SK	Slovakei
SL	Sierra Leone
SM	San Marino
SN	Senegal
SO	Somalia
SR	Surinam
ST	Sao Tome und Principe
SV	El Salvador
SY	Syrische Arabische Republik
SZ	Swaziland
TC	Turks und Caicos Inseln
TD	Tschad
TF	Französische südliche Territorien
TG	Togo
TH	Thailand
TJ	Tadschikistan
TK	Tokelau
TM	Turkmenistan
TN	Tunesien
TO	Tonga
TP	Ost-Timor
TR	Türkei

TT	Trinidad und Tobago
TV	Tuvalu
TW	Taiwan
TZ	Tansania, Vereinigte Republik
UA	Ukraine
UG	Uganda
UM	Vereinigte Staaten, kleine Überseeinseln
US	Vereinigte Staaten
UY	Uruguay
UZ	Usbekistan
VA	Staat der Vatikanstadt (Heiliger Stuhl)
VC	Saint Vincent u. Grenadines
VE	Venezuela
VG	Virgin Islands (Britisch)
VI	Virgin Islands (U.S.)
VN	Vietnam
VU	Vanuatu
WF	Wallis und Futuna Inseln
WS	Samoa
YE	Jemen
YT	Mayotte
YU	Jugoslawien
ZA	Südafrika
ZM	Sambia
ZR	Zaire
ZW	Simbabwe

## OPTICAL DIGITAL OUTPUT-Signale

DIGITAL-AUDIO- AUSGANG	Ausgangssignale		
	BITSTROM/PCM	DOLBY DIGITAL/PCM	NUR PCM
<b>Wiedergabe-Disk</b>			
<b>DVD-Video</b>			
mit 48 kHz, 16/20/24 Bit linear PCM	48 kHz, 16 Bit linear PCM*		
mit 96 kHz, linear PCM	48 kHz, 16 Bit linear PCM		
mit Dolby Digital	Dolby Digital Bitstream		48 kHz, 16 Bit linear PCM
mit DTS Digital Surround	DTS Bitstream	48 kHz, 16 Bit linear PCM	
<b>DVD-Audio</b>			
mit 48/96/192 kHz, 16/20/24 bit linear PCM	48 kHz, 16 Bit linear PCM		
mit 44,1/88,2/176,4 kHz, 16/ 20/24 bit linear PCM	44,1 kHz, 16 Bit linear PCM		
mit Dolby Digital	Dolby Digital Bitstream		48 kHz, 16 Bit linear PCM
mit DTS Digital Surround	DTS Bitstream	48 kHz, 16 Bit linear PCM	
<b>SVCD, VCD, CD</b>	44,1 kHz, 16 Bit linear PCM*/48 kHz, 16 Bit linear PCM*		
<b>CD mit DTS Digital Surround</b>	DTS Bitstream	44,1 kHz, 16 Bit linear PCM	
<b>MP3/WMA-Disk</b>	32/44,1/48 kHz, 16 Bit linear PCM		

\* Bei der Wiedergabe bestimmter DVDs können Digitalsignale mit 20 Bit oder 24 Bit (in ihrer Original-Bitrate) über den Anschluss OPTICAL DIGITAL OUTPUT ausgegeben werden, wenn die Disks nicht kopiergeschützt sind.

## Technische Daten

### CA-HXGD7

#### Verstärkersektion

Ausgangsleistung:

SUBWOOFERS: 100 W pro Kanal, min eff. an 6  $\Omega$  bei  
63 Hz, mit weniger als 10%  
Klirrfaktor.

MAIN SPEAKERS: 40 W pro Kanal, min eff. an 6  $\Omega$  bei  
1 kHz, mit weniger als 10%  
Klirrfaktor.

Audioeingang Empfindlichkeit/Impedanz

(Gemessen bei 1 kHz, mit Bandaufnahmesignal 300 mV)

AUX: 300 mV/47 k $\Omega$

Digitalausgang:

OPTICAL DIGITAL OUTPUT:

-21 dBm bis -15 dBm (660 nm  $\pm$ 30 nm)

VIDEO OUT:

Farbsystem: PAL

AV OUT (FBAS): 1 V(s-s)/75  $\Omega$

(S-VIDEO): Y (Luminanz) 1 V(s-s)/75  $\Omega$

C (Chrominanz, Burst)

0,286 V(s-s)/75  $\Omega$

(RGB) 0,7 V(s-s)/75  $\Omega$

COMPONENT: (Y) 1 V(s-s)/75  $\Omega$

(Zeilensprung/Progressive) (Pb/Pr) 0,7 V(s-s)/75  $\Omega$

Lautsprecherklemmen: 6  $\Omega$  – 16  $\Omega$  (Hauptlautsprecher)

6  $\Omega$  – 16  $\Omega$  (Subwoofer)

Sonstige:

AV COMPU LINKx2 ( $\phi$  3,5)

#### Tuner-Sektion

UKW-Abstimmbereich: 87,50 MHz – 108,00 MHz

AM- (MW-) Abstimmbereich: 522 kHz – 1 629 kHz

#### Disk-Player-Sektion

Abspielbare Disk: DVD-Video/DVD-Audio/CD/VCD/

SVCD

CD-R/CD-RW (aufgenommen im

Audio-CD/Video-CD/Super-Video-CD/

MP3/ WMA/JPEG-Format)

DVD-R/DVD-RW (aufgenommen im

Video-Format)

Dynamikumfang: 90 dB

Horizontale Auflösung: 500 Zeilen

Gleichlaufschwankungen: Unter der Messgrenze

#### Cassettendeck-Sektion

Frequenzgang

Normal (Typ I): 50 Hz – 14 000 Hz

Gleichlaufschwankungen: 0,15% (eff.)

#### Allgemeines

Betriebsstromanforderungen:

Wechselstrom 230 V $\sim$ , 50 Hz

Leistungsaufnahme: 185 W (im Betrieb)

25 W (im Bereitschaftsbetrieb bei  
ausgeschaltetem

Umweltschutz-Modus)

1,4 W (im Bereitschaftsbetrieb bei  
eingeschaltetem

Umweltschutz-Modus)

Abmessungen (ca.): 205 mm x 370 mm x 432 mm

(B/H/T)

Gewicht (ca.): 10,5 kg

#### Mitgeliefertes Zubehör

Siehe Seite 3.

*Änderungen bei Design und technischen Daten bleiben vorbehalten.*

## CA-HXGD8

### Verstärkersektion

Ausgangsleistung:

SUBWOOFERS: 140 W pro Kanal, min eff. an 6  $\Omega$  bei  
63 Hz, mit weniger als 10%  
Klirrfaktor.

MAIN SPEAKERS: 60 W pro Kanal, min eff. an 6  $\Omega$  bei  
1 kHz, mit weniger als 10%  
Klirrfaktor.

Audioeingang Empfindlichkeit/Impedanz

(Gemessen bei 1 kHz, mit Bandaufnahmesignal 300 mV)

AUX: 300 mV/47 k $\Omega$

Digitalausgang:

OPTICAL DIGITAL OUTPUT:

-21 dBm bis -15 dBm (660 nm  $\pm$ 30 nm)

VIDEO OUT:

Farbsystem: PAL

AV OUT (FBAS): 1 V(s-s)/75  $\Omega$

(S-VIDEO): Y (Luminanz) 1 V(s-s)/75  $\Omega$

C (Chrominanz, Burst)

0,286 V(s-s)/75  $\Omega$

(RGB) 0,7 V(s-s)/75  $\Omega$

COMPONENT: (Y) 1 V(s-s)/75  $\Omega$

(Zeilensprung/Progressive) (Pb/Pr) 0,7 V(s-s)/75  $\Omega$

Lautsprecherklemmen: 6  $\Omega$  – 16  $\Omega$  (Hauptlautsprecher)

6  $\Omega$  – 16  $\Omega$  (Subwoofer)

Sonstige:

AV COMPU LINKx2 ( $\phi$  3,5)

### Tuner-Sektion

UKW-Abstimmbereich: 87,50 MHz – 108,00 MHz

AM- (MW-) Abstimmbereich: 522 kHz – 1 629 kHz

### Disk-Player-Sektion

Abspielbare Disk: DVD-Video/DVD-Audio/CD/VCD/  
SVCD

CD-R/CD-RW (aufgenommen im  
Audio-CD/Video-CD/Super-Video-CD/  
MP3/ WMA/JPEG-Format)

DVD-R/DVD-RW (aufgenommen im  
Video-Format)

Dynamikumfang: 90 dB

Horizontale Auflösung: 500 Zeilen

Gleichlaufschwankungen: Unter der Messgrenze

### Cassettendeck-Sektion

Frequenzgang

Normal (Typ I): 50 Hz – 14 000 Hz

Gleichlaufschwankungen: 0,15% (eff.)

### Allgemeines

Betriebsstromanforderungen:

Wechselstrom 230 V $\sim$ , 50 Hz

Leistungsaufnahme: 230 W (im Betrieb)

25 W (im Bereitschaftsbetrieb bei  
ausgeschaltetem

Umweltschutz-Modus)

1,4 W (im Bereitschaftsbetrieb bei  
eingeschaltetem

Umweltschutz-Modus)

Abmessungen (ca.): 205 mm x 370 mm x 432 mm

(B/H/T)

Gewicht (ca.): 11 kg

### Mitgeliefertes Zubehör

Siehe Seite 3.

*Änderungen bei Design und technischen Daten bleiben vorbehalten.*

# Table des matières

<b>Introduction .....</b>	<b>2</b>	<b>Opérations avancées des disques.....</b>	<b>28</b>
Précautions .....	2	Programmation de l'ordre de lecture	
Comment lire ce manuel .....	2	— Lecture programmée.....	28
<b>Pour démarrer .....</b>	<b>3</b>	Lecture dans un ordre aléatoire	
Étape 1: Déballage .....	3	— Lecture aléatoire .....	29
Étape 2: Préparation de la télécommande .....	3	Répétition de la lecture.....	30
Étape 3: Connexions.....	4	Interdiction de l'éjection du disque— Verrou parental.....	30
Sélection du signal vidéo.....	7	<b>Opération des disques en utilisant</b>	
<b>Avant d'utiliser la chaîne .....</b>	<b>8</b>	<b>l'affichage sur l'écran .....</b>	<b>31</b>
Types de disques reproductibles .....	8	À propos de la barre sur l'écran .....	31
Nomenclature .....	9	Opérations en utilisant la barre sur l'écran.....	32
À propos des indications sur l'affichage .....	10	Opérations sur l'écran CONTROL .....	34
<b>Opérations quotidiennes— Lecture .....</b>	<b>12</b>	<b>Opérations avancées pour les cassettes.....</b>	<b>36</b>
Annulation de la démonstration .....	12	Enregistrement sur une cassette .....	36
Écoute de la radio .....	13	Enregistrement synchronisé de disque .....	37
Lecture d'un disque.....	14	<b>Utilisation de la minuterie.....</b>	<b>38</b>
Lecture d'une cassette .....	16	Réglage de la minuterie.....	38
<b>Opérations quotidiennes</b>		Priorité des minuteries.....	39
— <b>Ajustement du son et autres ajustements .....</b>	<b>17</b>	<b>Utilisation du menu de réglages.....</b>	<b>40</b>
Ajustement du volume .....	17	Procédure de fonctionnement.....	40
Renforcement des graves .....	17	■ Menu de réglage LANGUE.....	41
Sélection du mode sonore .....	18	■ Menu de réglage IMAGE .....	41
Création de vos modes sonores personnalisés		■ Menu de réglage AUDIO .....	42
— Mode personnalisé.....	18	■ Menu de réglage AUTRES.....	43
Sélection du mode 3D PHONIC .....	19	Restriction de la visualisation— Censure parentale.....	44
Préréglage automatique du son des DVD Vidéo		<b>Commande du téléviseur .....</b>	<b>46</b>
augmentation du niveau.....	19	Commande du téléviseur .....	46
Changement du mode de balayage.....	19	<b>Informations additionnelles .....</b>	<b>47</b>
Changement de la tonalité de l'image .....	19	Pour en savoir plus sur cette chaîne .....	47
Mise en ou hors service la tonalité des touches .....	20	Guide de dépannage .....	50
Modification de la luminosité de l'affichage .....	20	Entretien .....	51
Économie d'énergie pendant le mode		Liste des codes de langue .....	52
d'attente (Mode écologie).....	20	Codes des pays/zones pour la censure parentale.....	53
Réglage de l'horloge .....	21	Signaux OPTICAL DIGITAL OUTPUT .....	54
Mise hors tension de l'appareil automatiquement.....	21	Spécifications .....	55
<b>Opérations avancées de la radio.....</b>	<b>22</b>		
Réception de stations FM avec le système RDS .....	22		
Recherche d'un programme par code PTY .....	22		
Commutation temporaire sur le type de			
programme de votre choix automatiquement .....	23		
<b>Opérations spécialisées pour les DVD/VCD.....</b>	<b>25</b>		
Sélection de la piste sonore .....	25		
Sélection de la langue des sous-titres.....	26		
Sélection d'un angle de vue .....	26		
Sélection d'une image fixe sur un DVD Audio .....	26		
Lecture d'un groupe bonus sur un DVD Audio .....	27		
Lecture spéciale d'images .....	27		

# Introduction

## Précautions

### Installation

- Installez la chaîne dans un endroit plat, sec, et ni trop chaud, ni trop froid—entre 5°C et 35°C.
- Installez la chaîne dans un endroit avec une bonne ventilation pour éviter tout échauffement à l'intérieur de l'appareil.



N'INSTALLEZ PAS la chaîne dans un endroit proche d'une source de chaleur ou sujet à la lumière directe du soleil, à une poussière excessive ou à des vibrations.

- Laissez suffisamment d'espace entre la chaîne et le téléviseur.
- Éloignez les enceintes du téléviseur pour éviter toute interférence avec ce dernier.

### Sources d'alimentations

- Pour débrancher la chaîne de la prise murale, tirez toujours sur la fiche et non pas sur le cordon d'alimentation secteur.



NE MANIPULEZ PAS le cordon d'alimentation secteur avec les mains mouillées.

### Condensation d'humidité

De la condensation peut se produire sur les lentilles à l'intérieur de la chaîne dans les cas suivants:

- Après le démarrage d'un chauffage dans la pièce
- Dans une pièce humide
- Si la chaîne est amenée directement d'un endroit froid vers un endroit chaud

Si cela se produit, la chaîne risque de ne pas fonctionner correctement. Dans ce cas, laissez-la sous tension pendant quelques heures jusqu'à ce que l'humidité se soit évaporée, puis débranchez le cordon d'alimentation secteur puis rebranchez-le.

### Échauffement interne

- Un ventilateur de refroidissement est monté sur le panneau arrière pour éviter tout échauffement interne de l'appareil.



Pour votre sécurité, respectez les points suivants attentivement:

- Assurez-vous qu'il y a une ventilation suffisante autour de l'appareil. Une mauvaise ventilation peut entraîner un échauffement et endommager l'appareil.
- NE BLOQUEZ PAS le ventilateur de refroidissement ni les ouvertures et trous de ventilation. S'ils sont bloqués par un journal, un tissu, etc., la chaleur ne pourra peut-être pas être évacuée de l'appareil.

### Autres

- Si un objet métallique ou un liquide tombait à l'intérieur de la chaîne, débranchez le cordon d'alimentation secteur et consultez votre revendeur avant d'utiliser l'appareil à nouveau.



NE DÉMONTÉZ PAS la chaîne. Il n'y a aucune pièce réparable par l'utilisateur à l'intérieur.

- Si vous n'avez pas l'intention d'utiliser la chaîne pendant une période prolongée, débranchez le cordon d'alimentation secteur de la prise murale.

En cas de problème, débranchez le cordon d'alimentation secteur et consultez votre revendeur.

## Comment lire ce manuel

Pour rendre les explications de ce manuel aussi simple et facile à comprendre que possible, nous avons adopté les méthodes suivantes:

- Les opérations des touches et des commandes sont expliquées dans le tableau ci-dessous. Dans ce manuel, nous expliquons principalement les opérations à l'aide de la télécommande; cependant, vous pouvez utiliser les touches et les commandes de l'appareil si elles portent le même nom (ou un nom similaire) et la même marque.
- Certains conseils et remarques associées sont expliqués plus tard dans les sections "Pour en savoir plus sur cette chaîne" et "Guide de dépannage", mais pas dans la section expliquant les opérations ( **INFO** indique que le contenu a certaines informations). Si vous souhaitez avoir plus d'informations à propos des fonctions, ou si vous posez des questions, allez à ces sections et vous trouverez les réponses.

	Indique que vous devez appuyer sur la touche <b>brèvement</b> .
	Indique que vous devez appuyer sur la touche <b>brèvement et répétitivement</b> jusqu'à ce que l'option souhaitée soit choisie.
	Indique que vous devez appuyer sur une des touches.
	Indique que vous <b>devez maintenir pressée</b> la touche pendant la période de temps indiquée. <ul style="list-style-type: none"><li>• Le nombre à l'intérieur de la flèche indique la période pendant laquelle vous devez maintenir la touche pressée (2 secondes, dans cet exemple).</li><li>• Si aucun nombre n'est indiqué dans la flèche, maintenez la touche pressée jusqu'à la fin de la procédure ou jusqu'à ce que vous obteniez le résultat souhaité.</li></ul>
	Indique que vous devez tourner la commande dans la ou les directions spécifiées.
	Indique que cette opération est possible uniquement en utilisant la télécommande.
	Indique que cette opération est possible uniquement en utilisant les touches et les commandes de l'appareil.

# Pour démarrer

## Étape 1: Déballage et vérification des accessoires.



## Étape 2: Préparation de la télécommande.

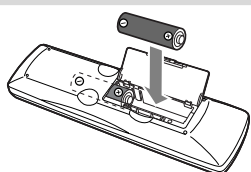

## Étape 3: Connexion des composants tels que les antennes AM/FM, les enceintes etc. (voir pages 4 à 7).

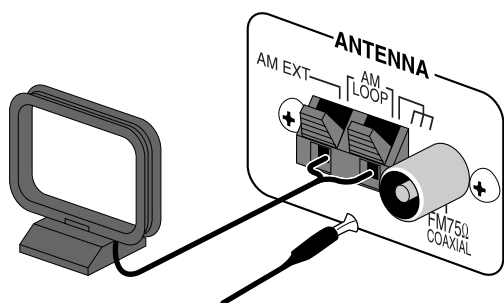

Enfin, branchez le cordon d'alimentation.

Maintenant, vous pouvez utiliser cette chaîne.

## Étape 1: Déballage

Après le déballage, vérifiez que tous les éléments suivants sont présents. Le nombre entre parenthèse indique la quantité de chaque pièce fournie.

- Antenne FM (1)
- Antenne cadre AM (1)
- Télécommande (1)
- Piles (2)
- Filtre-tore (1)

Si quelque chose manquait, consultez votre revendeur immédiatement.

## Étape 2: Préparation de la télécommande

Insérez les piles dans la télécommande en respectant les polarités (+ et -).

1

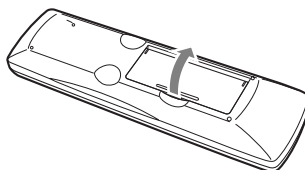

2

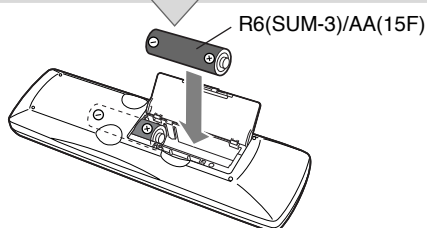

3

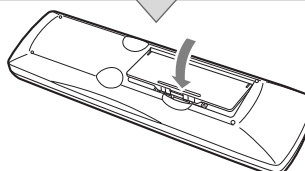

- N'UTILISEZ PAS une vieille pile avec une pile neuve.
- N'UTILISEZ PAS ensemble deux types différents de pile.
- N'EXPOSEZ PAS les piles à la chaleur ou à une flamme.
- NE LAISSEZ PAS les piles dans le compartiment à piles si vous n'avez pas l'intention d'utiliser la télécommande pendant une longue période de temps. Sinon, les piles pourraient fuir et endommager la télécommande.

### Étape 3: Connexions

Si vous avez besoin d'informations plus détaillées, voir page 6.

**Mettez tous les appareils hors tension avant les connexions.**

Les illustrations des prises d'entrée/sortie ci-dessous sont des exemples typiques.  
 Quand vous connectez d'autres appareils, référez-vous aussi à leurs modes d'emploi car le nom des prises imprimé au dos de l'appareil peut varier.

**Antenne cadre AM (fournie)**  
 Tournez-la jusqu'à que vous obteniez la meilleure réception possible.

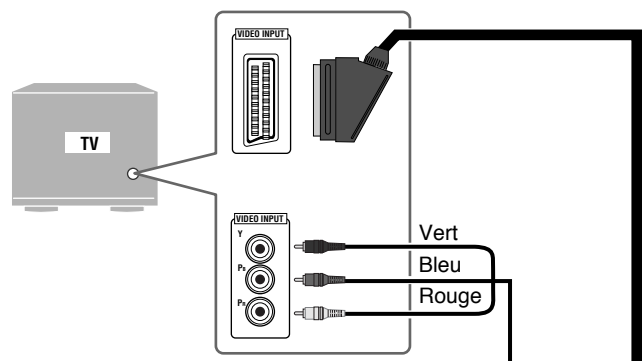
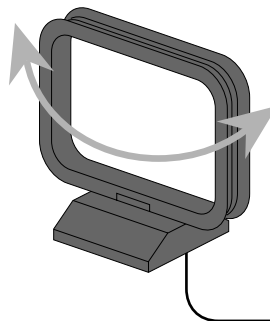

**Cordon Pétitel (non fournie)**  
 • Cette connexion envoie uniquement les signaux vidéo (Composite, Y/C, ou RVB).

**Cordon vidéo en composantes (non fournie)**

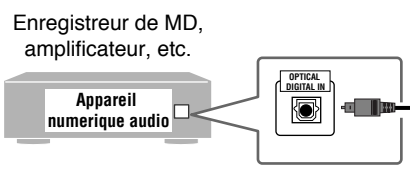

**Prise AV COMPU LINK**  
 • Pour une utilisation future.

**Cordon optique numérique (non fourni)**

À une prise murale  
 Branchez le cordon d'alimentation secteur uniquement après que toutes les connexions sont terminées.



### Pour une meilleure réception FM/AM

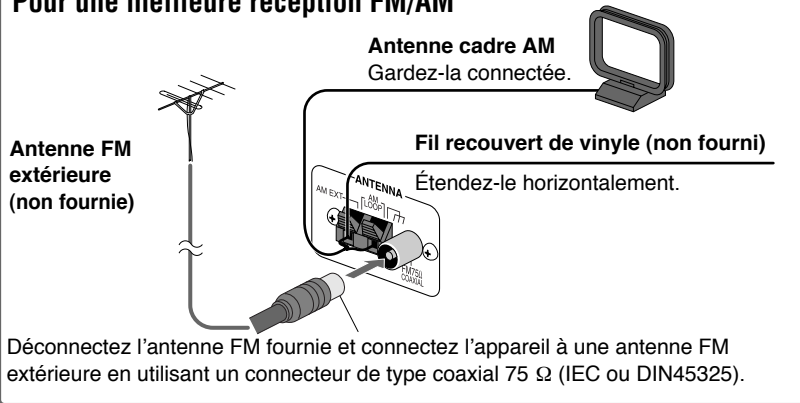

\* Les enceintes SP-HXGD7 sont utilisées sur cette illustration.

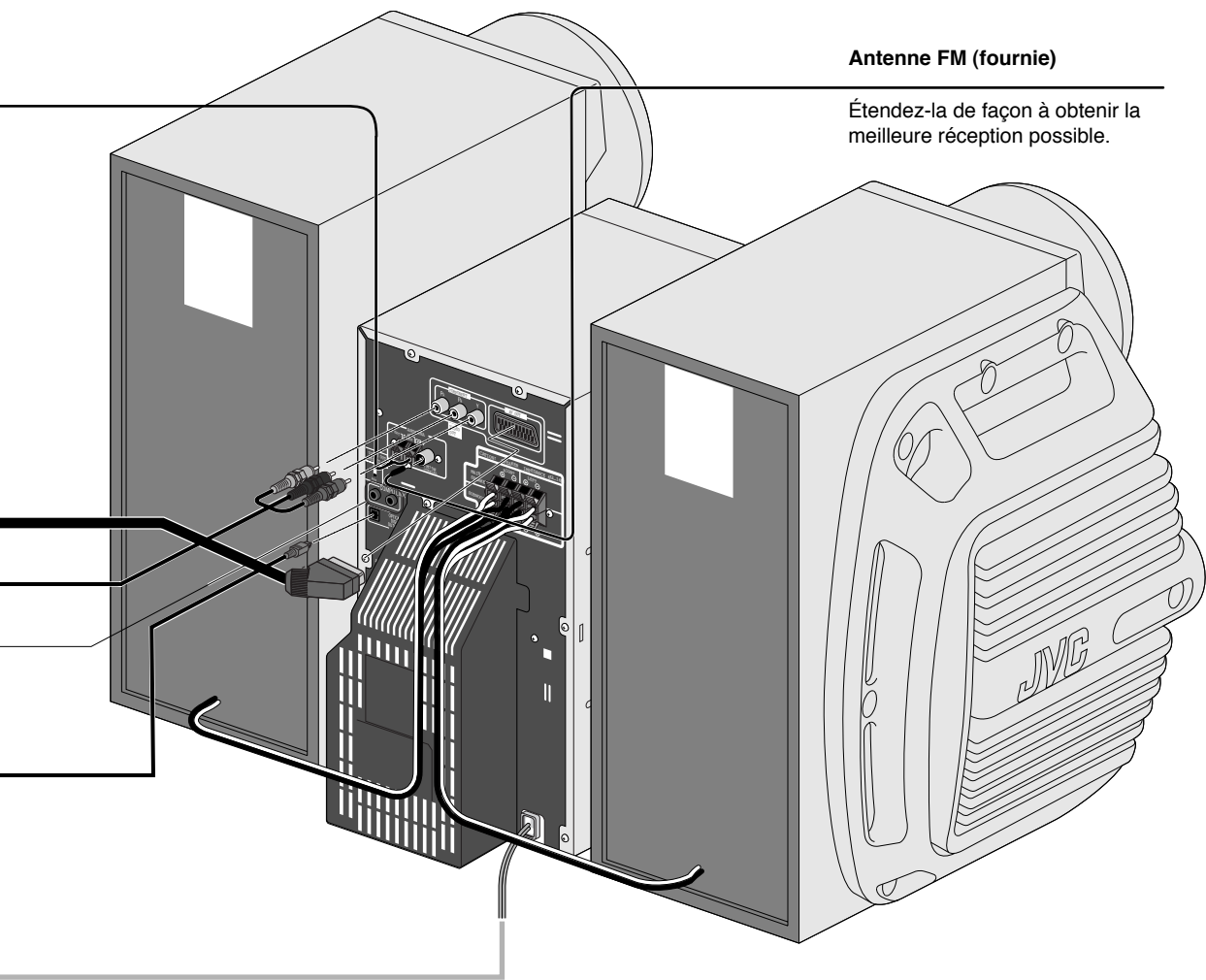

## Pour assembler et connecter l'antenne cadre AM

### Pour assembler l'antenne cadre AM

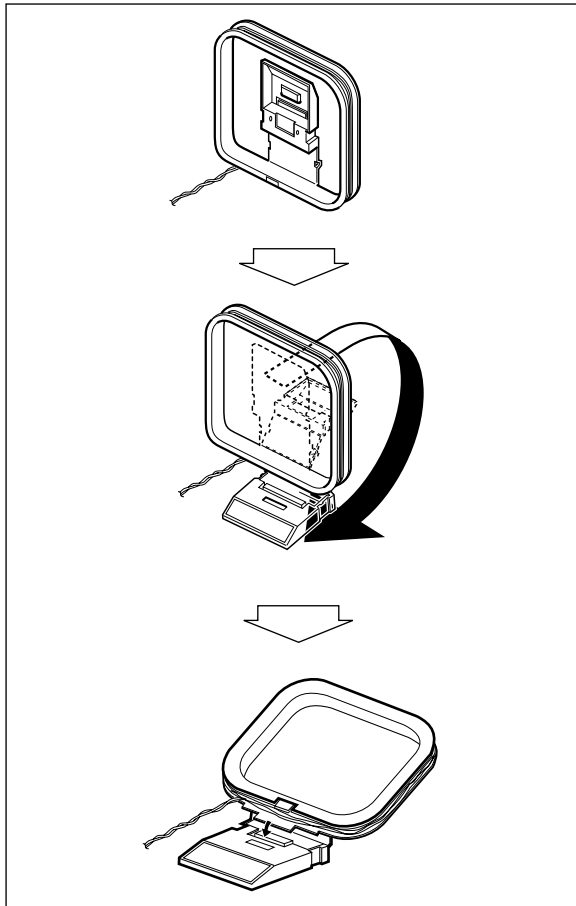

### Pour connecter les cordons de l'antenne cadre AM

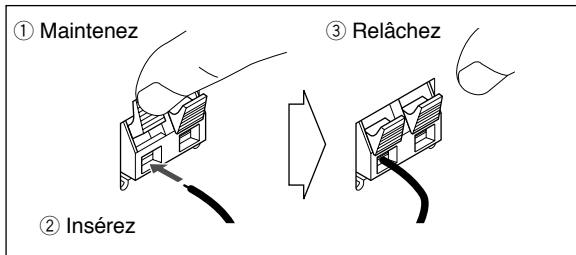

- Si les fils de l'antenne cadre AM ou des cordons d'enceinte sont recouverts de vinyle, retirez-le pour mettre à nu l'âme de l'antenne en torsadant la partie en vinyle.
- Assurez-vous que les conducteurs d'antenne ne touchent aucune autres prises, cordons de connexion ou cordon d'alimentation. De plus, gardez les antennes à l'écart des parties métalliques de la chaîne, des cordons de connexion et du cordon d'alimentation secteur. Cela pourrait entraîner une mauvaise réception.

## Pour connecter les cordons d'enceinte

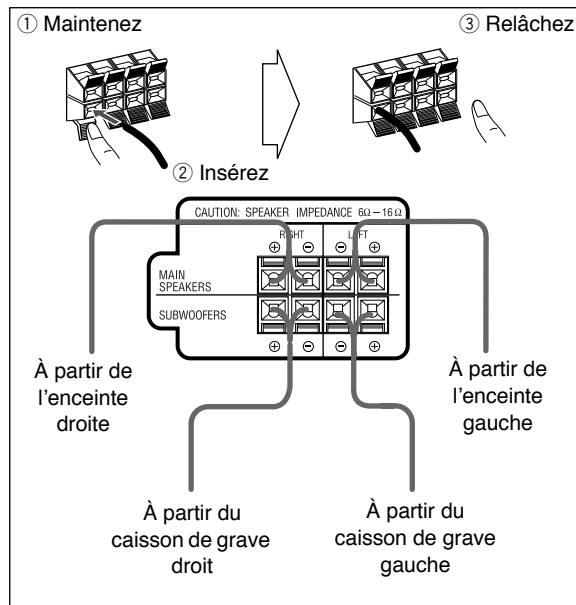

- Lors de la connexion des cordons d'enceinte, respectez les polarités des prises d'enceinte: (+) à (+) et (-) à (-).

Enceinte	Couleur de la prise	
	(+)	(-)
Enceintes principale	<b>Bleu</b>	<b>Noir</b>
Caisson de grave	<b>Rouge</b>	<b>Noir</b>

- Utilisez uniquement des enceintes avec la même impédance que celle indiquée sur les prises d'enceinte à l'arrière de l'appareil.



- NE CONNECTEZ PAS plus d'une enceinte à chaque prise.
- NE PUSSEZ PAS ni ne tirez les enceintes car cela pourrait endommager les intercalaires des pieds en bas des enceintes.

## Pour connecter un appareil numérique audio

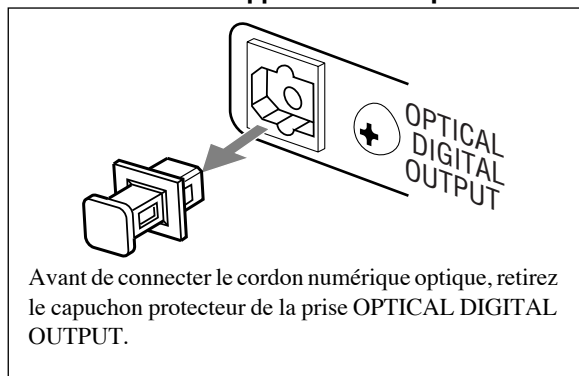

## Connexion d'un autre appareil

En utilisant un cordon à mini fiche stéréo (non fourni), vous pouvez connecter un appareil muni de prises de sortie audio analogique tel qu'un lecteur de MD, un téléviseur, etc.

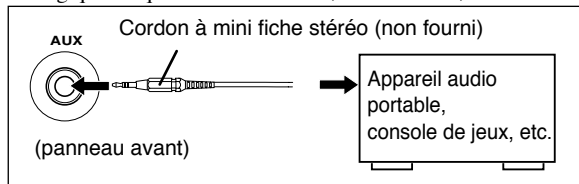

Si la sortie audio de l'autre appareil n'est pas de type à mini fiche stéréo, utilisez un adaptateur de fiche pour convertir la mini fiche stéréo dans le type de fiche correspondant à la sortie audio.

### IMPORTANT

Réglez toujours le volume sur MIN lors de la connexion ou de la déconnexion de l'autre appareil.



**NE BRANCHEZ AUCUN** appareil au secteur avant que toutes les connexions soient terminées.

## Sélection du signal vidéo

Lors de la connexion d'un téléviseur, vous pouvez utiliser les prises de sortie vidéo de votre choix — COMPONENT ou AV OUT.

Après la connexion du téléviseur, réglez correctement le type de signal vidéo pour votre téléviseur.

- Assurez-vous que l'appareil n'est pas sous tension. S'il est déjà sous tension, mettez-le à nouveau hors tension de façon que le réglage du sélecteur soit activé.

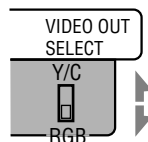

**Y/C** Permet de choisir l'envoi de signaux S-Vidéo par la prise AV OUT ou l'envoi de signaux vidéo en composantes par les prises COMPONENT.







**RGB** Choisissez ce réglage pour envoyer les signaux vidéo composites ou les signaux RVB par la prise AV OUT.

# Avant d'utiliser la chaîne

## Types de disques reproductibles

INFO

Cet appareil a été conçu pour reproduire les disques suivants:

Type de disque	Marque (Logo)
DVD Vidéo	
DVD Audio	
CD Vidéo (VCD)	 Video CD
Super CD Vidéo (SVCD)	 
CD Audio	
CD-R	Cette chaîne peut reproduire les CD-R ou CD-RW enregistrés aux formats CD Audio, CD Vidéo, SVCD, MP3, WMA et JPEG.
CD-RW	
DVD-R	Cette chaîne peut reproduire les DVD-R ou DVD-RW enregistrés au format vidéo.
DVD-RW	

En plus des disques ci-dessus, cette chaîne peut reproduire les données audio enregistrées sur les CD Text, CD-G (CD Graphics) et CD-Extra.

- Les disques suivants ne peuvent pas être reproduits: DVD-ROM, DVD-RAM, DVD+R, DVD+RW, CD-I (CD-I Ready), CD-ROM, Photo CD, etc. Reproduire ces types de disques produira du bruit risquant d'endommager les enceintes.
- Dans ce manuel, "fichier" et "plage" sont utilisés de façon interchangeable pour les opérations MP3/WMA/JPEG.

### Remarque sur le code de région

Les lecteurs de DVD et les DVD ont leur propre numéro de code de région. Cet appareil peut reproduire uniquement les DVD enregistrés avec le standard de couleur PAL et dont les numéros de code de région comprennent le "2".

EX.:



Si un DVD avec un numéro de région incorrecte est mis en place, "REGION ERR" apparaît sur l'affichage et la lecture ne démarre pas.

### Formats audio

La chaîne peut reproduire les formats audio numériques suivants.

- LPCM (Linear PCM)
-  DIGITAL (Dolby Digital)

- DTS (Digital Theater Systems)
- MPEG (MPEG multicanaux)
- MLP (Meridian Lossless Packing)

Lors de la lecture d'un DVD codé multicanaux, la chaîne convertit correctement les signaux multicanaux en 2 canaux et sort un son sous mixé des enceintes.

**Pour profiter d'un son puissant à partir de ces DVD codés multicanaux,** connectez un décodeur approprié ou un amplificateur avec décodeur intégré à la prise OPTICAL DIGITAL OUTPUT à l'arrière de l'appareil.

### IMPORTANT: Avant de reproduire un disque, assurez-vous de ce qui suit...

- Mettez le téléviseur sous tension et choisissez le mode d'entrée approprié qui permet de voir les affichages sur l'écran du téléviseur.
- Pour la lecture du disque, vous pouvez changer le réglage initial selon vos préférences. Voir "Utilisation du menu de réglages" à la page 40.

Si "Ⓝ" apparaît sur l'écran du téléviseur quand vous appuyez sur une touche, c'est que le disque ne peut pas accepter la commande que vous avez essayée, ou que les données nécessaires pour cette opération ne sont pas enregistrées sur le disque.

- Fabriqué sous licence de Dolby Laboratories. "Dolby", "Pro Logic", "MLP Lossless" et le symbole des deux D sont des marques commerciales de Dolby Laboratories.
- "DTS" et "DTS 2.0+DIGITAL OUT" sont des marques commerciales de Digital Theater Systems, Inc.

Ce produit intègre une technologie de protection des droits d'auteur protégée par des clauses sur les procédés de certains brevets américains et d'autres droits sur la propriété intellectuelle détenue par Macrovision Corporation ainsi que d'autres détenteurs. L'utilisation de cette technologie de protection des droits d'auteur est soumise à l'autorisation de Macrovision Corporation et est exclusivement destinée à une exploitation à domicile et à d'autres usages limités, sauf autorisation contraire de Macrovision Corporation. L'ingénierie inverse et le désassemblage sont interdits. "LES CONSOMMATEURS DOIVENT SAVOIR QUE TOUS LES TÉLÉVISEURS À HAUTE DÉFINITION NE SONT PAS COMPLÈTEMENT COMPATIBLES AVEC CE PRODUIT ET PEUVENT PROVOQUER L'AFFICHAGE DE CORPS ÉTRANGERS DANS L'IMAGE. EN CAS DE PROBLÈMES D'IMAGE AVEC LE BALAYAGE PROGRESSIF À 525 OU 625, IL EST RECOMMANDÉ À L'UTILISATEUR DE PASSER À LA CONNEXION 'STANDARD DEFINITION'. POUR TOUTE QUESTION À PROPOS DE LA COMPATIBILITÉ DE NOS TÉLÉVISEURS AVEC CE MODÈLE DE LECTEUR DVD 525p OU 625p, CONTACTER NOTRE SERVICE D'ATTENTION AU CLIENT".

# Nomenclature

Référez-vous aux pages indiquées pour savoir comment utiliser les touches et les commandes.

## Télécommande

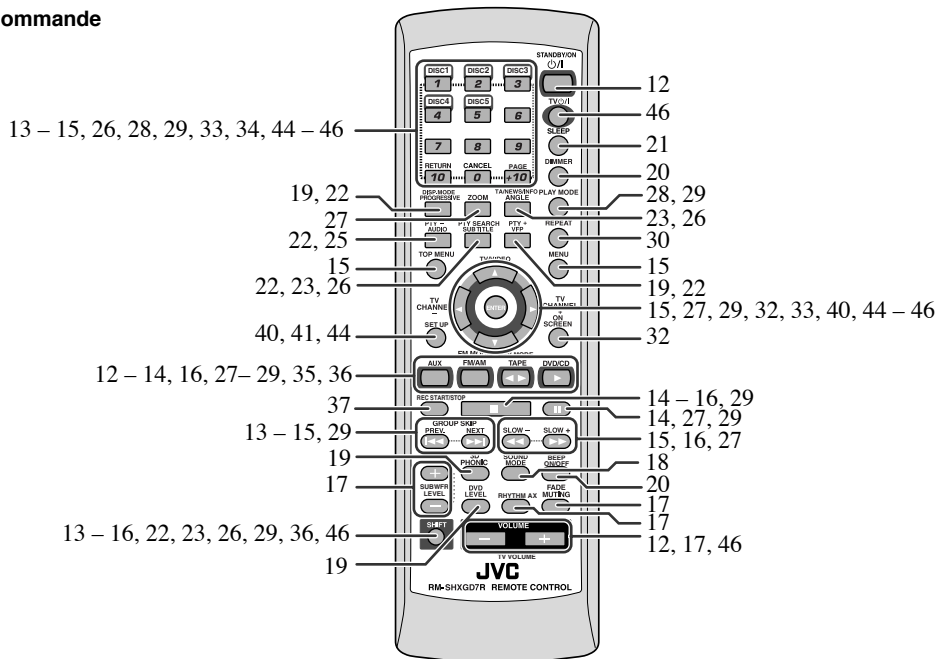

## Appareil

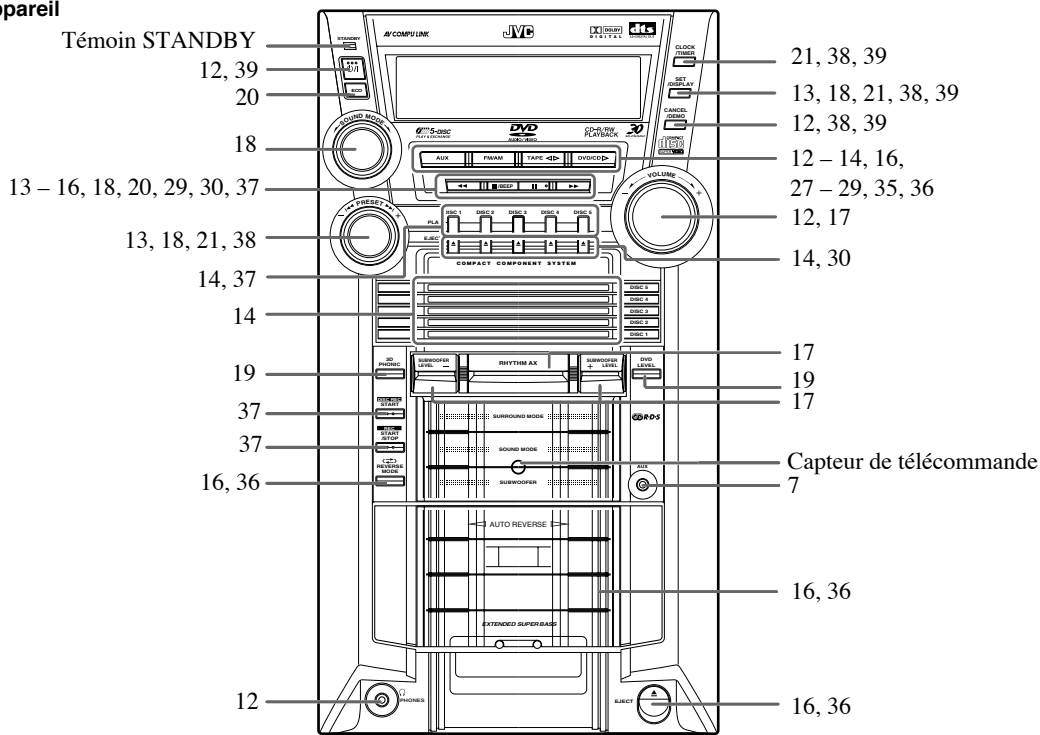

## À propos des indications sur l'affichage

Les indications sur l'affichage vous donnent beaucoup d'informations pendant l'utilisation de la chaîne. Avant d'utiliser la chaîne, familiarisez-vous avec les indicateurs, et en particulier, quand et comment ils s'allument sur l'affichage.

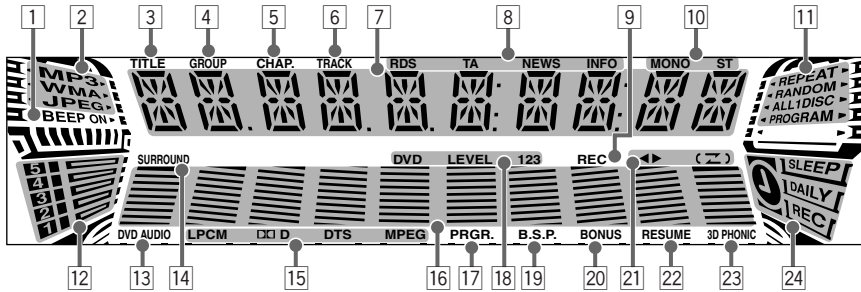

### Indications sur l'affichage principal

- Lors de l'écoute de la radio:



- Quand "TAPE" ou "AUX IN" est choisi:  
Nom de la source

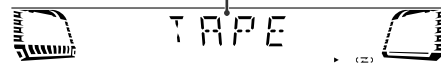

- Lors de la lecture d'un disque:

#### DVD Vidéo:

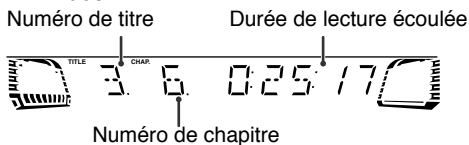

- Quand la lecture du disque est arrêtée:

#### DVD Vidéo:

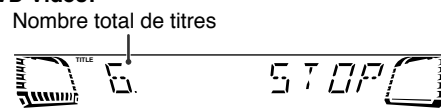

#### DVD Audio:

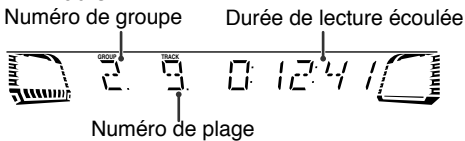

#### DVD Audio:

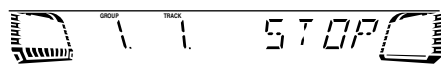

#### SVCD/VCD/CD:

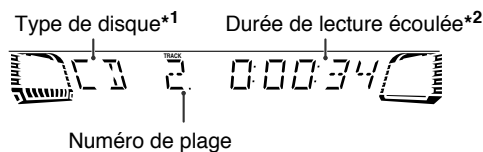

#### SVCD/VCD/CD:

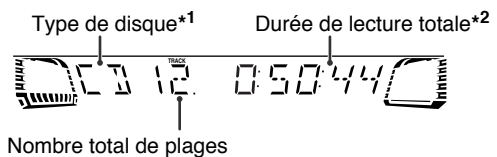

#### MP3\*3/WMA\*3/JPEG:

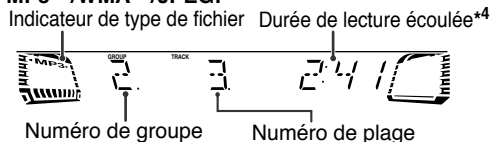

#### MP3/WMA/JPEG:

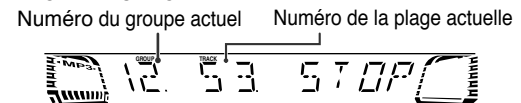







\*1 Le type de disque est affiché avec l'abréviation suivante: "SV (SVCD)", "VD (VCD)", "CD (CD)".

\*2 Quand la fonction PBC est mise en service, "PBC" apparaît sur l'affichage à la place de la durée de lecture.

\*3 Quand vous démarrez la lecture d'un disque MP3/WMA, le nom de la plage (et la balise ID3) apparaissent avant la durée de lecture écoulée.

\*4 Lors de la lecture d'un disque JPEG, "JPEG" apparaît sur l'affichage à la place de la durée de lecture écoulée.

- 1 Indicateur BEEP ON
- S'allume quand la fonction de tonalité de touche est en service.
- 2 Indicateurs de type de fichier
- MP3: s'allume lors de la lecture d'une plage MP3.
  - WMA: s'allume lors de la lecture d'une plage WMA.
  - JPEG: s'allume lors de la lecture d'un fichier JPEG.
- 3 Indicateur TITLE
- S'allume pour indiquer le numéro du titre quand la source est DVD Vidéo.
  - S'allume pour indiquer le titre du groupe ou le titre de la plage quand la source est un disque MP3/WMA.
- 4 Indicateur GROUP
- S'allume pour indiquer le numéro du groupe quand la source est un DVD Audio ou un disque MP3/WMA.
- 5 Indicateur CHAP.
- S'allume pour indiquer le numéro du chapitre quand la source est DVD Vidéo.
- 6 Indicateur TRACK
- S'allume pour indiquer le numéro de la plage quand la source est un disque (sauf un DVD Vidéo).
- 7 Affichage principal
- 8 Indicateurs RDS (Radio Data System)
- RDS: s'allume quand une station FM émettant le signal RDS est accordée.
  - TA/NEWS/INFO—Indicateur de type de programme (PTY):
    - S'allume pour indiquer que le type de programme actuellement choisi pour l'attente de réception PTY.
    - Clignote quand un programme est accordé automatiquement avec l'attente de réception PTY.
- 9 Indicateur REC
- Clignote pendant l'enregistrement.
- 10 Indicateurs de réception FM
- MONO: s'allume lors de la réception d'une station FM stéréo en son monophonique.
  - ST (stéréo): s'allume lorsqu'une station FM stéréo de signal suffisamment fort est accordée.
- 11 Indicateurs de fonctionnement de la platine disque
- REPEAT: s'allume quand le mode de lecture répété est en service.
  - RANDOM: s'allume quand le mode de lecture aléatoire est en service.
  - ALL 1 DISC:
    - ALL: s'allume quand le mode de répétition de tous les disques est en service.
    - 1: s'allume quand le mode de répétition d'une seule plage/chapitre/étape est en service.
    - 1 DISC: s'allume quand le mode de répétition d'un seul disque est en service.
  - PROGRAM: s'allume quand le mode de lecture programmée est en service.
- 12 Indicateurs de disque
- Chaque indicateur indique l'état du disque placé sur le plateau à disque correspondant (DISC1 – DISC5).
    - S'allume quand un disque est en place.
    - S'éteint si l'appareil détecte qu'il n'y a pas de disque sur le plateau.
- 13 Indicateur DVD AUDIO
- S'allume quand un DVD Audio est détecté.
- 14 Indicateur SURROUND
- S'allume quand le mode Surround est en service.
- 15 Indicateurs de signal de source
- LPCM: s'allume quand le signal source est de type Linear PCM.
  -  D: s'allume quand le signal source est de type Dolby Digital.
  - DTS: s'allume quand le signal source est de type DTS Surround.
  - MPEG: s'allume quand le signal source est de type MPEG multicanaux.
- 16 Indicateur de niveau audio
- 17 Indicateur PRGR.
- S'allume quand le mode de balayage progressif est choisi.
- 18 Indicateurs DVD LEVEL 123
- S'allume quand un DVD Vidéo est détecté.
- 19 Indicateur B.S.P.
- S'allume quand une image fixe affichable se trouve sur le DVD Audio (voir page 26).
- 20 Indicateur BONUS
- S'allume quand un DVD Audio avec un group bonus est détecté (voir page 27).
- 21 Indicateurs de fonctionnement de la platine cassette
-  (direction de la bande):
    - S'allume pour indiquer la direction de défilement actuelle de la bande.
    - Clignote doucement pendant la lecture et l'enregistrement.
    - Clignote rapidement pendant le rebobinage de la bande.
    - Clignote de façon intermittente pendant la localisation du début d'un enregistrement.
  -  (mode d'inversion):
    - : la bande est reproduite en continu de façon illimitée.
    - : la lecture de la bande s'arrête à la fin d'une face.
- 22 Indicateur RESUME
- S'allume quand la fonction de reprise est en service (voir page 14).
- 23 Indicateur 3D PHONIC
- S'allume quand la fonction 3D PHONIC est en service (voir page 19).
- 24 Indicateurs de minuterie
- : s'allume quand la minuterie d'arrêt est en service ou quand la minuterie quotidienne ou la minuterie d'enregistrement sont en attente, en service ou en cours de réglage.
  - SLEEP: s'allume quand la minuterie d'arrêt est en service.
  - DAILY: s'allume quand la minuterie quotidienne est en attente; clignote pendant son fonctionnement ou son réglage.
  - REC: s'allume quand la minuterie d'enregistrement est en attente; clignote pendant son fonctionnement ou son réglage.

# Opérations quotidiennes—Lecture

Dans ce manuel, nous expliquons principalement les opérations à l'aide de la télécommande; cependant, vous pouvez utiliser les touches et les commandes de l'appareil si elles portent le même nom (ou un nom similaire) et la même marque.

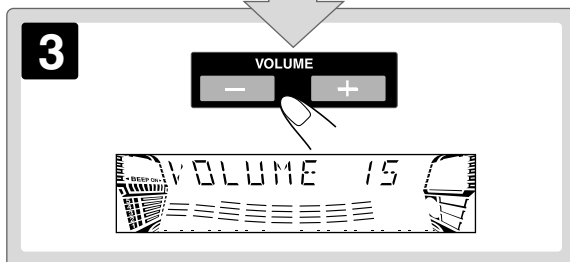
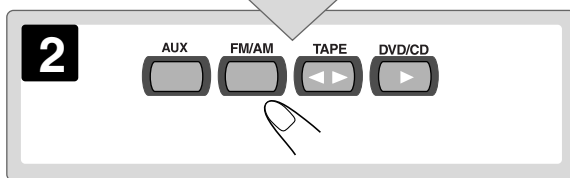
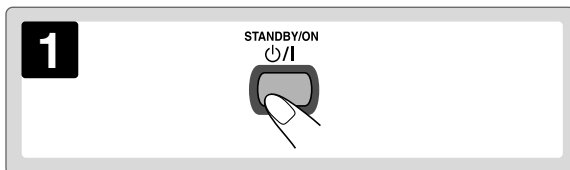
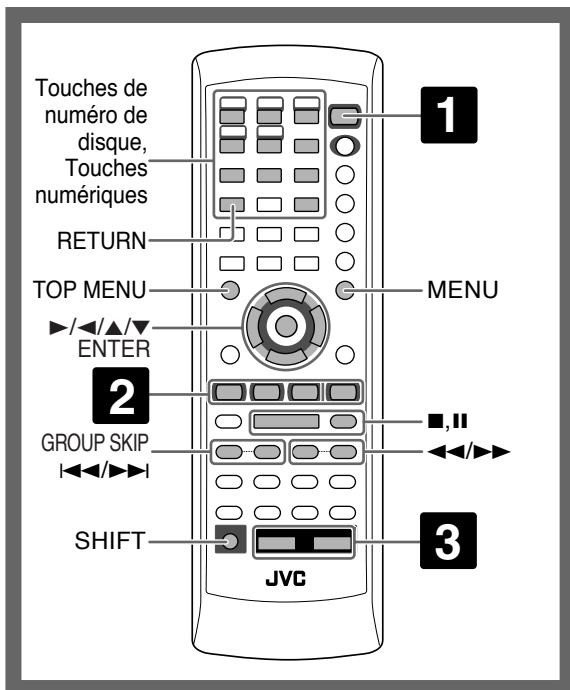

## 1 Mise sous tension de l'appareil.

Le témoin STANDBY s'éteint sur l'appareil.

- Sans appuyer sur  $\phi/I$  (STANDBY/ON), la chaîne se met sous tension quand vous appuyez sur une des touches de sélection de source à l'étape suivante.

## 2 Sélection de la source.

La lecture automatique démarre si la source choisie est prête pour la lecture.

- Si vous appuyez sur AUX, démarrez la source de lecture sur l'appareil extérieur.

## 3 Ajustez le volume.

## 4 Commandez l'appareil source comme expliqué ci-après.

### Pour mettre la chaîne hors tension (en attente)

**STANDBY/ON** Le témoin STANDBY s'allume en rouge sur l'appareil.



- Une petite quantité d'énergie est toujours consommée, même en mode d'attente.

### Pour une écoute privée

Connectez un casque d'écoute à la prise PHONES sur l'appareil. Plus aucun son ne sort des enceintes. Assurez-vous de réduire le volume avant de connecter un casque ou de vous le mettre sur les oreilles.

- Déconnecter le casque d'écoute met à nouveau en service les enceintes.

**NE METTEZ PAS** la chaîne hors tension (en attente) quand son niveau de volume est réglé extrêmement haut; sinon la déflagration soudaine du son pourrait endommager les enceintes et/ou le casque d'écoute lors de la mise sous tension de la chaîne ou de la lecture.

### Annulation de la démonstration

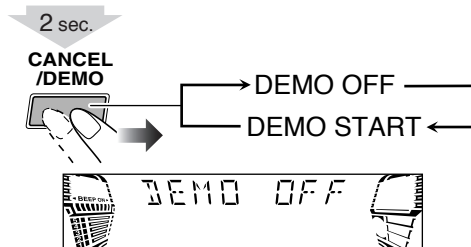



## Écoute de la radio INFO

### Pour choisir la bande (FM/AM)

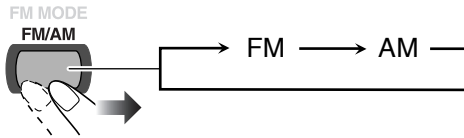

### Pour accorder une station

Quand FM ou AM est choisi...

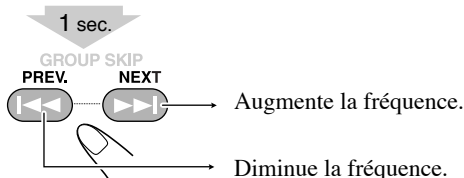

Quand une station (fréquence) avec un signal suffisamment fort est accordée, la recherche de fréquence s'arrête.

- Si vous appuyez répétitivement sur la touche, la fréquence change pas à pas.
- Vous pouvez aussi utiliser les touches ◀▶ sur l'appareil.

Pour arrêter la recherche manuelle, appuyez sur n'importe quelle touche.

### Si la station FM reçue est difficile à écouter Remote ONLY

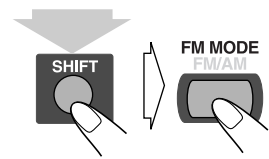

(Maintenez pressée, puis...)

L'indicateur MONO s'allume sur l'affichage. La réception est améliorée mais l'effet stéréo est perdu — mode de réception monophonique.

Pour rétablir l'effet stéréo, appuyez de nouveau sur la touche (l'indicateur MONO s'éteint).

### Pour prérégler les stations Main Unit ONLY

Vous pouvez prérégler 30 stations FM et 15 stations AM.

- 1 Accordez la station que vous souhaitez prérégler, puis entrez en mode de préréglage.

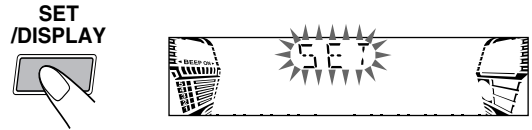

- 2 Choisissez un numéro de préréglage pour la station à mémoriser.

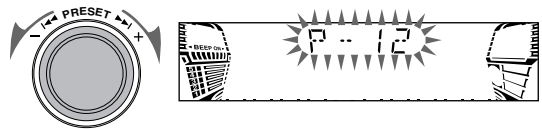

- 3 Mémorisez la station.



### Pour accorder une station préréglée

- 1 Choisissez la bande (FM ou AM).

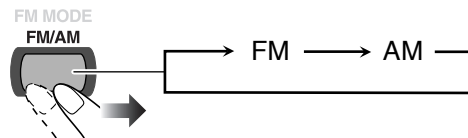

- 2 Choisissez un numéro de préréglage pour la station à mémoriser.

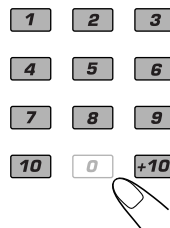

#### Exemples:

Pour choisir le numéro de préréglage 5, appuyez sur 5.  
 Pour choisir le numéro de préréglage 15, appuyez sur +10, puis sur 5.  
 Pour choisir le numéro de préréglage 30, appuyez sur +10, sur +10, puis sur 10.

- Vous pouvez aussi utiliser le réglage PRESET +/- sur l'appareil.

## Lecture d'un disque INFO

Avant d'utiliser un disque, familiarisez vous avec la façon dont un disque est enregistré.

- Les DVD Vidéo sont composés de "titres" qui eux-mêmes sont composés de "chapitres", les DVD Audio/MP3/WMA sont composés de "groupes" qui eux-mêmes sont composés de "plages", et finalement, les CD/SVCD/VCD sont composés uniquement de "plages".

Pour la lecture JPEG, reportez-vous à "Opérations sur l'écran CONTROL" à la page 34.

### Pour insérer les disques

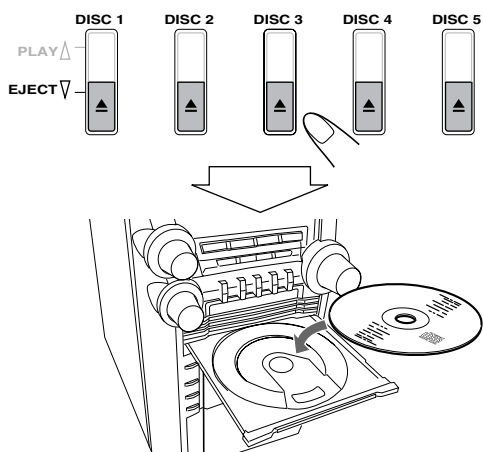

- Lors de l'utilisation d'un CD de 8 cm, placez-le sur la rainure intérieure du plateau à disque.

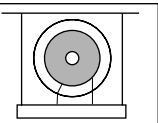

**Pour fermer le plateau à disque**, appuyez de nouveau sur la même touche ▲.

- Si vous appuyez sur DVD/CD ►, le plateau à disque se ferme automatiquement et la lecture démarre.
- Quand vous appuyez sur ▲ pour le plateau suivant sur lequel vous souhaitez placer un autre disque, le premier plateau à disque se ferme automatiquement et le plateau suivant s'ouvre.

Pour démarrer:	Pour faire une pause:	Pour arrêter:
	Pour reprendre la lecture, appuyez sur DVD/CD ►.	

**Lors de la lecture d'un DVD/SVCD/VCD:** Cette chaîne peut mémoriser le point d'arrêt de façon que quand vous reprenez la lecture en appuyant sur DVD/CD ►, elle reprend à partir du point où vous l'avez interrompue— Reprise de la lecture. (L'indicateur RESUME s'allume quand vous arrêtez la lecture.)

**Pour arrêter complètement la lecture quand la fonction de reprise de la lecture est en service**, appuyez deux fois sur ■. (Pour annuler la fonction de reprise de la lecture, voir "REPRISE" à la page 43.)

### Icônes guides sur l'écran

- Pendant la lecture d'un disque, les icônes suivantes apparaissent un instant sur l'écran du téléviseur:

- Apparaît au début d'une scène contenant des vues multi-angles.
- Apparaît au début d'une scène contenant plusieurs pistes sonores.
- Apparaît au début d'une scène contenant des plusieurs langues de sous-titres.

- Les icônes suivantes apparaissent aussi sur l'écran du téléviseur pour indiquer l'opération actuelle.



- Pour mettre hors service les icônes guides sur l'écran, voir "GUIDE A L'ECRAN" à la page 43.

### Pour choisir le disque à reproduire

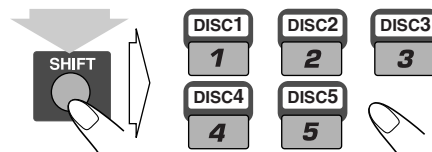

(Maintenez pressée, puis...)

- Vous pouvez aussi utiliser les touches de lecture de numéro de disque sur l'appareil.

### Pour choisir un titre/groupe Remote ONLY

Lors de la lecture d'un disque...

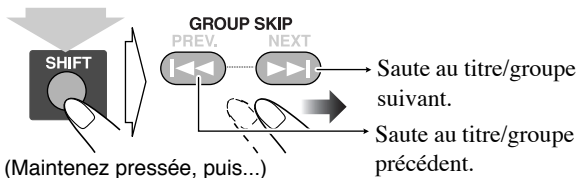

(Maintenez pressée, puis...)

### Pour choisir un chapitre ou une plage

Pendant la lecture...

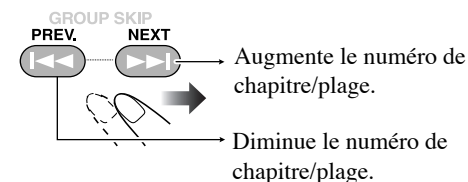

## Pour localiser un passage particulier

Lors de la lecture d'un disque non WMA/MP3...



- Aucun ne sort pendant la recherche sur un DVD/SVCD/VCD.

Pour retourner à la lecture normale, appuyez sur DVD/CD ►.

## Pour choisir un élément directement

Vous pouvez choisir un titre, un chapitre ou une plage directement et démarrer la lecture.

Pour les DVD Vidéo, vous pouvez choisir **un titre avant de démarrer la lecture**, alors que vous pouvez choisir **un chapitre après le début de la lecture**.

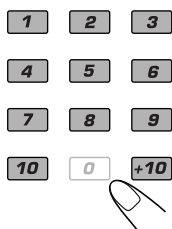

### Exemples:

Pour choisir le numéro 5, appuyez sur 5.

Pour choisir le numéro 15, appuyez sur +10, puis sur 5.

Pour choisir le numéro 30, appuyez sur +10, sur +10, puis sur 10.

## Pour reproduire le disque en utilisant le menu du disque

Vous pouvez commander la lecture de disque—DVD et SVCD/VCD avec la fonction de commande de lecture (PBC)—en utilisant le menu de disque apparaissant sur l'écran du téléviseur.

- Quand un SVCD ou VCD avec PBC est détecté, "PBC" apparaît sur l'affichage à la place de la durée de lecture.

### ■ Pour les DVD Vidéo/DVD Audio:

#### 1 Affichez le menu du disque.

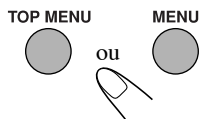

#### 2 Choisissez un élément sur le menu du disque.

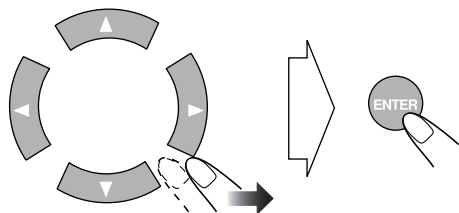

- Avec certains disques, vous pouvez aussi choisir des éléments en entrant un nombre avec les touches numériques.

### ■ Pour les SVCD/VCD avec PBC:

Lors de la lecture d'un disque avec PBC, "PBC" apparaît sur l'affichage.

Quand le menu du disque apparaît sur l'écran du téléviseur choisissez un élément du menu. La lecture de l'élément choisi démarre.

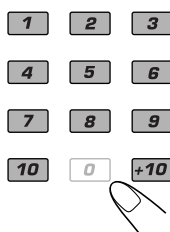

### Exemples:

Pour choisir le numéro 5, appuyez sur 5.

Pour choisir le numéro 15, appuyez sur +10, puis sur 5.

Pour choisir le numéro 30, appuyez sur +10, sur +10, puis sur 10.

### Pour passer à la page suivante ou précédente du menu actuel:

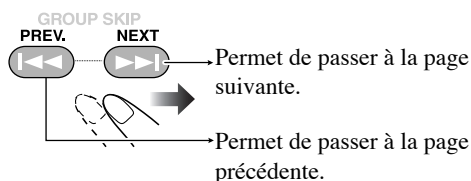

### Pour retourner au menu précédent:

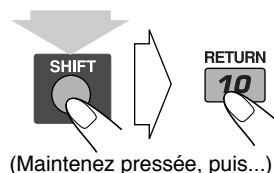

### Pour annuler la fonction PBC

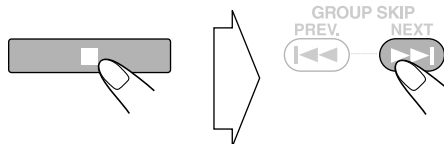

Vous pouvez aussi annuler la fonction PBC en appuyant sur une touche numérique pour choisir une page.

Pour remettre en service la fonction PBC, appuyez sur ■, puis sur ◀◀.

## Lecture d'une cassette

### Pour insérer une cassette

Vous ne pouvez reproduire les cassettes de type I.

- L'utilisation de cassettes C-120 ou plus longues n'est pas recommandée.

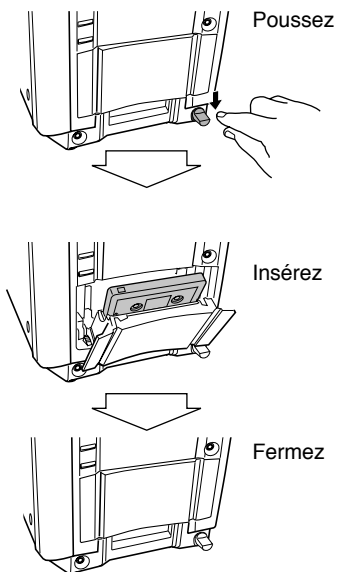

#### Pour démarrer:



#### Pour arrêter:

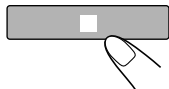

#### Pour rebobiner la bande:

Avant ou après la lecture...

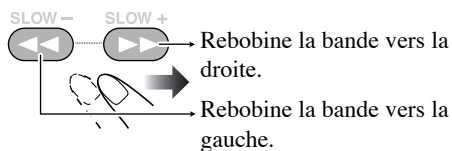

- Vous pouvez aussi utiliser les touches  $\lll / \ggg$  sur la télécommande.

### Pour changer la direction de défilement de la bande

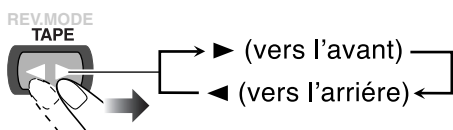

### Pour inverser la bande automatiquement

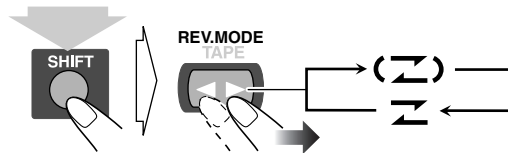

- Vous pouvez aussi utiliser la touche REVERSE MODE sur l'appareil.

$\lll$	La bande est inversée automatiquement et la lecture est répétée jusqu'à ce que vous l'arrêtez.
$\ggg$	La bande n'est pas inversée. Quand la fin de la bande de face actuelle est atteinte, la lecture s'arrête.

### Pour localiser le début d'un enregistrement ou l'enregistrement suivant—Balayage musical

Pendant la lecture, désignez l'emplacement de l'enregistrement que vous souhaitez localiser—spécifiez combien d'enregistrements doivent être sautés sur la bande.

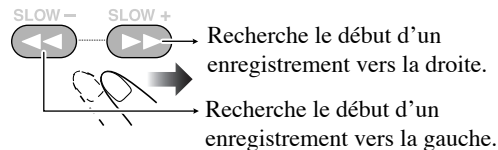

- Vous pouvez aussi utiliser les touches  $\lll / \ggg$  sur la télécommande.

# Opérations quotidiennes—Ajustement du son et autres ajustements

## Télécommande

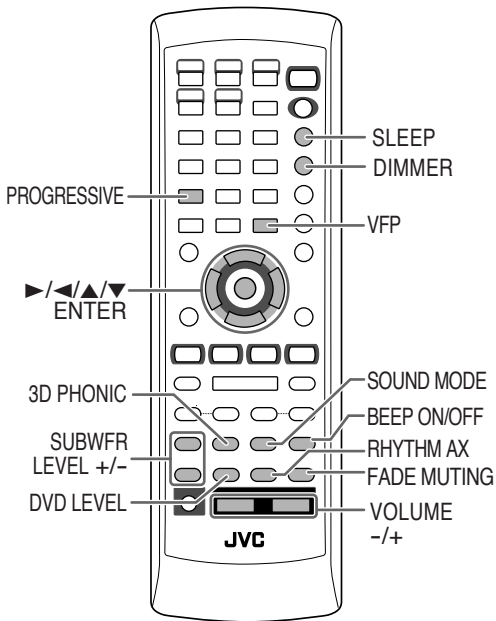

## Appareil

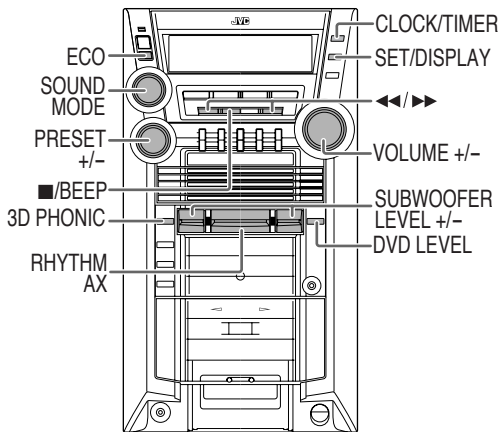

## Ajustement du volume INFO

Le niveau de volume peut être ajusté sur 32 pas (VOLUME MIN, VOLUME 1 – VOLUME 30, VOLUME MAX).

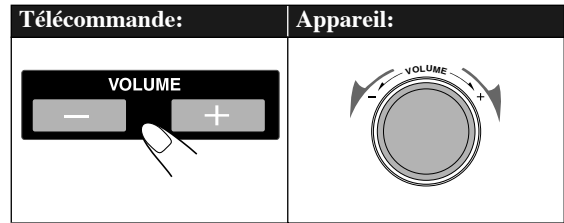

Pour couper le volume momentanément



Pour rétablir le volume, appuyez de nouveau sur la touche ou ajuster le niveau de volume.

## Renforcement des graves INFO

### Pour ajuster graduellement le niveau du caisson de grave

Vous pouvez choisir le niveau du caisson de grave entre le niveau 0 (minimum) et le niveau 2 (maximum).

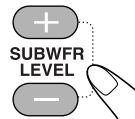

### Pour accentuer la sensation de rythme—RHYTHM AX

Cette fonction accentue la sensation d'attaque des graves et change aussi le niveau du caisson de grave.

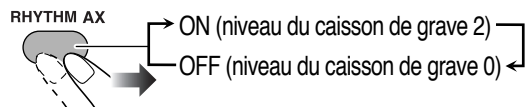

## Sélection du mode sonore INFO

Vous pouvez choisir un des modes sonores pré-réglés.

**Télécommande:**

**Appareil:**

Modes Surround*	
<b>DANCE</b>	Accentue la résonance et les graves.
<b>HALL</b>	Ajoute de la profondeur et de la brillance au son.
<b>STADIUM</b>	Ajoute de la clarté et étend le son comme dans un stade en plein air.
Modes SEA (Amplificateur d'effet sonore)	
<b>ROCK</b>	Accentue les basses et hautes fréquences. Pour la musique acoustique.
<b>POP</b>	Pour la musique vocale.
<b>CLASSIC</b>	Pour la musique classique.
Modes personnalisés	
<b>USER 1/2/3</b>	Votre mode personnalisé est mémorisé. Référez-vous à la colonne suivante "Création de vos modes sonores personnalisés—Mode personnalisé".
<b>OFF</b>	Aucun effet de mode sonore (FLAT).

\* Les éléments d'ambiance (Surround) sont ajoutés aux éléments SEA pour créer une impression de direct dans votre salle d'écoute.

## Création de vos modes sonores personnalisés—Mode personnalisé INFO

Vous pouvez créer vos modes sonores personnalisés pour ajuster le son à votre goût. Les réglages peuvent être mémorisés sur les modes USER 1, USER 2 et USER 3.

### 1 Choisissez un des modes sonores pré-réglés.

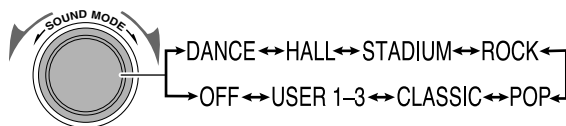

• Si vous souhaitez ajouter des éléments Surround à votre mode sonore, choisissez un des modes Surround.

### 2 Entrez en mode de commande SEA.

• Vous pouvez entrer en mode de commande SEA uniquement quand le mode sonore apparaît sur l'affichage.

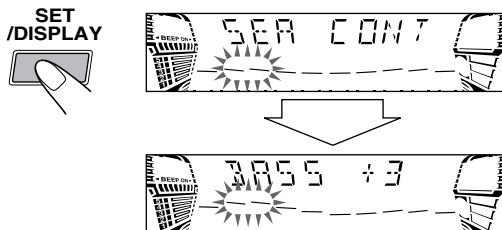

### 3 Ajustez la courbe SEA.

① Choisissez une des tonalités—  
BASS ou TRE.



② Ajustez le niveau de la tonalité choisie.

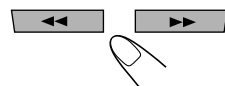

• Vous pouvez ajuster le niveau des graves et des aigus entre -3 et +3.

③ Répétez les étapes ① et ② pour ajuster le niveau de l'autre tonalité.

④ Terminez le réglage de la courbe SEA.



### 4 Choisissez le mode personnalisé sur lequel vous souhaitez mémoriser vos ajustements.



### 5 Terminez le réglage.

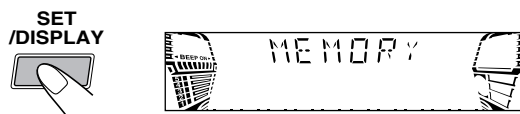

## Sélection du mode 3D PHONIC (INFO)

Pendant la lecture...

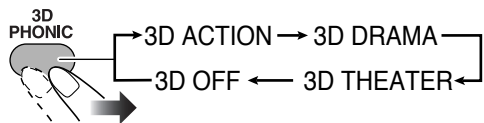

Sur l'écran du téléviseur

<b>3D ACTION</b>	Pour les films d'action et les programmes sportifs.
<b>3D DRAMA</b>	Crée un son naturel et chaleureux. Profiter d'un film dans une ambiance détendue.
<b>3D THEATER</b>	Offre des effets sonores comme dans un grand cinéma.

## Préréglage automatique du son des DVD Vidéo augmentation du niveau (Remote ONLY)

Le son des DVD Vidéo est parfois enregistré à un niveau plus bas que les autres disques et sources. Vous pouvez régler l'augmentation du niveau pour le DVD Vidéo actuellement en place, de façon que vous n'avez pas à ajuster le volume chaque fois que vous changez de source.

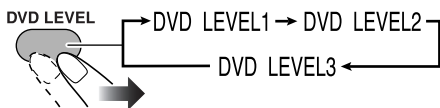

Plus le nombre augmente, plus le niveau sonore est fort.

## Changement du mode de balayage (Remote ONLY)

Cette chaîne prend en charge le mode de balayage progressif.

Si vous connectez un téléviseur progressif par les prises COMPONENT, vous pouvez profiter d'une image de grande qualité à partir du lecteur de DVD intégré en choisissant "PROGRESSIV".

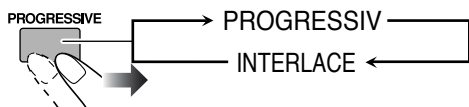

**PROGRESSIV** Balayage progressif. Pour un téléviseur progressif.

- Ce mode est efficace uniquement quand "Y/C" est choisi comme signal vidéo (voir page 7).

**INTERLACE** Balayage entrelacé. Pour un téléviseur conventionnel.

- L'indicateur PRGR. s'allume quand le mode de balayage progressif est choisi.

## Changement de la tonalité de l'image (Remote ONLY)

Lors de l'affichage d'une image de lecture sur le téléviseur, vous pouvez choisir une tonalité d'image préréglée, ou l'ajuster et la mémoriser comme réglage personnalisé.

### Pour choisir une tonalité d'image préréglée

1 Mettez en service la fonction VFP.

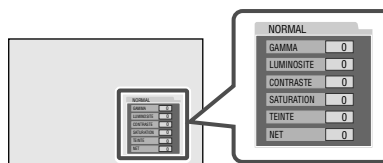

Sur l'écran du téléviseur

2 Choisissez une tonalité d'image préréglée.

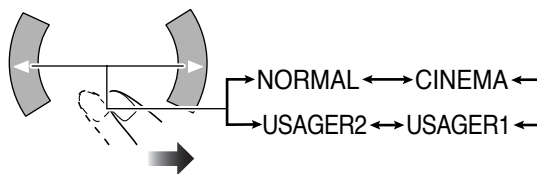

<b>NORMAL</b>	Normalement choisissez ce réglage.
<b>CINEMA</b>	Pour une source de film.
<b>USAGER1/USAGER2</b>	Vous pouvez ajuster les paramètres et mémoriser les réglages (voir page 20).

## Pour ajuster la tonalité de l'image

- 1 Choisissez "USAGER1" ou "USAGER2".
  - Suivez les étapes 1 et 2 expliquées à la page 19.
- 2 Choisissez le paramètre que vous souhaitez ajuster.

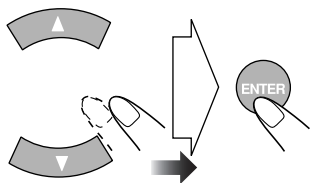

<b>GAMMA</b>	Ajustez ce réglage si les couleurs neutres sont lumineuses ou sombres. La luminosité des parties sombres et lumineuse est maintenue (-3 à +3).
<b>LUMINOSITE</b>	Ajustez ce réglage si l'image est entièrement lumineuse ou sombre (-8 à +8).
<b>CONTRASTE</b>	Ajustez ce réglage si la position éloignée et proche n'est pas naturelle (-7 à +7).
<b>SATURATION</b>	Ajustez ce réglage si l'image est blanchâtre ou noirâtre (-7 à +7).
<b>TEINTE</b>	Ajustez ce réglage si la couleur des peaux humaines n'est pas naturelle (-7 à +7).
<b>NET</b>	Ajustez ce réglage si l'image n'est pas très nette (-8 à +8).

- 3 Ajustez les paramètres.

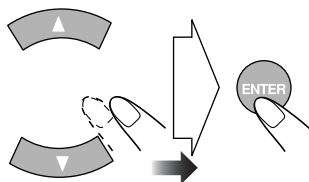

- 4 Répétez les étapes 2 à 3 pour ajuster d'autres paramètres.
- 5 Terminez le réglage.



## Mise en ou hors service la tonalité des touches

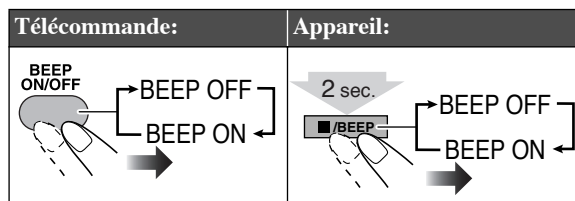

## Modification de la luminosité de l'affichage



Vous pouvez réduire la luminosité de la fenêtre d'affichage.

DIMMER



## Économie d'énergie pendant le mode d'attente (Mode écologie)



Vous pouvez faire des économies d'énergie quand l'appareil est hors tension (en mode d'attente).

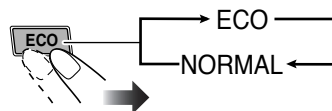

Quand vous mettez la chaîne hors tension avec le mode écologie en service, "ECO" clignote sur l'affichage pendant quelques secondes et l'horloge n'est pas affichée quand la chaîne est hors tension.



## Réglage de l'horloge



INFO

Sans régler l'horloge intégrée, vous ne pouvez pas utiliser la minuterie quotidienne ou d'enregistrement (voir page 38) et la minuterie d'arrêt (voir la colonne suivante).

- Pour quitter le réglage de l'horloge, appuyez sur CLOCK/TIMER autant de fois que nécessaire.
- Pour retourner à l'étape précédente, appuyez sur CANCEL/DEMO.

### 1 Mettez en service le mode de réglage de l'horloge.

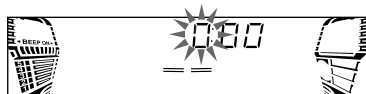

- Si vous avez déjà ajusté l'horloge précédemment, appuyez répétitivement sur la touche jusqu'à ce que le mode de réglage de l'horloge soit choisi.

### 2 Ajustez les heures.

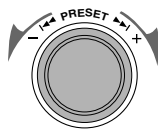

### 3 Ajustez les minutes.

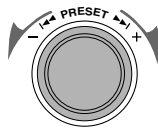

L'horloge intégrée commence à fonctionner.

### Pour vérifier l'heure actuelle pendant la lecture

2 sec.

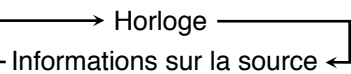

## Mise hors tension de l'appareil automatiquement



INFO

Avec la minuterie d'arrêt, vous pouvez vous endormir en écoutant de la musique.

- Vous pouvez régler la minuterie d'arrêt uniquement quand la chaîne est sous tension.

### 1 Spécifiez la durée (en minutes).

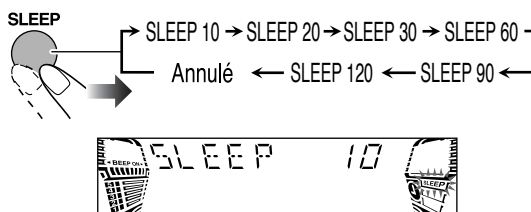

### 2 Attendez que la durée réglée disparaisse.

### Pour vérifier la durée restante avant la mise hors tension



- Si vous appuyez répétitivement sur la touche, vous pouvez changer l'heure de mise hors tension.

# Opérations avancées de la radio

## Télécommande

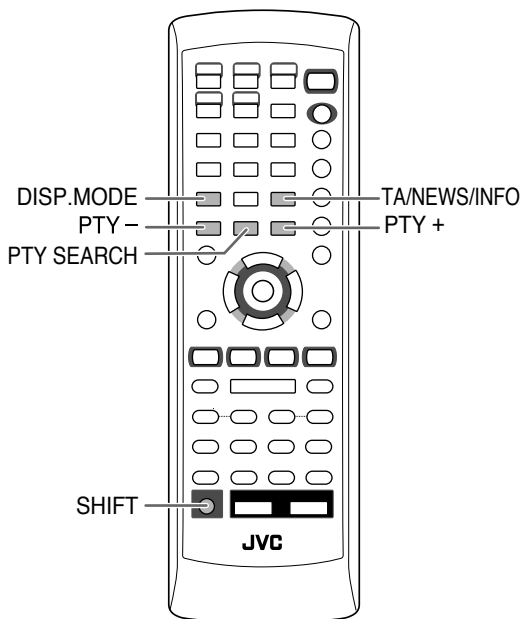

## Pour afficher les informations RDS

Lors de l'écoute d'une station FM...

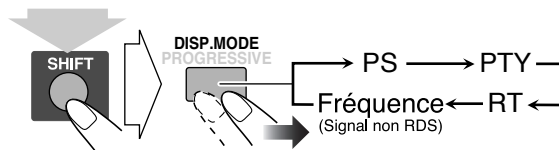

(Maintenez pressée, puis...)

<b>PS</b>	Le nom de la station est affiché. "NO PS" apparaît si aucun signal n'est envoyé.
<b>PTY</b>	Le type de programme diffusé est affiché. "NO PTY" apparaît si aucun signal n'est envoyé.
<b>RT</b>	Le message envoyé par la station est affiché. "NO RT" apparaît si aucun signal n'est envoyé.

## Recherche d'un programme par code PTY

Vous pouvez localiser un type de programme particulier à partir des canaux pré-réglés (voir page 13) en spécifiant le code PTY.

### Pour recherche un programme en utilisant les codes PTY

#### 1 Lors de l'écoute d'une station FM...

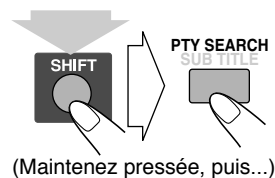

(Maintenez pressée, puis...)

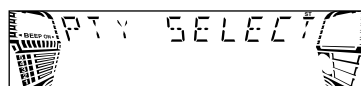

#### 2 Choisissez un code PTY.

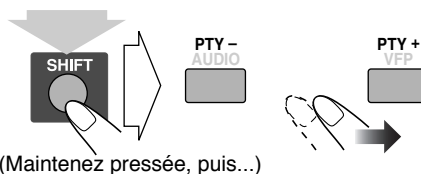

(Maintenez pressée, puis...)

• Pour les détails sur chaque code PTY, voir page 24.

## Réception de stations FM avec le système RDS

Le système Radio Data System (RDS) permet aux stations FM d'envoyer un signal additionnel en même temps que le signal de leur programme ordinaire.

- Lors de l'accord d'une station FM offrant le service RDS, l'indicateur RDS s'allume sur l'affichage.

Cette chaîne peut recevoir les types de signaux RDS suivants.

<b>PS (Nom de la station)</b>	Indique le nom commun de la station.
<b>PTY (Type de programme)</b>	Indique le type de programme diffusé.
<b>RT (RadioTexte)</b>	Affiche un message que la station envoie.
<b>Enhanced Other Networks</b>	Donne des informations sur les types de programme diffusés par les stations RDS de différents réseaux.

### 3 Démarrez la recherche.

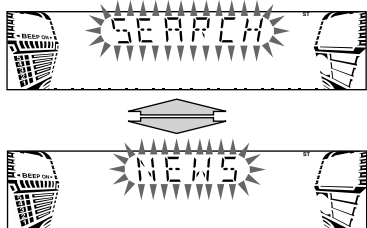
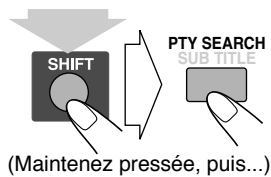

La chaîne fait une recherche parmi les 30 stations FM préréglées et s'arrête quand il a trouvé une station du type choisi et accorde cette station.

- Si aucun programme n'est trouvé, "NOT FOUND" apparaît sur l'affichage.
- Pour arrêter la recherche en cours, appuyez sur PTY SEARCH (tout en maintenant pressée SHIFT).

#### Pour continuer la recherche après un arrêt sur une station indésirable

Pendant que les indications sur l'affichage clignotent, appuyez de nouveau sur PTY SEARCH (tout en maintenant pressée SHIFT).

### Commutation temporaire sur le type de programme de votre choix automatiquement

La fonction Enhanced Other Networks permet à la chaîne de commuter temporairement sur une station FM diffusant le programme de votre choix (TA, NEWS ou INFO).

- Cette fonction peut être utilisée pendant l'écoute d'une station FM émettant les signaux requis.

Lors de l'écoute d'une station FM, choisissez le type de programme.

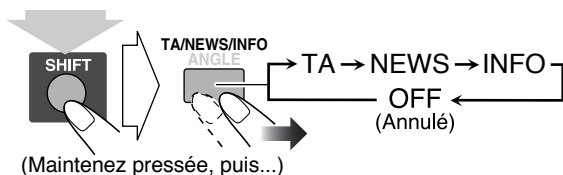

<b>TA</b>	Informations routières dans votre région
<b>NEWS</b>	Informations
<b>INFO</b>	Programme dont le but est de donner des conseils dans le sens le plus large possible
<b>OFF</b>	La fonction est annulée. L'indicateur PTY (TA/NEWS/INFO) s'éteint.

#### Comment fonctionne la fonction Enhanced Other Networks:

##### CAS 1

#### Si une station ne diffuse pas le programme de votre choix

La chaîne reste accordée sur la station actuelle.



Quand une station diffuse le programme de votre choix, la chaîne commute automatiquement sur cette station. L'indicateur du code PTY clignote.



Quand le programme est terminé, la chaîne retourne sur la station accordée précédemment, mais la fonction reste en service (l'indicateur s'arrête de clignoter et reste allumé).

##### CAS 2

#### Si une station diffuse le programme de votre choix

La chaîne commute automatiquement sur la station. L'indicateur du code PTY clignote.



Quand le programme est terminé, la chaîne retourne sur la station accordée précédemment, mais la fonction reste en service (l'indicateur s'arrête de clignoter et reste allumé).

##### CAS 3

#### Si la station actuellement accordée diffuse le programme de votre choix

L'indicateur du code PTY clignote.



Quand le programme est terminé, l'indicateur s'arrête de clignoter (la fonction reste en service).



### Description des codes PTY

<b>NEWS</b>	Informations.
<b>AFFAIRS</b>	Programme d'actualité développant ou élargissant les informations — débats ou analyses.
<b>INFO</b>	Programmes dont le but est de donner des conseils dans le sens le plus large possible.
<b>SPORT</b>	Programmes concernant tous les aspects du sport.
<b>EDUCATE</b>	Programmes pédagogiques.
<b>DRAMA</b>	Pièces et feuilletons radiophoniques.
<b>CULTURE</b>	Programmes concernant n'importe quel aspect de la culture nationale ou régionale, y compris la langue, le théâtre, etc.
<b>SCIENCE</b>	Programmes à propos des sciences naturelles et de la technologie.
<b>VARIED</b>	Utilisé principalement pour les programmes principalement parlés tels que les jeux radiophoniques et les interviews de personnalités.
<b>POP M</b>	Musique commerciale et populaire actuelle.
<b>ROCK M</b>	Musique rock.
<b>EASY M</b>	Musique contemporaine actuelle considérée comme "easy-listening".
<b>LIGHT M</b>	Musique instrumentale music, avec voix et chœurs.
<b>CLASSICS</b>	Représentation de pièces musicales d'orchestre majeurs, symphonies, musique de chambre, etc.
<b>OTHER M</b>	Musique qui ne peut pas être classée dans les autres catégories.
<b>WEATHER</b>	Bulletin météorologiques.
<b>FINANCE</b>	Informations sur la Bourse, le commerce, l'économie, etc.
<b>CHILDREN</b>	Programmes destinés à un public jeune.

<b>SOCIAL</b>	Programmes traitant de sociologie, d'histoire, de géographie, de psychologie et de la société.
<b>RELIGION</b>	Programmes religieux.
<b>PHONE IN</b>	Programmes impliquant des personnes du public donnant leur avis par téléphone ou lors d'un débat publique.
<b>TRAVEL</b>	Informations sur les voyages.
<b>LEISURE</b>	Programmes sur les activités de loisir.
<b>JAZZ</b>	Musique jazz.
<b>COUNTRY</b>	Chansons provenant ou reprenant la tradition musicales des états du sud des États-Unis.
<b>NATION M</b>	Musique populaire actuelle d'un pays ou d'une région dans la langue du pays.
<b>OLDIES</b>	Musique provenant de la période appelée "l'âge d'or" de la musique populaire.
<b>FOLK M</b>	Musique qui a ses racines dans la culture musicale d'un pays donné.
<b>DOCUMENT</b>	Programmes concernant des sujets factuels, présentés dans le style d'une enquête.
<b>TEST</b>	Diffusé pour tester les équipements ou appareils d'urgence.
<b>ALARM</b>	Annonces urgentes.

La classification des codes PTY pour certaines stations FM peut être différente de la liste ci-dessus.

# Opérations spécialisées pour les DVD/VCD

## Télécommande

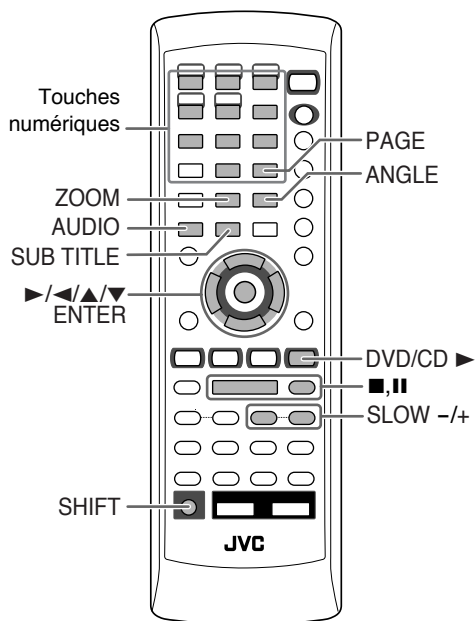

## Sélection de la piste sonore

**Pour les DVD Vidéo:** Lors de la lecture d'un chapitre contenant plusieurs langues audio, vous pouvez choisir la langue à écouter.

**Pour les DVD Audio:** Lors de la lecture d'une plage contenant plusieurs canaux audio, vous pouvez choisir le canal à écouter.

**Pour les SVCD/VCD:** Lors de la lecture d'une plage, vous pouvez choisir le canal audio à reproduire.

- Vous pouvez aussi choisir la piste audio en utilisant la barre sur l'écran (voir page 31).

### Lors de la lecture d'un DVD Vidéo...



Ex.:

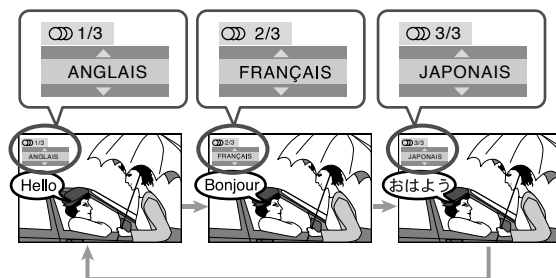

### Lors de la lecture d'un SVCD ou VCD...

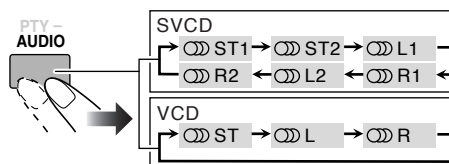

**ST1/ST2/ST** Pour écouter la lecture stéréo normale (2 canaux).

**L1/L2/L** Pour écouter le canal audio gauche.

**R1/R2/R** Pour écouter le canal audio droit.

- SVCD peut avoir 4 canaux audio maximum. Les SVCD utilisent habituellement ces 4 canaux pour enregistrer deux fois deux canaux (ST1/ST2).

## Sélection de la langue des sous-titres

**Pour les DVD Vidéo:** Lors de la lecture d'un chapitre (d'un DVD Vidéo) contenant des sous-titres en différentes langues, vous pouvez choisir la langue des sous-titres à afficher sur l'écran du téléviseur.

**Pour les SVCD:** Pendant la lecture, vous pouvez choisir les sous-titres, même si aucun sous-titre n'est enregistré sur le disque.

- Vous pouvez aussi choisir la langue des sous-titres en utilisant la barre sur l'écran (voir page 31).

Lors de la lecture d'un DVD Vidéo...

### 1 Affiche la fenêtre de sélection de sous-titre.



### 2 Choisissez la langue des sous-titres.

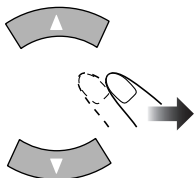

Ex.:

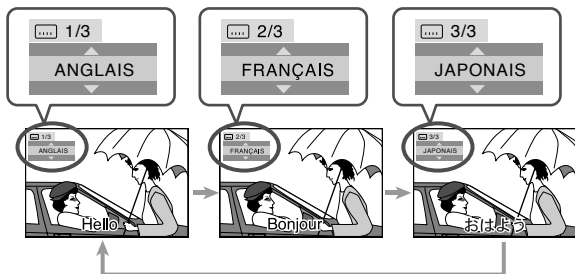

Lors de la lecture d'un SVCD...

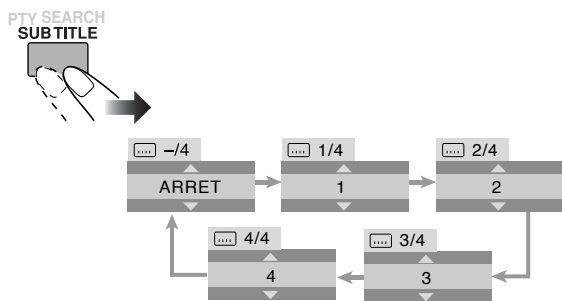

## Sélection d'un angle de vue

Lors de la lecture d'un chapitre (d'un DVD Vidéo) des vues multi-angles, vous pouvez regarder la même scène à partir d'angles différents.

- Vous pouvez aussi choisir l'angle de vue en utilisant la barre sur l'écran (voir page 31).

Pendant la lecture ou une pause...



Ex.:

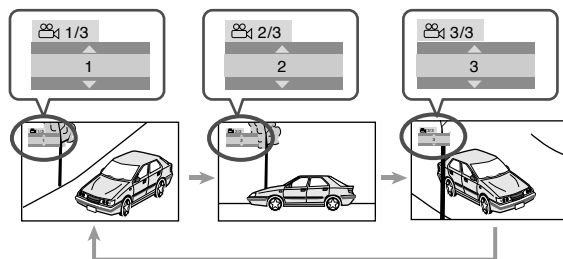

## Sélection d'une image fixe sur un DVD Audio

Lors de la lecture d'une plage (d'un DVD Audio) liée avec des images fixes affichables (B.S.P.), vous pouvez choisir l'image fixe (tourner la page) à afficher sur l'écran du téléviseur.

- Si une plage est liée à des images fixes affichables (B.S.P.), elles apparaissent normalement l'une après l'autre automatiquement pendant la lecture.
- Vous pouvez aussi choisir la page en utilisant la barre sur l'écran (voir page 31).

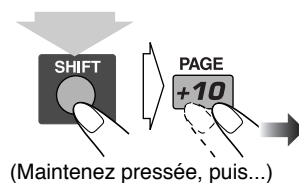

Chaque fois que vous appuyez sur la touche, les images fixes changent les unes après les autres (si disponibles).

## Lecture d'un groupe bonus sur un DVD Audio

Certains DVD Audio possèdent un groupe spécial appelé "groupe bonus" dont le contenu n'est pas accessible au public.

- Pour reproduire un groupe bonus, vous devez entrer un "numéro de code" (une sorte de mot de passe) pour le groupe bonus. La façon d'obtenir le numéro de code dépend du disque.

### 1 Choisissez le groupe bonus.

- Le groupe bonus est habituellement enregistré comme dernier groupe (par exemple, si un disque contient 4 groupes et un groupe bonus, le "groupe 4" correspond au groupe bonus).
- Pour savoir comment choisir le groupe, voir "Pour choisir un titre/groupe" à la page 14.

### 2 Entrez le numéro de code.

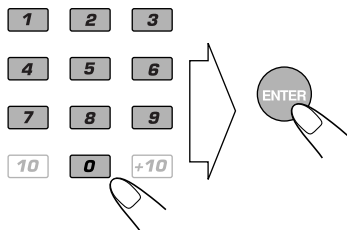

### 3 Suivez les instructions interactives qui apparaissent sur l'écran du téléviseur.

Pour annuler l'entrée du numéro de code, appuyez sur ■ ou choisissez une autre source.

## Lecture spéciale d'images

### Lecture d'images fixes

Pour démarrer la lecture d'images fixes:	Pour reprendre la lecture normale:
Pendant la lecture... 	

### Lecture image par image

#### 1 Pendant la lecture...



La lecture d'images fixes démarre.

#### 2 Avancez l'image fixe, image par image.



Pour retourner à la lecture normale, appuyez sur DVD/CD ▶.

## Lecture au ralenti

#### 1 Pendant la lecture...



La lecture d'images fixes démarre.

#### 2 Choisissez la vitesse du ralenti.

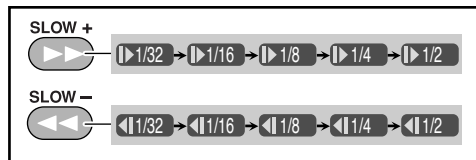
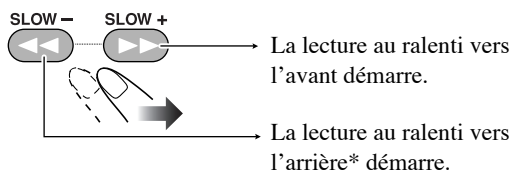

\*Uniquement pour les DVD Vidéo.

Pour retourner à la lecture normale, appuyez sur DVD/CD ▶.

## Zoom

#### 1 Pendant la lecture...

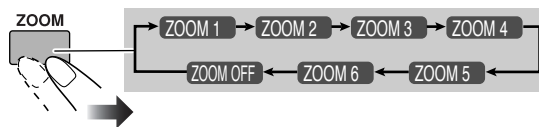

Plus le nombre augmente, plus l'agrandissement est fort.

#### 2 Déplacez la position du zoom avant.

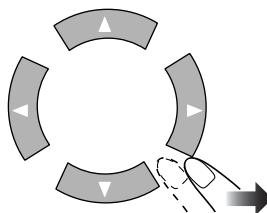

Pour retourner à la lecture normale, appuyez répétitivement sur ZOOM jusqu'à ce que "ZOOM OFF" apparaisse sur l'écran du téléviseur.

# Opérations avancées des disques

## Télécommande

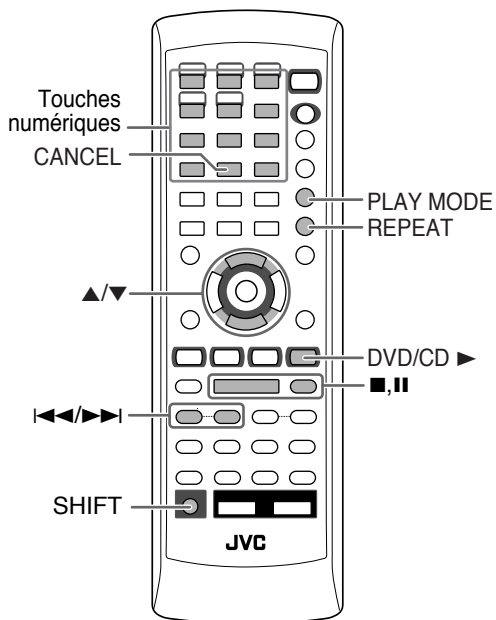

## Appareil

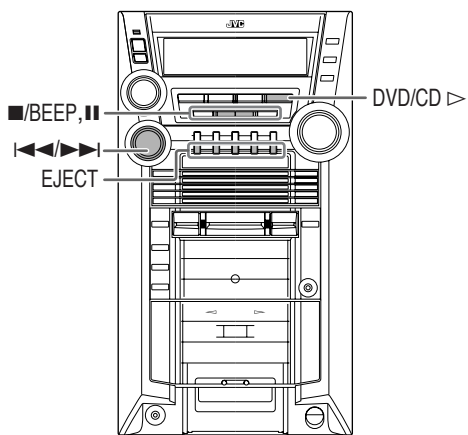

## Programmation de l'ordre de lecture — Lecture programmée

Vous pouvez arranger l'ordre de lecture des pages (99 maximum) avant de démarrer la lecture.

**1** Avant de démarrer la lecture, mettez en service la lecture programmée.

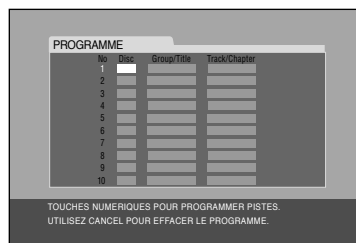
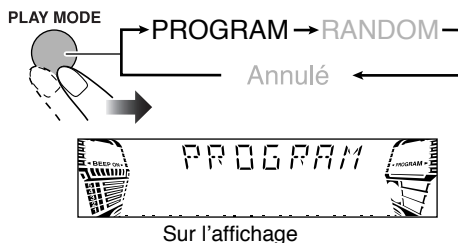

Sur l'écran du téléviseur

**2** Choisissez les chapitres ou les pages que vous souhaitez pour la lecture programmée.

• Pour les DVD/MP3/WMA:

- ① Choisissez un numéro de disque.
- ② Choisissez un numéro de titre ou de groupe.
- ③ Choisissez un numéro de chapitre ou de page.

• Pour les SVCD/VCD/CD:

- ① Choisissez un numéro de disque.
- ② Choisissez un numéro de page.

### Pour entrer un numéro:

1	2	3	<b>Exemples:</b> Pour entrer le numéro 5, appuyez sur 5. Pour entrer le numéro 15, appuyez sur +10, puis sur 5. Pour entrer le numéro 30, appuyez sur +10, sur +10, puis sur 10.
4	5	6	
7	8	9	
10	0	+10	

**3** Répétez l'étape 2 ci-dessus pour continuer le programme comme vous le souhaitez.

**4** Démarrez la lecture.



La lecture démarre dans l'ordre de programmation.



Pour sauter une page:	Pour faire une pause:	Pour arrêter:
	<p>Pour reprendre la lecture, appuyez sur DVD/CD ►.</p>	

**Pour vérifier le contenu programmé** Avant ou après la lecture...

→ dans l'ordre inverse

→ dans l'ordre programmé

**Pour modifier le programme** Avant ou après la lecture...

Pour effacer la dernière étape:	Pour effacer tout le programme:
<p>(Maintenez pressée, puis...)</p>	<p>Vous pouvez aussi utiliser la touche ■/BEEP sur l'appareil.</p>
<p><b>Pour ajouter des étapes au programme:</b> Répétez l'étape 2 de la page 28.</p>	

**Pour quitter la lecture programmée** Avant ou après la lecture...

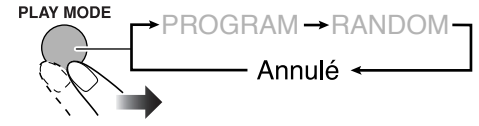

**Lecture dans un ordre aléatoire**

**Lecture aléatoire**

Vous pouvez reproduire le contenu de toutes les pages de façon aléatoire.

**1 Avant de démarrer la lecture, mettez en service la lecture aléatoire.**

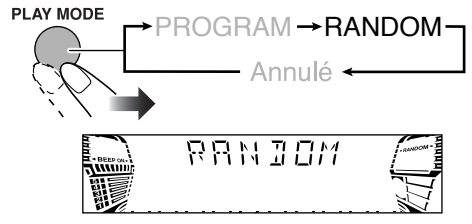

**2 Démarrez la lecture.**

La lecture dans un ordre aléatoire démarre. La lecture aléatoire s'arrête quand tous les chapitres/plages ont été reproduits.

Pour sauter:	Pour faire une pause:	Pour arrêter:
<p>Pour aller au début de la page actuelle, appuyez sur ◀◀.</p>	<p>Pour reprendre la lecture, appuyez sur DVD/CD ►.</p>	

**Pour quitter la lecture aléatoire**

Avant ou après la lecture...

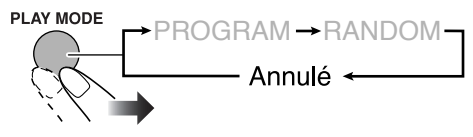

## Répétition de la lecture



• Vous pouvez aussi choisir le mode de répétition en utilisant la barre sur l'écran (voir page 32).

### Lecture répétée

Vous pouvez répéter la lecture.

#### • Pour les DVD Vidéo:

Pendant la lecture...

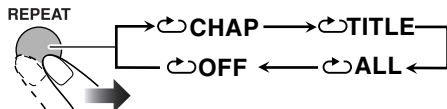

Avant de démarrer la lecture...

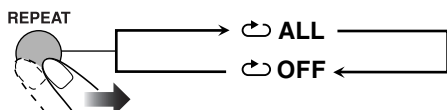

#### • Pour les DVD Audio:

Pendant la lecture ou avant la lecture...

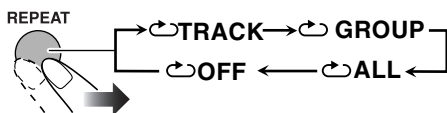

#### • Pour les MP3/WMA:

Pendant la lecture ou avant la lecture...



#### • Pour les CD/SVCD/VCD:

Pendant la lecture (sans PBC pour les SVCD/VCD) ou avant la lecture...

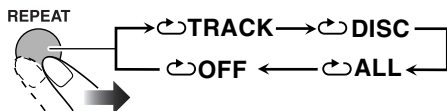

#### • Pour le mode de lecture programmée:

Pendant la lecture ou avant la lecture...

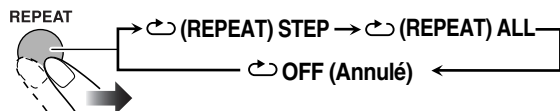

#### • Pour le mode de lecture aléatoire:

Pendant la lecture ou avant la lecture...

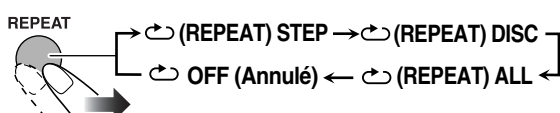

<b>CHAP</b>	Répète le chapitre actuel.
<b>TITLE</b>	Répète le titre actuel.
<b>ALL</b>	Répète tous les disques ou les pages programmées.
<b>TRACK</b>	Répète la page actuelle.
<b>GROUP</b>	Répète le groupe actuel.
<b>DISC</b>	Répète le disque actuel.
<b>STEP</b>	Répète la page actuelle.
<b>OFF</b>	Choisissez cette option pour annuler le mode de lecture répétée.

## Interdiction de l'éjection du disque—Verrou parental



INFO

Vous pouvez verrouiller les plateaux à disque de façon que personne ne puisse éjecter le disque en place.

• Cette opération est possible uniquement quand la source est le lecteur de disque.

### Quand les plateaux à disque sont fermés...

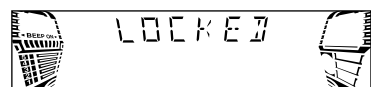
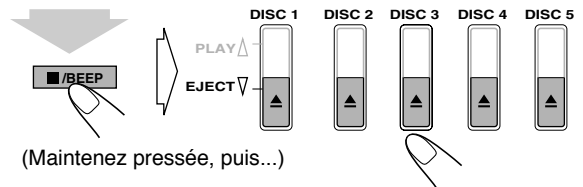

**Pour annuler l'interdiction**, répétez la même procédure. "UNLOCKED" apparaît sur l'affichage.

# Opération des disques en utilisant l'affichage sur l'écran

## Télécommande

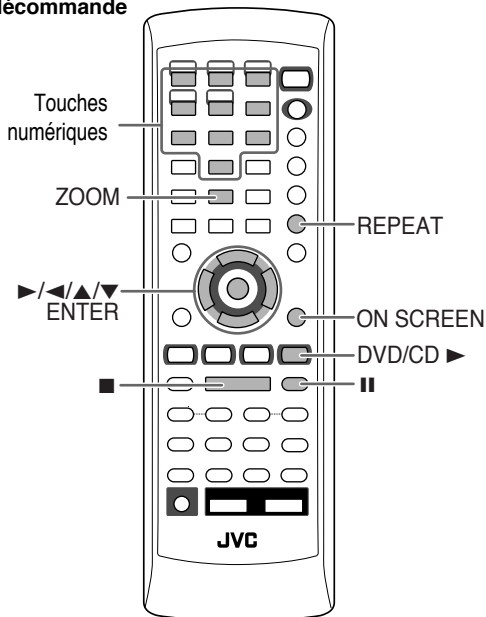

## Barres sur l'écran

### DVD Vidéo

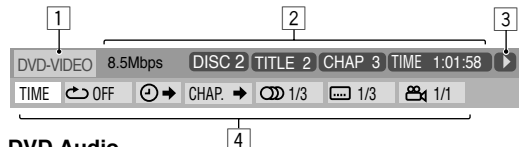

### DVD Audio

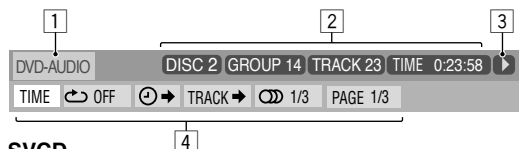

### SVCD



### VCD



### CD



## À propos de la barre sur l'écran

Vous pouvez vérifier les informations du disque (sauf pour les disques MP3/WMA/JPEG) et utiliser certaines fonctions à l'aide de la barre sur l'écran.

### Barre sur l'écran

Ex.: Lors de la lecture d'un DVD Vidéo

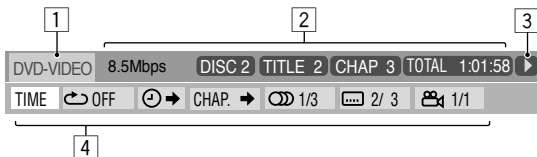

#### 1 Type de disque

#### 2 Informations sur la lecture

Indications	Significations
Mbps	Vitesse de transfert actuel (Megaoctets par seconde)
DISC 2	Disque actuel
TITLE 2	Titre actuel
CHAP 3	Chapitre actuel
GROUP 1	Groupe actuel
TRACK 14	Page actuelle
TOTAL 1:25:58	Indications de la durée

#### 3 Conditions de lecture

Indications	Significations
▶	Lecture
▶▶ / ◀◀	Recherche vers l'avant/vers l'arrière
▶◀ / ◀▶	Lecture au ralenti vers l'avant/vers l'arrière
⏸	Pause
⏹	Arrêt

#### 4 Icônes de fonctionnement (sur le menu déroulant)

Indications	Significations
TIME	Pour changer l'indication de la durée (voir aussi page 32).
↺	Pour répéter la lecture (voir aussi pages 30, 32 et 33).
⌚	Pour la recherche temporelle (voir aussi page 33).
CHAP. ▶	Pour la recherche de chapitre (voir aussi page 34).
TRACK ▶	Pour la recherche de page (voir aussi page 34).
Ⓛ 1/3	Pour changer la langue ou le canal audio (voir aussi page 25).
☰ 1/3	Pour changer la langue des sous-titres (voir aussi page 26).
👁 1/3	Pour changer l'angle de vue (voir aussi page 26).
PAGE 1/15	Pour changer la page (voir aussi page 26).

## Opérations en utilisant la barre sur l'écran



INFO

La procédure de fonctionnement de base à l'aide de la barre sur l'écran est la suivante:

Ex.: Sélection d'un sous-titre (français) pour un DVD Vidéo

**Quand un disque est choisi comme source...**

### 1 Affichez la barre sur l'écran avec le menu déroulant.

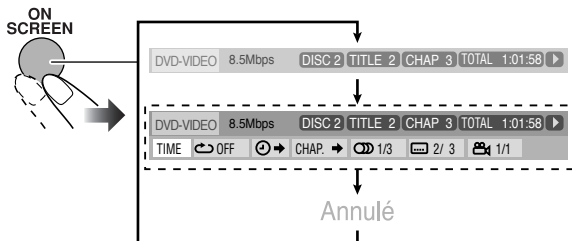

### 2 Choisissez (mettez en valeur) l'élément souhaité.

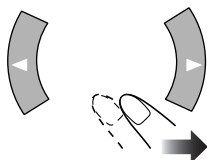

### 3 Affichez la fenêtre contextuelle.



### 4 Choisissez l'option souhaitée sur la fenêtre contextuelle.

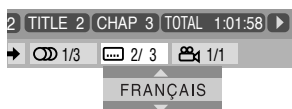
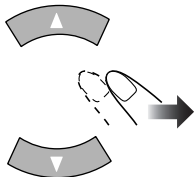

### 5 Terminez le réglage.



La fenêtre contextuelle disparaît.

### Pour effacer la barre sur l'écran

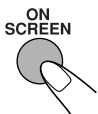

## Changement de l'information de la durée

Vous pouvez changer l'information de la durée sur la barre sur l'écran et sur la fenêtre d'affichage de l'appareil.

### 1 Affichez la barre sur l'écran avec le menu déroulant.



### 2 Assurez-vous que 'TIME' est choisi (mis en valeur).

### 3 Changez l'indication de la durée.

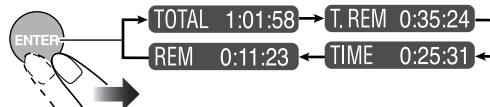

<b>TOTAL</b>	Durée de lecture écoulée du disque.
<b>T. REM</b>	Durée de lecture restante du disque.
<b>TIME</b>	Durée de lecture écoulée du chapitre ou de la plage actuelle.
<b>REM</b>	Durée de lecture restante du chapitre ou de la plage actuelle.

### Pour effacer la barre sur l'écran

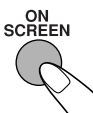

## Lecture répétée

• Voir aussi page 30.

### 1 Pendant la lecture d'un disque (sans PBC pour les SVCD/VCD), affichez la barre sur l'écran avec le menu déroulant.

### 2 Choisissez 'OFF'.

### 3 Affichez la fenêtre contextuelle.



### 4 Choisissez le mode de répétition souhaité.

<b>TOUTES</b>	Répète tous les disques.
<b>A-B</b>	Répète le passage souhaité (voir page 33).
<b>TITRE</b>	Répète le titre actuel.
<b>GROUPE</b>	Répète le groupe actuel.
<b>DISQUE</b>	Répète le disque.
<b>CHAPITRE</b>	Répète le chapitre actuel.
<b>PISTE*</b>	Répète la plage actuelle.
<b>ARRET</b>	Annule la lecture répétée.

\* Pendant la lecture programmée ou la lecture aléatoire, "ETAPE" apparaît.

• Les modes de répétition dépendent du disque actuellement reproduit. Reportez-vous à la page 30.

**5 Terminez le réglage.**

La fenêtre contextuelle disparaît.



Pour annuler la lecture répétée, choisissez "ARRET" à l'étape 4.

Pour effacer la barre sur l'écran

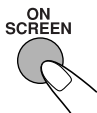

**Répétition A-B**

- 1 Pendant la lecture, affichez la barre sur l'écran avec le menu déroulant.
- 2 Choisissez OFF.
- 3 Affichez la fenêtre contextuelle.



**4 Choisissez "A-B".**



**5 Choisissez le point de départ (A).**

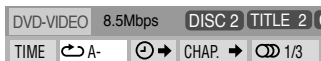

**6 Choisissez le point final (B).**



La répétition A-B démarre. Le passage choisi est reproduit répétitivement. Avant d'appuyer sur ENTER, vous pouvez localiser le point final en utilisant .

**Recherche temporelle**

Vous pouvez aller directement à un point particulier en spécifiant la durée écoulée à partir du début.

- 1 Pendant la lecture (sans PBC pour les SVCD/VCD), affichez la barre sur l'écran avec le menu déroulant.
  - Sauf pour les DVD: La recherche temporelle peut être utilisée avant de démarrer la lecture.
- 2 Choisissez .
- 3 Affichez la fenêtre contextuelle.



**4 Entrez la durée.**

Vous pouvez spécifier la durée en heures/minutes/secondes.

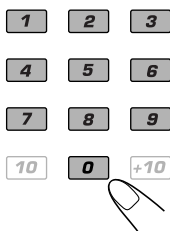

**Exemples:**

Pour aller à un point situé à 1 (heure): 02 (minutes): 00 (secondes), appuyez sur 1, 0, 2, 0, puis sur 0.

Pour aller à un point situé à 54 (minutes): 00 (secondes), appuyez sur 0, 5, 4, 0, puis sur 0.

- Il est toujours nécessaire d'entrer le chiffre des heures (même "0" heure), mais il n'est pas nécessaire d'entrer les zéros restants (les deux derniers chiffres dans les exemples ci-dessus).
- Pour corriger une mauvaise entrée, appuyez sur la touche de curseur pour effacer la dernière entrée.

**5 Terminez le réglage.**



La chaîne démarre la lecture à partir de la durée spécifiée.

Pour effacer la barre sur l'écran



## Recherche de chapitre/plage

Vous pouvez rechercher le numéro de chapitre (DVD Vidéo) ou de plage (DVD Audio) à reproduire.

- 1 Pendant la lecture, affichez la barre sur l'écran avec le menu déroulant.
- 2 Choisissez [CHAP. →] ou [TRACK →] .
- 3 Affichez la fenêtre contextuelle.

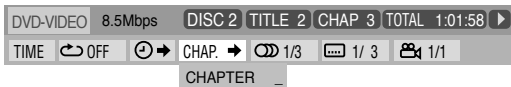

- 4 Entrez le numéro du chapitre ou de la plage souhaité.

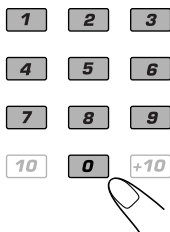

### Exemples:

Pour choisir le numéro de chapitre ou de plage 5, appuyez sur 5.

Pour choisir le numéro de chapitre ou de plage 15, appuyez sur 1, puis sur 5.

Pour choisir le numéro de chapitre ou de plage 30, appuyez sur 3, puis sur 0.

- Pour corriger une mauvaise entrée, appuyez sur les touches numériques jusqu'à ce que le numéro souhaité apparaisse sur la fenêtre contextuelle.

- 5 Terminez le réglage.



La chaîne reproduit le chapitre ou la plage trouvée.

### Pour effacer la barre sur l'écran

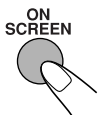

## Opérations sur l'écran



## CONTROL

INFO

L'écran CONTROL apparaît automatiquement sur l'écran du téléviseur quand vous mettez en place un disque MP3, WMA ou JPEG.

Vous pouvez rechercher et reproduire les plages souhaitées à partir de l'écran CONTROL.

- Si deux types de fichiers (fichiers MP3/WMA et fichiers JPEG) sont enregistrés sur un disque, choisissez le type de fichier à reproduire (voir page 42).

### Écran CONTROL

Ex.: Quand un disque MP3 est mise en place.

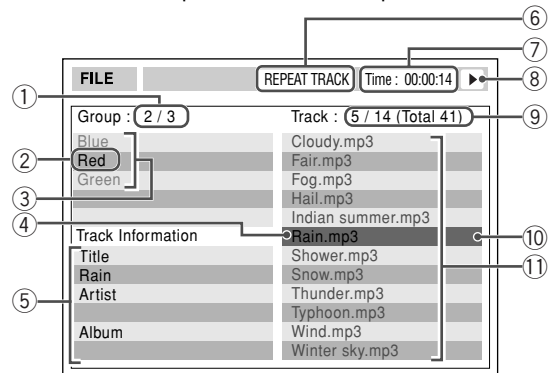

- 1 Numéro du groupe actuel/nombre total de groupes
- 2 Groupe actuel
- 3 Liste des groupes
- 4 Plage actuelle
- 5 Informations sur la plage (balise ID3 version 1,0: uniquement pour les disques MP3/WMA)
- 6 Réglage de la lecture répétée
- 7 Durée de lecture écoulée de la plage actuelle (uniquement pour les disques MP3/WMA)
- 8 Icône de mode de fonctionnement
- 9 Numéro de la plage actuelle/nombre total de plages du groupe actuel (nombre total de plage du disque en place)
- 10 Barre de mise en valeur
- 11 Liste des plages

### Pour déplacer la barre de mise en valeur de la liste des groupes sur la liste des plages

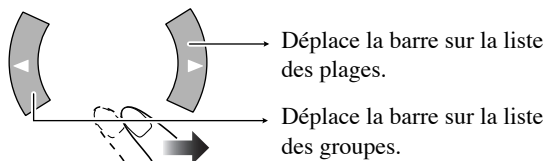

### Pour choisir un groupe ou une plage dans la liste

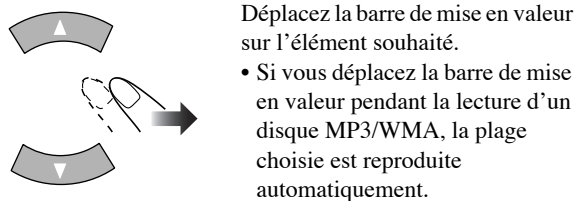

### Pour démarrer la lecture

Pour les MP3/WMA:	
	La lecture démarre avec la plage choisie.
	• Appuyer sur DVD/CD ► démarre aussi la lecture.
Pour les JPEG:	
	La plage choisie (image fixe) est reste affichée jusqu'à ce que vous la changiez.
	La lecture du diaporama démarre. Chaque plage (image fixe) apparaît sur l'écran pendant quelques secondes, puis change l'une après l'autre.

- Quand vous démarrez la lecture d'une plage JPEG, l'écran CONTROL disparaît.
- Pour annuler le diaporama et afficher l'image fixe actuelle, appuyez sur **II**.

### Pour arrêter la lecture

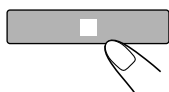

### Pour répéter le diaporama des JPEG

Avant de démarrer la lecture...

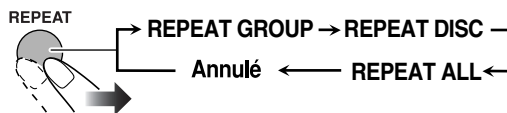

<b>GROUP</b>	Répète le groupe actuel.
<b>DISC</b>	Répète le disque actuel.
<b>ALL</b>	Répète tous les disques.

- Pour la lecture répétée des disques MP3/WMA, voir page 30.

### Pour faire un zoom avant sur une image fixe

#### 1 Pendant que la lecture est en pause...

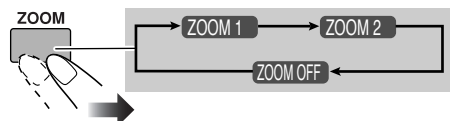

Plus le nombre augmente, plus l'agrandissement est fort.

#### 2 Déplacez la position du zoom avant.

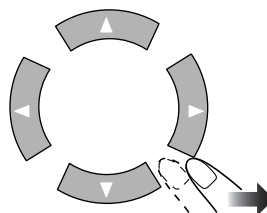

**Pour retourner à la lecture normale**, appuyez répétitivement sur ZOOM jusqu'à ce que "ZOOM OFF" apparaisse sur l'écran du téléviseur.

# Opérations avancées pour les cassettes

## Télécommande

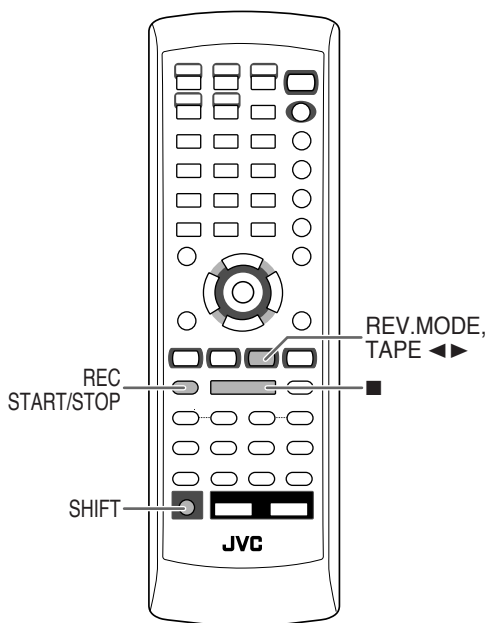

## Appareil

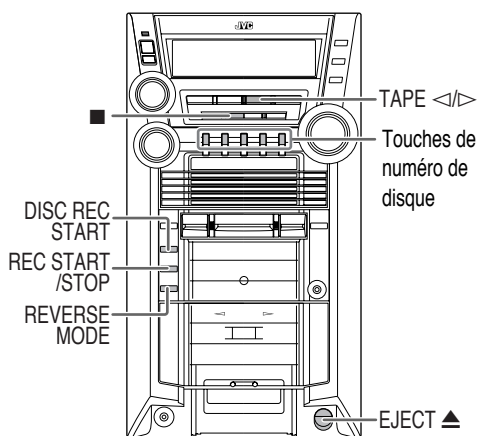

### IMPORTANT

Il peut être illégal d'enregistrer ou de reproduire un matériel protégé par des droits d'auteur sans le consentement du propriétaire des droits.

## Enregistrement sur une cassette

INFO

Vous pouvez utiliser des cassettes de type I pour l'enregistrement.

- Pour reproduire une cassette, voir page 16.

### 1 Insérez une cassette enregistrable.

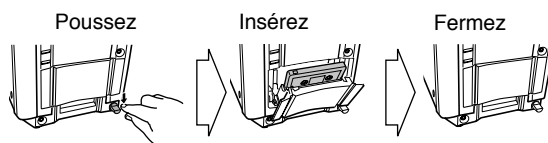

### 2 Vérifiez la direction de défilement de la bande et le réglage du mode d'inversion sur l'affichage.

L'indicateur de direction de la bande

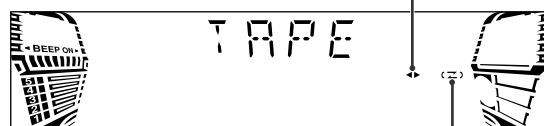

L'indicateur de mode d'inversion

### Pour changer la direction

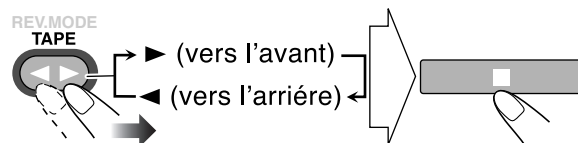

### Changez le mode d'inversion si nécessaire.

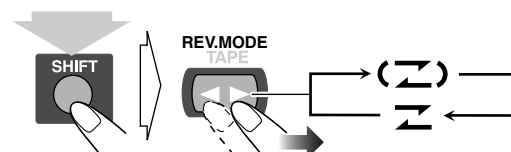

(Maintenez pressée, puis...)

- Vous pouvez aussi utiliser la touche REVERSE MODE sur l'appareil.

(Z)	<p>Pour enregistrer sur les deux faces.</p> <ul style="list-style-type: none"> <li>• Lors de l'utilisation du mode d'inversion, commencez l'enregistrement dans la direction avant (▶).</li> </ul>
Z	<p>Pour enregistrer uniquement sur une face.</p>



**3** Démarrez la lecture de la source—“FM”, “AM”, “DVD/CD” ou “AUX”.

- Lors de l’enregistrement d’un disque, vous pouvez aussi utiliser l’“Enregistrement synchronisé de disque” (voir la colonne suivante).

**4** Démarrez l’enregistrement.

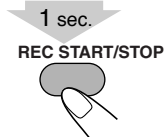

**Pour arrêter l’enregistrement**

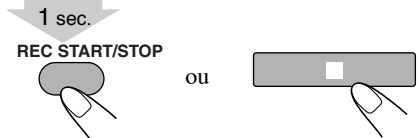

**Enregistrement synchronisé de disque**  

Vous pouvez démarrer et arrêter à la fois la lecture du disque et l’enregistrement sur la cassette en même temps.

**1** Mettez un disque en place et insérez une cassette enregistrable.

**2** Choisissez un disque.

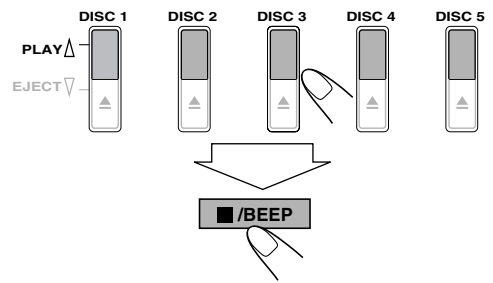

**Pour enregistrer les plages souhaitées sur les disques:**  
Vous pouvez programmer les plages à enregistrer à partir de plusieurs disques dans l’ordre souhaité.

- Choisissez la lecture programmée (et réalisez un programme (voir page 28)) sans démarrer la lecture.

**3** Vérifiez la direction de défilement de la bande et le réglage du mode d’inversion sur l’affichage.

- Répétez l’étape 2 de “Enregistrement sur une cassette” à la page 36.

**4** Démarrez l’enregistrement.



La chaîne crée automatiquement un blanc de 4 secondes entre les morceaux enregistrés sur les cassettes.

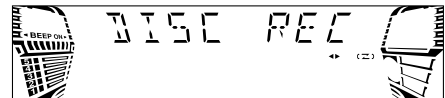

- Quand la lecture du disque ou l’enregistrement se termine, le lecture de disque et la platine cassette s’arrêtent en même temps.

**Pour arrêter l’enregistrement**

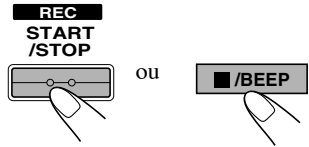

**Pour enregistrer sans créer de blanc de 4 secondes**

- 1 Appuyez sur DVD/CD ►, puis appuyez sur II.
- 2 Appuyez sur ◀◀ pour retourner au début de la plage.
- 3 Démarrez l’enregistrement.

**Pour protéger votre enregistrement**

Les cassettes possèdent deux petites languettes sur leur dos pour les protéger d’un effacement accidentel ou d’un réenregistrement.

**Pour protéger vos enregistrements,** retirez ces languettes.



**Pour enregistrer à nouveau sur une cassette protégée,** recouvrez ces trous de ruban adhésif.

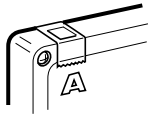

# Utilisation de la minuterie

Appareil

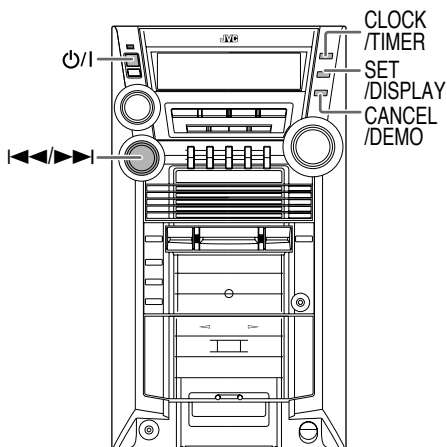

## Réglage de la minuterie



INFO

En utilisant la minuterie quotidienne, vous pouvez vous réveiller au son de votre musique préférée. D'autre part, avec la minuterie d'enregistrement, vous pouvez enregistrer une émission de radio automatiquement.

- Pour corriger une mauvaise entrée pendant la procédure, appuyez sur CANCEL/DEMO. Vous pouvez retourner à l'étape précédente.

### 1 Choisissez le mode de réglage de la minuterie (TIMER (ON)) que vous souhaitez régler — Minuterie quotidienne ou d'enregistrement.

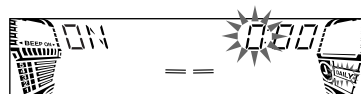
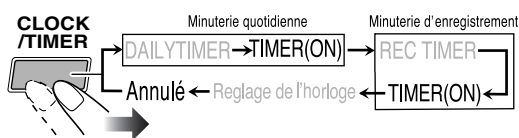

Ex.: Quand le mode de réglage de la minuterie quotidienne est choisi.

### 2 Effectuez le réglage de la minuterie comme vous le souhaitez.

Répétez la procédure jusqu'à ce que le réglage soit terminé dans l'ordre suivant:

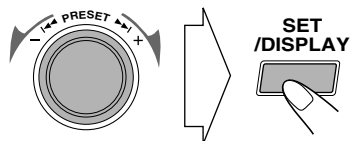

- ① Réglez les heures puis les minutes de l'heure de mise en service.
- ② Réglez les heures puis les minutes de l'heure de mise hors service.
- ③ Pour les minuteries quotidiennes: Choisissez la lecture de la source — "TUNER-FM", "TUNER-AM", "DISC", "TAPE" ou "AUX IN".  
Pour la minuterie d'enregistrement Choisissez la source de lecture — "TUNER-FM" ou "TUNER-AM".



Ex.: Quand "TUNER-FM" est choisi.

- ④ Choisissez une station préréglée pour “TUNER-FM” et “TUNER-AM”, ou choisissez un disque et un numéro de plage pour “DISC”.

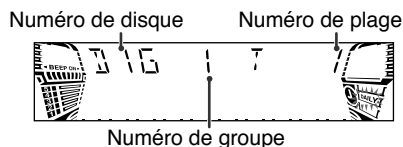

Ex.: Quand “DISC” est choisi.

- ⑤ Pour les minuteriers quotidiennes:

- Vous pouvez choisir le niveau de volume (“VOLUME 5”, “VOLUME 10”, “VOLUME 15” et “VOLUME --”). Si vous choisissez “VOLUME --”, le volume est réglé sur le dernier niveau utilisé quand la chaîne est mise hors tension.

- 3 Mettez la chaîne hors tension (en attente) si vous avez réglé la minuterie avec la chaîne sous tension.



### Fonctionnement de la minuterie quotidienne

Une fois que la minuterie quotidienne a été réglée, l'indicateur de minuterie (☉) et l'indicateur de DAILY s'allument sur l'affichage. La minuterie quotidienne est mise en service à la même heure tous les jours jusqu'à ce que la minuterie soit mise hors service manuellement (vois la colonne suivante).

#### Quand l'heure de mise en service arrive

La chaîne se met sous tension, accorde la station spécifiée ou démarre la lecture de la source spécifiée, et règle le niveau de volume sur le niveau préréglé.

#### Quand l'heure de mise hors service arrive

- La chaîne arrête la lecture et se met hors tension (en attente).
- Le réglage de la minuterie reste en mémoire tant qu'il n'est pas changé.

### Fonctionnement de la minuterie d'enregistrement

Quand la minuterie d'enregistrement a été réglée, l'indicateur de minuterie (☉) et l'indicateur REC s'allument sur l'affichage. La minuterie d'enregistrement fonctionne seulement une fois.

#### Quand l'heure de mise en service arrive

La chaîne se met sous tension, accorde la station spécifiée, règle le niveau de volume sur “VOLUME MIN” et démarre l'enregistrement.

#### Quand l'heure de mise hors service arrive

- La chaîne arrête l'enregistrement et se met hors tension (en attente).
- Le réglage de la minuterie reste en mémoire tant qu'il n'est pas changé.

Même si la chaîne est sous tension et qu'une autre source est choisie, la minuterie d'enregistrement entre en service.

## Pour mettre la minuterie hors service une fois le réglage effectué

Vous pouvez mettre hors service la minuterie après l'avoir réglée.

- Puisque la minuterie quotidienne se met en service à la même heure tous les jours, vous avez peut-être besoin de l'annuler certains jours.

- 1 Choisissez la minuterie (DAILYTIMER ou REC TIMER) que vous souhaitez annuler.

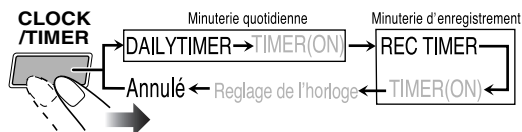

- 2 Mettez la minuterie choisie hors service.



- L'indicateur de minuterie (☉) s'éteint.

Pour mettre la minuterie à nouveau en service, répétez l'étape 1 et appuyez sur SET/DISPLAY.

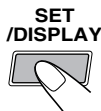

## Priorité des minuteries INFO

Comme chaque minuterie peut être réglée séparément, vous vous demandez peut-être ce qu'il se passe si leurs réglages se chevauchent.

- La minuterie d'enregistrement a la priorité sur la minuterie quotidienne et la minuterie d'arrêt (voir page 21).

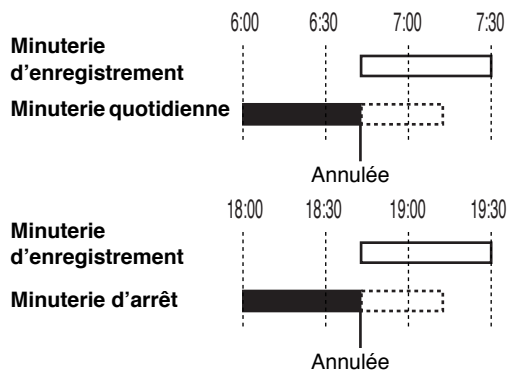

# Utilisation du menu de réglages

## Télécommande

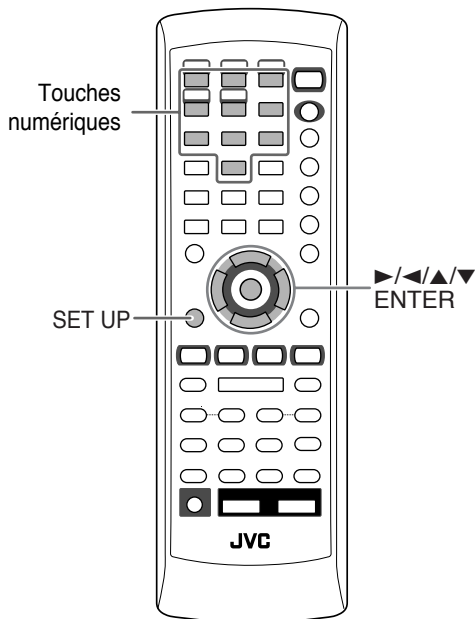

## Îcônes du menu de réglages

L'icône pour le menu de réglage choisi est mis en valeur.

Ex.: Le menu de réglage LANGUE est choisi.

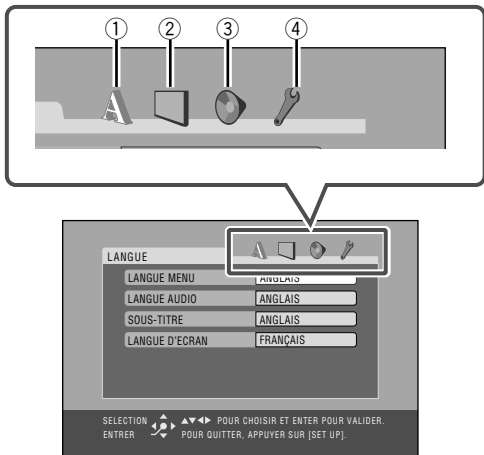

- ① Menu de réglage LANGUE
- ② Menu de réglage IMAGE
- ③ Menu de réglage AUDIO
- ④ Menu de réglage AUTRES

## Procédure de fonctionnement



Vous pouvez utiliser les menus de réglages uniquement quand un disque est choisi comme source et sa lecture n'a pas commencée.

Ex.: Sélection de "IMAGE FIXE" pour "TYPE FICHIER":

### 1 Affichez le menu de réglage.

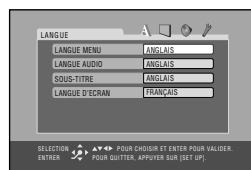

### 2 Choisissez un des menus de réglage.

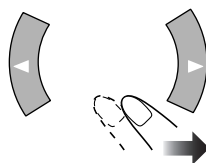

### 3 Choisissez l'élément que vous souhaitez ajuster.

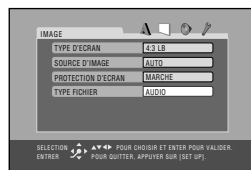
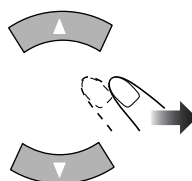

### 4 Affichez la fenêtre contextuelle.

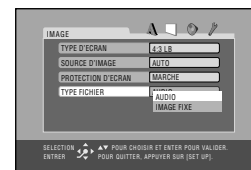

### 5 Choisissez l'option souhaitée sur la fenêtre contextuelle.

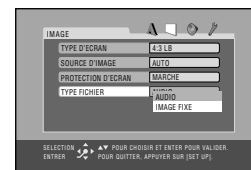
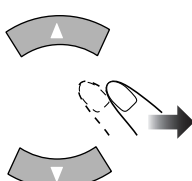

### 6 Terminez le réglage.



7 Répétez les étapes 3 à 4 pour régler un autre élément sur le même menu de réglage.

Répétez les étapes 2 à 4 pour régler un autre élément sur un autre menu de réglage.

### Pour quitter le menu de réglage

SET UP



## ■ Menu de réglage LANGUE

INFO

Vous pouvez choisir la langue initiale pour la lecture des disques. Vous pouvez aussi choisir la langue utilisée sur l'écran du téléviseur lors de l'utilisation de la chaîne.



### LANGUE MENU

Certains disques ont plusieurs langues de menu. Choisissez un réglage parmi — ANGLAIS, ESPAGNOL, FRANÇAIS, CHINOIS, ALLEMAND, ITALIEN, JAPONAIS, AA – ZU (voir “Liste des codes de langue” à la page 52).

### LANGUE AUDIO

Certains disques ont plusieurs langues audio. Choisissez un réglage parmi — ANGLAIS, ESPAGNOL, FRANÇAIS, CHINOIS, ALLEMAND, ITALIEN, JAPONAIS, AA – ZU (voir “Liste des codes de langue” à la page 52).

### SOUS-TITRE

Certains disques ont plusieurs langues de sous-titre. Choisissez un réglage parmi — ANGLAIS, ESPAGNOL, FRANÇAIS, CHINOIS, ALLEMAND, ITALIEN, JAPONAIS, AA – ZU (voir “Liste des codes de langue” à la page 52) ou “ARRET (pas de sous-titres)”.

### LANGUE D'ECRAN

Choisissez la langue d'affichage sur l'écran du téléviseur parmi — ANGLAIS, FRANÇAIS et ALLEMAND.

## ■ Menu de réglage IMAGE

INFO

Vous pouvez choisir les options souhaitées pour l'image ou l'écran du moniteur.

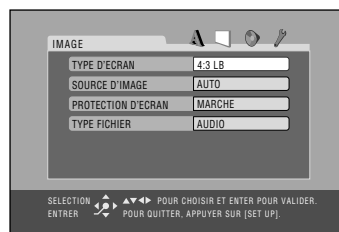

### TYPE D'ECRAN

Vous pouvez choisir le type de moniteur de votre téléviseur lors de la lecture d'un DVD Vidéo enregistré au format 16:9.

Choisissez un des réglages suivants:

#### 16:9 (conversion au mode de télévision à écran large):

Choisissez ce réglage quand le format de votre téléviseur est 16:9 (télévision à écran large) et qu'il possède une fonction d'ajustement de la taille.

#### 4:3 LB (Boîte aux lettres):

Choisissez ce réglage quand le format de votre téléviseur est 4:3 (téléviseur conventionnel). Lors de la visualisation d'image large, des barres noires apparaissent en haut et en bas de l'écran.

#### 4:3 PS (Pan Scan):

Choisissez ce réglage quand le format de votre téléviseur est 4:3 (téléviseur conventionnel). Lors de la visualisation d'images larges, aucune barre n'apparaît, mais les parties gauche et droite de l'image sont coupées et n'apparaissent pas sur l'écran.

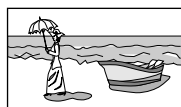

Ex.: 16:9



Ex.: 4:3 LB

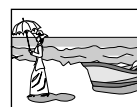

Ex: 4:3 PS

## SOURCE D'IMAGE

Vous pouvez obtenir une qualité d'image optimale en choisissant l'option appropriée—type de source d'image (source vidéo ou source de film).

### Choisissez un des réglages suivants:

**AUTO:** Normalement choisissez ce réglage.  
Lors de la lecture d'un disque contenant à la fois des sources vidéo et de film, la chaîne change le traitement automatiquement de façon à s'adapter au type d'image (source de film ou vidéo) du chapitre actuel.

**FILM:** Pour reproduire un disque contenant des sources de film.

**VIDEO:** Pour reproduire un disque contenant des sources vidéo.

## PROTECTION D'ECRAN

Vous pouvez mettre en ou hors service la protection d'écran lors de l'utilisation du lecteur de disque intégré.

### Choisissez un des réglages suivants:

**MARCHE:** Les images sur le téléviseur deviennent sombres quand aucune opération n'est réalisée pendant environ 5 minutes.

**ARRET:** Pour annuler la fonction de protection d'écran.

## TYPE FICHER

Si des plages audio (fichiers MP3 ou WMA) et des images fixes (fichiers JPEG) sont tous les deux enregistrés sur un disque, vous pouvez choisir le type de fichier à reproduire.

### Choisissez un des réglages suivants:

**AUDIO:** Pour reproduire les fichiers MP3/WMA.

**IMAGE FIXE:** Pour reproduire les fichiers JPEG.

## Menu de réglage AUDIO

INFO

Vous pouvez ajuster les réglages sonores de la chaîne.



## SORTIE AUDIO NUM.

Lors de l'utilisation de la prise de sortie numérique à l'arrière de l'appareil, faites ce réglage en fonction de l'appareil connecté.

### Choisissez un des réglages suivants:

**SEULEMENT PCM:** Pour connecter un appareil numérique Linear PCM tel qu'un enregistreur de MD.

**DOLBY DIGITAL /PCM:** Pour connecter un décodeur Dolby Digital ou un amplificateur avec décodeur Dolby Digital intégré.

**FLUX/PCM:** Pour connecter un décodeur DTS ou un amplificateur avec décodeur DTS intégré.

• Voir aussi "Signaux OPTICAL DIGITAL OUTPUT" à la page 54.

## MIXAGE DEMULTIPLICATION

Lors de la lecture d'un DVD multicanaux, la chaîne convertit les signaux sur 2 canaux.

Le réglage de sous-mixage est utilisé pour la sortie des enceintes (et pour la sortie audio numérique si "SORTIE AUDIO NUM." est réglé sur "SEULEMENT PCM") de cette chaîne.

### Choisissez un des réglages suivants:

**DOLBY SURROUND:** Pour connecter un amplificateur avec décodeur Dolby Pro Logic.

**STEREO:** Pour connecter un amplificateur stéréo conventionnel, ampli-tuner, lecteur de MD, téléviseur, etc.

## COMPRESS. PLAGE DYN.

Vous pouvez compresser la plage dynamique (la différence entre le son le plus fort et le son le moins fort) pour profiter d'un son puissant même à un faible niveau de volume lors de l'écoute d'un support Dolby Digital. C'est pratique la nuit.

- L'efficacité varie en fonction du support.

### Choisissez un des réglages suivants:

**AUTO:** Pour profiter de sons puissants avec toute la plage dynamique.

**MARCHE:** Pour regarder des films à un faible niveau de volume.

## MODE COMPULINK AV

Cette fonction est destinée à une utilisation future.

- Laissez ce réglage sur la position initiale (**DVD1**) pour cette chaîne.

## CENSURE PARENTALE

Choisissez ce réglage pour accéder au sous-menu CENSURE PARENTALE.

Référez-vous à la section suivante.

## ■ Menu de réglage AUTRES



Vous pouvez changer certaines autres fonctions pratiques.

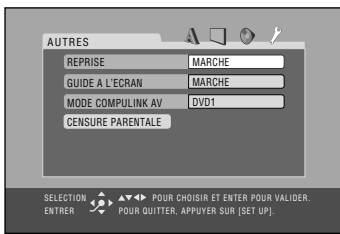

## REPRISE

Vous pouvez mettre en service ou hors service la fonction de reprise de la lecture des disques (voir page 14).

### Choisissez un des réglages suivants:

**MARCHE:** Pour mettre en service la fonction de reprise de la lecture.

**ARRET:** Pour annuler la fonction de reprise de la lecture.

## GUIDE A L'ECRAN

Vous pouvez mettre en service ou hors service les icônes guides sur l'écran (voir page 14).

- Lors de l'enregistrement de l'image d'un magnétoscope, choisissez "ARRET" pour éviter d'enregistrer les icônes guides sur votre bande vidéo.

### Choisissez un des réglages suivants:

**MARCHE:** Pour mettre en service les icônes guides sur l'écran.

**ARRET:** Pour mettre hors service les icônes guides sur l'écran.

## Restriction de la visualisation

### —Censure parentale

Vous pouvez limiter la lecture des DVD Vidéo contenant des scènes violentes ou qui ne conviennent pas à certains membres de votre famille. Une fois que vous avez réglé le niveau de classement, les scènes violentes (pour lesquelles un niveau supérieur au niveau réglé a été affecté) sont sautées ou remplacées par d'autres scènes (en fonction de la façon dont le disque est programmé).

### Pour régler la censure parentale

Réglez le niveau de classement—Niveau 1 (le plus restrictif) à Niveau 8 (le moins restrictif).

#### 1 Affichez le menu de réglage.

SET UP



#### 2 Choisissez le menu de réglage AUTRES.

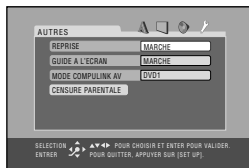
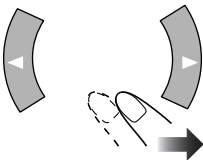

#### 3 Choisissez "CENSURE PARENTALE".

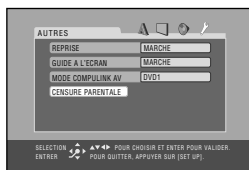
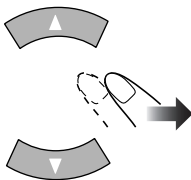

#### 4 Accédez au sous-menu CENSURE PARENTALE.



#### 5 Choisissez "CODE PAYS", puis affichez la fenêtre contextuelle.

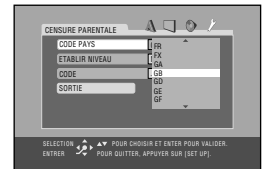
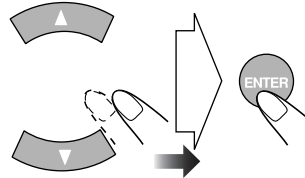

#### 6 Choisissez le code de région correspondant à votre région.

- Voir "Codes des pays/zones pour la censure parentale" à la page 53 pour trouver votre code de région.

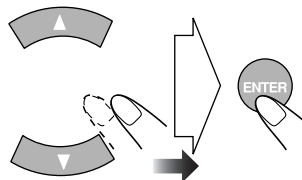

#### 7 Choisissez "ETABLIR NIVEAU", puis affichez la fenêtre contextuelle.

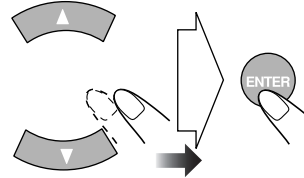

#### 8 Réglez le niveau de classement (NEANT, 8 – 1).

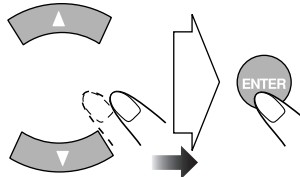

La chaîne entre automatiquement en mode d'entrée du code.

#### 9 Entrez un nombre de 4 chiffres pour votre code.

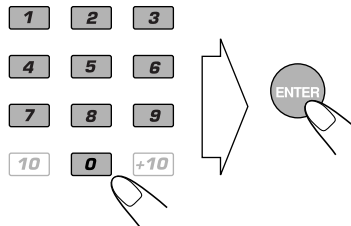

#### 10 Terminez le réglage.

SET UP





## Pour changer le réglage

### 1 Affichez le sous-menu CENSURE PARENTALE.

- Suivez les étapes 1 à 4 de “Pour régler la censure parentale”.

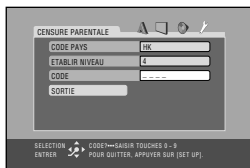

“CODE” est choisi automatiquement.

- Vous ne pouvez choisir aucun autre élément que “SORTIE” jusqu’à ce que vous entriez le code correct.

### 2 Entrez votre code.

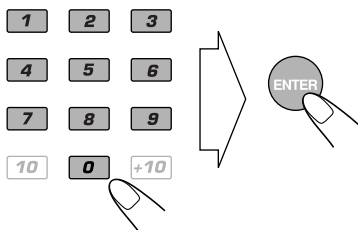

- Si vous avez entré un code incorrect, “----” apparaît de nouveau.
- Si vous entrez un code incorrect trois fois, “SORTIE” est choisie automatiquement. Dans ce cas, appuyez sur ENTER pour quitter le sous menu CENSURE PARENTALE.
- Si vous avez oublié votre code, entrez “8888”.

### 3 Changez les réglages.

- Suivez les étapes 5 à 8 de “Pour régler la censure parentale”.

### 4 Entrez de nouveau votre code.

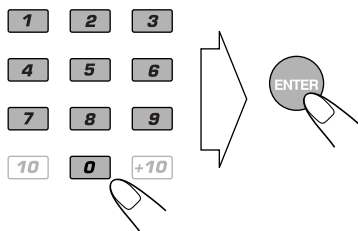

- Si vous souhaitez changer le code, entrez un nouveau nombre de quatre chiffres dans cette étape.

## Pour annuler temporairement la censure parentale

Si vous avez réglé un niveau de classement strict, certains disques ne pourront peut-être pas être reproduits du tout. Quand vous essayez de reproduire un tel disque l’écran suivant apparaît sur l’écran du téléviseur.

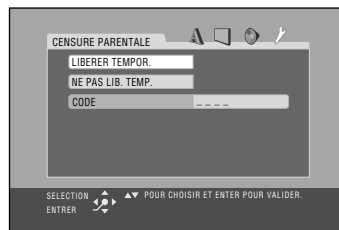

### 1 Choisissez “LIBERER TEMPOR.” puis appuyez sur ENTER.

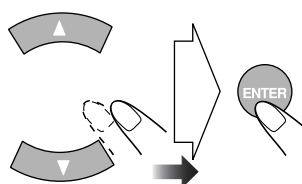

“CODE” est choisi automatiquement.

- Si vous ne souhaitez pas reproduire ce disque, choisissez “NE PAS LIB. TEMP.” puis appuyez sur ENTER. Puis éjectez le disque.

### 2 Entrez votre code.

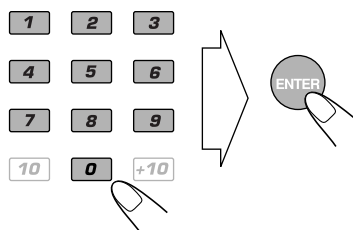

- Si vous entrez un code incorrect trois fois, “NE PAS LIB. TEMP.” est choisie automatiquement. Dans ce cas, appuyez sur ENTER. Puis éjectez le disque.

# Commande du téléviseur

## Télécommande

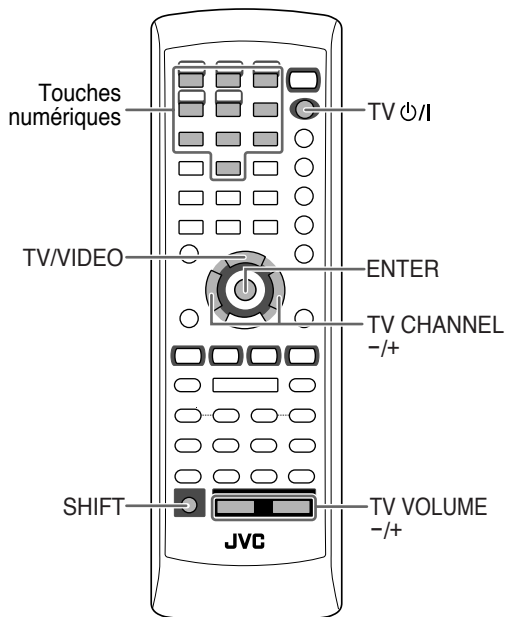

## Commande du téléviseur



Vous pouvez commander un téléviseur JVC ou d'un autre fabricant en utilisant cette télécommande.

**1** Maintenez cette touche pressée jusqu'à ce que les étapes suivantes soient terminées.

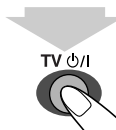

**2** Entrez en mode de réglage du code.



**3** Entrez le numéro de code à 2 chiffres du fabricant.

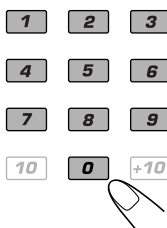

**4** Relâchez TV phi/I.

## Pour commander le téléviseur

**Pour mettre le téléviseur sous ou hors tension:**

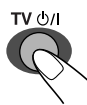

**Pour choisir le mode d'entrée (sur TV ou VIDEO):**

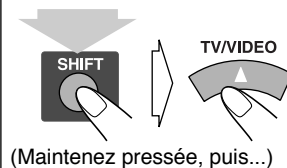

## Pour ajuster le volume du téléviseur:

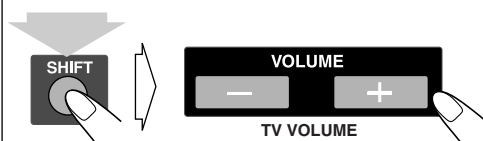

## Pour choisir le canal du téléviseur:

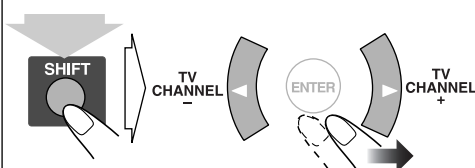

Code de fabricant			
Fabricant	Numéro de code	Fabricant	Numéro de code
JVC	01	Nordmende	13,14,18,26, 27,28
Akai	02,05	Okano	09
Blaupunkt	03	Orion	15
Daewoo	10,31,32	Panasonic	16,17
Fenner	04,31,32	Philips	10
Fisher	05	Saba	13,14,18,26, 27,28
Grundig	06	Samsung	10,19,32
Hitachi	07,08	Sanyo	05
Inno-Hit	09	Schneider	02,05
Irradio	02,05	Sharp	20
Magnavox	10	Sony	21,22,23,24, 25
Mitsubishi	11,33	Telefunken	13,14,18,26, 27,28
Miver	03	Thomson	13,14,18,26, 27,28,30
Nokia	12,34	Toshiba	29

## Pour en savoir plus sur cette chaîne

### Avant d'utiliser la chaîne (voir pages 8 à 11)

#### Types de disques reproductibles:

##### • À propos du format audio

- **Linear PCM:** Format audio numérique non compressé, le même format qui est utilisé pour les CD et la plupart des originaux de studio.
- **Dolby Digital:** Format audio numérique compressé, mis au point par Dolby Laboratories, qui permet un codage sur plusieurs canaux afin de créer un son Surround réaliste.
- **DTS (Digital Theater Systems):** Format audio compressé, mis au point par Digital Theater Systems, Inc., qui permet aussi un codage sur plusieurs canaux comme le Dolby Digital. Comme le rapport de compression est plus faible que pour le Dolby Digital, il offre une plage dynamique plus large et une meilleure séparation.
- Lors de la lecture d'un DVD Audio enregistré au format MLP (Meridian Lossless Packing; un système de compression audio sans perte qui peut recréer de façon complète le signal PCM), le signal est reconnu comme signal Linear PCM, mais aucun indicateur s'allume sur la fenêtre d'affichage.

### Opérations quotidiennes—Lecture (voir pages 12 à 16)

#### Écoute de la radio:

- Si vous mémorisez une nouvelle station sur un numéro de préréglage déjà utilisé, la station précédemment mémorisée sur ce numéro est effacée.
- Si vous débranchez le cordon d'alimentation secteur ou si une coupure de courant se produit, les stations préréglées sont effacées en quelques jours. Si cela se produit, préréglez de nouveau les stations.

#### Lecture d'un disque:

- Avec certains disques DVD, SVCD ou VCD, le fonctionnement peut être différente de celui expliqué dans ce manuel à cause de la programmation et de la structure du disque; ces différences ne constituent pas un mauvais fonctionnement de la chaîne.
- Certains DVD Audio interdisent le sousmixage. Lors de la reproduction d'un tel disque, "LR ONLY" apparaît sur l'affichage et la chaîne reproduit les signaux avant gauche et avant droite.
- Pour la lecture MP3/WMA/JPEG...
  - Les disques MP3/WMA/JPEG nécessitent un temps de lecture initiale plus long que les CD ordinaires. (Cela dépend de la complexité de la configuration des groupes/fichiers.)
  - Certains fichiers MP3/WMA/JPEG ne peuvent pas être reproduits et sont sautés. Cela provient des conditions et du processus d'enregistrement.

- Lors de la création d'un disque MP3/WMA, utilisez le format de disque ISO 9660 Niveau 1 ou Niveau 2.
- Cette chaîne peut reproduire les fichiers MP3/WMA/JPEG portant le code d'extension <.mp3>, <.wma> ou <.jpg> (quel que soit la casse des lettres—majuscules ou minuscules).
- Il est recommandé de créer chaque fichier MP3/WMA avec un taux d'échantillonnage de 44,1 kHz et un débit binaire de 128 kbps. Cette chaîne ne peut pas reproduire les fichiers réalisés avec un débit binaire inférieur à 64 kbps.
- Quand il y a des disques\* sur plus d'un plateau à disque, ils sont reproduits dans l'ordre suivant:  
Ex.: Quand vous appuyez sur DISC 2:  
DISC 2⇒DISC 3⇒DISC 4⇒DISC 5⇒DISC 1  
(puis s'arrête)
- \* Quand aucun disque n'est en place sur un plateau, ce numéro de disque est sauté.

### Opérations quotidiennes—Ajustement du son et autres ajustements (voir pages 17 à 21)

#### Ajustement du volume:

- Assurez-vous de réduire le volume avant de connecter un casque ou de vous le mettre sur les oreilles.

#### Renforcement des graves:

- La fonction RHYTHM AX affecte aussi le son du casque d'écoute.
- Lors de l'écoute avec le casque d'écoute, vous ne pouvez pas ajuster le niveau du caisson de grave.
- La fonction RHYTHM AX et le niveau du caisson de grave n'affectent pas l'enregistrement.
- Vous pouvez ajuster le niveau du caisson de grave pendant que RHYTHM AX est en service.
- La luminosité du témoin du caisson de grave change en fonction du niveau du caisson de grave.

#### Sélection du mode sonore:

- La luminosité du témoin de mode sonore et de mode Surround change en fonction du mode sonore choisi.

#### Création de vos modes sonores personnalisés—Mode personnalisé:

- Si vous débranchez le cordon d'alimentation secteur ou si une coupure de courant se produit, les réglages du mode USER sont effacés en quelques jours. Si cela se produit, réglez de nouveau les modes USER.

#### Sélection du mode 3D PHONIC:

- Lors de l'utilisation d'un casque d'écoute, le mode 3D PHONIC est annulé temporairement.
- Le réglage 3D PHONIC est aussi appliqué aux signaux de sortie numérique optique par la prise OPTICAL DIGITAL OUTPUT.

#### Changement du mode de balayage:

- Pour profiter d'images vidéo progressives, connectez un téléviseur muni d'une entrée vidéo progressive en utilisant un cordon vidéo en composantes.

- Ne choisissez pas le mode de balayage progressif dans les cas suivants:
  - Quand votre téléviseur ne prend pas en charge l'entrée vidéo progressive.
  - Quand le téléviseur n'est pas connecté à la chaîne à l'aide d'un cordon vidéo en composantes.

#### Changement de la tonalité de l'image:

- Si aucune opération n'est réalisée pendant environ 10 secondes, l'écran de réglage VFP disparaît.

#### Réglage de l'horloge:

- "0:00" clignote sur l'affichage jusqu'à ce que vous régliez l'horloge.
- L'horloge peut avancer ou retarder d'une ou deux minutes par mois. Si cela se produit, réglez de nouveau l'horloge.

#### Mise hors tension de l'appareil automatiquement:

- Si vous mettez la chaîne hors tension, la minuterie d'arrêt est annulée.

### Opérations avancées de la radio (voir pages 22 à 24)

#### Réception de stations FM avec le système RDS:

- Si la chaîne met longtemps avant d'afficher les informations RDS—signaux PS, PTY, RT, "WAIT" apparaît pendant la recherche.

### Opérations spécialisées pour les DVD/VCD (voir pages 25 à 27)

#### Sélection de la piste sonore:

- Avec certains DVD Vidéo, vous ne pouvez pas changer la langue audio pendant la lecture.

#### Lecture d'un groupe bonus sur un DVD Audio:

- Vous ne pouvez pas choisir une plage d'un groupe bonus pour la lecture programmée.

#### Lecture spéciale d'images:

- Pendant la lecture au ralenti, aucun son n'est reproduit.
- Lors de l'utilisation du zoom avant, l'image peut apparaître grossière.

### Opérations avancées des disques (voir pages 28 à 30)

#### Programmation de l'ordre de lecture—Lecture programmée:

- Pendant la programmation...  
Votre entrée est ignorée si vous essayez de programmer un numéro qui n'existe pas sur le disque (par exemple, la plage 14 sur un disque avec seulement 12 plages). De telles entrées sont ignorées et sont effacées du programme.
- Pour les SVCD/VCD/CD, si le disque ne se trouve pas actuellement sur le plateau, la chaîne peut demander d'entrer le numéro du groupe, cependant, elle ignore ces entrées pendant la lecture.
- Vous ne pouvez pas utiliser la lecture programmée et la lecture aléatoire avec les disques JPEG.

#### Lecture dans un ordre aléatoire—Lecture aléatoire:

- La lecture aléatoire ne peut pas être utilisée avec certains disques DVD.

#### Interdiction de l'éjection du disque—Verrou parental:

- Si vous essayez d'éjecter un disque alors que le verrou parental est en service, "LOCKED" apparaît pour vous informer que les plateaux à disque sont verrouillés.

### Opération des disques en utilisant l'affichage sur l'écran (voir pages 31 à 35)

#### Opérations en utilisant la barre sur l'écran:

##### • Répétition A-B:

- La répétition A-B ne peut pas être utilisée sur certains DVD.
- Pour les DVD Vidéo, la répétition A-B est possible uniquement à l'intérieur d'un même titre.
- Pour les DVD Audio/SVCD/VCD/CD, la répétition A-B est possible uniquement à l'intérieur d'une même plage.

#### Opérations sur l'écran CONTROL:

- Pour la lecture de fichiers JPEG...

- Il est recommandé d'enregistrer les fichiers à la résolution de 640 x 480. (Si un fichier est enregistré à une résolution supérieure à 640 x 480, il faut plus de temps à l'image pour apparaître.)

- Cette chaîne peut reproduire uniquement les fichiers JPEG au format baseline\*. Les fichiers JPEG progressifs\* ou lossless\* ne peuvent pas être reproduits.

\* Format JPEG baseline: Utilisé par les appareils photos numériques, Internet, etc.

Format JPEG progressif: Utilisé pour Internet.

Format JPEG lossless: Un ancien format rarement utilisé de nos jours.

- Cet appareil ne peut pas reproduire correctement les fichiers JPEG enregistrés par des appareils autres que les appareils photos numériques.
- Pendant la lecture du diaporama, le zoom ne peut pas être utilisé.

### Opérations avancées pour les cassettes (voir pages 36 et 37)

#### Enregistrement sur une cassette:

- Le niveau d'enregistrement est réglé correctement automatiquement. C'est pourquoi, vous pouvez ajuster le son que vous écoutez sans affecter le niveau d'enregistrement.
- Il y a une amorce au début et à la fin de la bande sur laquelle il n'est pas possible d'enregistrer. C'est pourquoi, lors de l'enregistrement d'un disque ou d'une émission de radio, bobiner d'abord la bande au-delà de l'amorce pour être sûr que l'enregistrement sera réalisé sans perte.
- Si aucune cassette n'est insérée, "NO TAPE" apparaît sur l'affichage. Si la cassette en place est protégée, "NO REC" apparaît sur l'affichage.

- Lors de l'utilisation du mode d'inversion, démarrez l'enregistrement d'abord sur la face avant (▶); sinon, l'enregistrement s'arrête quand une seule face (la face arrière) a été enregistrée.
- Vous ne pouvez pas changer la source pendant l'enregistrement.

#### Enregistrement synchronisé de disque:

- Pendant l'enregistrement, vous ne pouvez pas utiliser ►►/◀◀, ►►/◀◀, DVD LEVEL, 3D PHONIC et les touches de source.
- Vous pouvez ajuster le volume et les réglages sonores (le niveau du caisson de grave, RHYTHM AX, mode sonore) mais le son de l'enregistrement n'est pas affecté.
- Tout le contenu du disque est enregistré sur la cassette dans l'ordre du disque, ou en fonction du programme que vous avez fait pour la lecture programmée.
- Vous ne pouvez pas utiliser l'enregistrement synchronisé avec la lecture répétée (la lecture répétée est annulée).
- Quand l'enregistrement démarre, "DISC REC" apparaît sur l'affichage et l'indicateur REC (enregistrement) clignote.
- Quand la fin de la bande est atteinte dans la direction avant (▶) pendant l'enregistrement, le dernier morceau est enregistré à nouveau au début de la face arrière (◀).
- Quand la fin de la bande est atteinte sur la face arrière (◀) pendant l'enregistrement, l'enregistrement s'arrête même si le disque n'est pas entièrement enregistré.

#### Utilisation de la minuterie (voir pages 38 à 39)

##### Réglage de la minuterie:

- Si vous ne spécifiez pas la station préréglée ou le numéro de plage pendant le réglage de la minuterie, la station actuellement choisie ou la première plage sera reproduite lors de la mise en service de la minuterie.
- Si vous débranchez le cordon d'alimentation secteur ou qu'une coupure de courant se produit, la minuterie est annulée. Vous devez d'abord régler l'horloge, puis à nouveau la minuterie.
- Sans arrêter l'enregistrement, vous ne pouvez pas changer la source une fois que l'enregistrement par minuterie a démarré.
- Si vous choisissez DVD Vidéo comme source, la minuterie quotidienne ne fonctionne pas correctement.

##### Priorité des minuteries:

- Si vous réglez la minuterie d'arrêt après que la minuterie quotidienne à commencer à reproduire la source choisie, la minuterie quotidienne est annulée.
- Si vous réglez la minuterie d'arrêt après que la minuterie d'enregistrement a démarré l'enregistrement, la minuterie d'enregistrement est annulée mais l'enregistrement continue jusqu'à ce que la minuterie d'arrêt mette l'appareil hors tension.

#### Utilisation du menu de réglages (voir pages 40 à 45)

##### Menu de réglage LANGUE:

- Si la langue que vous avez choisie pour LANGUE MENU, LANGUE AUDIO ou SOUS-TITRE n'est pas enregistrée sur le disque, la langue d'origine est utilisée comme langue initiale.

##### Menu de réglage IMAGE—TYPE D'ECRAN:

- Même si "4:3 PS" est choisi, la taille de l'écran peut devenir 4:3 boîte aux lettres avec certains disques DVD Vidéo. Cela dépend de comment les disques sont enregistrés.
- Quand vous choisissez "16:9" pour une image de format 4:3, l'image change légèrement à cause de la conversion de la largeur de l'image.

##### Menu de réglage AUDIO

##### —MIXAGE DEMULTIPLICATION:

- Ce réglage n'a pas d'effet quand un support multicanal DTS est reproduit.

##### Menu de réglage AUTRES—GUIDE A L'ECRAN:

- Le menu de réglage et la barre sur l'écran sont affichés (et enregistrés) même si cette fonction est réglée sur "ARRET".

Les sous-titres et les informations pour le zoom sont toujours affichés quel que soit ce réglage.

## Guide de dépannage

Si vous des problèmes avec votre chaîne, cherchez d'abord une solution dans cette liste avant d'appeler un réparateur.

### Général:

**Les ajustements ou les réglages sont annulés soudainement avant la fin.**

⇒ Il y a un temps limite. Recommencez la procédure.

**L'appareil ne fonctionne pas.**

⇒ Le microprocesseur intégré fonctionne mal à cause d'interférences électriques extérieures. Débranchez le cordon d'alimentation secteur puis rebranchez-le.

**La chaîne ne peut pas être commandé avec la télécommande.**

⇒ Il y a un obstacle entre la télécommande et le capteur de télécommande de la chaîne.

⇒ Les piles sont usées.

**Aucun son n'est entendu.**

⇒ Les connexions des enceintes sont incorrectes ou lâches.

⇒ Le casque d'écoute est connecté.

**Aucune image n'apparaît sur l'écran.**

⇒ Les connexions du cordon vidéo/cordon Péritel sont incorrectes ou lâches.

**Aucune image n'apparaît sur l'écran du téléviseur, l'image est floue ou divisée en deux parties.**

⇒ La chaîne est connectée à un téléviseur qui ne prend pas en charge l'entrée vidéo progressive.

**Les côtés gauche et droit de l'image sont manquants sur l'écran.**

⇒ Choisissez "4:3 LB" pour "TYPE D'ECRAN" (voir page 41).

### Radio:

**Trop de bruit pendant les émissions de radio.**

⇒ Les connexions des antennes sont incorrectes ou lâches.

⇒ L'antenne cadre AM est trop proche de la chaîne.

⇒ L'antenne FM n'est pas correctement étendue et positionnée.

### Disques:

**Le disque n'est pas reproduit.**

⇒ Le disque a été placé à l'envers. Placez le disque avec la partie imprimée dirigée vers le haut.

⇒ Le verrou parental est en service (voir page 44).

**Les balises ID3 d'un disque MP3 ne peuvent pas être affichées.**

⇒ Il y a deux types de balise ID3—la version 1 et la version 2. Cette chaîne peut afficher uniquement les balises ID3 de version 1.

**Les groupes et les plages MP3 ne sont pas reproduites comme vous le souhaitez.**

⇒ L'ordre de lecture est déterminé quand le disque est enregistré. Il dépend du logiciel utilisé pour l'enregistrement.

**Les fichiers MP3/WMA ou JPEG ne sont reproduits.**

⇒ Le disque inséré contient peut-être les deux types de plages (fichiers MP3/WMA et JPEG). Dans ce cas, vous pouvez uniquement reproduire les fichiers dont le type est choisi pour le réglage "TYPE FICHER" (voir page 42).

⇒ Vous avez changé le réglage "TYPE FICHER" après avoir inséré un disque. Dans ce cas, enlevez puis remettez le disque en place.

**Le son d'un disque est discontinu.**

⇒ Le disque est rayé ou sale.

**Aucun sous-titre n'apparaît sur l'affichage bien que vous ayez choisi la langue initiale des sous-titres.**

⇒ Certains DVD sont programmés pour toujours n'afficher aucun sous-titre initialement. Si cela se produit, appuyez sur SUB TITLE après avoir démarré la lecture (voir page 26).

**La langue audio est différente de celle que vous avez choisi comme langue audio initiale.**

⇒ Certains DVD sont programmés pour toujours utiliser la langue originale initialement. Si cela se produit, appuyez sur AUDIO après avoir démarré la lecture (voir page 25).

**Le plateau à disque ne s'ouvre ou ne se ferme pas.**

⇒ Le cordon d'alimentation secteur n'est pas branché.

⇒ Le verrou parental est en service (voir page 30).

### Cassettes:

**La porte de la platine cassette ne s'ouvre pas.**

⇒ L'alimentation du cordon secteur a été coupée pendant que le défilement de la bande. Mettez la chaîne sous tension.

### Enregistrement:

**Impossible d'enregistrer.**

⇒ Les languettes à l'arrière de la cassette ont été retirées. Recouvrez les trous de ruban adhésif.

### Minuterics:

**La minuterie quotidienne ne fonctionne pas.**

⇒ La chaîne était sous tension au moment de la mise en service de la minuterie. La minuterie fonctionne uniquement quand la chaîne est hors tension.

## Entretien

Afin d'obtenir les meilleures performances de votre chaîne, gardez vos disques, vos cassettes et le mécanisme propre.

### Manipulation des disques

- Retirez les disques de leur boîte en les tenant par les côtés et en appuyant légèrement sur le trou central.
- Ne touchez pas la surface brillante du disque ni ne le tordez.
- Remettez les disques dans leur boîte après utilisation pour éviter tout gondolage.
- Faites attention de ne pas rayer la surface du disque quand vous le ranger dans sa boîte.
- Évitez une exposition directe au soleil, à des températures extrêmes et à l'humidité.

#### Pour nettoyer les disques:

- Essayez les disques avec un chiffon doux en ligne droite du centre vers l'extérieur.

### Manipulation des cassettes

- Si la bande est lâche dans la cassette, retirez le mou en insérant un stylo dans une des bobines et en le tournant.
  - Si la bande est lâche, elle peut s'étirer, se couper ou se prendre dans la cassette.
- Faites attention de ne pas toucher la surface de la bande.
- Évitez de ranger les cassettes dans les endroits suivants— dans des endroits poussiéreux, à la lumière directe du soleil, dans un endroit chaud ou humide, sur un téléviseur ou une enceinte, ou près d'un aimant.

#### Pour conserver la meilleure qualité d'enregistrement de lecture possible:

- Utilisez un coton-tige humidifié avec de l'alcool pour nettoyer les têtes, les cabestans et les galets presseur.
- Utilisez un démagnétiseur de tête (disponible dans les magasins d'électronique et de matériel audiovisuel) pour démagnétiser les têtes (quand la chaîne est hors tension).

### Nettoyage de la chaîne

- Les tâches doivent être frottées avec un chiffon doux. Si la chaîne est très sale, frottez-la avec un chiffon humidifié avec une solution détergente neutre diluée dans de l'eau, puis essuyez avec un chiffon sec.
- Faites attention aux points suivants, sinon la qualité de la chaîne pourrait être détériorée, la chaîne pourrait être endommagée ou sa peinture pourrait peler:
  - NE frottez pas avec un chiffon dur.
  - NE frottez pas trop fort.
  - NE frottez pas avec un diluant ou de la benzine.
  - N'appliquez pas une substance volatile telle qu'un insecticide sur la chaîne.
  - NE laissez pas un objet en caoutchouc ou en plastique en contact prolongé avec la chaîne.

## Liste des codes de langue

<b>AA</b>	Afar
<b>AB</b>	Abkhaze
<b>AF</b>	Afrikaans
<b>AM</b>	Amharique
<b>AR</b>	Arabe
<b>AS</b>	Assamais
<b>AY</b>	Aymara
<b>AZ</b>	Azerbaïdjanais
<b>BA</b>	Bachkir
<b>BE</b>	Biélorusse
<b>BG</b>	Bulgare
<b>BH</b>	Bihari
<b>BI</b>	Bichlamar
<b>BN</b>	Bengali, Bangla
<b>BO</b>	Tibétain
<b>BR</b>	Breton
<b>CA</b>	Catalan
<b>CO</b>	Corse
<b>CS</b>	Tchèque
<b>CY</b>	Gallois
<b>DA</b>	Danois
<b>DZ</b>	Dzongkha
<b>EL</b>	Grec
<b>EO</b>	Espéranto
<b>ET</b>	Estonien
<b>EU</b>	Basque
<b>FA</b>	Perse
<b>FI</b>	Finnois
<b>FJ</b>	Fidji
<b>FO</b>	Féroïen
<b>FY</b>	Frison
<b>GA</b>	Irlandais
<b>GD</b>	Gaélique écossais
<b>GL</b>	Galicien
<b>GN</b>	Guarani
<b>GU</b>	Goudjrati
<b>HA</b>	Haoussa
<b>HI</b>	Hindi
<b>HR</b>	Croate
<b>HU</b>	Hongrois
<b>HY</b>	Arménien
<b>IA</b>	Interlingua
<b>IE</b>	Interlingue
<b>IK</b>	Inupiaq
<b>IN</b>	Indonésien
<b>IS</b>	Islandais
<b>IW</b>	Hébreu
<b>JI</b>	Yiddish

<b>JW</b>	Javanais
<b>KA</b>	Géorgien
<b>KK</b>	Kazakh
<b>KL</b>	Groenlandais
<b>KM</b>	Cambodgien (khmer)
<b>KN</b>	Kannada
<b>KO</b>	Coréen (KOR)
<b>KS</b>	Kashmiri
<b>KU</b>	Kurde
<b>KY</b>	Kirghize
<b>LA</b>	Latin
<b>LN</b>	Lingala
<b>LO</b>	Lao
<b>LT</b>	Lituanien
<b>LV</b>	Latvien, letton
<b>MG</b>	Malgache
<b>MI</b>	Maori
<b>MK</b>	Macédonien
<b>ML</b>	Malayalam
<b>MN</b>	Mongol
<b>MO</b>	Moldave
<b>MR</b>	Marathe
<b>MS</b>	Malais (MAY)
<b>MT</b>	Maltais
<b>MY</b>	Birman
<b>NA</b>	Nauru
<b>NE</b>	Népalais
<b>NL</b>	Néerlandais
<b>NO</b>	Norvégien
<b>OC</b>	Occitan
<b>OM</b>	(Afan) Galla
<b>OR</b>	Oriya
<b>PA</b>	Pendjabi
<b>PL</b>	Polonais
<b>PS</b>	Pachto, Pushto
<b>PT</b>	Portugais
<b>QU</b>	Quechua
<b>RM</b>	Rhétio-roman
<b>RN</b>	Kirundi, rundi
<b>RO</b>	Roumain
<b>RU</b>	Russe
<b>RW</b>	Rwanda
<b>SA</b>	Sanskrit
<b>SD</b>	Sindhi
<b>SG</b>	Sango
<b>SH</b>	Serbo-croate
<b>SI</b>	Singhalais
<b>SK</b>	Slovaque

<b>SL</b>	Slovène
<b>SM</b>	Samoan
<b>SN</b>	Shona
<b>SO</b>	Somali
<b>SQ</b>	Albanais
<b>SR</b>	Serbe
<b>SS</b>	Swati
<b>ST</b>	Sotho
<b>SU</b>	Soudanais
<b>SV</b>	Suédois
<b>SW</b>	Swahili
<b>TA</b>	Tamoul
<b>TE</b>	Télougou
<b>TG</b>	Tadjik
<b>TH</b>	Thaï
<b>TI</b>	Tigrigna
<b>TK</b>	Turkmène
<b>TL</b>	Tagalog
<b>TN</b>	Tswana
<b>TO</b>	Tongan
<b>TR</b>	Turc
<b>TS</b>	Tsonga
<b>TT</b>	Tatar
<b>TW</b>	Twi
<b>UK</b>	Ukrainien
<b>UR</b>	Oourdou
<b>UZ</b>	Ouzzbek
<b>VI</b>	Vietnamien
<b>VO</b>	Volapük
<b>WO</b>	Wolof
<b>XH</b>	Xhosa
<b>YO</b>	Yoruba
<b>ZU</b>	Zoulou



## Codes des pays/zones pour la censure parentale

<b>AD</b>	Andorre
<b>AE</b>	Émirats arabes unis
<b>AF</b>	Afghanistan
<b>AG</b>	Antigua-et-Barbuda
<b>AI</b>	Anguilla
<b>AL</b>	Albanie
<b>AM</b>	Arménie
<b>AN</b>	Antilles néerlandaises
<b>AO</b>	Angola
<b>AQ</b>	Antarctique
<b>AR</b>	Argentine
<b>AS</b>	Samoa américaines
<b>AT</b>	Autriche
<b>AU</b>	Australie
<b>AW</b>	Aruba
<b>AZ</b>	Azerbaïdjan
<b>BA</b>	Bosnie-Herzégovine
<b>BB</b>	Barbade
<b>BD</b>	Bangladesh
<b>BE</b>	Belgique
<b>BF</b>	Burkina Faso
<b>BG</b>	Bulgarie
<b>BH</b>	Bahreïn
<b>BI</b>	Burundi
<b>BJ</b>	Bénin
<b>BM</b>	Bermudes
<b>BN</b>	Brunei
<b>BO</b>	Bolivie
<b>BR</b>	Brésil
<b>BS</b>	Bahamas
<b>BT</b>	Bhoutan
<b>BV</b>	Bouvet, Île
<b>BW</b>	Botswana
<b>BY</b>	Biélorussie
<b>BZ</b>	Belize
<b>CA</b>	Canada
<b>CC</b>	Cocos (ou Keeling), Îles
<b>CF</b>	Centrafricaine, République
<b>CG</b>	Congo
<b>CH</b>	Suisse
<b>CI</b>	Côte d'Ivoire
<b>CK</b>	Cook, Îles
<b>CL</b>	Chili
<b>CM</b>	Cameroun
<b>CN</b>	Chine
<b>CO</b>	Colombie
<b>CR</b>	Costa Rica
<b>CU</b>	Cuba
<b>CV</b>	Cap-Vert
<b>CX</b>	Christmas, Île
<b>CY</b>	Chypre
<b>CZ</b>	Tchèque, République
<b>DE</b>	Allemagne

<b>DJ</b>	Djibouti
<b>DK</b>	Danemark
<b>DM</b>	Dominique
<b>DO</b>	Dominicaine, République
<b>DZ</b>	Algérie
<b>EC</b>	Équateur
<b>EE</b>	Estonie
<b>EG</b>	Égypte
<b>EH</b>	Sahara occidental
<b>ER</b>	Erythrée
<b>ES</b>	Espagne
<b>ET</b>	Éthiopie
<b>FI</b>	Finlande
<b>FJ</b>	Fidji
<b>FK</b>	Falkland, Îles
<b>FM</b>	Micronésie, États fédérés de
<b>FO</b>	Féroé, Îles
<b>FR</b>	France
<b>FX</b>	France, métropolitaine
<b>GA</b>	Gabon
<b>GB</b>	Royaume-Uni
<b>GD</b>	Grenade
<b>GE</b>	Géorgie
<b>GF</b>	Guyane française
<b>GH</b>	Ghana
<b>GI</b>	Gibraltar
<b>GL</b>	Groenland
<b>GM</b>	Gambie
<b>GN</b>	Guinée
<b>GP</b>	Guadeloupe
<b>GQ</b>	Guinée équatoriale
<b>GR</b>	Grèce
<b>GS</b>	Géorgie du Sud et Sandwich du Sud, Îles
<b>GT</b>	Guatemala
<b>GU</b>	Guam
<b>GW</b>	Guinée-Bissao
<b>GY</b>	Guyana
<b>HK</b>	Hong-Kong
<b>HM</b>	Heard et McDonald, Îles
<b>HN</b>	Honduras
<b>HR</b>	Croatie
<b>HT</b>	Haïti
<b>HU</b>	Hongrie
<b>ID</b>	Indonésie
<b>IE</b>	Irlande
<b>IL</b>	Israël
<b>IN</b>	Inde
<b>IO</b>	Territoire britannique de l'Océan Indien
<b>IQ</b>	Iraq
<b>IR</b>	Iran
<b>IS</b>	Islande
<b>IT</b>	Italie

<b>JM</b>	Jamaïque
<b>JO</b>	Jordanie
<b>JP</b>	Japon
<b>KE</b>	Kenya
<b>KG</b>	Kirghizistan
<b>KH</b>	Cambodge
<b>KI</b>	Kiribati
<b>KM</b>	Comores
<b>KN</b>	Saint-Christophe-et-Niévès
<b>KP</b>	Corée du Nord
<b>KR</b>	Corée du Sud
<b>KW</b>	Koweït
<b>KY</b>	Cayman, Îles
<b>KZ</b>	Kazakhstan
<b>LA</b>	Laos
<b>LB</b>	Liban
<b>LC</b>	Sainte-Lucie
<b>LI</b>	Liechtenstein
<b>LK</b>	Sri Lanka
<b>LR</b>	Liberia
<b>LS</b>	Lesotho
<b>LT</b>	Lituanie
<b>LU</b>	Luxembourg
<b>LV</b>	Lettonie
<b>LY</b>	Libye
<b>MA</b>	Maroc
<b>MC</b>	Monaco
<b>MD</b>	Moldavie
<b>MG</b>	Madagascar
<b>MH</b>	Marshall, Îles
<b>ML</b>	Mali
<b>MM</b>	Birmanie
<b>MN</b>	Mongolie
<b>MO</b>	Macao
<b>MP</b>	Mariannes du Nord
<b>MQ</b>	Martinique
<b>MR</b>	Mauritanie
<b>MS</b>	Montserrat
<b>MT</b>	Malte
<b>MU</b>	Maurice
<b>MV</b>	Maldives
<b>MW</b>	Malawi
<b>MX</b>	Mexique
<b>MY</b>	Malaisie
<b>MZ</b>	Mozambique
<b>NA</b>	Namibie
<b>NC</b>	Nouvelle-Calédonie
<b>NE</b>	Niger
<b>NF</b>	Norfolk, Île
<b>NG</b>	Nigeria
<b>NI</b>	Nicaragua
<b>NL</b>	Pays-Bas
<b>NO</b>	Norvège
<b>NP</b>	Népal

<b>NR</b>	Nauru
<b>NU</b>	Nioué
<b>NZ</b>	Nouvelle-Zélande
<b>OM</b>	Oman
<b>PA</b>	Panama
<b>PE</b>	Pérou
<b>PF</b>	Polynésie française
<b>PG</b>	Papouasie-Nouvelle-Guinée
<b>PH</b>	Philippines
<b>PK</b>	Pakistan
<b>PL</b>	Pologne
<b>PM</b>	Saint-Pierre-et-Miquelon
<b>PN</b>	Pitcairn, Îles
<b>PR</b>	Porto Rico
<b>PT</b>	Portugal
<b>PW</b>	Belau
<b>PY</b>	Paraguay
<b>QA</b>	Qatar
<b>RE</b>	Réunion
<b>RO</b>	Roumanie
<b>RU</b>	Russie
<b>RW</b>	Rwanda
<b>SA</b>	Arabie Saoudite
<b>SB</b>	Salomon, Îles
<b>SC</b>	Seychelles
<b>SD</b>	Soudan
<b>SE</b>	Suède

<b>SG</b>	Singapour
<b>SH</b>	Sainte-Hélène
<b>SI</b>	Slovénie
<b>SJ</b>	Svalbard et Jan Mayen, Îles
<b>SK</b>	Slovaquie
<b>SL</b>	Sierra Leone
<b>SM</b>	Saint-Marin
<b>SN</b>	Sénégal
<b>SO</b>	Somalie
<b>SR</b>	Suriname
<b>ST</b>	Sao Tomé-et-Principe
<b>SV</b>	Salvador
<b>SY</b>	Syrie
<b>SZ</b>	Swaziland
<b>TC</b>	Turks-et-Caicos, Îles
<b>TD</b>	Tchad
<b>TF</b>	Terres australes françaises
<b>TG</b>	Togo
<b>TH</b>	Thaïlande
<b>TJ</b>	Tadjikistan
<b>TK</b>	Tokélaou
<b>TM</b>	Turkménistan
<b>TN</b>	Tunisie
<b>TO</b>	Tongan
<b>TP</b>	Timor oriental
<b>TR</b>	Turquie
<b>TT</b>	Trinité-et-Tobago

<b>TV</b>	Tuvalu
<b>TW</b>	Taiwan
<b>TZ</b>	Tanzanie
<b>UA</b>	Ukraine
<b>UG</b>	Ouganda
<b>UM</b>	Îles mineures éloignées des États-Unis
<b>US</b>	États-Unis
<b>UY</b>	Uruguay
<b>UZ</b>	Ouzbékistan
<b>VA</b>	Saint-Siège
<b>VC</b>	Saint-Vincent-et-les Grenadines
<b>VE</b>	Venezuela
<b>VG</b>	Îles Vierges britanniques
<b>VI</b>	Îles Vierges américaines
<b>VN</b>	Viêt Nam
<b>VU</b>	Vanuatu
<b>WF</b>	Wallis-et-Futuna
<b>WS</b>	Samoa
<b>YE</b>	Yémen
<b>YT</b>	Mayotte
<b>YU</b>	Serbie-et-Monténégro
<b>ZA</b>	Afrique du Sud
<b>ZM</b>	Zambie
<b>ZR</b>	Zaire
<b>ZW</b>	Zimbabwe

## Signaux OPTICAL DIGITAL OUTPUT

SORTIE AUDIO NUM. Disque de lecture	Signaux de sortie		
	FLUX/PCM	DOLBY DIGITAL/PCM	SEULEMENT PCM
<b>DVD Vidéo</b>			
avec 48 kHz, 16/20/24 bits Linear PCM	48 kHz, 16 bits Linear PCM*		
avec 96 kHz, Linear PCM	48 kHz, 16 bits Linear PCM		
avec Dolby Digital	Train de binaires Dolby Digital		48 kHz, 16 bits Linear PCM
avec DTS Digital Surround	Train de binaires DTS	48 kHz, 16 bits Linear PCM	
<b>DVD Audio</b>			
avec 48/96/192 kHz, 16/20/24 bits Linear PCM	48 kHz, 16 bits Linear PCM		
avec 44,1/88,2/176,4 kHz, 16/20/24 bits Linear PCM	44,1 kHz, 16 bits Linear PCM		
avec Dolby Digital	Train de binaires Dolby Digital		48 kHz, 16 bits Linear PCM
avec DTS Digital Surround	Train de binaires DTS	48 kHz, 16 bits Linear PCM	
<b>SVCD, VCD, CD</b>	44,1 kHz, 16 bits Linear PCM*/48 kHz, 16 bits Linear PCM*		
<b>CD avec DTS Digital Surround</b>	Train de binaires DTS	44,1 kHz, 16 bits Linear PCM	
<b>Disque MP3/WMA</b>	32/44,1/48 kHz, 16 bits Linear PCM		

\* Lors de la lecture de certains DVD, les signaux numériques peuvent être émis en 20 bits ou 24 bits (à leur débit binaire original) par la prise OPTICAL DIGITAL OUTPUT si les disques ne sont pas protégés contre la copie.

## Spécifications

### CA-HXGD7

#### Section de l'amplificateur

Puissance de sortie:

SUBWOOFERS: 100 W par canal, min. RMS, entraîné sur 6  $\Omega$  à 63 Hz avec moins de 10% de distorsion harmonique totale.

MAIN SPEAKERS: 40 W par canal, min. RMS, entraîné sur 6  $\Omega$  à 1 kHz avec moins de 10% de distorsion harmonique totale.

Sensibilité d'entrée audio/impédance

(Mesurée à 1 kHz, avec un signal d'enregistrement de bande de 300 mV)

AUX: 300 mV/47 k $\Omega$

Sortie numérique:

Signaux OPTICAL DIGITAL OUTPUT:

-21 dBm à -15 dBm (660 nm  $\pm$ 30 nm)

VIDEO OUT:

Standard de couleur: PAL

AV OUT (composite): 1 V(c-c)/75  $\Omega$

(S-VIDEO): Y (luminance) 1 V(c-c)/75  $\Omega$

C (chrominance, en salve)

0,286 V(c-c)/75  $\Omega$

(RGB): 0,7 V(c-c)/75  $\Omega$

COMPONENT: (Y) 1 V(c-c)/75  $\Omega$

(entrelacé/progressif) (Pb/Pr) 0,7 V(c-c)/75  $\Omega$

Prises d'enceinte: 6  $\Omega$  – 16  $\Omega$  (enceintes principales)

6  $\Omega$  – 16  $\Omega$  (caissons de grave)

Autres:

AV COMPU LINKx2 ( $\phi$  3,5)

#### Section du tuner

Plage d'accord FM: 87,50 MHz – 108,00 MHz

Plage d'accord AM (PO): 522 kHz – 1 629 kHz

#### Section du lecteur de disque

Disques reproductibles: DVD Vidéo/DVD Audio/CD/

VCD/SVCD

CD-R/CD-RW (enregistré au format CD Audio/CD Vidéo/ Super CD Vidéo/ MP3/ WMA/ JPEG)

DVD-R/DVD-RW (enregistré au format vidéo)

Plage dynamique: 90 dB

Résolution horizontale: 500 lignes

Pleurage et scintillement: Non mesurable

#### Section de la platine cassette

Réponse en fréquence

Normal (type I): 50 Hz – 14 000 Hz

Pleurage et scintillement: 0,15% (WRMS)

#### Général

Alimentation: Secteur 230 V $\sim$ , 50 Hz

Consommation: 185 W (pendant le fonctionnement)

25 W (en mode d'attente avec le mode écologie en service)

1,4 W (en mode d'attente avec le mode écologie hors service)

Dimensions (approx.): 205 mm x 370 mm x 432 mm

(L/H/P)

Masse (approx.): 10,5 kg

#### Accessoires fournis

Voir page 3.

*La conception et les spécifications sont sujettes à changement sans notification.*

## CA-HXGD8

### Section de l'amplificateur

Puissance de sortie:

SUBWOOFERS: 140 W par canal, min. RMS, entraîné sur 6  $\Omega$  à 63 Hz avec moins de 10% de distorsion harmonique totale.

MAIN SPEAKERS: 60 W par canal, min. RMS, entraîné sur 6  $\Omega$  à 1 kHz avec moins de 10% de distorsion harmonique totale.

Sensibilité d'entrée audio/impédance

(Mesurée à 1 kHz, avec un signal d'enregistrement de bande de 300 mV)

AUX: 300 mV/47 k $\Omega$

Sortie numérique:

Signaux OPTICAL DIGITAL OUTPUT:

-21 dBm à -15 dBm (660 nm  $\pm$ 30 nm)

VIDEO OUT:

Standard de couleur: PAL

AV OUT (composite): 1 V(c-c)/75  $\Omega$

(S-VIDEO): Y (luminance) 1 V(c-c)/75  $\Omega$

C (chrominance, en salve)

0,286 V(c-c)/75  $\Omega$

(RGB): 0,7 V(c-c)/75  $\Omega$

COMPONENT: (Y) 1 V(c-c)/75  $\Omega$

(entrelacé/progressif) (Pb/Pr) 0,7 V(c-c)/75  $\Omega$

Prises d'enceinte: 6  $\Omega$  – 16  $\Omega$  (enceintes principales)

6  $\Omega$  – 16  $\Omega$  (caissons de grave)

Autres:

AV COMPU LINKx2 ( $\phi$  3,5)

### Section du tuner

Plage d'accord FM: 87,50 MHz – 108,00 MHz

Plage d'accord AM (PO): 522 kHz – 1 629 kHz

### Section du lecteur de disque

Disques reproductibles: DVD Vidéo/DVD Audio/CD/VCD/  
SVCD

CD-R/CD-RW (enregistré au  
format CD Audio/CD Vidéo/ Super  
CD Vidéo/ MP3/ WMA/ JPEG)

DVD-R/DVD-RW (enregistré au  
format vidéo)

Plage dynamique: 90 dB

Résolution horizontale: 500 lignes

Pleurage et scintillement: Non mesurable

### Section de la platine cassette

Réponse en fréquence

Normal (type I): 50 Hz – 14 000 Hz

Pleurage et scintillement: 0,15% (WRMS)

### Général

Alimentation: Secteur 230 V $\sim$ , 50 Hz

Consommation: 230 W (pendant le fonctionnement)

25 W (en mode d'attente avec le mode  
écologie en service)

1,4 W (en mode d'attente avec le mode  
écologie hors service)

Dimensions (approx.): 205 mm x 370 mm x 432 mm  
(L/H/P)

Masse (approx.): 11 kg

### Accessoires fournis

Voir page 3.

*La conception et les spécifications sont sujettes à  
changement sans notification.*

# Inhoudsopgave

<b>Introductie</b> .....	<b>2</b>	<b>Geavanceerde bediening voor disc</b> .....	<b>28</b>
Voorzorgen.....	2	Programmeren van de weergavevolgorde	
Meer over deze gebruiksaanwijzing.....	2	—Geprogrammeerde weergave.....	28
<b>Starten</b> .....	<b>3</b>	Afspelen in een willekeurige volgorde	
Stap 1: Uitpakken.....	3	— Willekeurige weergave.....	29
Stap 2: Plaatsen van batterijen in de afstandsbediening.....	3	Herhaald afspelen.....	30
Stap 3: Aansluiten.....	4	Voorkomen van uitwerpen van een disc—Kinderslot.....	30
Kiezen van het videosegnaal.....	7	<b>In-beeldbediening voor disc</b> .....	<b>31</b>
<b>Alvorens het systeem te bedienen</b> .....	<b>8</b>	Bediening met gebruik van de in-beeldbalk.....	31
Af speelbare discs.....	8	Bediening met gebruik van de in-beeldbalk.....	32
Toetsen en regelaars.....	9	Bediening met het CONTROL scherm.....	34
Meer over de display-aanduidingen.....	10	<b>Geavanceerde bediening voor cassette</b> .....	<b>36</b>
<b>Dagelijkse bediening— Weergave</b> .....	<b>12</b>	Opnemen op een cassette.....	36
Annuleren van de demonstratie.....	12	Synchroonopname van een disc.....	37
Luisteren naar de radio.....	13	<b>Gebruik van de timer</b> .....	<b>38</b>
Afspelen van een disc.....	14	Instellen van de timer.....	38
Afspelen van een cassette.....	16	Prioriteit van de timer.....	39
<b>Dagelijkse bediening</b>		<b>Bediening met het instelmenu</b> .....	<b>40</b>
— <b>Instellen van geluid &amp; overige</b> .....	<b>17</b>	Bedieningsprocedure.....	40
Instellen van het volume.....	17	■ LANGUAGE instelmenu.....	41
Versterken van de lage tonen.....	17	■ PICTURE instelmenu.....	41
Kiezen van de geluidsfuncties.....	18	■ AUDIO instelmenu.....	42
Zelf maken van un geluidsfuncties—Gebruikersfunctie....	18	■ OTHERS instelmenu.....	43
Kiezen van de 3D PHONIC functie.....	19	Beperken van de weergave—Kinderslot.....	44
Vastleggen van automatische aanpassing van het		<b>Bediening van de TV</b> .....	<b>46</b>
geluid voor DVD-Video verhogen geluidsniveau.....	19	Bediening van de TV.....	46
Veranderen van de aftastfunctie.....	19	<b>Extra informatie</b> .....	<b>47</b>
Veranderen van de beeldkarakteristieken.....	19	Wat meer uitleg over dit systeem.....	47
Activeren of uitschakelen van de		Oplossen van problemen.....	50
pieptoon bij een toetsdruk.....	20	Onderhoud.....	51
Veranderen van de displayhelderheid.....	20	Taalcodelijst.....	52
Energiebesparing tijdens standby		Codes van landen/gebieden voor het kinderslot	
(energiebesparingsfunctie).....	20	(restrictioniveau).....	53
Instellen van de klok.....	21	OPTICAL DIGITAL OUTPUT signalen.....	54
Uitschakelen van de stroom automatisch.....	21	Technische gegevens.....	55
<b>Geavanceerde bediening voor de radio</b> .....	<b>22</b>		
Ontvangst van FM-zenders met RDS.....	22		
Opzoeken van een programma middels PTY-codes.....	22		
Tijdelijk automatisch overschakelen naar een			
programmatype van uw keus.....	23		
<b>Unieke bedieningen voor DVD/VCD</b> .....	<b>25</b>		
Kiezen van het geluidsspoor.....	25		
Kiezen van de taal voor de ondertitels.....	26		
Kiezen van een camerahoek.....	26		
Kiezen van stilbeelden van een DVD-Audio.....	26		
Weergave van een bonusgroep van een DVD-Audio.....	27		
Weergave met speciale beeldeffecten.....	27		



## Voorzorgen

### Installeren

- Installeer op een vlakke plaats, die droog en niet te warm of te koud is — tussen 5°C en 35°C.
- Installeer het systeem op een plaats die goed kan worden geventileerd zodat het systeem niet oververhit kan raken.



Installeer het systeem NIET in de buurt van warmtebronnen of op plaatsen die aan het directe zonlicht, overmatig stof of trillingen onderhevig zijn.

- Zorg dat er voldoende afstand tussen het systeem en de TV is.
- Voorkom storing met de TV en houd de luidsprekers derhalve uit de buurt van de TV.

### Stroombron

- Houd altijd de stekker vast en trek niet aan het netsnoer om het systeem van het stopcontact te ontkoppelen.



Raak het netsnoer NIET met natte handen aan.

### Condensvorming

In de volgende gevallen kan er condens op de lenzen in het systeem worden gevormd:

- Nadat de verwarming in de kamer wordt aangezet
- In een vochtige kamer
- Indien het systeem direct van een koude naar een warme ruimte wordt verplaatst

Het systeem functioneert dan mogelijk onjuist. Laat het systeem in dat geval een paar uur ingeschakeld totdat het vocht is verdampt, trek de stekker uit het stopcontact en steek vervolgens de stekker weer in het stopcontact.

### Interne hitte

- Bij het achterpaneel is een ventilator gemonteerd om hitteopbouw in het toestel te voorkomen.



**Let voor de veiligheid goed op het volgende:**

- Zorg dat er een goede ventilatie rond het toestel is. Het toestel kan oververhit raken en worden beschadigd door een slechte ventilatie.
- Blokkeer de ventilator en ventilatieopeningen of gaten NIET. Indien door een krant, doek, etc. geblokkeerd, kan hitte mogelijk niet goed worden afgevoerd.

### Overige

- Trek de stekker uit het stopcontact en raadpleeg de plaats van aankoop alvorens verder gebruik indien er een metalen voorwerp of vloeistof in het systeem terecht is gekomen.



Demonteer het systeem NIET. Er zijn geen door de gebruiker te repareren onderdelen in het systeem.

- Trek de stekker van het netsnoer uit het stopcontact indien u het systeem voor langere tijd niet gaat gebruiken.

Trek de stekker uit het stopcontact en raadpleeg de plaats van aankoop indien het systeem verkeerd functioneert.

## Meer over deze gebruiksaanwijzing

Om de uitleg in deze gebruiksaanwijzing eenvoudig en gemakkelijk-te-begrijpen te houden, hebben wij de volgende methodes gebruikt:

- Bedieningen met toetsen en regelaars worden als hieronder getoond uitgelegd. In deze gebruiksaanwijzing worden voornamelijk bedieningen met de afstandsbediening beschreven; u kunt echter ook de toetsen en regelaars op het hoofdtoestel gebruiken indien deze dezelfde (of gelijkwaardige) namen en markeringen hebben.
- **Bepaalde gerelateerde tips en opmerkingen worden later in de “Wat meer uitleg over dit systeem” en “Oplossen van problemen” gedeelten beschreven, en niet in het gedeelte dat de bediening zelf beschrijft ( INFO wijst u erop dat er meer informatie aanwezig is).** Ga naar deze gedeelten voor antwoorden indien u meer over een bepaalde functie wilt weten of twijfelt over de werking van een functie.

	Toont dat u <b>kort</b> op de toets drukt.
	Toont dat u <b>kort en herhaaldelijk</b> op de toets drukt totdat de gewenste optie is gekozen.
	Toont dat u op een van de toetsen drukt.
	Toont dat u de toets een bepaalde tijd <b>ingedrukt houdt</b> . <ul style="list-style-type: none"> <li>• Het cijfer in de pijl toont het aantal in te drukken seconden (in dit voorbeeld, 2 seconden).</li> <li>• Indien er geen cijfer in de pijl wordt getoond, houdt u de toets ingedrukt totdat de procedure geheel is uitgevoerd of het gewenste resultaat is verkregen.</li> </ul>
	Toont dat u de regelaar in de aangegeven richting(en) draait.

	Toont dat deze bediening uitsluitend met de afstandsbediening kan worden uitgevoerd.
	Toont dat deze bediening uitsluitend met de toetsen en regelaars op het hoofdtoestel kan worden uitgevoerd.

# Starten

## Stap 1: Pak het systeem uit en controleer de accessoires.



## Stap 2: Plaats batterijen in de afstandsbediening.

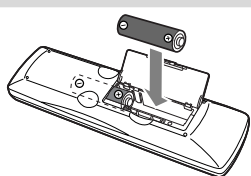

## Stap 3: Verbind de diverse onderdelen, bijvoorbeeld de AM/FM-antennes, luidsprekers, etc. (zie bladzijden 4 t/m 7).

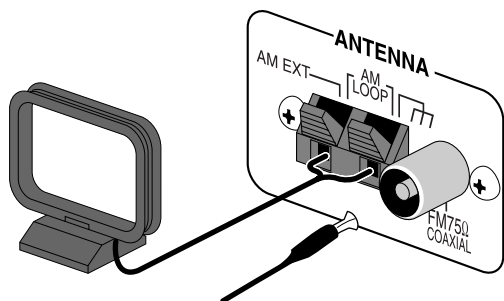

Steek als laatste de stekker in een stopcontact.

U kunt het systeem nu gebruiken.

## Stap 7: Uitpakken

Controleer na het uitpakken dat u alle volgende onderdelen heeft. Het tussen haakjes aangegeven cijfer toont het bijgeleverde aantal van de onderdelen.

- FM-antenne (1)
- AM-ringantenne (1)
- Afstandsbediening (1)
- Batterijen (2)
- Kernfilter (1)

Raadpleeg direct de plaats van aankoop indien er iets ontbreekt.

## Stap 2: Plaatsen van batterijen in de afstandsbediening

Plaats de batterijen met de (+ en -) polen in de juiste richting in de afstandsbediening.

1

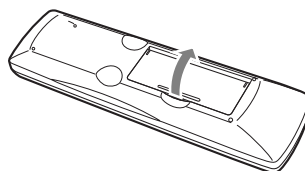

2

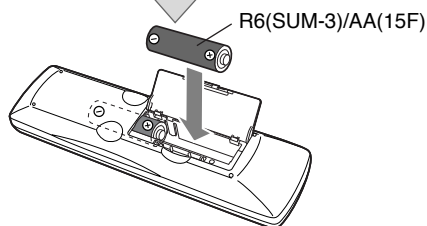

3

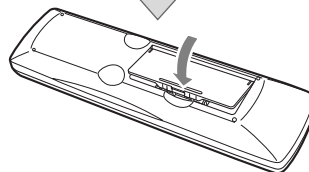

(NL) Niet weggooien, maar inleveren als KCA.



- Gebruik tegelijkertijd GEEN oude batterij met een nieuwe batterij.
- Gebruik tegelijkertijd GEEN batterijen van verschillend type.
- Stel batterijen NIET aan hitte of vuur onderhevig.
- Laat batterijen NIET in het batterijvak indien u de afstandsbediening voor langere tijd niet gaat gebruiken. De afstandsbediening wordt anders door het lekken van batterijen mogelijk beschadigd.

## Stap 3: Aansluiten

Indien u gedetailleerde informatie wilt, zie bladzijde 6.

Schakel de stroom van alle componenten uit alvorens verbindingen te maken.

De afbeeldingen van de in- en uitgangsaansluitingen hieronder zijn standaardvoorbeelden. Zie tevens de gebruiksaanwijzing van andere te verbinden componenten daar de namen van aansluitingen op het achterpaneel mogelijk verschillen.

### AM-ringantenne (bijgeleverd)

Draai totdat de ontvangst optimaal is.

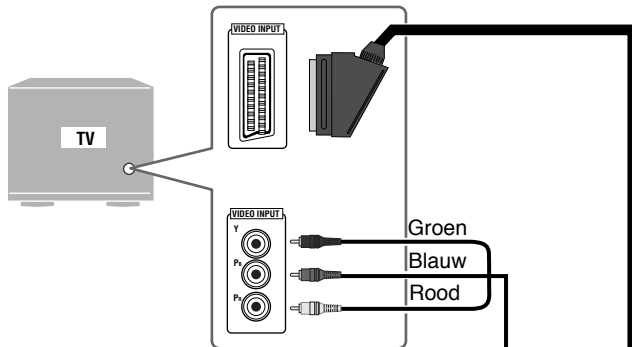
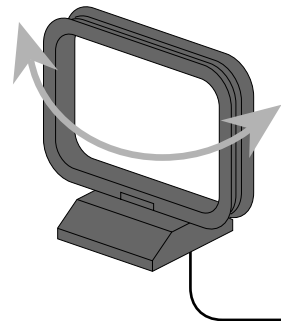

### SCART-snoer (niet bijgeleverd)

- Via deze verbinding worden uitsluitend videosignalen (Composiet, Y/C of RGB) verstuurd.

### Componentvideosnoer (niet bijgeleverd)

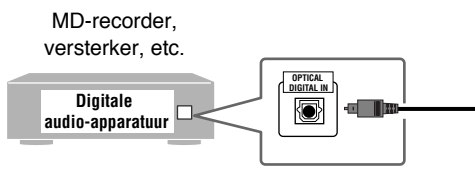

### AV COMPU LINK aansluiting

- Voor gebruik in de toekomst.

### Optisch digitaal snoer (niet bijgeleverd)

### Naar een stopcontact

Steek de stekker van het netsnoer pas in een stopcontact nadat alle verbindingen zijn gemaakt.





## Voor een betere FM/AM-ontvangst

FM-buitenantenne  
(niet bijgeleverd)

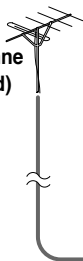

AM-ringantenne  
Houd aangesloten.



Vinyl-bedekt draad (niet bijgeleverd)

Strek in horizontale richting uit.

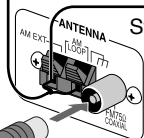

Deze afbeelding toont de  
SP-HXGD7 luidsprekers.

Ontkoppel de bijgeleverde FM-antenne en verbind een FM-buitenantenne met gebruik van een 75  $\Omega$  draad met coaxiale stekker (IEC of DIN45325).

FM-antenne (bijgeleverd)

Strek uit voor een optimale  
ontvangst.

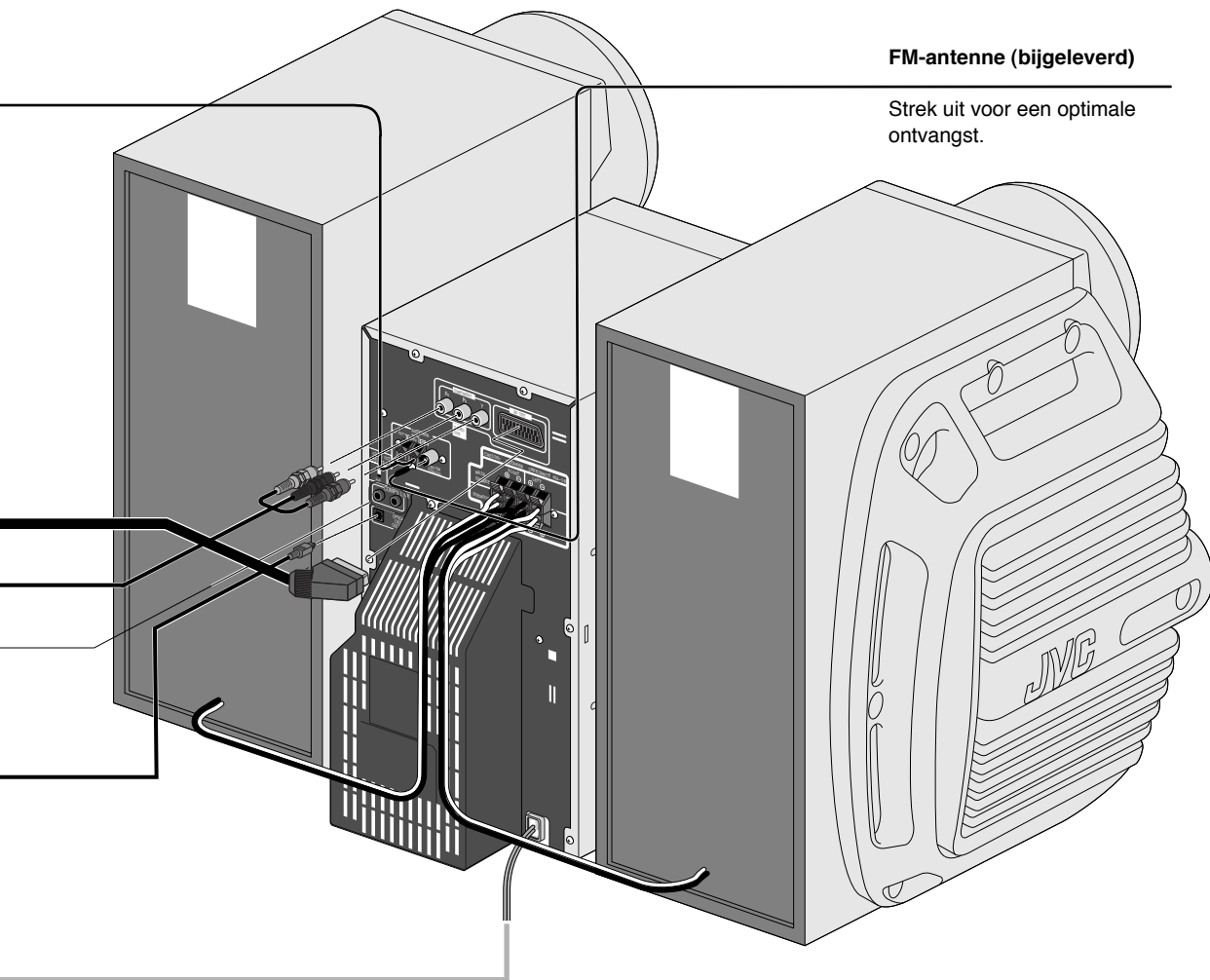

## In elkaar zetten en aansluiten van de AM-ringantenne

### In elkaar zetten van de AM-ringantenne

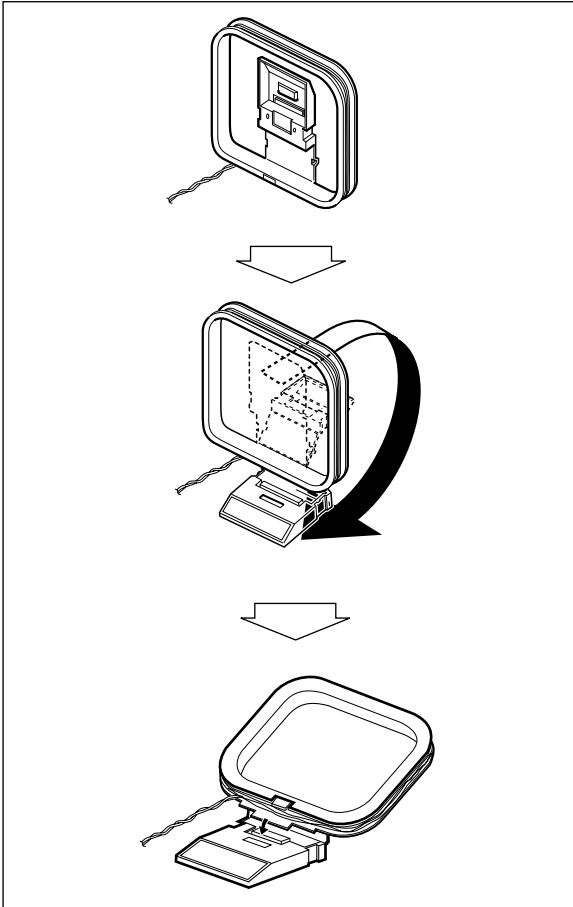

### Aansluiten van de AM-ringantennedraden

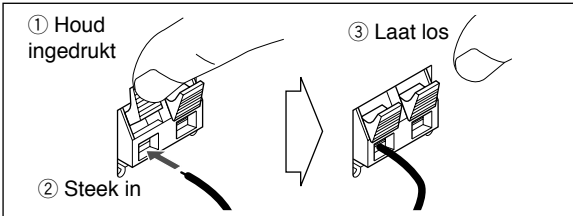

- Indien het draad van de AM-ringantenne of luidsprekersnoeren met vinyl bedekt zijn, moet u het vinyl verwijderen door het te draaien zodat het uiteinde van het draad blootligt.
- Zorg dat de antennegeleiders geen contact maken met andere aansluitingen, snoeren en het netsnoer. Houd de antennes tevens uit de buurt van metalen onderdelen van het systeem, snoeren en het netsnoer. De ontvangst wordt anders mogelijk slechter.

## Aansluiten van de luidsprekersnoeren

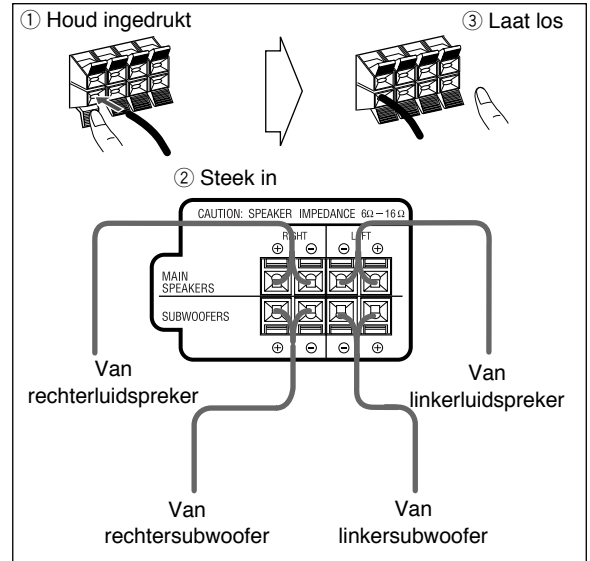

- Verbind de luidsprekersnoeren in overeenstemming met de polariteit van de luidsprekeraansluitingen: (+) met (+) en (-) met (-).

Luidspreker	Kleur van aansluiting	
	(+)	(-)
Hoofd-luidsprekers	<b>Blauw</b>	<b>Zwart</b>
Subwoofers	<b>Rood</b>	<b>Zwart</b>

- Gebruik uitsluitend luidsprekers met dezelfde luidsprekerimpedantie, als aangegeven bij de luidsprekeraansluitingen op het achterpaneel van het toestel.



- Verbind NIET meer dan één luidspreker met iedere aansluiting.
- Druk NIET op en trek NIET aan de luidsprekers, daar de voetjes op de onderkant van de luidsprekers anders worden beschadigd.



## Verbinden van digitale audio-apparatuur

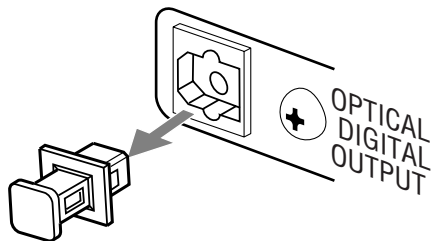

Verwijder het beschermdopje van de OPTICAL DIGITAL OUTPUT aansluiting alvorens een optisch digitaal snoer aan te sluiten.

## Verbinden van andere apparatuur

U kunt apparatuur met analoge audio-uitgangsaansluitingen, bijvoorbeeld een MD-speler of TV, met gebruik van een stereo-ministekkersnoer (niet bijgeleverd) verbinden.



**Indien de audio-uitgang van de andere apparatuur niet voor een stereo-ministekker geschikt is, moet u een stekkeradapter kopen zodat de stereo-ministekker met de audio-uitgang kan worden verbonden.**

### BELANGRIJK

Stel het volume altijd in de MIN stand alvorens andere apparatuur aan te sluiten of te ontkoppelen.



Steek de netstekker van alle apparaten NIET in een stopcontact voordat alle verbindingen zijn voltooid.

## Kiezen van het videosignaal



Voor het verbinden van een TV kunt u één van de volgende video-uitgangsaansluitingen gebruiken—COMPONENT of AV OUT.

Stel het videosignaaltype na het aansluiten van de TV juist voor uw TV in.

- Controleer dat het toestel nog niet is ingeschakeld. Indien ingeschakeld, moet u het toestel eerst uitschakelen en vervolgens weer inschakelen zodat de instelling van de schakelaar wordt geactiveerd.

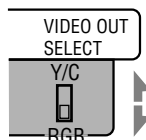

**Y/C** Kies voor het versturen van S-videosignalen via de AV OUT aansluiting of voor het versturen van componentvideosignalen via de COMPONENT aansluitingen.

**RGB** Kies voor het versturen van composietvideosignalen of RGB-signalen via de AV OUT aansluiting.

# Alvorens het systeem te bedienen

## Af speelbare discs

INFO

Dit toestel is ontworpen voor weergave van de volgende discs:

Soort disc	Markering (logo)
DVD-Video	
DVD-Audio	
Video-CD (VCD)	 Video CD
Super-Video-CD (SVCD)	 
Audio-CD	
CD-R	Dit systeem is geschikt voor weergave van een CD-R of CD-RW die met de Audio-CD, Video-CD, SVCD, MP3, WMA en JPEG formaten is opgenomen.
CD-RW	
DVD-R	Dit systeem is geschikt voor weergave van een DVD-R of DVD-RW die met het videoformaat is opgenomen.
DVD-RW	

Behalve de hierboven aangegeven discs kan dit systeem tevens audiodata van een CD-Tekst, CD-G (Grafische CD) en CD-Extra afspelen.

- De volgende discs kunnen niet worden afgespeeld: DVD-ROM, DVD-RAM, DVD+R, DVD+RW, CD-I (CD-I Ready), CD-ROM, Foto-CD, etc.  
Het afspelen van dit soort discs wekt ruis op en beschadigt de luidsprekers.
- In deze gebruiksaanwijzing worden "bestand" en "fragment" afwisselend voor bediening van MP3/WMA/JPEG gebruikt.

### Opmerking aangaande de regiocode

DVD-spelers en DVD's hebben hun eigen regiocodenummers. Dit toestel is uitsluitend geschikt voor DVD's die met het PAL-kleurensysteem zijn opgenomen en "2" in het regiocodenummer hebben.

BIJV.:



"REGION ERR" verschijnt op het display en de weergave zal niet starten indien een DVD met een fout regiocodenummer is geplaatst.

## Audioformaten

Dit systeem is geschikt voor weergave van de volgende digitale audioformaten.

- **LPCM** (Lineair PCM)
- **DIGITAL** (Dolby Digital)
- **DTS** (Digital Theater Systems)
- **MPEG** (MPEG multikanaal)
- **MLP** (Meridian Lossless Packing)

Bij weergave van een multikanaal gecodeerde DVD, zet het systeem deze multikanaal signalen juist om in 2 kanalen en geeft het teruggemengde geluid via de luidsprekers weer.

**Voor een optimaal krachtig geluid van deze multikanaal gecodeerde DVD's**, dient u een geschikte decoder of versterker met ingebouwde decoder met de OPTICAL DIGITAL OUTPUT aansluiting op het achterpaneel te verbinden.

### BELANGRIJK: Let op het volgende alvorens een disc af te spelen...

- Schakel de TV in en kies de juiste ingangsfunctie van de TV voor weergave van beelden of in-beelddisplays op het TV-scherm.
- Voor discweergave kunt u de basisinstellingen als gewenst veranderen. Zie "Bediening met het instelmenu" op bladzijde 40.

**Indien "⊗" op het TV-scherm verschijnt na een druk op een toets**, betekent dit dat de disc de bediening niet accepteert of de voor de bediening vereiste data niet op de disc zijn opgenomen.

- Vervaardigd in licentie van Dolby Laboratories. "Dolby", "Pro Logic", "MLP Lossless" en het dubbele-D symbool zijn handelsmerken van Dolby Laboratories.
- "DTS" en "DTS 2.0+DIGITAL OUT" zijn geregistreerde handelsmerken van Digital Theater Systems, Inc.

Dit product bevat technologie ter bescherming van de auteursrechten die is beschermd door patenten van de V.S. op de methode en andere intellectuele eigendomsrechten van Macrovision Corporation en andere eigenaars. Het gebruik van deze technologie ter bescherming van de auteursrechten vereist de toestemming van Macrovision Corporation, en is uitsluitend bedoeld voor huishoudelijk gebruik en andere beperkte toepassingen, tenzij anders bepaald door Macrovision Corporation. Reverse engineering of demontage zijn verboden.

"DE CONSUMENT WORDT EROP GEWEZEN DAT NIET ALLE HOGE DEFINITIE TELEVISIES GEHEEL COMPATIBEL ZIJN MET DIT PRODUCT, WAARDOOR ZICH AFWIJINGEN IN HET BEELD KUNNEN VOORDOEN. BIJ PROBLEMEN MET 525 OF 625 PROGRESSIEVE SCAN, WORDT AANBEVOLEN OM DE 'STANDARD DEFINITION' UITGANG TE GEBRUIKEN. WANNEER U VRAGEN HEEFT OVER DE COMPATIBILITEIT VAN ONZE TV MET DE 525p EN 625p DVD SPELER, NEEM A.U.B. CONTACT OP MET ONZE KLANTENSERVICE".



## Meer over de display-aanduidingen

De aanduidingen op het display geven u informatie tijdens bediening van het systeem.

Zorg dat u alvorens het systeem te bedienen weet welke indicator en hoe deze op het display oplicht.

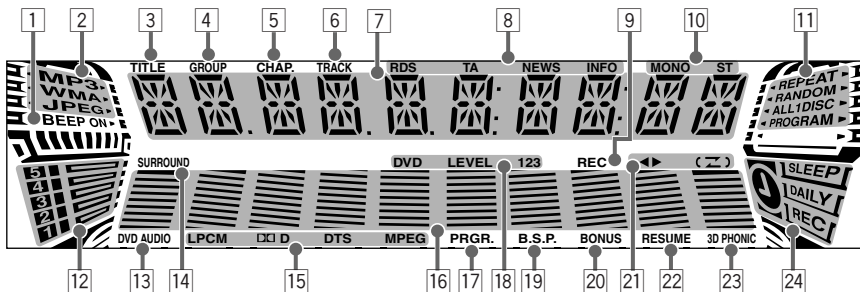

### Aanduidingen op het hoofddisplay

- Tijdens het luisteren naar de radio:

Golffband

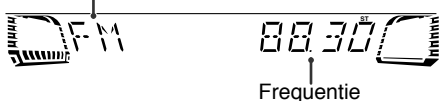

Frequentie

- Met "TAPE" of "AUX IN" gekozen:

Bronnaam

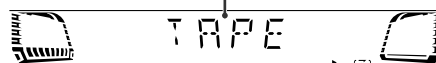

- Tijdens weergave van een disc:

#### DVD-Video:

Titelnummer      Verstreken weergavetijd

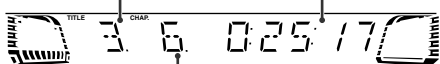

Hoofdstuknummer

#### DVD-Audio:

Groepnummer      Verstreken weergavetijd

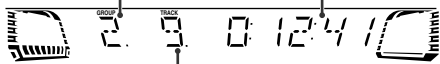

Fragmentnummer

#### SVCD/VCD/CD:

Soort disc\*<sup>1</sup>      Verstreken weergavetijd\*<sup>2</sup>

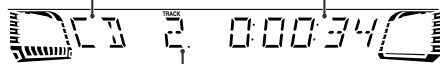

Fragmentnummer

#### MP3\*<sup>3</sup>/WMA\*<sup>3</sup>/JPEG:

Indicator bestandstype      Verstreken weergavetijd\*<sup>4</sup>

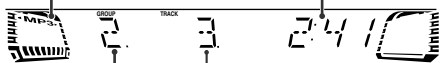

Groepnummer

Fragmentnummer

- Met de discweergave gestopt:

#### DVD-Video:

Totaal aantal titels

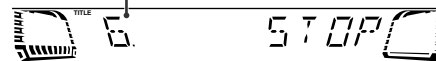

#### DVD-Audio:

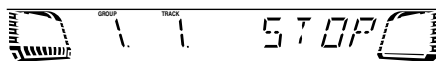

#### SVCD/VCD/CD:

Soort disc\*<sup>1</sup>      Totale weergavetijd\*<sup>2</sup>

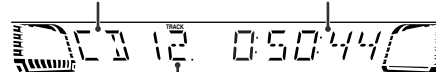

Totaal aantal fragmenten

#### MP3\*<sup>3</sup>/WMA\*<sup>3</sup>/JPEG:

Huidige groepnummer      Huidige fragmentnummer

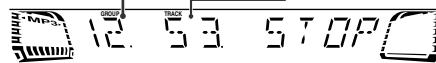







\*<sup>1</sup> Het soort disc wordt met de volgende afkorting getoond: "SV (SVCD)", "VD (VCD)", "CD (CD)".

\*<sup>2</sup> "PBC" verschijnt in plaats van de weergavetijd op het display indien de PBC-functie is geactiveerd.

\*<sup>3</sup> Bij het starten van de weergave van een MP3/WMA-fragment, verschijnt de fragmentnaam (en ID3 Tag) voordat de verstreken weergavetijd wordt getoond.

\*<sup>4</sup> "JPEG" verschijnt in plaats van de verstreken weergavetijd op het display bij weergave van een JPEG-disc.



- 1 BEEP ON indicator
  - Licht op wanneer de pieptoon voor een toetsdruk is geactiveerd.
- 2 Indicators bestandstype
  - MP3: licht op bij weergave van een MP3-fragment.
  - WMA: licht op bij weergave van een WMA-fragment.
  - JPEG: licht op bij weergave van een JPEG-bestand.
- 3 TITLE indicator
  - Licht op en toont het titelnummer indien DVD-Video als bron is gekozen.
  - Licht op en toont de groeptitel of fragmenttitel indien een MP3/WMA-disc als bron is gekozen.
- 4 GROUP indicator
  - Licht op en toont het groepnummer indien DVD-Audio of een MP3/WMA-disc als bron is gekozen.
- 5 CHAP. indicator
  - Licht op en toont het hoofdstuknummer indien DVD-Video als bron is gekozen.
- 6 TRACK indicator
  - Licht op en toont het fragmentnummer indien een disc (uitgezonderd DVD-Video) als bron is gekozen.
- 7 Hoofddisplay
- 8 RDS (Radio Data Systeem) indicators
  - RDS: licht op wanneer op een FM-zender met RDS-signalen wordt afgestemd.
  - TA/NEWS/INFO—Programmatype (PTY) indicator:
    - Licht op en toont het huidige gekozen programmatype voor PTY-standbyontvangst.
    - Knippert wanneer automatisch met PTY-standbyontvangst op een programma wordt afgestemd.
- 9 REC indicator
  - Knippert tijdens opname.
- 10 FM-ontvangstindicators
  - MONO: licht op wanneer een FM-stereo-zender mono wordt ontvangen.
  - ST (stereo): licht op wanneer op een FM-stereo-zender met voldoende signaalsterkte is afgestemd.
- 11 Indicators voor bediening disc
  - REPEAT: licht op wanneer de herhaalfunctie is geactiveerd.
  - RANDOM: licht op wanneer willekeurige weergave wordt geactiveerd.
  - ALL 1 DISC:
    - ALL: licht op wanneer herhalen van alle discs wordt geactiveerd.
    - 1: licht op wanneer herhalen van één fragment/hoofdstuk/stap wordt geactiveerd.
    - 1 DISC: licht op wanneer herhalen van één disc wordt geactiveerd.
  - PROGRAM: licht op wanneer de geprogrammeerde weergavefunctie wordt geactiveerd.
- 12 Discindicators
  - Iedere indicator toont de status van de disc die op de overeenkomende disclade (DISC1 - DISC5) is geplaatst.
    - Licht op wanneer een disc is geplaatst.
  - Dooft indien het toestel herkent dat er geen disc op de disclade is geplaatst.
- 13 DVD AUDIO indicator
  - Licht op wanneer een DVD-Audio is herkend.
- 14 SURROUND indicator
  - Licht op wanneer de surroundfunctie wordt geactiveerd.
- 15 Bronsignaalindicators
  - LPCM: licht op wanneer het bronsignaal lineair PCM is.
  -  D: licht op wanneer het bronsignaal Dolby Digital is.
  - DTS: licht op wanneer het bronsignaal DTS Surround is.
  - MPEG: licht op wanneer het bronsignaal MPEG multikanaal is.
- 16 Audioniveau-indicator
- 17 PRGR. indicator
  - Licht op wanneer de progressieve aftastfunctie is gekozen.
- 18 DVD LEVEL 123 indicators
  - Licht op wanneer een DVD-Video is herkend.
- 19 B.S.P. indicator
  - Licht op wanneer een DVD-Audio toonbare stilbeelden heeft (zie bladzijde 26).
- 20 BONUS indicator
  - Licht op wanneer een DVD-Audio met bonusgroep is herkend (zie bladzijde 27).
- 21 Indicators voor bediening cassette
  -  (bandrichting):
    - Licht op en toont de huidige bandtransportrichting.
    - Knippert langzaam tijdens weergave en opname.
    - Knippert snel tijdens het terugspoelen van een cassette.
    - Knippert met onderbrekingen tijdens het opzoeken van het begin van een opname.
  -  (bandomkeerfunctie):
    - : doorlopende weergave van cassette.
    - : casseteweergave stopt bij het eind van een kant.
- 22 RESUME indicator
  - Licht op wanneer de functie voor het voortzetten wordt geactiveerd (zie bladzijde 14).
- 23 3D PHONIC indicator
  - Licht op wanneer 3D PHONIC wordt geactiveerd (zie bladzijde 19).
- 24 Timerindicators
  - : licht op wanneer de inslaaptimer werkt of de dagelijkse timer of opnametimer standby staat, werkt of wordt ingesteld.
  - SLEEP: knippert wanneer de inslaaptimer wordt geactiveerd.
  - DAILY: licht op wanneer de dagelijkse timer standby staat; knippert tijdens de werking of het instellen.
  - REC: licht op wanneer de opnametimer standby staat; knippert tijdens de werking of het instellen.

# Dagelijkse bediening—Weergave

In deze gebruiksaanwijzing wordt voornamelijk de bediening met de afstandsbediening beschreven; u kunt echter ook de toetsen en regelaars op het hoofdtoestel gebruiken indien deze dezelfde (of gelijkwaardige) namen en markeringen hebben.

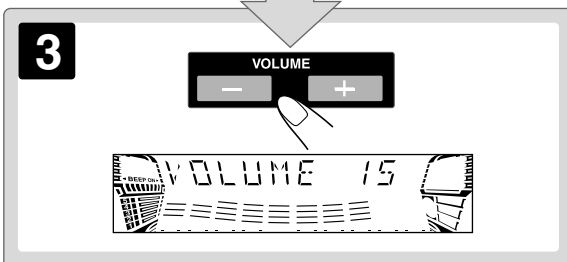
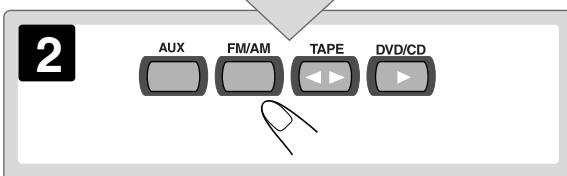
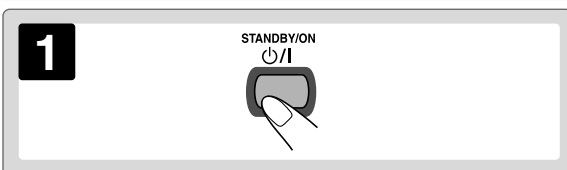
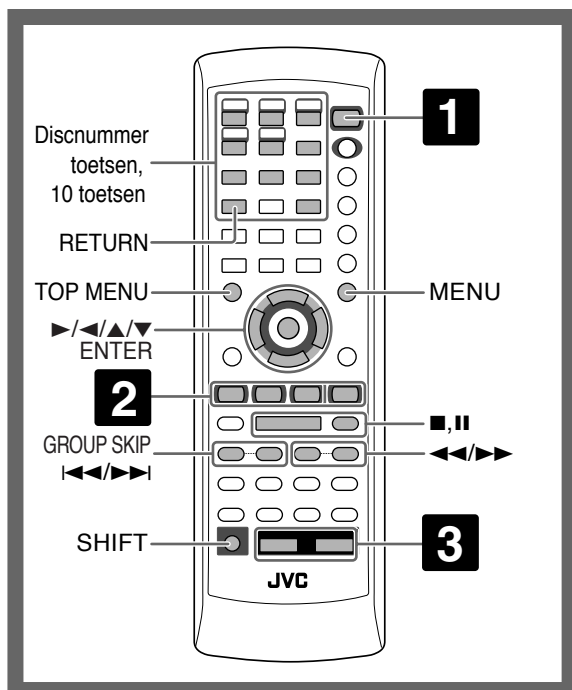

## 1 Schakel de stroom in.

Het STANDBY lampje op het hoofdtoestel dooft.

- Zonder een druk op ⏻/⏿ (STANDBY/ON), wordt het systeem nu ingeschakeld door in de volgende stap op een van de bronkeuzetoetsen te drukken.

## 2 Kies de bron.

De weergave start automatisch indien de gekozen bron gereed voor weergave staat.

- Indien u op AUX heeft gedrukt, moet u de weergave met het externe component starten.

## 3 Stel het volume in.

## 4 Bedien de gewenste bron als later uitgelegd.

### Uitschakelen (standby) van het systeem

STANDBY/ON  
⏻/⏿ Het STANDBY lampje op het hoofdtoestel licht rood op.



- Tijdens standby wordt ook nog een kleine hoeveelheid stroom verbruikt.

### Voor privé-luisteren

Verbind een hoofdtelefoon met de PHONES aansluiting op het hoofdtoestel. Er wordt nu geen geluid meer via de luidsprekers weergegeven. Verlaag beslist het volume alvorens een hoofdtelefoon aan te sluiten of op te zetten.

- Er wordt weer geluid via de luidsprekers weergegeven zodra u de hoofdtelefoon ontkoppelt.

STOP! Schakel het systeem NIET uit (standby) met het volume nog in een zeer hoge stand gesteld; Een plotseling hard geluid zou namelijk uw gehoor, de luidsprekers en/of hoofdtelefoon kunnen beschadigen wanneer u later het systeem weer inschakelt of de weergave start.

### Annuleren van de demonstratie

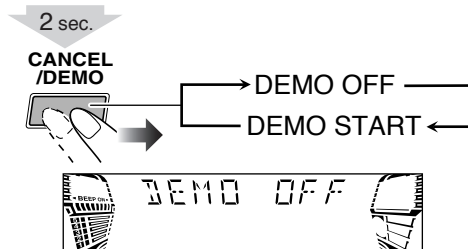



## Luisteren naar de radio INFO

### Kiezen van de golfband (FM /AM)

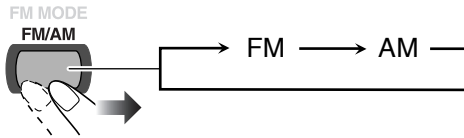

### Afstemmen op een zender

Met FM of AM gekozen...

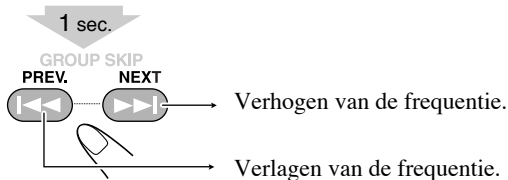

Het opzoeken van een frequentie stopt zodra op een zender (frequentie) met voldoende signaalsterkte is afgestemd.

- De frequentie verandert stap-voor-stap wanneer u herhaaldelijk op de toets drukt.
- U kunt tevens de ◀▶ toetsen op het hoofdtoestel gebruiken.

**Om het zoeken handmatig te stoppen**, drukt u op een van de toetsen.

Indien de ontvangen FM-zender slecht klinkt

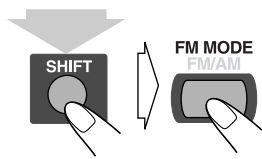

(houd ingedrukt en vervolgens...)

De MONO indicator licht op het display op. De ontvangst wordt beter maar het stereo-effect gaat verloren — mono-ontvangstfunctie.

**Voor het weer herstellen van het stereo-effect**, drukt u nogmaals op de toets (de MONO indicator dooft).

### Vastleggen van zenders



U kunt 30 FM-zenders en 15 AM-zenders als voorkeurzenders vastleggen.

- 1 **Stem op de vast te leggen zender af en activeer dan de functie voor het vastleggen.**

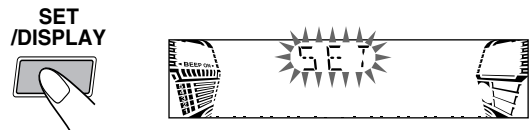

- 2 **Kies een voorkeurnummer voor de vast te leggen zender.**

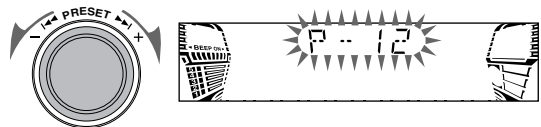

- 3 **Leg de zender vast.**



### Afstemmen op een voorkeurzender

- 1 **Kies de golfband (FM of AM).**

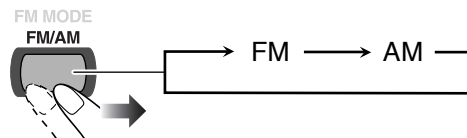

- 2 **Kies het voorkeurnummer van de vastgelegde zender.**

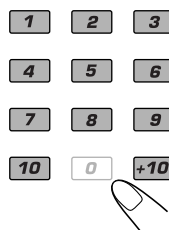

#### Voorbeelden:

Voor het kiezen van voorkeurnummer 5, drukt u op 5.  
 Voor het kiezen van voorkeurnummer 15, drukt u +10 en dan op 5.  
 Voor het kiezen van voorkeurnummer 30, drukt u +10, +10 en dan op 10.

- U kunt tevens de PRESET +/- regelaar op het hoofdtoestel gebruiken.

## Afspelen van een disc

INFO

Zorg dat u weet hoe een disc is opgenomen alvorens deze af te spelen.

- Een DVD-Video bestaat uit “Titels” onderverdeeld in “Hoofdstukken”, een DVD-Audio/MP3/WMA bestaat uit “Groepen” met “Fragmenten” en een CD/SVCD/VCD heeft uitsluitend “Fragmenten”.

Zie voor JPEG-weergave “Bediening met het CONTROL scherm” op bladzijde 34.

### Plaatsen van discs

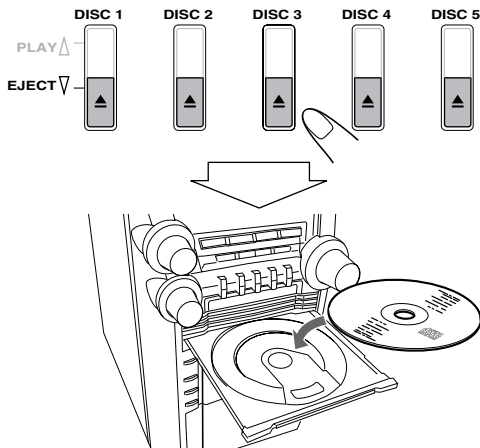

- Plaats een 8 cm “single” disc in de binnenste cirkel van de disclade.

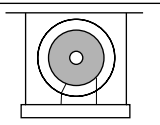

Voor het sluiten van de disclade, drukt u nogmaals op dezelfde ▲.

- De disclade sluit automatisch en de weergave start wanneer u op DVD/CD ► drukt.
- Indien u op ▲ drukt voor de volgende lade waarin u een andere disc wilt plaatsen, sluit de eerste disclade automatisch en opent de volgende lade.

Starten:	Pauseren:	Stoppen:
	Druk op DVD/CD ► om weer te starten.	

**Tijdens weergave van een DVD/SVCD/VCD:** Dit systeem kan het stoppunt onthouden en wanneer u later weer de weergave start door een druk op DVD/CD ► zal de weergave vanaf dit stoppunt worden voortgezet—Voortzetten van de weergave. (De RESUME indicator licht op wanneer u de weergave stopt.)

Voor het geheel stoppen met de functie voor het voortzetten geactiveerd, drukt u tweemaal op ■. (Voor het annuleren van het voortzetten, zie “RESUME” op bladzijde 43.)

### In-beeldbegeleidingsiconen

- Tijdens weergave van een disc verschijnen de volgende iconen mogelijk even op het TV-scherm:

- Verschijnt bij het begin van een scène die vanuit meerdere camerahoeken is opgenomen.
- Verschijnt bij het begin van een scène die met meerdere geluidssporen is opgenomen.
- Verschijnt bij het begin van een scène die met meerdere ondertitels is opgenomen.

- De volgende iconen verschijnen tevens op het TV-scherm en tonen de huidige bediening.



- Voor het annuleren van de in-beeldbegeleidingsiconen, zie “ON SCREEN GUIDE” op bladzijde 43.

### Kiezen van een disc voor weergave

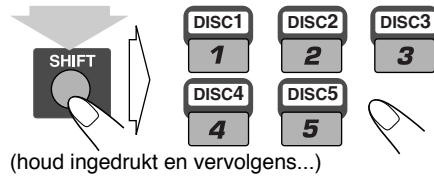

- U kunt tevens de discnumbertoetsen op het toestel gebruiken.

### Kiezen van een titel/groep



Tijdens weergave van een disc...

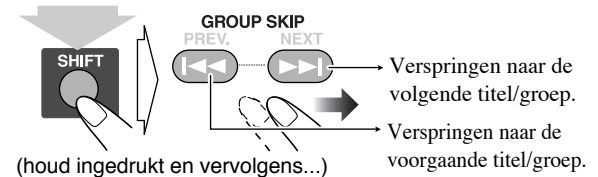

### Kiezen van een hoofdstuk/fragment

Tijdens weergave...

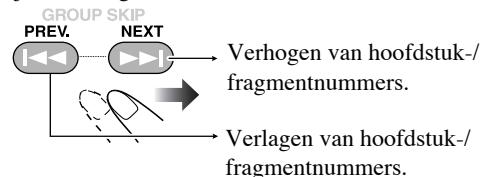

## Opzoeken van een bepaald gedeelte

Tijdens weergave van een disc, uitgezonderd WMA/MP3...



- Tijdens het zoeken op een DVD/SVCD/VCD hoort u geen geluid.

Voor het weer activeren van normale weergave, drukt u op DVD/CD ►.

## Direct een onderdeel opzoeken



U kunt een titel/hoofdstuk/fragment direct opzoeken en de weergave dan starten.

Met een DVD-Video kunt u een titel voor het starten van de weergave kiezen, maar een hoofdstuk kan na het starten van de weergave worden gekozen.

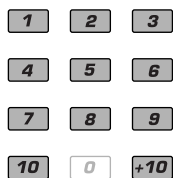

### Voorbeelden:

Voor het kiezen van nummer 5, drukt u op 5.

Voor het kiezen van nummer 15, drukt u +10 en dan op 5.

Voor het kiezen van nummer 30, drukt u +10, +10 en dan op 10.

## Weergave met gebruik van het discmenu



U kunt bedieningen voor weergave van een disc—DVD en SVCD/VCD met Playback Control (PBC)—met gebruik van het discmenu op het TV-scherm uitvoeren.

- “PBC” verschijnt in plaats van de weergavetijd indien een SVCD of VCD met PBC is herkend.

## ■ Voor DVD-Video/DVD-Audio:

### 1 Toon het discmenu.

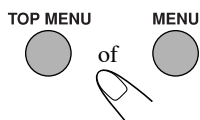

### 2 Kies een onderdeel van het discmenu.

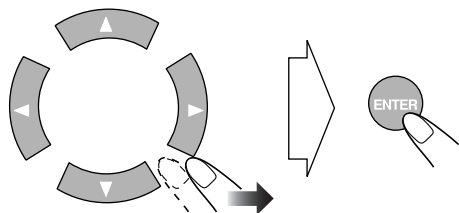

- Met bepaalde discs kunt u tevens onderdelen kiezen door het nummer met de 10 toetsen in te voeren.

## ■ Voor SVCD/VCD met PBC:

Tijdens weergave van een disc met PBC verschijnt “PBC” op het display.

Kies een onderdeel van het menu wanneer het discmenu op het TV-scherm wordt getoond. De weergave van het gekozen onderdeel start.

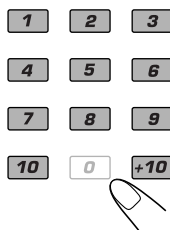

### Voorbeelden:

Voor het kiezen van nummer 5, drukt u op 5.

Voor het kiezen van nummer 15, drukt u +10 en dan op 5.

Voor het kiezen van nummer 30, drukt u +10, +10 en dan op 10.

## Naar de volgende of voorgaande pagina van het huidige menu gaan:

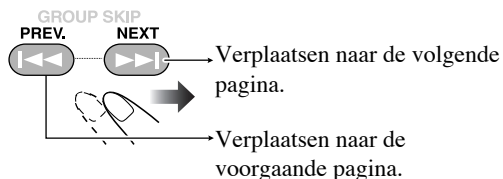

## Terugkeren naar het voorgaande menu:

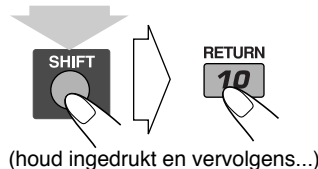

## Annuleren van PBC

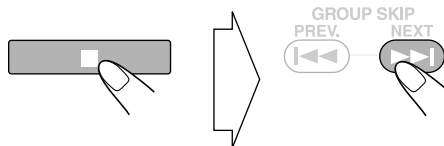

U kunt de PBC-functie tevens annuleren door op een cijfertoets te drukken om een fragment te kiezen.

Voor het weer activeren van PBC, drukt u op ■ en vervolgens op ◀◀.



## Afspelen van een cassette

### Plaatsen van een cassette

U kunt type I cassettes afspelen.

- Het gebruik van C-120 of langere cassettes wordt afgeraden.

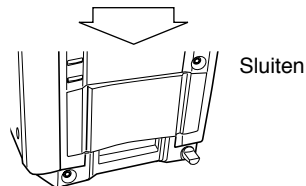
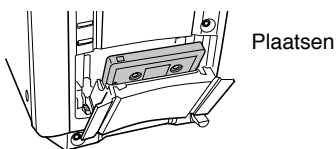
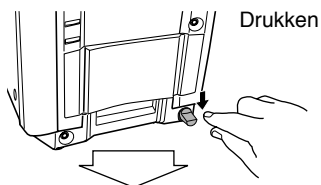

## Automatisch omkeren van de cassette

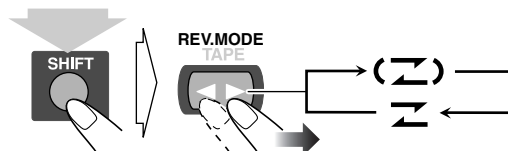

(houd ingedrukt en vervolgens...)

- U kunt tevens de REVERSE MODE toets van het toestel gebruiken.

	De cassette wordt automatisch omgedraaid en de weergave wordt herhaald totdat u het stopt.
	De cassette wordt niet omgedraaid. De weergave stopt nadat de huidige kant van de cassette is afgespeeld.

## Opzoeken van het begin van een voorgaand of volgend gedeelte—Muziekafstanden

U kunt tijdens weergave een bepaald gedeelte van een opname opzoeken—voer in hoeveel liedjes of gedeeltes op de band moeten worden overgeslagen.

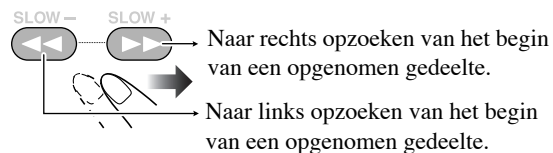

- U kunt tevens de toetsen op de afstandsbediening gebruiken.

Starten:	Stoppen:

### Terugspoelen van de cassette:

Voor of na weergave...

Spoelt de band naar rechts.

Spoelt de band naar links.

- U kunt tevens de toetsen op de afstandsbediening gebruiken.

## Veranderen van de bandtransportrichting

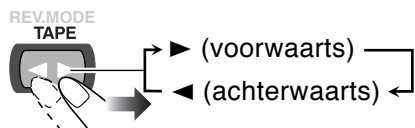

# Dagelijkse bediening – Instellen van het geluid & overige

## Afstandsbediening

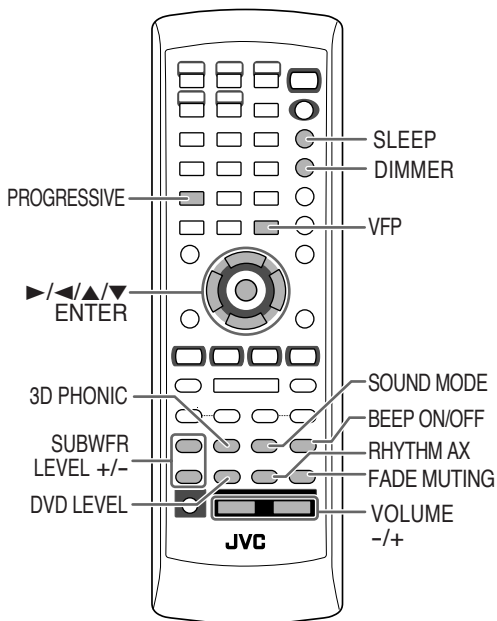

## Hoofdtoestel

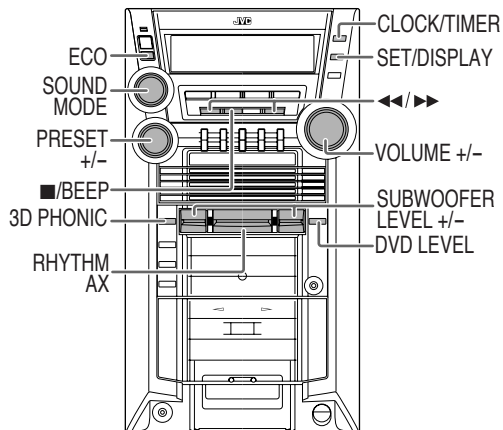

## Instellen van het volume

INFO

Het volume kan in 32 stappen worden ingesteld (VOLUME MIN, VOLUME 1 – VOLUME 30, VOLUME MAX).

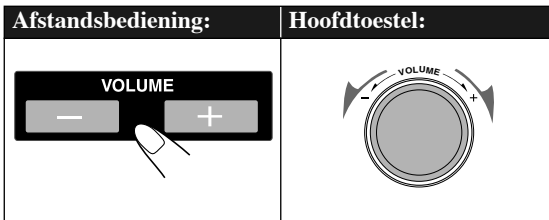

## Snel dempen van het geluid



Voor het weer herstellen van het geluid, drukt u nogmaals of stelt u het volumeniveau in.

## Versterken van de lage tonen

INFO

### Geleidelijk verhogen van het subwooferniveau

U kunt het subwooferniveau vanaf 0 (minimum) tot 2 (maximum) kiezen.

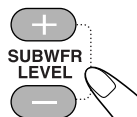

## Versterken van het ritme-effect—RHYTHM AX

Met deze functie wordt het effect van de lage tonen en tevens het subwooferniveau versterkt.

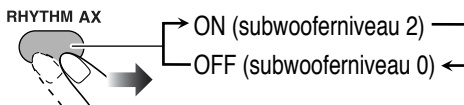

## Kiezen van de geluidsfuncties

INFO

U kunt een van de reeds vastgelegde geluidsfuncties kiezen.

### Afstandsbediening:

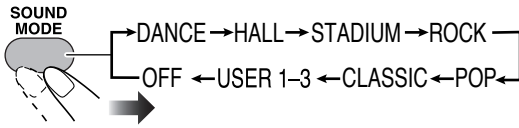

### Hoofdtoestel:

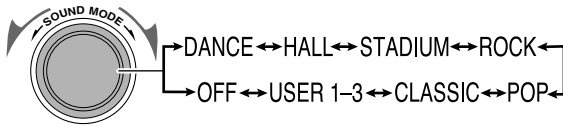

### Surroundfuncties\*

<b>DANCE</b>	De resonantie en lage tonen worden versterkt.
<b>HALL</b>	Er wordt diepte en helderheid aan het geluid toegevoegd.
<b>STADIUM</b>	Het geluid wordt helderder en uitgespreid als in een openlucht-stadion.

### SEA (Sound Effect Amplifier) functies

<b>ROCK</b>	De lage en hoge frequenties worden versterkt. Geschikt voor akoestische muziek.
<b>POP</b>	Geschikt voor zang.
<b>CLASSIC</b>	Geschikt voor klassieke muziek.

### Gebruikersfuncties

<b>USER 1/2/3</b>	U kunt uw eigen functie in het geheugen vastleggen. Zie de volgende kolom "Zelf maken van uw geluidsfuncties—Gebruikersfunctie".
<b>OFF</b>	Er wordt geen geluidsfunctie gebruikt (FLAT).

\*Er worden surroundelementen aan de SEA-elementen toegevoegd zodat het lijkt alsof u "life" bij de uitvoering aanwezig bent.

## Zelf maken van uw geluidsfuncties

### —Gebruikersfunctie



INFO

U kunt naar uw eigen smaak en muziek zelf geluidsfuncties maken. De veranderde instellingen kunnen onder de USER 1, USER 2 en USER 3 functies worden vastgelegd.

### 1 Kies een van de reeds vastgelegde geluidsfuncties.

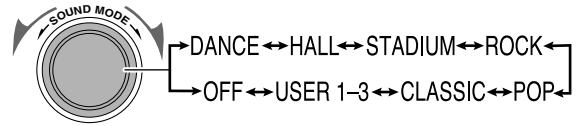

• Indien u surroundelementen aan uw surroundfunctie wilt toevoegen, moet u een van de surroundfuncties kiezen.

### 2 Activeer de SEA-regelfunctie.

• U kunt de SEA-regelfunctie uitsluitend activeren terwijl de geluidsfunctie op het display wordt getoond.

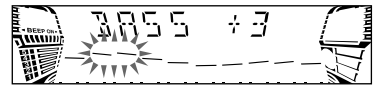
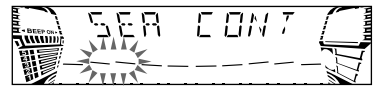

### 3 Stel het SEA-patroon in.

① Kies een van de tonen—BASS of TRE.

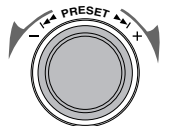

② Stel het niveau voor de gekozen toon in.

• U kunt de lage en hoge tonen vanaf -3 t/m +3 instellen.

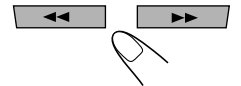

③ Herhaal stappen ① en ② om het niveau van de andere toon in te stellen.

④ Voltooi de instelling van het SEA-patroon.

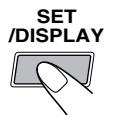

### 4 Kies een van de gebruikersfuncties waaronder u de instelling wilt vastleggen.



### 5 Voltooi de instelling.

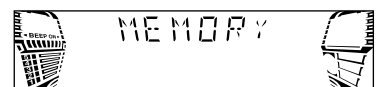

## Kiezen van de 3D PHONIC functie INFO

Tijdens weergave...

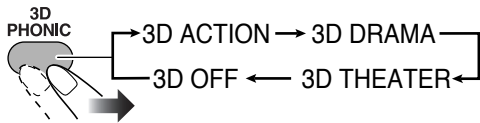

3D PHONIC ACTION

Op het TV-scherm

**3D ACTION** Geschikt voor dynamische films en sportprogramma's.

**3D DRAMA** Levert een natuurgetrouw en warm geluid. Voor weergave van films met een ontspannen sfeer.

**3D THEATER** Levert geluidseffecten zoals in een theater.

## Vastleggen van automatische aanpassing van het geluid voor DVD-Video Verhogen geluidsniveau Remote ONLY

Het geluid van een DVD-Video is soms met een lager niveau dan het niveau voor andere discs en bronnen opgenomen. U kunt het verhogingsniveau voor de huidige geplaatste DVD-Video instellen zodat u het volume niet iedere keer bij het veranderen van bron opnieuw hoeft af te stellen.

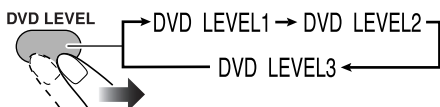

Naarmate u een hoger nummer kiest, wordt het geluidsniveau tevens verhoogd.

## Veranderen van de aftastfunctie Remote ONLY INFO

Dit systeem is geschikt voor progressieve aftasting. Indien u een progressieve TV via de COMPONENT aansluitingen verbindt, kunt u beelden met hoge kwaliteit van de ingebouwde DVD-speler bekijken door "PROGRESSIV" te kiezen.

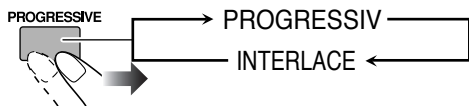

**PROGRESSIV** Progressieve aftasting. Voor een progressieve TV.

- Deze functie is uitsluitend effectief wanneer "Y/C" als videosignaal is gekozen (zie bladzijde 7).

**INTERLACE** Verstregelde aftasting. Voor een conventionele TV.

- De PRGR. indicator licht op wanneer de progressieve aftastfunctie is gekozen.

## Veranderen van de beeldkarakteristieken Remote ONLY INFO

U kunt de beeldkarakteristieken kiezen of afstellen en als gewenst vastleggen terwijl een weergavebeeld op de TV wordt getoond.

### Kiezen van reeds vastgelegde beeldkarakteristieken

#### 1 Activeer VFP.

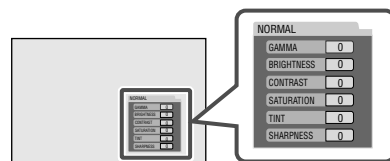
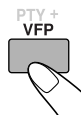

Op het TV-scherm

#### 2 Kies de beeldkarakteristieken.

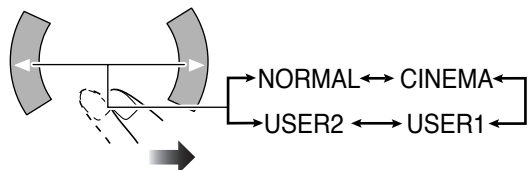

**NORMAL** Kies normaliter dit.

**CINEMA** Geschikt voor een filmbron.

**USER1/USER2** U kunt de diverse parameters instellen en deze instellingen vastleggen (zie bladzijde 20).

## Instellen van de beeldkarakteristieken

- Kies "USER1" of "USER2".
  - Volg stappen 1 en 2 zoals uitgelegd op bladzijde 19.
- Kies de in te stellen parameter.

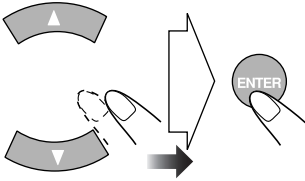

<b>GAMMA</b>	Stel in indien de neutrale kleur te helder of donker is. De helderheid van donkere en lichte gedeelten blijft behouden (-3 t/m +3).
<b>BRIGHTNESS</b>	Stel in indien het gehele beeld te helder of donker is (-8 t/m +8).
<b>CONTRAST</b>	Stel in indien de verder liggende en dichtbijge posities onnatuurlijk zijn (-7 t/m +7).
<b>SATURATION</b>	Stel in indien het beeld wittig of zwartig is (-7 t/m +7).
<b>TINT</b>	Stel in indien de huidskleur onnatuurlijk is (-7 t/m +7).
<b>SHARPNESS</b>	Stel in indien het beeld onscherp is (-8 t/m +8).

- Stel de parameter in.

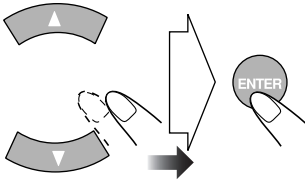

- Herhaal stappen 2 t/m 3 voor het instellen van andere parameters.
- Voltooi de instelling.



## Activeren of uitschakelen van de pieptoon bij een toetsdruk

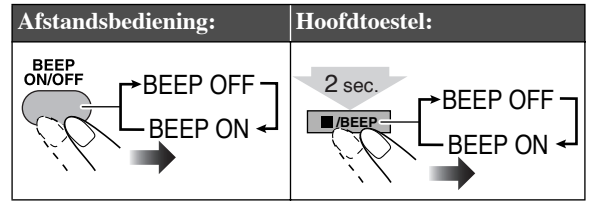

## Veranderen van de displayhelderheid

U kunt het display dimmen.

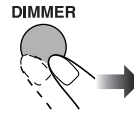

## Energiebesparing tijdens standby (energiebesparingsfunctie)

U kunt energie besparen wanneer het toestel is uitgeschakeld (standby).

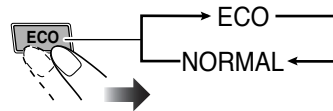

Indien u het systeem uitschakelt met de energiebesparingsfunctie geactiveerd, knippert "ECO" enkele seconden op het display en wordt de kloktijd niet getoond terwijl het systeem is uitgeschakeld.



## Instellen van de klok



INFO

U kunt de dagelijkse timers/opnametimer (zie bladzijde 38) en inslaaptimer (zie de volgende kolom) niet gebruiken indien de ingebouwde klok niet is ingesteld.

- Druk zo vaak als nodig op CLOCK/TIMER om het instellen van de klok te annuleren.
- Druk op CANCEL/DEMO om naar de voorgaande stap terug te keren.

### 1 Activeer de functie voor het instellen van de klok.

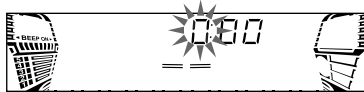

- Indien u de klok al eerder had ingesteld, moet u herhaaldelijk op de toets drukken totdat de klokinstelfunctie is gekozen.

### 2 Stel het uur in.

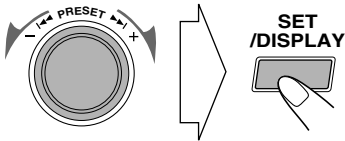

### 3 Stel de minuut in.

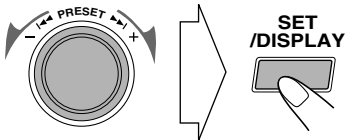

De ingebouwde klok start nu.

### Controleren van de huidige tijd tijdens weergave

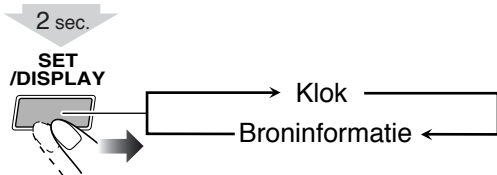

## Uitschakelen van de stroom automatisch



INFO

Met gebruik van de inslaaptimer kunt u in slaap vallen terwijl u muziek beluistert.

- U kunt de inslaaptimer uitsluitend instellen wanneer het systeem is ingeschakeld.

### 1 Voer de tijd in (in minuten).

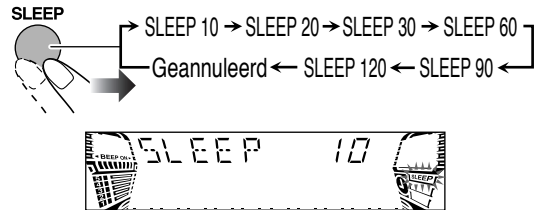

### 2 Wacht totdat de ingestelde tijd dooft.

### Controleren van de resterende tijd tot de uitschakeltijd



- U kunt de uitschakeltijd veranderen door herhaaldelijk op de toets te drukken.

# Geavanceerde bediening voor de radio

## Afstandsbediening

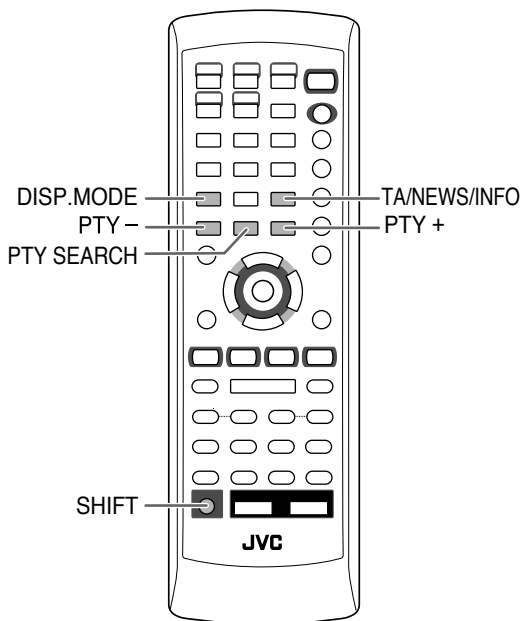

## Tonen van RDS-informatie

Tijdens het luisteren naar een FM-zender...

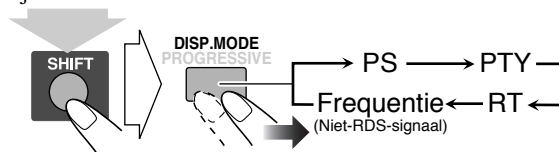

(houd ingedrukt en vervolgens...)

<b>PS</b>	De zendernamen worden getoond. "NO PS" verschijnt indien er geen signaal wordt ontvangen.
<b>PTY</b>	Het type van het ontvangen programma wordt getoond. "NO PTY" verschijnt indien er geen signaal wordt ontvangen.
<b>RT</b>	De door de zender uitgezonden tekstmededelingen worden getoond. "NO RT" verschijnt indien er geen signaal wordt ontvangen.

## Opzoeken van een programma middels

### PTY-codes



U kunt een bepaald soort programma van de vastgelegde zenders (zie bladzijde 13) opzoeken door de PTY-code te specificeren.

## Ontvangst van FM-zenders met RDS



Met het Radio Data Systeem (RDS) kunnen FM-zenders samen met de normale programmasignalen extra signalen verzenden.

- De RDS indicator licht op het display op wanneer op een FM-zender is afgestemd die RDS gebruikt.

Met dit systeem kunt u de volgende soorten RDS-signalen ontvangen.

<b>PS (Programma Service)</b>	Toont de algemeen bekende zendernamen.
<b>PTY (Programma Type)</b>	Toont het soort programma dat wordt uitgezonden.
<b>RT (Radio Tekst)</b>	Toont tekstmededelingen die door de zender worden uitgezonden.
<b>Enhanced Other Networks</b>	Levert informatie over de soorten programma's die door RDS-zenders van verschillende netwerken worden uitgezonden.

## Opzoeken van een programma met gebruik van de PTY-codes

### 1 Tijdens het luisteren naar een FM-zender...

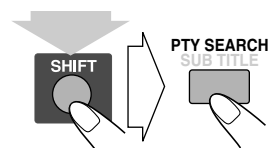

(houd ingedrukt en vervolgens...)

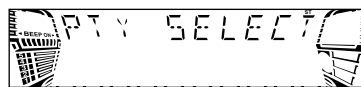

### 2 Kies een PTY-code.

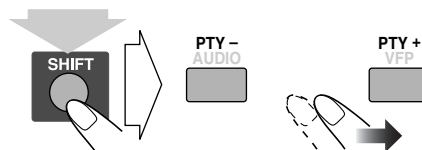

(houd ingedrukt en vervolgens...)

- Voor details aangaande iedere PTY-code, zie bladzijde 24.

### 3 Start het zoeken.

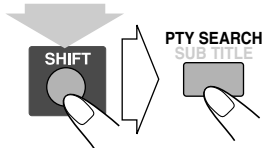

(houd ingedrukt en vervolgens...)

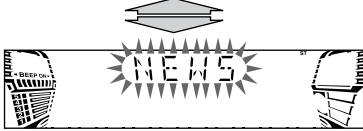

Bijv. Met "NEWS" gekozen

De receiver zoekt de 30 vastgelegde FM-zenders af, stopt wanneer het gekozen programma is gevonden en stemt op die zender af.

- "NOT FOUND" verschijnt op het display indien er geen geschikt programma werd gevonden.
- Druk tijdens het zoeken op PTY SEARCH (terwijl u SHIFT indrukt) om het zoeken voortijdig te stoppen.

#### Verder zoeken nadat is gestopt bij een ongewenste zender

Druk nogmaals op PTY SEARCH (terwijl u SHIFT indrukt) wanneer de aanduidingen op het display knipperen.

#### Tijdelijk automatisch overschakelen naar een programmatype van uw keus



Met de Enhanced Other Networks functie kan met het systeem tijdelijk naar een vastgelegde FM-zender worden overgeschakeld die een gewenst programma uitzendt (TA, NEWS of INFO).

- Deze functie werkt tijdens het luisteren naar een FM-zender die de vereiste signalen uitstuurt.

**Kies het gewenste programmatype tijdens het luisteren naar een FM-zender.**

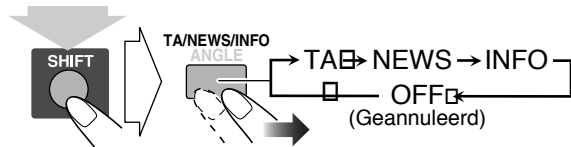

(houd ingedrukt en vervolgens...)

<b>TA</b>	Verkeersinformatie in uw gebied
<b>NEWS</b>	Nieuws
<b>INFO</b>	Programma dat advies over diverse onderwerpen levert.
<b>OFF</b>	De functie wordt geannuleerd. De PTY (TA/NEWS/INFO) indicator dooft.

#### Werking van de Enhanced Other Networks functie:

##### GEVAL 1

**Indien een zender niet het door u gekozen programma uitzendt**

Het systeem blijft op de huidige zender afgestemd.



Indien een zender een door u gekozen programma start uit te zenden, schakelt het systeem automatisch naar die zender over. De indicator van de PTY-code begint te knipperen.



Na het programma schakelt het systeem terug naar de zender die hiervoor werd ontvangen, maar de functie blijft echter geactiveerd (de indicator stopt te knipperen en licht continu op).

##### GEVAL 2

**Indien een zender het door u gekozen programma uitzendt**

Het systeem schakelt automatisch naar die zender over. De indicator van de PTY-code begint te knipperen.



Na het programma schakelt het systeem terug naar de zender die hiervoor werd ontvangen, maar de functie blijft echter geactiveerd (de indicator stopt te knipperen en licht continu op).

##### GEVAL 3

**Indien de zender waarop is afgestemd het door u gekozen programma uitzendt**

De indicator van de PTY-code begint te knipperen.



Na het programma stopt de indicator te knipperen (de functie blijft geactiveerd).



### Beschrijving van de PTY-codes

<b>NEWS</b>	Nieuws.
<b>AFFAIRS</b>	Programma's die dieper op het nieuws ingaan — actualiteiten of analyse.
<b>INFO</b>	Programma's die advies over diverse onderwerpen leveren.
<b>SPORT</b>	Programma's die over sport gaan.
<b>EDUCATE</b>	Educatieve programma's.
<b>DRAMA</b>	Radiohoorspelen en series.
<b>CULTURE</b>	Programma's over diverse aspecten van nationale of regionale cultuur, met inbegrip van taal, theater, etc.
<b>SCIENCE</b>	Programma's over natuurwetenschappen en technologie.
<b>VARIED</b>	Voornamelijk praat-programma's, bijvoorbeeld quizen, paneelspelletjes en interviews van personen.
<b>POP M</b>	Commerciële hedendaagse populaire muziek.
<b>ROCK M</b>	Rockmuziek.
<b>EASY M</b>	Huidige moderne "easy-listening" muziek.
<b>LIGHT M</b>	Instrumentale muziek, vokale muziek of koorzang.
<b>CLASSICS</b>	Uitvoeringen van bekende orkesten, symfonieën, kamermuziek, etc.
<b>OTHER M</b>	Muziek die niet in de andere categorieën past.
<b>WEATHER</b>	Weerberichten.
<b>FINANCE</b>	Overzichten van de Beurs, handel, commercie, etc.
<b>CHILDREN</b>	Programma's voor een jong publiek.
<b>SOCIAL</b>	Programma's over sociologie, geschiedenis, geografie, psychologie en de gemeenschap.
<b>RELIGION</b>	Religieuze programma's.
<b>PHONE IN</b>	Programma's waarin luisteraars via de telefoon of een publiek forum hun mening kunnen geven.

<b>TRAVEL</b>	Reisinformatie.
<b>LEISURE</b>	Programma's over recreatieve activiteiten.
<b>JAZZ</b>	Jazzmusic.
<b>COUNTRY</b>	Liedjes die oorspronkelijk van de Amerikaanse Zuidelijke Staten komen of op de traditie daarvan gebaseerd.
<b>NATION M</b>	Huidige populaire muziek uit het land of de regio in de moedertaal.
<b>OLDIES</b>	Muziek uit de "golden age" oftewel "gouwe ouwe".
<b>FOLK M</b>	Muziek voortkomend uit de wortels van de muzikale cultuur van een bepaald land.
<b>DOCUMENT</b>	Programma's aangaande feitelijke zaken, gepresenteerd met een kritische blik.
<b>TEST</b>	Uitzendingen voor het testen van nooduitzendingen en waarschuwingen.
<b>ALARM</b>	Mededelingen in geval van rampen en noodgevallen.

De classificatie van de PTY-codes voor bepaalde FM-zenders is mogelijk anders dan hierboven beschreven.

# Unieke bedieningen voor DVD/VCD

## Afstandsbediening

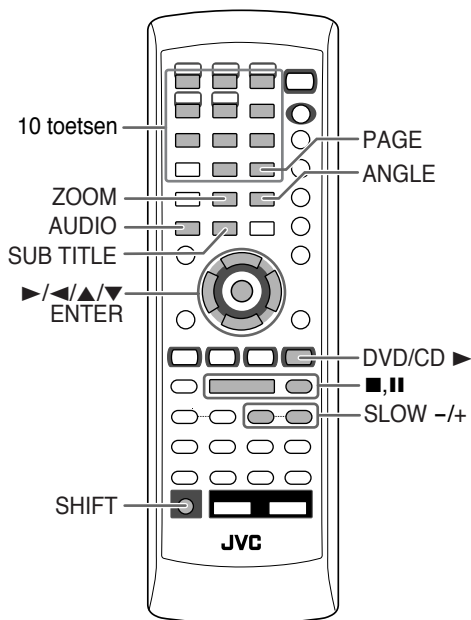

## Kiezen van het geluidsspoor

**Voor DVD-Video:** Tijdens weergave van een hoofdstuk met meerdere audiotalen, kunt u de gewenste taal kiezen.

**Voor DVD-Audio:** Tijdens weergave van een fragment met meerdere audiokanalen, kunt u het gewenste audiokanaal kiezen.

**Voor SVCD/VCD:** Tijdens weergave van een fragment kunt u het weer te geven audiokanaal kiezen.

- U kunt tevens het audiokanaal met gebruik van de inbeeldbalk kiezen (zie bladzijde 31).

### Tijdens weergave van een DVD-Video...

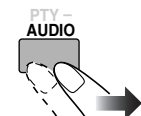

Bijv.:

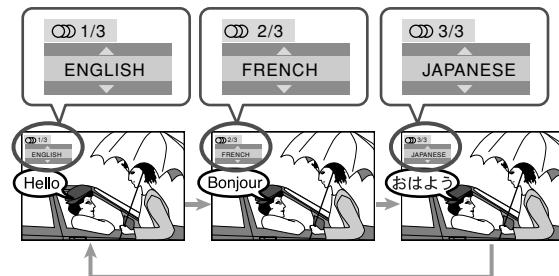

### Tijdens weergave van een SVCD of VCD...

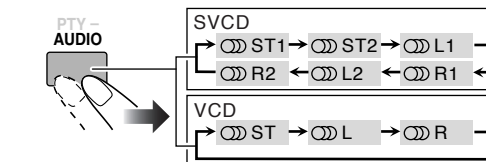

<b>ST1/ST2/ST</b>	Beluisteren van normale stereo (2 kanaal) weergave.
<b>L1/L2/L</b>	Beluisteren van het linkeraudiokanaal.
<b>R1/R2/R</b>	Beluisteren van het rechteraudiokanaal.

- Een SVCD kan 4 audiokanalen hebben. Een SVCD gebruikt normaliter deze 4 kanalen voor opname van twee 2-kanaal opnames (ST1/ST2).

## Kiezen van de taal voor de ondertitels

**Voor DVD-Video:** Tijdens weergave van een hoofdstuk (van DVD-Video) met ondertitels in verschillende talen kunt u de taal voor de ondertitels op het TV-scherm kiezen.

**Voor SVCD:** Tijdens weergave kunt u de ondertitels kiezen, ookal zijn er geen ondertitels op de disc opgenomen.

- U kunt tevens de taal voor de ondertitels met gebruik van de in-beeldbalk kiezen (zie bladzijde 31).

### Tijdens weergave van een DVD-Video...

#### 1 Toon het ondertitelkeuzevenster.

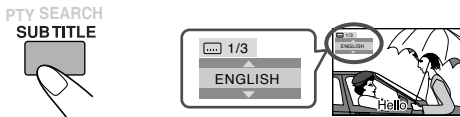

#### 2 Kies de taal voor de ondertitels.

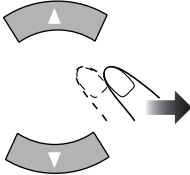

Bijv.:

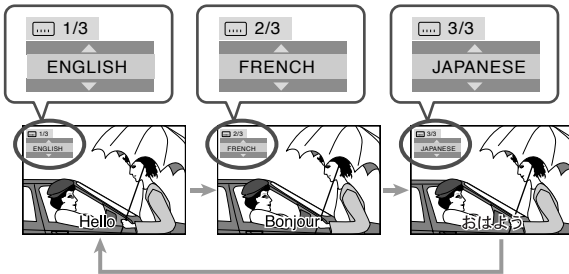

### Tijdens weergave van een SVCD...

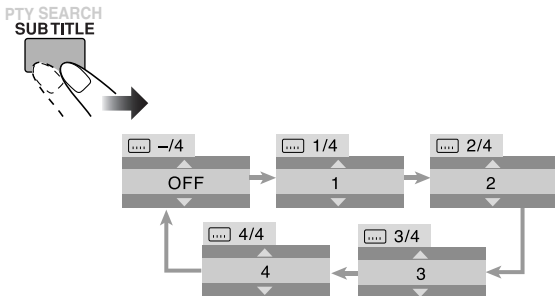

## Kiezen van een camerahoek

Tijdens weergave van een hoofdstuk (van DVD-Video) die met meerdere cameraperspectieven is opgenomen, kunt u dezelfde scène vanuit verschillende hoeken bekijken.

- U kunt tevens de camerahoek met gebruik van de in-beeldbalk kiezen (zie bladzijde 31).

### Tijdens weergave of wanneer gepauzeerd...



Bijv.:

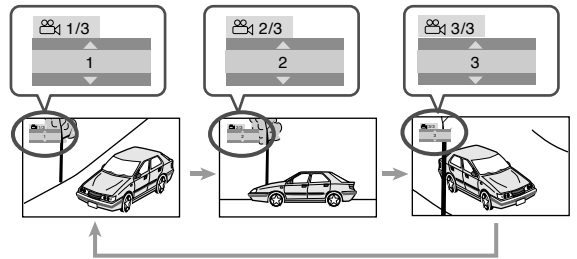

## Kiezen van stilbeelden van een DVD-Audio

Tijdens weergave van een fragment (van een DVD-Audio) dat toonbare stilbeelden (B.S.P.) heeft, kunt u het stilbeeld kiezen (omslaan van de pagina) dat op het TV-scherm wordt getoond.

- Indien een fragment gerelateerd is aan toonbare stilbeelden (B.S.P.), worden deze normaliter automatisch achtereenvolgend tijdens weergave getoond.
- U kunt tevens de pagina met gebruik van de in-beeldbalk kiezen (zie bladzijde 31).

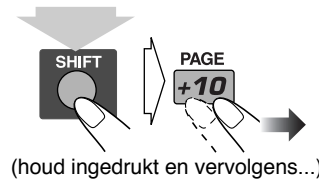

Door iedere druk op de toets verschijnt achtereenvolgend het volgende stilbeeld (indien beschikbaar).

## Weergave van een bonusgroep van een DVD-Audio

Bepaalde DVD-Audio's hebben een speciale groep, "bonusgroep" genaamd, waarvan de inhoud niet zondermeer kan worden afgespeeld.

- Voor het afspelen van een bonusgroep moet u een specifiek "sleutelnummer" (een soort wachtwoord) voor de bonusgroep invoeren. Per disc verschilt hoe u dit sleutelnummer kunt krijgen.

### 1 Kies de bonusgroep.

- De bonusgroep is normaliter als laatste groep opgenomen (indien een disc bijvoorbeeld inclusief de bonusgroep 4 groepen heeft, is "groep 4" de bonusgroep).
- Voor het kiezen van de groep, zie "Kiezen van een titel/groep" op bladzijde 14.

### 2 Voer het sleutelnummer in.

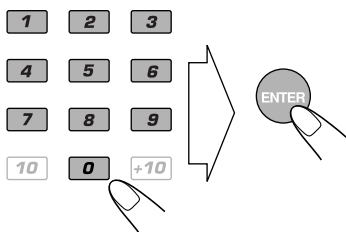

### 3 Volg de interactieve aanwijzingen op het TV-scherm.

Voor het annuleren van het ingevoerde sleutelnummer, drukt u op of verandert u van bron.

## Weergave met speciale beeldeffecten

### Stilbeeldweergave

Starten van stilbeeldweergave:	Weer hervatten van normale weergave:
Tijdens weergave... 	DVD/CD 

### Beeld-voor-beeld weergave

#### 1 Tijdens weergave...



De stilbeeldweergave start.

#### 2 Toon de volgende stilbeelden beeld-voor-beeld.



Voor het weer hervatten van normale weergave, drukt u op DVD/CD .

### Vertraagde weergave

#### 1 Tijdens weergave...



De stilbeeldweergave start.

#### 2 Kies de snelheid voor vertraagde weergave.

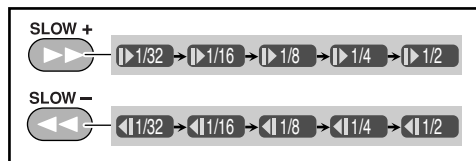
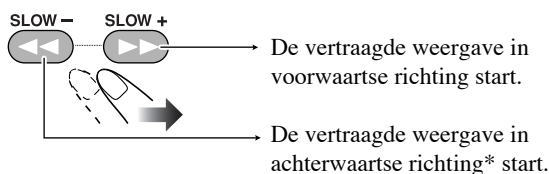

\*Alleen voor DVD-Video.

Voor het weer hervatten van normale weergave, drukt u op DVD/CD .

### Zoom

#### 1 Tijdens weergave...

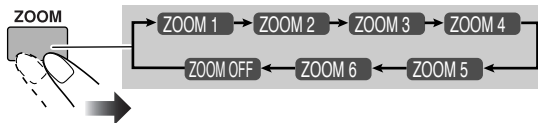

Naarmate u een hoger nummer kiest, wordt de vergroting tevens sterker.

#### 2 Verplaatsen van het ingezoomde gedeelte.

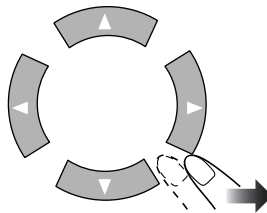

Voor het weer hervatten van de normale weergave, drukt u herhaaldelijk op ZOOM totdat "ZOOM OFF" op het TV-scherm verschijnt.

# Geavanceerde bediening voor disc

## Afstandsbediening

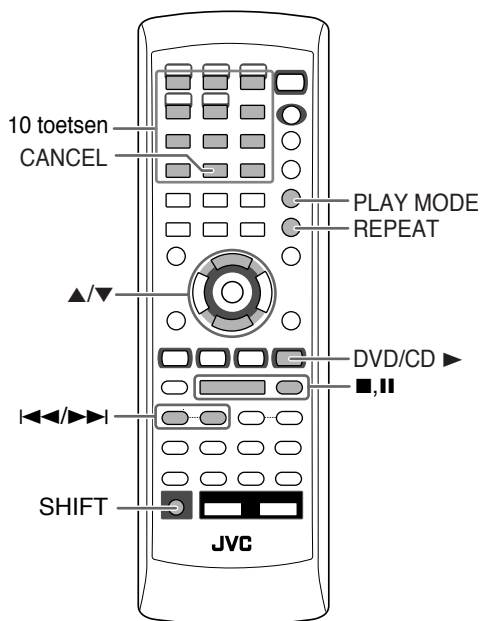

## Hoofdtoestel

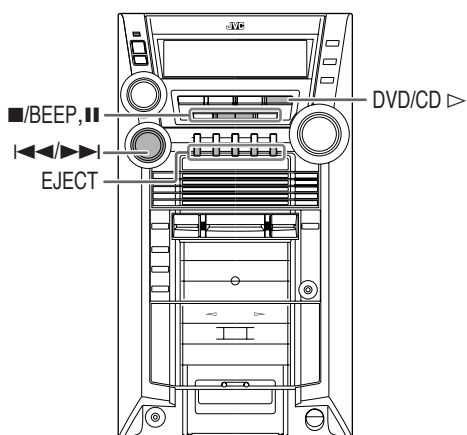

## Programmeren van de weergavevolgorde

### —Geprogrammeerde weergave

U kunt de volgorde bepalen voor het afspelen van fragmenten (maximaal 99) voordat u de weergave start.

### 1 Activeer geprogrammeerde weergave alvorens de weergave te starten.

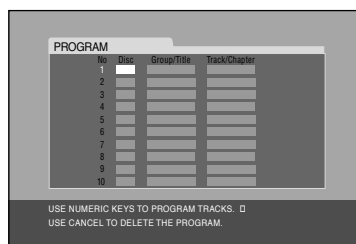
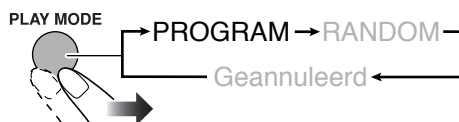

Op het TV-scherm

### 2 Kies de gewenste hoofdstukken of fragmenten voor geprogrammeerde weergave.

#### • Voor DVD/MP3/WMA:

- ① Kies een discnummer.
- ② Kies een titel- of groepnummer.
- ③ Kies een hoofdstuk- of fragmentnummer.

#### • Voor SVCD/VCD/CD:

- ① Kies een discnummer.
- ② Kies een fragmentnummer.

#### Invoeren van de nummers:

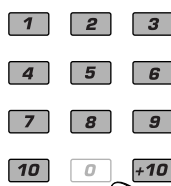

#### Voorbeelden:

Voor het invoeren van nummer 5, drukt u op 5.  
Voor het invoeren van nummer 15, drukt u +10 en dan op 5.  
Voor het invoeren van nummer 30, drukt u +10, +10 en dan op 10.

### 3 Herhaal de bovenstaande stap 2 totdat u al het gewenste heeft geprogrammeerd.

### 4 Start de weergave.



De weergave start met de door u geprogrammeerde volgorde.



Verspringen van fragment:	Pauzeren:	Stoppen:
	<p>Druk op DVD/CD ► om weer te starten.</p>	

## Controleren van het programma



Voor of na weergave...

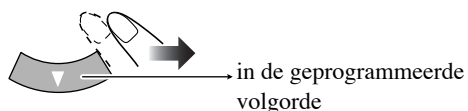
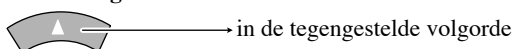

## Veranderen van het programma



Voor of na weergave...

Wissen van de laatste stap:	Wissen van het hele programma:
<p>(houd ingedrukt en vervolgens...)</p>	<p>U kunt tevens de ■/BEEP toets op het toestel gebruiken.</p>
<b>Toevoegen van stappen aan het programma:</b> Herhaal stap 2 op bladzijde 28.	

## Uitschakelen van geprogrammeerde weergave

Voor of na weergave...



## Afspelen in een willekeurige volgorde



### —Willekeurige weergave



U kunt alle fragmenten in een willekeurige volgorde afspelen.

#### 1 Activeer willekeurige weergave alvorens de weergave te starten.

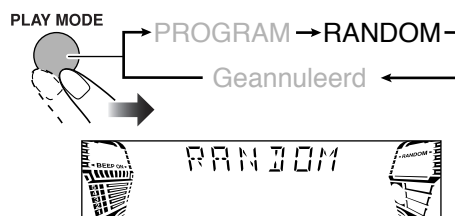

#### 2 Start de weergave.



De weergave start nu in een willekeurige volgorde. De willekeurige weergave stopt nadat alle hoofdstukken/fragmenten zijn afgespeeld.

Verspringen:	Pauzeren:	Stoppen:
<p>Druk op ◀ om naar het begin van het huidige fragment terug te keren.</p>	<p>Druk op DVD/CD ► om weer te starten.</p>	

## Uitschakelen van willekeurige weergave

Voor of na weergave...

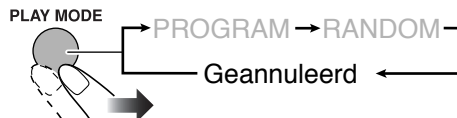

## Herhaald afspelen



- U kunt tevens de herhaalfunctie met gebruik van de inbeeldbalk kiezen (zie bladzijde 32).

## Herhaalde weergave

U kunt de weergave herhalen.

### • Voor DVD-Video:

Tijdens weergave...

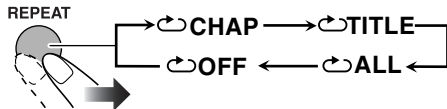

Alvorens de weergave te starten...

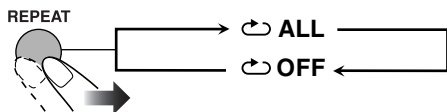

### • Voor DVD-Audio:

Tijdens weergave of voordat de weergave is gestart...

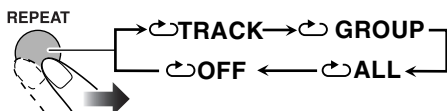

### • Voor MP3/WMA:

Tijdens weergave of voordat de weergave is gestart...

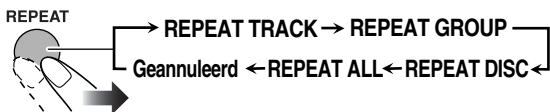

### • Voor CD/SVCD/VCD:

Tijdens weergave (zonder PBC voor SVCD/VCD) of voordat de weergave is gestart...

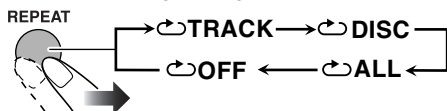

### • Voor de geprogrammeerde weergavefunctie:

Tijdens weergave of voordat de weergave is gestart...

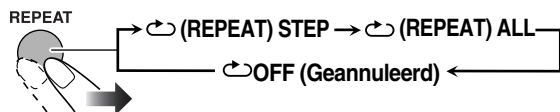

### • Voor de willekeurige weergavefunctie:

Tijdens weergave of voordat de weergave is gestart...



<b>CHAP</b>	Herhalen van het huidige hoofdstuk.
<b>TITLE</b>	Herhalen van de huidige titel.
<b>ALL</b>	Herhalen van alle discs of alle geprogrammeerde fragmenten.
<b>TRACK</b>	Herhalen van het huidige fragment.
<b>GROUP</b>	Herhalen van de huidige groep.
<b>DISC</b>	Herhalen van de huidige disc.
<b>STEP</b>	Herhalen van het huidige fragment.
<b>OFF</b>	Kies voor het annuleren van de herhaalde weergavefunctie.

## Voorkomen van uitwerpen van een disc—Kinderslot



INFO

U kunt de discladen vergrendelen zodat de geplaatste disc niet kan worden uitgeworpen.

- Deze bediening kan uitsluitend worden uitgevoerd wanneer de discspeler als bron is gekozen.

### Terwijl de discladen zijn gesloten...

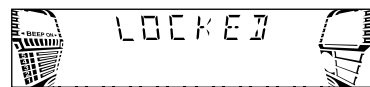
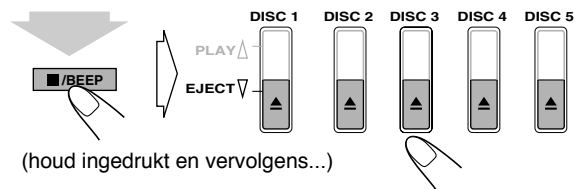

Voor het annuleren van de vergrendeling, herhaalt u dezelfde procedure.

“UNLOCKED” verschijnt op het display.

# In-beeldbediening voor disc

## Afstandsbediening

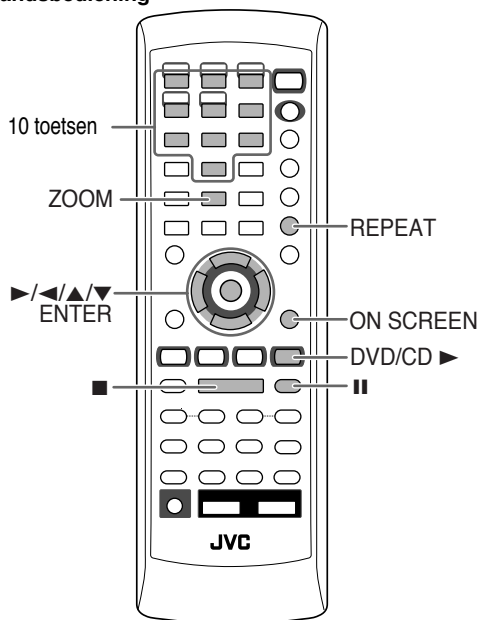

## In-beeldbalken DVD-Video

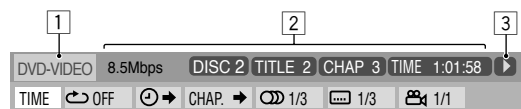

## DVD-Audio

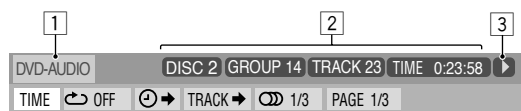

## SVCD



## VCD



## CD



## Bediening met gebruik van de in-beeldbalk

Via de in-beeldbalk kunt u diverse discinformatie (uitgezonderd voor MP3/WMA/JPEG-disc) controleren en bepaalde functies controleren.

### In-beeldbalk

Bijv.: Tijdens weergave van een DVD-Video

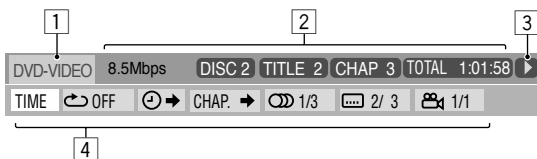

#### 1 Soort disc

#### 2 Weergave-informatie

##### Aanduiding Betekenis

Mbps	Huidige overdrachtwaarde (Megabits per seconde)
DISC 2	Huidige disc
TITLE 2	Huidige titel
CHAP 3	Huidig hoofdstuk
GROUP 1	Huidige groep
TRACK 14	Huidig fragment
TOTAL 1:25:58	Tijdaanduidingen

#### 3 Weergave-omstandigheden

##### Aanduiding Betekenis

▶	Weergave
▶▶ / ◀◀	Voorwaarts/achterwaarts zoeken
▶▶ / ◀◀	Voorwaarts/achterwaarts vertraagd
⏸	Pauze
⏹	Stoppen

#### 4 Bedieningsiconen (op het rolmenu)

##### Aanduiding Betekenis

TIME	Kies voor het veranderen van de tijdaanduiding (zie tevens bladzijde 32).
↺	Kies voor herhaalde weergave (zie tevens bladzijden 30, 32 en 33).
⌚	Kies voor tijdzoeken (zie tevens bladzijde 33).
CHAP. →	Kies voor hoofdstukzoeken (zie tevens bladzijde 34).
TRACK →	Kies voor fragmentzoeken (zie tevens bladzijde 34).
Ⓜ 1/3	Kies voor het veranderen van de taal of het kanaal van het geluid (zie tevens bladzijde 25).
🗨 1/3	Kies voor het veranderen van de taal van de ondertitels (zie tevens bladzijde 26).
📷 1/3	Kies voor het veranderen van de camerahoek (zie tevens bladzijde 26).
PAGE 1/15	Kies voor het veranderen van de pagina (zie tevens bladzijde 26).

## Bediening met gebruik van de in-beeldbalk

De basisbedieningsprocedure via de in-beeldbalk is als volgt:

Bijv.: Kiezen van een ondertitel (Frans) voor DVD-Video  
**Terwijl een disc als bron is gekozen...**

### 1 Toon de in-beeldbalk met het rolmenu.

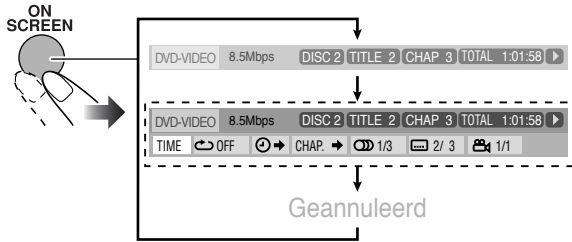

### 2 Kies het gewenste onderdeel (zodat het oplicht).

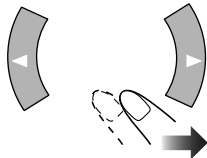

### 3 Toon het rolvenster.

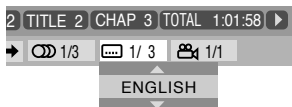

### 4 Kies de gewenste optie in het rolvenster.

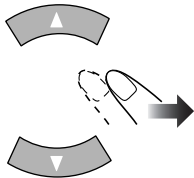

### 5 Voltooi de instelling.

Het rolvenster dooft.



### Verwijderen van de in-beeldbalk.

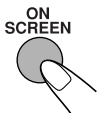

## Veranderen van de tijdinformatie

U kunt de tijdinformatie in de in-beeldbalk en op het displayvenster van het hoofdtoestel veranderen.

### 1 Toon de in-beeldbalk met het rolmenu.



### 2 Controleer dat [TIME] is gekozen (opgelicht).

### 3 Verander de tijdaanduiding.

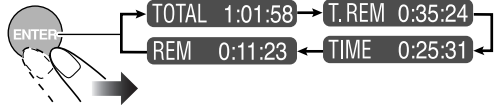

<b>TOTAL</b>	Verstreken disc tijd.
<b>T. REM</b>	Resterende disc tijd.
<b>TIME</b>	Verstreken weergavetijd van het huidige hoofdstuk/fragment.
<b>REM</b>	Resterende tijd van het huidige hoofdstuk/fragment.

### Verwijderen van de in-beeldbalk.



## Herhaalde weergave

• Zie tevens bladzijde 30.

### 1 Toon tijdens weergave van een disc (zonder PBC voor SVCD/VCD) de in-beeldbalk met het rolmenu.

### 2 Kies [OFF].

### 3 Toon het rolvenster.



### 4 Kies de gewenste herhaalfunctie.

<b>ALL</b>	Herhalen van alle discs.
<b>A-B</b>	Herhalen van een bepaald gedeelte (zie bladzijde 33).
<b>TITLE</b>	Herhalen van de huidige titel.
<b>GROUP</b>	Herhalen van de huidige groep.
<b>DISC</b>	Herhalen van de disc.
<b>CHAPTER</b>	Herhalen van het huidige hoofdstuk.
<b>TRACK*</b>	Herhalen van het huidige fragment.
<b>OFF</b>	Annuleren van herhaalde weergave.

\* Tijdens geprogrammeerde weergave of willekeurige weergave verschijnt "STEP".

• De herhaalfuncties zijn verschillend afhankelijk van de disc die u afspeelt. Zie bladzijde 30.

## 5 Voltooi de instelling.

Het rolvenster dooft.



Voor het annuleren van herhaalde weergave, kiest u “OFF” in stap 4.

## Verwijderen van de in-beeldbalk.

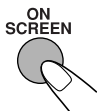

## A-B herhalen

- 1 Toon tijdens weergave de in-beeldbalk met het rolmenu.
- 2 Kies OFF.
- 3 Toon het rolvenster.



## 4 Kies “A-B”.



## 5 Kies het startpunt (A).

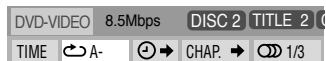

## 6 Kies het eindpunt (B).



A-B herhalen start. Het gekozen gedeelte wordt herhaald afgespeeld. Voordat u op ENTER drukt, kunt u het eindpunt met opzoeken.

## Tijdzoeken

U kunt naar een bepaald punt verplaatsen door de verstreken weergavetijd vanaf het begin in te voeren.

- 1 Toon tijdens weergave (zonder PBC voor SVCD/VCD) de in-beeldbalk met het rolmenu.
  - Uitgezonderd voor DVD: Tijdzoeken kan worden gebruikt voordat de weergave is gestart.
- 2 Kies .
- 3 Toon het rolvenster.



## 4 Voer de tijd in.

U kunt de tijd in uren/minuten/seconden invoeren.

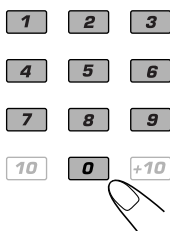

### Voorbeelden:

Verplaatsen naar een punt van 1 (uren): 02 (minuten): 00 (seconden), druk op 1, 0, 2, 0, en vervolgens op 0.

Verplaatsen naar een punt van 54 (minuten): 00 (seconden), druk op 0, 5, 4, 0 en vervolgens op 0.

- U moet altijd het uur invoeren (zelfs indien het uur “0” is), maar de laatste nullen (de laatste twee cijfers in de voorbeelden hierboven) hoeven niet te worden ingevoerd.
- Voor het corrigeren van een fout, drukt u op cursor om het laatst ingevoerde te wissen.

## 5 Voltooi de instelling.



Het systeem start de weergave vanaf de gespecificeerde tijd.

## Verwijderen van de in-beeldbalk.



## Hoofdstuk/fragment-zoeken

U kunt het nummer van het hoofdstuk (DVD-Video) of het fragment (DVD-Audio) voor weergave opzoeken.

- 1 Toon tijdens weergave de in-beeldbalk met het rolmenu.
- 2 Kies **CHAP. →** of **TRACK →** .
- 3 Toon het rolvenster.

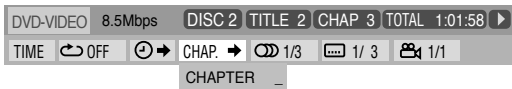

- 4 Voer het gewenste nummer van het hoofdstuk/fragment in.

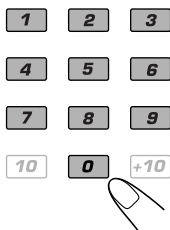

### Voorbeelden:

Voor het kiezen van hoofdstuk/fragment 5, drukt u op 5.  
 Voor het kiezen van hoofdstuk/fragment 15, drukt u 1 en dan op 5.  
 Voor het kiezen van hoofdstuk/fragment 30, drukt u 3 en dan op 0.

- Voor het corrigeren van een fout, drukt u op de 10 toetsen totdat het gewenste nummer in het rolvenster verschijnt.

- 5 Voltooi de instelling.



Het systeem start de weergave van het opgezochte hoofdstuk of fragment.

## Verwijderen van de in-beeldbalk.

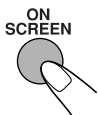

## Bediening met het CONTROL scherm

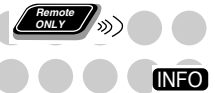

Het CONTROL scherm verschijnt automatisch op het TV-scherm wanneer u een MP3-disc, WMA-disc of JPEG-disc plaatst.

U kunt via het CONTROL scherm gewenste fragmenten opzoeken en afspelen.

- Indien verschillende soorten bestanden (MP3/WMA-bestanden en JPEG-bestanden) op een disc zijn opgenomen, moet u het af te spelen soort bestand kiezen (zie bladzijde 42).

**CONTROL scherm**

Bijv.: Met een MP3-disc geplaatst.

Group : 2 / 3	Track : 6 / 14 (Total 41)
Blue	Cloudy.mp3
Red	Fair.mp3
Green	Fog.mp3
	Hail.mp3
	Indian summer.mp3
Track Information	Rain.mp3
Title	Shower.mp3
Rain	Snow.mp3
Artist	Thunder.mp3
Album	Typhoon.mp3
	Wind.mp3
	Winter sky.mp3

- 1 Huidige groepnummer/totaal aantal groepen
- 2 Huidige groep
- 3 Groeplijst
- 4 Huidige fragment
- 5 Fragmentinformatie (ID3 Tag Versie 1.0: alleen voor MP3/WMA)
- 6 Herhaalde weergave-instelling
- 7 Verstrekke weergavetijd van het huidige fragment. (alleen voor MP3/WMA)
- 8 Bedieningsfunctie-icoon
- 9 Huidige fragmentnummer/totaal aantal fragmenten in de huidige groep (totaal aantal fragmenten op de geplaatste disc)
- 10 Opgelichte balk
- 11 Fragmentlijst

## Verplaatsen van de opgelichte balk naar een groeplijst of fragmentlijst

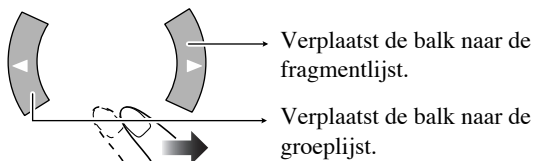

## Kiezen van een groep/fragment uit de lijst

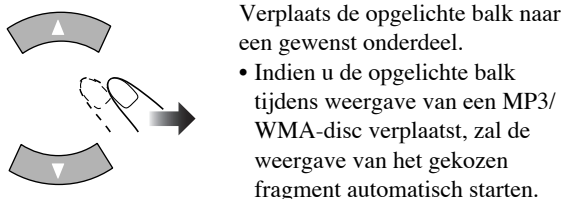

## Starten van de weergave

Voor MP3/WMA:	
	De weergave start vanaf het gekozen fragment. <ul style="list-style-type: none"> <li>• Door een druk op DVD/CD ► wordt de weergave tevens gestart.</li> </ul>
Voor JPEG:	
	Het gekozen fragment (stilbeeld) wordt getoond totdat u het verandert.
	De diashow-weergave start. Ieder fragment (stilbeeld) wordt een paar seconden op het scherm getoond en vervolgens verschijnen achtereenvolgend de volgende beelden.

- Het CONTROL scherm dooft zodra u de weergave van een JPEG-fragment start.
- Druk op **II** om de diashow te annuleren en het huidige stilbeeld blijvend te tonen.

## Stoppen van de weergave

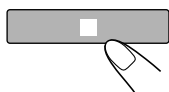

## Herhalen van de diashow voor JPEG

Alvorens de weergave te starten...

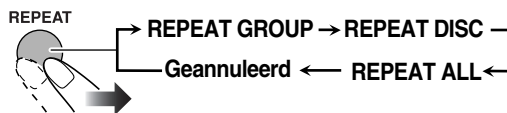

<b>GROUP</b>	Herhalen van de huidige groep.
<b>DISC</b>	Herhalen van de huidige disc.
<b>ALL</b>	Herhalen van alle discs.

- Voor herhaalde weergave van MP3/WMA, zie bladzijde 30.

## Inzoomen op een stilbeeld

### 1 Wanneer de weergave is gepauzeerd...

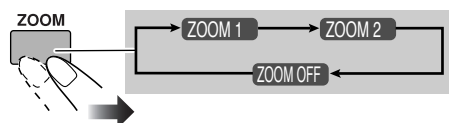

Naarmate u een hoger nummer kiest, wordt de vergroting tevens sterker.

### 2 Verplaatsen van het ingezoomde gedeelte.

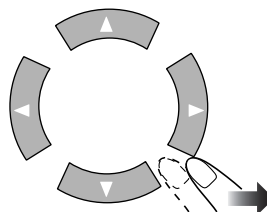

Voor het weer hervatten van de normale weergave, drukt u herhaaldelijk op ZOOM totdat "ZOOM OFF" op het TV-scherm verschijnt.

# Geavanceerde bediening voor cassette

## Afstandsbediening

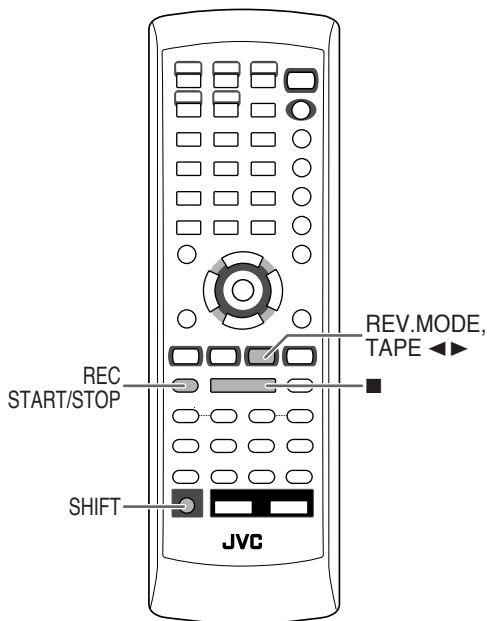

## Hoofdtoestel

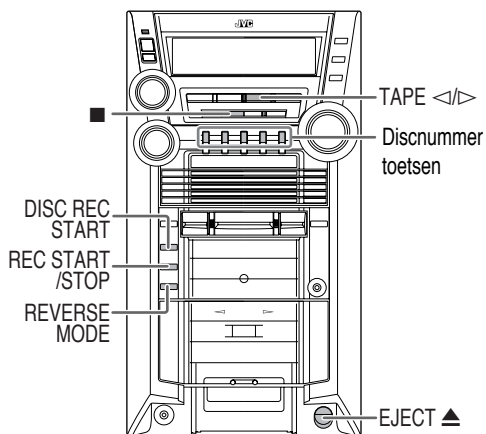

## BELANGRIJK

Opname of weergave zonder voorafgaande toestemming van de auteursrechthouder van materiaal dat door auteursrechten is beschermd, is mogelijk illegaal.

## Opnemen op een cassette

INFO

U kunt type I cassettes voor opname gebruiken.

- Voor het afspelen van een cassette, zie bladzijde 16.

### 1 Plaats een voor opname geschikte cassette.

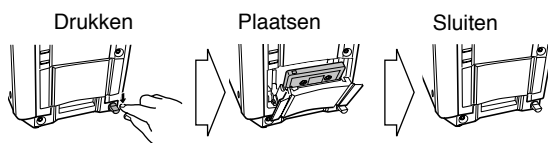

### 2 Controleer de bandtransportrichting en ingestelde bandomkeerfunctie op het display.

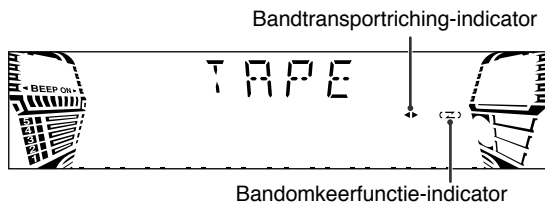

### Veranderen van de richting

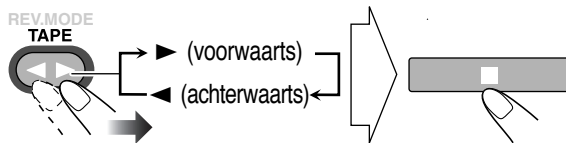

### Verander de bandomkeerfunctie indien nodig.

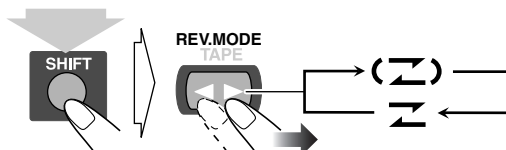

(houd ingedrukt en vervolgens...)

- U kunt tevens de REVERSE MODE toets van het toestel gebruiken.

(Z)	Opname op beide kanten. • Bij gebruik van de bandomkeerfunctie, moet u de opname in de voorwaartse (▶) richting starten.
Z	Opname op slechts één kant.



### 3 Start de weergave van de bron—“FM”, “AM”, “DVD/CD” of “AUX”.

- U kunt voor opname van een disc tevens “Synchroonopname van een disc” gebruiken (zie de volgende kolom).

### 4 Start de opname.

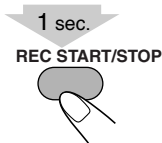

### Stoppen van de opname

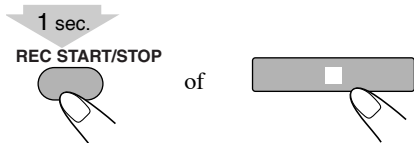

## Synchroonopname van een disc



INFO

U kunt de discweergave en opname op de cassette tegelijkertijd starten en stoppen.

- 1 Plaats een disc en een voor opname geschikte cassette.
- 2 Kies een disc.

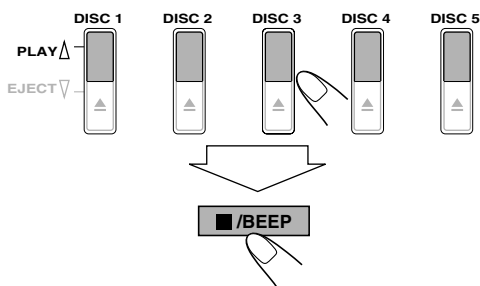

### Voor opname van uitsluitend gewenste fragmenten van een disc:

U kunt op te nemen fragmenten van meerdere discs in de gewenste volgorde programmeren.

- Kies geprogrammeerde weergave (en maak een programma (zie bladzijde 28)) zonder de weergave te starten.

### 3 Controleer de bandtransportrichting en ingestelde bandomkeerfunctie op het display.

- Zie stap 2 op “Opnemen op een cassette” op bladzijde 36.

### 4 Start de opname.



Het systeem maakt automatisch blanco's van 4-seconden tussen de op de cassette opgenomen fragmenten.

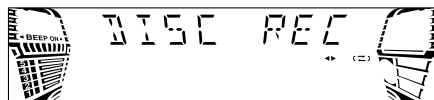

- Zowel de discspeler als het cassettedeck stoppen tegelijkertijd wanneer de discweergave of opname eindigt.

### Stoppen van de opname

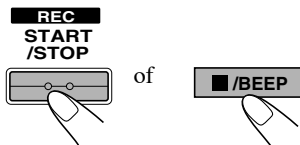

## Opname zonder blanco's van 4-seconden

- 1 Druk op DVD/CD ► en vervolgens op II.
- 2 Druk op ◀◀ om naar het begin van het fragment terug te keren.
- 3 Start de opname.

### Beschermen van uw opname

Cassettes hebben twee kleine lipjes op de rug die de opname beschermen tegen het ongewenst wissen of opnieuw opnemen.

Voor het beschermen van uw opname, moet u deze lipjes verwijderen.



Indien u toch op een beschermde cassette wilt opnemen, moet u de ontstane openingen met plakband bedekken.

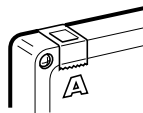

# Gebruik van de timer

## Hoofdtoestel

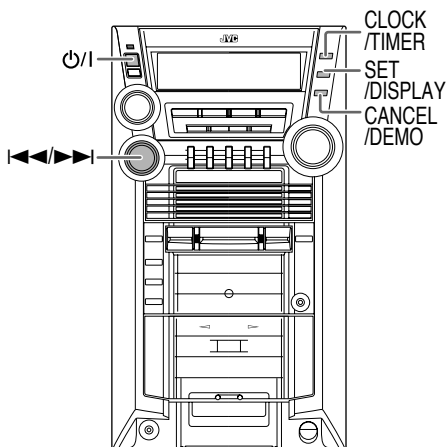

## Instellen van de timer



INFO

U kunt de dagelijkse timer bijvoorbeeld als wekker met uw favoriete muziek gebruiken. Met de opnametimer daarentegen, kunt u automatisch een radiozender op een cassette opnemen.

- Voor het corrigeren van een fout tijdens het instellen, drukt u op CANCEL/DEMO. U gaat dan naar de voorgaande stap terug.

### 1 Kies een van de timerinstelfuncties (TIMER (ON)) die u wilt instellen—Dagelijkse timer of opnametimer.

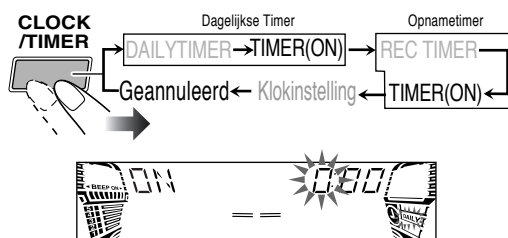

Bijv.: Met de dagelijkse timerinstelfunctie gekozen.

### 2 Stel de timer als gewenst in.

Herhaal de procedure totdat de instelling geheel in de volgende volgorde is gemaakt:

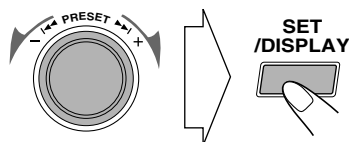

- 1 Stel het uur en dan de minuut voor de starttijd in.
- 2 Stel het uur en dan de minuut voor de stoptijd in.
- 3 Voor dagelijkse timers: Kies de weergavebron—“TUNER-FM”, “TUNER-AM”, “DISC”, “TAPE” of “AUX IN”.

Voor de opnametimer: Kies de weergavebron—“TUNER-FM” of “TUNER-AM”.



Bijv.: Met “TUNER-FM” gekozen.

- 4 Kies een voorkeurzender voor “TUNER-FM” en “TUNER-AM” of kies een disc, groep en fragmentnummer voor “DISC”.

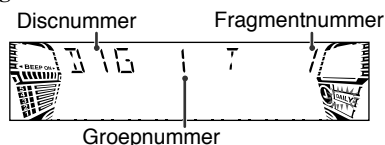

Bijv.: Met “DISC” gekozen.

### 5 Voor dagelijkse timers:

- U kunt het gewenste volumeniveau kiezen (“VOLUME 5”, “VOLUME 10”, “VOLUME 15” en “VOLUME --”). Met “VOLUME --” gekozen, wordt het volume op het laagst, wanneer het systeem werd uitgeschakeld, ingestelde niveau gesteld.

### 3 Schakel het systeem uit (standby) indien u de timer heeft ingesteld terwijl het systeem was ingeschakeld.



#### Werking van de dagelijkse timer

Nadat de dagelijkse timer is ingesteld, lichten de timer ( ) indicator en DAILY indicator op het display op. De dagelijkse timer wordt iedere dag op dezelfde tijd geactiveerd, totdat u de timer handmatig annuleert (zie de volgende kolom).

#### Zodra de starttijd wordt bereikt

Het systeem wordt ingeschakeld en er wordt op de gespecificeerde zender afgestemd of de weergave van de gekozen bron start, en het volume wordt op het gekozen niveau gesteld.

#### Zodra de stoptijd wordt bereikt

Het systeem stopt de weergave en schakelt uit (standby).

- De timerinstellingen blijven in het geheugen bewaard totdat u deze verandert.

#### Werking van de opnametimer

De timer ( ) indicator en REC indicator lichten op het display op nadat de opnametimer is ingesteld. De opnametimer werkt slechts éénmaal.

#### Zodra de starttijd wordt bereikt

Het systeem wordt ingeschakeld, er wordt op de gespecificeerde zender afgestemd, het volumeniveau wordt op “VOLUME MIN” gesteld en de opname start.

#### Zodra de stoptijd wordt bereikt

Het systeem stopt de opname en schakelt uit (standby).

- De timerinstellingen blijven in het geheugen bewaard totdat u deze verandert.

De opnametimer wordt tevens geactiveerd wanneer het systeem is ingeschakeld en een andere bron is gekozen.

## Uitschakelen van de timer nadat de instelling is gemaakt

U kunt de timer annuleren nadat deze is ingesteld.

- De dagelijkse timer wordt iedere dag op dezelfde tijd geactiveerd en u wilt mogelijk op bepaalde dagen de timer niet gebruiken.

### 1 Kies de te annuleren timer (DAILY TIMER of REC TIMER).



### 2 Schakel de gekozen timer uit.



- De timer ( ) indicator dooft.

Voor het weer activeren van de timer, herhaalt u stap 1 en drukt u op SET/DISPLAY.



## Prioriteit van de timer

Iedere timer kan afzonderlijk worden ingesteld en u vraagt zich mogelijk af wat er gebeurt als deze timers elkaar overlappen.

- De opnametimer heeft voorrang over de dagelijkse timer en inslaaptimer (zie bladzijde 21).

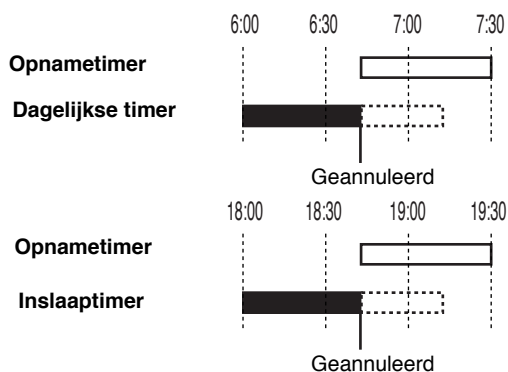

# Bediening met het instelmenu

## Afstandsbediening

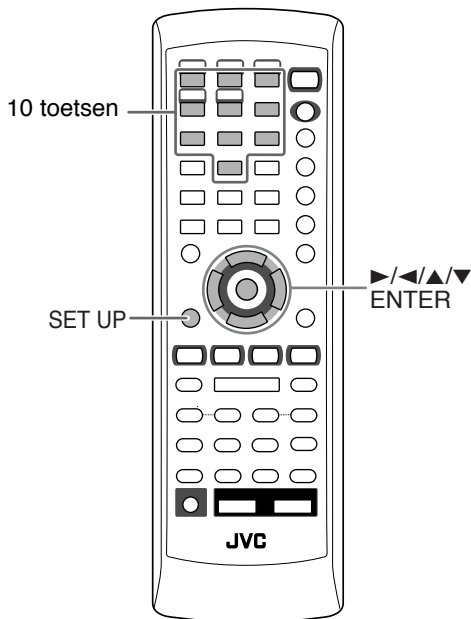

## Iconen van instelmenu

De icoon voor het gekozen instelmenu zal oplichten.

Bijv.: LANGUAGE instelmenu is gekozen.

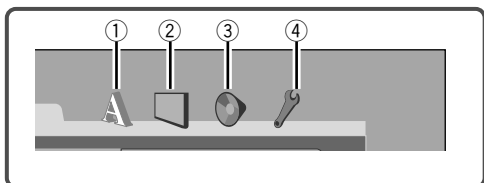

- ① LANGUAGE instelmenu
- ② PICTURE instelmenu
- ③ AUDIO instelmenu
- ④ OTHERS instelmenu

## Bedieningsprocedure



U kunt de instelmenu's uitsluitend gebruiken indien een disc als bron is gekozen en de weergave nog niet is gestart.

Bijv.: Kiezen van "STILL PICTURE" voor "FILE TYPE":

### 1 Toon het instelmenu.

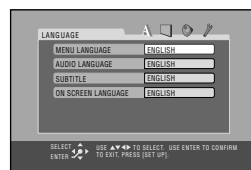

### 2 Kies één van de instelmenu's.

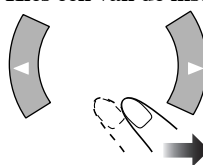

### 3 Kies het in te stellen onderdeel.

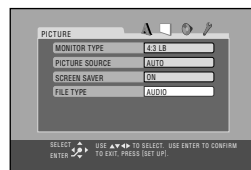
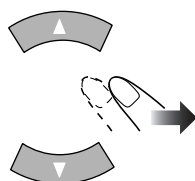

### 4 Toon het rolvenster.



### 5 Kies de gewenste optie in het rolvenster.

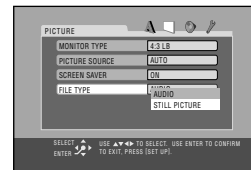
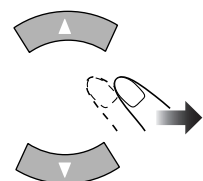

### 6 Voltooi de instelling.



7 Herhaal stappen 3 t/m 4 voor het instellen van andere onderdelen van hetzelfde instelmenu.

Herhaal stappen 2 t/m 4 voor het instellen van andere onderdelen van een ander instelmenu.

## Verwijderen van het instelmenu

SET UP



## LANGUAGE instelmenu

INFO

U kunt de basistaal voor discweergave kiezen. U kunt tevens de taal kiezen die op het TV-scherm wordt getoond tijdens bediening van dit systeem.



### MENU LANGUAGE

Bepaalde discs hebben menu's in meerdere talen. Kies uit—ENGLISH, SPANISH, FRENCH, CHINESE, GERMAN, ITALIAN, JAPANESE, AA – ZU (zie “Taalcodelijst” op bladzijde 52).

### AUDIO LANGUAGE

Bepaalde discs hebben geluid in meerdere talen. Kies uit—ENGLISH, SPANISH, FRENCH, CHINESE, GERMAN, ITALIAN, JAPANESE, AA – ZU (zie “Taalcodelijst” op bladzijde 52).

### SUBTITLE

Bepaalde discs hebben ondertitels in meerdere talen. Kies uit—ENGLISH, SPANISH, FRENCH, CHINESE, GERMAN, ITALIAN, JAPANESE, AA – ZU (zie “Taalcodelijst” op bladzijde 52) of “OFF (geen ondertitels)”.

### ON SCREEN LANGUAGE

Kies een van de talen die op de TV wordt getoond—ENGLISH, FRENCH en GERMAN.

## PICTURE instelmenu

INFO

U kunt de gewenste opties voor een beeld of het monitorscherm kiezen.



## MONITOR TYPE

U kunt het monitortype van uw TV kiezen voor weergave van een DVD-Video die met de 16:9 aspectratio is opgenomen.

### Kies een van de volgende:

#### 16:9 (Breedbeeld-telvisie omzetting):

Kies indien de aspectratio van uw TV 16:9 (breedbeeld-TV) is en de TV een functie voor het regelen van het schermformaat heeft.

#### 4:3 LB (Brievbus):

Kies indien de aspectratio van uw TV 4:3 is (conventionele TV). Tijdens weergave van een breedbeeld, verschijnen zwarte balken aan de onder- en bovenkant van het scherm.

#### 4:3 PS (Pan Scan):

Kies indien de aspectratio van uw TV 4:3 is (conventionele TV). Tijdens weergave van een breedbeeld, verschijnen de zwarte balken niet; de linker- en rechterranden van de beelden worden echter niet op het scherm getoond.

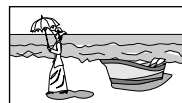

Bijv.: 16:9



Bijv.: 4:3 LB

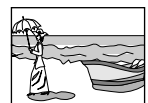

Bijv.: 4:3 PS

## PICTURE SOURCE

U kunt een optimale beeldkwaliteit krijgen door een geschikte optie te kiezen—beeldbrontype (videobron of filmbron).

### Kies een van de volgende:

**AUTO:** Kies normaliter dit.  
Bij weergave van een disc met zowel video- als filmbronnen verandert het systeem automatisch de verwerking in overeenstemming met het beeldtype (film- of videobron) van het huidige hoofdstuk.

**FILM:** Voor weergave van een disc met filmbron.

**VIDEO:** Voor weergave van een disc met videobron.

## SCREEN SAVER

U kunt de screensaver activeren of annuleren tijdens bediening van de ingebouwde discspeler.

### Kies een van de volgende:

**ON:** De beelden op de TV worden donker indien u gedurende ongeveer 5 minuten geen bediening uitvoert.

**OFF:** Annuleren van de screensaver.

## FILE TYPE

Indien zowel audiofragmenten (MP3-bestanden of WMA-bestanden) en stilbeelden (JPEG-bestanden) op een disc zijn opgenomen, kunt u kiezen wat u wilt weergeven.

### Kies een van de volgende:

**AUDIO:** Weergave van MP3/WMA-bestanden.

**STILL PICTURE:** Weergave van JPEG-bestanden.

## ■ AUDIO instelmenu

INFO

U kunt diverse geluidinstellingen voor het systeem maken.

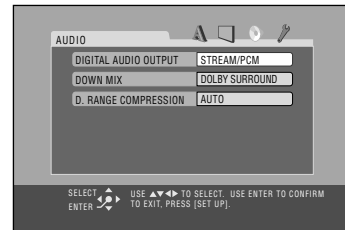

## DIGITAL AUDIO OUTPUT

Bij gebruik van de digitale uitgangsaansluiting op het achterpaneel moet u deze instelling in overeenstemming met het aangesloten component maken.

### Kies een van de volgende:

**PCM ONLY:** Indien een lineair PCM digitaal apparaat, bijvoorbeeld een MD-recorder, is aangesloten.

**DOLBY DIGITAL /PCM:** Indien een Dolby Digital decoder of een versterker met ingebouwde Dolby Digital decoder is aangesloten.

**STREAM/PCM:** Indien een DTS-decoder of een versterker met ingebouwde DTS-decoder is aangesloten.

• Zie tevens “OPTICAL DIGITAL OUTPUT signalen” op bladzijde 54.

## DOWN MIX

Bij weergave van een multikanaal DVD zet het systeem de signalen juist in 2 kanalen om.

De instelling voor het terugmengen is effectief voor de luidsprekeruitgang (en de digitale audio-uitgang indien “DIGITAL AUDIO OUTPUT” op “PCM ONLY” is gesteld) van dit systeem.

### Kies een van de volgende:

**DOLBY SURROUND:** Indien een versterker met Dolby Pro Logic decoder is aangesloten.

**STEREO:** Indien een conventionele stereoversterker, receiver, MD-speler, TV, etc. is aangesloten.

## D. RANGE COMPRESSION

U kunt het dynamisch bereik (het verschil tussen het hardste geluid en zachtste geluid) comprimeren voor een krachtig geluid bij zelfs een laag volumenniveau tijdens weergave van Dolby Digital software. Dit is vooral 's avonds laat zeer handig.

- Het effect is afhankelijk van de af te spelen software.

### Kies een van de volgende:

---

**AUTO:** Voor een krachtig geluid met het volledige dynamisch bereik.

---

**ON:** Geschikt voor weergave van een film met een laag volumenniveau.

---

## AV COMPULINK MODE

Deze functie dient voor het gebruik in de toekomst.

- Laat de basisinstelling (**DVD1**) voor deze instelling voor dit systeem geactiveerd.

## PARENTAL LOCK

Kies voor het invoeren van het PARENTAL LOCK submenu.

Zie het volgende gedeelte.

## ■ OTHERS instelmenu



U kunt bepaalde andere handige functies veranderen.

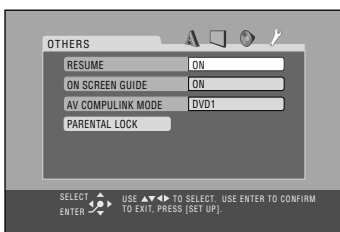

## RESUME

U kunt de functie voor het voortzetten van discweergave activeren of annuleren (zie bladzijde 14).

### Kies een van de volgende:

---

**ON:** Activeren van de functie voor het voortzetten.

---

**OFF:** Annuleren van de functie voor het voortzetten.

---

## ON SCREEN GUIDE

U kunt de in-beeldbegeleidingsiconen activeren of annuleren (zie bladzijde 14).

- Kies voor opname van beelden op een videorecorder "OFF" zodat de begeleidingsiconen niet op uw videocassette worden opgenomen.

### Kies een van de volgende:

---

**ON:** Voor het activeren van de in-beeldbegeleidingsiconen.

---

**OFF:** Voor het annuleren van de in-beeldbegeleidingsiconen.

---

## Beperken van de weergave



### —Kinderslot

U kunt de weergave beperken van een DVD-Video met bijvoorbeeld geweldige scènes, die mogelijk niet geschikt voor kleine kinderen zijn. Nadat u het restrictieniveau heeft ingesteld, worden dergelijke geweldige scènes (waaraan een hoger niveau dan het door u ingestelde niveau is toegewezen) overgeslagen of naar een andere scène veranderd (afhankelijk van het programmeren van de disc).

### Instellen van het kinderslot

Stel het restrictieniveau in—Niveau 1 (meeste beperking) t/m Niveau 8 (minste beperking).

#### 1 Toon het instelmenu.

SET UP

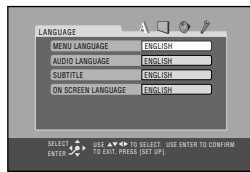

#### 2 Kies de OTHERS instelmenu's.

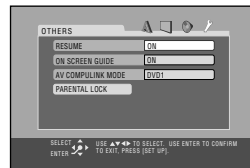
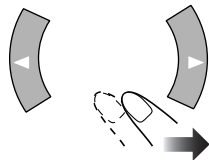

#### 3 Kies "PARENTAL LOCK".

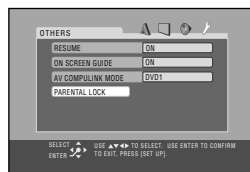
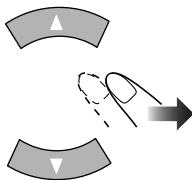

#### 4 Voer het PARENTAL LOCK submenu in.

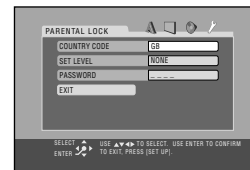

#### 5 Kies "COUNTRY CODE" en toon vervolgens het rolvenster.

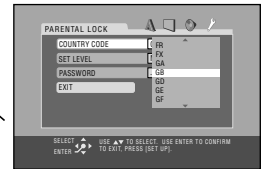
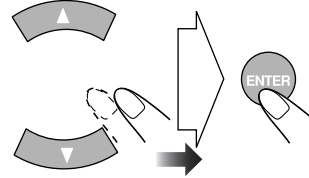

#### 6 Kies de landcode voor uw gebied.

- Zie "Codes van landen/gebieden voor het kinderslot (restrictieniveau)" op bladzijde 53 voor het opzoeken van uw landcode.

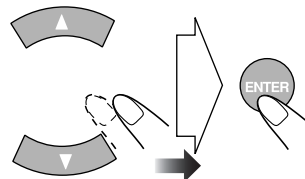

#### 7 Kies "SET LEVEL" en toon vervolgens het rolvenster.

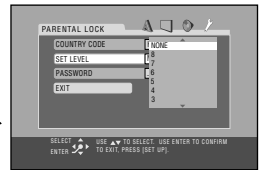
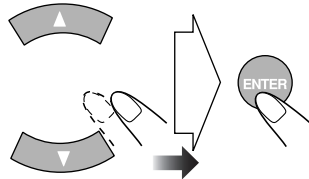

#### 8 Stel het restrictieniveau in (NONE, 8 - 1).

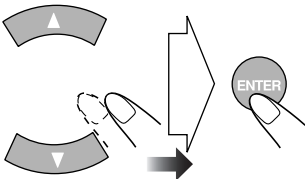

Het systeem activeert automatisch de functie voor het invoeren van een wachtwoord.

#### 9 Voer een 4-cijferig nummer als wachtwoord in.

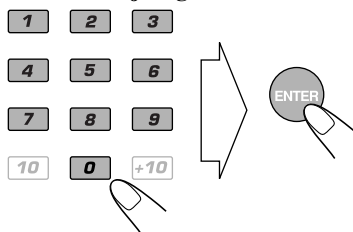

#### 10 Voltooi de instelling.

SET UP





## Veranderen van de instelling

### 1 Toon het PARENTAL LOCK submenu.

- Volg stappen 1 t/m 4 van “Instellen van het kinderslot”.



“PASSWORD” wordt automatisch gekozen.

- U kunt geen ander onderdeel dan “EXIT” kiezen, totdat u het juiste wachtwoord heeft ingevoerd.

### 2 Voer uw wachtwoord in.

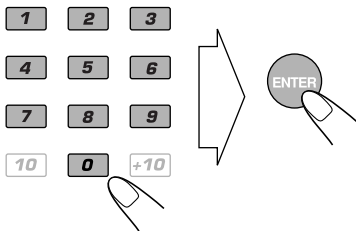

- “- - - -” verschijnt weer indien u een fout wachtwoord heeft ingevoerd.
- “EXIT” wordt automatisch gekozen indien u driemaal een verkeerd wachtwoord invoert. Druk in dat geval op ENTER om het PARENTAL LOCK submenu te verlaten.
- Voer “8888” in indien u uw wachtwoord bent vergeten.

### 3 Verander de instellingen.

- Volg stappen 5 t/m 8 van “Instellen van het kinderslot”.

### 4 Voer uw wachtwoord nogmaals in.

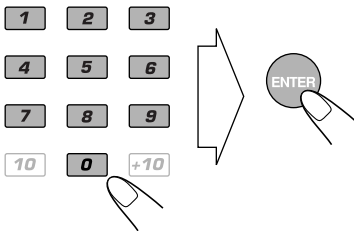

- Voer een nieuw vier-cijferig nummer in deze stap in indien u uw wachtwoord wilt veranderen.

## Tijdelijk annuleren van het kinderslot

Bepaalde discs worden mogelijk helemaal niet afgespeeld indien u een strict restrictieniveau heeft ingesteld. Het volgende verschijnt op het TV-scherm indien u probeert een dergelijke disc af te spelen.

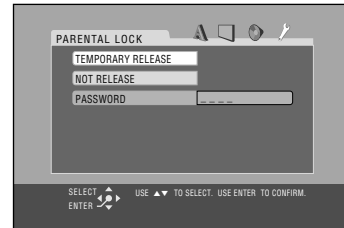

### 1 Kies “TEMPORARY RELEASE” en druk vervolgens op ENTER.

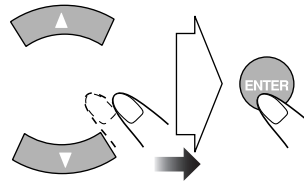

“PASSWORD” wordt automatisch gekozen.

- Kies “NOT RELEASE” en vervolgens ENTER indien u een dergelijke disc niet wilt afspelen. Verwijder vervolgens de disc.

### 2 Voer uw wachtwoord in.

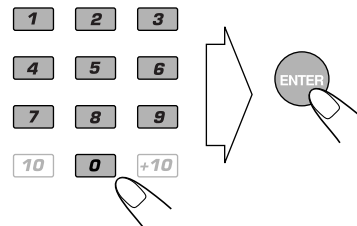

- “NOT RELEASE” wordt automatisch gekozen indien u driemaal een verkeerd wachtwoord invoert. Druk in dat geval op ENTER. Verwijder vervolgens de disc.

# Bediening van de TV



## Afstandsbediening

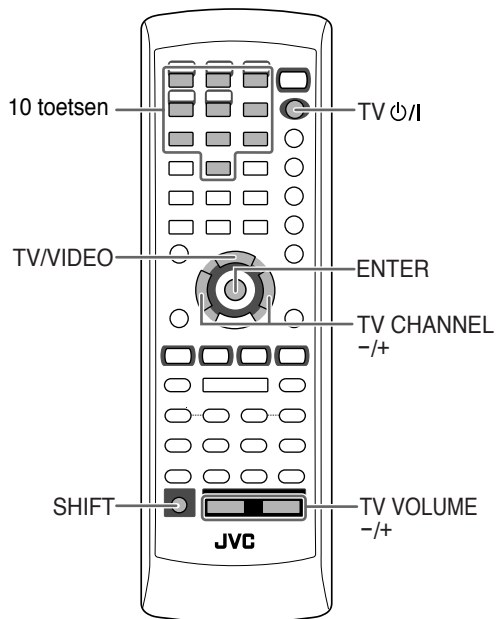

## Bediening van de TV



U kunt met deze afstandsbediening JVC TV's en TV's van andere merken bedienen.

**1** Houd de toets ingedrukt totdat de volgende stappen zijn uitgevoerd.

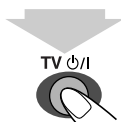

**2** Voer de code-instelfunctie in.



**3** Voer het 2-cijferige fabrikant-codenummer in.

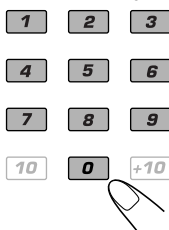

**4** Laat TV ON/OFF los.

## Bediening van de TV

Fabrikantcode			
Fabrikant	Codenummer	Fabrikant	Codenummer
JVC	01	Nordmende	13,14,18,26,27, 28
Akai	02,05	Okano	09
Blaupunkt	03	Orion	15
Daewoo	10,31,32	Panasonic	16,17
Fenner	04,31,32	Philips	10
Fisher	05	Saba	13,14,18,26,27, 28
Grundig	06	Samsung	10,19,32
Hitachi	07,08	Sanyo	05
Inno-Hit	09	Schneider	02,05
Irradio	02,05	Sharp	20
Magnavox	10	Sony	21,22,23,24,25
Mitsubishi	11,33	Telefunken	13,14,18,26,27, 28
Miver	03	Thomson	13,14,18,26,27, 28,30
Nokia	12,34	Toshiba	29

In- of uitschakelen van de TV:	Kiezen van de ingangsfunctie (TV of VIDEO):
	(houd ingedrukt en vervolgens...)

**Instellen van het TV-volume:**

(houd ingedrukt en vervolgens...)

**Kiezen van het TV-kanaal:**

(houd ingedrukt en vervolgens...)

## Wat meer uitleg over dit systeem ● ● ●

### Alvorens het systeem te bedienen (zie bladzijden 8t/m 11)

#### Afspeelbare discs:

##### • Meer over audioformaten:

- **Lineair PCM:** Niet-gecomprimeerde digitale audio, hetzelfde formaat dat voor CD's en in de meeste studio's wordt gebruikt.
- **Dolby Digital:** Gecomprimeerde digitale audio, ontwikkeld door Dolby Laboratories, geschikt voor multikanaal codering zodat een realistisch surroundgeluid kan worden gereproduceerd.
- **DTS (Digital Theater Systems):** Gecomprimeerde digitale audio, ontwikkeld door Digital Theater Systems, Inc., geschikt voor multikanaal reproducties zoals Dolby Digital. De compressieratio is lager dan voor Dolby Digital waardoor een beter dynamisch bereik en betere scheiding wordt verkregen.
- Bij weergave van een DVD-Audio die met MLP (Meridian Lossless Packing; een verliesvrij audiocompressiesysteem dat het PCM-signaal geheel kan recreëren), worden de signalen als lineaire PCM-signalen herkend, maar licht er echter geen indicator op het display op.

### Dagelijkse bediening—Weergave (zie bladzijden 12t/m 16)

#### Luisteren naar de radio:

- Door een nieuwe zender onder een reeds bezet voorkeurnummer vast te leggen, wordt de hiervoor onder dat nummer vastgelegde zender gewist.
- De vastgelegde voorkeurzenders worden na een paar dagen gewist wanneer u de stekker uit het stopcontact heeft getrokken of de stroom wordt onderbroken. U moet in dat geval de zenders opnieuw vastleggen.

#### Afspelen van een disc:

- Met bepaalde DVD's, SVCD's of VCD's is de werkelijke bediening mogelijk anders dan wat in deze gebruiksaanwijzing wordt beschreven, vanwege de programmering en structuur van de disc; dergelijke verschillen duiden dus niet op een defect van dit systeem.
- Terugmengen is met bepaalde DVD-Audio discs verboden. Bij weergave van een dergelijke disc verschijnt "LR ONLY" op het display en worden met het systeem de signalen voor de linker- en rechtervoorkanalen weergegeven.

#### • Voor MP3/WMA/JPEG weergave...

- MP3/WMA/JPEG-disc hebben een langere afleestijd dan normale CD's. (De vereiste tijd is afhankelijk van hoe complex de groepen/bestanden zijn opgenomen.)
  - Bepaalde MP3/WMA/JPEG-bestanden kunnen niet worden afgespeeld en worden dan overgeslagen. Dit komt door de opnamemethode en bepaalde voorwaarden.
  - Gebruik ISO 9660 Level 1 of Level 2 als discformaat indien u zelf een MP3/WMA-disc opneemt.
  - Dit systeem kan uitsluitend MP3/WMA/JPEG-bestanden met de <.mp3>, <.wma> of <.jpg> (ongeacht hoofdletters—kleine letters) extensiecode afspelen.
  - Neem ieder MP3/WMA-bestand bij voorkeur met een bemonsteringswaarde van 44,1 kHz en een bitwaarde van 128 kbps op. U kunt geen bestanden met een lagere bitwaarde dan 64 kbps met dit systeem afspelen.
- Indien er discs\* in meer dan één lade van de disclades zijn geplaatst, worden ze in de volgende volgorde afgespeeld: Bijv.: Na een druk op DISC 2:  
DISC 2⇒DISC 3⇒DISC 4⇒DISC 5⇒DISC 1  
(en stopt vervolgens)
- \* Indien er geen disc in een lade is geplaatst, wordt het overeenkomende discnummer overgeslagen.

### Dagelijkse bediening—Instellen van geluid & overige (zie bladzijden 17t/m 21)

#### Instellen van het volume:

- Verlaag beslist het volume alvorens een hoofdtelefoon aan te sluiten of op te zetten.

#### Versterken van de lage tonen:

- De RHYTHM AX functie heeft tevens effect op het geluid van de hoofdtelefoon.
- U kunt het subwooferniveau niet instellen tijdens het luisteren via de hoofdtelefoon.
- De RHYTHM AX functie en het ingestelde subwooferniveau hebben geen effect op opnames.
- U kunt het subwooferniveau instellen terwijl RHYTHM AX is geactiveerd.
- De helderheid van het subwooferlampje verandert in overeenstemming met het subwooferniveau.

#### Kiezen van de geluidsfuncties:

- De helderheid van het geluidsfunctielampje en surroundfunctielampje verandert in overeenstemming met de gekozen geluidsfunctie.

#### Zelf geluidsfuncties maken—Gebruikersfunctie:

- De USER functie-instellingen worden na een paar dagen gewist wanneer u de stekker uit het stopcontact heeft getrokken of de stroom wordt onderbroken. U moet in dat geval de USER functies opnieuw instellen.

**Kiezen van de 3D PHONIC functie:**

- De 3D PHONIC functie wordt tijdelijk geannuleerd wanneer u een hoofdtelefoon gebruikt.
- De 3D PHONIC instelling werkt tevens voor de optische digitale uitgangssignalen via de OPTICAL DIGITAL OUTPUT aansluiting.

**Veranderen van de aftastfunctie:**

- Voor weergave van het progressieve videobeeld, moet u een TV middels een componentvideosnoer met de progressieve video-ingang verbinden.
- Verander de progressieve aftastfunctie niet in de volgende gevallen:
  - Indien uw TV niet geschikt voor de progressieve video-ingang is.
  - Indien u uw TV niet middels een componentvideosnoer met dit toestel heeft verbonden.

**Veranderen van de beeldkarakteristieken:**

- Het VFP-instelscherm dooft indien u gedurende ongeveer 10 seconden geen bediening uitvoert.

**Instellen van de klok:**

- “0:00” knippert op het display totdat u de klok instelt.
- De klok loopt mogelijk 1 of 2 minuten per maand achter of voor. U moet in dat geval de klok gelijkzetten.

**Automatisch uitschakelen van de stroom:**

- De inslaaptimer wordt geannuleerd wanneer u het systeem uitschakelt.

**Geavanceerde bediening voor de radio (zie bladzijden 22 t/m 24)****Ontvangst van FM-zenders met RDS:**

- “WAIT” verschijnt tijdens het zoeken indien het systeem wat tijd nodig heeft voor het tonen van de RDS-informatie —PS, PTY, RT signalen.

**Unieke bedieningen voor DVD/VCD (zie bladzijden 25 t/m 27)****Kiezen van het geluidsspoor:**

- Met bepaalde DVD-Video's kunt u de taal voor het geluid niet tijdens weergave veranderen.

**Afspelen van een bonusgroep van een DVD-Audio:**

- U kunt een fragment van een bonusgroep niet voor geprogrammeerde weergave kiezen.

**Weergave met speciale beeldeffecten:**

- Tijdens vertraagde weergave hoort u geen geluid.
- Tijdens het inzoomen is het beeld mogelijk wat onscherp.

**Geavanceerde bediening voor disc (zie bladzijden 28t/m 30)****Programmeren van de weergavevolgorde****— Geprogrammeerde weergave:**

- Tijdens het programmeren van stappen...  
Uw keuze wordt genegeerd indien u probeert een niet op de disc aanwezig nummer te programmeren (wanneer u bijvoorbeeld fragment 14 van een disc met slechts 12 fragmenten kiest). Dergelijke keuzes worden genegeerd en uit het programma gewist.
- Voor een SVCD/VCD/CD, indien de disc niet in de huidige lade is, vraagt het systeem mogelijk tevens een groepnummer in te voeren. Tijdens weergave wordt deze invoer echter genegeerd.
- U kunt geprogrammeerde weergave en willekeurige weergave niet voor JPEG-discs gebruiken.

**Afspelen in een willekeurige volgorde****— Willekeurige weergave:**

- Willekeurige weergave kan niet voor bepaalde DVD's worden gebruikt.

**Vergrendelen van disc—Kinderslot:**

- “LOCKED” verschijnt ten teken dat de disclades zijn vergrendeld wanneer u probeert discs uit te werpen terwijl het kinderslot is geactiveerd.

**In-beeldbediening voor disc (zie bladzijden 31 t/m 35)****Bediening met gebruik van de in-beeldbalk:****• A-B herhalen:**

- A-B herhalen kan niet voor bepaalde DVD's worden gebruikt.
- Voor een DVD-Video is A-B herhalen uitsluitend binnen dezelfde titel mogelijk.
- Voor een DVD-Audio/SVCD/VCD/CD is A-B herhalen uitsluitend binnen hetzelfde fragment mogelijk.

**Bediening met het CONTROL scherm:****• Voor weergave van JPEG-bestanden...**

- Neem bij voorkeur een bestand met de 640 x 480 resolutie op. (Indien een bestand met een hogere resolutie dan 640 x 480 is opgenomen, zal het vrij lang duren eer het wordt getoond.)

- Dit systeem kan uitsluitend baseline JPEG-bestanden\* afspelen. Progressieve JPEG-bestanden\* of lossless JPEG-bestanden\* kunnen niet worden afgespeeld.

\* Baseline JPEG-formaat: Wordt gebruikt voor digitale camera's, het web, etc.

Progressieve JPEG-formaat: Wordt gebruikt voor het web.

Lossless JPEG-formaat: Dit is een oud, tegenwoordig weinig gebruikt formaat.

- Dit toestel geeft JPEG-bestanden mogelijk niet juist weer indien ze met andere apparatuur dan een digitale stilbeeldcamera zijn opgenomen.
- U kunt de zoom niet tijdens een diashow gebruiken.

## Geavanceerde bediening voor cassette (zie bladzijden 36 en 37)

### Opnemen op een cassette:

- Het opnameniveau wordt automatisch juist ingesteld. U kunt dus het geluid instellen terwijl u luistert zonder het opnameniveau te beïnvloeden.
- De cassette heeft een aanloopstrookje bij het begin en eind waar niet op kan worden opgenomen. Spoel derhalve eerst voorbij dit aanloopstrookje alvorens een disc of radio-uitzending op te nemen zodat u het begin van de opname niet zal missen.
- “NO TAPE” verschijnt op het display indien er geen cassette is geplaatst. “NO REC” verschijnt op het display indien een beschermde cassette is geplaatst.
- Indien u de bandomkeerfunctie voor opname gebruikt, moet u de opname in de voorwaartse (▶) richting starten; de opname zal anders stoppen nadat slechts één kant (de achterkant) van de cassette is opgenomen.
- U kunt tijdens opname niet van bron veranderen.

### Synchronopname van een disc:

- Tijdens opname kunt u ►►/◄◄, ►►/◄◄, DVD LEVEL, 3D PHONIC en de brontoetsen niet gebruiken.
- U kunt het volume en geluid (subwooferniveau, RHYTHM AX, geluidsfunctie) veranderen maar de instellingen hebben echter geen effect op het geluid dat wordt opgenomen.
- De fragmenten worden op volgorde van de disc, of met de door u voor geprogrammeerde weergave vastgelegde volgorde, op de cassette opgenomen.
- U kunt synchronopname niet tegelijk met herhaalde weergave gebruiken (de herhaalde weergave wordt geannuleerd).
- “DISC REC” verschijnt op het display en de REC (opname) indicator knippert wanneer de opname start.
- Indien het eind van de band met de voorwaartse richting (▶) wordt bereikt tijdens opname, wordt het laatste fragment opnieuw aan het begin van de achterkant (◄) opgenomen.
- Indien het eind van de band van de achterkant (◄) wordt bereikt tijdens opname, stopt de opname, ookal is de gehele disc nog niet opgenomen.

## Gebruik van de timer (zie bladzijden 38 t/m 39)

### Instellen van de timer:

- Indien u geen voorkeuzender of fragmentnummer juist tijdens het instellen van de timer heeft gespecificeerd, wordt de huidige gekozen zender of het eerste fragment afgespeeld wanneer de timer wordt geactiveerd.
- De timer wordt geannuleerd wanneer u de stekker uit het stopcontact trekt of de stroom wordt onderbroken. U moet in dat geval eerst de klok en dan de timer opnieuw instellen.
- U kunt na het starten van de opnametimer niet van bron veranderen zonder de opname eerst te stoppen.
- De dagelijkse timer werkt niet juist indien u DVD-Video als bron heeft gekozen.

### Prioriteit van de timer:

- De dagelijkse timer wordt geannuleerd indien u de inslaaptimer instelt nadat de weergave door de dagelijkse timer werd gestart.
- De opnametimer wordt geannuleerd maar de opname gaat door totdat de stroom door de inslaaptimer wordt uitgeschakeld indien u de inslaaptimer instelt nadat de opname door de opnametimer werd gestart.

## Bediening met het instelmenu (zie bladzijden 40/ m 45)

### LANGUAGE instelmenu:

- Indien de door u gekozen taal voor MENU LANGUAGE, AUDIO LANGUAGE of SUBTITLE niet op een disc is opgenomen, zal de oorspronkelijke taal als basistaal worden gebruikt.

### PICTURE instelmenu—MONITOR TYPE:

- Met bepaalde DVD-Video's wordt het schermformaat 4:3 brievenbus, ookal is “4:3 PS” gekozen. Dit is afhankelijk van de opname op de disc.
- Indien u “16:9” voor een beeld met een aspectratio van 4:3 kiest, zal het beeld vanwege het omzetten van de beeldbreedte iets veranderen.

### AUDIO instelmenu—DOWN MIX:

- Deze instelling heeft geen effect bij weergave van DTS multikanaal software.

### OTHERS instelmenu—ON SCREEN GUIDE:

- Het instelmenu en de in-beeldbalk worden getoond (en opgenomen), ookal is deze functie op “OFF” gesteld. Ondertitels en de informatie voor het inzoomen verschijnen altijd op het display, ongeacht deze instelling.

## Oplossen van problemen

Controleer de volgende lijst alvorens voor reparatie op te bellen indien u een probleem met uw systeem heeft.

### Algemeen:

**Instellingen of keuzes worden plotseling geannuleerd voordat u klaar bent.**

⇒ Er is een tijdslimiet. Herhaal de procedure.

**Bedieningen worden genegeerd.**

⇒ De ingebouwde microprocessor functioneert mogelijk onjuist door externe elektrische interferentie. Trek de stekker uit het stopcontact en steek weer in het stopcontact.

**Systeem kan niet met de afstandsbediening worden bediend.**

⇒ Er is mogelijk een obstakel tussen de afstandsbediening en de afstandsbedieningssensor op het systeem.

⇒ De batterijen zijn leeg.

**Geen geluid.**

⇒ De luidsprekerverbindingen zijn ontkoppeld of verkeerd gemaakt.

⇒ De hoofdtelefoon is aangesloten.

**Geen beeld op het scherm.**

⇒ Het videosnoer/SCART-snoer is ontkoppeld of verkeerd aangesloten.

**Geen beeld op het TV-scherm, beeld is wazig of het beeld is in twee delen gesplitst.**

⇒ Het systeem is met een TV verbonden die niet voor progressieve video-ingang geschikt is.

**Linker- en rechterranden van het beeld worden niet op het scherm getoond.**

⇒ Kies "4:3 LB" voor "MONITOR TYPE" (zie bladzijde 41).

### Bediening voor de radio:

**Uitzendingen zijn door ruis slecht te horen.**

⇒ De antenneverbindingen zijn ontkoppeld of verkeerd gemaakt.

⇒ De AM-ringantenne is te dicht bij het systeem geplaatst.

⇒ De FM-antenne is niet goed uitgestrekt en geplaatst.

### Bediening voor disc:

**Disc wordt niet afgespeeld.**

⇒ De disc is verkeerd om geplaatst. Plaats de disc met het label boven.

⇒ Kinderslot is in gebruik (zie bladzijde 44).

**ID3 Tag van een MP3-disc kan niet worden getoond.**

⇒ Er zijn twee soorten ID3 Tag—Versie 1 en Versie 2. Dit systeem kan uitsluitend ID3 Tag Versie 1 tonen.

**MP3-groepen en fragmenten worden niet als verwacht afgespeeld.**

⇒ De weergavevolgorde werd bepaald tijdens opname van de disc. De volgorde is mogelijk afhankelijk van de gebruikte opnamemethode.

**MP3/WMA-fragmenten of JPEG-bestanden worden niet weergegeven.**

⇒ De geplaatste disc heeft mogelijk fragmenten van beide types (MP3/WMA-bestanden en JPEG-bestanden). U kunt in dit geval uitsluitend de bestanden afspelen die voor de "FILE TYPE" instelling zijn gekozen (zie bladzijde 42).

⇒ U heeft de instelling voor "FILE TYPE" veranderd na het plaatsen van een disc. U moet in dat geval de disc opnieuw plaatsen.

**Geluid van disc wordt onderbroken.**

⇒ De disc heeft krassen of is vuil.

**Geen ondertitel op het display, ookal heeft u de basistaal voor de ondertitels gekozen.**

⇒ Bepaalde DVD's zijn zodanig geprogrammeerd dat ondertitels niet direct worden getoond. Druk in dat geval op SUB TITLE na het starten van de weergave (zie bladzijde 26).

**Taal voor geluid is verschillend van de door u gekozen basistaal voor het geluid.**

⇒ Bepaalde DVD's zijn zodanig geprogrammeerd dat in principe de oorspronkelijke taal wordt gebruikt. Druk in dat geval op AUDIO na het starten van de weergave (zie bladzijde 25).

**Disclade opent of sluit niet.**

⇒ De stekker is niet in het stopcontact gestoken.

⇒ Kinderslot is in gebruik (zie bladzijde 30).

### Bediening voor cassette:

**Cassettehouder kan niet worden geopend.**

⇒ De stroom of de stekker werd ontkoppeld terwijl de band nog werd getransporteerd. Schakel het systeem in.

### Opname:

**Opname is onmogelijk.**

⇒ De kleine lipjes in de rug van de cassette zijn verwijderd. Bedek de openingen met plakband.

### Gebruik van de timer:

**Dagelijkse timer werkt niet.**

⇒ Het systeem was ingeschakeld terwijl de starttijd werd bereikt. De timer start uitsluitend indien het systeem is uitgeschakeld.

## Onderhoud

Voor een optimale werking van het systeem moet u uw discs, de cassettes en het mechanisme schoon houden.

### Omgaan met discs

- Druk licht op de middenspil en houd de disc aan de randen vast om de disc uit het doosje te halen.
- Raak het spiegelachtige oppervlak van de disc niet aan en buig een disc niet.
- Voorkom dat een disc kromtrekt en plaats derhalve na gebruik terug in het doosje.
- Wees voorzichtig zodat er geen krassen op de disc komen wanneer u deze terug in het doosje plaatst.
- Stel discs niet aan het directe zonlicht, extreme temperaturen en vocht onderhevig.

### Reinigen van een disc:

- Veeg een disc met een zachte doek, vanaf het midden naar de rand in een rechte lijn schoon.

### Omgaan met cassettes

- Trek eventuele speling in de band van een cassette strak door een potlood in een van de spoeltjes te steken en rond te draaien.
  - Losse band wordt mogelijk uitgestrekt, afgesneden of loopt in het mechanisme vast.
- Wees voorzichtig en raak het bandoppervlak niet aan.
- Bewaar cassettes niet op de volgende plaatsen—stoffige plaatsen, in het directe zonlicht of op warme plaatsen, in vochtige ruimtes, op een TV of luidspreker of in de buurt van een magneet.

### Behouden van een optimale opname- en weergavegeluidskwaliteit:

- Reinig de koppen, geleidingswieltjes en aandrukrollers met een met alcohol bevochtigd wattenstaafje.
- Demagnetiseer de koppen indien nodig (met het systeem uitgeschakeld) met een kopdemagnetiseerder (verkrijgbaar in electronicawinkels en platentaken).

### Reinigen van het systeem

- Verwijder vlekken met een zachte doek. Bevochtig een doekje met een in water opgelost neutraal schoonmaakmiddel, wring goed uit en reinig het systeem indien het zeer vuil is.
- Voorkom dat de kwaliteit van het systeem verslechtert, het systeem wordt beschadigd of de verf gaat bladderen en let derhalve op het volgende:
  - Veeg NIET met een harde, schurende doek af.
  - Veeg NIET te hard.
  - Veeg NIET met thinner of benzine schoon.
  - Gebruik GEEN vluchtige middelen, bijvoorbeeld insectenspray, op het systeem.
  - Zorg dat rubber of plastic NIET te lang contact met het systeem maakt.

## Taalcodelijst

<b>AA</b>	Afar
<b>AB</b>	Afkhaziaans
<b>AF</b>	Afrikaans
<b>AM</b>	Amharic
<b>AR</b>	Arabisch
<b>AS</b>	Assamitisch
<b>AY</b>	Aymara
<b>AZ</b>	Azerbeidzjaans
<b>BA</b>	Bashkir
<b>BE</b>	Wit-Russisch
<b>BG</b>	Bulgaars
<b>BH</b>	Bihari
<b>BI</b>	Bislama
<b>BN</b>	Bengaals, Bangla
<b>BO</b>	Tibetaans
<b>BR</b>	Bretons
<b>CA</b>	Catalaans
<b>CO</b>	Corsicaans
<b>CS</b>	Tsjechisch
<b>CY</b>	Wales
<b>DA</b>	Deens
<b>DZ</b>	Bhutaans
<b>EL</b>	Grieks
<b>EO</b>	Esperanto
<b>ET</b>	Estisch
<b>EU</b>	Baskisch
<b>FA</b>	Perzisch
<b>FI</b>	Fins
<b>FJ</b>	Fiji
<b>FO</b>	Faeroese
<b>FY</b>	Fries
<b>GA</b>	Iers
<b>GD</b>	Schots-Keltisch
<b>GL</b>	Gallisch
<b>GN</b>	Guarani
<b>GU</b>	Gujarati
<b>HA</b>	Hausa
<b>HI</b>	Hindoestani
<b>HR</b>	Kroatisch
<b>HU</b>	Hongaars
<b>HY</b>	Armeens
<b>IA</b>	Interlingua
<b>IE</b>	Interlingue
<b>IK</b>	Inupiak
<b>IN</b>	Indonesisch
<b>IS</b>	IJslands
<b>IW</b>	Hebreeuws
<b>JI</b>	Joods

<b>JW</b>	Javaans
<b>KA</b>	Georgiaans
<b>KK</b>	Kazaks
<b>KL</b>	Groenlands
<b>KM</b>	Cambodiaans
<b>KN</b>	Kannadees
<b>KO</b>	Koreaans (KOR)
<b>KS</b>	Kashmiri
<b>KU</b>	Koerdisch
<b>KY</b>	Kyrgyz
<b>LA</b>	Latijns
<b>LN</b>	Lingala
<b>LO</b>	Laotiaans
<b>LT</b>	Litouws
<b>LV</b>	Letlands, Lets
<b>MG</b>	Malagasi
<b>MI</b>	Maori
<b>MK</b>	Macedonisch
<b>ML</b>	Maleis
<b>MN</b>	Mongools
<b>MO</b>	Moldavisch
<b>MR</b>	Mahrattisch
<b>MS</b>	Maleis (MAY)
<b>MT</b>	Maltees
<b>MY</b>	Burmees
<b>NA</b>	Nauru
<b>NE</b>	Nepalees
<b>NL</b>	Nederlands
<b>NO</b>	Noors
<b>OC</b>	Occitan
<b>OM</b>	(Afan) Oromo
<b>OR</b>	Oriya
<b>PA</b>	Panjabi
<b>PL</b>	Pools
<b>PS</b>	Pashto, Pushto
<b>PT</b>	Portugees
<b>QU</b>	Quechua
<b>RM</b>	Rhaeto-Romance
<b>RN</b>	Kirundi
<b>RO</b>	Roemeens
<b>RU</b>	Russisch
<b>RW</b>	Kinyarwanda
<b>SA</b>	Sanskrit
<b>SD</b>	Sindhi
<b>SG</b>	Sangho
<b>SH</b>	Servisch-Kroatisch
<b>SI</b>	Singalees
<b>SK</b>	Slowaaks

<b>SL</b>	Sloveens
<b>SM</b>	Samoaans
<b>SN</b>	Shona
<b>SO</b>	Somalisch
<b>SQ</b>	Albanees
<b>SR</b>	Servisch
<b>SS</b>	Siswati
<b>ST</b>	Sesotho
<b>SU</b>	Soedanees
<b>SV</b>	Zweeds
<b>SW</b>	Swahilisch
<b>TA</b>	Tamil
<b>TE</b>	Telugu
<b>TG</b>	Tajik
<b>TH</b>	Thais
<b>TI</b>	Tigrinya
<b>TK</b>	Turkmen
<b>TL</b>	Tagalog
<b>TN</b>	Setswana
<b>TO</b>	Tonga
<b>TR</b>	Turks
<b>TS</b>	Tonga
<b>TT</b>	Tatar
<b>TW</b>	Twi
<b>UK</b>	Oekraïens
<b>UR</b>	Urdu
<b>UZ</b>	Oezbeeks
<b>VI</b>	Vietnamees
<b>VO</b>	Volapük
<b>WO</b>	Wolof
<b>XH</b>	Xosa
<b>YO</b>	Yoruba
<b>ZU</b>	Zoeloes



## Codes van landen/gebieden voor het kinderslot (restrictieniveau)

<b>AD</b>	Andorra
<b>AE</b>	Verenigde Arabische Emiraten
<b>AF</b>	Afghanistan
<b>AG</b>	Antigua en Barbuda
<b>AI</b>	Anguilla
<b>AL</b>	Albanië
<b>AM</b>	Armenië
<b>AN</b>	Nederlandse Antillen
<b>AO</b>	Angola
<b>AQ</b>	Antarctica
<b>AR</b>	Argentinië
<b>AS</b>	Amerikaans Samoa
<b>AT</b>	Oostenrijk
<b>AU</b>	Australië
<b>AW</b>	Aruba
<b>AZ</b>	Azerbeidzjan
<b>BA</b>	Bosnië en Herzegovina
<b>BB</b>	Barbados
<b>BD</b>	Bangladesh
<b>BE</b>	België
<b>BF</b>	Burkina Faso
<b>BG</b>	Bulgarije
<b>BH</b>	Bahrain
<b>BI</b>	Burundi
<b>BJ</b>	Benin
<b>BM</b>	Bermuda
<b>BN</b>	Brunei Darussalam
<b>BO</b>	Bolivië
<b>BR</b>	Brazilië
<b>BS</b>	Bahama's
<b>BT</b>	Bhutan
<b>BV</b>	Bouvet Eiland
<b>BW</b>	Botswana
<b>BY</b>	Belarus
<b>BZ</b>	Belize
<b>CA</b>	Canada
<b>CC</b>	Cocos (Keeling) Eilanden
<b>CF</b>	Centrale Afrikaanse Republiek
<b>CG</b>	Kongo
<b>CH</b>	Zwitserland
<b>CI</b>	Ivoorkust
<b>CK</b>	Cook Eilanden
<b>CL</b>	Chili
<b>CM</b>	Kameroen
<b>CN</b>	China
<b>CO</b>	Colombia
<b>CR</b>	Costa Rica
<b>CU</b>	Cuba
<b>CV</b>	Kaapverdië
<b>CX</b>	Christmas Eiland
<b>CY</b>	Cyprus
<b>CZ</b>	Tsjechische Republiek
<b>DE</b>	Duitsland
<b>DJ</b>	Djibouti

<b>DK</b>	Denemarken
<b>DM</b>	Dominica
<b>DO</b>	Dominicaanse Republiek
<b>DZ</b>	Algerije
<b>EC</b>	Ecuador
<b>EE</b>	Estland
<b>EG</b>	Egypte
<b>EH</b>	West-Sahara
<b>ER</b>	Eritrea
<b>ES</b>	Spanje
<b>ET</b>	Ethiopië
<b>FI</b>	Finland
<b>FJ</b>	Fiji
<b>FK</b>	Falkland Eilanden (Malvinas)
<b>FM</b>	Micronesië (Federatieve Staten van)
<b>FO</b>	Faeroe Eilanden
<b>FR</b>	Frankrijk
<b>FX</b>	Frankrijk, Metropool
<b>GA</b>	Gabon
<b>GB</b>	Verenigd Koninkrijk
<b>GD</b>	Grenada
<b>GE</b>	Georgië
<b>GF</b>	Frans Guyana
<b>GH</b>	Ghana
<b>GI</b>	Gibraltar
<b>GL</b>	Groenland
<b>GM</b>	Gambia
<b>GN</b>	Guinee
<b>GP</b>	Guadeloupe
<b>GQ</b>	Equatoriaal-Guinee
<b>GR</b>	Griekenland
<b>GS</b>	Zuid-Georgia en South-Sandwich
<b>GT</b>	Guatemala
<b>GU</b>	Guam
<b>GW</b>	Guinee-Bissau
<b>GY</b>	Guyana
<b>HK</b>	Hong Kong
<b>HM</b>	Heard Eiland en McDonald Eilanden
<b>HN</b>	Honduras
<b>HR</b>	Kroatië
<b>HT</b>	Haïti
<b>HU</b>	Hongarije
<b>ID</b>	Indonesië
<b>IE</b>	Ierland
<b>IL</b>	Israël
<b>IN</b>	India
<b>IO</b>	Brits Indische Oceaanterritorium
<b>IQ</b>	Irak
<b>IR</b>	Iran (Islamitische Republiek)
<b>IS</b>	IJsland
<b>IT</b>	Italië

<b>JM</b>	Jamaica
<b>JO</b>	Jordanië
<b>JP</b>	Japan
<b>KE</b>	Kenia
<b>KG</b>	Kirgizië
<b>KH</b>	Cambodja
<b>KI</b>	Kiribati
<b>KM</b>	Comoros
<b>KN</b>	Saint Kitts en Nevis
<b>KP</b>	Korea, Democratische Volksrepubliek
<b>KR</b>	Korea, Republiek
<b>KW</b>	Koeweit
<b>KY</b>	Kaaiman Eilanden
<b>KZ</b>	Kazakstan
<b>LA</b>	Laos Democratische Volksrepubliek
<b>LB</b>	Libanon
<b>LC</b>	Sint Lucia
<b>LI</b>	Liechtenstein
<b>LK</b>	Sri Lanka
<b>LR</b>	Liberia
<b>LS</b>	Lesotho
<b>LT</b>	Litouwen
<b>LU</b>	Luxemburg
<b>LV</b>	Letland
<b>LY</b>	Libië Arabisch Jamahiriya
<b>MA</b>	Marokko
<b>MC</b>	Monaco
<b>MD</b>	Moldova, Republiek
<b>MG</b>	Madagascar
<b>MH</b>	Marshall Eilanden
<b>ML</b>	Mali
<b>MM</b>	Myanmar
<b>MN</b>	Mongolië
<b>MO</b>	Macau
<b>MP</b>	Noord Mariana Eilanden
<b>MQ</b>	Martinique
<b>MR</b>	Mauritanië
<b>MS</b>	Montserrat
<b>MT</b>	Malta
<b>MU</b>	Mauritius
<b>MV</b>	Malediven
<b>MW</b>	Malawi
<b>MX</b>	Mexico
<b>MY</b>	Maleisië
<b>MZ</b>	Mozambique
<b>NA</b>	Namibië
<b>NC</b>	Nieuw Caledonië
<b>NE</b>	Niger
<b>NF</b>	Norfolk Eiland
<b>NG</b>	Nigeria
<b>NI</b>	Nicaragua
<b>NL</b>	Nederland

<b>NO</b>	Noorwegen
<b>NP</b>	Nepal
<b>NR</b>	Nauru
<b>NU</b>	Niue
<b>NZ</b>	Nieuw Zeeland
<b>OM</b>	Oman
<b>PA</b>	Panama
<b>PE</b>	Peru
<b>PF</b>	Frans Polynesië
<b>PG</b>	Papua Nieuw Guinea
<b>PH</b>	Filippijnen
<b>PK</b>	Pakistan
<b>PL</b>	Polen
<b>PM</b>	Sint Pierre en Miquelon
<b>PN</b>	Pitcairn
<b>PR</b>	Puerto Rico
<b>PT</b>	Portugal
<b>PW</b>	Palau
<b>PY</b>	Paraguay
<b>QA</b>	Katar
<b>RE</b>	Réunion
<b>RO</b>	Roemenië
<b>RU</b>	Russische Federatie
<b>RW</b>	Rwanda
<b>SA</b>	Saoedi-Arabië
<b>SB</b>	Solomon Eilanden
<b>SC</b>	Seychellen
<b>SD</b>	Soedan

<b>SE</b>	Zweden
<b>SG</b>	Singapore
<b>SH</b>	Sint Helena
<b>SI</b>	Slovenië
<b>SJ</b>	Svalbard en Jan Mayen
<b>SK</b>	Slowakije
<b>SL</b>	Sierra Leone
<b>SM</b>	San Marino
<b>SN</b>	Senegal
<b>SO</b>	Somalië
<b>SR</b>	Suriname
<b>ST</b>	Sao Tome en Principe
<b>SV</b>	El Salvador
<b>SY</b>	Syrische Arabische Republiek
<b>SZ</b>	Swaziland
<b>TC</b>	Turks en Caicos Eilanden
<b>TD</b>	Tsjaad
<b>TF</b>	Franse Zuidelijke Territoria
<b>TG</b>	Togo
<b>TH</b>	Thailand
<b>TJ</b>	Tajikistan
<b>TK</b>	Tokelau
<b>TM</b>	Turkmenistan
<b>TN</b>	Tunesië
<b>TO</b>	Tonga
<b>TP</b>	Oost Timor
<b>TR</b>	Turkije
<b>TT</b>	Trinidad en Tobago

<b>TV</b>	Tuvalu
<b>TW</b>	Taiwan
<b>TZ</b>	Tanzania, Verenigde Republiek
<b>UA</b>	Oekraïne
<b>UG</b>	Oeganda
<b>UM</b>	Verenigde Staten Minor Outlying Eilanden
<b>US</b>	Verenigde Staten
<b>UY</b>	Uruguay
<b>UZ</b>	Oezbekistan
<b>VA</b>	Vaticaanstad (Heilige Stoel)
<b>VC</b>	Sint Vincent en de Grenadines
<b>VE</b>	Venezuela
<b>VG</b>	Virgin Eilanden (Brits)
<b>VI</b>	Virgin Eilanden (V.S.)
<b>VN</b>	Vietnam
<b>VU</b>	Vanuatu
<b>WF</b>	Wallis en Futuna Eilanden
<b>WS</b>	Samoa
<b>YE</b>	Yemen
<b>YT</b>	Mayotte
<b>YU</b>	Joegoslavië
<b>ZA</b>	Zuid-Afrika
<b>ZM</b>	Zambia
<b>ZR</b>	Zaire
<b>ZW</b>	Zimbabwe

## OPTICAL DIGITAL OUTPUT signalen

DIGITAL AUDIO OUTPUT	Uitgangssignalen		
	STREAM/PCM	DOLBY DIGITAL/PCM	PCM ONLY
<b>Weergavedisc</b>			
<b>DVD-Video</b>			
met 48 kHz, 16/20/24 bit Lineair PCM	48 kHz, 16 bit Lineair PCM*		
met 96 kHz, Lineair PCM	48 kHz, 16 bit Lineair PCM		
met Dolby Digital	Dolby Digital bitstream		48 kHz, 16 bit Lineair PCM
met DTS Digital Surround	DTS bitstream	48 kHz, 16 bit Lineair PCM	
<b>DVD-Audio</b>			
met 48/96/192 kHz, 16/20/24 bit Lineair PCM	48 kHz, 16 bit Lineair PCM		
met 44,1/88,2/176,4 kHz, 16/20/24 bit Lineair PCM	44,1 kHz, 16 bit Lineair PCM		
met Dolby Digital	Dolby Digital bitstream		48 kHz, 16 bit Lineair PCM
met DTS Digital Surround	DTS bitstream	48 kHz, 16 bit Lineair PCM	
<b>SVCD, VCD, CD</b>	44,1 kHz, 16 bit Lineair PCM*/48 kHz, 16 bit Lineair PCM*		
<b>CD met DTS Digital Surround</b>	DTS bitstream	44,1 kHz, 16 bit Lineair PCM	
<b>MP3/WMA-disc</b>	32/44,1/48 kHz, 16 bit Lineair PCM		

\* Bij weergave van bepaalde DVD's worden de digitale signalen mogelijk met 20 bits of 24 bits (met de oorspronkelijke bitwaarde) via de OPTICAL DIGITAL OUTPUT aansluiting uitgestuurd indien de discs niet tegen kopiëren beschermd zijn.

## Technische gegevens

### CA-HXGD7

#### Versterkergedeelte

Uitgangsvermogen:

SUBWOOFERS: 100 W per kanaal, min. RMS, aangedreven in 6  $\Omega$  bij 63 Hz met niet meer dan 10% totale harmonische vervorming.

HOOFDLUIDSPREKERS: 40 W per kanaal, min. RMS, aangedreven in 6  $\Omega$  bij 1 kHz met niet meer dan 10% totale harmonische vervorming.

Audio-ingangsgevoeligheid/impedantie

(Gemeten bij 1 kHz, met cassette-opnamesignaal 300 mV)

AUX: 300 mV/47 k $\Omega$

Digitale uitgang:

OPTICAL DIGITAL OUTPUT:

-21 dBm t/m -15 dBm (660 nm  $\pm$ 30 nm)

VIDEO OUT:

Kleursysteem: PAL

AV OUT (composiet): 1 V(p-p)/75  $\Omega$

(S-VIDEO): Y (luminantie) 1 V(p-p)/75  $\Omega$

C (chrominantie, burst)

0,286 V(p-p)/75  $\Omega$

(RGB): 0,7 V(p-p)/75  $\Omega$

COMPONENT: (Y) 1 V(p-p)/75  $\Omega$

(Verstregelde/Progressieve) (Pb/Pr) 0,7 V(p-p)/75  $\Omega$

Luidsprekeraansluitingen: 6  $\Omega$  – 16  $\Omega$  (hoofdluidsprekers)

6  $\Omega$  – 16  $\Omega$  (subwoofers)

Overige:

AV COMPU LINKx2 ( $\phi$  3,5)

#### Tunergedeelte

FM-afstembereik: 87,50 MHz – 108,00 MHz

AM (MG)-afstembereik: 522 kHz – 1 629 kHz

#### Discspeler

Afspeelbare discs: DVD-Video/DVD-Audio/CD/VCD/  
SVCD

CD-R/CD-RW (opgenomen met Audio-  
CD/Video-CD/ SuperVideo-CD/ MP3/  
WMA/JPEG-formaat)

DVD-R/DVD-RW (opgenomen met  
videoformaat)

Dynamisch bereik: 90 dB

Horizontale resolutie: 500 lijnen

Wow en flutter: Onmeetbaar

#### Cassettedeck

Frequentierespons

Normaal (type I): 50 Hz – 14 000 Hz

Wow en flutter: 0,15 % (WRMS)

#### Algemeen

Stroomvereisten: 230 V $\sim$ , 50 Hz wisselstroom

Stroomverbruik: 185 W (tijdens gebruik)

25 W (tijdens standby met  
energiebesparingsfunctie  
geactiveerd)

1,4 W (tijdens standby met  
energiebesparingsfunctie  
uitgeschakeld)

Afmetingen (bij benadering): 205 mm x 370 mm x 432 mm  
(B/H/D)

Gewicht (bij benadering): 10,5 kg

#### Bijgeleverde accessoires

Zie bladzijde 3.

*Ontwerp en technische gegevens zijn zonder voorafgaande kennisgeving wijzigbaar.*



## CA-HXGD8

### Versterkergedeelte

Uitgangsvermogen:

SUBWOOFERS: 140 W per kanaal, min. RMS, aangedreven in 6 Ω bij 63 Hz met niet meer dan 10% totale harmonische vervorming.

HOOFDLUIDSPREKERS: 60 W per kanaal, min. RMS, aangedreven in 6 Ω bij 1 kHz met niet meer dan 10% totale harmonische vervorming.

Audio-ingangsgevoeligheid/impedantie

(Gemeten bij 1 kHz, met cassette-opnamesignaal 300 mV)

AUX: 300 mV/47 kΩ

Digitale uitgang:

OPTICAL DIGITAL OUTPUT:  
-21 dBm t/m -15 dBm (660 nm ±30 nm)

VIDEO OUT:

Kleursysteem: PAL

AV OUT (composiet): 1 V(p-p)/75 Ω

(S-VIDEO): Y (luminantie) 1 V(p-p)/75 Ω

C (chrominantie, burst)  
0,286 V(p-p)/75 Ω

(RGB): 0,7 V(p-p)/75 Ω

COMPONENT: (Y) 1 V(p-p)/75 Ω

(Verstrengelde/Progressieve) (Pb/Pr) 0,7 V(p-p)/75 Ω

Luidsprekeraansluitingen: 6 Ω – 16 Ω (hoofdfluidsprekers)

6 Ω – 16 Ω (subwoofers)

Overige:

AV COMPU LINKx2 (φ 3,5)

### Tunergedeelte

FM-afstembereik: 87,50 MHz – 108,00 MHz

AM (MG)-afstembereik: 522 kHz – 1 629 kHz

### Discpeler

Afspeelbare discs: DVD-Video/DVD-Audio/CD/VCD/  
SVCD

CD-R/CD-RW (opgenomen met Audio-  
CD/Video-CD/ SuperVideo-CD/ MP3/  
WMA/JPEG-formaat)

DVD-R/DVD-RW (opgenomen met  
videoformaat)

Dynamisch bereik: 90 dB

Horizontale resolutie: 500 lijnen

Wow en flutter: Onmeetbaar

### Cassettedeck

Frequentierespons

Normaal (type I): 50 Hz – 14 000 Hz

Wow en flutter: 0,15 % (WRMS)

### Algemeen

Stroomvereisten: 230 V $\sim$ , 50 Hz wisselstroom

Stroomverbruik: 230 W (tijdens gebruik)

25 W (tijdens standby met  
energiebesparingsfunctie  
geactiveerd)

1,4 W (tijdens standby met  
energiebesparingsfunctie  
uitgeschakeld)

Afmetingen (bij benadering): 205 mm x 370 mm x 432 mm  
(B/H/D)

Gewicht (bij benadering): 11 kg

### Bijgeleverde accessoires

Zie bladzijde 3.

*Ontwerp en technische gegevens zijn zonder voorafgaande kennisgeving wijzigbaar.*



**JVC**  
VICTOR COMPANY OF JAPAN, LIMITED