

# JVC



Deutsch

Français

Nederlands

**DVD DIGITAL CINEMA SYSTEM**  
**DVD DIGITAL KINO SYSTEM**  
**SYSTÈME DVD DIGITAL CINEMA**  
**DVD DIGITALE BIOSCOOP**

## TH-S3

Consists of XV-THS3, SP-WS3, and SP-THS3F  
Bestehend aus XV-THS3, SP-WS3 und SP-THS3F  
Se compose de XV-THS3, SP-WS3 et SP-THS3F  
Bestaat uit XV-THS3, SP-WS3 en SP-THS3F

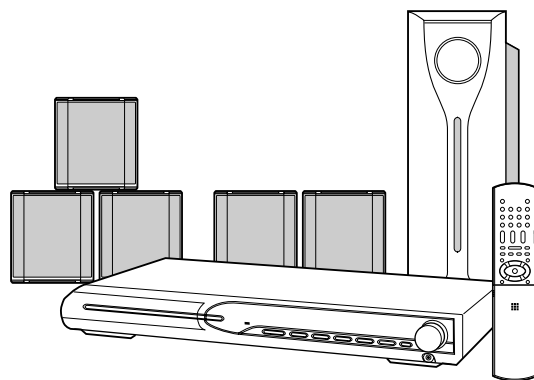

*Digital Direct Progressive Scan*

**INSTRUCTIONS**  
**BEDIENUNGSANLEITUNG**  
**MANUEL D'INSTRUCTIONS**  
**GEBRUIKSAANWIJZING**

# Warnung, Achtung und sonstige Hinweise / Mises en grade, précautions et indications diverses / Waarschuwingen, voorzorgen en andere mededelingen

## ACHTUNG

Zur Verhinderung von elektrischen Schlägen, Brandgefahr, usw:

1. Keine Schrauben lösen oder Abdeckungen enternen und nicht das Gehäuse öffnen.
2. Dieses Gerät weder Regen noch Feuchtigkeit aussetzen.

## ATTENTION

Afin d'éviter tout risque d'électrocution, d'incendie, etc.:

1. Ne pas enlever les vis ni les panneaux et ne pas ouvrir le coffret de l'appareil.
2. Ne pas exposer l'appareil à la pluie ni à l'humidité.

## VOORZICHTIG

Ter vermindering van gevaar voor brand, elektrische schokken, enz.:

1. Verwijder geen schroeven, panelen of de behuizing.
2. Stel dit toestel niet bloot aan regen of vocht.

## ACHTUNG — Taste! (XV-THS3)

Um den Strom ganz abzuschalten, muss der Netzstecker gezogen werden (die STANDBY-Anzeige schaltet ab). Die  Taste schaltet die Netzstrom nicht ab.

- Wenn das System im Standby-Modus ist, leuchtet die STANDBY-Anzeige rot auf.
- Wenn das System eingeschaltet ist, schaltet die STANDBY-Anzeige ab.

Die Stromzufuhr kann mit der Fernbedienung gesteuert werden.

## ATTENTION — Touche !! (XV-THS3)

Déconnectez la fiche d'alimentation secteur pour couper l'alimentation complètement (le témoin STANDBY s'éteint). La touche , dans n'importe quelle position, ne déconnecte pas le système du secteur.

- Quand le système est en attente, le témoin STANDBY est allumé en rouge.
- Quand le système est sous tension, le témoin STANDBY s'éteint.

L'alimentation ne peut pas être télécommandée.

## VOORZICHTIG — toets! (XV-THS3)

Trek de stekker van het netsnoer uit het stopcontact om de stroom geheel uit te schakelen (het STANDBY-lampje gaat uit).

Met de  toets in welke stand dan ook, wordt de stroom niet geheel uitgeschakeld.

- Het STANDBY-lampje licht rood op wanneer het systeem standby is geschakeld.
- Het STANDBY-lampje gaat uit wanneer het systeem wordt ingeschakeld.

De stroom kan met de afstandsbediening worden ingeschakeld.

## WICHTIG FÜR LASER-PRODUKTE

1. LASER-PRODUKT DER KLASSE 1
2. **ACHTUNG:** Die obere Abdeckung nicht öffnen. Das Gerät enthält keine Teile, die vom Benutzer gewartet werden können. Wartungen nur von qualifiziertem Fachpersonal durchführen lassen.
3. **ACHTUNG:** Sichtbare und unsichtbare Laserstrahlung bei offenem Gerät und Defekt oder Umgehen der Verriegelung. Setzen Sie sich dem Strahl nicht direkt aus.
4. ANBRINGEN DES ETIKETTS: WARNHINWEIS-ETIKETT, INNEN AM GERÄT ANGEBRACHT.

## IMPORTANT POUR PRODUITS LASER

1. PRODUIT LASER CLASSE 1
2. **ATTENTION:** N'ouvrez pas le couvercle supérieur. Il n'y a aucune pièce réparable par l'utilisateur à l'intérieur de l'appareil; confiez toute réparation à un personnel qualifié.
3. **ATTENTION:** Risque de radiations laser visible et invisible quand l'appareil est ouvert et que le système de verrouillage ne fonctionne pas ou a été mis hors service. Évitez toute exposition directe au rayon.
4. REPRODUCTION DE L'ÉTIQUETTE: ÉTIQUETTE DE PRÉCAUTION PLACÉE À L'INTERIEUR DE L'APPAREIL.

## BELANGRIJK VOOR LASERPRODUKTEN

1. KLASSE 1 LASERPRODUKT
2. **VOORZICHTIG:** Open de bovenste afdekking niet. Er zijn geen door de gebruiker te repareren onderdelen in het toestel; laat onderhoud en reparatie over aan erkend onderhoudspersoneel.
3. **VOORZICHTIG:** Zichtbare en onzichtbare laserstraling indien open en interlock defect of buiten werking gesteld. Voorkom directe blootstelling aan de straal.
4. REPRODUCTIE VAN LABEL: WAARSCHUWINGSLABEL IN TOESTEL AANGEBRACHT.

<b>CAUTION</b> : Visible and invisible laser radiation when open and interlock failed or defeated. AVOID DIRECT EXPOSURE TO BEAM.	<b>ADVARSEL</b> : Synlig og usynlig laserstråling når maskinen er åben eller interlocken fejler. Undgå direkte eksponering til stråling.	<b>WARNING</b> : Synlig och osynlig laserstrålning när den öppnas och spärren är urkopplad. Betrakta ej strålen.	<b>VARO</b> : Avattaessa ja suojalukitus ohitettuna tai viallisena olet alttiina näkyvälle ja näkymättömälle lasersäteilylle. Vältä säteien kohdistumista suoraan iiseesi. (f)
---	--	--	--

## Warnung, Achtung und sonstige Hinweise / Mises en garde, précautions et indications diverses / Waarschuwingen, voorzorgen en andere mededelingen

### ACHTUNG

- Blockieren Sie keine Belüftungsschlitze oder -bohrungen.  
(Wenn die Belüftungsöffnungen oder -löcher durch eine Zeitung oder ein Tuch etc. blockiert werden, kann die entstehende Hitze nicht abgeführt werden.)
- Stellen Sie keine offenen Flammen, beispielsweise angezündete Kerzen, auf das Gerät.
- Wenn Sie Batterien entsorgen, denken Sie an den Umweltschutz. Batterien müssen entsprechend den geltenden örtlichen Vorschriften oder Gesetzen entsorgt werden.
- Setzen Sie dieses Gerät auf keinen Fall Regen, Feuchtigkeit oder Flüssigkeitsspritzern aus. Es dürfen auch keine mit Flüssigkeit gefüllten Objekte, z. B. Vasen, auf das Gerät gestellt werden.

### ATTENTION

- Ne bloquez pas les orifices ou les trous de ventilation.  
(Si les orifices ou les trous de ventilation sont bloqués par un journal un tissu, etc., la chaleur peut ne pas être évacuée correctement de l'appareil.)
- Ne placez aucune source de flamme nue, telle qu'une bougie, sur l'appareil.
- Lors de la mise au rebut des piles, veuillez prendre en considération les problèmes de l'environnement et suivre strictement les règles et les lois locales sur la mise au rebut des piles.
- N'exposez pas cet appareil à la pluie, à l'humidité, à un égouttement ou à des éclaboussures et ne placez pas des objets remplis de liquide, tels qu'un vase, sur l'appareil.

### VOORZICHTIG

- Zorg dat u de ventilatieopeningen en -gaten niet afsluit.  
(Als de ventilatieopeningen en -gaten worden afgesloten door bijvoorbeeld papier of een doek, kan er hitte in het apparaat worden opgebouwd.)
- Zet geen bronnen met open vuur, zoals brandende kaarsen, op het apparaat.
- Wees milieubewust en gooi lege batterijen niet bij het huishoudelijk afval. Lege batterijen dient u in te leveren met het KCA of bij een innamepunt voor batterijen.
- Stel dit apparaat niet bloot aan regen, vocht, drupwater of spatwater en plaats geen enkel voorwerp waarin zich een vloeistof bevindt, zoals een vaas, op het apparaat.

### Achtung: Angemessene Ventilation

Zur Vorbeugung vor elektrischen Schlägen und Feuer, und zum Schutz vor Beschädigungen, stellen Sie den Apparat auf eine ebene Fläche. Die Mindestabstände sind im Folgenden dargestellt:

### Attention: Ventilation Correcte

Pour éviter les chocs électriques, les incendies et tout autre dégât, poser l'appareil sur une surface plate. Le dégagement minimum est indiqué ci-dessous:

### Voorzichtig: Zorg Voor Goede Ventilatie

Plaats het apparaat op een vlakke ondergrond om het risico van elektrische schokken en brand te vermijden en het apparaat tegen beschadiging te beschermen. De minimale speling wordt hieronder aangegeven:

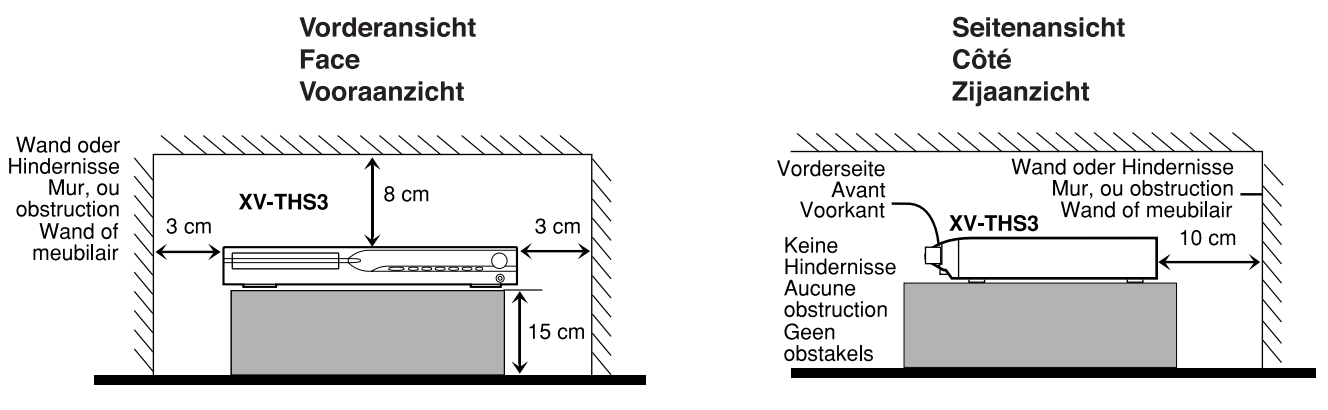

# Inhaltsverzeichnis

<b>Einleitung .....</b>	<b>2</b>	<b>Wiedergabe .....</b>	<b>16</b>
Hinweise zur Handhabung .....	2	Grundlegende Wiedergabeverfahren .....	16
Mitgeliefertes Zubehör .....	2	Sofortwiederholung .....	18
<b>Informationen über Discs .....</b>	<b>3</b>	Suchlauf vorwärts/rückwärts .....	18
Geeignete Discs .....	3	Sprung an den Anfang eines gewünschten Disc-Eintrags ...	18
<b>Index der Teile und Bedienelemente 5</b>		Aufsuchen eines gewünschten DVD-Video-Titels oder einer Gruppe über die Zifferntasten .....	19
<b>Anschlüsse .....</b>	<b>7</b>	Abspielen einer Bonusgruppe .....	19
Anschließen der UKW- und MW-Antennen .....	7	<b>Weiterführende Funktionen .....</b>	<b>20</b>
Anschließen der Satellitenlautsprecher (vordere Lautsprecher, Mittellautsprecher, Surround-Lautsprecher) und des Subwoofers .....	8	Verwendung der Surround-Betriebsart .....	20
Platzierung der Lautsprecher .....	9	Verwendung der Einblendungsleiste .....	21
Anschließen eines Fernsehgerätes .....	9	Starten der Wiedergabe an einer bestimmten Stelle der Disc ..	23
Anschließen eines analogen Zusatzgerätes .....	10	Bei Verwendung der Dateisteueranzeige .....	24
Anschließen eines digitalen Zusatzgerätes .....	10	Wiedergabefortsetzung .....	25
Anschließen des Netzkabels .....	10	Wahl eines Betrachtungswinkels .....	25
<b>Ansteuerung von externen Geräten über die Fernbedienung dieser Anlage .....</b>	<b>11</b>	Wahl der Untertitelsprache .....	25
Ansteuerung des Fernsehgerätes .....	11	Wahl der Tonsprache .....	26
Ansteuerung eines Videorecorders .....	12	Bildwiedergabe-Spezialfunktionen .....	26
<b>Grundlegende Bedienungsverfahren 13</b>		Programmwiedergabe .....	28
Ein- und Ausschalten der Anlage .....	13	Zufallswiedergabe .....	28
Wahl der Programmquelle .....	14	Wiedergabewiederholung .....	29
Einstellen der Lautstärke [VOLUME] .....	14	Disc-Fachsperrung .....	30
Gebrauch eines Kopfhörers (separat erhältlich) .....	14	Klang- und sonstige Einstellungen .....	30
Vorübergehendes Stummschalten des Tons [MUTING] .....	14	<b>Einstellen der DVD-Präferenzen ...</b>	<b>31</b>
Einstellen der Helligkeit der Anzeigen [DIMMER] .....	14	Verwendung der Einrichtungs-menüs .....	31
Einschlaf-Timer [SLEEP] .....	15	Beschreibung der einzelnen Menüs .....	31
Einstellen des Ausgangspegels des Subwoofers, des Mittellautsprechers und der Surround-Lautsprecher [S.WFR, CENTER, L-SURR.-R] .....	15	<b>Bedienung des Tuners .....</b>	<b>35</b>
Einstellen des Pegels der Höhen [TREBLE] .....	15	Manuelle Abstimmung .....	35
Ändern des Abtastungsmodus .....	15	Vorwahlabstimmung .....	35
		Wahl der UKW-Empfangsbetriebsart .....	36
		Verwendung des Radiodatensystems (RDS) während des Empfangs von UKW-Sendern .....	36
		<b>Referenz .....</b>	<b>39</b>
		Pflege und Instandhaltung .....	39
		Störungsbeseitigung .....	39
		Technische Daten .....	40

## Hinweise zur Handhabung

### ■ Wichtige Sicherheitshinweise

#### Aufstellung der Anlage

- Stellen Sie diese Anlage auf einer ebenen Unterlage an einem trockenen Ort auf, an dem die Umgebungstemperatur innerhalb des Bereichs von 5 °C und 35 °C liegt.
- Sorgen Sie für einen ausreichenden Abstand zwischen der Anlage und Ihrem Fernsehgerät.
- Stellen Sie die Anlage nicht an einem Ort auf, der mechanischen Schwingungen ausgesetzt ist.

#### Netz kabel

- Fassen Sie das Netzkabel auf keinen Fall mit nassen Händen an!
- Solange das Netzkabel an eine Netzsteckdose angeschlossen ist, nimmt die Anlage auch im ausgeschalteten Zustand eine geringe Menge Strom auf.
- Achten Sie beim Abtrennen des Netzkabels von der Netzsteckdose darauf, stets am Netzstecker, nie am Kabel selbst zu ziehen.

#### Zur Vermeidung von Funktionsstörungen

- Im Geräteinneren befinden sich keinerlei Teile, die vom Benutzer gewartet werden können. Falls ein Problem beim Betrieb der Anlage auftritt, trennen Sie das Netzkabel von der Netzsteckdose, und nehmen Sie dann Kontakt mit Ihrem Fachhändler auf.
- Führen Sie keinerlei Metallgegenstände in das Geräteinnere ein.
- Spielen Sie keine nicht normgerechten Discs (z.B. herzförmige Discs oder solche, die wie eine Blume oder Kreditkarte aussehen) mit dieser Anlage ab, da diese dadurch beschädigt werden kann.
- Verwenden Sie keine Discs mit daran anhaftenden Klebestreifen, Aufklebern oder Klebstoffresten, da die Anlage dadurch beschädigt werden kann.

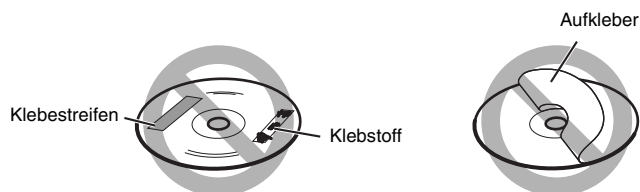

#### Hinweis zum Urheberrecht

Bitte machen Sie sich mit den Ihrem Land geltenden gesetzlichen Bestimmungen zum Urheberrecht vertraut, bevor Sie Aufzeichnungen von Discs machen. Die Aufzeichnung von urheberrechtlich geschütztem Ton- und Bildmaterial zu anderen Zwecken als dem Privatgebrauch stellt u.U. eine strafbare Verletzung der Urheberrechte dar.

#### Hinweis zum Kopierschutzsystem

Discs sind mit einem Kopierschutzsystem versehen. Wenn Sie diese Anlage direkt an einen Videorecorder anschließen, wird das Kopierschutzsystem aktiviert, wonach u.U. keine einwandfreie Bildwiedergabe möglich ist.

### ■ Sicherheitshinweise

#### Vor Feuchtigkeit, Wasser und Staub schützen

Stellen Sie die Anlage nicht an einem feuchten oder staubigen Ort auf.

#### Hohe Temperaturen vermeiden

Setzen Sie die Anlage keiner direkten Sonneneinstrahlung aus, und stellen Sie sie nicht in der Nähe von Heizkörpern auf.

#### Vor einer längeren Abwesenheit

Wenn die Anlage längere Zeit nicht betrieben werden soll, z.B. während einer Urlaubsreise, ziehen Sie den Netzstecker aus der Netzsteckdose.

#### Entlüftungsschlitze nicht blockieren

Eine Blockierung der Entlüftungsschlitze kann eine Beschädigung der Anlage verursachen.

#### Pflege der Außenflächen

Verwenden Sie zum Reinigen der Außenflächen ein weiches Tuch, und befolgen Sie bei Gebrauch eines chemisch behandelten Reinigungstuchs die Anweisungen des Herstellers. Verwenden Sie auf keinen Fall Benzol, Farbverdünner oder andere organische Lösungsmittel einschließlich von Desinfektionsmitteln zur Reinigung. Derartige Substanzen können eine Verformung oder Verfärbung verursachen.

#### Bei Eindringen einer Flüssigkeit in das Geräteinnere

Schalten Sie unverzüglich die Stromzufuhr aus, ziehen Sie den Netzstecker aus der Netzsteckdose, und nehmen Sie dann Kontakt mit Ihrem Fachhändler auf. Falls der Betrieb der Anlage in diesem Zustand fortgesetzt, besteht die Gefahr von Brand und elektrischem Schlag.

## Mitgeliefertes Zubehör

Bitte vergewissern Sie sich nach dem Auspacken, dass die unten aufgeführten Artikel vollständig im Verpackungskarton vorhanden sind. Bei den in Klammern gesetzten Ziffern handelt es sich jeweils um die vorgeschriebene Anzahl. Falls irgendein Zubehörartikel fehlt, benachrichtigen Sie bitte sofort Ihren Fachhändler.

- Fernbedienung (1)
- Batterien (2)
- UKW-Antenne (1)
- MW-Rahmenantenne (1)

# Informationen über Discs

## Geeignete Discs

Diese Anlage ist zum Abspielen von Discs der folgenden Typen vorgesehen:

DVD-Video, DVD-Audio, Video-CD (VCD), Super-Video-CD (SVCD), Audio-CD (CD), CD-R und CD-RW.

- Diese Anlage arbeitet nach dem PAL-Farbfernsehensystem und ist außerdem zum Abspielen von Discs in der Lage, die im NTSC-System bespielt wurden. Bitte beachten Sie, dass ein NTSC-Videosignal auf Discs vor der Ausgabe in ein PAL60-Signal umgewandelt werden.
- Außerdem kann diese Anlage finalisierte DVD-R/RWs abspielen, die im DVD-Video-Format aufgezeichnet wurden. Bei bestimmten Discs kann es wegen ihrer spezifischen Eigenschaften oder den Bedingungen, unter denen sie bespielt wurden, jedoch vorkommen, dass eine Wiedergabe mit dieser Anlage nicht möglich ist.

### Abspielbare Discs:

DVD-Video-Disc 	Audio-CD 
DVD-Audio-Disc 	CD-R 
Video-CD 	CD-RW 
SVCD 	

- Discs der folgenden Typen können nicht abgespielt werden: DVD-ROM, DVD-RAM, CD-ROM, CD-I (CD-I Ready), Photo-CD, SACD usw.  
Beim Abspielen derartiger Discs wird ein so starkes Rauschen erzeugt, dass die Lautsprecher beschädigt werden.
- **Beim Abspielen bestimmter DVD-Video-Discs, DVD-Audio-Discs, Video-CDs und SVCDs kann es vorkommen, dass die tatsächlichen Bedienungsvorgänge von den Erläuterungen in dieser Bedienungsanleitung abweichen. Dies ist auf Unterschiede von Programmierung und Aufbau der betreffenden Discs zurückzuführen; es handelt sich dabei nicht um eine Funktionsstörung dieser Anlage.**

Beim DVD-Logo handelt es sich um ein Warenzeichen der DVD Format/Logo Licensing Corporation.

### Hinweis zum Regionalcode von DVD-Video-Discs

Je nach Bestimmungsbereich werden DVD-Video-Spielern und DVD-Video-Discs unterschiedliche Regionalcodes zugewiesen. Diese Anlage kann zum Abspielen von DVD-Video-Discs verwendet werden, deren Regionalcode-Kennzeichnung den auf der Rückwand dieser Anlage angegebenen Regionalcode enthält.

Beispiele von kompatiblen Regionalcode-Kennzeichnungen:



Wenn eine DVD mit einem ungültigen Regionalcode eingelegt wird, erscheint die Fehlermeldung „FALSCHER LÄNDERCODE!“ auf dem Fernsehschirm, und die Wiedergabe kann nicht gestartet werden.

### Informationen über Dateien (Titel) und Verzeichnisse (Gruppen) auf der Disc

Zusätzlich ist diese Anlage in der Lage, MP3-, WMA-, JPEG- und MPEG4-Dateien abzuspielen, die auf CD-Rs und CD-RWs aufgezeichnet sind.

Bei CD-Rs oder CD-RWs werden Dateien manchmal in Verzeichnissen nach Musikstil, Album usw. gruppiert.

In diesem Handbuch wird „Gruppe“ auch „Verzeichnis“ und „Titel“ als „Datei“ bezeichnet.

- Diese Anlage kann bis zu 150 Dateien pro Gruppe sowie 99 Gruppen pro Disc erkennen.  
Die maximale Anzahl von Dateien, die das System auf einer Disc erkennt, beträgt 1000.

### Hinweise zu CD-Rs und CD-RWs

- CD-Rs (beispielbar) und CD-RWs (überschreibbar), die vom Benutzer bearbeitet wurden, können nur dann abgespielt werden, wenn sie bereits „finalisiert“ worden sind.
- Wählen Sie beim Erstellen Ihrer Disc das Disc-Format ISO 9660 Level 1 oder Level 2.
- Diese Anlage unterstützt das Aufzeichnungsverfahren „Multi-session“ (maximal 20 Sitzungen).
- Discs, die im Paketschreibverfahren („packet write“) aufgezeichnet wurden, können nicht mit dieser Anlage abgespielt werden.
- Bitte lesen Sie vor der Wiedergabe von CD-Rs oder CD-RWs grundsätzlich deren Begleitliteratur aufmerksam durch.
- Bei CD-RWs kann eine längere Zeit zum Einlesen der Daten erforderlich sein. Dies beruht auf der Tatsache, dass CD-RWs gegenüber herkömmlichen CDs ein geringeres Reflexionsvermögen besitzen.
- Bei bestimmten Discs kann es wegen ihrer spezifischen Eigenschaften, den Bedingungen, unter denen sie bespielt wurden, oder aufgrund einer Beschädigung bzw. Verschmutzung der Disc vorkommen, dass eine Wiedergabe nicht möglich ist.
- Diese Anlage kann CD-Rs oder CD-RWs wiedergeben, die im Audio-CD-Format aufgezeichnet wurden. Außerdem kann diese Anlage zur Wiedergabe von CD-Rs und CD-RWs verwendet werden, auf denen MP3-/WMA-/JPEG-/MPEG4-Dateien aufgezeichnet sind. Insbesondere bei MP3-/WMA-/JPEG-/MPEG4-Discs unterliegen Aufbau und Eigenschaften einer bestimmten Disc der jeweils zur Aufzeichnung (Codierung) verwendeten Schreibsoftware und Hardware. Daher treten in Abhängigkeit von der jeweils verwendeten Software und Hardware möglicherweise folgende Probleme auf:
  - Titel/Dateien einer MP3-/WMA-/JPEG-/MPEG4-Disc werden beim Abspielen übersprungen oder nicht einwandfrei wiedergegeben.
  - Beim Abspielen bestimmter Dateien einer JPEG-/MPEG4-Disc treten Verzerrungen auf.

### Hinweise zu MP3-/WMA-/JPEG-/MPEG4-Discs

- Bei MP3-/WMA-/JPEG-/MPEG4-Discs (CD-R oder CD-RW) ist eine längere Zeit zum Auslesen der Daten erforderlich. (Die tatsächliche Zeitdauer richtet sich nach der Komplexität der Verzeichnis/Datei-Struktur der betreffenden Disc.)
- Das System kann ausschließlich Dateien mit den folgenden Erweiterungen erkennen, die aus einer beliebigen Kombination aus Groß- und Kleinbuchstaben bestehen können:  
MP3: „.MP3“, „.mp3“  
WMA: „.WMA“, „.wma“  
JPEG: „.JPG“, „.JPEG“, „.jpg“, „.jpeg“  
MPEG4: „.ASF“, „.asf“
- Wenn unterschiedliche Dateien auf einer Disc aufgezeichnet sind, muss die Einstellung DATEITYP im Menü BILD auf die richtige Einstellung für die jeweils zu lesenden Daten eingestellt werden („AUDIO“, „STANDBILD“ oder „VIDEO“). (Siehe Seite 32.)

### Hinweise zu MP3-/WMA-Dateien

- Tag-Informationen (Album-, Künstler- und Titelname) können auf dem Fernsehbildschirm angezeigt werden. (Siehe Seite 24.)
- Diese Anlage kann MP3-/WMA-Dateien wiedergeben, die mit einer Bitrate zwischen 32 kBit/s und 320 kBit/s und mit einer Abtastfrequenz von 16 kHz, 22,05 kHz (24 kHz nur für MP3), 32 kHz, 44,1 kHz oder 48 kHz aufgezeichnet wurden.
- Es wird empfohlen, Titel grundsätzlich mit einer Abtastfrequenz von 44,1 kHz und eine Datenübertragungsrate von 128 kBit/s bei MP3-Dateien oder 96 kBit/s bei WMA-Dateien aufzuzeichnen.

### Hinweise zu JPEG-Dateien

- Es wird empfohlen, Dateien grundsätzlich mit einer Auflösung von 640 x 480 aufzuzeichnen. (Wenn eine Datei mit einer höheren Auflösung als 640 x 480 aufgezeichnet wurde, dauert es länger, bis sie auf dem Bildschirm angezeigt wird.)
- Diese Anlage kann nur JPEG-Dateien im Baseline-Format abspielen.

### Hinweise zu MPEG4-Dateien

- Diese Anlage kann nur zum Abspielen von MPEG4-Dateien verwendet werden, die folgende Bedingungen erfüllen:  
Dateiformat: ASF  
Optisches Profil: MPEG4 SP (Simple Profile)  
Audio CODEC: G.726  
Maximale Bildgröße: 352 x 288 (CIF)  
Maximale Bitrate: 384 kBit/s

Dieses Produkt umfasst einen Kopierschutz, der durch US-Patente und sonstige Rechte am geistigen Eigentum im Besitz der Macrovision Corporation und anderer Rechtsinhaber geschützt ist. Die Verwendung dieser Kopierschutz-Technologie bedarf der Genehmigung durch Macrovision Corporation und ist, wenn nicht ausdrücklich anderweitig durch Macrovision Corporation genehmigt, auf Heimwiedergabe und andere eingeschränkte Wiedergabezwecke begrenzt. Reverse Engineering und Disassemblieren verboten.

**„WIR WEISEN DARAUF HIN, DASS NICHT ALLE FERNSEHGERÄTE MIT HOHER AUFLÖSUNG 100 % KOMPATIBEL ZU DIESEM PRODUKT SIND UND ES KANN VORKOMMEN, DASS AUF DEM BILDSCHIRM ARTEFAKTE DARGESTELLT WERDEN. BEI PROBLEMEN MIT EINER ZEILENSPRUNGABTASTUNG BEI MODELL 525 ODER 625 EMPFEHLEN WIR, DASS DIE VERBINDUNGSEINSTELLUNGEN AUF DIE STANDARD-AUSGANGSAUFLÖSUNG GEWECHSELT WERDEN. BESTEHEN HINSICHTLICH DES FERNSEHGERÄTS FRAGEN BEZÜGLICH DER KOMPATIBILITÄT ZU DVD-SPIELERN DER BAUREIHE 525p und 625p, SO WENDEN SIE SICH BITTE AN UNSEREN TECHNISCHEN KUNDENDIENST.“**

DER EINSATZ DIESES PRODUKTES FÜR JEDWEDE MIT DEM MPEG-4-STANDARD VERBUNDENE ZWECKE IST, MIT AUSNAHME DES EINSATZES FÜR AUSSCHLIESSLICH PRIVATE ZWECKE SEITENS DES KUNDEN, VERBOTEN.

# Index der Teile und Bedienelemente

Die Zahlen in den Abbildungen geben die Nummern der Seiten an, auf denen nähere Informationen zu den entsprechenden Teile zu finden sind.

## Frontplatte (Hauptgerät)

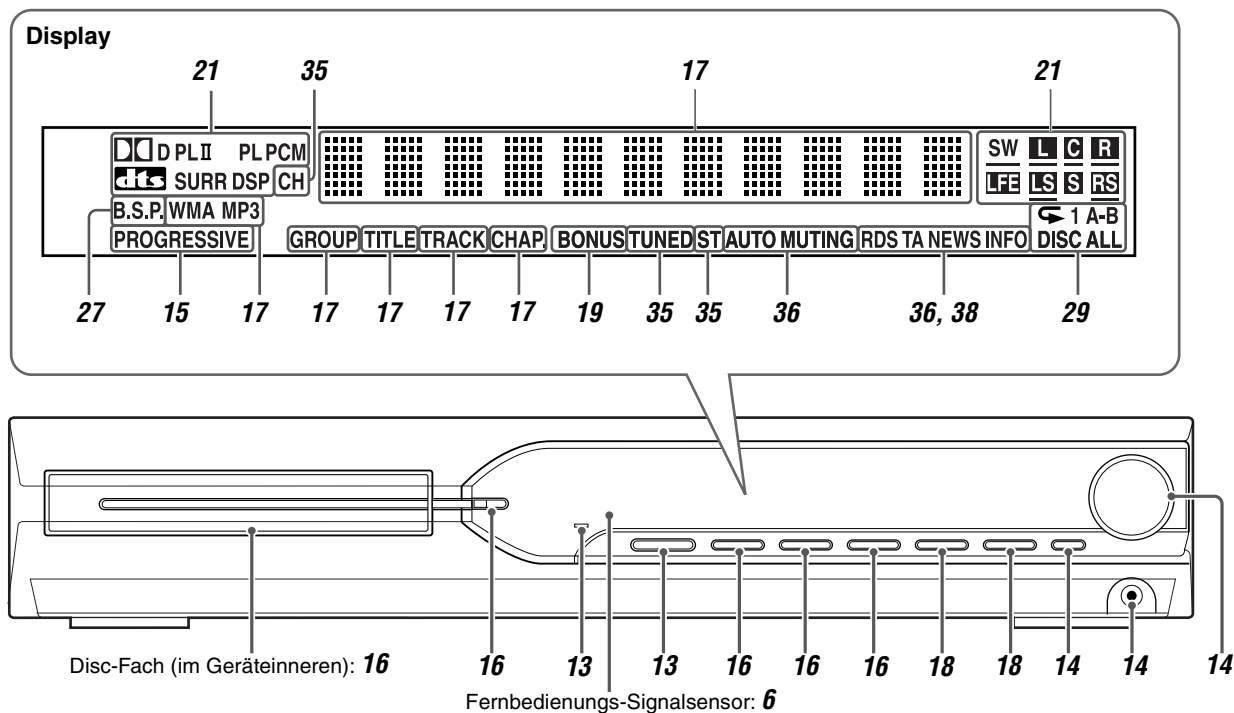

## Rückwand (Hauptgerät)

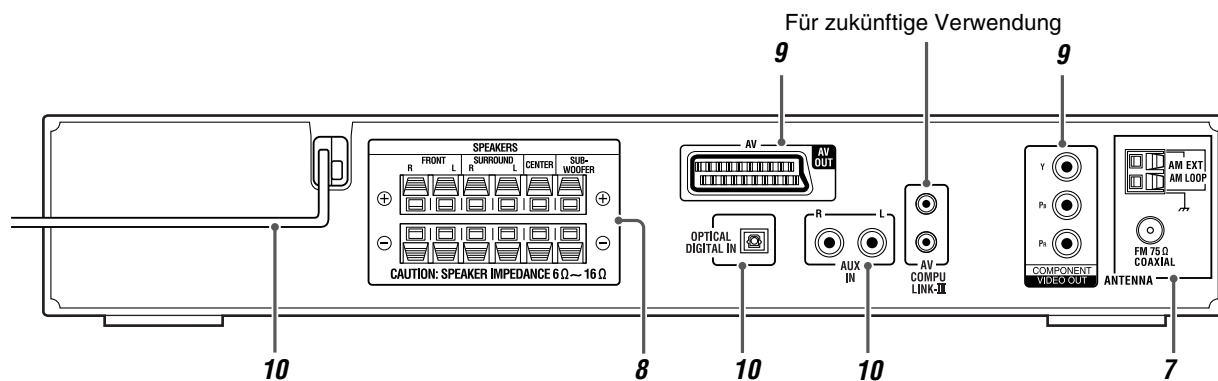



Fernbedienung

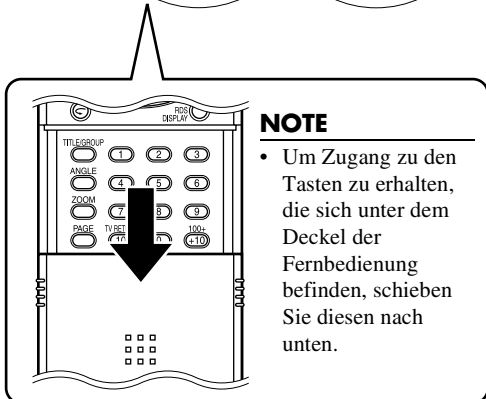
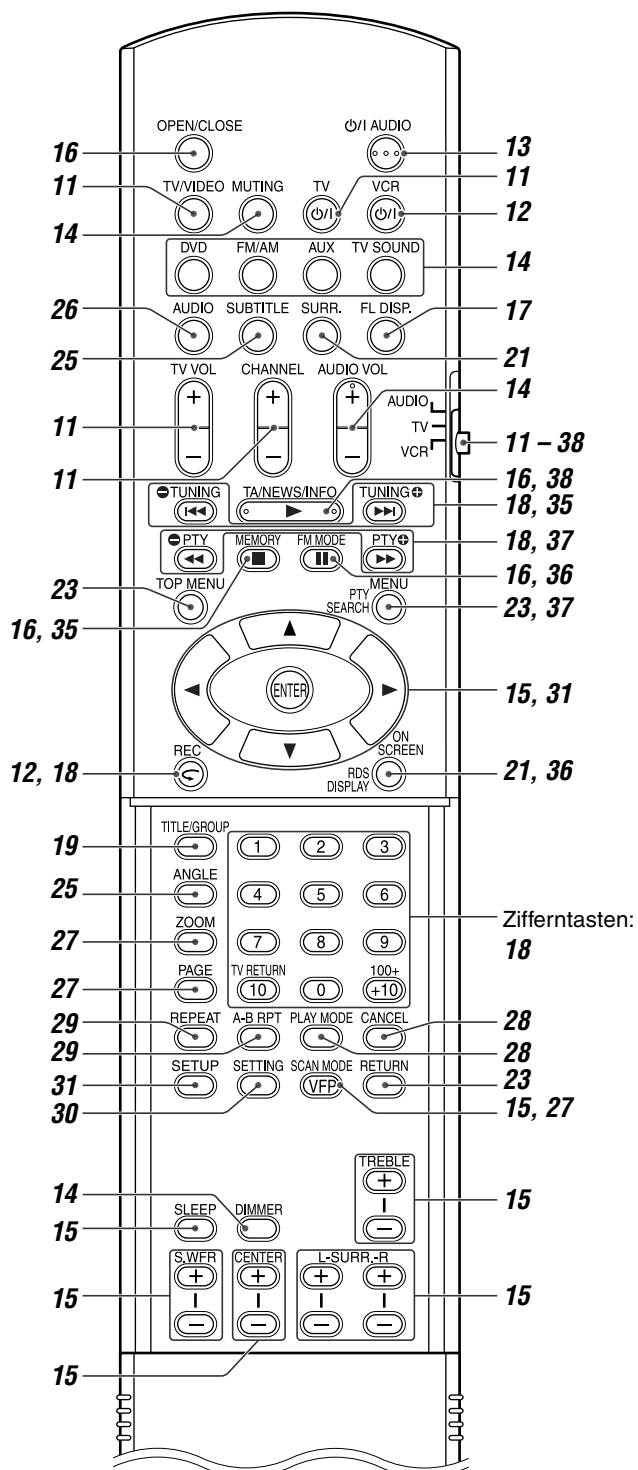

**NOTE**

- Um Zugang zu den Tasten zu erhalten, die sich unter dem Deckel der Fernbedienung befinden, schieben Sie diesen nach unten.

Einlegen von Batterien in die Fernbedienung

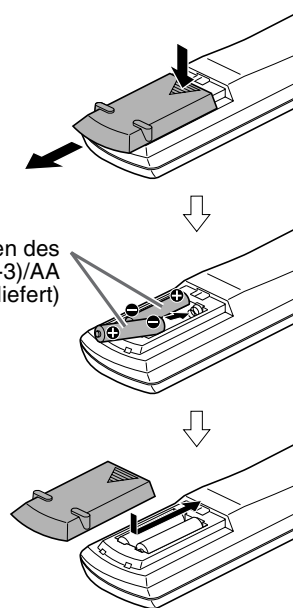

Trockenzellen des Typs R6P (SUM-3)/AA (15F) (mitgeliefert)

Wenn die Reichweite oder Wirksamkeit der Fernbedienung abnimmt, müssen beide Batterien ausgewechselt werden.

**ACHTUNG**

- Setzen Sie Batterien weder Hitze noch offenen Flammen aus.

Fernbedienung der Anlage

Richten Sie den Geber der Fernbedienung direkt auf die Frontplatte des Hauptgerätes.

- Der Fernbedienungs-Signalsensor darf nicht blockiert werden.

## Anschließen der UKW- und MW-Antennen

### ■ MW-Rahmenantenne

#### Aufstellen der mitgelieferten MW-Rahmenantenne

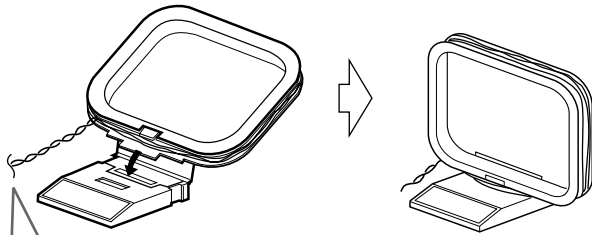

Wenn das Antennenkabel mit einer Isolierung versehen ist, verdrehen Sie ein Stück am Ende der Isolierung, und ziehen Sie es ab.

#### Anschließen der MW-Rahmenantenne

1

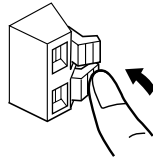

2

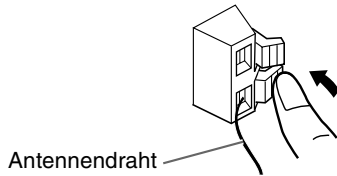

Antennendraht

3

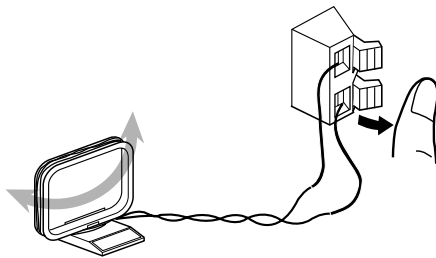

- Drehen Sie die Rahmenantenne in die Richtung, die den optimalen MW-Empfang liefert.

#### NOTE

- Sorgen Sie dafür, dass die Leiter der Antennenkabel nicht mit anderen Klemmen, Anschlusskabeln oder Netzkabeln in Berührung kommen. Anderenfalls kann die Empfangsqualität beeinträchtigt werden.

#### Bei schlechter Empfangsqualität

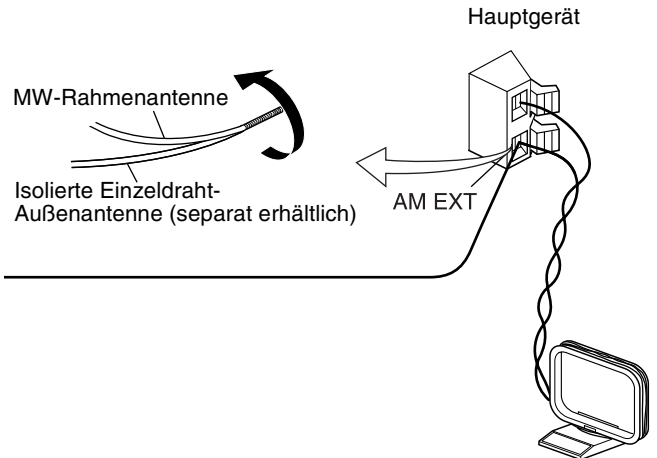

### ■ UKW-Antenne

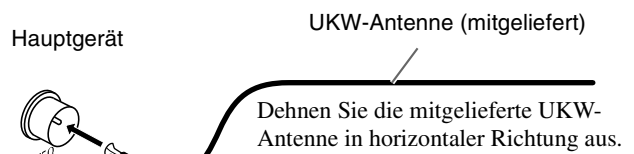

#### Bei schlechter Empfangsqualität

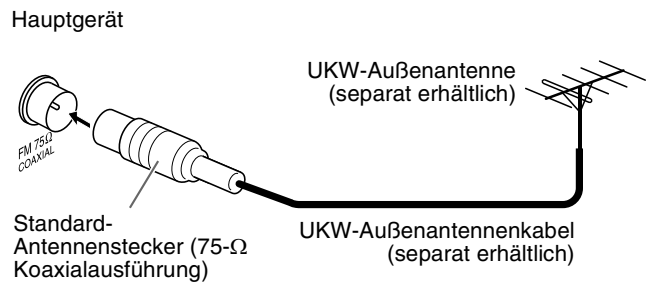

#### NOTE

- Der Gebrauch eines Koaxialkabels für die UKW-Außenantenne wird empfohlen, da diese Kabelausführung einen wirksamen Schutz gegen HF-Einstreuungen bietet.

## Anschließen der Satellitenlautsprecher (vordere Lautsprecher, Mittellautsprecher, Surround-Lautsprecher) und des Subwoofers

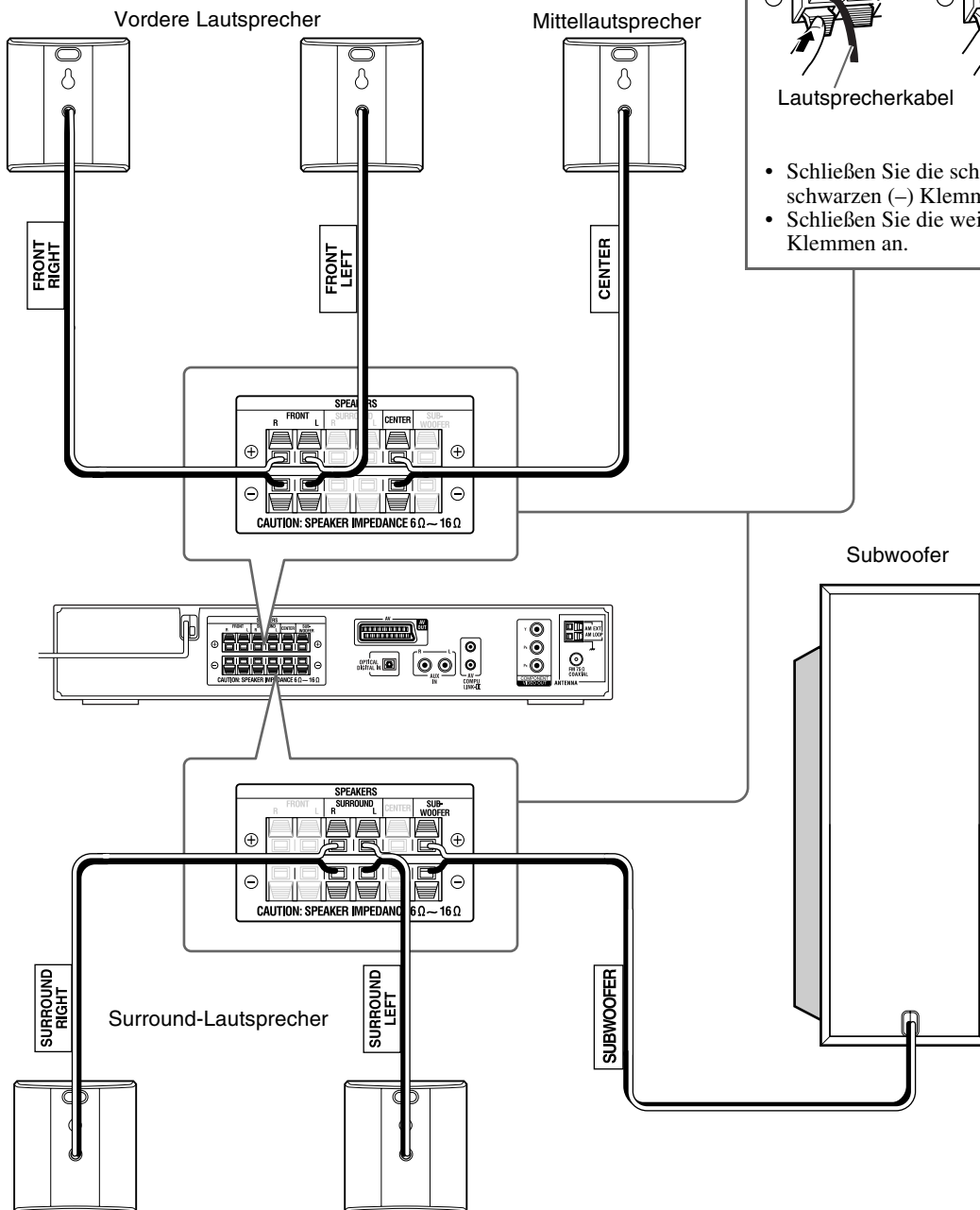

### ACHTUNG

- Wenn andere Lautsprecher als diejenigen im Lieferumfang der Anlage angeschlossen werden sollen, müssen diese jeweils die gleiche Impedanz (siehe SPEAKER IMPEDANCE) besitzen, die auf der Rückseite der mittleren Anlage angegeben ist.
- Schließen Sie **AUF KEINEN FALL** mehr als einen Lautsprecher an eine einzige Lautsprecherklemme an.
- Bei Wandmontage der Satellitenlautsprecher:
  - Beauftragen Sie unbedingt einen qualifizierten Monteur mit der Wandmontage. Versuchen Sie **AUF KEINEN FALL**, die Satellitenlautsprecher selbst an der Wand zu montieren, da eine unsachgemäße Installation oder ein unzureichendes Tragevermögen der Wand dazu führen können, dass die Lautsprecher herunterfallen, beschädigt werden und Verletzungen verursachen.
  - Bei der Auswahl der Montageposition an einer Wand ist besondere Sorgfalt geboten. Falls die Lautsprecher so montiert werden, dass vorbeigehende Personen dagegen stoßen können, besteht die Gefahr von Verletzungen und einer Beschädigung der Lautsprecher.

## Platzierung der Lautsprecher

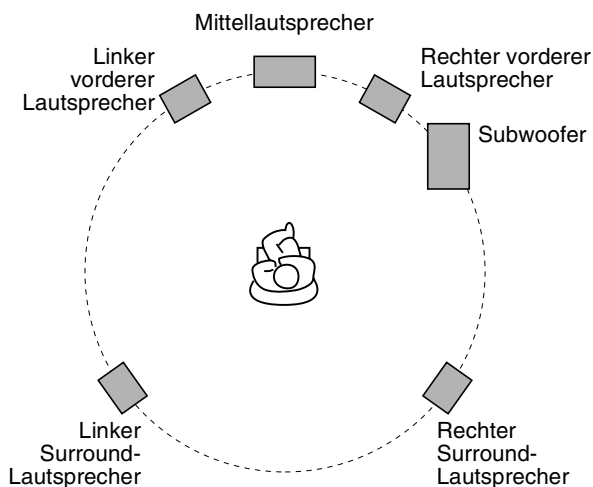

### NOTE

- Obwohl die Satellitenlautsprecher und der Subwoofer magnetisch abgeschirmt sind, können Bildstörungen beim Fernsehempfang verursacht werden. In einem solchen Fall sorgen Sie für einen ausreichenden Abstand zwischen den Lautsprechern und dem Fernsehgerät.
- Die Lautsprecher verfügen über eine magnetische Abschirmung, um Farbveränderungen im Fernsehgerät zu verhindern. Wenn sie jedoch nicht ordnungsgemäß installiert werden, können sie Einbußen in der Bildqualität verursachen. Achten Sie darauf bei der Installation der Lautsprecher auf Folgendes.
  - Wenn Sie die Lautsprecher in der Nähe eines Fernsehgeräts aufstellen, schalten Sie den Hauptschalter des Fernsehgeräts aus oder ziehen Sie den Netzstecker ab, bevor Sie die Lautsprecher installieren.  
Warten Sie dann mindestens 30 Minuten, bevor Sie den Hauptschalter des Fernsehgeräts wieder einschalten.
- Manchmal kann ein Fernsehgerät dennoch Störungen aufweisen, obwohl Sie die obigen Anweisungen befolgt haben. Stellen Sie die Lautsprecher in dem Fall weiter entfernt vom Fernsehgerät auf.
- Stellen Sie die Satellitenlautsprecher auf einer ebenen, waagerechten Unterlage auf.
- Achten Sie darauf, den Subwoofer rechts neben dem Fernsehgerät aufzustellen. Falls sich aus Platzgründen eine Aufstellung links neben dem Fernsehgerät nicht vermeiden lässt, müssen Sie für einen ausreichenden Abstand zwischen dem Subwoofer und dem Fernsehgerät sorgen, um Bildstörungen zu vermeiden.

## Anschließen eines Fernsehgerätes

- Bildverzerrungen können auftreten, wenn die Anlage über einen Videorecorder an das Fernsehgerät bzw. an ein Fernsehgerät mit eingebautem Videorecorder angeschlossen wird.
- Achten Sie darauf, den Eintrag „MONITOR-TYP“ des Menüs BILD dem Bildseitenverhältnis Ihres Fernsehgerätes entsprechend einzustellen. (Siehe Seite 32.)

### ■ Anschließen eines Fernsehgerätes mit Komponentensignal-Videoeingangsbuchsen

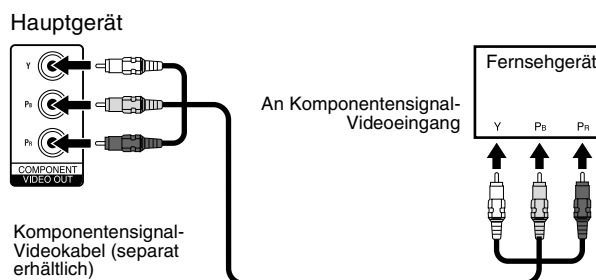

### NOTE

- Je nach Anschluss des Fernsehgeräts muss der Abtastmodus auf „Y/C COMP.“ oder „PROGRESSIVE“ eingestellt werden. (Siehe Seite 15.)
- Wenn Ihr Fernsehgerät zur Verarbeitung von Videosignalen mit Zeilensprungabtastung in der Lage ist, können Sie eine äußerst hohe Bildqualität erzielen, indem Sie den Zeilensprungabtastungs-Modus aktivieren. (Siehe Seite 15.)
- Wenn die Komponentensignal-Videoeingangsbuchsen Ihres Fernsehgerätes eine BNC-Ausführung besitzen, verwenden Sie einen Cinch-BNC-Übergangstecker (separat erhältlich).
- Komponentensignale können nur bei Wahl von „DVD“ als Programmquelle ausgegeben werden. (Siehe Seite 14.)

### ■ Anschließen eines Fernsehgerätes mit SCART-Buchse

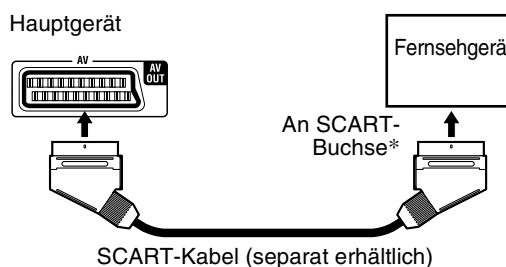

\* Bei manchen Fernsehgeräten wird von der SCART-Buchse zusätzlich ein Audiosignal ausgegeben. In einem solchen Fall können Sie den Ton des Fernsehgerätes über diese Anlage wiedergeben.

### NOTE

- Von der „AV“ (SCART)-Buchse wird kein Audiosignal ausgegeben.
- Wählen Sie den geeigneten Abtastmodus Ihrem Fernsehgerät entsprechend. (Siehe Seite 15.)

## Anschließen eines analogen Zusatzgerätes

Zur Erweiterung der Wiedergabemöglichkeiten können Sie ein analoges Zusatzgerät an diese Anlage anschließen.

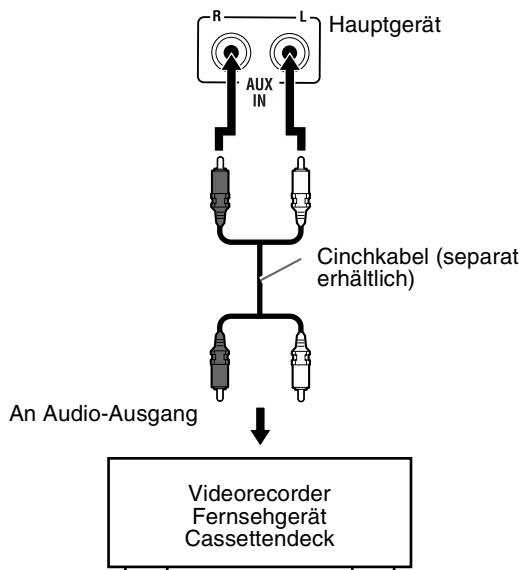

### NOTE

- Wenn ein Klangverarbeitungsgerät, z.B. ein graphischer Equalizer, zwischen einem Zusatzgerät und dieser Anlage angeschlossen wird, treten u.U. Verzerrungen in dem über diese Anlage ausgegebenen Klang auf.
- Für Wiedergabe von einem Videogerät wie einem Videorecorder:
  - Um den Klang über die Lautsprecher dieser Anlage wiederzugeben, wählen Sie „AUX“ als Programmquelle. (Siehe Seite 14.)
  - Für Bildwiedergabe verbinden Sie die Video-Ausgangsbuchse des Videogerätes direkt mit der Video-Eingangsbuchse des Fernsehgerätes, und wählen Sie dann den entsprechenden Eingangsmodus am Fernsehgerät.

## Anschließen eines digitalen Zusatzgerätes

Durch den Anschluss eines digitalen Zusatzgerätes können Sie in den vollen Genuss der Leistungsmöglichkeiten dieser Anlage kommen.

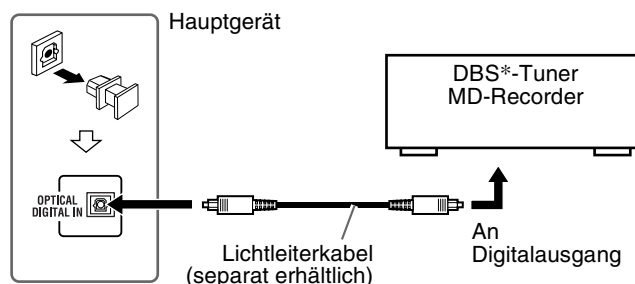

\* DBS = Direct Broadcasting Satellite

### NOTE

Für Wiedergabe von einem Videogerät wie einem DBS-Tuner:

- Um den Klang über die Lautsprecher dieser Anlage wiederzugeben, wählen Sie „AUX DIGITAL“ als Programmquelle. (Siehe Seite 14.)
- Für Bildwiedergabe verbinden Sie die Video-Ausgangsbuchse des Videogerätes direkt mit der Video-Eingangsbuchse des Fernsehgerätes, und wählen Sie dann den entsprechenden Eingangsmodus am Fernsehgerät.

## Anschließen des Netzkabels

Vergewissern Sie sich vorher, dass alle übrigen Anschlüsse hergestellt worden sind.

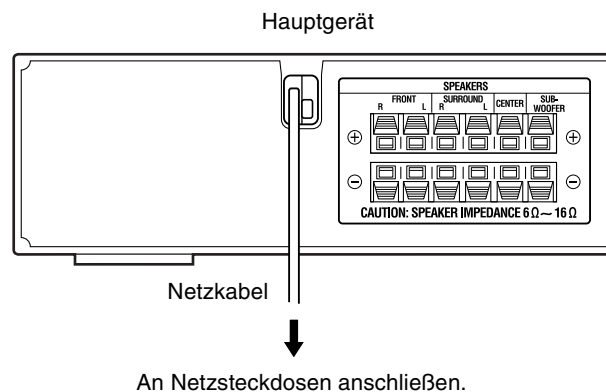

### ACHTUNG

- Achten Sie vor einer Reinigung oder einem Transport der Anlage stets darauf, das Netzkabel von der Steckdose zu trennen.
- Ziehen Sie beim Abtrennen nie am Kabel selbst. Ergreifen Sie stets den Netzstecker, da das Netzkabel beschädigt werden kann, wenn daran gezogen wird.

### NOTE

- In den folgenden Situationen werden vom Benutzer gespeicherte Einstellungen wie der Inhalt des Festsenderspeichers und die Einstellung der Surround-Betriebsart nach Verstreichen mehrerer Tage gelöscht:
  - Wenn das Netzkabel vom Netzeingang am Hauptgerät getrennt wird.
  - Wenn ein Netzausfall auftritt.

# Ansteuerung von externen Geräten über die Fernbedienung dieser Anlage

Die in der nachstehenden Abbildung benannten Funktionstasten werden bei den auf Seite 11 und 12 beschriebenen Bedienungsvorgängen verwendet.

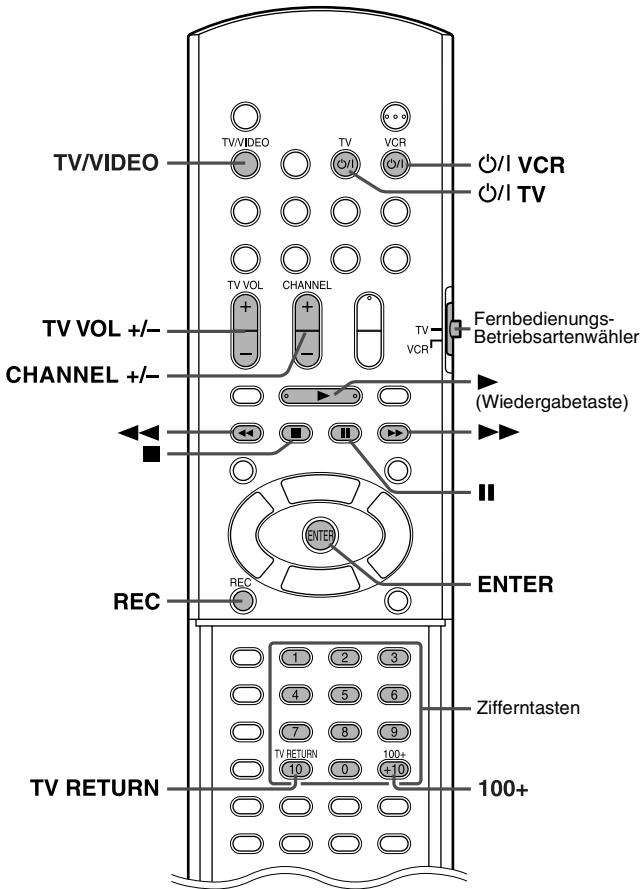

**NOTE**

- Da die Fernbedienungs-codes Änderungen seitens der Hersteller unterliegen, kann keine Gewähr für ihre Richtigkeit geboten werden.
- Nach einem Auswechseln der Batterien der Fernbedienung müssen Sie die Hersteller-codes erneut eingeben.

## Ansteuerung des Fernsehgerätes

**■ Einstellen des Hersteller-codes**

Zur Ansteuerung eines Fernsehgerätes der Marke JVC braucht kein Hersteller-codes eingestellt werden.

- 1 Bringen Sie den Fernbedienungs-Betriebsartenwähler in die Stellung TV.**
- 2 Halten Sie P/I TV gedrückt.**  
Halten Sie diese Taste gedrückt, bis Sie Schritt 4 ausgeführt haben.
- 3 Drücken Sie ENTER.**

## 4 Geben Sie den zweistelligen Herstellercode über die Zifferntasten (1-9, 0) ein.

Beispiele:  
Für ein Fernsehgerät der Marke Hitachi:  
Drücken Sie zunächst 0 und danach 7.  
Für ein Fernsehgerät der Marke Toshiba:  
Drücken Sie zunächst 2 und danach 9.

Hersteller	Code	Hersteller	Code
JVC	01	Nordmende	13, 14, 18, 26 – 28
Akai	02, 05	Okano	09
Blaupunkt	03	Orion	15
Daewoo	10, 31, 32	Panasonic	16, 17
Fenner	04, 31, 32	Philips	10
Fisher	05	Saba	13, 14, 18, 26 – 28
Grundig	06	Samsung	10, 19, 32
Hitachi	07, 08	Sanyo	05
Inno-Hit	09	Schneider	02, 05
Irradio	02, 05	Sharp	20
Magnavox	10	Sony	21 – 25
Mitsubishi	11, 33	Telefunken	13, 14, 18, 26 – 28
Miver	03	Thomson	13, 14, 18, 26 – 28, 30
Nokia	12, 34	Toshiba	29

## 5 Lassen Sie P/I TV wieder los.

Wenn für ein bestimmtes Fabrikat mehrere Codes in der Tabelle angegeben sind, probieren Sie diese der Reihe nach aus, bis Sie den korrekten Code ermittelt haben.

**■ Bedienung**

Richten Sie den Geber der Fernbedienung auf das Fernsehgerät.

**WICHTIG**

Vor Gebrauch der Fernbedienung zur Ansteuerung eines Fernsehgerätes:

- Bringen Sie den Fernbedienungs-Betriebsartenwähler in die Stellung TV.

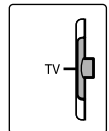

Die Funktionen der folgenden Tasten stehen zur Verfügung:

- P/I TV: Zum Ein- und Ausschalten des Fernsehgerätes.
- TV VOL +/-: Zum Einstellen der Lautstärke.
- TV/VIDEO: Zur Wahl des Eingangsmodus (entweder TV oder VIDEO).
- CHANNEL +/-: Zum Umschalten der Kanäle.
- 1-10, 0, +10 (100+): Zur direkten Kanalwahl.
- TV RETURN: Zum Umschalten zwischen dem vorigen und dem aktuellen Kanal.

## Ansteuerung eines Videorecorders

### ■ Einstellen des Herstellercodes

**1** Bringen Sie den Fernbedienungs-Betriebsartenwähler in die Stellung VCR.

**2** Halten Sie  VCR gedrückt.

Halten Sie diese Taste gedrückt, bis Sie Schritt 4 ausgeführt haben.

**3** Drücken Sie ENTER.

**4** Geben Sie den zweistelligen Herstellercode über die Zifferntasten (1-9, 0) ein.

Beispiele:

Für einen Videorecorder der Marke Panasonic:

Drücken Sie zunächst 2, dann 1.

Für einen Videorecorder der Marke Philips:

Drücken Sie zunächst 0, dann 5.

Hersteller	Code	Hersteller	Code
JVC	01	Nokia	16
Aiwa	02, 20	Nordmende	17 – 19, 31
Bell+Howell	03, 16	Orion	20
Blaupunkt	04	Panasonic	21
CGM	03, 05, 16	Philips	05, 22
Daewoo	34	Phonola	05
Digital	05	Saba	17 – 19, 23, 31
Fisher	03, 16	Samsung	24, 25
G.E.	06	Sanyo	03, 16
Grundig	07	Sharp	26, 27
Hitachi	08, 09	Siemens	07
Loewe	05, 10, 11	Sony	28 – 30, 35
Magnavox	04, 05	Telefunken	17 – 19, 31, 32
Mitsubishi	12 – 15	Toshiba	33

**5** Lassen Sie  VCR wieder los.

Wenn für ein bestimmtes Fabrikat mehrere Codes in der Tabelle angegeben sind, probieren Sie diese der Reihe nach aus, bis Sie den korrekten Code ermittelt haben.

### ■ Bedienung

Richten Sie den Geber der Fernbedienung auf den Videorecorder.

#### WICHTIG

Vor Gebrauch der Fernbedienung zur Ansteuerung eines Videorecorders:

Bringen Sie den Fernbedienungs-Betriebsartenwähler in die Stellung VCR.

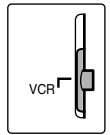

Die Funktionen der folgenden Tasten stehen zur Verfügung:

 VCR: Zum Ein- und Ausschalten des Videorecorders.



 (Wiedergabetaste): Startet die Wiedergabe.

: Zum Stoppen des aktuellen Betriebsvorgangs.

: Zum Pausieren der Wiedergabe.

: Zum schnellen Vorspulen des Videobands.

: Zum Rückspulen des Videobands.

REC: Drücken Sie die Taste gleichzeitig mit  (Wiedergabetaste), um die Aufnahme zu starten, oder gleichzeitig mit , um die Aufnahme zu pausieren.

CHANNEL +/-: Zum Umschalten der Fernsehkanäle am Videorecorder.

# Grundlegende Bedienungsverfahren

Bei den meisten der in dieser Bedienungsanleitung beschriebenen Bedienungsvorgänge werden die Funktionstasten an der Fernbedienung verwendet. Sofern nicht anders angegeben, können Sie bei den Bedienungsvorgängen auch Tasten am Hauptgerät verwenden, die die gleiche Funktion wie die entsprechenden Tasten an der Fernbedienung besitzen.

## WICHTIG

Vor Gebrauch der Fernbedienung für den folgenden Bedienungsvorgang:

- Bringen Sie den Fernbedienungs-Betriebsartenwähler in die Stellung AUDIO.

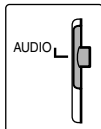

Die in der nachstehenden Abbildung benannten Funktionstasten werden bei den auf Seite 13 bis 15 beschriebenen Bedienungsvorgängen verwendet.

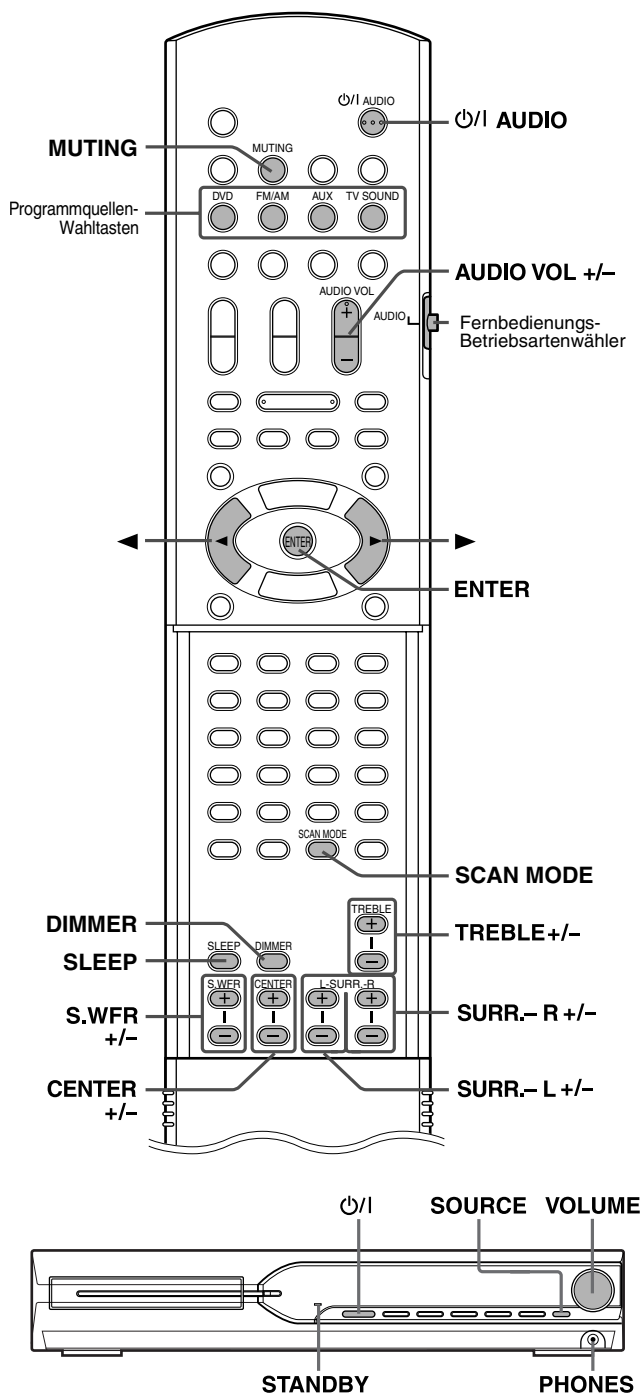

## Ein- und Ausschalten der Anlage

An der Fernbedienung:

Drücken Sie AUDIO.

Am Hauptgerät:

Drücken Sie .

Wenn DVD als Programmquelle gewählt ist (siehe Seite 14), erscheinen die folgenden Meldungen auf dem Fernsehschirm.

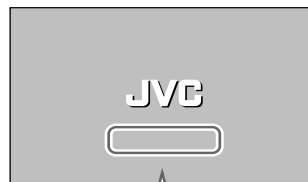

- „ÖFFNEN“/„SCHLIESSEN“:  
Diese Meldung erscheint beim Öffnen und Schließen des Disc-Fachs.
- „DISC WIRD EINGELESEN“:  
Diese Meldung erscheint, während die Disc-Informationen eingelesen werden.
- „FALSCHER LÄNDERCODE!“:  
Diese Meldung erscheint, wenn der Regionalcode der DVD-Video-Disc nicht mit dem von dieser Anlage unterstützten Regionalcode übereinstimmt. Die Disc kann nicht abgespielt werden.
- „KEINE DISC EINGELEGT“:  
Diese Meldung erscheint, wenn sich keine Disc im Disc-Fach befindet.
- „KANN DIESE DISC NICHT SPIELEN“:  
Diese Meldung erscheint, wenn eine Disc eingelegt ist, die nicht mit dieser Anlage abgespielt werden kann.

## NOTE

- Nach Ausschalten der Stromzufuhr erlischt die Anzeige STANDBY auf; sie leuchtet beim Einschalten der Stromzufuhr auf.
- Solange das Netzkabel an eine Netzsteckdose angeschlossen ist, nimmt die Anlage auch im ausgeschalteten Zustand eine geringe Menge Strom auf. Dieser elektrische Zustand wird als Bereitschaftsmodus bezeichnet und kann daran erkannt werden, dass die STANDBY-Anzeige leuchtet. Um die Anlage vollständig vom Netz zu trennen, muss das Netzkabel aus der Netzsteckdose gezogen werden.
- Die Anlage kann auch durch Drücken einer der folgenden Tasten eingeschaltet werden:
  - OPEN/CLOSE an der Fernbedienung oder am Hauptgerät
  - Eine der Programmquellen-Wahltasten an der Fernbedienung
  - am Hauptgerät Außer nach Drücken von FM/AM können Sie auch die entsprechenden Tasten an der Fernbedienung verwenden.



## Wahl der Programmquelle

### An der Fernbedienung:

**Drücken Sie eine der Programmquellen-Wahltasten (DVD, FM/AM, AUX oder TV SOUND).**

- DVD:** Für Wiedergabe einer Disc (DVD-Video-Disc, Video-CD usw.). (Siehe Seite 16.)
- FM/AM:** Zum Abstimmen eines UKW- oder MW-Senders. (Siehe Seite 35.)  
Bei jeder Betätigung der Taste wird abwechselnd zwischen „FM“ (UKW-Bereich) und „AM“ (MW-Bereich) umgeschaltet.
- AUX:** Zur Wahl des an die AUX IN-Buchsen oder die DIGITAL IN-Buchse angeschlossenen Gerätes als Programmquelle. (Siehe Seite 10.)  
Bei jeder Betätigung der Taste wird die Programmquelle abwechselnd zwischen „AUX“ und „AUX DIGITAL“ umgeschaltet.
- TV SOUND:** Zur Wahl des an die AV (SCART)-Buchse angeschlossenen Fernsehgerätes (mit Ausgabe von Audiosignalen) als Programmquelle. (Siehe Seite 9.)

### Am Hauptgerät:

**Betätigen Sie SOURCE so oft, bis die gewünschte Programmquelle im Display angezeigt wird.**

#### NOTE

- Bei Wahl einer anderen Programmquelle als DVD gibt diese Anlage keine Videosignale aus.
- Bis zum Umschalten der Programmquelle verstreichen u.U. mehrere Sekunden.

## Einstellen der Lautstärke [VOLUME]

### ACHTUNG

- Achten Sie vor Starten der Wiedergabe stets darauf, die Lautstärke auf den Minimalpegel zu verringern.  
Wenn ein hoher Lautstärkepegel eingestellt ist, besteht beim plötzlichen Einsetzen des Tons die Gefahr eines Gehörschadens und/oder einer Zerstörung der Lautsprecher.

### An der Fernbedienung:

**Betätigen Sie AUDIO VOL + oder –.**

### Am Hauptgerät:

**Drehen Sie VOLUME.**

## Gebrauch eines Kopfhörers (separat erhältlich)

### ACHTUNG

Achten Sie in den folgenden Situationen darauf, die Lautstärke zu reduzieren:

- Vor dem Anschließen oder Aufsetzen des Kopfhörers, da ein zu hoher Lautstärkepegel einen Gehörschaden und eine Beschädigung des Kopfhörers verursachen kann.
- Vor dem Abtrennen des Kopfhörers, um eine plötzliche Tonausgabe mit zu hohem Lautstärkepegel über die Lautsprecher zu vermeiden.

Nach Anschließen eines Kopfhörers an die -Buchse PHONES am Hauptgerät wird die momentan gewählte Surround-Betriebsart (siehe Seite 20) automatisch aufgehoben, die Lautsprecher werden vom Signalweg getrennt und der Kopfhörermodus wird aktiviert. Auf dem Display erscheint „HEADPHONE“.

### Kopfhörermodus

Bei Gebrauch des Kopfhörers werden ungeachtet der jeweiligen Lautsprechereinstellung stets die folgenden Signale ausgegeben:

- Bei Wiedergabe einer zweikanaligen Programmquelle werden die Signale des linken und rechten vorderen Kanals über den Kopfhörer ausgegeben.
- Mehrkanalige Signale werden auf zwei Kanäle heruntergemischt und über den Kopfhörer ausgegeben.
- (DVD-Audio) Wenn das Heruntermischen von der Disc aus gesperrt ist, werden nur die Signale des linken und rechten vorderen Kanals über den Kopfhörer ausgegeben. In einem solchen Fall erscheint die Anzeige „L/R ONLY“ einige Sekunden lang im Display.

## Vorübergehendes Stummschalten des Tons [MUTING]

**Drücken Sie MUTING.**

### Aufheben der Stummschaltung

Führen Sie einen der folgenden Bedienungsvorgänge aus:

- Drücken Sie MUTING erneut.
- Betätigen Sie AUDIO VOL +/- (oder drehen Sie VOLUME am Hauptgerät).

## Einstellen der Helligkeit der Anzeigen [DIMMER]

**Drücken Sie DIMMER.**

Bei jeder Betätigung der Taste werden die verschiedenen Helligkeitsstufen der Reihe nach durchlaufen.

## Einschlaf-Timer [SLEEP]

Nach Verstreichen der voreingestellten Zeitdauer schaltet sich die Anlage automatisch aus.

### Drücken Sie SLEEP.

Bei jeder Betätigung der Taste wird in der oben angegebenen Reihenfolge zwischen den verschiedenen Einstellungen der Zeitdauer umgeschaltet.

Beispiel:



### Überprüfen der Restzeit

Drücken Sie SLEEP einmal.

### Ändern der Restzeit

Betätigen Sie SLEEP so oft wie erforderlich.

### Abbrechen

Betätigen Sie SLEEP so oft, bis die Anzeige „SLEEP OFF“ erscheint.

- Durch Ausschalten der Stromzufuhr wird gleichzeitig der Einschlaf-Timer aufgehoben.

## Einstellen des Ausgangspegels des Subwoofers, des Mittellautsprechers und der Surround-Lautsprecher [S.WFR, CENTER, L-SURR.-R]

Betätigen Sie S.WFR +/-, um den Ausgangspegel des Subwoofers einzustellen.

Betätigen Sie CENTER +/-, um den Ausgangspegel des Mittellautsprechers einzustellen.

Betätigen Sie SURR.-L +/-, um den Ausgangspegel des linken Surround-Lautsprechers einzustellen.

Betätigen Sie SURR.-R +/-, um den Ausgangspegel des rechten Surround-Lautsprechers einzustellen.

### NOTE

- Diese Einstellung kann auch mit Hilfe eines in den Fernsehschirm eingeblendeten Einrichtungsmenüs vorgenommen werden. (Siehe Seite 32.)
- Diese Einstellung ist für alle Programmquellen wirksam.
- Bei Wahl von „FM“ (UKW) oder „AM“ (MW) als Programmquelle kann diese Einstellung nicht vorgenommen werden.

## Einstellen des Pegels der Höhen [TREBLE]

Drücken Sie TREBLE +/-.

### NOTE

- Diese Einstellung ist für alle Programmquellen wirksam.

## Ändern des Abtastungsmodus

Diese Anlage kann dem Abtastungsmodus Ihres Fernsehgerätes angepasst werden.

- Um Videomaterial mit dieser Anlage im Progressivmodus wiedergeben zu können, muss das Hauptgerät zuerst über ein Komponentensignal-Videokabel (separat erhältlich) an das Fernsehgerät angeschlossen sein. (Siehe Seite 9.)

- Wenn DVD als Signalquelle gewählt ist und bevor mit der Wiedergabe begonnen wird

### 1 Halten Sie SCAN MODE mindestens 2 Sekunden lang gedrückt.

Die momentane Einstellung wird im Display angezeigt.

### 2 Betätigen Sie die Cursorstaste ▶/◀ zur Wahl des gewünschten Modus.

Nachdem eine Taste betätigt wird, fängt die Anzeige im Display an zu blinken.

- RGB: Wählen Sie diese Einstellung, wenn Ihr Fernsehgerät ein RGB- bzw. FBAS-Videosignal mit Zwischenzeilenabtastung verarbeiten kann.
- Y/C COMP.: Wählen Sie diese Einstellung, wenn Ihr Fernsehgerät ein S-Videosignal mit Zwischenzeilenabtastung verarbeiten kann.
- PROGRESSIVE: Wählen Sie diese Einstellung, wenn Ihr Fernsehgerät mit Komponentensignal-Videobuchsen ausgestattet ist und ein Videosignal mit Zeilensprungabtastung verarbeiten kann.

Die Bildqualität verringert sich in der Reihenfolge — „PROGRESSIVE“ > „RGB“ > „Y/C COMP.“ > FBAS-Videosignal.

### 3 Drücken Sie ENTER, während die Anzeige blinkt.

Bei Wahl von „PROGRESSIVE“ leuchtet die PROGRESSIVE-Anzeige im Display auf.

### NOTE

- Nach Drücken von ENTER können Bildverzerrungen auftreten, doch handelt es sich dabei nicht um eine Funktionsstörung der Anlage.
- Die Standardeinstellung ist „RGB“.

- Bestimmte mit Zeilensprungabtastung arbeitende Fernsehgeräte und High-Definition-Fernsehgeräte sind nicht vollständig mit dieser Anlage kompatibel. Beim Abspielen einer DVD-Video-Disc im Zeilensprungabtastungs-Modus kann dies dazu führen, dass ein unnatürlich wirkendes Bild auf dem Fernsehschirm erscheint. In einem solchen Fall ändern Sie den Abtastungsmodus auf „RGB“ oder „Y/C COMP.“. Bitte wenden Sie sich mit Fragen zur Kompatibilität Ihres Fernsehgerätes an das nächste JVC-Kundendienstzentrum.
- Alle mit Zeilensprungabtastung arbeitenden Fernsehgeräte und High-Definition-Fernsehgeräte der Marke JVC sind vollständig mit dieser Anlage kompatibel.

- Das Symbol  kennzeichnet die Disc-Typen, bei denen der betreffende Bedienungsvorgang zur Verfügung steht.

## WICHTIG

Vor Gebrauch der Fernbedienung für den folgenden Bedienungsvorgang:

- 1 Bringen Sie den Fernbedienungs-Betriebsartenwähler in die Stellung AUDIO.
- 2 Drücken Sie DVD.

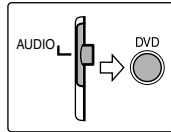

Die in der nachstehenden Abbildung benannten Funktionstasten werden bei den auf Seite 16 bis 19 beschriebenen Bedienungsvorgängen verwendet.

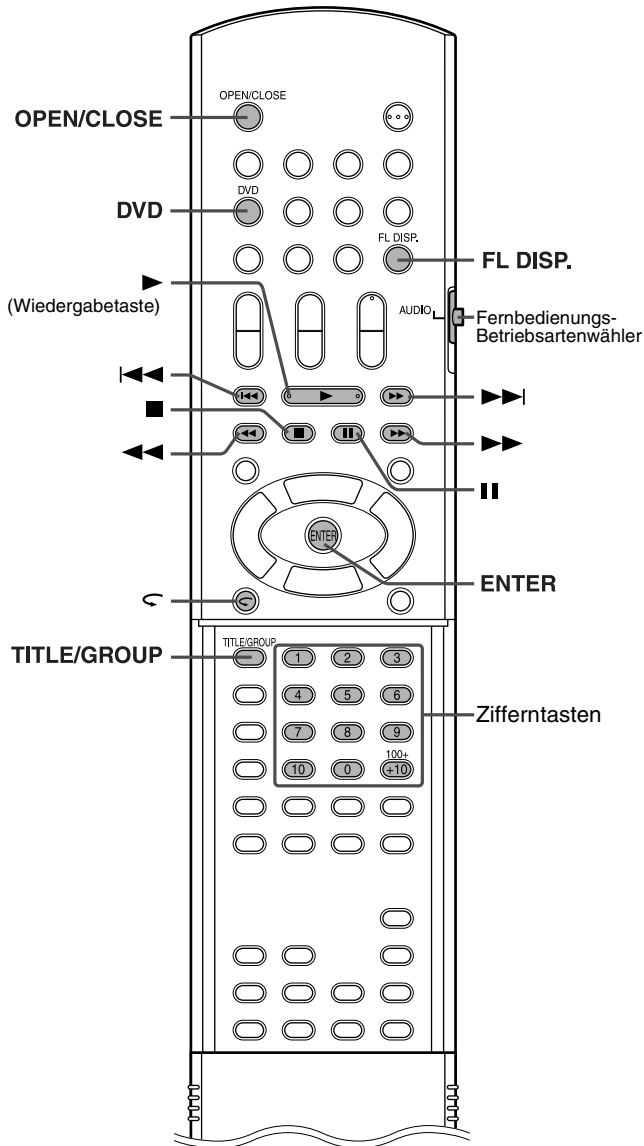

## Grundlegende Wiedergabeverfahren

### 1 Drücken Sie OPEN/ CLOSE.



- Die Anlage schaltet sich ein, und das Disc-Fach wird ausgefahren.
-  am Hauptgerät hat die gleiche Funktion wie OPEN/ CLOSE an der Fernbedienung.

### 2 Legen Sie eine Disc auf das Disc-Fach.

Etikettseite nach oben weisend

Einlegen einer 8 cm (3 Inch)-Disc

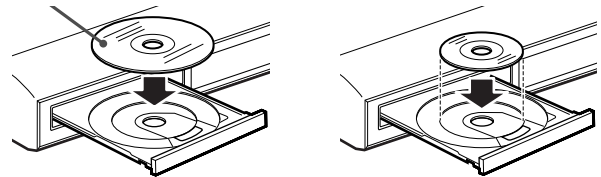

### 3 Drücken Sie (Wiedergabetaste).

#### Für MP3/WMA

Die Dateisteueranzeige (siehe Seite 24) erscheint auf dem Fernsehschirm.

#### Für JPEG

Alle Dateien (Standbilder) werden der Reihe nach jeweils ca. 3 Sekunden lang auf dem Fernsehschirm angezeigt (Dia-Vorführung). Nach Beenden der Wiedergabe erscheint die Dateisteueranzeige (siehe Seite 24) auf dem Fernsehschirm.

#### Beim Abspielen einer MPEG4-Disc

Nach Drücken von TOP MENU oder MENU während der Wiedergabe erscheint die Dateisteueranzeige (siehe Seite 24) auf dem Fernsehschirm.

#### ■ Pausieren der Wiedergabe

#### Drücken Sie .











Um die Wiedergabe fortzusetzen, drücken Sie  (Wiedergabetaste).

#### ■ Beenden der Wiedergabe

#### Drücken Sie .

#### ■ Eingblendete Symbole für Bedienungsführung

Während der Wiedergabe einer DVD-Video-Disc können die folgenden Symbole für Bedienungsführung mehrere Sekunden lang in den Fernsehschirm eingeblendet werden:

- : Erscheint am Anfang einer Szene, die Untertitel in mehreren Sprachen enthält.
- : Erscheint am Anfang einer Szene, die Tonspuren in mehreren Sprachen enthält.
- : Erscheint am Anfang einer Szene, die aus mehreren Kamerawinkeln aufgezeichnet wurde.
-  (Wiedergabe),  (Pause),  /   
(Suchlauf vorwärts/rückwärts),  /   
(Zeitlupe vorwärts/rückwärts): Das entsprechende Symbol erscheint, während der betreffende Bedienungsvorgang ausgeführt.
- : Der jeweilige Bedienungsvorgang ist von der Disc aus gesperrt.

#### NOTE

- (Bei JPEG-Disc) Bevor das Bild vollständig auf dem Fernsehschirm erscheint, spricht die Anlage nicht auf eine Betätigung von Funktionstasten an.
- Wenn die Symbole für Bedienungsführung nicht in den Fernsehschirm eingeblendet werden sollen, schlagen Sie bitte auf Seite 33 nach.

## ■ Im Display angezeigte Wiedergabe-Informationen

### DVD-Video-Disc

Beispiel:

Beim Abspielen einer im 5.1-kanaligen Dolby Digital-Format codierten DVD-Video-Disc

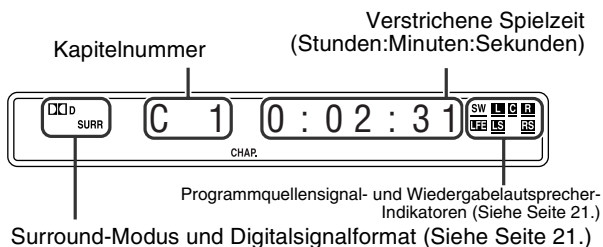

Surround-Modus und Digitalformat (Siehe Seite 21.)



Drücken von FL DISP.

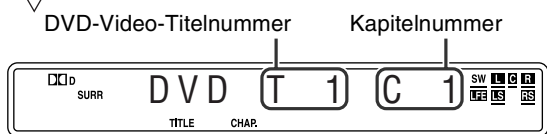

### DVD-Audio-Disc

Signalformat- und Lautsprecherkanal-Indikatoren

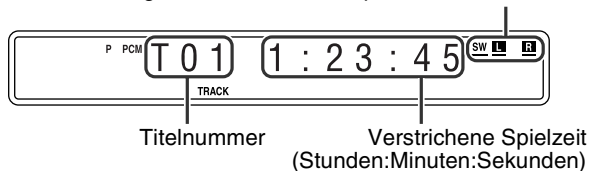

Drücken von FL DISP.

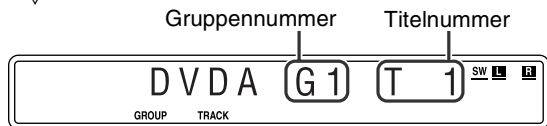

### Video-CD/SVCD/Audio-CD

Beispiel:

Abspielen einer Audio-CD

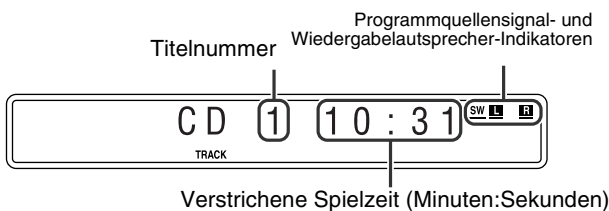

### NOTE

- Beim Laden von VCDs oder SVCDs erscheint „VCD“ anstatt „CD“ auf der Anzeige
- Beim Abspielen einer Video-CD oder SVCD mit Wiedergabesteuerungs-Funktion wird statt der verstrichenen Spielzeit „PBC“ angezeigt.

### MP3/WMA-Disc

Beispiel:

Beim Abspielen einer MP3-Disc

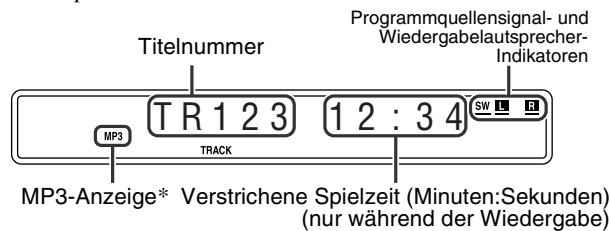

\* Beim Abspielen einer WMA-Disc leuchtet der WMA-Indikator auf.



Drücken von FL DISP.

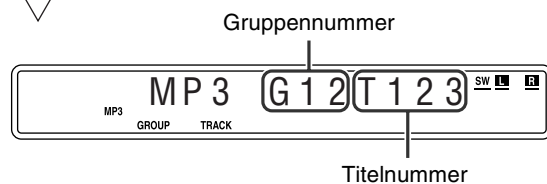

### NOTE

- Bei der Wiedergabe eines WMA-Titels erscheint „WMA“ anstatt „MP3“ auf der Anzeige

### JPEG-Disc

Gruppennummer Dateinummer

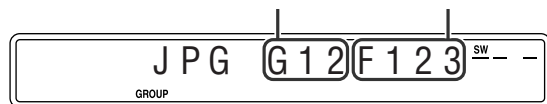

### MPEG4

Titelnummer

Programmquellensignal- und Wiedergabelautsprecher-Indikatoren



Drücken von FL DISP.

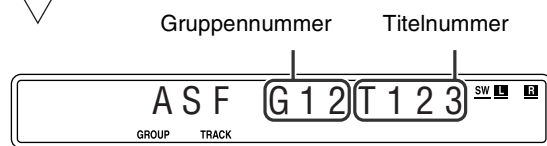

### NOTE

- Der Zeitanzeigemodus kann gewechselt werden (außer für MP3/WMA/JPEG/MPEG4). (Siehe Seite 22.)
- Die Wiedergabe-Informationen können auch auf dem Fernsehschirm überprüft werden. (Siehe Seite 21.)

**■ Bildschirmschoner-Funktion**

Wenn das gleiche Bild längere Zeit unverändert auf dem Fernsehschirm verbleibt, kann dies zu einem Einbrennen des Bilds führen. Um dieses Problem zu vermeiden, sorgt diese Anlage automatisch dafür, dass der Bildschirm abgeblendet wird, wenn das gleiche Bild länger als 5 Minuten unverändert auf dem Fernsehschirm verbleibt (Bildschirmschoner-Funktion).

- Nach ihrer Aktivierung kann die Bildschirmschoner-Funktion durch Drücken einer beliebigen Taste aufgehoben werden.
- Falls die Bildschirmschoner-Funktion nicht aktiviert werden soll, schlagen Sie bitte auf Seite 32 nach.

**Sofortwiederholung**

Die Wiedergabeposition kann um 10 Sekunden rückwärts verschoben werden, um diesen Abschnitt unmittelbar zu wiederholen.



- Während der Wiedergabe

**An der Fernbedienung:  
Drücken Sie ↶.**

**NOTE**

- Diese Funktion steht nur innerhalb des laufenden DVD-Video-Titels zur Verfügung.
- Bei bestimmten Discs steht diese Funktion u.U. nicht zur Verfügung.

**Suchlauf vorwärts/  
rückwärts**

- Während der Wiedergabe



**An der Fernbedienung:**

**Drücken Sie ►► oder ◀◀.**

Bei jeder Betätigung einer dieser Tasten werden die verschiedenen Geschwindigkeitsstufen des Suchlaufs ( x 2, x 5, x 10, x 20, x 60) der Reihe nach durchlaufen.

**Zurückschalten auf normale Wiedergabegeschwindigkeit**  
Drücken Sie ► (Wiedergabetaste).

**Am Hauptgerät:  
(Bei MPEG4 steht diese Funktion nicht zur Verfügung).**

**Halten Sie ►► oder ◀◀ gedrückt.**

Wird ►► oder ◀◀ gedrückt gehalten, so erhöht sich die Geschwindigkeit des Suchlaufs vorwärts bzw. rückwärts ( x 5 → x 20).

**NOTE**

- Beim Abspielen einer DVD-Video-Disc, Video-CD, SVCD oder MPEG4-Disc wird während des Suchlaufs vorwärts/rückwärts kein Ton ausgegeben.
- Beim Abspielen einer DVD-Audio-Disc oder CD erfolgt die Tonausgabe während des Suchlaufs vorwärts/rückwärts zwischenzeitlich und mit niedrigem Lautstärkepegel.
- Bei bestimmten Discs steht diese Funktion u.U. nicht zur Verfügung.

**Sprung an den Anfang eines gewünschten Disc-Eintrags**

- **Bei Verwendung der Tasten ►►/◀◀**



- Für DVD-Video-Disc (Kapitel): Während der Wiedergabe  
Für Video-CD/SVCD (Titel): Bei Wiedergabe ohne Wiedergabesteuerungs-Funktion  
Für DVD-Audio-Disc/CD/MP3/WMA/JPEG/MPEG4-Disc (Titel/Datei): Während der Wiedergabe oder im Stoppzustand

**Betätigen Sie mehrmals ►► oder ◀◀.**

**NOTE**

- Beim Abspielen einer MP3/JPEG-Disc können Sie Bedienungsvorgänge mit Hilfe der Dateisteueranzeige ausführen. (Siehe Seite 24.)
- Bei bestimmten Discs steht diese Funktion u. U. nicht zur Verfügung.

- **Bei Verwendung der Zifferntasten an der Fernbedienung**

- Für DVD-Video-Disc (DVD-Video-Titel, Kapitel): Im Stoppzustand wird eine DVD-Video-Titelnummer gewählt. Während der Wiedergabe wird eine Kapitelnummer gewählt.  
Für DVD-Audio-Disc (Titel): Während der Wiedergabe oder im Stoppzustand  
Für Video-CD/SVCD (Titel): Bei Wiedergabe ohne Wiedergabesteuerungs-Funktion  
Für CD/MP3/WMA/JPEG/MPEG4-Disc (Titel/Datei): Während der Wiedergabe oder im Stoppzustand

**Betätigen Sie die Zifferntasten (0-10, +10) zur Eingabe der gewünschten Nummer.**

- Einzelheiten zur Verwendung der Zifferntasten finden Sie unter „Eingabe von Nummern über die Zifferntasten“ weiter unten.

**Eingabe von Nummern über die Zifferntasten**

Zur Wahl von 3: Drücken Sie 3.  
Zur Wahl von 14: Drücken Sie zunächst +10, dann 4.  
Zur Wahl von 24: Drücken Sie +10 zweimal, und dann 4.  
Zur Wahl von 40: Drücken Sie zunächst +10 dreimal, dann 10.  
Oder Sie drücken +10 viermal, und dann 0.

## Aufsuchen eines gewünschten DVD-Video-Titels oder einer Gruppe über die Zifferntasten

Während der Wiedergabe oder im Stoppzustand.



### 1 Drücken Sie TITLE/GROUP.

„\_“ oder „\_“ erscheint im Anzeigebereich für DVD-Video-Titel-/Gruppennummern des Displays.

Beispiel:

Beim Abspielen einer DVD-Video-Disc

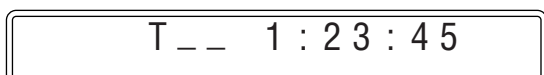

### 2 Während „\_“ oder „\_“ im Display erscheint, betätigen Sie die Zifferntasten (0-10, +10) zur Eingabe der Nummer der gewünschten Titel- bzw. Gruppennummer.

Die Wiedergabe startet mit dem ersten Kapitel des gewählten DVD-Video-Titels oder mit dem ersten Titel bzw. der ersten Datei der gewählten Gruppe.

- Einzelheiten zur Verwendung der Zifferntasten finden Sie unter „Eingabe von Nummern über die Zifferntasten“ (Siehe Seite 18.)

#### NOTE

- Bei bestimmten Discs steht diese Funktion u.U. nicht zur Verfügung.

## Abspielen einer Bonusgruppe

Bestimmte DVD-Audio-Discs enthalten eine sog. „Bonusgruppe“, deren Wiedergabe eingeschränkt ist. Eine Bonusgruppe wird immer der letzten Gruppe auf einer Disc zugewiesen. Um eine Bonusgruppe wiedergeben zu können, müssen Sie eine bestimmte „Schlüsselnummer“ (ein Passwort) eingeben. Wie Sie die Schlüsselnummer einer bestimmten Disc ermitteln, hängt von der Disc ab. Nachdem Sie die Schlüsselnummer ermittelt haben, gehen Sie wie nachstehend beschrieben vor, um die Bonusgruppe abzuspielen.



- Während der BONUS-Indikator im Display leuchtet

### 1 Wählen Sie die Bonusgruppe.

Informationen zur Wahl einer Gruppe finden Sie unter „Aufsuchen eines gewünschten DVD-Video-Titels oder einer Gruppe über die Zifferntasten“.

Das Feld für Eingabe der Schlüsselnummer erscheint.

Auf dem Fernsehschirm



Im Display des Hauptgerätes



### 2 Betätigen Sie die Zifferntasten (0-9) zur Eingabe der Schlüsselnummer, und drücken Sie dann ENTER.

Wenn die richtige Schlüsselnummer eingegeben wurde, startet die Wiedergabe der Bonusgruppe, und der BONUS-Indikator erlischt.

- Nach einer fehlerhaften Eingabe erscheint weiterhin die Eingabe der Schlüsselnummer auf dem Fernsehbildschirm. Geben Sie in diesem Fall die korrekte Nummer ein.

#### Löschen der Eingabe der Schlüsselnummer

Führen Sie einen der folgenden Bedienungsvorgänge aus:

- Drücken Sie ■.
- Öffnen Sie das Disc-Fach.
- Schalten Sie die Anlage aus.

#### NOTE

- Wenn Sie einen Titel der Bonusgruppe für Programmwiedergabe vorgeben, erscheint die unter Schritt 1 abgebildete Anzeige zur Eingabe der Schlüsselnummer.
- Bei Zufallswiedergabe werden Titel der Bonusgruppe nicht abgespielt.

# Weiterführende Funktionen

- Das Symbol  kennzeichnet die Disc-Typen, bei denen der betreffende Bedienungsvorgang zur Verfügung steht.

Die in der nachstehenden Abbildung benannten Funktionstasten werden bei den auf Seite 20 bis 30 beschriebenen Bedienungsvorgängen verwendet.

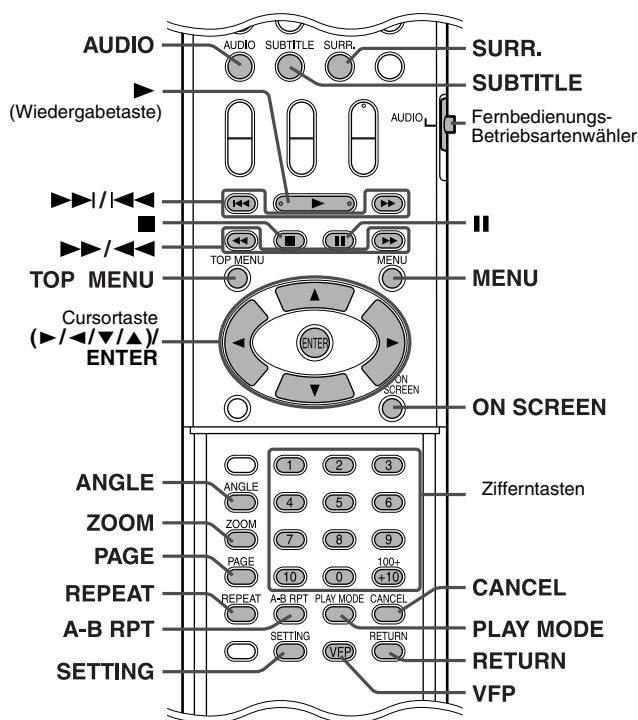

## WICHTIG

Vor Gebrauch der Fernbedienung für den folgenden Bedienungsvorgang:

1. Bringen Sie den Fernbedienungs-Betriebsartenwähler in die Stellung **AUDIO**.
2. Drücken Sie **DVD**.

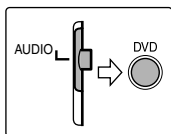

## Verwendung der Surround-Betriebsart

### ■ Auto Surround (AUTO SURR)

Mit dieser Funktion wird automatisch der entsprechende Surround-Modus entsprechend der Eingangssignale gewählt. Eine mehrkanalige Programmquelle beispielsweise wird automatisch mit mehrkanaligem Ton wiedergegeben.

### ■ Dolby Surround

#### Dolby Pro Logic II\*<sup>1</sup>

Dolby Pro Logic II besitzt ein neu entwickeltes mehrkanaliges Wiedergabeformat zur Decodierung aller zweikanaligen Programmquellen — sowohl Stereo-Programmquellen als auch Programmquellen, die im Format Dolby Surround codiert sind — in ein 5,1-kanaliges Signal.

Dolby Pro Logic II verfügt über zwei Betriebsarten — Movie und Music:

#### • Pro Logic II Movie (PL II MOVIE)

Diese Betriebsart eignet sich zur Wiedergabe von Programmquellen, die im Format Dolby Surround codiert und mit dem Symbol  gekennzeichnet sind.

#### • Pro Logic II Music (PL II MUSIC)

Diese Betriebsart eignet sich zur Wiedergabe aller Arten von zweikanaligen Stereo-Programmquellen.

### Dolby Digital\*<sup>1</sup>

Diese Betriebsart dient zur Reproduktion der mehrkanaligen Tonspuren von Programmquellen, die im Format Dolby Digital  codiert sind.

### ■ DTS Digital Surround\*<sup>2</sup>

Diese Betriebsart dient zur Reproduktion der mehrkanaligen Tonspuren von Programmquellen, die im Format DTS Digital Surround  codiert sind.

DTS Digital Surround (Bei DTS) handelt es sich um ein weiteres diskretes mehrkanaliges Digitalaudio-Format, in dem bestimmte CDs und DVDs codiert sind.

## Für jedes Eingangssignal verfügbare Surround-Betriebsarten

Das Symbol √ kennzeichnet die jeweils verfügbaren Surround-Betriebsarten.

Betriebsart	Surround-Effekt Aus		Dolby Surround			DTS Digital Surround	DSP
	SURR OFF	AUTO SURR	PL II MOVIE* <sup>3</sup>	PL II MUSIC* <sup>3</sup>	Dolby Digital	DTS	ALL CH ST.* <sup>3</sup>
Dolby Digital (mehrkanalig)	√	√	—	—	√	—	—
Dolby Digital (zweikanalig)	√	√	√	√	—	—	√
DTS Digital Surround (mehrkanalig)	√	√	—	—	—	√	—
DTS Digital Surround (zweikanalig)	√	√	√	√	—	—	√
Gepackte PCM (mehrkanalig)	√	√	—	—	—	—	—
Gepackte PCM (zweikanalig)	√	√	√	√	—	—	√
Analog (Videorecorder) oder Linear PCM	√	√	√	√	—	—	√

\*<sup>1</sup> In Lizenz von Dolby Laboratories hergestellt. „Dolby“, „Pro Logic“, „MLP Lossless“ und das Doppel-D-Symbol sind Warenzeichen von Dolby Laboratories.

\*<sup>2</sup> „DTS“ und „DTS Digital Surround“ sind eingetragene Marken von Digital Theater Systems, Inc.

\*<sup>3</sup> Die gewünschte Betriebsart wird durch Betätigen von SURR. (siehe Seite 21) gewählt.

Bitte wenden

### ■ All Channel Stereo (DSP)

Die Betriebsart ALL CH ST. (Alle Kanäle Stereo) kann zur Erzeugung eines breiteren Stereo-Klangfelds unter Verwendung aller angeschlossenen (und aktivierten) Lautsprecher eingesetzt werden.

Diese Betriebsart kann bei Wiedergabe einer zweikanaligen Programmquelle verwendet werden.

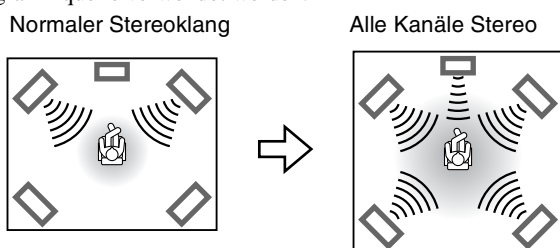

### ■ Indikatoren im Display

#### Digitalsignalformat-Indikatoren

- PPCM: Leuchtet bei Zuleitung des Packed PCM-Signals einer DVD-Audio-Disc.
- LPCM: Leuchtet bei Zuleitung eines Linear PCM-Signals.
- DD: Leuchtet bei Zuleitung eines Signals im Format Dolby Digital.
- dts: Leuchtet bei Zuleitung eines Signals im Format DTS Digital (Surround).
- Keine Anzeige: Bei Zuleitung eines Analogsignals leuchtet keiner der Digitalsignalformat-Indikatoren.

#### Dolby Surround/DSP-Betriebsartenindikatoren

- PLII: Leuchtet bei aktivierter Dolby Pro Logic II-Betriebsart.
- DSP: Leuchtet bei Wahl der Betriebsart „All Channel Stereo“.

**Programmquellensignal-Indikatoren usw.** SW L C R  
LFE LS S RS  
 Diese Indikatoren kennzeichnen die im Eingangssignal enthaltenen Kanäle der verschiedenen Lautsprecher.

- L**: Leuchtet bei Zuleitung des Signals des linken vorderen Kanals.
- C**: Leuchtet bei Zuleitung des Signals des Mittenkanals.
- R**: Leuchtet bei Zuleitung des Signals des rechten vorderen Kanals.
- LFE**: Leuchtet bei Zuleitung des Signals des LFE-Kanals.
- LS**: Leuchtet bei Zuleitung des Signals des linken Surround-Kanals.
- RS**: Leuchtet bei Zuleitung des Signals des rechten Surround-Kanals.
- S**: Leuchtet bei Zuleitung des monauralen Surround-Kanals oder einer zweikanaligen Signals im Format Dolby Surround.

**SW**: Leuchtet immer.

Das Symbol „—“ neben einem der obigen Indikatoren weist darauf hin, dass der entsprechende Lautsprecher das Signal dieses Kanals momentan wiedergibt.

Bei Wiedergabe des in 5,1 Kanäle decodierten Klanges der verschiedenen Kanäle leuchtet nur „—“.

## Wahl der Surround-Betriebsart

Bei Wiedergabe einer digitalen mehrkanaligen Programmquelle wählt die Anlage automatisch die für das jeweilige Eingangssignal optimal geeignete Surround-Betriebsart.

Bei Wiedergabe einer zweikanaligen Programmquelle können Sie die gewünschte Surround-Betriebsart manuell wählen.

### NOTE

- Diese Funktion wird für alle Signalquellen außer DVD aktiviert.
- Die Surround-Betriebsart steht bei MPEG4-Dateien nicht zur Verfügung.

### ■ Bei Wiedergabe einer digitalen mehrkanaligen Programmquelle (außer in der Betriebsart SURR OFF)

Die geeignete mehrkanalige Surround-Betriebsart (Dolby Digital, DTS Digital Surround oder Linear/Packed PCM) wird automatisch aktiviert.

### ■ Bei Wiedergabe einer zweikanaligen Programmquelle

Sie können entweder eine der beiden Betriebsart von Dolby Pro Logic II (PL II MOVIE/PL II MUSIC) oder die DSP (ALL CH ST.)-Betriebsart wählen.

### Betätigen Sie SURR. zur Wahl der gewünschten Surround-Betriebsart.

Die Surround-Betriebsart wird aktiviert, und die Anzeige der aktuellen Surround-Betriebsart erscheint im Display. Bei jeder Betätigung der Taste werden die verschiedenen Surround-Betriebsart der Reihe nach durchlaufen.

Einzelheiten zu den verschiedenen Betriebsarten finden Sie auf Seite 20.

### Ausschalten der Surround-Betriebsart

### Betätigen Sie SURR. so oft, bis die Anzeige „SURR OFF“ im Display erscheint.

### Speichern der Surround-Einstellungen — Speicherautomatik

Beim Ausschalten der Stromzufuhr speichert die Anlage die aktuelle Einstellung der Surround-Betriebsart. Nach erneutem Einschalten der Stromzufuhr wird die gespeicherte Betriebsart automatisch abgerufen.

### NOTE

- Bei Wahl von FM (UKW) oder AM (MW) als Programmquelle kann keine Surround-Betriebsart gewählt werden.
- Beim Abspielen einer DVD-Audio-Disc, die das Heruntermischen softwaremäßig sperrt, werden weiterhin mehrkanalige Signale ausgegeben, wobei die Anzeige „MULTI CH“ selbst dann im Display erscheint, wenn die Surround-Betriebsart während der Wiedergabe ausgeschaltet worden ist. Bei Wahl der Surround-Einstellung „SURR OFF“ andererseits wird nur der Ton des linken und rechten vorderen Lautsprecherkanals ausgegeben, wobei die Anzeige „LR ONLY“ im Display erscheint.

## Verwendung der Einblendungsleiste

Mit Hilfe der Einblendungsleiste können Sie Disc-Informationen überprüfen und bequem auf verschiedene Funktionen zugreifen.

### Anzeigen der Einblendungsleiste

- Wenn eine Disc eingelegt ist



### Drücken Sie ON SCREEN.

Bei jeder Betätigung der Taste ändert sich die Anzeige der Einblendungsleiste auf dem Fernsehschirm wie folgt:

Beispiel:

Beim Abspielen einer DVD-Video-Disc



**Aus**  
(Die Einblendungsleiste verschwindet)



(beginnt wieder von vorn)

- Der momentan gewählte Eintrag wird in Grün dargestellt.



■ **Anzeigeinhalt der Einblendungsleiste während der Wiedergabe**

**DVD-Video-Disc**

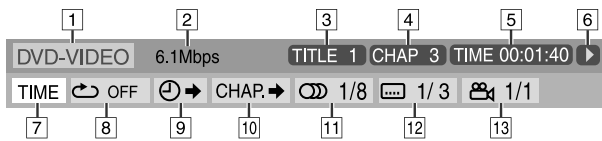

**DVD-Audio-Disc**

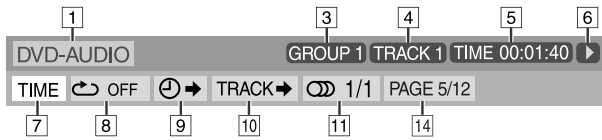

**Video-CD**

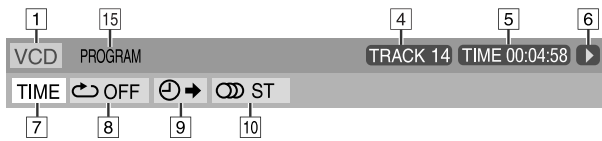

**SVCD**

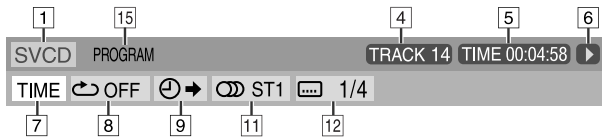

**CD**



**MPEG4\***



\* [7] — [14] stehen nicht zur Verfügung.

- [1] Kennzeichnet den Disc-Typ.
- [2] Zeigt die aktuelle Datenübertragungsrate (in Megabit je Sekunde) an.
- [3] Zeigt die Nummer des aktuellen DVD-Video-Titels (für DVD-Video-Disc) oder der aktuellen Gruppe (für DVD-Audio-Disc) an.
- [4] Zeigt die Nummer des aktuellen Kapitels (für DVD-Video-Disc) oder Titels (für andere Disc-Typen) an.
- [5] Zeigt Zeitdaten an. Siehe „Ändern der Zeitdaten“.

- [6] Zeigt den Wiedergabestatus an.
  - ▶: Erscheint während der Wiedergabe.
  - ▶ / ◀: Erscheint bei Suchlauf vorwärts/rückwärts.
  - ▶ / ◀: Erscheint bei Zeitlupenwiedergabe vorwärts/rückwärts.
  - ⏸: Erscheint im Pausenzustand.
  - ⏹: Erscheint im Stoppzustand.
- [7] Wählen Sie diesen Eintrag, um die Zeitdaten zu ändern ([5]). Siehe „Ändern der Zeitdaten“.
- [8] Wählen Sie diesen Eintrag für Wiedergabewiederholung. (Siehe Seite 29.)
- [9] Wählen Sie diesen Eintrag für die Zeitsuchfunktion. (Siehe Seite 24.)
- [10] Wählen Sie diesen Eintrag für die Kapitelsuchfunktion (für DVD-Video-Disc) oder die Titelsuchfunktion (für DVD-Audio-Disc). (Siehe Seite 23.)
- [11] Wählen Sie diesen Eintrag, um die Tonsprache, den Audiokanal oder den Datenflusstyp zu ändern. (Siehe Seite 26.)
- [12] Wählen Sie diesen Eintrag, um die Untertitelsprache zu ändern. (Siehe Seite 25.)
- [13] Wählen Sie diesen Eintrag, um den Betrachtungswinkel zu ändern. (Siehe Seite 25.)
- [14] Wählen Sie diesen Eintrag, um die Seite umzuschalten. (Siehe Seite 27.)
- [15] Zeigt die aktuelle Wiedergabebetriebsart an.
  - PROGRAM**: erscheint während der Programmwiedergabe. (Siehe Seite 28.)
  - ZUFALLSWIEDERGABE**: erscheint während der Zufallswiedergabe. (Siehe Seite 28.)
- [16] Zeigt den Zustand der Wiederholbetriebsart an. (Siehe Seite 29.)

**Ändern der Zeitdaten**

Sie können die Zeitdaten ändern, die in der Einblendungsleiste auf dem Fernsehschirm und im Display des Hauptgerätes angezeigt werden.



- Während der Wiedergabe
- 1 Drücken Sie ON SCREEN zweimal.**  
Die Einblendungsleiste erscheint auf dem Fernsehschirm.
- 2 Betätigen Sie die Cursortaste ▶ / ◀, um TIME hervorzuheben.**
- 3 Betätigen Sie ENTER zur Wahl der gewünschten Informationen.**

Beispiel:

Bei Wahl der verstrichenen Spielzeit der Disc.

TOTAL 1:25:58

- TIME: Verstrichene Spielzeit des laufenden Kapitels/Titels
- REM: Restspielzeit des laufenden Kapitels/Titels
- TOTAL: Verstrichene Spielzeit der Disc
- T. REM: Restspielzeit der Disc

**4 Drücken Sie ON SCREEN.**

Die Einblendungsleiste verschwindet.

## Starten der Wiedergabe an einer bestimmten Stelle der Disc

Sie können die Wiedergabe mit einem bestimmten DVD-Video-Titel, Kapitel oder Titel starten. Außerdem können Sie eine bestimmte Zeitposition auf der Disc vorgeben, an der die Wiedergabe starten soll.

## Aufsuchen einer gewünschten Szene mit Hilfe des DVD-Menüs

Die meisten DVD-Video-Discs besitzen ihre eigenen Menüs für Anzeige auf dem Fernsehschirm, in denen der Inhalt der Disc aufgelistet ist. Mit Hilfe dieser Menüs können Sie gewünschte Szenen bequem aufsuchen.



■ Wenn eine DVD-Video-Disc eingelegt ist

### 1 Betätigen Sie TOP MENU oder MENU.

Das DVD-Menü erscheint auf dem Fernsehschirm.

Beispiel:

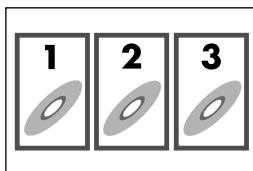

Normalerweise verfügt eine DVD-Video-Disc, die mehrere DVD-Video-Titel enthält, über ein sog. „Hauptmenü“, in dem alle DVD-Video-Titel der Disc aufgelistet sind. Drücken Sie TOP MENU, um das DVD-Hauptmenü aufzurufen.

Manche DVD-Video-Discs verfügen über ein weiteres Menü, das durch Drücken von MENU angezeigt werden kann.

Einzelheiten zum Inhalt dieses Zusatzmenüs finden Sie in der Begleitliteratur der jeweiligen DVD-Video-Disc.

### 2 Betätigen Sie die Cursortaste ▶/◀/▼/▲ zur Wahl des gewünschten Eintrags.

### 3 Drücken Sie ENTER.

- Bei bestimmten Discs können Sie Einträge auch durch Eingabe der entsprechenden Nummern über die Zifferntasten auswählen.

## Aufsuchen einer gewünschten Szene mit Hilfe eines Menüs bei einer Video-CD/SVCD mit Wiedergabesteuerungs-Funktion

Video-CDs und SVCDs mit Wiedergabesteuerungs-Funktion besitzen ein eigenes Menü, das beispielsweise eine Liste aller auf der Disc aufgezeichneten Titel enthält. Mit Hilfe dieser Menüs können Sie eine bestimmte Szene bequem aufsuchen.



■ Bei Wiedergabe unter Verwendung der Wiedergabesteuerungs-Funktion

### 1 Betätigen Sie RETURN so oft, bis das Menü auf dem Fernsehschirm erscheint.

Beispiel:

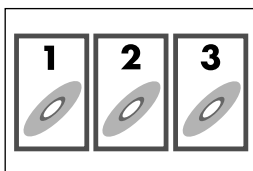

## 2 Betätigen Sie die Zifferntasten (1-10, +10) zur Eingabe der Nummer des gewünschten Eintrags.

- Einzelheiten zur Verwendung der Zifferntasten finden Sie unter „Eingabe von Nummern über die Zifferntasten“. (Siehe Seite 18.)

### Rückkehr zum Menü

Drücken Sie RETURN so oft, bis der Menübildschirm erscheint.

### Wenn „NEXT“ oder „PREVIOUS“ auf dem Fernsehschirm erscheint:

- Um auf die nächste Seite weiterzuschalten, drücken Sie ►►.
- Um auf die vorige Seite zurückzukehren, drücken Sie ◀◀.

### NOTE

- Um eine mit Wiedergabesteuerungs-Funktion ausgestattete Video-CD oder SVCD ohne Verwendung dieser Funktion abzuspielen, führen Sie einen der folgenden Vorgänge aus:
  - Starten Sie die Wiedergabe, indem Sie im Stoppzustand die Zifferntasten betätigen.
  - Betätigen Sie ►► so oft, bis die Nummer des gewünschten Titels angezeigt wird, und drücken Sie dann ► (Wiedergabetaste), um die Wiedergabe zu starten. Statt „PBC“ erscheint die Titelnummer im Display.
- Um bei einer mit Wiedergabesteuerungs-Funktion ausgestatteten Video-CD oder SVCD diese Funktion erneut zu aktivieren, führen Sie einen der folgenden Vorgänge aus:
  - Betätigen Sie TOP MENU oder MENU.
  - Drücken Sie zunächst ■ zweimal, um die Wiedergabe zu beenden, und dann ► (Wiedergabetaste).

## Aufsuchen eines gewünschten Kapitels/Titels mit Hilfe der Einblendungsleiste



■ Während der Wiedergabe

### 1 Drücken Sie ON SCREEN zweimal.

Die Einblendungsleiste erscheint auf dem Fernsehschirm.

### 2 Betätigen Sie die Cursortaste ▶/◀, um CHAP.→ / TRACK→ hervorzuheben.

### 3 Drücken Sie ENTER.

Beispiel:

Beim Abspielen einer DVD-Video-Disc



## 4 Betätigen Sie die Zifferntasten (0-9) zur Eingabe der gewünschten Kapitelnummer.

Beispiel:

Zur Wahl von 8: Drücken Sie 8.

Zur Wahl von 10: Drücken Sie zunächst 1, dann 0.

Zur Wahl von 37: Drücken Sie zunächst 3, dann 7.

### Korrigieren eines Eingabefehlers

Wiederholen Sie Schritt 4.

**5 Drücken Sie ENTER.**

**6 Drücken Sie ON SCREEN.**

Die Einblendungsleiste verschwindet.

**NOTE**

- Die höchste Kapitel- bzw. Titelnummer, die auf diese Weise eingegeben werden kann, ist 99.

### Aufsuchen einer gewünschten Position durch Vorgabe einer bestimmten Zeit

Sie können eine gewünschte Position durch die Vorgabe einer bestimmten Zeit entweder ab dem Anfang der Disc (Disc ist gestoppt) oder ab dem laufenden Titel/der laufenden Spur aufsuchen.

- Für DVD-Video-/DVD-Audio-Disc:  
Während der Wiedergabe



Für Video-CD/SVCD:  
Im Stoppzustand oder während der Wiedergabe ohne Verwendung der Wiedergabesteuerungs-Funktion

Für Audio-CD:  
Während der Wiedergabe oder im Stoppzustand

- 1 Drücken Sie ON SCREEN zweimal.**  
Die Einblendungsleiste erscheint auf dem Fernsehschirm.
- 2 Betätigen Sie die Cursortaste ▶/◀, um ⏸ hervorzuhoben.**
- 3 Drücken Sie ENTER.**



**4 Betätigen Sie die Zifferntasten (0-9) zur Eingabe der gewünschten Zeit.**

Sie können die verstrichene Spielzeit ab dem Anfang der Disc (Disc ist gestoppt) angeben oder ab dem Beginn des laufenden Titels/der laufenden Spur (während der Wiedergabe).

Beispiel:

Starten der Wiedergabe an einer Position, die einer verstrichenen Spielzeit von 2 (Stunden): 34 (Minuten): 08 (Sekunden) entspricht

TIME   :  :   ⇒ TIME 2:  :   ⇒  
Drücken Sie 2. Drücken Sie 3.

TIME 2:3  :   ⇒ TIME 2:34:   ⇒  
Drücken Sie 4. Drücken Sie 0.

TIME 2:34:0   ⇒ TIME 2:34:08  
Drücken Sie 8.

**Löschen einer fehlerhaften Eingabe**

Betätigen Sie die Cursortaste ◀ so oft wie erforderlich.

**5 Drücken Sie ENTER.**

**6 Drücken Sie ON SCREEN.**

Die Einblendungsleiste verschwindet.

**NOTE**

- Bei einer DVD-Video-/DVD-Audio-Disc kann die Zeitposition in Stunden/Minuten/Sekunden vorgegeben werden, bei einer Video-CD/SVCD/CD in Minuten/Sekunden.

## Bei Verwendung der Dateisteueranzeige

Mit Hilfe der in den Fernsehschirm eingeblendeten Dateisteueranzeige können Sie gewünschte Gruppen und Titel bzw. Dateien aufsuchen und abspielen.

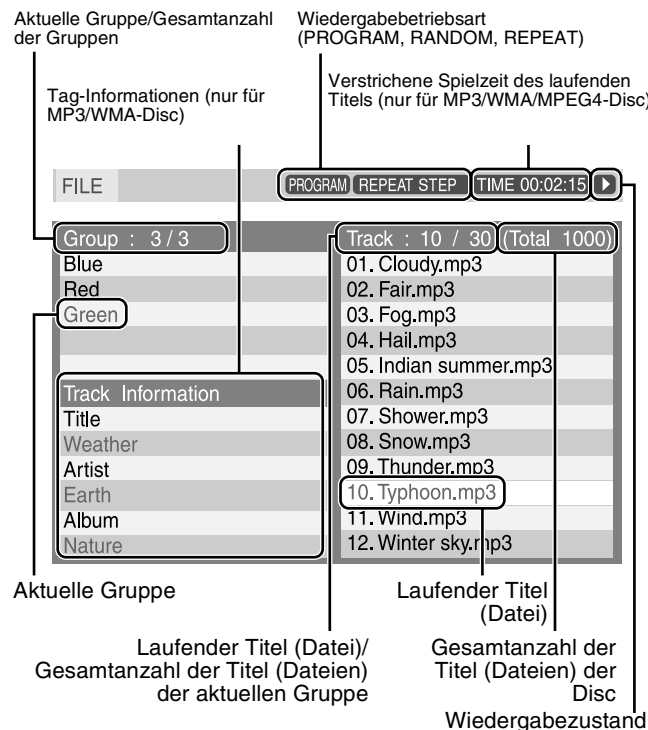

Die Dateisteueranzeige erscheint automatisch während der Wiedergabe (für MP3/WMA) oder im Stoppzustand.

- Für MP3/WMA-Disc: Während der Wiedergabe oder im Stoppzustand
- Für JPEG/MPEG4-Disc: Im Stoppzustand

### 1 Betätigen Sie die Cursortaste ►/◄/▼/▲ zur Wahl der gewünschten Gruppe/ Titels/Datei.

- Bei einer MP3/WMA-Disc startet die Wiedergabe mit dem gewählten Titel.

### 2 Drücken Sie ► (Wiedergabetaste) oder ENTER.

- Die Wiedergabe bzw. die Dia-Vorführung startet mit dem gewählten Titel bzw. der gewählten Datei.
- Wenn Sie beim Abspielen einer JPEG-Disc ENTER drücken, wird nur die momentan gewählte Datei wiedergegeben.

### Überspringen der Datei während der Wiedergabe

Drücken Sie ►►/◄◄ oder verwenden Sie die Cursortasten ▲/▼.

#### NOTE

- Sie können die Wiedergabe-Informationen auch im Display überprüfen. (Siehe Seite 17.)
- In Abhängigkeit von den Aufzeichnungsbedingungen kann es vorkommen, dass bestimmte Gruppen-, Titel- und Dateinamen nicht einwandfrei angezeigt werden.
- Die Reihenfolge, in der die Gruppen, Titel und Dateien angezeigt werden, weicht u.U. von der Reihenfolge der Anzeige an Ihrem Personalcomputer ab.

## Wiedergabefortsetzung

Wenn die Wiedergabefortsetzungs-Funktion auf „EIN“



eingestellt ist (siehe Seite 33) und die Wiedergabe durch Ausführung eines der nachstehenden Bedienungsvorgänge gestoppt wird, speichert die Anlage die Position, an der die Wiedergabe gestoppt wurde. (Die Anzeige „RESUME“ erscheint im Display.)

- Ausschalten der Stromzufuhr (siehe Seite 13)
- Einmaliges Drücken von ■
- Wechseln der Programmquelle (siehe Seite 14)

### Fortsetzen der Wiedergabe von der gespeicherten Position

(Die Anzeige „RESUME“ verschwindet.)

- Drücken Sie ► (Wiedergabetaste) an der Fernbedienung oder am Hauptgerät.
- Falls Sie in der Zwischenzeit die Programmquelle gewechselt haben, müssen Sie erneut „DVD“ als Programmquelle wählen.

### Löschen der gespeicherten Position

Drücken Sie ■ erneut, oder öffnen Sie das Disc-Fach.

## Wahl eines Betrachtungswinkels

- Bei Wiedergabe einer Disc, die mehrere Betrachtungswinkel enthält



### Bei Verwendung der ANGLE-Taste:

#### 1 Drücken Sie ANGLE.

Beispiel:

Wahl des ersten Betrachtungswinkels von drei auf der Disc aufgezeichneten Winkeln.

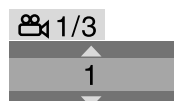

#### 2 Betätigen Sie ANGLE wiederholt, oder betätigen Sie die Cursortaste ▼/▲ zur Wahl des gewünschten Betrachtungswinkels.

Bei Verwendung der Einblendungsleiste:

#### 1 Drücken Sie ON SCREEN zweimal.

Die Einblendungsleiste erscheint auf dem Fernsehschirm.

#### 2 Betätigen Sie die Cursortaste ►/◄, um 1/3 hervorzuhoben.

#### 3 Drücken Sie ENTER.

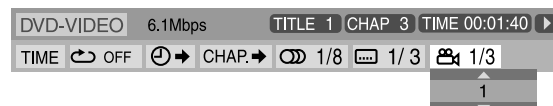

#### 4 Betätigen Sie die Cursortaste ▼/▲ zur Wahl des gewünschten Betrachtungswinkels.

#### 5 Drücken Sie ENTER.

#### 6 Drücken Sie ON SCREEN.

Die Einblendungsleiste verschwindet.

#### NOTE

- Beim Abspielen einer DVD-Audio-Disc steht diese Funktion nur für das auf der betreffenden Disc aufgezeichnete Bildmaterial zur Verfügung.

## Wahl der Untertitelsprache

- Bei Wiedergabe einer Disc, die Untertitel in mehreren Sprachen enthält



### Bei Verwendung der SUBTITLE-Taste:

#### 1 Drücken Sie SUBTITLE.

Beispiel (DVD-Video-Disc):

Wahl von „DEUTSCH“ von den drei auf der Disc aufgezeichneten Untertitelsprachen.



#### 2 Betätigen Sie die Cursortaste ▼/▲ zur Wahl der gewünschten Untertitelsprache.

Für SVCD

- Eine SVCD kann bis zu vier Untertitelsprachen enthalten. Nach Drücken von SUBTITLE ändert sich die Nummer der Untertitelsprache, auch wenn keine Untertitel in der betreffenden Sprache auf der Disc aufgezeichnet sind. (Wenn keine Untertitel auf der Disc aufgezeichnet sind, ändert sich die Nummer der Untertitelsprache nicht.)

#### NOTE

- Bei jeder Betätigung von SUBTITLE wird die Einblendung der Untertitel abwechselnd ein- und ausgeschaltet.

**Bei Verwendung der Einblendungsleiste:**

- 1 Drücken Sie ON SCREEN zweimal.**  
Die Einblendungsleiste erscheint auf dem Fernsehschirm.
- 2 Betätigen Sie die Cursortaste ►/◀, um  1/3 hervorzuheben.**
- 3 Drücken Sie ENTER.**



- 4 Betätigen Sie die Cursortaste ▼/▲ zur Wahl der gewünschten Untertitelsprache.**
- 5 Drücken Sie ENTER.**
- 6 Drücken Sie ON SCREEN.**  
Die Einblendungsleiste verschwindet.

**NOTE**

- Für einige Untertitel- oder Tonspursprachen erscheinen Abkürzungen im Pop-up-Fenster. Siehe „Tabelle der Sprachencodes“. (Siehe Seite 31.)
- Bei jeder Betätigung von SUBTITLE wird die Einblendung der Untertitel abwechselnd ein- und ausgeschaltet.
- Beim Abspielen einer DVD-Audio-Disc steht diese Funktion nur für das auf der betreffenden Disc aufgezeichnete Bildmaterial zur Verfügung.

## Wahl der Tonspursprache

- Bei Wiedergabe einer Disc, die Tonspuren in mehreren Sprachen enthält



**Bei Verwendung der AUDIO-Taste:**

- 1 Drücken Sie AUDIO.**  
Beispiel (DVD-Video-Disc):  
Wahl von „DEUTSCH“ von den drei auf der Disc aufgezeichneten Audiosprachen.



- 2 Betätigen Sie AUDIO wiederholt oder betätigen Sie die Cursortaste ▼/▲ zur Wahl der gewünschten Tonspur.**

**Bei Verwendung der Einblendungsleiste:**

- 1 Drücken Sie ON SCREEN zweimal.**  
Die Einblendungsleiste erscheint auf dem Fernsehschirm.
- 2 Betätigen Sie die Cursortaste ►/◀, um  1/3 hervorzuheben.**
- 3 Drücken Sie ENTER.**

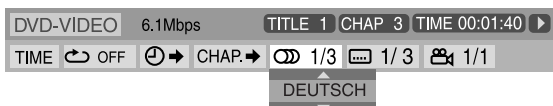

- 4 Betätigen Sie die Cursortaste ▼/▲ zur Wahl der gewünschten Tonspursprache.**

- 5 Drücken Sie ENTER.**

- 6 Drücken Sie ON SCREEN.**  
Die Einblendungsleiste verschwindet.

**NOTE**

- Für einige Untertitel- oder Tonspursprachen erscheinen Abkürzungen im Pop-up-Fenster. Siehe „Tabelle der Sprachencodes“. (Siehe Seite 31.)
- „ST“, „L“ und „R“ wird angezeigt, wenn VCDs bzw. SVCDs wiedergegeben werden. Dies hat folgende Bedeutung: „stereo“, „left sound“ und „right sound“.

## Bildwiedergabe-Spezialfunktionen

### Einzelbild-Weiterschaltung

- Während der Wiedergabe **Betätigen Sie II so oft wie erforderlich.**



Bei jeder Betätigung der Taste wird das Standbild um ein Vollbild weiterschaltet.

**Rückkehr auf normale Wiedergabe**

Drücken Sie ► (Wiedergabetaste).

**NOTE**

- Beim Abspielen einer DVD-Audio-Disc steht diese Funktion nur für das auf der betreffenden Disc aufgezeichnete Bildmaterial zur Verfügung.

### Zeitlupenwiedergabe

- Während der Wiedergabe **1 Drücken Sie II an der Stelle, an der Zeitlupenwiedergabe starten soll.**



Die Wiedergabe pausiert.

- 2 Drücken Sie ►►.**

- Die Zeitlupenwiedergabe startet in Vorwärtsrichtung.

Nur für DVD-Video-/DVD-Audio-Disc:

- Für Zeitlupenwiedergabe in Rückwärtsrichtung drücken Sie ◀◀.

Bei jeder Betätigung der Taste erhöht sich die Geschwindigkeit der Zeitlupenwiedergabe um eine Stufe.

**Rückkehr auf normale Wiedergabe**

Drücken Sie ► (Wiedergabetaste).

**NOTE**

- Bei Zeitlupenwiedergabe wird kein Ton gehört.
- Beim Abspielen einer DVD-Audio-Disc steht diese Funktion nur für das auf der betreffenden Disc aufgezeichnete Bildmaterial zur Verfügung.

## Wahl der durchsuchbaren Standbilder einer DVD-Audio-Disc

Auf den meisten DVD-Audio-Discs sind durchsuchbare Standbilder (B.S.P. = Browsable Still Pictures) aufgezeichnet, die normalerweise während der Wiedergabe der Reihe nach automatisch der Abspielreihenfolge des Tonmaterials entsprechend angezeigt werden. Wenn die aktuelle Gruppe bzw. der laufende Titel wählbare Standbilder (Seiten) enthält, können Sie diese manuell umschalten (umblättern).



- Während der Wiedergabe und während die Anzeige B.S.P. im Display leuchtet

**Bei Verwendung der PAGE-Taste:**

**Betätigen Sie PAGE zur Wahl des gewünschten Standbilds.**

**Bei Verwendung der Einblendungsleiste:**

**1 Drücken Sie ON SCREEN zweimal.**

Die Einblendungsleiste erscheint auf dem Fernsehschirm.

**2 Betätigen Sie die Cursortaste ►/◄, um PAGE hervorzuheben.**

**3 Drücken Sie ENTER.**

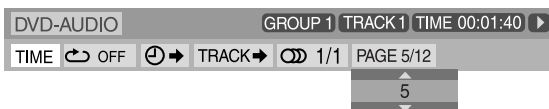

**4 Betätigen Sie die Cursortaste ▲/▼ zur Wahl des gewünschten Standbilds.**

**5 Drücken Sie ENTER.**

**6 Drücken Sie ON SCREEN.**

Die Einblendungsleiste verschwindet.

## Heranzoomen eines Bildausschnitts

- Während der Wiedergabe oder im Pausenzustand



**1 Drücken Sie ZOOM.**

Bei jeder Betätigung von ZOOM werden die verschiedenen Vergrößerungsmaßstäbe der Reihe nach durchlaufen.

**2 Betätigen Sie bei vergrößerter Bildanzeige die Cursortaste ►/◄/▼/▲, um den herangezoomten Bildausschnitt zu verschieben.**

**Rückkehr auf normale Wiedergabe**

Drücken Sie wiederholt die Taste ZOOM, um OFF auszuwählen.

### NOTE

- Die Anzahl der verfügbaren Vergrößerungsmaßstäbe richtet sich nach dem Disc-Typ.
- Während der Dia-Vorführung einer JPEG-Disc steht die Zoom-Funktion nicht zur Verfügung. In einem solchen Fall drücken Sie ■, um die Dia-Vorführung zu pausieren, und zoomen Sie den gewünschten Bildausschnitt dann heran.
- Beim Abspielen einer DVD-Audio-Disc steht diese Funktion nur für das auf der betreffenden Disc aufgezeichnete Bildmaterial zur Verfügung.
- In bestimmten Fällen kann es beim Abspielen einer JPEG-/MPEG4-Disc vorkommen, dass die Cursortaste (►/◄/▼/▲) in Schritt 2 nicht funktioniert.

## Ändern der VFP-Einstellungen

Die VFP-Funktion (Video Fine



Processor) ermöglicht

eine Justierung der Bildqualität gemäß der Art des Programmmaterials, dem Farbton des Bilds oder Ihren persönlichen Vorstellungen.

- Während der Wiedergabe

**1 Drücken Sie VFP.**

Die aktuellen VFP-Einstellungen erscheinen auf dem Fernsehschirm.

Beispiel:

NORMAL	
GAMMA	0
HELLIGKEIT	0
KONTRAST	0
SÄTTIGUNG	0
FARBTON	0
SCHÄRFE	0

**2 Betätigen Sie die Cursortaste ►/◄ zur Wahl des gewünschten VFP-Modus.**

- NORMAL: Normalerweise sollte diese Einstellung gewählt werden.
- KINO: Dieser Modus eignet sich zum Betrachten von Spielfilmen.

Drücken Sie nach der Wahl von „NORMAL“ oder „KINO“ VFP, um die Einstellung zu beenden.

- BENUTZER 1 und BENUTZER 2:  
Sie können die Einstellungen der Parameter ändern, mit denen die Darstellungsweise des Bilds auf dem Fernsehschirm festgelegt wird.

**Fahren Sie mit den folgenden Bedienungsschritten nur dann fort, wenn Sie „BENUTZER 1“ oder „BENUTZER 2“ in Schritt 2 gewählt haben:**

**3 Betätigen Sie die Cursortaste ▼/▲ zur Wahl des Parameters, dessen Einstellung geändert werden soll.**

Nehmen Sie die Einstellung schrittweise vor, während Sie die entsprechenden Änderungen der Bildqualität auf dem Fernsehschirm kontrollieren.

- GAMMA:  
Justiert die Helligkeit der neutral Farbtöne unter Beibehaltung der Helligkeit der dunklen und hellen Bildstellen.
- HELLIGKEIT:  
Justiert die Gesamthelligkeit des Bilds.
- KONTRAST:  
Justiert den Bildkontrast.
- SÄTTIGUNG:  
Justiert die Farbsättigung.
- FARBTON:  
Justiert den Farbton des Bilds.
- SCHÄRFE:  
Justiert die Bildschärfe.

**4 Drücken Sie ENTER.**

Beispiel:

**5 Betätigen Sie die Cursortaste ▼/▲, um die Einstellung zu ändern.****6 Drücken Sie ENTER.**

Die aktuellen VFP-Einstellungen erscheinen erneut.

**7 Wiederholen Sie die Schritte 3 bis 6, um weitere Parameter einzustellen.****8 Drücken Sie VFP.****NOTE**

- Die Einstellanzeige verschwindet zwar während der Ausführung dieses Bedienungsverfahrens, doch wird die zuletzt vorgenommene Einstellung gespeichert.

**Programmwiedergabe**

- Im Stoppzustand

**1 Drücken Sie PLAY MODE so oft, bis das Programmierfenster auf dem Fernsehschirm erscheint.**

PROGRAMM		
No.	Group/Title	Track/Chapter
1		
2		
3		
4		
5		
6		
7		
8		
9		
10		

ZUM PROGRAMMIEREN BITTE ZAHLENTASTEN VERWENDEN.  
DAS PROGRAMM MIT CANCEL LÖSCHEN.

**2 Folgen Sie den Anweisungen, die auf dem Fernsehschirm erscheinen, um die gewünschten Kapitel/Title einzuprogrammieren.**

- Einzelheiten zur Verwendung der Zifferntasten finden Sie unter „Eingabe von Nummern über die Zifferntasten“ (Siehe Seite 18.)
- Die Nummern der Disc-Einträge, die bei der Programmierung vorgegeben werden müssen, sind je nach Disc-Typ verschieden:
  - DVD-Video-Disc: Nummern von DVD-Video-Titlen und Kapiteln
  - Video-CD, SVCD, CD: Titelnnummern
  - DVD-Audio-, MP3-, WMA-, MPEG4-Disc: Gruppen und Titel
- Bevor Sie Titel der Bonusgruppe einer DVD-Audio-Disc einprogrammieren können, müssen Sie das unter „Abspielen einer Bonusgruppe“ (siehe Seite 19) beschriebene Bedienungsverfahren ausführen, so dass der BONUS-Indikator aus dem Display verschwindet.
- Kapitel und Titel mit Nummern bis zu 99 können vorgegeben werden.
- (Für CD, SVCD oder Video-CD) Wenn die Gesamtspielzeit des eingegebenen Programms 99 Minuten und 59 Sekunden überschreitet, erscheint die Anzeige „-:-“ im Display. Die Programmierung kann jedoch fortgesetzt werden.

**Löschen des jeweils zuletzt eingegebenen Disc-Eintrags aus der Programmfolge**

Drücken Sie die Taste CANCEL so oft wie erforderlich.

**Löschen des gesamten Programminhalts**

Drücken Sie ■.

Das Programm kann auch durch Ausschalten der Anlage aus dem Speicher gelöscht werden.

**3 Drücken Sie ► (Wiedergabetaste), um die Programmwiedergabe zu starten.**

Nach beendetem Abspielen aller einprogrammierten Titel/Dateien stoppt die Wiedergabe, und das Programmiermenü kehrt auf den Fernsehschirm zurück. Bitte beachten Sie, dass das Programm gespeichert bleibt.

**Überprüfen des Programminhalts**

Drücken Sie ■ während der Wiedergabe. Die Wiedergabe stoppt, und das Programmiermenü erscheint.

**Verlassen der Programmierbetriebsart**

Betätigen Sie PLAY MODE im Stoppzustand so oft, bis sowohl das Programmierfenster als auch „ZUFALLSWIEDERGABE“ vom Fernsehschirm verschwinden.

**NOTE**

- Die Fortsetzungsfunktion kann nicht in Verbindung mit der Programmwiedergabe-Funktion verwendet werden.
- Bei bestimmten Discs steht die Programmwiedergabe-Funktion nicht zur Verfügung.

**Zufallswiedergabe**

Diese Funktion ermöglicht es, die DVD-Video-Title



bzw. Titel einer Disc in einer zufallsbestimmten Reihenfolge abzuspielen.

- Im Stoppzustand

**1 Betätigen Sie PLAY MODE so oft, bis die Anzeige „ZUFALLSWIEDERGABE“ auf dem Fernsehschirm erscheint.****2 Drücken Sie ► (Wiedergabetaste).**

Nachdem alle DVD-Video-Title/Title der Disc abgespielt worden sind, stoppt die Wiedergabe, und die Zufallswiedergabe-Betriebsart wird aufgehoben.

**Verlassen der Zufallswiedergabe-Betriebsart**

Drücken Sie PLAY MODE im Stoppzustand so oft, bis sowohl das Programmierfenster als auch „ZUFALLSWIEDERGABE“ vom Fernsehschirm verschwinden.

Die Zufallswiedergabe-Betriebsart kann auch durch Ausschalten der Anlage aufgehoben werden.

**NOTE**

- Während der Zufallswiedergabe wird jeder DVD-Video-Title/Title nur ein einziges Mal abgespielt.

## Wiedergabewiederholung

### Wiederholen des aktuellen Disc-Eintrags

- Für DVD-Video-Disc:  
Während der Wiedergabe
- Für Video-CD/SVCD:  
Bei Wiedergabe ohne  
Wiedergabesteuerungs-Funktion
- Für DVD-Audio-/CDs/MP3/  
JPEG/MPEG4-Discs:  
Während der Wiedergabe oder im Stoppzustand



**Bei Verwendung der REPEAT-Taste:  
Drücken Sie REPEAT.**

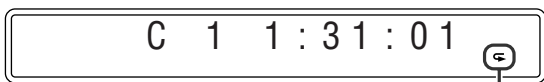

Wiederholmodus-Indikator

Bei jeder Betätigung von REPEAT werden die verschiedenen Wiederholmodi der Reihe nach durchlaufen.

Display	Anzeige auf Fernsehschirm	Bedeutung
↶	↶GROUP	Wiederholung der aktuellen Gruppe einer DVD-Audio-Disc/MP3/WMA/JPEG/MPEG4-Disc
	REPEAT GROUP*	
	↶TITLE	Wiederholung des laufenden DVD-Video-Titels einer DVD-Video-Disc
	↶ALL	Wiederholung aller Titel/Dateien einer Video-CD/SVCD/CD/MP3/WMA/JPEG/MPEG4-Disc
↶ 1	↶TRACK ↶STEP	Wiederholung des laufenden Titels einer DVD-Audio-Disc/Video-CD/SVCD/CD/MP3/WMA/MPEG4-Disc
	REPEAT TRACK, REPEAT STEP	
	↶CHAP ↶STEP	Wiederholung des laufenden Kapitels einer DVD-Video-Disc
	REPEAT STEP	
Keine Anzeige	↶OFF	Die Wiederholbetriebsart ist deaktiviert. Die Disc wird auf normale Weise abgespielt.

\* Beim Abspielen einer JPEG-Disc erscheinen die Anzeigen „REPEAT GROUP“ und „REPEAT ALL“ nicht auf dem Fernsehschirm.

#### NOTE

- Wenn die Programmierbetriebsart bei Verwendung einer DVD-Audio-Disc, Video-CD, SVCD oder CD aktiviert ist, wechselt der Wiederholmodus auf gleiche Weise. Bitte beachten Sie jedoch, dass bei Wahl des Wiederholmodus „↶“ alle einprogrammierten Titel statt aller Titel der Disc wiederholt werden.
- REPEAT ALL ist u. U. nicht bei DVD Video- und DVD Audio-Discs verfügbar. Dies hängt von der Disc ab.

**Bei Verwendung der Einblendungsleiste (außer MP3/WMA/JPEG/MPEG4-Disc):**

- 1 Drücken Sie ON SCREEN zweimal.**  
Die Einblendungsleiste erscheint auf dem Fernsehschirm.
- 2 Betätigen Sie die Cursorstaste ▶/◀, um ↶ OFF hervorzuhoben.**
- 3 Drücken Sie ENTER.**
- 4 Betätigen Sie die Cursorstaste ▼/▲ zur Wahl des gewünschten Wiederholmodus.**
- 5 Drücken Sie ENTER.**
- 6 Drücken Sie ON SCREEN.**

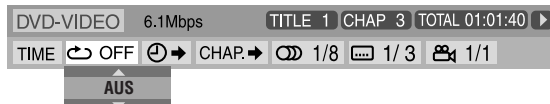

Die Einblendungsleiste verschwindet.

**Aufheben der Wiedergabewiederholung**  
Wählen Sie „AUS“ in Schritt 4.

### Wiederholen eines bestimmten Abschnitts [A-B-Wiederholung]

Wenn nur ein bestimmter Abschnitt wiederholt werden soll, können Sie diesen durch Vorgabe des Anfangs (Punkt A) und Endes (Punkt B) festlegen.



- Während der Wiedergabe

**Bei Verwendung der A-B RPT-Taste:**

- 1 Drücken Sie A-B RPT während der Wiedergabe an der Stelle, die als Anfang (Punkt A) des zu wiederholenden Abschnitts dienen soll.**  
Der Wiederholmodus-Indikator „↶ A - “ erscheint im Display.
- 2 Drücken Sie A-B RPT erneut am Ende des zu wiederholenden Abschnitts (Punkt B).**

Daraufhin wechselt der Wiederholmodus-Indikator im Display auf „↶ A - B“, und die A-B-Wiederholung startet. Der festgelegte Abschnitt der Disc (zwischen Punkt A und B) wird laufend wiederholt.





#### Abbrechen

Drücken Sie A-B RPT während der A-B-Wiederholung.



**Bei Verwendung der Einblendungsleiste:**

- 1 Drücken Sie ON SCREEN zweimal.**  
Die Einblendungsleiste erscheint auf dem Fernsehschirm.
  - 2 Betätigen Sie die Cursortaste ►/◄, um **OFF** hervorzuheben.**
  - 3 Drücken Sie ENTER.**
- 
- 4 Betätigen Sie die Cursortaste ▼/▲ zur Wahl von „A-B“.**
  - 5 Drücken Sie ENTER während der Wiedergabe an der Stelle, die als Anfang (Punkt A) des zu wiederholenden Abschnitts dienen soll.**
- 
- 6 Drücken Sie ENTER am Ende des Abschnitts, der wiederholt werden soll (Punkt B).**  
Die A-B-Wiederholung startet.
  - 7 Drücken Sie ON SCREEN.**  
Die Einblendungsleiste verschwindet.

**Abbrechen**

Wählen Sie „AUS“ in Schritt 4 und drücken Sie dann ENTER.

**NOTE**

- Beim Abspielen einer DVD-Video-Disc kann die A-B-Wiederholung nur innerhalb des laufenden DVD-Video-Titels ausgeführt werden.
- Bei Programm- und Zufallswiedergabe kann „A-B“ nicht gewählt werden.

## Disc-Fachsperr

Das Disc-Fach kann verriegelt werden, um ein unerwünschtes Auswerfen der eingelegten Disc zu verhindern.

**NUR am Hauptgerät:**

Bei ausgeschalteter Anlage

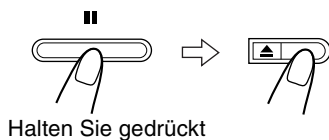

- Die Anlage schaltet sich ein, und die Anzeige „LOCKED“ erscheint im Display.
- Wenn anschließend versucht wird, die Disc auszuwerfen, erscheint die Anzeige „LOCKED“, um darauf hinzuweisen, dass die Disc-Fachsperr aktiviert ist.

**Abbrechen**

Führen Sie den obigen Bedienungsvorgang erneut aus.

- Die Anlage schaltet sich ein, und die Anzeige „UNLOCKED“ erscheint im Display.

## Klang- und sonstige Einstellungen

**NOTE**

- Diese Funktion wird für alle Signalquellen außer DVD aktiviert.
- Vor Beginn dieses Bedienungsvorgangs: Die folgenden Schritte müssen innerhalb einer bestimmten Zeitdauer ausgeführt werden. Wenn der Eingabevorgang abgebrochen wird, bevor Sie die Einspeicherung beendet haben, beginnen Sie erneut ab Schritt 1.

**1 Drücken Sie SETTING.**

Beispiel:



**2 Drücken Sie die Cursortaste ▼/▲ zur Wahl des Eintrags, der eingestellt werden soll.**

- **BAL (Balance):**  
In diesem Eintrag können Sie die Links-Rechts-Balance justieren, indem Sie den relativen Lautstärkeanteil des linken und rechten vorderen Lautsprechers verändern.
- **DEC (Decodierung):**  
Bei Wiedergabe einer externen Programmquelle (d. h. bei Wahl von AUX DIGITAL als Programmquelle), deren Programmmaterial im Format Dolby Digital oder DTS Digital Surround codiert ist, können die folgenden Störungen auftreten:
  - Beim Starten der Wiedergabe setzt der Ton nicht sofort ein.
  - Beim Suchlauf oder Überspringen von Kapiteln und Titeln wird Rauschen gehört.
- AUT (Auto)/PCM:** Normalerweise sollte diese Einstellung gewählt werden. Die Anlage erkennt das Format des Eingangssignals automatisch.
- DOLBY D:** Wählen Sie diese Einstellung, wenn eine der obigen Störungen beim Abspielen einer Disc (oder von anderem Programmmaterial) auftritt, die im Format Dolby Digital codiert ist.
- DTS:** Wählen Sie diese Einstellung, wenn eine der obigen Störungen beim Abspielen einer Disc (oder von anderem Programmmaterial) auftritt, die im Format DTS Digital Surround codiert ist.
- **A. POS (Audio-Position):** Dieser Eintrag ermöglicht es, die Audio-Position des Subwoofers so einzustellen, dass der Subwoofer-Ausgangspegel automatisch einwandfrei justiert werden kann. (Je kleiner der Wert ist, desto stärker wird der Ausgangspegel bei Stereo-Wiedergabe automatisch reduziert.)

**3 Betätigen Sie die Cursortaste ►/◄, um eine Einstellung zu ändern oder eine Auswahl zu treffen.**

Beispiel:

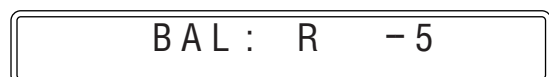

Die Einstellung wird wirksam und nach einigen Sekunden verschwindet die Einstellanzeige automatisch.

**NOTE**

- Wenn die Einstellung „DOLBY D“ oder „DTS“ gewählt ist, wird kein Ton wiedergegeben, falls das Eingangssignal in einem anderen Digitalformat codiert ist. (Der **DIGITAL**- oder **DTS**-Indikator blinkt.)

# Einstellen der DVD-Präferenzen

## Verwendung der Einrichtungsmenüs

- Die in den Einrichtungsmenüs verwendete Sprache kann geändert werden. Siehe „Beschreibung der einzelnen Menüs“.

## Grundlegendes Verfahren zur Bedienung der Einrichtungsmenüs

### WICHTIG

Vor Gebrauch der Fernbedienung für den folgenden Bedienungsvorgang:

- 1 Bringen Sie den Fernbedienungs-Betriebsartenwähler in die Stellung AUDIO.
- 2 Drücken Sie DVD.

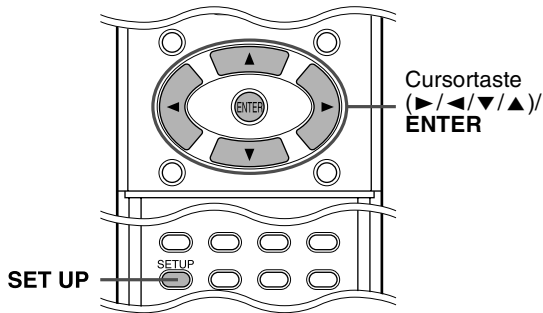
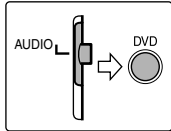

### ■ Im Stoppzustand

## 1 Drücken Sie SET UP.

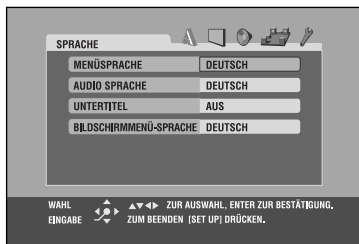

## 2 Folgen Sie den Anweisungen, die auf dem Fernsehschirm erscheinen.

## Beschreibung der einzelnen Menüs

### A: Sprachmenü (SPRACHE)

#### ■ MENÜSPRACHE

Manche DVDs besitzen Disc-Menüs in mehreren Sprachen.

- Wählen Sie die ursprüngliche Menüsprache\*.

#### ■ AUDIO SPRACHE

Auf manchen DVDs sind Tonspuren in mehreren Sprachen aufgezeichnet.

- Wählen Sie die ursprüngliche Tonspursprache\*.

#### ■ UNTERTITEL

Auf manchen DVDs sind Untertitel in mehreren Sprachen aufgezeichnet.

- Wählen Sie die ursprüngliche Untertitelsprache\*.

### ■ BILDSCHIRMMENÜ-SPRACHE

- Wählen Sie die Sprache, in der die Informationen zur Bedienung dieser Anlage in den Fernsehschirm eingeblendet werden sollen.

\* Wenn die von Ihnen gewählte Sprache nicht auf einer Disc aufgezeichnet ist, wird die Originalsprache der Disc automatisch als ursprüngliche Sprache verwendet.

### NOTE

- Die Bedeutungen der Abkürzungen der verschiedenen Sprachen, z.B. „AA“, sind der „Tabelle der Sprachencodes“ weiter unten zu entnehmen.

## Tabelle der Sprachencodes

AA	Afar	IK	Inupiak	RN	Kirundisch
AB	Abchasisch	IN	Indonesisch	RO	Rumänisch
AF	Afrikaans	IS	Isländisch	RU	Russisch
AM	Amharisch	IW	Hebräisch	RW	Kijarwanda
AR	Arabisch	JI	Yiddish	SA	Sanskrit
AS	Assamesisch	JW	Javanesisch	SD	Zinti
AY	Aymara	KA	Georgisch	SG	Sango
AZ	Aserbaidzhanisch	KK	Kasachisch	SH	Serbokroatisch
BA	Baschkirisch	KL	Grönländisch	SI	Singhalesisch
BE	Belorussisch	KM	Kambodschanisch	SK	Slowakisch
BG	Bulgarisch	KN	Kannada	SL	Slowenisch
BH	Biharisch	KO	Koreanisch (KOR)	SM	Samoanisch
BI	Bislamisch	KS	Kaschmirisch	SN	Shonisch
BN	Bengalisch	KU	Kurdisch	SO	Somali
BO	Tibetanisch	KY	Kirgisisch	SQ	Albanisch
BR	Bretonisch	LA	Lateinisch	SR	Serbisch
CA	Katalanisch	LN	Lingalisch	SS	Swasiländisch
CO	Korsisch	LO	Laotisch	ST	Sesothisch
CS	Tschechisch	LT	Litauisch	SU	Sudanesisch
CY	Wälisisch	LV	Lettisch	SV	Schwedisch
DA	Dänisch	MG	Malagasisch	SW	Suaheli
DZ	Bhutani	MI	Maorisch	TA	Tamilisch
EL	Griechisch	MK	Mazedonisch	TE	Telugu
EO	Esperanto	ML	Malajalam	TG	Tadschikisch
ET	Estnisch	MN	Mongolisch	TH	Thailändisch
EU	Baskisch	MO	Moldavisch	TI	Tigrinja
FA	Persisch	MR	Marathi	TK	Turkmenisch
FI	Finnisch	MS	Malaysisch (MAY)	TL	Tagalog
FJ	Fiji	MT	Maltesisch	TN	Sezuan
FO	Faröisch	MY	Burmesisch	TO	Tongaisch
FY	Frisisch	NA	Nauruisch	TR	Türkisch
GA	Irish	NE	Nepalisch	TS	Tsongaisch
GD	Schottisches Gälisch	NL	Holländisch	TT	Tatarisch
GL	Galizisch	NO	Norwegisch	TW	Twi
GN	Guarani	OC	Okzitanisch	UK	Ukrainisch
GU	Gujaratisch	OM	(Afan) Oromo	UR	Urdu
HA	Hausa	OR	Orija	UZ	Usbekisch
HI	Hindi	PA	Pundjabisch	VI	Vietnamesisch
HR	Kroatisch	PL	Polnisch	VO	Volapük
HU	Ungarisch	PS	Paschtu	WO	Wolof
HY	Armenisch	PT	Portugiesisch	XH	Xhosa
IA	Interlingua	QU	Quechua	YO	Joruba
IE	Interlingue	RM	Rätoromanisch	ZU	Zulu

## Bildmenü (BILD)

### ■ MONITOR-TYP

In diesem Eintrag wird der Monitortyp entsprechend dem verwendeten Fernsehgerät festgelegt, wenn DVDs abgespielt werden, auf denen das Bildmaterial mit einem Bildseitenverhältnis von 16:9 aufgezeichnet ist.

- **16:9 (Umwandlung für Breitformat-Fernsehgerät)**  
Wählen Sie diese Einstellung, wenn das Bildseitenverhältnis Ihres Fernsehgerätes 16:9 beträgt (Breitformat).
- **4:3 LETTERBOX (Umwandlung in Letterbox-Format)**  
Wählen Sie diese Einstellung, wenn das Bildseitenverhältnis Ihres Fernsehgerätes 4:3 beträgt (herkömmliches Fernsehgerät). Bei Wiedergabe von Bildmaterial im Breitformat erscheinen schwarze Balken am oberen und unteren Bildschirmrand.
- **4:3 PAN & SCAN (Umwandlung in Pan & Scan-Format)**  
Wählen Sie diese Einstellung, wenn das Bildseitenverhältnis Ihres Fernsehgerätes 4:3 beträgt (herkömmliches Fernsehgerät). Bei Wiedergabe von Bildmaterial im Breitformat erscheinen zwar keine schwarzen Balken, doch ist das Bild am linken und rechten Rand abgeschnitten.

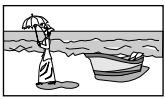

Beispiel: 16:9



Beispiel: 4:3 LETTERBOX



Beispiel: 4:3 PAN & SCAN

### NOTE

- Bei bestimmten DVDs wird selbst bei Wahl von „4:3 PAN & SCAN“ das Bildformat „4:3 LETTERBOX“ verwendet. Dies beruht auf dem zur Aufzeichnung der betreffenden DVD verwendeten Verfahren.

### ■ BILDQUELLE

Bei Einstellung des Abtastungsmodus auf PROGRESSIVE (siehe Seite 15) können Sie die optimale Bildqualität erzielen, indem Sie festlegen, ob das auf der Disc aufgezeichnete Bildmaterial nach Halbbildern (Videomaterial) oder Vollbildern (Filmmaterial) verarbeitet werden soll.

Normalerweise sollte die Einstellung „AUTO“ gewählt werden.

- **VIDEO**  
Wählen Sie diese Einstellung zum Abspielen einer Disc, die Videomaterial enthält.
- **FILM**  
Diese Einstellung eignet sich zur Wiedergabe einer Disc, die Filmmaterial enthält.
- **AUTO**  
Wählen Sie diese Einstellung zur Wiedergabe einer Disc, die sowohl Video- als auch Filmmaterial enthält.  
Diese Anlage erkennt die Art des Bildmaterials (Video- oder Filmmaterial) der aktuellen Disc anhand der Disc-Informationen.
  - Wenn das Wiedergabebild unscharf oder verwaschen ist, oder die Schräglinien des Bilds grob erscheinen, probieren Sie die anderen Einstellungen aus.

### ■ BILDSCHIRMSCHONER (Siehe Seite 18.)

Die Bildschirmschoner-Funktion kann aktiviert und deaktiviert werden.

### ■ DATEITYP

Wenn Dateien verschiedener Typen auf einer Disc aufgezeichnet sind, können Sie in diesem Eintrag festlegen, welcher Dateityp abgespielt werden soll. Wenn Sie die Einstellung in DATEITYP geändert haben, müssen Sie die Stromzufuhr einmal aus- und wieder einschalten, um die neue Einstellung wirksam zu machen.

- **AUDIO**  
Wählen Sie diese Einstellung zum Abspielen von MP3/WMA-Dateien.
- **STANDBILD**  
Wählen Sie diese Einstellung zum Abspielen von JPEG-Dateien.
- **VIDEO**  
Wählen Sie diese Einstellung zum Abspielen von MPEG4-Dateien.

## Audiomenü (AUDIO)

### ■ DYNAMIK-KOMPRIMIERUNG

(Dynamikbereich-Kompression)

Diese Funktion sorgt dafür, dass bei Wiedergabe von Audiomaterial im Format Dolby Digital mit niedrigem Lautstärkepegel, z.B. am späten Abend, auch leise Passagen deutlich gehört werden können.

- **EIN**  
Wählen Sie diese Einstellung, wenn der maximale Komprimierungseffekt erhalten werden soll (besonders praktisch beim Hören von Musik spät nachts).
- **AUTO**  
Wählen Sie diese Einstellung zur Wiedergabe von Surround-Klang mit seinem vollen Dynamikbereich (keine Komprimierung).

### NOTE

- Bei Wiedergabe einer mehrkanaligen Programmquelle im Format Dolby Digital bei ausgeschalteter Surround-Betriebsart wird der Eintrag DYNAMIK-KOMPRIMIERUNG automatisch auf EIN eingestellt.



## Lautsprecher-Einstellmenü (LAUTSPRECHER)

### ■ Pegelmenü (STUFE)

#### CENTERLAUTSPRECHER/SURROUNDLAUTSPRECHER L/SURROUNDLAUTSPRECHER R/SUBWOOFER

Diese Einträge dienen zur Einstellung des Ausgangspegels der betreffenden Lautsprecher.

#### TEST-TON\*

Dient zur Ausgabe des Testsignals.

#### ZURÜCK

Für Rückkehr zum Menü LAUTSPRECHER.

- \* Das Testsignal wird der Reihe nach von allen aktivierten Lautsprechern wie folgt ausgegeben:

⇒ Linker vorderer Lautsprecher ⇒ Mittellautsprecher  
 ⇒ Rechter vorderer Lautsprecher ⇒ Rechter Surround-Lautsprecher ⇒ Linker Surround-Lautsprecher ⇒ (beginnt wieder von vorn)

## Einstellen der DVD-Präferenzen

### ■ Abstandsmenü (ENTFERNUNG)

Beispiel:

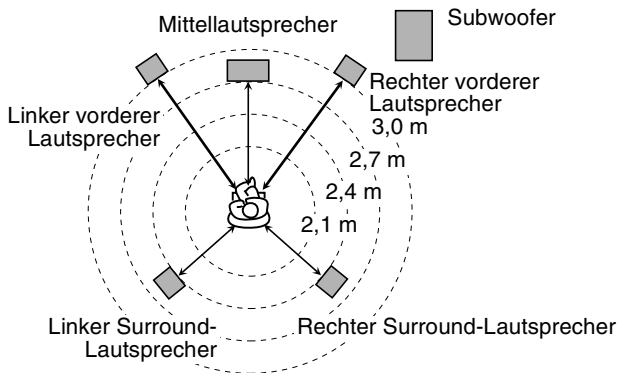

In einem solchen Fall stellen Sie den Abstand jedes Lautsprechers wie folgt ein:

- Abstand der vorderen Lautsprecher: 3,0 m
- Abstand des Mittellautsprechers: 2,7 m
- Abstand der Surround-Lautsprecher: 2,4 m

### LAUTSPRECHER VORN/CENTERLAUTSPRECHER/SURROUNDLAUTSPRECHER

Diese Einträge dienen zur Einstellung des Abstands der betreffenden Lautsprecher von der Hörposition.

**Der Einstellbereich beträgt 0,3 m bis 9,0 m (in 0,3-m-Schritten).**

#### ZURÜCK

Für Rückkehr zum Menü LAUTSPRECHER.

## Menü für sonstige Einstellungen (SONSTIGES)

### ■ LESEZEICHEN-FUNKTION (Siehe Seite 25.)

In diesem Eintrag können Sie die Wiedergabebefortsetzungsfunktion aktivieren und deaktivieren.

### ■ BILDSCHIRM-ANLEITUNG

In diesem Eintrag können Sie die Einblendung der Symbole für Bedienerführung in den Fernsehschirm aktivieren und deaktivieren. (Siehe Seite 16.)

### ■ Kindersicherungs-Menü (KINDERSICHERUNG)

Mit Hilfe dieser Funktion können Sie die Wiedergabe von DVD-Video-Discs mit einem gewalttätigen oder anderen nur für Erwachsene geeigneten Inhalt einschränken, um das Betrachten von derartigem Bildmaterial durch Kinder und Jugendliche zu verhindern.

- Diese Einstellung ist nur bei DVDs wirksam, die mit Informationen über Einschränkungsstufen für die Kindersicherung codiert sind — Stufe 1 (weitestgehende Sperre) bis Stufe 8 (geringstes Ausmaß der Einschränkung).

#### LÄNDERCODE

**Wählen Sie diesen Eintrag, um den Ländercode einzustellen. (Siehe Seite 34.)**

#### STUFE EINSTELLEN

**Wählen Sie diesen Eintrag, um die Einschränkungsstufe einzustellen.**

#### PASSWORT

**Dieser Eintrag wird automatisch gewählt, wenn eine Änderung an der Einstellung der Kindersicherung vorgenommen wird. Geben Sie eine vierstellige Nummer als Passwort über die Zifferntasten 0-9 ein, und drücken Sie dann ENTER.**

- Wenn drei Mal hintereinander ein falsches Passwort eingegeben wurde, kann kein anderer Eintrag als VERLASSEN gewählt werden. In einem solchen Fall drücken Sie ENTER, um diese Betriebsart zu verlassen, und führen Sie die Einstellung dann erneut aus.

#### VERLASSEN

**Dient zur Rückkehr auf das SONSTIGES-Menü.**

- Achten Sie nach Eingabe des Passworts darauf, die Betriebsart für Einstellung der Kindersicherung zu verlassen. Anderenfalls werden die von Ihnen vorgenommenen Einstellungen nicht gespeichert.
- Falls Sie Ihr Passwort vergessen haben, geben Sie statt dessen „8888“ ein.

#### NOTE

- Nachdem dreimal hintereinander ein falsches Passwort eingegeben worden ist, kann nur noch der Eintrag „VERLASSEN“ gewählt werden.

## Tabelle der Landes- und Gebietscodes für die Kindersicherungs-Funktion

AD	Andorra	EH	Westsahara	KZ	Kasachstan	RO	Rumänien
AE	Vereinigte Arabische Emirate	ER	Eritrea	LA	Demokratische Volksrepublik Laos	RU	Russische Föderation
AF	Afghanistan	ES	Spanien			RW	Ruanda
AG	Antigua und Barbuda	ET	Äthiopien	LB	Libanon	SA	Saudi-Arabien
AI	Anguilla	FI	Finnland	LC	St. Lucia	SB	Salomonen
AL	Albanien	FJ	Fidschi	LI	Liechtenstein	SC	Seychellen
AM	Armenien	FK	Fidschi (Malvinas)	LK	Sri Lanka	SD	Sudan
AN	Niederländische Antillen	FM	Föderierte Staaten von Mikronesien	LR	Liberia	SE	Schweden
AO	Angola			LS	Lesotho	SG	Singapur
AQ	Antarktis	FO	Färöer Inseln	LT	Litauen	SH	St. Helena
AR	Argentinien	FR	Frankreich	LU	Luxemburg	SI	Slowenien
AS	Amerikanisch-Samoa	FX	Frankreich, Metropolitanisch	LV	Lettland	SJ	Svalbard und Jan Mayen
AT	Österreich	GA	Gabun	LY	Lybisch-Arabische Dschamahirija	SK	Slowakei
AU	Australien	GB	Großbritannien	MA	Marokko	SL	Sierra Leone
AW	Aruba	GD	Grenada	MC	Monaco	SM	San Marino
AZ	Aserbaidshan	GE	Georgien	MD	Republik Moldau	SN	Senegal
BA	Bosnien und Herzegowina	GF	Französisch-Guayana	MG	Madagaskar	SO	Somalia
BB	Barbados	GH	Ghana	MH	Marshallinseln	SR	Surinam
BD	Bangladesch	GI	Gibraltar	ML	Mali	ST	São Tomé und Príncipe
BE	Belgien	GL	Grönland	MM	Myanmar	SV	El Salvador
BF	Burkina Faso	GM	Gambia	MN	Mongolei	SY	Arabische Republik Syrien
BG	Bulgarien	GN	Guinea	MO	Macau	SZ	Swasiland
BH	Bahrain	GP	Guadeloupe	MP	Nördliche Marianen	TC	Turks- und Caicos-Inseln
BI	Burundi	GQ	Äquatorial-Guinea	MQ	Martinique	TD	Tschad
BJ	Benin	GR	Griechenland	MR	Mauretanien	TF	Französische Südgebiete
BM	Bermuda	GS	Südgeorgien und südliche Sandwich-Inseln	MS	Montserrat	TG	Togo
BN	Brunei Darussalam			MT	Malta	TH	Thailand
BO	Bolivien	GT	Guatemala	MU	Mauritius	TJ	Tadschikistan
BR	Brasilien	GU	Guam	MV	Malediven	TK	Tokelau
BS	Bahamas	GW	Guinea-Bissau	MW	Malawi	TM	Turkmenistan
BT	Bhutan	GY	Guyana	MX	Mexiko	TN	Tunesien
BV	Bouvet-Insel	HK	Hongkong	MY	Malaysia	TO	Tonga
BW	Botswana	HM	Herald und McDonald-Inseln	MZ	Mosambik	TP	Ost-Timor
BY	Belarus	HN	Honduras	NA	Namibia	TR	Türkei
BZ	Belize	HR	Kroatien	NC	Neukaledonien	TT	Trinidad und Tobago
CA	Kanada	HT	Haiti	NE	Niger	TV	Tuvalu
CC	Kokosinseln	HU	Ungarn	NF	Norfolk-Inseln	TW	Taiwan
CF	Zentralafrikanische Republik	ID	Indonesien	NG	Nigeria	TZ	Vereinigte Republik Tansania
CG	Kongo	IE	Irland	NI	Nicaragua	UA	Ukraine
CH	Schweiz	IL	Israel	NL	Niederlande	UG	Uganda
CI	Elfenbeinküste	IN	Indien	NO	Norwegen	UM	Kleinere amerik. Überseeinseln
CK	Cook-Inseln	IO	Britisches Territorium im Indischen Ozean	NP	Nepal		
CL	Chile			NR	Nauru	US	Vereinigte Staaten von Amerika
CM	Kamerun	IQ	Irak	NU	Niue	UY	Uruguay
CN	China	IR	Iran (Islamische Republik)	NZ	Neuseeland	UZ	Usbekistan
CO	Kolumbien	IS	Island	OM	Oman	VA	Vatikan
CR	Costa Rica	IT	Italien	PA	Panama	VC	St. Vincent und die Grenadinen
CU	Kuba	JM	Jamaica	PE	Peru	VE	Venezuela
CV	Kap Verde	JO	Jordanien	PF	Französisch-Polynesien	VG	Jungferninseln (Britisch)
CX	Weihnachtsinsel	JP	Japan	PG	Papua Neuguinea	VI	Jungferninseln (U.S.)
CY	Zypern	KE	Kenia	PH	Philippinen	VN	Vietnam
CZ	Tschechische Republik	KG	Kirgisistan	PK	Pakistan	VU	Vanuatu
DE	Deutschland	KH	Kambodscha	PL	Polen	WF	Wallis und Futuna
DJ	Dschibuti	KI	Kiribati	PM	St. Pierre und Miquelon	WS	Samoa
DK	Dänemark	KM	Komoren	PN	Pitcairn-Inseln	YE	Jemen
DM	Dominica	KN	St. Kitts und Nevis	PR	Puerto Rico	YT	Mayotte
DO	Dominikanische Republik	KP	Demokratische Volksrepublik Korea	PT	Portugal	YU	Jugoslawien
DZ	Algerien			PW	Palau	ZA	Südafrika
EC	Ecuador	KR	Republik Korea	PY	Paraguay	ZM	Sambia
EE	Estland	KW	Kuwait	QA	Katar	ZR	Zaire
EG	Ägypten	KY	Kaimaninseln	RE	Réunion	ZW	Simbabwe

# Bedienung des Tuners

## WICHTIG

Vor Gebrauch der Fernbedienung für den folgenden Bedienungsvorgang:

- 1 Bringen Sie den Fernbedienungs-Betriebsartenwähler in die Stellung AUDIO.
- 2 Drücken Sie FM/AM.

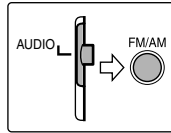

Die in der nachstehenden Abbildung benannten Funktionstasten werden bei den auf Seite 35 bis 38 beschriebenen Bedienungsvorgängen verwendet.

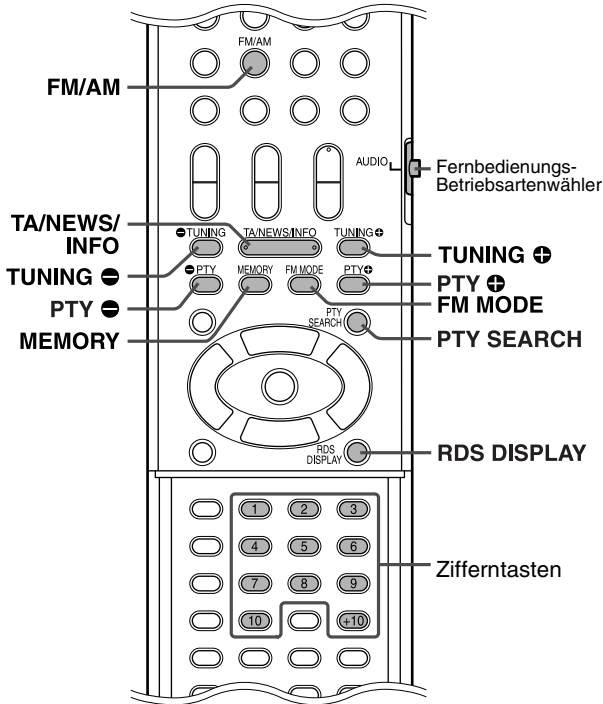

## Manuelle Abstimmung

### 1 Betätigen Sie FM/AM zur Wahl des gewünschten Wellenbereichs.

Beispiel:

Bei Abstimmung der Frequenz 810 kHz

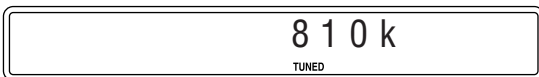

### 2 Betätigen Sie TUNING +/- so oft, bis Sie den gewünschten Sender lokalisiert haben.

Wenn Sie eine dieser beiden Tasten so lange gedrückt halten, bis der Sendersuchlauf startet, und Sie die Taste dann wieder loslassen, stoppt der Sendersuchlauf automatisch, sobald ein Sender mit ausreichender Signalstärke abgestimmt worden ist.

#### NOTE

- Wenn ein stark einfallenden Sender abgestimmt ist, leuchtet der TUNED-Indikator im Display auf.
- Bei Empfang einer UKW-Stereosendung leuchtet der ST-Indikator im Display.

## Vorwahlabstimmung

Wenn Sie die Empfangsfrequenz eines häufig gewünschten Senders in einen Speicherplatz einspeichern, können Sie diesen Festsender jederzeit bequem abrufen. Die Frequenzen von bis zu 30 UKW- und 15 MW-Sendern können eingespeichert werden.

### ■ Einspeichern von Festsendern

#### 1 Stimmen Sie den Sender ab, dessen Frequenz eingespeichert werden soll.

- Wenn eine bestimmte UKW-Empfangsbetriebsart gemeinsam mit einem UKW-Sender eingespeichert werden soll, wählen Sie die gewünschte Empfangsbetriebsart. Siehe „Wahl der UKW-Empfangsbetriebsart“. (Siehe Seite 36.)

Beispiel:

Bei Abstimmung der Frequenz 103,5 MHz

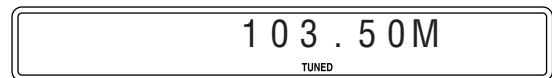

#### 2 Drücken Sie MEMORY.

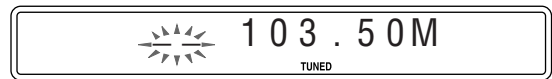

Während die Anzeige „-“ blinkt:

#### 3 Drücken Sie die Zifferntaste(n) (1-10, +10) zur Wahl der gewünschten Speicherplatznummer.

- Einzelheiten zur Verwendung der Zifferntasten finden Sie unter „Eingabe von Nummern über die Zifferntasten“. (Siehe Seite 18.)

Beispiel:

Bei Wahl von Speicherplatz Nr. 1.

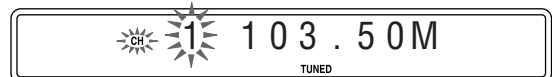

Wenn der Eingabevorgang abgebrochen wird, bevor Sie die Einspeicherung beendet haben, beginnen Sie erneut ab Schritt 2.

Während die Anzeige der gewählten Speicherplatznummer blinkt:

#### 4 Drücken Sie MEMORY.

Die Anzeige der gewählten Nummer hört auf zu blinken. Damit ist der betreffende Festsender der gewählten Speicherplatznummer zugewiesen. Wenn der Eingabevorgang abgebrochen wird, bevor Sie die Einspeicherung beendet haben, beginnen Sie erneut ab Schritt 2.

#### 5 Wiederholen Sie Schritt 1 bis 4.

- Beim Einspeichern eines neuen Senders in einen Speicherplatz, der bereits mit einem Festsender belegt ist, wird der frühere Festsender aus dem Speicher gelöscht.

### ■ Abrufen eines Festsenders

#### 1 Betätigen Sie FM/AM zur Wahl von „FM“ (UKW-Bereich) oder „AM“ (MW-Bereich).

#### 2 Betätigen Sie die Zifferntasten (1-10, +10) zur Wahl der gewünschten Speicherplatznummer.

- Einzelheiten zur Verwendung der Zifferntasten finden Sie unter „Eingabe von Nummern über die Zifferntasten“. (Siehe Seite 18.)

## Wahl der UKW-Empfangsbetriebsart

Wenn der Empfang eines UKW-Sendens stark verrauscht ist, können Sie auf die monaurale Empfangsbetriebsart umschalten, um den Empfang zu verbessern.

- Beim Empfang eines UKW-Senders

### Drücken Sie FM MODE.

Die UKW-Empfangsbetriebsart wird im Display angezeigt. Bei jeder Betätigung der Taste wird abwechselnd zwischen den beiden UKW-Empfangsbetriebsarten umgeschaltet.

- **AUTO MUTING:**

Bei Empfang einer Stereosendung wird der Ton stereophon gehört. (Der ST-Indikator leuchtet im Display.) In der Mono-Betriebsart wird der Ton monaural gehört. Diese Betriebsart eignet sich besonders zum Unterdrücken des Zwischenstationsrauschens. Der AUTO MUTING-Indikator leuchtet im Display.

- **MONO:**

Die Empfangsqualität wird verbessert, doch wird kein Stereoeffekt erhalten. (Der ST-Indikator erlischt.) In dieser Betriebsart wird Rauschen gehört, bis ein Sender einwandfrei abgestimmt ist. (Der AUTO MUTING-Indikator erlischt.)

## Verwendung des Radiodatensystems (RDS) während des Empfangs von UKW-Sendern

Das Radiodatensystem ermöglicht es UKW-Sendern, gemeinsam mit ihrem regulären Programmsignal zusätzliche Signale auszustrahlen, die Textinformationen enthalten. Sender können beispielsweise ihren Sendernamen sowie Informationen über den Typ des momentan ausgestrahlten Programms (Sport, Musik usw.) übertragen.

Wenn ein UKW-Sender mit RDS-Dienst abgestimmt ist, leuchtet der RDS-Indikator im Display.

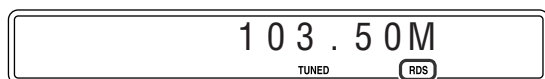

RDS-Indikator

Der Tuner dieser Anlage ist zum Empfang der folgenden Arten von RDS-Signalen in der Lage:

- PS (Programmservice): Dient zur Anzeige des Namens des momentan abgestimmten Senders.
- PTY (Programmtyp): Dient zur Anzeige des Typs des momentan ausgestrahlten Programms.
- RT (Radiotext): Dient zur Anzeige von Mitteilungen, die vom momentan abgestimmten Sender übertragen werden.

Enhanced Other Network-Funktion: Siehe Seite 38.

### NOTE

- Bei MW-Sendern steht das Radiodatensystem nicht zur Verfügung.
- Wenn der momentan abgestimmte Sender das RDS-Signal nicht korrekt ausstrahlt oder die Signalstärke zu gering ist, arbeitet die RDS-Funktion u.U. nicht einwandfrei.

### WICHTIG

Vor Gebrauch der Fernbedienung für den folgenden Bedienungsvorgang:

- 1 Bringen Sie den Fernbedienungs-Betriebsartenwähler in die Stellung AUDIO.
- 2 Drücken Sie FM/AM.

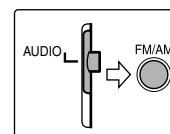

### ■ Anzeigen der RDS-Informationen

#### Betätigen Sie RDS DISPLAY beim Empfang eines UKW-Senders.

Bei jeder Betätigung der Taste wechselt die Anzeige im Display wie folgt:

PS (Programmservice):

Während der Suche erscheint die Anzeige „PS“, wonach der Sendername angezeigt wird. Falls der betreffende Sender kein PS-Signal ausstrahlt, erscheint die Anzeige „NO PS“.

PTY (Programmtyp):

Während der Suche erscheint die Anzeige „PTY“, wonach der Typ des momentan ausgestrahlten Rundfunkprogramms angezeigt wird. Falls der betreffende Sender kein PTY-Signal ausstrahlt, erscheint die Anzeige „NO PTY“.

RT (Radiotext):

Während der Suche erscheint die Anzeige „RT“, wonach die vom betreffenden Sender übertragenen Mitteilungen angezeigt werden. Falls der betreffende Sender kein RT-Signal ausstrahlt, erscheint die Anzeige „NO RT“.

Frequenzanzeige:

Empfangsfrequenz (kein RDS-Dienst).

#### Hinweis zu den im Display angezeigten Zeichen

Bei Anzeige des Textinhalts von PS-, PTY- und RT-Signalen im Display kann es vorkommen, dass bestimmte Sonderzeichen und Symbole nicht korrekt angezeigt werden.

### NOTE

- Wenn die Suche nach dem Signalinhalt sofort abgeschlossen werden kann, erscheinen die Anzeigen „PS“, „PTY“ und „RT“ nicht im Display.

## Suchen eines bestimmten Programmtyps anhand der PTY-Codes

Einer der Vorteile des Radiodatensystems besteht darin, dass Sie die in den Speicherplätzen (siehe Seite 35) eingespeicherten Festsender nach einem bestimmten Programm durchsuchen lassen können, indem Sie den PTY-Code des gewünschten Programmtyps vorgeben.

### ■ Lokalisieren eines Programms durch Vorgabe seines PTY-Codes

#### NOTE

Vor Beginn dieses Bedienungsvorgangs:

- Die PTY-Suchfunktion steht nur bei Festsendern zur Verfügung.
- Um den Suchvorgang vorzeitig abzubrechen, drücken Sie PTY SEARCH.
- Die folgenden Schritte müssen innerhalb einer bestimmten Zeitdauer ausgeführt werden. Wenn der Eingabevorgang abgebrochen wurde, bevor Sie den gewünschten PTY-Code ausgewählt haben, beginnen Sie erneut ab Schritt 1.

### 1 Betätigen Sie PTY SEARCH beim Empfang eines UKW-Senders.

Die Meldung „PTY SELECT“ beginnt im Display zu blinken.

Während die Anzeige „PTY SELECT“ blinkt:

### 2 Betätigen Sie PTY ⊕ oder PTY ⊖ so oft, bis der gewünschte PTY-Code im Display erscheint.

- Einzelheiten hierzu finden Sie unter „Beschreibung der PTY-Codes“.

Während der in Schritt 2 gewählte PTY-Code weiterhin im Display erscheint:

### 3 Drücken Sie PTY SEARCH erneut.

Während des Suchvorgangs blinken die Anzeige „SEARCH“ und der gewählte PTY-Code abwechselnd im Display. Der Tuner durchsucht die maximal 30 UKW-Festsender, und sobald ein Sender ermittelt wird, der momentan ein Programm des vorgegebenen Typs ausstrahlt, stoppt der Suchvorgang, und der betreffende Sender wird abgestimmt.

#### Fortsetzen des Suchvorgangs nach dem ersten Halt

Drücken Sie PTY SEARCH erneut, während die Anzeigen im Display blinken.

Wenn kein Programm des vorgegebenen Typs gefunden werden konnte, erscheint die Anzeige „NOT FOUND“ im Display.

#### Beschreibung der PTY-Codes

News:	Nachrichten.
Affairs:	Aktuelle Themen, die über die Nachrichten hinaus gehen, wie Debatten und Analysen.
Info:	Programme, die einen breiten Bereich von Informationen oder Ratschlägen anbieten.
Sport:	Programme, die sich mit beliebigen Aspekten des Sportes befassen.
Educate:	Bildungsprogramme.
Drama:	Hörspiele und Rundfunkserien.
Culture:	Programme, die sich mit Aspekten der nationalen oder regionalen Kultur befassen, einschließlich von Sprache, Theater usw.
Science:	Programme zu Naturwissenschaften und Technik.
Varied:	Hauptsächlich gesprochenes Material, z.B. Quiz-Sendungen, Spiele mit Teilnehmern im Studio und Interviews mit bekannten Persönlichkeiten.
Pop M:	Kommerziell populäre Musik.
Rock M:	Rockmusik.
Easy M:	Aktuelle leichte Unterhaltungsmusik.
Light M:	Instrumentalmusik, Gesangs- und Chorwerke.
Classics:	Klassik einschließlich von Orchesterwerken, Sinfonien, Kammermusik usw.
Other M:	Musikgenres, die nicht in andere Kategorien passen.
Weather:	Wetterberichte und -vorhersagen.
Finance:	Börsenberichte und andere finanzielle Themen.
Children:	Programme des Kinderfunks.
Social:	Programme, die sich mit soziologischen, historischen, geografischen, psychologischen und gesellschaftlichen Themen befassen.
Religion:	Religiöse Themen.
Phone In:	Programme mit Meinungsumfragen, Höreranrufen oder einem öffentlichen Forum.
Travel:	Reise-Informationen.
Leisure:	Freizeitthemen.
Jazz:	Jazz.
Country:	Titel aus der musikalischen Tradition der Südstaaten der USA.
Nation M:	Aktuelle populäre Musik des Landes oder der Region in der Landessprache.
Oldies:	Musik aus dem „Goldenen Zeitalter“ der Popmusik.
Folk M:	Titel, deren Wurzeln in der musikalischen Tradition einer bestimmten Nation liegen.
Document:	Programme, die sich mit Untersuchungen sachlicher Themen befassen.
TEST:	Sendungen, die ausgestrahlt werden, um Notsendeausrüstungen oder Gerät zu testen.
Alarm !:	Notdurchsagen.
None:	Kein Programmtyp, undefiniertes oder schwer in eine Kategorie einzuteilendes Programm.

#### NOTE

- Manche UKW-Sender verwenden u.U. eine Klassifizierung von PTY-Codes, die von der obigen Tabelle abweicht.



## Vorübergehendes Umschalten auf ein gewünschtes Programm

Ein weiterer praktischer RDS-Dienst wird als „Enhanced Other Network-Funktion“ bezeichnet.

Diese Funktion ermöglicht es dem Tuner dieser Anlage, vorübergehend auf ein gewünschtes Programm (TA, NEWS und/ oder INFO) umzuschalten, das von einem anderen Sender ausgestrahlt wird, sofern keine der folgenden Ausnahmen zutrifft:

- Beim Empfang eines Senders ohne RDS-Dienst (alle MW-Sender, bestimmte UKW-Sender sowie andere Rundfunkquellen).
- Wenn sich die Anlage im Bereitschaftszustand befindet.

### NOTE

Vor Gebrauch dieser Funktion:

- Die Enhanced Other Network-Funktion steht nur bei Festsendern zur Verfügung.

### WICHTIG

Vor Gebrauch der Fernbedienung für den folgenden Bedienungsvorgang:

- 1 Bringen Sie den Fernbedienungs-Betriebsartenwähler in die Stellung AUDIO.
- 2 Drücken Sie FM/AM.

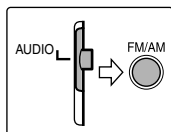

## Betätigen Sie TA/NEWS/INFO so oft, bis die Anzeige des gewünschten Programmtyps (TA/NEWS/INFO) im Display erscheint.

Bei jeder Betätigung der Taste wechselt die Anzeige im Display wie folgt:

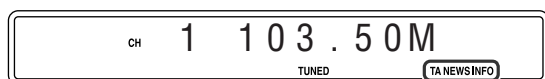

Programmtyp-Anzeige

- TA: Lokale Verkehrsdurchsagen  
 NEWS: Nachrichten  
 INFO: Programme, die einen breiten Bereich von Informationen oder Ratschlägen anbieten

### Beenden des Empfangs eines über die Enhanced Other Network-Funktion gewählten Programms

Betätigen Sie TA/NEWS/INFO so oft, bis alle Programmtyp-Anzeigen (TA/NEWS/INFO) vom Display verschwunden sind. Daraufhin wird die Enhanced Other Network-Funktionsbereitschaft aufgehoben, und der vorher empfangene Sender wird erneut abgestimmt.

### Bei Übertragung einer Notsendung (Alarm !-signal) von einem UKW-Sender

Der betreffende Sender wird automatisch abgestimmt, und die Anzeige „Alarm !“ erscheint im Display, während die Notsendung empfangen wird.

In den folgenden Situationen ist kein Empfang von Notsendungen möglich:

- Beim Empfang eines Senders ohne RDS-Dienst (alle MW-Sender, bestimmte UKW-Sender sowie andere Rundfunkquellen).
- Wenn sich die Anlage im Bereitschaftszustand befindet.

### Das TEST-Signal dient zum Testen, ob der Tuner das Alarmsignal einwandfrei empfangen kann

Das TEST-Signal veranlasst den Tuner, auf gleiche Weise anzusprechen wie bei Empfang des Alarmsignals. Wenn das TEST-Signal empfangen wird, schaltet der Tuner automatisch auf Empfang des Senders um, der das TEST-Signal ausstrahlt. Während das TEST-Signal empfangen wird, erscheint die Anzeige „TEST“ im Display.

### ■ Arbeitsweise der Enhanced Other Network-Funktion

#### Fall 1

#### Wenn momentan kein Sender ein Programm des gewählten Typs ausstrahlt

Der momentan abgestimmte Sender wird weiter empfangen.



Sobald ein anderer Sender mit der Ausstrahlung des gewählten Programmtyps beginnt, wird dieser Sender automatisch abgestimmt. Die Anzeige des empfangenen PTY-Codes beginnt zu blinken.



Nach beendeter Ausstrahlung des betreffenden Programms wird auf den vorher abgestimmten Sender zurückgeschaltet, doch bleibt die Enhanced Other Network-Funktion weiterhin aktiviert.

#### Fall 2

#### Wenn der momentan abgestimmte UKW-Sender ein Programm des gewählten Typs ausstrahlt

Der aktuelle Sender bleibt abgestimmt, doch die Anzeige des empfangenen PTY-Codes beginnt zu blinken.



Nach beendeter Ausstrahlung des betreffenden Programms wechselt die Anzeige des empfangenen PTY-Codes von Blinken auf konstantes Leuchten, doch bleibt die Enhanced Other Network-Funktion weiterhin aktiviert.

### NOTE

- Wenn Sie im Zustand der Enhanced Other Network-Funktionsbereitschaft auf eine andere Programmquelle umschalten, wird die Enhanced Other Network-Funktionsbereitschaft vorübergehend aufgehoben. Wird anschließend auf UKW-Empfang zurückgeschaltet, so wird die Enhanced Other Network-Funktionsbereitschaft erneut aktiviert.
- Die von bestimmten Sendern Enhanced Other Network-Funktionsdaten sind u.U. nicht mit dem Tuner dieser Anlage kompatibel.
- Bei bestimmten UKW-Sendern mit RDS-Dienst steht die Enhanced Other Network-Funktion nicht zur Verfügung.
- Während des Empfangs eines über die Enhanced Other Network-Funktion abgestimmten Programms wird der Sender auch dann nicht gewechselt, wenn ein anderer Sender innerhalb des gleichen Netzwerks ein Programm der gleichen Enhanced Other Network-Funktionsdaten auszustrahlen zu beginnt.
- Während des Empfangs eines über die Enhanced Other Network-Funktion abgestimmten Programms sind von den Tuner-Funktionstasten nur TA/NEWS/INFO und RDS DISPLAY funktionsfähig.

## Pflege und Instandhaltung

### ■ Handhabung von Discs

- Um eine Disc aus ihrem Behälter zu entfernen, ergreifen Sie sie am Rand, drücken Sie leicht auf das Mittelloch, und heben Sie die Disc heraus.
- Vermeiden Sie eine Berührung der schillernden Abspielfläche der Disc, und achten Sie darauf, die Disc nicht zu verbiegen.
- Um ein Verwellen zu vermeiden, bringen Sie die Disc unmittelbar nach dem Gebrauch wieder in ihrem Behälter unter.
- Achten Sie beim Einlegen der Disc in ihren Behälter sorgfältig darauf, die Oberfläche nicht zu zerkratzen.
- Schützen Sie Discs vor direkter Sonneneinstrahlung, extrem hohen Temperaturen und Feuchtigkeit.

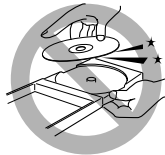

### Reinigen der Disc

Reiben Sie Disc mit einem trockenen, weichen Tuch ab, indem Sie dieses in einer geraden Bewegung vom Mittelloch zum Rand führen.



- Verwenden Sie **AUF KEINEN FALL** irgendwelche Lösungsmittel, z.B. herkömmliche Schallplatten-Reinigungsmittel, Reinigungssprays, Farbverdünner oder Benzol, zum Reinigen von Discs.

### ■ Reinigen der Anlage

- Wischen Sie Flecken mit einem weichen, trockenen Tuch von den Außenflächen ab. Um hartnäckige Schmutzflecken zu entfernen, feuchten Sie ein weiches Tuch mit einem mit Wasser verdünnten neutralen Reinigungsmittel an, wringen Sie das Tuch gründlich aus, und wischen Sie die Schmutzflecken ab. Reiben Sie anschließend mit einem trockenen Tuch nach.
- Bitte beachten Sie die folgenden Vorsichtshinweise sorgfältig, um eine Beeinträchtigung der Leistung, eine Beschädigung der Anlage oder ein Abblättern der Lackierung zu vermeiden.
  - Verwenden Sie **AUF KEINEN FALL** ein hartes Tuch oder ein solches mit Scheuerwirkung zum Reinigen der Außenflächen.
  - Wischen Sie die Außenflächen **AUF KEINEN FALL** mit großer Kraftanwendung ab.
  - Verwenden Sie **AUF KEINEN FALL** Farbverdünner oder Benzol zur Reinigung.
  - Versprühen Sie **AUF KEINEN FALL** leichtflüchtige Substanzen, z.B. Insektizide, auf die Anlage.
  - Bringen Sie **AUF KEINEN FALL** Gegenstände aus Gummi oder Kunststoff über längere Zeit hinweg mit der Anlage in Berührung.

## Störungsbeseitigung

STORUNG	MÖGLICHE URSACHE	ABHILFEMASSNAHME
Die Anlage kann nicht eingeschaltet werden.	Das Netzkabel ist nicht angeschlossen.	Schließen Sie das Netzkabel an. (Siehe Seite 10.)
Die Fernbedienung funktioniert nicht.	Die Batterien sind erschöpft.	Wechseln Sie die Batterien aus. (Siehe Seite 6.)
	Der Fernbedienungs-Signalsensor ist direkter Sonneneinstrahlung ausgesetzt.	Schützen Sie den Fernbedienungs-Signalsensor vor direkter Sonneneinstrahlung.
Die Fernbedienung funktioniert nicht wie erwartet.	Die Fernbedienung ist nicht auf die gewünschte Signalquelle eingestellt.	Drücken Sie vor dem Betrieb eine der Signalquellentasten, um die gewünschte Signalquelle auszuwählen.
	Der Fernbedienungs-Betriebsartenwähler befindet sich nicht in der richtigen Stellung.	Bringen Sie den Fernbedienungs-Betriebsartenwähler in die korrekte Stellung.
Keine Tonwiedergabe.	Das Lautsprecherkabel ist nicht angeschlossen.	Überprüfen Sie die Anschlüsse. (Siehe Seite 8.)
	Die Audiokabel sind nicht korrekt an AUX IN und/oder DIGITAL IN angeschlossen.	Schließen Sie die Audiokabel korrekt an. (Siehe Seite 10.)
	Eine falsche Programmquelle ist gewählt.	Wählen Sie die richtige Programmquelle. (Siehe Seite 14.)
Auf dem Fernsehschirm erscheint kein Bild.	Der falsche Decodiermodus ist eingestellt.	Wählen Sie den richtigen Decodiermodus. (Siehe Seite 30.)
	Das Videokabel ist nicht richtig angeschlossen.	Schließen Sie die Audiokabel korrekt an. (Siehe Seite 9.)
Auf dem Fernsehschirm erscheint kein Bild, oder das Bild ist verschwommen bzw. in zwei Teile unterteilt.	Die betreffende Disc kann nicht mit dieser Anlage abgespielt werden.	Wählen Sie eine geeignete Disc. (Siehe Seite 3.)
	Der Abtastungsmodus ist auf „PROGRESSIVE“ eingestellt, obwohl das Hauptgerät an ein Fernsehgerät angeschlossen ist, das nicht zur Verarbeitung von Videosignalen mit Zeilensprungabtastung in der Lage ist.	Ändern Sie die Einstellung des Abtastungsmodus auf „RGB“ oder „Y/C COMP.“. (Siehe Seite 15.)
Von den Lautsprechern wird kein Ton abgegeben, und die Anzeige „NO AUDIO“ erscheint im Display.	Das Wasserzeichen auf einer DVD-Audio-Disc wurde erkannt, und die Wiedergabe wird gesperrt.	Bitte konsultieren Sie das Fachgeschäft, in dem Sie die Disc erworben haben.
Bei der Wiedergabe treten Bild- und Tonverzerrungen auf.	Die Disc ist zerkratzt oder verschmutzt.	Wechseln Sie eine zerkratzte Disc aus oder reinigen Sie eine verschmutzte Disc.
	Ein Videorecorder ist zwischen dem Hauptgerät und dem Fernsehgerät angeschlossen.	Schließen Sie das Fernsehgerät direkt an das Hauptgerät an. (Siehe Seite 9.)
Das Bild wird nicht vollständig auf dem Fernsehschirm angezeigt.	Der Monitortyp ist falsch eingestellt.	Stellen Sie den Menüeintrag „MONITOR-TYP“ korrekt ein. (Siehe Seite 32.)
Der Rundfunkempfang ist stark verrauscht.	Die Antennen sind abgetrennt.	Schließen Sie die Antennen erneut korrekt und fest an. (Siehe Seite 7.)

## Technische Daten

### ■ Hauptgerät (XV-THS3)

#### Audioteil

Gesamtklirrfaktor 0,02 %

Audio-Eingangsempfindlichkeit/-impedanz (bei 1 kHz)

Digitaleingang\*:

OPTICAL DIGITAL IN:

-21 dBm bis -15 dBm (660 nm ±30 nm)

\* Bezieht sich auf Signale der Formate Linear PCM, Dolby Digital und DTS Digital Surround (mit einer Abtastfrequenz von 32 kHz, 44,1 kHz oder 48 kHz)

#### Videoteil

Videosystem: PAL

Horizontalauflösung: 500 Linien

Signal-Rauschabstand: 64 dB

(FBAS-Signal bei Wahl von „RGB“)

Video-Ausgangspegel

FBAS-Buchse: 1,0 V(p-p)/75 Ω

S-Videobuchse-Y: 1,0 V(p-p)/75 Ω

S-Videobuchse-C: 0,3 V(p-p)/75 Ω

Komponentensignal Y: 1,0 V(p-p)/75 Ω

Komponentensignal Pb/Pr: 0,7 V(p-p)/75 Ω

#### Tunerteil

Frequenzbereich

UKW: 87,50 MHz bis 108,00 MHz

MW: 522 kHz bis 1 629 kHz

#### Allgemeine Störungen

Stromversorgung: Wechselspannung 230 V ~, 50 Hz

Leistungsaufnahme: 75 W (beim Betrieb)

1,0 W (im Bereitschaftszustand)

Abmessungen (B × H × T): 360 mm × 65 mm × 370 mm

Masse: 5,3 kg

### ■ Vordere Lautsprecher (SP-THS3F)

Typ: 1-Weg-Bassreflex (mit magnetischer Abschirmung)

Lautsprecher: 8,0 cm-Konus × 1

Belastbarkeit: 52 W

Impedanz: 6 Ω

Frequenzgang: 85 Hz bis 20 000 Hz

Schallleistungspegel: 82 dB/W·m

Abmessungen (B × H × T): 105 mm × 118 mm × 98 mm

Masse: jeweils 0,60 kg

### ■ Mittenlautsprecher (SP-THS3F)

Typ: 1-Weg-Bassreflex (mit magnetischer Abschirmung)

Lautsprecher: 8,0 cm-Konus × 1

Belastbarkeit: 52 W

Impedanz: 6 Ω

Frequenzgang: 85 Hz bis 20 000 Hz

Schallleistungspegel: 82 dB/W·m

Abmessungen (B × H × T): 105 mm × 118 mm × 98 mm

Masse: 0,65 kg

### ■ Surround-Lautsprecher (SP-THS3F)

Typ: 1-Weg-Bassreflex (mit magnetischer Abschirmung)

Lautsprecher: 8,0 cm-Konus × 1

Belastbarkeit: 52 W

Impedanz: 6 Ω

Frequenzgang: 85 Hz bis 20 000 Hz

Schallleistungspegel: 80 dB/W·m

Abmessungen (B × H × T): 105 mm × 118 mm × 98 mm

Masse: jeweils 0,55 kg

### ■ Subwoofer (SP-WS3)

Typ: 1-Weg-Bassreflex (mit magnetischer Abschirmung)

Lautsprecher: 16,0 cm-Konus × 1

Belastbarkeit: 52 W

Impedanz: 6 Ω

Frequenzgang: 40 Hz bis 1 800 Hz

Schallleistungspegel: 85 dB/W·m

Abmessungen (B × H × T): 139 mm × 350 mm × 408 mm

Masse: 4,0 kg

Änderungen der technischen Daten und äußeren Aufmachung bleiben jederzeit vorbehalten.

# Table des matières

## **Introduction ..... 2**

Quelques remarques sur le maniement ..... 2

Accessoires fournis ..... 2

## **À propos des disques ..... 3**

Types de disques compatibles ..... 3

## **Liste des pices et des commandes ... 5**

## **Raccordements ..... 7**

Raccordement des antennes FM et AM (PO) ..... 7

Raccordement des enceintes satellite (avant, centrale, Surround) ..... 8

Disposition des enceintes ..... 9

Raccordement à un téléviseur ..... 9

Raccordement à un appareil analogique ..... 10

Raccordement à un appareil numérique ..... 10

Raccordement du cordon d'alimentation ..... 10

## **Fonctionnement des composants externes à l'aide de la télécommande ..... 11**

Fonctionnement du téléviseur ..... 11

Fonctionnement du magnétoscope ..... 12

## **Fonctions de base ..... 13**

Marche/Arrêt du système ..... 13

Sélection de la source pour la lecture ..... 14

Réglage du volume [VOLUME] ..... 14

Utilisation d'un casque d'écoute (non fourni) ..... 14

Arrêt momentané du son [MUTING] ..... 14

Réglage de la luminosité des indications [DIMMER] ..... 14

Minuteur de mise en attente [SLEEP] ..... 15

Réglage du niveau de sortie du caisson d'extrêmes graves et des enceintes centrales/surround [S.WFR, CENTER, L-SURR.-R] ..... 15

Réglage des aigus [TREBLE] ..... 15

Modification du mode de balayage ..... 15

## **Lecture ..... 16**

Lecture de base ..... 16

Recul immédiat ..... 18

Recherche rapide avant/arrière ..... 18

Accès direct au début d'une sélection donnée ..... 18

Recherche d'un titre/groupe précis à l'aide des touches numériques ..... 19

Lecture d'un groupe bonus ..... 19

## **Fonctions avancées ..... 20**

Utilisation du mode Surround ..... 20

Utilisation de la barre d'écran ..... 21

Lecture depuis un point précis sur un disque ..... 23

Utilisation du panneau de contrôle des fichiers ..... 24

Reprise de lecture ..... 25

Choix d'un angle de vue ..... 25

Choix des sous-titres ..... 25

Choix de la langue audio ..... 26

Lecture d'image spéciale ..... 26

Programmation de la lecture ..... 28

Lecture aléatoire ..... 28

Lecture répétée ..... 29

Verrouillage du tiroir ..... 30

Réglage du son et d'autres paramètres ..... 30

## **Réglage des préférences du DVD ..... 31**

Utilisation des menus de configuration ..... 31

Description des menus ..... 31

## **Fonctionnement du tuner ..... 35**

Réglage manuel des stations ..... 35

Mémorisation du réglage des stations ..... 35

Sélection du mode de réception FM ..... 36

Utilisation de RDS (Radio Data System) durant la réception des stations FM ..... 36

## **Références ..... 39**

Entretien ..... 39

Guide de dépannage ..... 39

Caractéristiques techniques ..... 40

## Quelques remarques sur le maniement

### ■ Précautions importantes

#### Installation du système

- Posez le système à plat, sur un support adapté, dans un endroit sec, ni trop chaud ni trop froid, c.-à-d. entre 5°C et 35°C.
- Maintenez une distance suffisante entre le système et le téléviseur.
- Veillez à ce que le support sur lequel vous avez posé le système ne soit pas soumis aux vibrations.

#### Cordon d'alimentation

- Ne touchez pas le cordon d'alimentation si vous avez les mains mouillées !
- Une consommation d'électricité, si faible soit-elle, demeure pendant tout le temps que le cordon d'alimentation est branché à la prise secteur murale.
- Pour débrancher le cordon d'alimentation de la prise murale, tirez sur la fiche et non sur le cordon.

#### Pour prévenir tout mauvais fonctionnement du système

- Aucune pièce à l'intérieur du système ne doit être réparée par l'utilisateur. En cas de mauvais fonctionnement, débranchez le cordon d'alimentation et appelez le revendeur.
- Faites attention de ne pas introduire d'objet métallique dans le système.
- N'utilisez pas de disques aux formes irrégulières (p.ex. les disques en forme de cœur, de fleur ou de carte de crédit, etc.), et qui sont disponibles sur le marché, pour éviter toute détérioration du système.
- Veillez à ne pas insérer de disques sur lesquels figurent du ruban adhésif, des autocollants ou de la colle, pour éviter toute détérioration du système.

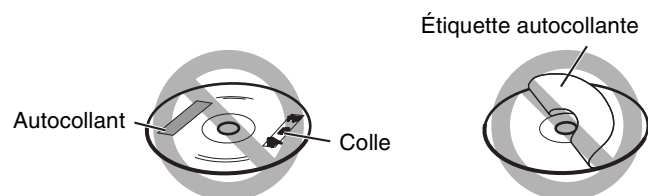

#### Remarque concernant les lois sur les droits d'auteur

Vérifiez les lois sur les droits d'auteur de votre pays avant d'enregistrer à partir des disques. L'enregistrement d'ouvrages protégés par les droits d'auteur peut enfreindre les lois.

#### Remarque concernant la protection contre la copie

Les disques sont équipés d'un système de protection contre la copie. Lorsque vous connectez le système directement à votre magnétoscope, le système de protection contre la copie s'active, empêchant une lecture en clair de l'image.

### ■ Consignes de sécurité

#### Évitez l'humidité, l'eau et la poussière

Ne placez pas le système dans un lieu humide ou poussiéreux.

#### Évitez les températures élevées

N'exposez pas le système à la lumière directe du soleil et ne le placez pas à proximité d'une source de chaleur.

#### Lorsque vous vous absentez

Lorsque vous partez en voyage ou à toutes autres fins pour une durée prolongée, débranchez le cordon d'alimentation de la prise murale.

#### Laissez l'air circuler librement par les orifices d'aération

L'obstruction des orifices d'aération peut entraîner une détérioration du système.

#### Entretien de l'appareil

Nettoyez le système à l'aide d'un chiffon doux, en respectant les instructions appropriées, notamment sur l'usage de chiffons chimiquement traités. Les produits comme le benzène, les diluants ou autres solvants organiques, dont les désinfectants, sont à proscrire. Ils pourraient être à l'origine d'une déformation ou d'une décoloration.

#### En cas de pénétration d'un liquide à l'intérieur du système

Éteignez le système et débranchez le cordon d'alimentation de la prise murale, puis appelez le magasin où vous avez effectué votre achat. L'usage du système en pareil état pourrait provoquer un incendie ou une décharge électrique.

## Accessoires fournis

Consultez la liste des accessoires fournis ci-dessous et vérifiez que tout y est.

Le nombre entre parenthèses représente la quantité des pièces fournies.

S'il manque un ou des éléments, appelez le revendeur immédiatement.

- Télécommande (1)
- Piles (2)
- Antenne FM (1)
- Antenne cadre AM (1)

## Types de disques compatibles

Ce système a été conçu pour lire les disques suivants : DVD VIDÉO, DVD AUDIO, CD vidéo (VCD), CD super vidéo (SVCD), CD audio (CD), CD-R et CD-RW.

- Ce système est compatible avec le système PAL et peut également lire des disques enregistrés avec le système NTSC. Notez qu'un signal vidéo NTSC sur un disque est converti en signal PAL60 et sorti.
- Ce système peut également lire des disques DVD-R/-RW finalisés, enregistrés sous format DVD VIDÉO. Notez toutefois que la lecture de certains disques n'est pas toujours possible, et ce en raison des caractéristiques ou des conditions d'enregistrement des disques.

### Les disques que vous pouvez lire :

<p>DVD VIDÉO</p> 	<p>CD audio</p> 
<p>DVD AUDIO</p> 	<p>CD-R</p> 
<p>VCD</p> 	<p>CD-RW</p> 
<p>SVCD</p> 	

- Les disques suivants ne peuvent être lus : DVD-ROM, DVD-RAM, CD-ROM, CD-I (CD-I Ready), Photo CD, SACD, etc.  
La lecture de ces disques ne fera que générer du bruit et endommagera les enceintes.
- **Le fonctionnement à proprement parler de certains DVD VIDÉO, DVD AUDIO, VCD ou SVCD peut différer des explications données dans ce manuel. Ceci est dû à la programmation et à la structure des disques, et non à un mauvais fonctionnement du système.**

Le logo DVD est une marque de DVD Format/Logo Licensing Corporation.

### Code de région des DVD VIDÉO

Les lecteurs DVD VIDÉO et les disques DVD VIDÉO eux-mêmes sont pourvus d'un numéro de code de région. Ce système peut lire les disques DVD VIDÉO dont le numéro de code de région inclut le code de région du système indiqué sur le panneau arrière.

Exemples de DVD compatibles :



Si vous chargez un DVD qui porte un numéro de code de région inadéquat, le message "ERREUR DE CODE REGIONAL!" apparaît sur l'écran du téléviseur, et la lecture ne peut démarrer.

### À propos des fichiers (pistes) et des dossiers (groupes) du disque

Ce système peut également lire des fichiers MP3, WMA, JPEG et MPEG4 enregistrés sur des CD-R et des CD-RW.

Les fichiers sont parfois regroupés dans des dossiers sur des CD-R ou des CD-RW par genre, album, etc.

Dans ce manuel, un "groupe" est également appelé "dossier" et une "piste" un "fichier".

- Ce système reconnaît jusqu'à 150 fichiers par groupe et jusqu'à 99 groupes par disque.  
Au total, ce système peut détecter jusqu'à 1000 fichiers par disque.

### Remarques concernant les CD-R et les CD-RW

- Les CD-R (enregistrables) et CD-RW (réinscriptibles) réalisés par l'utilisateur peuvent être reproduits uniquement s'ils ont déjà été "finalisés".
- Lors de la création d'un disque, sélectionnez le format ISO 9660 Level 1 ou Level 2.
- Ce système prend en charge les disques "multi-sessions"(jusqu'à 20 sessions).
- Ce système ne peut pas lire les disques "packet write" (écriture par paquet).
- Avant de lire des CD-R ou CD-RW, consultez les instructions ou précautions d'emploi appropriées.
- Le temps de lecture des CD-RW peut parfois s'avérer plus long. Ceci est dû au facteur de flexion des CD-RW qui est plus faible que celui des CD ordinaires.
- Notez que la lecture de certains disques n'est pas toujours possible, et ce en raison des caractéristiques, des conditions d'enregistrement ou d'une détérioration ou d'une souillure des disques.
- Ce système peut également lire des disques CD-R ou CD-RW enregistrés sous format CD audio.  
Ce système peut également lire des CD-R ou des CD-RW si des fichiers MP3/WMA/JPEG/MPEG4 y sont enregistrés. Notamment, la configuration et les caractéristiques d'un disque MP3/WMA/JPEG/MPEG4 sont déterminées par logiciel et le matériel d'écriture (codage) utilisés pour l'enregistrement. Selon le logiciel et le matériel utilisé, les symptômes ci-après répertoriés sont, par conséquent, éventuellement perceptibles :
  - La lecture de certaines pistes/fichiers d'un disque MP3/WMA/JPEG/MPEG4 peut ne pas avoir lieu ou présenter des anomalies.
  - Une distorsion peut être perçue pendant la lecture de certains fichiers sur un disque JPEG/MPEG4.

### Quelques remarques concernant les disques MP3/WMA/JPEG/MPEG4

- Le temps de lecture des disques MP3/WMA/JPEG/MPEG4 (CD-R ou CD-RW) s'avère plus long. (Il diffère suivant la complexité de la configuration répertoire/fichier.)
- Le système peut reconnaître uniquement des fichiers dotés d'une des extensions suivantes, avec n'importe quelle combinaison de caractères majuscules et minuscules :  
MP3: ".MP3", ".mp3"  
WMA: ".WMA", ".wma"  
JPEG: ".JPG", ".JPEG", ".jpg", ".jpeg"  
MPEG4: ".ASF", ".asf"
- Si un disque contient plusieurs sortes de fichiers, définissez l'option TYPE FICHIER dans le menu IMAGE sur le paramètre approprié selon les données à lire ("AUDIO", "IMAGE FIXE" ou "VIDEO"). (Reportez-vous à la page 32.)

### Quelques remarques concernant les disques MP3/WMA

- Les informations de balise (nom de l'album, l'auteur et titre de la piste) peuvent être affichées sur le téléviseur. (Reportez-vous à la page 24.)
- Le système peut lire les fichiers MP3/WMA enregistrés à une vitesse de 32 à 320 kbps, et à une fréquence d'échantillonnage de 16 kHz, 22,05 kHz, (24 kHz pour du MP3 uniquement) 32 kHz, 44,1 kHz, 48 kHz.
- Nous vous recommandons de graver chaque morceau de musique (chanson) à une fréquence d'échantillonnage de 44,1 kHz et un débit de transfert de données de 128 kbps pour des fichiers MP3 ou de 96 kbps pour des fichiers WMA.

### Quelques remarques concernant les fichiers JPEG

- Nous vous recommandons d'enregistrer un fichier à une résolution de 640 x 480 . (Un fichier enregistré à une résolution supérieure à 640 x 480 met plus de temps à s'afficher.)
- Ce système peut lire uniquement des fichiers JPEG de base.

### Remarques concernant les disques MPEG4

- Ce système peut lire des fichiers MPEG4 sous ces conditions :  
Format du fichier : ASF  
Profil visuel : MPEG4 SP (profil simple)  
CODEC audio : G.726  
Taille d'image max. : 352 x 288 (CIF)  
Débit max. : 384 kbps

Ce produit incorpore une technologie de protection des droits d'auteur protégée par des réclamations de méthode de certains brevets américains et autres droits de propriété intellectuelle que possède Macrovision Corporation et d'autres propriétaires de droits. L'utilisation de cette technologie de protection des droits d'auteur doit être autorisée par Macrovision Corporation, et elle est prévue pour une utilisation à domicile et d'autres visualisations limitées uniquement, sauf autorisation expresse de Macrovision Corporation. L'ingénierie inverse ou le désassemblage sont interdits.

**"LES CONSOMMATEURS DOIVENT SAVOIR QUE TOUS LES TÉLÉVISEURS À HAUTE DÉFINITION NE SONT PAS COMPLÈTEMENT COMPATIBLES AVEC CE PRODUIT ET PEUVENT PROVOQUER L'AFFICHAGE DE CORPS ÉTRANGERS DANS L'IMAGE. EN CAS DE PROBLÈMES D'IMAGE AVEC LE BALAYAGE PROGRESSIF À 525 OU 625, IL EST RECOMMANDÉ À L'UTILISATEUR DE PASSER À LA CONNEXION 'STANDARD DEFINITION'. POUR TOUTE QUESTION À PROPOS DE LA COMPATIBILITÉ DE NOS TÉLÉVISEURS AVEC CE MODÈLE DE LECTEUR DVD 525p OU 625p, CONTACTER NOTRE SERVICE D'ATTENTION AU CLIENT".**

UTILISER CET APPAREIL DE FAÇON À CE QU'IL SOIT CONFORME À LA NORME VIDÉO MPEG-4 EST INTERDIT, SAUF POUR UNE UTILISATION PRIVÉE DE L'UTILISATEUR ET NON PAS POUR UNE ACTIVITÉ COMMERCIALE.

# Liste des pices et des commandes

Les numéros fournis dans les illustrations indiquent les pages où sont détaillées les éléments.

## Panneau frontal (unité centrale)

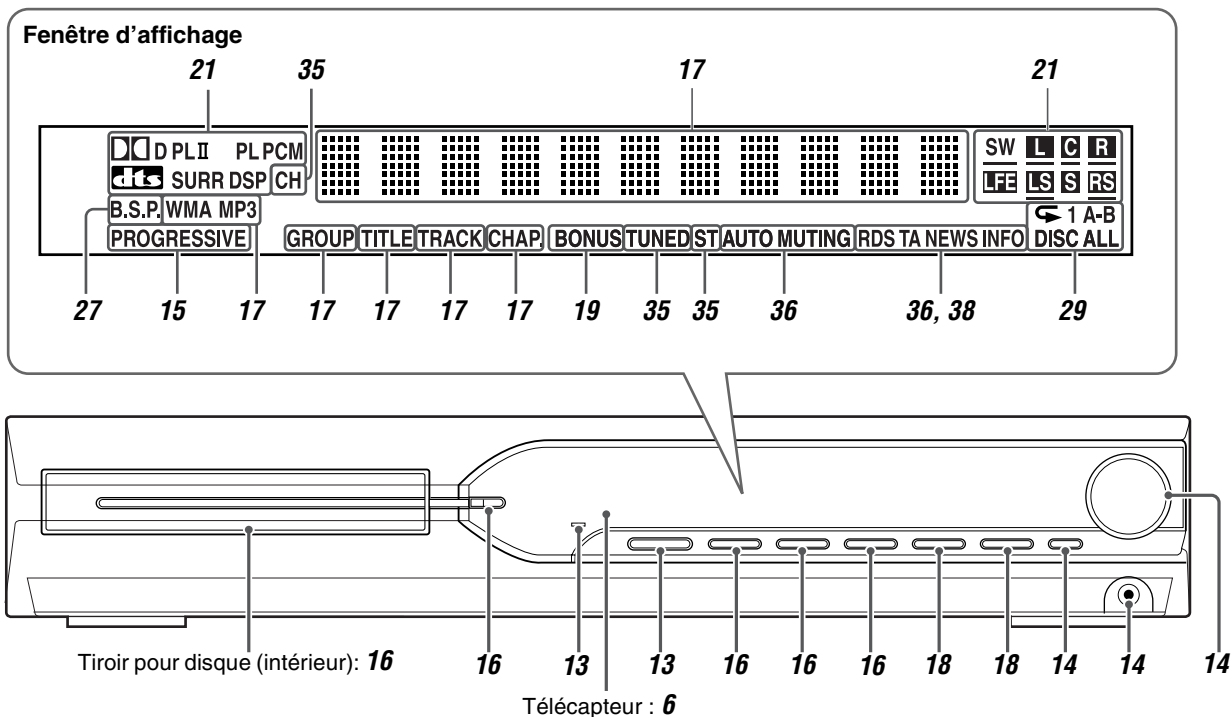

## Panneau arrière (unité centrale)

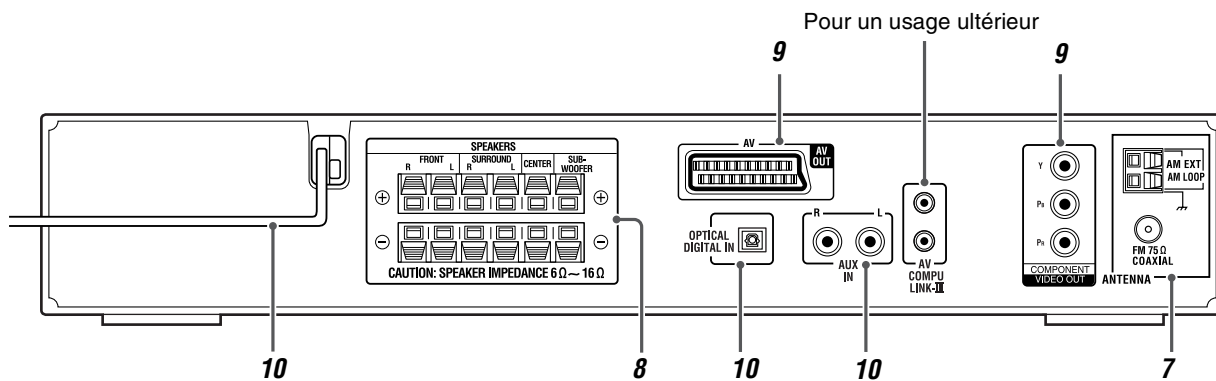



## Télécommande

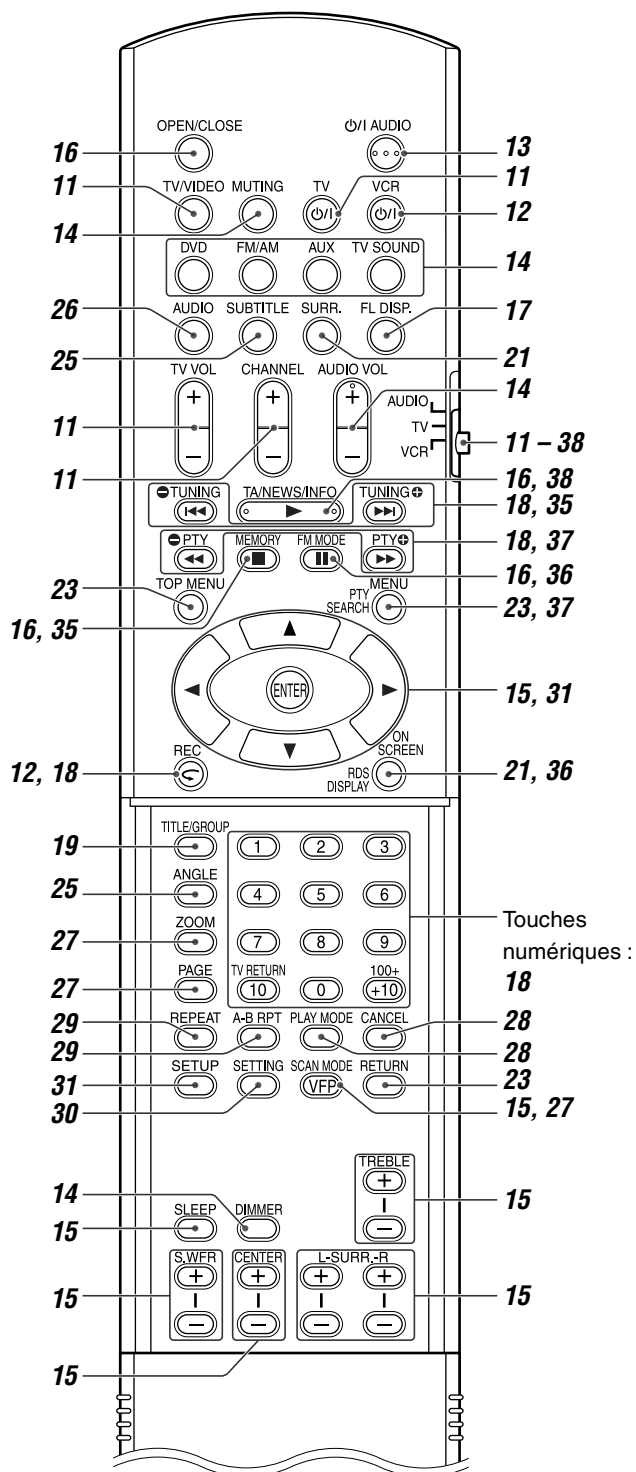

Touches numériques :  
18

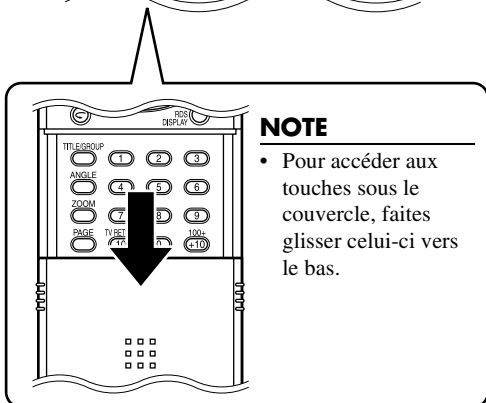

**NOTE**

- Pour accéder aux touches sous le couvercle, faites glisser celui-ci vers le bas.

## Mise en place des piles dans de la télécommande

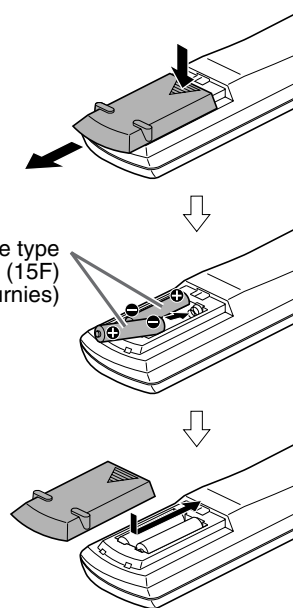

Piles sèches de type R6P (SUM-3)/AA (15F) (fournies)

Si la télécommande perd de sa puissance ou de son efficacité, remplacez les deux piles.

**ATTENTION**

- N'exposez pas les piles à une chaleur excessive et ne les jetez pas au feu.

## Fonctionnement du système à l'aide de la télécommande

Dirigez la télécommande directement vers le panneau frontal de l'unité centrale.

- Faites attention à ne pas masquer le télécaptur.

## Raccordement des antennes FM et AM (PO)

### ■ Antenne cadre AM (PO)

Installation de l'antenne cadre AM (PO) fournie

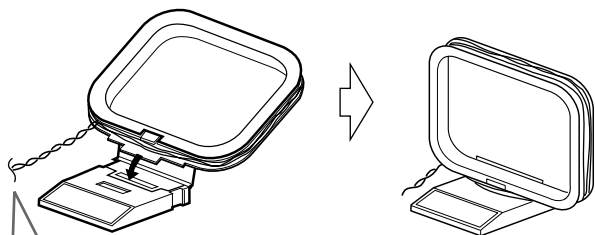

Si le cordon de l'antenne est isolé par le biais d'une gaine, tordez et tirez celle-ci pour l'ôter.

### Raccordement de l'antenne cadre AM (PO)

1

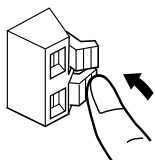

2

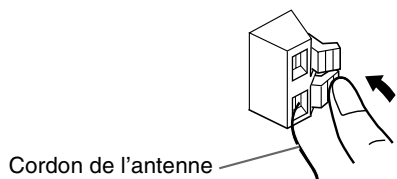

3

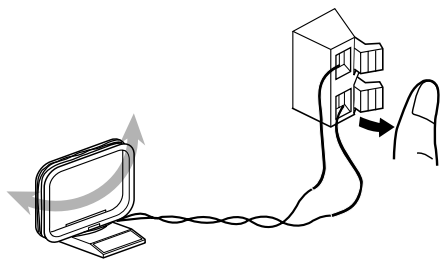

- Tournez l'antenne cadre jusqu'à ce que la réception des programmes AM (PO) soit bonne.

#### NOTE

- Assurez-vous que les conducteurs des antennes ne touchent aucun autre borne, cordon de raccordement et cordon d'alimentation. La réception pourrait en être affectée.

### En cas de mauvaise réception

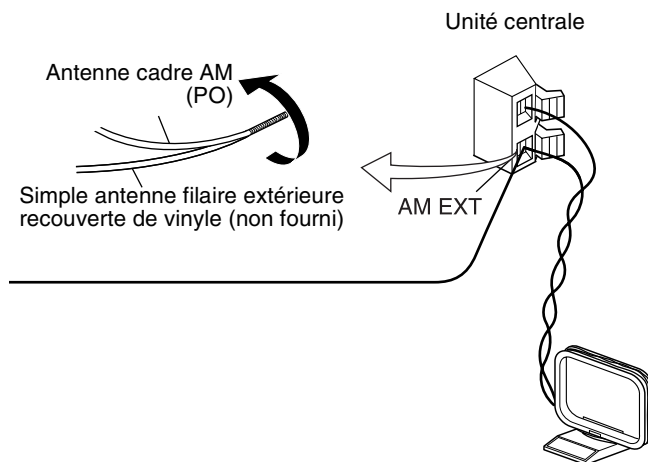

### ■ Antenne FM

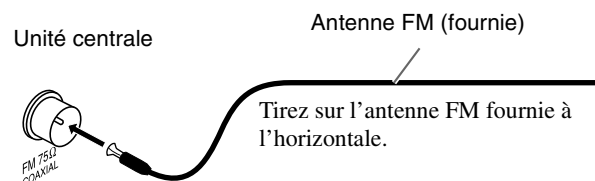

### En cas de mauvaise réception

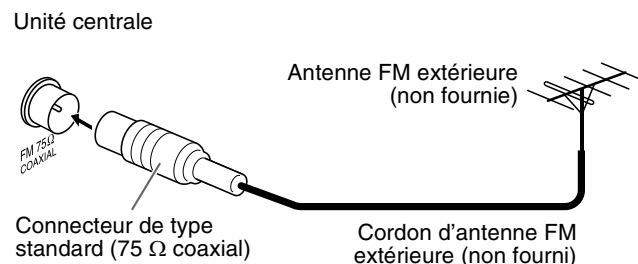

#### NOTE

- Nous recommandons d'utiliser un câble coaxial pour l'antenne FM compte tenu de la protection contre les interférences.

## Raccordement des enceintes satellite (avant, centrale, Surround)

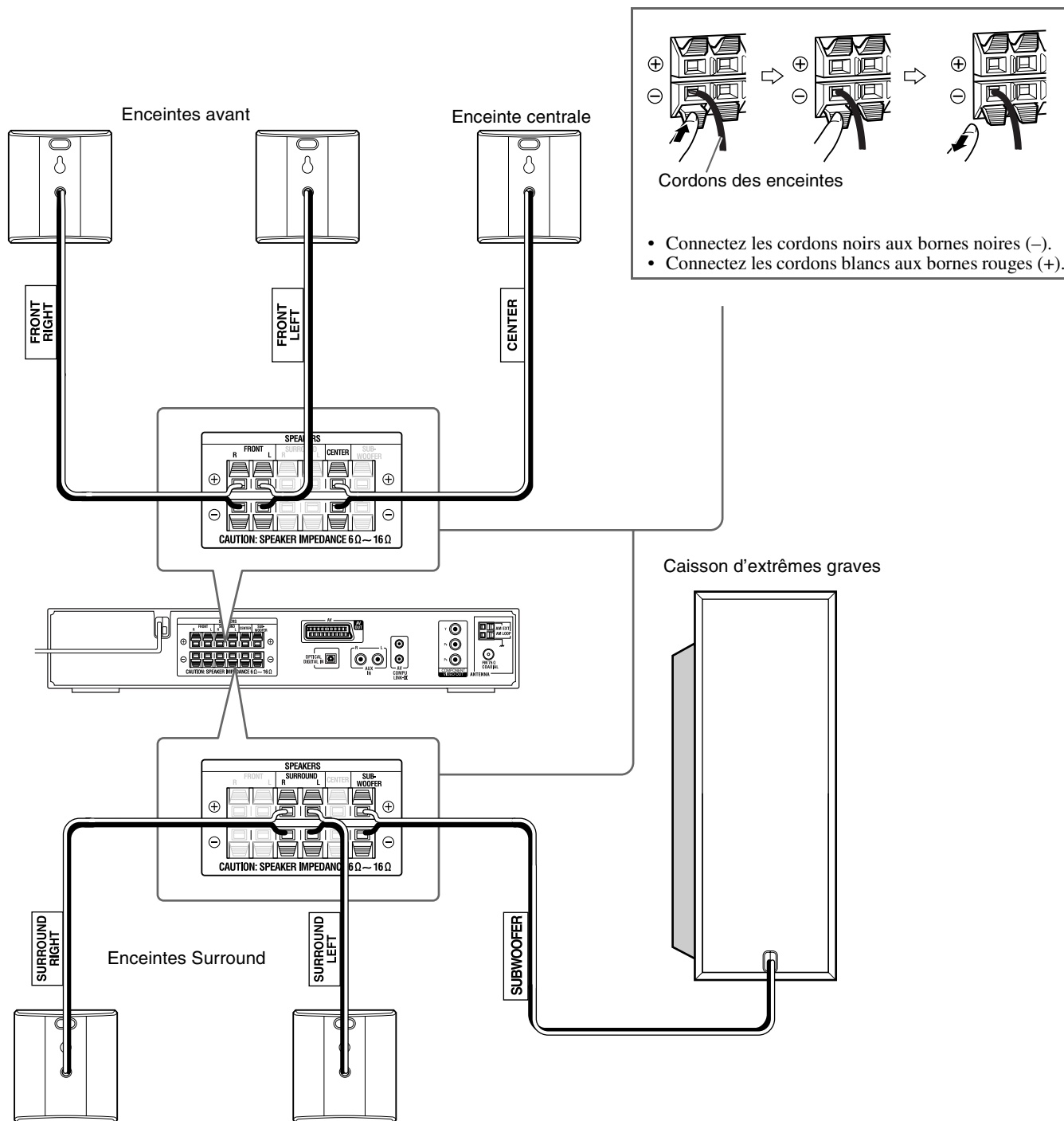

### ATTENTION

- Si vous décidez de raccorder des enceintes autres que celles fournies, utilisez des enceintes possédant la même impédance (SPEAKER IMPEDANCE) indiquée à l'arrière de l'unité centrale.
- NE tentez PAS de raccorder plusieurs enceintes à une borne d'enceinte.

- Installation des enceintes satellite au mur :
  - Il est impératif que l'installation murale soit effectuée par un technicien qualifié.
  - N'effectuez PAS l'installation murale des enceintes satellite par vous-même pour éviter les dommages éventuels consécutifs à une chute due à un défaut d'aménagement ou une faiblesse dans la structure de la cloison.
  - Le choix de l'emplacement est primordial. La mise en place des enceintes à un endroit gênant pour les activités quotidiennes peut être à l'origine de blessures ou de détériorations du matériel.

## Disposition des enceintes

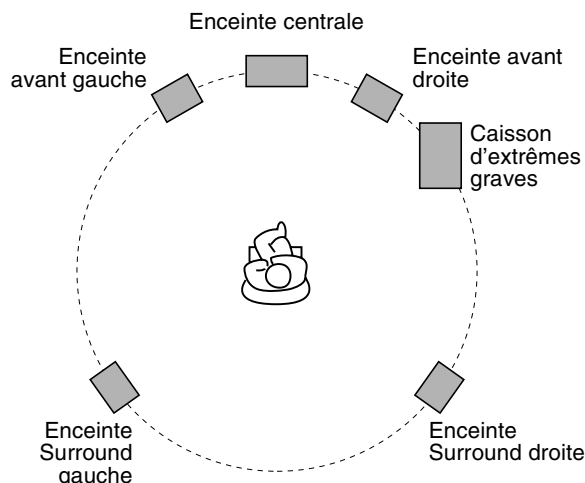

### NOTE

- Le blindage antimagnétique des enceintes satellite et du caisson d'extrêmes graves n'empêche pas le brouillage de l'écran du téléviseur. Dans ce cas, gardez un espace suffisant entre les enceintes et le téléviseur.
- Les enceintes sont blindées magnétiquement pour éviter toute distorsion des couleurs sur les téléviseurs. Cependant, s'il n'est pas installé correctement, il peut causer une distorsion des couleurs. Faites attention aux points suivants lors de l'installation des enceintes.
  - Si les enceintes doivent être installées près d'un téléviseur, mettez le téléviseur hors tension ou débranchez-le du secteur avant d'installer les enceintes. Attendez ensuite 30 minutes avant de remettre le téléviseur sous tension. Certains téléviseurs peuvent quand même être perturbés, même si vous avez suivi la procédure ci-dessus. Si cela se produit, éloignez les enceintes du téléviseur.
- Placez les enceintes satellite sur une surface à plat et à niveau.
- Vérifiez que le caisson d'extrêmes graves est installé du côté droit du téléviseur. Si vous installez le caisson d'extrêmes graves du côté gauche, respectez une distance suffisante entre les deux appareils pour éviter un brouillage de l'écran du téléviseur.

## Raccordement à un téléviseur

- Une distorsion de l'image est parfois perceptible lorsque vous connectez le lecteur au téléviseur via un magnétoscope ou à un combi TV/Vidéo.
- Il vous faut définir le "TYPE D'ECRAN" dans le menu IMAGE de manière adéquate en fonction du rapport largeur/hauteur de votre téléviseur. (Reportez-vous à la page 32.)

### ■ Pour raccorder un téléviseur équipé de prise d'entrée de composante vidéo

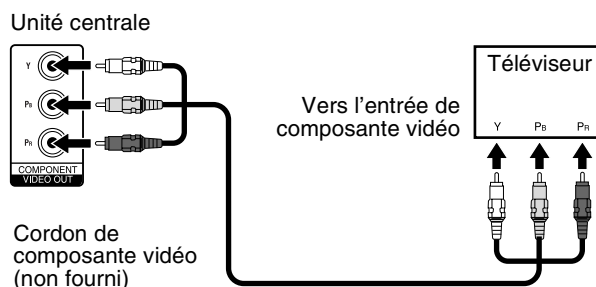

### NOTE

- Vous devez régler le mode de balayage sur "Y/C COMP." ou "PROGRESSIVE" selon le mode de raccordement du téléviseur. (Reportez-vous à la page 15.)
- Si votre téléviseur est équipé d'une entrée vidéo progressive, activez le mode de balayage progressif pour une meilleure qualité d'image. (Reportez-vous à la page 15.)
- Si les prises d'entrée de composante vidéo de votre téléviseur sont du type BNC, utilisez un adaptateur (non fourni) pour convertir les fiches à broches en fiches BNC.
- Les signaux vidéo composante peuvent être émis uniquement quand vous sélectionnez "DVD" comme source de lecture. (Reportez-vous à la page 14.)

### ■ Pour raccorder un téléviseur à l'aide de la prise pérîtélévision

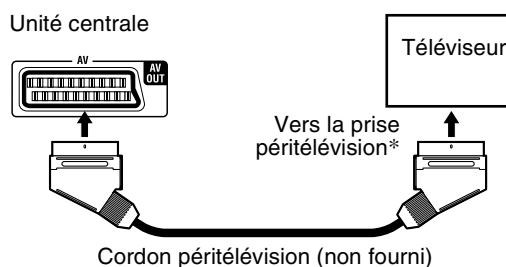

- \* Signal de sortie audio des prises pérîtélévision de certains téléviseurs. En pareil cas, le son du téléviseur passe par le système.

### NOTE

- Aucun signal sonore ne sort de la prise pérîtélévision "AV" (SCART).
- Sélectionnez le mode de balayage approprié en fonction de votre téléviseur. (Reportez-vous à la page 15.)

## Raccordement à un appareil analogique

Vous pouvez profiter du son d'un composant analogique.

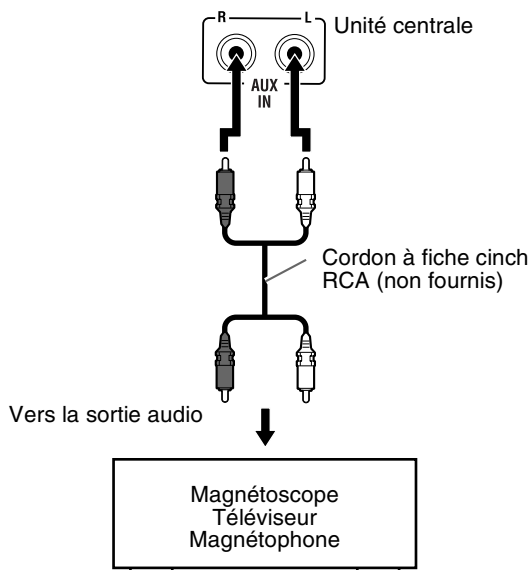

### NOTE

- Le raccord d'un dispositif d'amélioration sonore, p.ex. un égaliseur graphique, entre les composants source et le système peut engendrer une distorsion des sons vocaux émis via le système.
- Lors d'une lecture via un appareil vidéo, comme p.ex. un magnéscope :
  - Pour écouter le son, sélectionnez "AUX" comme source de lecture. (Reportez-vous à la page 14.)
  - Pour voir l'image, raccordez la prise de sortie vidéo de l'appareil directement à la prise d'entrée vidéo du téléviseur, puis sélectionnez le mode d'entrée approprié sur le téléviseur.

## Raccordement à un appareil numérique

Vous pouvez profiter du son d'un composant numérique.

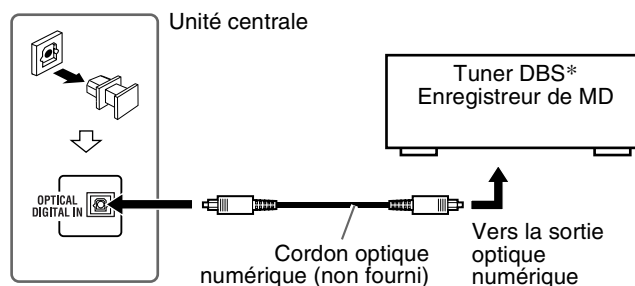

\* DBS = Direct Broadcasting Satellite

### NOTE

Lors d'une lecture via un appareil vidéo, comme p.ex. un tuner satellite :

- Pour écouter le son, sélectionnez "AUX DIGITAL" comme source de lecture. (Reportez-vous à la page 14.)
- Pour voir l'image, raccordez la prise de sortie vidéo de l'appareil directement à la prise d'entrée vidéo du téléviseur, puis sélectionnez le mode d'entrée approprié sur le téléviseur.

## Raccordement du cordon d'alimentation

Vérifiez que tous les autres raccordements ont bien été effectués.

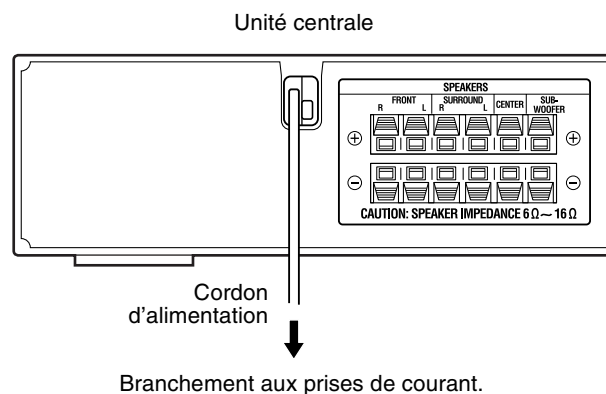

### ATTENTION

- Débranchez le cordon d'alimentation si vous avez à nettoyer ou à déplacer le système.
- Ne tirez pas sur le cordon d'alimentation pour le débrancher. Procédez toujours en tenant et en tirant sur la fiche pour éviter toute détérioration du cordon.

### NOTE

- Les réglages prédéfinis, p.ex. les stations prédéfinies et l'ajustement du mode Surround, peuvent s'effacer au bout de quelques jours dans les cas suivants :
  - Si vous débranchez le cordon d'alimentation de l'unité centrale.
  - Lors d'une coupure de courant.

# Fonctionnement des composants externes à l'aide de la télécommande

Les touches décrites ci-dessous sont utilisées aux pages 11 et 12.

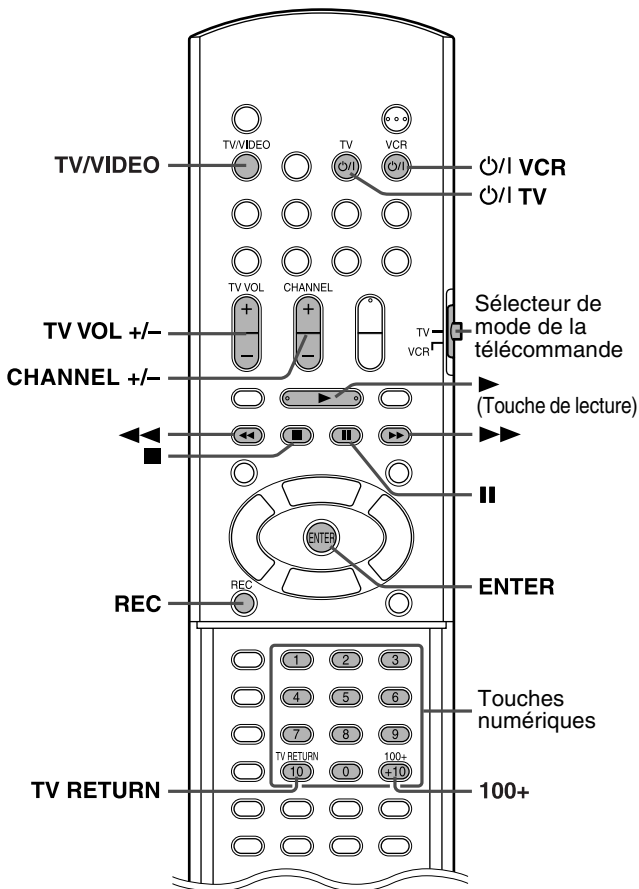

## NOTE

- Les codes des fabricants peuvent faire l'objet de modifications sans préavis.
- Il faut à nouveau régler les codes après remplacement des piles de la télécommande.

## Fonctionnement du téléviseur

### ■ Pour régler le code du fabricant

Il est possible de faire fonctionner un téléviseur JVC sans avoir à régler le code du fabricant.

**1** Poussez le sélecteur de mode de la télécommande sur TV.

**2** Appuyez sur **TV** et maintenez-la enfoncée.

Maintenez la touche enfoncée jusqu'au terme de l'étape 4.

**3** Appuyez sur **ENTER**.

**4** Appuyez sur les touches numériques (1-9, 0) pour entrer le code du fabricant (2 chiffres).

Exemples :

Pour un téléviseur Hitachi :

Appuyez sur 0, puis sur 7.

Pour un téléviseur Toshiba :

Appuyez sur 2, puis sur 9.

Fabricant	Code	Fabricant	Code
JVC	01	Nordmende	13, 14, 18, 26 – 28
Akai	02, 05	Okano	09
Blaupunkt	03	Orion	15
Daewoo	10, 31, 32	Panasonic	16, 17
Fenner	04, 31, 32	Philips	10
Fisher	05	Saba	13, 14, 18, 26 – 28
Grundig	06	Samsung	10, 19, 32
Hitachi	07, 08	Sanyo	05
Inno-Hit	09	Schneider	02, 05
Irradio	02, 05	Sharp	20
Magnavox	10	Sony	21 – 25
Mitsubishi	11, 33	Telefunken	13, 14, 18, 26 – 28
Miver	03	Thomson	13, 14, 18, 26 – 28, 30
Nokia	12, 34	Toshiba	29

**5** Relâchez la touche **TV**.

Si à une marque correspondent plusieurs codes, essayez jusqu'à ce que vous trouviez le bon.

### ■ Fonctionnement

Dirigez la télécommande vers le téléviseur.

### IMPORTANT

Avant d'employer la télécommande pour faire fonctionner le téléviseur :

- Réglez le sélecteur de mode de la télécommande sur TV.

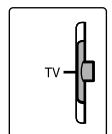

Les touches suivantes sont disponibles :

**TV**: Pour allumer et éteindre le téléviseur.

**TV VOL +/-**: Pour régler le volume.

**TV/VIDEO**: Pour sélectionner le mode d'entrée (TV ou VIDÉO).

**CHANNEL +/-**: Pour changer de canal.

**1-10, 0, +10 (100+)**: Pour sélectionner le canal.

**TV RETURN**: Pour commuter entre le canal précédemment sélectionné et le canal actuel.

## Fonctionnement du magnétoscope

### ■ Pour régler le code du fabricant

- 1** Poussez le sélecteur de mode de la télécommande sur VCR.
- 2** Appuyez sur  VCR et maintenez la pression.  
Maintenez la touche enfoncée jusqu'au terme de l'étape 4.
- 3** Appuyez sur ENTER.
- 4** Appuyez sur les touches numériques (1-9, 0) pour entrer le code du fabricant (2 chiffres).

Exemples :

Pour un magnétoscope Panasonic :

Appuyez sur 2, puis sur 1.

Pour un magnétoscope Philips :

Appuyez sur 0, puis sur 5.

Fabricant	Code	Fabricant	Code
JVC	01	Nokia	16
Aiwa	02, 20	Nordmende	17 – 19, 31
Bell+Howell	03, 16	Orion	20
Blaupunkt	04	Panasonic	21
CGM	03, 05, 16	Philips	05, 22
Daewoo	34	Phonola	05
Digital	05	Saba	17 – 19, 23, 31
Fisher	03, 16	Samsung	24, 25
G.E.	06	Sanyo	03, 16
Grundig	07	Sharp	26, 27
Hitachi	08, 09	Siemens	07
Loewe	05, 10, 11	Sony	28 – 30, 35
Magnavox	04, 05	Telefunken	17 – 19, 31, 32
Mitsubishi	12 – 15	Toshiba	33

### **5** Relâchez la touche VCR.

Si à votre marque correspondent plusieurs codes, essayez jusqu'à ce que vous trouviez le bon.

### ■ Fonctionnement

Dirigez la télécommande vers le magnétoscope.

#### IMPORTANT

Avant d'employer la télécommande pour faire fonctionner un magnétoscope : Réglez le sélecteur de mode de la télécommande sur VCR.

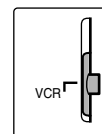



Les touches suivantes sont disponibles :

 VCR: Pour allumer et éteindre le magnétoscope.



 (Touche de lecture) : Pour démarrer la lecture.

 : Pour arrêter la lecture.

 : Pour l'arrêt sur image (Pause).

 : Pour avancer rapidement la cassette vidéo.

 : Pour rembobiner la cassette vidéo.

REC: Pour démarrer l'enregistrement ou interrompre momentanément l'enregistrement si la touche est actionnée en simultané avec  (touche de lecture) ou avec , respectivement.

CHANNEL +/-: Pour changer les canaux de télévision sur le magnétoscope.

# Fonctions de base

Les touches sur la télécommande sont utilisées pour expliquer la plupart des opérations dans ce mode d'emploi. Vous pouvez utiliser les touches de l'unité centrale de la même façon que celles de la télécommande, sauf indication contraire.

## IMPORTANT

Avant d'employer la télécommande pour l'opération suivante :

- Réglez le sélecteur de mode de la télécommande sur AUDIO.

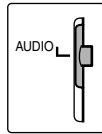

Les touches décrites ci-dessous sont utilisées aux pages 13 à 15.

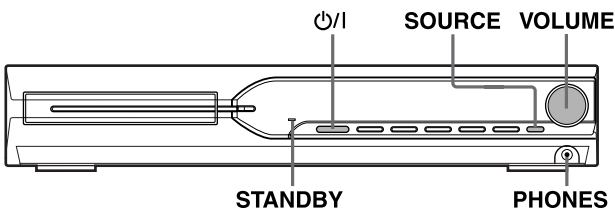
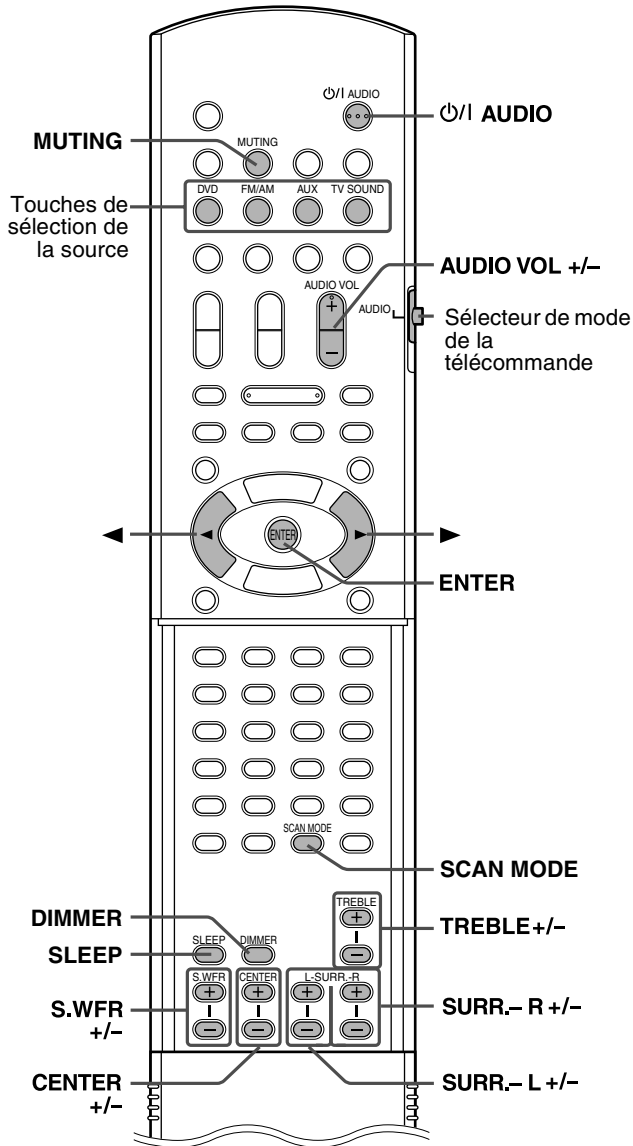

## Marche/Arrêt du système

À l'aide de la télécommande :

Appuyez sur AUDIO.

Sur l'unité centrale :

Appuyez sur .

Si vous sélectionnez DVD comme source (reportez-vous à la page 14), les messages suivants apparaissent sur l'écran du téléviseur.

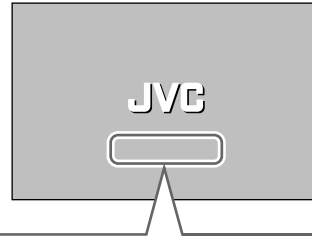

- "OUVERTURE"/"FERMETURE": Apparaît lorsque vous ouvrez ou fermez le tiroir pour disque.
- "EN LECTURE": Apparaît lors de la lecture des données sur le disque par le système.
- "ERREUR DE CODE REGIONAL!": Apparaît en cas de discordance du code de région du DVD VIDÉO et du code pris en charge par le système. La lecture du disque est impossible.
- "PAS DE DISQUE": Apparaît si aucun disque n'est chargé.
- "DISQUE ILLISIBLE": Apparaît si le disque chargé est incompatible.

## NOTE

- Le témoin STANDBY s'éteint quand l'appareil est allumé et s'allume lorsque le système est éteint.
- Une faible consommation d'électricité demeure même quand l'appareil est éteint. L'appareil est dit en veille, et le témoin STANDBY correspondant s'allume. Débranchez le cordon d'alimentation de la prise secteur pour mettre l'appareil complètement hors circuit.
- Il est également possible d'allumer le système en appuyant sur les touches suivantes :
  - OPEN/CLOSE sur la télécommande ou sur de l'unité centrale
  - Une des touches de sélection de la source sur la télécommande
  - sur l'unité centrale. Vous ne pouvez pas utiliser les mêmes touches sur la télécommande, sauf après avoir appuyé sur FM/AM.



## Sélection de la source pour la lecture

À l'aide de la télécommande :

**Appuyez sur l'une des touches de sélection de la source (DVD, FM/AM, AUX ou TV SOUND).**

**DVD :** Pour lire un disque (DVD VIDÉO, VCD, etc.). (Reportez-vous à la page 16.)

**FM/AM :** Pour écouter une station FM ou AM (PO). (Reportez-vous à la page 35.)

À chaque fois que vous appuyez sur la touche, vous activez tour à tour la bande FM et AM (PO).

**AUX :** Pour sélectionner la source à partir d'un appareil raccordé aux prises AUX IN ou DIGITAL IN. (Reportez-vous à la page 10.)

À chaque fois que vous appuyez sur la touche, vous activez tour à tour la source "AUX" et "AUX DIGITAL".

**TV SOUND :** Pour sélectionner le téléviseur (d'où sortent les signaux audio) raccordé à la prise AV (SCART). (Reportez-vous à la page 9.)

Sur l'unité centrale :

**Appuyez plusieurs fois sur SOURCE jusqu'à ce que le nom de la source qui vous intéresse apparaisse sur la fenêtre d'affichage.**

### NOTE

- Lorsqu'une source hormis DVD est sélectionnée, ce système n'émet pas de signaux vidéo.
- Le changement de source peut prendre un certain temps.

## Réglage du volume [VOLUME]

### ATTENTION

- Vérifiez que le niveau sonore est au minimum avant de démarrer une source. Si le volume est réglé à plein, un bruit très fort sortira des enceintes, pouvant provoquer des troubles auditifs irréversibles et/ou endommager le matériel.

À l'aide de la télécommande :

**Appuyez sur AUDIO VOL + ou -.**

Sur l'unité centrale :

**Tournez le bouton VOLUME.**

## Utilisation d'un casque d'écoute (non fourni)

### ATTENTION

Vérifiez que le volume est baissé :

- Avant de raccorder le casque ou de le mettre sur vos oreilles, car un haut volume pourrait causer une détérioration du matériel et des troubles auditifs.
- Avant de déconnecter le casque pour éviter un bruit très fort et soudain dans les enceintes.

Quand un casque d'écoute est connecté à la prise PHONES de l'appareil central, la chaîne annule automatiquement le mode Surround actuellement choisi (reportez-vous à la page 20), met hors service les enceintes et met en service le mode de casque d'écoute. "HEADPHONE" apparaît sur la fenêtre d'affichage.

### Mode casque

L'usage du casque permet de restituer les signaux suivants, quel que soit le réglage des enceintes :

- Pour les sources à 2 canaux, les signaux avant gauche et avant droit sont restitués dans le casque.
- Les sons multicanaux sont réduits par mixage puis restitués dans le casque.
- (DVD AUDIO) Lorsque le disque interdit le mixage, seuls les signaux avant gauche et avant droit sont restitués dans le casque. Dans une telle situation, "L/R ONLY" apparaît sur la fenêtre d'affichage pendant quelques secondes.

## Arrêt momentané du son [MUTING]

**Appuyez sur MUTING.**

### Pour rétablir le son

Effectuez l'une des procédures suivantes :

- Appuyez de nouveau sur MUTING.
- Appuyez sur AUDIO VOL +/- (ou tournez VOLUME sur l'unité centrale).

## Réglage de la luminosité des indications [DIMMER]

**Appuyez sur DIMMER.**

À chaque fois que vous appuyez sur la touche, le niveau de la luminosité change.

## Minuteur de mise en attente [SLEEP]

Le système s'éteint automatiquement lorsque le temps spécifié s'est écoulé.

### Appuyez sur SLEEP.

À chaque fois que vous appuyez sur la touche, l'heure d'arrêt change.

Exemple :



### Pour vérifier le temps restant

Appuyez une fois sur SLEEP.

### Pour changer le temps restant

Appuyez plusieurs fois sur SLEEP.

### Pour annuler

Appuyez plusieurs fois sur SLEEP jusqu'à ce que "SLEEP OFF" apparaisse.

- La fonction d'arrêt programmable également se désactive si vous éteignez le système.

## Réglage du niveau de sortie du caisson d'extrêmes graves et des enceintes centrales/surround [S.WFR, CENTER, L-SURR.-R]

Appuyez sur S.WFR +/- pour régler le caisson d'extrêmes graves.

Appuyez sur CENTER +/- pour régler l'enceinte centrale.

Appuyez sur SURR.-L +/- pour régler l'enceinte surround gauche.

Appuyez sur SURR.-R +/- pour régler l'enceinte surround droite.

### NOTE

- Vous pouvez également faire des réglages au moyen du menu de configuration affiché sur l'écran du téléviseur. (Reportez-vous à la page 32.)
- Les réglages s'appliquent à toutes les sources.
- Vous ne pouvez pas faire de réglages lorsque FM ou AM est sélectionné comme source.

## Réglage des aigus [TREBLE]

Appuyez sur TREBLE +/-.

### NOTE

- Les réglages s'appliquent à toutes les sources.

## Modification du mode de balayage

Le système peut être ajusté au mode de balayage de votre téléviseur.

- Pour utiliser le système en mode progressif, l'unité centrale doit être préalablement raccordée au téléviseur à l'aide d'un cordon de composante vidéo (non fourni). (Reportez-vous à la page 9.)

■ Lorsque DVD est sélectionné comme source et avant la lecture

- 1 Appuyez sur SCAN MODE et maintenez-la enfoncée pendant 2 secondes.**

Le réglage actuel apparaît sur la fenêtre d'affichage.

- 2 Appuyez sur les touches ▶/◀ du curseur pour sélectionner le mode désiré.**

L'indication dans cette fenêtre commence à clignoter après la pression d'une touche.

- RGB : À sélectionner lorsque votre téléviseur est compatible avec les signaux de RGB entrelacé et vidéo composite.
- Y/C COMP. : À sélectionner lorsque votre téléviseur est compatible avec le signal S-vidéo entrelacé.
- PROGRESSIVE : À sélectionner lorsque votre téléviseur équipé de prises composante est compatible avec une entrée vidéo progressive.

Vous pouvez obtenir une meilleure qualité d'image dans l'ordre suivant — "PROGRESSIVE" > "RGB" > "Y/C COMP." > Composite.

- 3 Appuyez sur ENTER alors que l'indication clignote.**

Lorsque "PROGRESSIVE" est sélectionné, l'indicateur PROGRESSIVE s'allume sur la fenêtre d'affichage.

### NOTE

- Bien que l'image puisse être déformée lorsque vous appuyez sur ENTER, il ne s'agit pas d'un mauvais fonctionnement du système.
- "RGB" est la valeur sélectionnée par défaut.

- Certains téléviseurs à balayage progressif et haute définition ne sont pas entièrement compatibles avec ce système, d'où une image paraissant artificielle lors de la lecture d'un DVD VIDÉO en mode de balayage progressif. Dans un tel cas, passez en mode de balayage "RGB" ou "Y/C COMP.".
- Pour vérifier la compatibilité de votre téléviseur, contactez le service clientèle JVC le plus proche de vous.
- Tous les téléviseurs à balayage progressifs et haute définition de JVC sont entièrement compatibles avec ce système.

- Le symbole  indique les types de disques que vous pouvez utiliser.

## IMPORTANT

Avant d'employer la télécommande pour l'opération suivante :

- Réglez le sélecteur de mode de la télécommande sur AUDIO.
- Appuyez sur DVD.

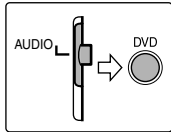

Les touches décrites ci-dessous sont utilisées aux pages 16 à 19.

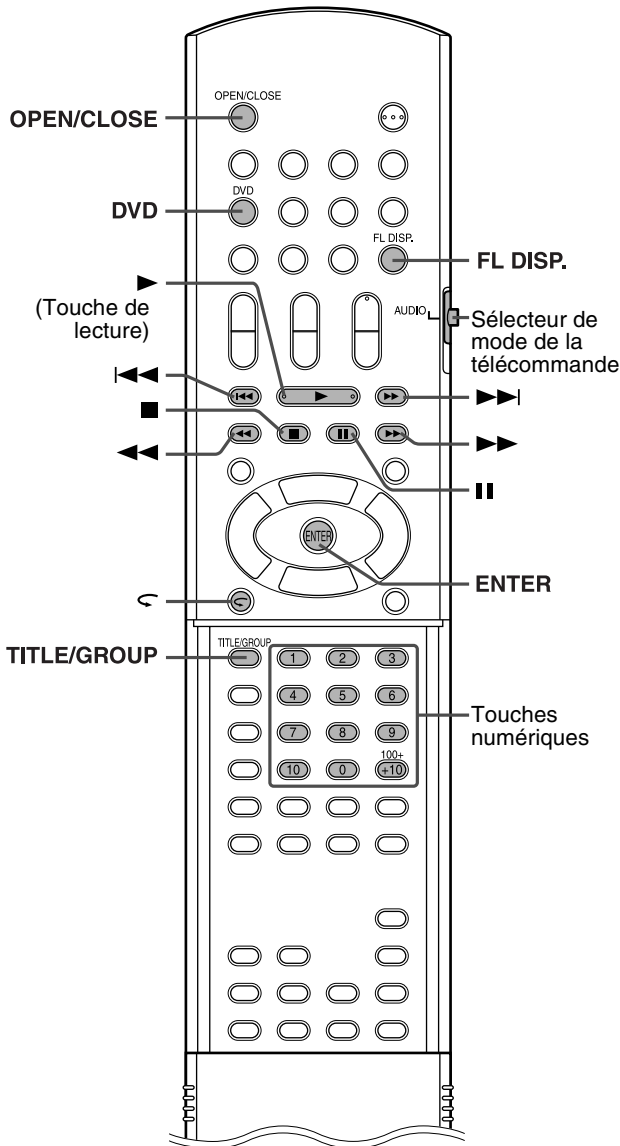

## Lecture de base

### 1 Appuyez sur OPEN/CLOSE.



- Le système s'allume, et le tiroir pour disque s'ouvre.
- ▲ de l'unité centrale fonctionne de la même manière que OPEN/CLOSE de la télécommande.

### 2 Insérez un disque.

Face portant l'étiquette vers le haut

Position d'un disque 8 cm (3 pouces)

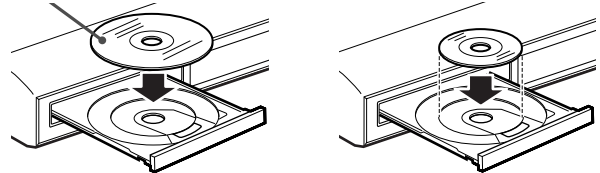

### 3 Appuyez sur la touche ► (touche de lecture).

#### Pour MP3/WMA

Le panneau de contrôle des fichiers (reportez-vous à la page 24) apparaît sur l'écran du téléviseur.

#### Pour JPEG

Chaque fichier (images fixes) s'affiche sur l'écran du téléviseur pendant environ 3 secondes (diaporama). Lorsque la lecture est interrompue, le panneau de contrôle des fichiers (reportez-vous à la page 24) apparaît sur l'écran du téléviseur.

#### Disques MPEG4

Appuyer sur TOP MENU ou sur MENU a pour effet d'afficher le panneau de contrôle des fichiers (reportez-vous à la page 24) sur l'écran du téléviseur durant la lecture.

#### ■ Pour faire une pause

#### Appuyez sur II.











Pour revenir à la lecture, appuyez sur ► (touche de lecture).

#### ■ Pour arrêter

#### Appuyez sur ■.

#### ■ Signification des icônes à l'écran

Durant la lecture d'un DVD VIDÉO, les icônes suivantes peuvent apparaître un court instant sur l'écran du téléviseur ;

-  : apparaît au début d'une scène contenant des sous-titres en plusieurs langues.
-  : apparaît au début d'une scène contenant des dialogues en plusieurs langues.
-  : apparaît au début d'une scène contenant des prises de vues sous plusieurs angles.
-  (Lecture),  (Arrêt sur image),  /  (Avance rapide/Retour rapide),  /  (Ralentir avant/arrière) : apparaît chaque fois que vous réalisez l'opération.
-  : le disque ne peut accepter l'opération que vous avez tentée d'effectuer.

#### NOTE

- (JPEG) Le système ne peut accepter une nouvelle opération, bien que vous appuyiez sur une touche quelconque, avant que l'image entière n'apparaisse sur l'écran du téléviseur.
- Si vous ne souhaitez pas que les icônes apparaissent à l'écran, reportez-vous à la page 33.

**Informations concernant la lecture sur la fenêtre d'affichage**

**DVD VIDÉO**

Exemple :

Lors de la lecture d'un DVD VIDÉO codé avec Dolby Digital 5.1 canaux

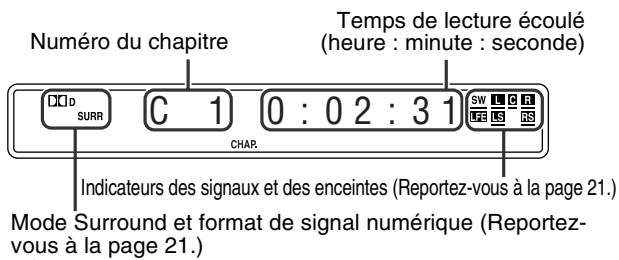

En appuyant sur FL DISP.

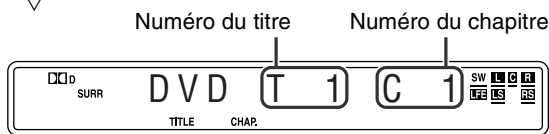

**DVD AUDIO**

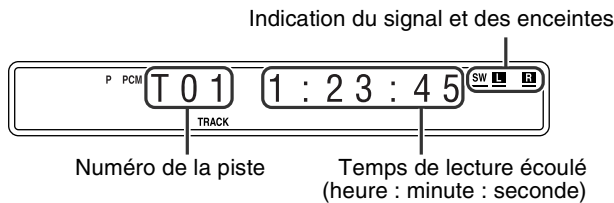

En appuyant sur FL DISP.

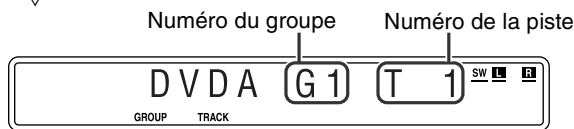

**CD vidéo/SVCD/CD audio**

Exemple :

Pendant la lecture d'un CD

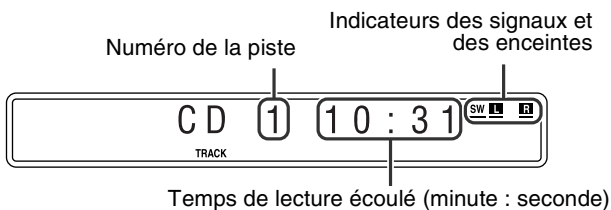

**NOTE**

- "VCD" s'affiche à la place de "CD" pendant le chargement d'un VCD ou d'un SVCD.
- Pendant la lecture d'un CD vidéo ou d'un SVCD avec contrôle de lecture PBC, le temps de lecture écoulé est remplacé par "PBC".

**Disque MP3/WMA**

Exemple :

Lors de la lecture d'un disque MP3

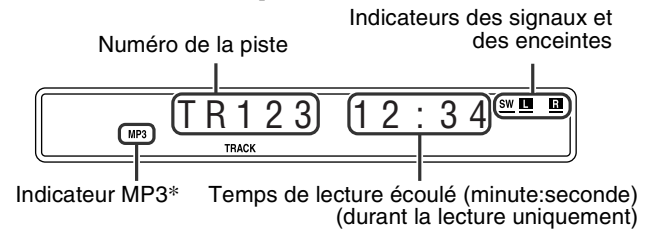

\* L'indicateur WMA s'allume pour un disque WMA.

En appuyant sur FL DISP.

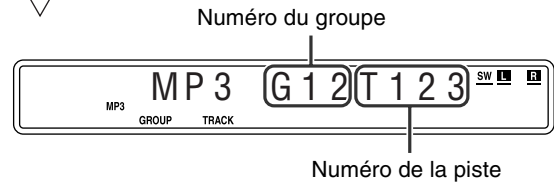

**NOTE**

- "WMA" s'affiche à la place de "MP3" pendant la lecture d'une piste WMA.

**Disque JPEG**

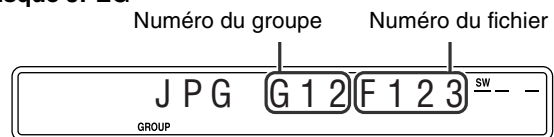

**MPEG4**

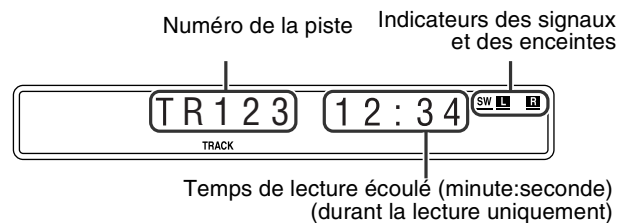

En appuyant sur FL DISP.

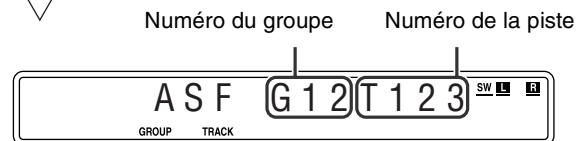

**NOTE**

- Vous pouvez changer le mode des informations d'horloge (sauf pour MP3/WMA/JPEG/MPEG4). (Reportez-vous à la page 22.)
- Vous pouvez également vérifier le détail de la lecture sur l'écran du téléviseur. (Reportez-vous à la page 21.)

## ■ Économiseur d'écran

L'affichage prolongé d'une image statique risque de détériorer prématurément l'écran du téléviseur. Pour parer à cet inconvénient, le système est doté d'un économiseur d'écran qui se déclenche automatiquement si l'affichage n'a pas changé au bout de 5 minutes.

- Pour annuler la fonction d'économiseur d'écran, il suffit d'appuyer sur une touche.
- Si vous ne souhaitez pas que la fonction d'économiseur d'écran soit active, reportez-vous à la page 32.

## Recul immédiat

Vous pouvez revenir 10 secondes en arrière par rapport à la scène en cours.



- Pendant la lecture

À l'aide de la télécommande :

Appuyez sur **↶**.

### NOTE

- Le champ d'action de cette fonction se limite à un même titre.
- Cette caractéristique peut ne pas fonctionner avec certains disques.

## Recherche rapide avant/arrière

- Pendant la lecture



À l'aide de la télécommande :

Appuyez sur **▶▶** ou **◀◀**.

À chaque fois que vous appuyez sur la touche, la vitesse de recherche change ( x 2, x 5, x 10, x 20, x 60).

**Pour revenir à une vitesse de lecture normale**

Appuyez sur la touche **▶** (touche de lecture).

**Sur l'unité centrale :**

**(Cette fonction n'a pas d'effet pour du MPEG4.)**

Appuyez sur **▶▶|** ou **|◀◀** et maintenez la pression.

Une pression continue sur **▶▶|** ou **|◀◀** augmente la vitesse de recherche rapide avant/arrière ( x 5 → x 20).

### NOTE

- Lors de la lecture d'un DVD VIDÉO, CD vidéo, CD super vidéo ou MPEG4, aucun son n'est perceptible durant la recherche rapide avant/arrière.
- Lors de la lecture d'un DVD AUDIO ou d'un CD, le son est perçu par intermittence et faiblement durant la recherche rapide avant/arrière.
- Cette caractéristique peut ne pas fonctionner avec certains disques.

## Accès direct au début d'une sélection donnée

### ■ Utilisation des touches

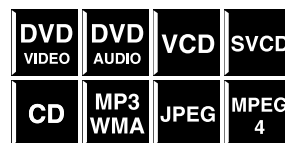

- DVD VIDÉO (chapitre) : Pendant la lecture  
CD vidéo/SVCD (piste) :  
Pendant la lecture sans contrôle de lecture PBC  
DVD AUDIO/CD/MP3/WMA/JPEG/MPEG4 (piste/fichier) :  
Pendant la lecture ou à l'arrêt

Appuyez sur **▶▶|** ou **|◀◀** de manière répétitive.

### NOTE

- Lors de la lecture d'un disque MP3/JPEG, vous pouvez contrôler le fonctionnement à l'aide du panneau de contrôle des fichiers. (Reportez-vous à la page 24.)
- Cette caractéristique peut ne pas fonctionner avec certains disques.

### ■ Utilisation des touches numériques sur la télécommande

- DVD VIDÉO (titre, chapitre) :  
À l'arrêt, le numéro du titre est sélectionné.  
Pendant la lecture, le numéro du chapitre est sélectionné.  
DVD AUDIO (piste) :  
Pendant la lecture ou à l'arrêt  
CD vidéo/SVCD (piste) :  
Pendant la lecture sans contrôle de lecture PBC  
CD/MP3/WMA/JPEG/MPEG4 (piste/fichier) :  
Pendant la lecture ou à l'arrêt

Entrez le numéro désiré à l'aide des touches numériques (0-10, +10).

- Pour plus de détails sur l'utilisation des touches numériques, reportez-vous à "Comment utiliser les touches numériques" ci-dessous.

### Comment utiliser les touches numériques

Pour sélectionner 3 : appuyez sur 3.

Pour sélectionner 14 : appuyez sur +10, puis sur 4.

Pour sélectionner 24 : appuyez deux fois sur +10, puis sur 4.

Pour sélectionner 40 : appuyez trois fois sur +10, puis sur 10.

Sinon, appuyez sur +10 quatre fois, puis sur 0.

## Recherche d'un titre/ groupe précis à l'aide des touches numériques

Pendant la lecture ou à l'arrêt.



### 1 Appuyez sur TITLE/GROUP.

“\_ \_” ou “\_” apparaît dans la zone d'affichage du titre/groupe sur la fenêtre d'affichage.

Exemple :

Lors de la lecture d'un DVD VIDÉO

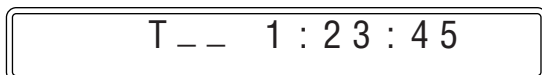

### 2 Alors que la fenêtre d'affichage montre “\_ \_” ou “\_”, utilisez les touches numériques (0-10, +10) pour entrer le titre ou le numéro du groupe.

La lecture commence au premier chapitre/piste/fichier du titre/groupe sélectionné.

- Pour plus de détails sur l'utilisation des touches numériques, reportez-vous à “Comment utiliser les touches numériques”. (Reportez-vous à la page 18.)

#### NOTE

- Cette caractéristique peut ne pas fonctionner avec certains disques.

## Lecture d'un groupe bonus

Certains DVD AUDIO ont un groupe spécial appelé “groupe bonus” dont le contenu n'est pas accessible par le public. Ce groupe bonus est toujours affecté au dernier groupe d'un disque. Pour le lire, vous devez entrer un “numéro de clé” spécifique (mot de passe). Le moyen de se procurer ce numéro-clé varie selon le disque. Une fois que vous l'avez, vous pouvez effectuer la lecture du groupe bonus en suivant la procédure ci-dessous.



- Pendant que l'indicateur BONUS s'allume sur la fenêtre d'affichage

### 1 Sélectionnez le groupe bonus.

Pour sélectionner le groupe, reportez-vous à “Recherche d'un titre/groupe précis à l'aide des touches numériques”.

L'indication de la saisie du numéro clé apparaît.

Sur le téléviseur



Sur la fenêtre d'affichage



### 2 Entrez le numéro clé à l'aide des touches numériques (0-9), puis appuyez sur ENTER.

Si vous entrez le numéro clé correct, la lecture démarre et l'indicateur BONUS disparaît.

- Si vous vous trompez en entrant le numéro, l'indication d'entrée de ce numéro reste affichée sur l'écran du téléviseur. Dans ce cas, retapez le bon numéro.

#### Pour effacer la saisie du numéro clé

Effectuez l'une des procédures suivantes :

- Appuyez sur ■.
- Ouvrez le tiroir pour disque.
- Éteignez le système.

#### NOTE

- Si vous spécifiez une piste dans le groupe bonus pour la lecture programmée, l'indication de la saisie du numéro clé à l'étape 1 apparaît, vous invitant à entrer le numéro clé.
- En mode de lecture aléatoire, les pistes présentes dans le groupe bonus ne sont pas lues.

# Fonctions avancées

- Le symbole  indique les types de disques compatibles.

Les touches décrites ci-dessous sont utilisées aux pages 20 à 30.

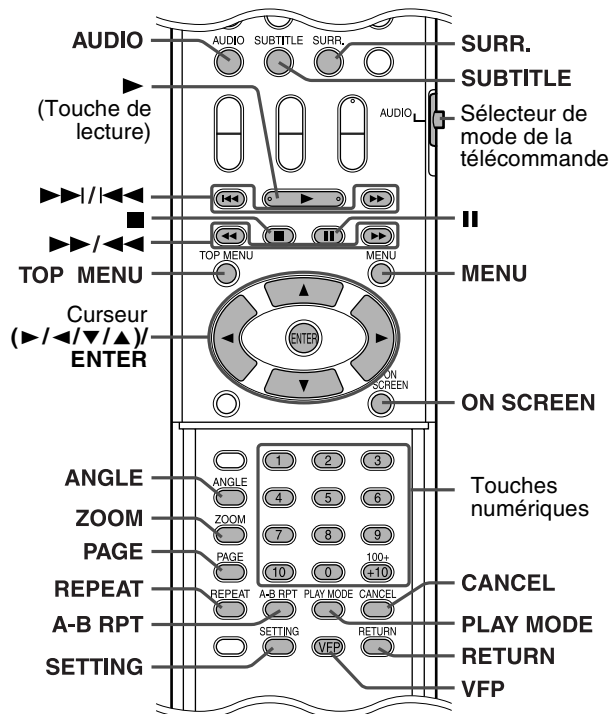

## IMPORTANT

Avant d'employer la télécommande pour l'opération suivante :

- Réglez le sélecteur de mode de la télécommande sur AUDIO.
- Appuyez sur DVD.

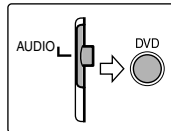

## Utilisation du mode Surround

### ■ Surround automatique (AUTO SURR)

Cette fonction sélectionne automatiquement le mode Surround approprié en fonction des signaux d'entrée. Par exemple, une source multicanal est automatiquement reproduite en audio multicanal.

### ■ Dolby Surround

#### Dolby Pro Logic II\*1

Le format de lecture multicanal nouvellement élaboré de Dolby Pro Logic II assure le décryptage des signaux sur les 2 canaux audio — stéréo et source cryptée Dolby Surround — en son à 5,1 canaux. Dolby Pro Logic II dispose de deux modes — le mode "Movie" (Film) et le mode "Music" (Musique) :

#### • Pro Logic II Movie (PL II MOVIE)

Adapté pour la reproduction de sources cryptées Dolby Surround portant la marque .

#### • Pro Logic II Music (PL II MUSIC)

Adapté pour la reproduction de signaux musicaux stéréo sur les 2 canaux audio.

### Dolby Digital\*1

Utilisé pour reproduire les pistes sonores multicanaux du logiciel crypté avec Dolby Digital (.

### ■ DTS Digital Surround\*2

Utilisé pour reproduire les pistes sonores multicanaux du logiciel crypté avec DTS Digital Surround (.

DTS Digital Surround (DTS) est un autre format audio numérique multicanal discret disponible pour CD et DVD.

## Modes Surround disponibles pour chaque signal d'entrée

Les marques √ indiquent les modes Surround disponibles.

Signal	Mode	Surround désactivé	Surround automatique	Dolby Surround			DTS Digital Surround	DSP
		SURR OFF	AUTO SURR	PL II MOVIE*3	PL II MUSIC*3	Dolby Digital	DTS	ALL CH ST.*3
Dolby Digital (Multicanal)		√	√	—	—	√	—	—
Dolby Digital (2 canaux audio)		√	√	√	√	—	—	√
DTS Digital Surround (Multicanal)		√	√	—	—	—	√	—
DTS Digital Surround (2 canaux audio)		√	√	√	√	—	—	√
PCM compressé (Multicanal)		√	√	—	—	—	—	—
PCM compressé (2 canaux audio)		√	√	√	√	—	—	√
Analogique (VCR) ou PCM linéaire		√	√	√	√	—	—	√

\*1 Fabriqué sous licence de Dolby Laboratoires. "Dolby", "Pro Logic", "MLP Lossless" et le symbole des deux D sont des marques commerciales de Dolby Laboratories.

\*2 "DTS" et "DTS Digital Surround" sont des marques déposées de Digital Theater Systems, Inc.

\*3 Pour sélectionner ces modes, appuyez sur SURR. (Reportez-vous à la page 21.)

Suite à la page suivante

### ■ Tous les canaux stéréo (DSP)

Le mode Tous canaux stéréo (ALL CH ST.) permet de restituer un champ acoustique stéréo plus large avec toutes les enceintes connectées (et activées).

Le mode Tous canaux stéréo peut être utilisé pour la reproduction de signaux stéréo sur 2 canaux audio.

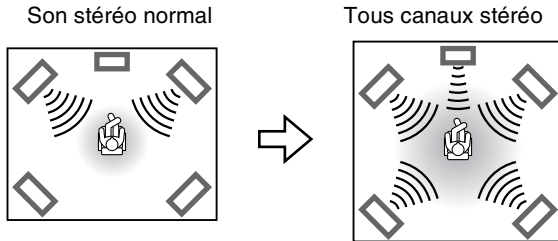

### ■ Indicateurs sur la fenêtre d'affichage

#### Indicateurs du format de signal numérique

- PPCM : S'allume à l'entrée du signal PCM de DVD AUDIO.  
 LPCM : S'allume à l'entrée du signal PCM linéaire.  
 DDD : S'allume à l'entrée des signaux Dolby Digital.  
 dts : S'allume à l'entrée des signaux DTS Digital (Surround).

Aucune indication : Aucun indicateur des signaux numériques ne s'allume à l'entrée des signaux analogiques.

#### Indicateurs des modes Dolby Surround/DSP

- DDPLII : S'allume lorsque le mode Dolby Pro Logic II est activé.  
 DSP : S'allume lorsque le mode Tous canaux stéréo est activé.

#### Indicateurs de signal source, etc.

Témoin pour indiquer les signaux entrants.

- SW** **L** **C** **R**  
**LFE** **LS** **S** **RS**
- L** : S'allume à l'entrée du signal sur le canal gauche.  
**C** : S'allume à l'entrée du signal sur le canal central.  
**R** : S'allume à l'entrée du signal sur le canal droit.  
**LFE** : S'allume à l'entrée du signal sur le canal LFE.  
**LS** : S'allume à l'entrée du signal sur le canal Surround gauche.  
**RS** : S'allume à l'entrée du signal sur le canal Surround droit.  
**S** : S'allume à l'entrée du signal sur le canal Surround mono ou sur les 2 canaux Dolby Surround.  
**SW** : Reste toujours allumé.

Le canal avec "—" indique que les enceintes correspondantes restituent le son des canaux.

Si le son des canaux décrypté en son à 5,1 canaux est reproduit, seul l'indicateur "—" s'allume.

## Sélection du mode Surround

Le système est configuré de façon à sélectionner automatiquement le mode Surround optimal pour le signal d'entrée à partir du logiciel multicanal numérique.

Si le son est restitué sur 2 canaux audio, vous avez la possibilité de sélectionner le mode Surround que vous voulez manuellement.

### NOTE

- Cette fonction prend également effet pour les sources autres que des DVD.
- Le mode Surround ne prend pas effet pour des fichiers MPEG4.

### ■ Pendant la lecture d'un logiciel multicanal numérique (sauf en mode SURR OFF)

Le mode surround multicanal approprié (Dolby Digital, DTS Digital Surround ou PCM linéaire/compressé) est automatiquement sélectionné.

### ■ Pendant la lecture d'une source 2 canaux audio

Vous pouvez sélectionner l'un des deux modes Dolby Pro Logic II (PL II MOVIE/PL II MUSIC) ou DSP (ALL CH ST.).

### Appuyez plusieurs fois sur SURR. pour sélectionner le mode désiré.

Le mode Surround est activé et apparaît sur la fenêtre d'affichage. À chaque fois que vous appuyez sur la touche, le mode surround change.

Pour plus de détails sur chaque mode, reportez-vous à la page 20.

#### Pour désactiver le mode Surround

### Appuyez plusieurs fois sur SURR. jusqu'à ce que SURR OFF apparaisse sur la fenêtre d'affichage.

#### Mémorisation des réglages — Mémoire automatique

Lorsque vous éteignez l'appareil, le système mémorise le mode surround actuel. Le mode en mémoire est automatiquement rappelé lorsque vous rallumez l'appareil.

### NOTE

- Si FM ou AM sont sélectionnés comme source, le choix d'un mode surround est impossible.
- Pour un DVD AUDIO interdisant le mixage, le système continue de sortir des signaux multicanaux avec "MULTI CH" comme indication sur la fenêtre d'affichage, même si le mode surround est désactivé durant la lecture. Par ailleurs, le système sort uniquement les signaux des canaux avant gauche et avant droit avec "LR ONLY" comme indication sur la fenêtre d'affichage lorsque vous démarrez la lecture avec le mode surround réglé sur "SURR OFF".

## Utilisation de la barre d'écran

La barre d'écran permet de visualiser les détails pour le disque et d'utiliser quelques-unes des fonctions.

### Affichage de la barre d'écran

- Quand un disque est chargé



### Appuyez sur ON SCREEN.

À chaque fois que vous appuyez sur la touche, la barre d'écran change comme suit sur le téléviseur :

Exemple :

Lors de la lecture d'un DVD VIDÉO



**Éteint**  
(La barre d'écran disparaît)



(retour au début)

- L'élément sélectionné apparaît en vert.



■ Contenu de la barre d'écran pendant la lecture

DVD VIDÉO

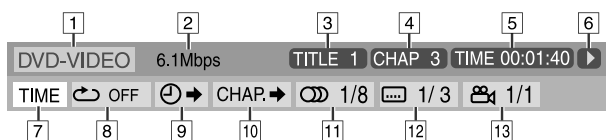

DVD AUDIO

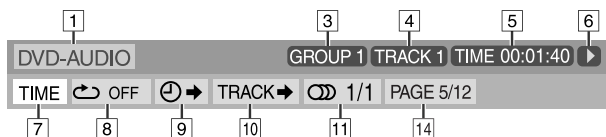

CD vidéo

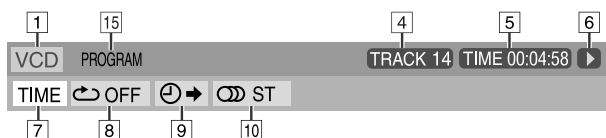

SVCD

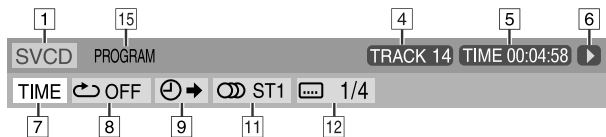

CD audio



MPEG4\*



\* [7] — [14] ne sont pas disponibles.

- [1] Type du disque.
- [2] Débit de transfert en cours (Mégaoctets par seconde).
- [3] Titre en cours (DVD VIDÉO) ou numéro du groupe (DVD AUDIO) en cours.
- [4] Numéro du chapitre (DVD VIDÉO) ou numéro de la piste (tout autre type de disque) en cours.
- [5] Informations des durées. Reportez-vous à la rubrique "Modification des informations de durée".

- [6] Affiche l'état de lecture.
  - ▶ : apparaît pendant la lecture.
  - ▶▶ / ◀◀ : apparaît pendant une avance/un retour rapide.
  - ▶ / ◀ : apparaît pendant un ralenti avant/arrière.
  - ⏸ : apparaît lors d'un arrêt sur image.
  - ⏹ : apparaît lors d'un arrêt définitif.
- [7] À sélectionner pour modifier l'information de durée ([5]). Reportez-vous à la rubrique "Modification des informations de durée".
- [8] À sélectionner pour répéter la lecture. (Reportez-vous à la page 29.)
- [9] À sélectionner pour accéder à la fonction de recherche temporelle. (Reportez-vous à la page 24.)
- [10] À sélectionner pour la fonction de recherche de chapitre (DVD VIDÉO) ou de piste (DVD AUDIO). (Reportez-vous à la page 23.)
- [11] À sélectionner pour modifier la langue audio, le canaux ou le flux. (Reportez-vous à la page 26.)
- [12] À sélectionner pour modifier la langue des sous-titres. (Reportez-vous à la page 25.)
- [13] À sélectionner pour modifier l'angle de caméra. (Reportez-vous à la page 25.)
- [14] À sélectionner pour changer la page. (Reportez-vous à la page 27.)
- [15] Affiche l'état du mode de lecture.
  - PROGRAM** : apparaît pendant la lecture programmée. (Reportez-vous à la page 28.)
  - ALEATOIRE** : apparaît pendant la lecture aléatoire. (Reportez-vous à la page 28.)
- [16] Affiche l'état du mode de lecture répétée. (Reportez-vous à la page 29.)

Modification des informations de durée

Vous avez la possibilité de modifier les données de l'horloge qui apparaît sur la barre d'écran du téléviseur et sur la fenêtre d'affichage de l'unité centrale.



■ Pendant la lecture

- 1 Appuyez deux fois sur ON SCREEN.**  
La barre d'écran apparaît sur l'écran du téléviseur.
- 2 Appuyez sur les touches ▶ / ◀ du curseur pour sélectionner TIME .**
- 3 Appuyez plusieurs fois sur ENTER pour sélectionner l'information désirée.**

Exemple :

Temps de lecture du disque écoulé sélectionné.

**TOTAL 1:25:58**

- TIME: Temps de lecture du chapitre/de la piste en cours écoulé
- REM: Temps de lecture du chapitre/de la piste en cours restant
- TOTAL: Temps de lecture du disque écoulé
- T. REM: Temps de lecture du disque restant

**4 Appuyez sur ON SCREEN.**

La barre d'écran disparaît.

## Lecture depuis un point précis sur un disque

Vous pouvez démarrer la lecture depuis un titre, un chapitre ou une piste que vous spécifiez. Vous avez par ailleurs la possibilité de démarrer la lecture d'un disque à un temps donné.

### Recherche d'une scène précise à partir du menu du DVD

Les DVD VIDÉO ont généralement leurs propres menus affichant le contenu du disque sur l'écran du téléviseur. Vous pouvez rechercher une scène de votre choix en vous aidant de ces menus.



■ Quand un DVD VIDÉO est chargé

#### 1 Appuyez sur TOP MENU ou MENU.

Le menu apparaît sur l'écran du téléviseur.

Exemple :

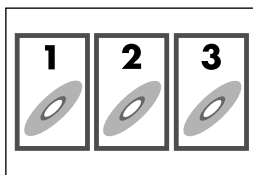

Un DVD VIDÉO composé de plusieurs titres dispose normalement d'un menu "principal" où sont répertoriés les titres. Appuyez sur TOP MENU pour afficher le menu des titres.

Sur certains DVD VIDÉO, le menu peut s'avérer autre, que vous affichez en appuyant sur MENU.

Reportez-vous aux instructions de chaque DVD VIDÉO pour ce qui est du menu particulier.

#### 2 Utilisez les touches ►/◀/▼/▲ du curseur pour sélectionner un élément.

#### 3 Appuyez sur ENTER.

- Avec certains disques, vous avez aussi la possibilité de sélectionner les éléments en entrant le numéro correspondant à l'aide des touches numériques.

### Recherche d'une scène précise à partir du menu d'un CD vidéo/SVCD avec PBC

Un CD vidéo ou SVCD avec contrôle de lecture PBC dispose de ses propres menus, p.ex. une liste des chansons enregistrées. Vous pouvez rechercher une scène précise en vous aidant de ces menus.



■ Pendant la lecture avec contrôle de lecture PBC

#### 1 Appuyez plusieurs fois sur RETURN jusqu'à ce que le menu apparaisse sur l'écran du téléviseur.

Exemple :

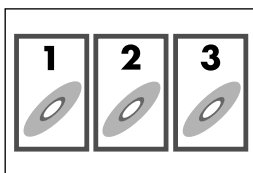

## 2 Sélectionnez le numéro de l'élément qui vous intéresse à l'aide des touches numériques (1-10, +10).

- Pour plus de détails sur l'utilisation des touches numériques, reportez-vous à "Comment utiliser les touches numériques". (Reportez-vous à la page 18.)

#### Pour revenir au menu

Appuyez plusieurs fois sur RETURN jusqu'à ce que le menu apparaisse sur l'écran du téléviseur.

#### Quand "NEXT" ou "PREVIOUS" apparaissent sur l'écran du téléviseur :

- Pour continuer à la page suivante, appuyez sur ►►.
- Pour revenir à la page précédente, appuyez sur ◀◀.

#### NOTE

- Si vous préférez lire un CD vidéo/SVCD compatible PBC sans contrôle de lecture PBC, procédez au choix comme suit :
  - Démarrez la lecture en appuyant sur les touches numériques alors que le système est à l'arrêt.
  - Appuyez plusieurs fois sur ►► jusqu'à ce que le numéro de la piste de votre choix s'affiche, puis démarrez la lecture en appuyant sur ► (touche de lecture).  
Le numéro de piste apparaît sur la fenêtre d'affichage à la place de "PBC".
- Pour activer le contrôle de lecture PBC pendant la lecture d'un CD vidéo/SVCD compatible PBC sans utiliser la fonction PBC, procédez au choix comme suit :
  - Appuyez sur TOP MENU ou MENU.
  - Appuyez deux fois sur ■ pour arrêter la lecture, puis sur ► (touche de lecture).

### Recherche d'un chapitre/piste précis à l'aide de la barre d'écran



■ Pendant la lecture

#### 1 Appuyez deux fois sur ON SCREEN.

La barre d'écran apparaît sur l'écran du téléviseur.

#### 2 Appuyez sur les touches ►/◀ du curseur pour sélectionner CHAP.►/

TRACK►.

#### 3 Appuyez sur ENTER.

Exemple :

Lors de la lecture d'un DVD VIDÉO

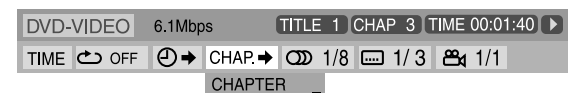

## 4 Entrez le numéro du chapitre qui vous intéresse à l'aide des touches numériques (0-9).

Exemple :

Pour sélectionner 8 :appuyez sur 8.

Pour sélectionner 10 :appuyez sur 1, puis sur 0.

Pour sélectionner 37 :appuyez sur 3, puis sur 7.

#### Pour rectifier une erreur de saisie

Répétez l'étape 4.

**5 Appuyez sur ENTER.**

**6 Appuyez sur ON SCREEN.**

La barre d'écran disparaît.

#### NOTE

- Vous pouvez sélectionner jusqu'à 99 chapitres/pistes.

## Recherche d'un point spécifique à l'aide de l'horloge

Vous pouvez localiser une position précise en spécifiant le temps depuis le début du disque (à l'arrêt) ou le titre/la piste en cours (pendant la lecture).

#### ■ DVD VIDÉO/DVD

AUDIO :

Pendant la lecture

CD vidéo/SVCD :

À l'arrêt ou pendant la lecture sans contrôle PBC

CD audio :

Pendant la lecture ou à l'arrêt



**1 Appuyez deux fois sur ON SCREEN.**

La barre d'écran apparaît sur l'écran du téléviseur.

**2 Appuyez sur les touches ►/◄ du curseur pour sélectionner ⌚.**

**3 Appuyez sur ENTER.**



**4 Entrez le temps à l'aide des touches numériques (0-9).**

Vous pouvez spécifier le temps de lecture écoulé depuis le début du disque (à l'arrêt) ou depuis le début du titre/de la piste en cours (pendant la lecture).

Exemple :

Pour démarrer la lecture à partir d'un point où 2 (heures) : 34 (minutes) : 08 (secondes) se sont écoulées

TIME \_ : \_ : \_ ⇒ TIME 2 : \_ : \_ ⇒  
Appuyez sur 2 Appuyez sur 3

TIME 2 : 3 \_ : \_ ⇒ TIME 2 : 3 4 : \_ ⇒  
Appuyez sur 4 Appuyez sur 0

TIME 2 : 3 4 : 0 \_ ⇒ TIME 2 : 3 4 : 0 8  
Appuyez sur 8

**Pour annuler une erreur de saisie**

Appuyez plusieurs fois sur la touche ◀ du curseur.

**5 Appuyez sur ENTER.**

**6 Appuyez sur ON SCREEN.**

La barre d'écran disparaît.

#### NOTE

- Vous pouvez indiquer le temps en heures/minutes/secondes pour les DVD VIDÉO/DVD AUDIO et en minutes/secondes pour les VCD/SVCD/CD.

## Utilisation du panneau de contrôle des fichiers

Vous avez la possibilité de rechercher et de lire des groupes et pistes/fichiers en vous aidant du panneau de contrôle des fichiers sur l'écran du téléviseur.



Numéro du groupe en cours/ Mode de lecture (PROGRAM, RANDOM, REPEAT)  
Nombre total de groupes

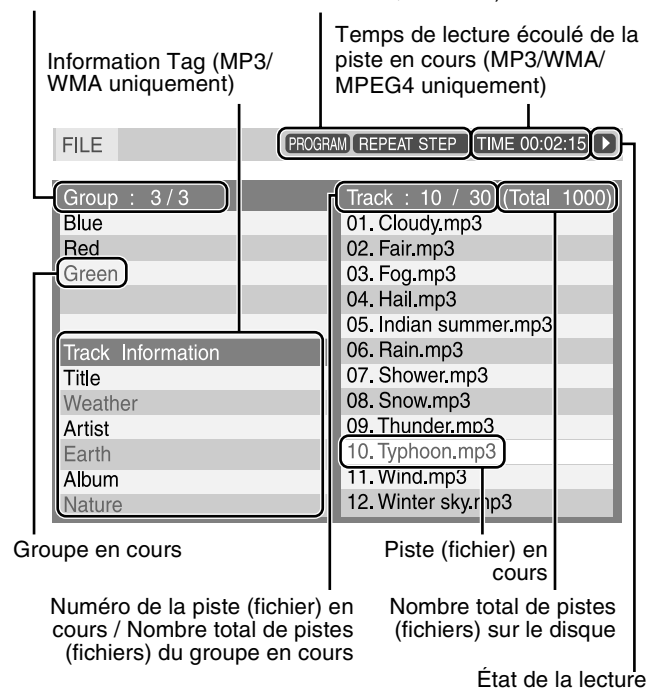

Le panneau de contrôle des fichiers apparaît automatiquement durant la lecture (pour du MP3/WMA) ou durant l'arrêt.

- MP3/WMA :  
Pendant la lecture ou à l'arrêt
- JPEG/MPEG4 :  
À l'arrêt

**1 Appuyez sur les touches ►/◄/▼/▲ du curseur pour sélectionner le groupe/piste/fichier qui vous intéresse.**

- La lecture MP3/WMA commence à la piste sélectionnée.

**2 Appuyez sur la touche ► (touche de lecture) ou ENTER.**

- La lecture de la piste ou le diaporama commence à la piste ou au fichier sélectionné(e).
- Lorsque vous appuyez sur ENTER pour les JPEG, seul le fichier sélectionné est lu.

#### Pour ignorer le fichier pendant la lecture

Appuyez sur ►►/◄◄ ou ▲/▼ du curseur.

#### NOTE

- Vous pouvez également vérifier le détail de la lecture sur la fenêtre d'affichage. (Reportez-vous à la page 17.)
- Suivant les conditions d'enregistrement, il arrive que certains noms de groupes, de pistes et de fichiers ne s'affichent pas correctement.
- Les groupes, pistes et fichiers peuvent être différemment classés sur votre ordinateur personnel.

## Reprise de lecture

Lorsque la fonction "Reprise de lecture" est réglée sur "MARCHÉ" (reportez-vous à  la page 33) et que vous arrêtez la lecture comme suit, le système mémorise la dernière scène lue sur le disque. ("RESUME" apparaît sur la fenêtre d'affichage.)

- Pour éteindre (reportez-vous à la page 13)
- Appuyer une fois sur la touche ■
- En modifiant la source (reportez-vous à la page 14)

#### Pour démarrer la lecture à partir de la scène mémorisée ("RESUME" disparaît.)

- Appuyez sur ► (touche de lecture) sur la télécommande ou l'unité centrale.
- Sélectionnez de nouveau DVD si vous avez modifié la source.

#### Pour effacer la scène mémorisée

Appuyez de nouveau sur ■ ou ouvrez le tiroir pour disque.

## Choix d'un angle de vue

- Pendant la lecture d'un disque contenant divers angles de vue 

#### À l'aide de la touche ANGLE :

**1 Appuyez sur ANGLE.**

Exemple :

Le premier angle de vue des 3 angles enregistrés est sélectionné.

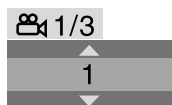

**2 Appuyez sur ANGLE plusieurs fois de suite ou sur les touches ▼/▲ du curseur pour sélectionner l'angle de caméra souhaité.**

#### À l'aide de la barre d'écran :

**1 Appuyez deux fois sur ON SCREEN.**

La barre d'écran apparaît sur l'écran du téléviseur.

**2 Appuyez sur les touches ►/◄ du curseur pour sélectionner  1/3.**

**3 Appuyez sur ENTER.**

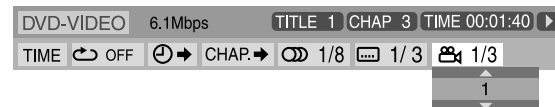

**4 Appuyez plusieurs fois sur les touches ▼/▲ du curseur pour sélectionner l'angle de caméra que vous préférez.**

**5 Appuyez sur ENTER.**

**6 Appuyez sur ON SCREEN.**

La barre d'écran disparaît.

#### NOTE

- Pendant la lecture d'un DVD AUDIO, cette caractéristique est uniquement disponible pour la partie vidéo.

## Choix des sous-titres

- Pendant la lecture d'un disque contenant des sous-titres en plusieurs langues 

#### À l'aide de la touche SUBTITLE :

**1 Appuyez sur SUBTITLE.**

Exemple (DVD VIDÉO) :

"FRANCAIS" est sélectionné parmi les trois langues de sous-titre enregistrées.



**2 Appuyez sur les touches ▼/▲ du curseur pour sélectionner les sous-titres désirés.**

#### SVCD

- Un SVCD peut contenir jusqu'à quatre sous-titres. Appuyez sur SUBTITLE pour modifier les sous-titres, qu'il y en ait ou pas. (Aucun changement n'est effectué s'il n'y a pas de sous-titre enregistré.)

#### NOTE

- À chaque fois que vous appuyez sur SUBTITLE, les sous-titres apparaissent/disparaissent tour à tour.

À l'aide de la barre d'écran :

### 1 Appuyez deux fois sur ON SCREEN.

La barre d'écran apparaît sur l'écran du téléviseur.

### 2 Appuyez sur les touches ►/◄ du curseur pour sélectionner 1/3 .

### 3 Appuyez sur ENTER.

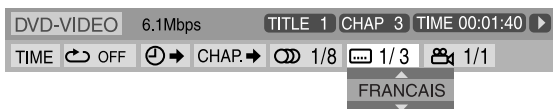

### 4 Appuyez plusieurs fois sur les touches ▼/▲ du curseur pour sélectionner les sous-titres désirés.

### 5 Appuyez sur ENTER.

### 6 Appuyez sur ON SCREEN.

La barre d'écran disparaît.

#### NOTE

- Certaines langues audio et de sous-titre apparaissent en abrégé dans la fenêtre contextuelle. Reportez-vous à la rubrique "Liste des codes langue". (Reportez-vous à la page 31.)
- À chaque fois que vous appuyez sur SUBTITLE, les sous-titres apparaissent/disparaissent tour à tour.
- Pendant la lecture d'un DVD AUDIO, cette caractéristique est uniquement disponible pour la partie vidéo.

## Choix de la langue audio

- Pendant la lecture d'un disque contenant un audio en plusieurs langues



À l'aide de la touche AUDIO :

### 1 Appuyez sur AUDIO.

Exemple (DVD VIDÉO) :

"FRANCAIS" est sélectionné parmi les trois langues audio enregistrées.



### 2 Appuyez sur AUDIO plusieurs fois de suite ou sur les touches ▼/▲ du curseur pour sélectionner l'audio souhaité.

À l'aide de la barre d'écran :

### 1 Appuyez deux fois sur ON SCREEN.

La barre d'écran apparaît sur l'écran du téléviseur.

### 2 Appuyez sur les touches ►/◄ du curseur pour sélectionner 1/3 .

### 3 Appuyez sur ENTER.

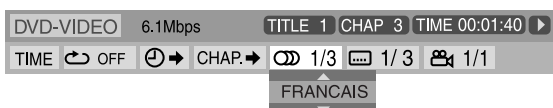

### 4 Appuyez sur les touches ▼/▲ du curseur pour sélectionner l'audio désiré.

### 5 Appuyez sur ENTER.

### 6 Appuyez sur ON SCREEN.

La barre d'écran disparaît.

#### NOTE

- Certaines langues audio et de sous-titre apparaissent en abrégé dans la fenêtre contextuelle. Reportez-vous à la rubrique "Liste des codes langue". (Reportez-vous à la page 31.)
- "ST", "L" et "R" s'affichent pendant la lecture d'un CD vidéo ou d'un CD super vidéo représentant respectivement "stereo", "left sound" et "right sound".

## Lecture d'image spéciale

### Lecture image par image

- Pendant la lecture

### Appuyez plusieurs fois sur II.



À chaque fois que vous appuyez sur la touche, l'image fixe avance d'une unité.

#### Pour revenir à une lecture normale

Appuyez sur la touche ► (touche de lecture).

#### NOTE

- Pendant la lecture d'un DVD AUDIO, cette caractéristique est uniquement disponible pour la partie vidéo.

### Lecture au ralenti

- Pendant la lecture

### 1 Appuyez sur II à l'endroit où vous voulez que le ralenti démarre.



Le système fait un arrêt sur image.

### 2 Appuyez sur ►►.

- La lecture au ralenti vers l'avant commence.

DVD VIDÉO/DVD AUDIO uniquement :

- Pour procéder à une lecture au ralenti vers l'arrière, appuyez sur ◄◄.

À chaque fois que vous appuyez sur la touche, la vitesse de lecture augmente.

#### Pour revenir à une lecture normale

Appuyez sur la touche ► (touche de lecture).

#### NOTE

- Le son est automatiquement coupé lors d'une lecture au ralenti.
- Pendant la lecture d'un DVD AUDIO, cette caractéristique est uniquement disponible pour la partie vidéo.

## Choix d'une image fixe explorable enregistrée sur DVD AUDIO

La plupart des DVD AUDIO incluent des images fixes explorables (B.S.P.) qui apparaissent généralement tour à tour automatiquement durant la lecture en fonction de l'ordre de lecture. Vous pouvez changer l'image (tourner la page) manuellement lorsque le groupe ou la piste en cours dispose d'images sélectionnables (pages).



- Durant la lecture et pendant que l'indicateur B.S.P. s'allume sur la fenêtre d'affichage

À l'aide de la touche **PAGE** :

**Appuyez plusieurs fois sur PAGE pour sélectionner l'image fixe désirée.**

À l'aide de la barre d'écran :

**1 Appuyez deux fois sur ON SCREEN.**

La barre d'écran apparaît sur l'écran du téléviseur.

**2 Appuyez sur les touches ►/◄ du curseur pour sélectionner PAGE.**

**3 Appuyez sur ENTER.**

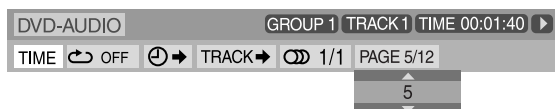

**4 Appuyez sur les touches ▲/▼ du curseur pour sélectionner l'image fixe désirée.**

**5 Appuyez sur ENTER.**

**6 Appuyez sur ON SCREEN.**

La barre d'écran disparaît.

## Exécution d'un gros plan

- Lors de la lecture ou d'un arrêt sur image



**1 Appuyez sur ZOOM.**

À chaque fois que vous appuyez sur ZOOM, le grossissement de la scène change.

**2 Au cours du grossissement, déplacez la zone du gros plan à l'aide des touches ►/◄/▼/▲ du curseur.**

**Pour revenir à une lecture normale**

Appuyez sur ZOOM plusieurs fois pour sélectionner OFF.

### NOTE

- Le nombre des étapes de grossissement varie selon le type de disque.
- Durant la lecture d'un diaporama sur un disque JPEG, le grossissement n'est pas possible. Dans un tel cas, appuyez sur **||** pour faire une pause avant de pouvoir faire un grossissement d'une diapositive.
- Pendant la lecture d'un DVD AUDIO, cette caractéristique est uniquement disponible pour la partie vidéo.
- Durant la lecture d'un fichier JPEG/MPEG4, les touches (►/◄/▼/▲) du curseur peuvent ne pas fonctionner dans certains cas à l'étape 2.

## Modification du réglage VFP

La fonction VFP (Video Fine Processor) permet de



réglér le caractère de masque selon le type de programmation, la fréquence d'image ou les préférences personnelles.

- Pendant la lecture

**1 Appuyez sur VFP.**

Les réglages VFP en cours apparaissent sur l'écran du téléviseur.

Exemple :

NORMAL	
GAMMA	0
LUMINOSITE	0
CONTRASTE	0
SATURATION	0
TEINTE	0
NET	0

**2 Appuyez plusieurs fois sur les touches ►/◄ du curseur pour sélectionner le mode VFP.**

- NORMAL : Optez d'ordinaire pour ce réglage.
- CINEMA : Adapté aux films.

Lorsque vous sélectionnez "NORMAL" ou "CINEMA", appuyez sur VFP pour terminer le réglage.

- USAGER 1 et USAGER 2 :

Vous pouvez effectuer d'autres réglages en rapport avec l'aspect de l'image.

**Uniquement lors de la sélection de "USAGER 1" ou "USAGER 2" à l'étape 2, effectuez la procédure suivante :**

**3 Appuyez plusieurs fois sur les touches ▼/▲ du curseur pour sélectionner le paramètre à définir.**

Réglez l'aspect de l'image de façon graduelle et confirmez les résultats selon vos préférences.

- GAMMA: Contrôle la luminosité des teintes neutres tout en maintenant l'intensité des parties sombres et claires.
- LUMINOSITE: Contrôle la luminosité de l'écran.
- CONTRASTE: Contrôle le contraste de l'écran.
- SATURATION: Contrôle l'intensité de couleur de l'écran.
- TEINTE: Contrôle la teinte de l'écran.
- NET: Contrôle la netteté de l'écran.

## 4 Appuyez sur ENTER.

Exemple :



## 5 Appuyez sur les touches ▼/▲ du curseur pour modifier le réglage.

## 6 Appuyez sur ENTER.

Les réglages VFP en cours réapparaissent.

## 7 Répétez les étapes 3 à 6 pour effectuer d'autres réglages.

## 8 Appuyez sur VFP.

### NOTE

- Bien que l'affichage du réglage disparaisse au milieu de cette procédure, le réglage sera mémorisé.

## Programmation de la lecture

■ À l'arrêt



## 1 Appuyez plusieurs fois sur PLAY MODE jusqu'à ce que la fenêtre de programmation apparaisse sur l'écran du téléviseur.

PROGRAMME		
No.	Group/Title	Track/Chapter
1		
2		
3		
4		
5		
6		
7		
8		
9		
10		

TOUCHES NUMERIQUES POUR PROGRAMMER PISTES.  
UTILISEZ CANCEL POUR EFFACER LE PROGRAMME.

## 2 Suivez les instructions qui s'affichent à l'écran pour programmer les chapitres/pistes qui vous intéressent.

- Pour plus de détails sur l'utilisation des touches numériques, reportez-vous à "Comment utiliser les touches numériques". (Reportez-vous à la page 18.)
- Les numéros des contenus que vous devez spécifier pour la programmation varient en fonction du type de disque :
  - DVD VIDÉO : Titres et chapitres
  - VCD, SVCD, CD : Pistes
  - DVD AUDIO, MP3, WMA, MPEG4 : Groupes et pistes
- Avant de programmer les pistes d'un groupe bonus sur un DVD AUDIO, exécutez la procédure de "Lecture d'un groupe bonus" (reportez-vous à la page 19) pour allumer l'indicateur BONUS sur la fenêtre d'affichage.
- Vous pouvez spécifier des chapitres/pistes dont le numéro ne dépasse pas 99.
- (CD, CD super vidéo ou CD vidéo) Lorsque le temps de lecture total dépasse 99 minutes 59 secondes, "–:–" apparaît sur la fenêtre d'affichage. Cependant, vous pouvez continuer d'effectuer la programmation.

**Pour effacer les programmes un à un à partir du dernier numéro entré**

Appuyez plusieurs fois sur la touche CANCEL du curseur.

**Pour effacer la programmation entière**

Appuyez sur ■.

Vous pouvez également effacer la programmation d'une simple mise hors tension du système.

## 3 Appuyez sur ► (touche de lecture) pour démarrer la lecture programmée.

Une fois que toutes les pistes ou tous les fichiers programmés ont été lus, la lecture s'arrête et la fenêtre de programmation réapparaît. À noter que le réglage de la programmation demeure.

**Pour vérifier le contenu de la programmation**

Lors de la lecture, appuyez sur ■. La lecture s'arrête, et la fenêtre de programmation apparaît.

**Pour quitter le mode de programmation**

Durant l'arrêt, appuyez plusieurs fois sur PLAY MODE jusqu'à ce que la fenêtre de programmation et "ALEATOIRE" disparaissent de l'écran du téléviseur.

### NOTE

- La fonction "Reprise de lecture" n'est pas compatible avec le mode de lecture programmée.
- La lecture programmée peut être inopérante avec certains disques.

## Lecture aléatoire

Il vous est possible de lire des titres ou des pistes sur un disque



dans un ordre quelconque déterminé par le système.

■ À l'arrêt

## 1 Appuyez sur PLAY MODE plusieurs fois jusqu'à ce que "ALEATOIRE" s'affiche sur l'écran du téléviseur.

## 2 Appuyez sur la touche ► (touche de lecture).

Une fois la lecture de tou(te)s les titres/pistes sur le disque terminée, le système interrompt la lecture et quitte le mode de lecture aléatoire.

**Pour quitter le mode de lecture aléatoire**

Durant l'arrêt, appuyez plusieurs fois sur PLAY MODE jusqu'à ce que la fenêtre de programmation et "ALEATOIRE" disparaissent de l'écran du téléviseur.

Vous pouvez également effacer le mode de lecture aléatoire par une simple mise hors tension du système.

### NOTE

- Un(e) même titre/piste ne peut être lu(e) plusieurs fois en mode de lecture aléatoire.

## Lecture répétée

### Lecture répétée de la sélection en cours

- DVD VIDÉO :  
Pendant la lecture
- CD vidéo/SVCD :  
Pendant la lecture sans contrôle de lecture PBC
- Pour un DVD AUDIO/CD/MP3/  
JPEG/MPEG4 :  
Pendant la lecture ou à l'arrêt

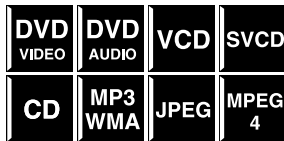

À l'aide de la touche REPEAT :  
Appuyez sur REPEAT.

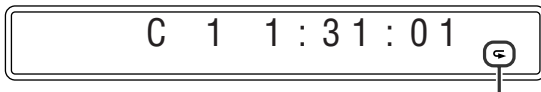

Indicateur du mode de lecture répétée

À chaque fois que vous appuyez sur REPEAT, le mode de lecture répétée change.

Fenêtre d'affichage	Écran du téléviseur	Signification
↶	↶GROUP	Répète le groupe en cours sur le disque DVD AUDIO/MP3/WMA/JPEG/MPEG4.
	REPEAT GROUP*	
	↶TITLE	Répète le titre en cours sur le DVD VIDÉO.
	↶ALL	Répète toutes les pistes/tous les fichiers sur le disque VCD/SVCD/CD/MP3/WMA/JPEG/MPEG4.
REPEAT ALL*		
↶ 1	↶TRACK ↶STEP	Répète la piste sur le disque DVD AUDIO/VCD/SVCD/CD/MP3/WMA/MPEG4.
	REPEAT TRACK, REPEAT STEP	
	↶CHAP ↶STEP	Répète le chapitre en cours sur le DVD VIDÉO.
	REPEAT STEP	
Pas d'indication	↶OFF	Le mode de lecture répétée est éteint. Le système procède à une lecture standard du disque.

\* Durant la lecture d'un disque JPEG, "RREPEAT GROUP" et "REPEAT ALL" n'apparaissent pas sur l'écran du téléviseur.

#### NOTE

- Lorsque le mode de programmation est actif avec un DVD AUDIO, un VCD, un SVCD ou un CD, le mode de lecture répétée change de la même façon.  
À noter cependant qu'en mode "↶", le système répète l'ensemble des pistes programmées au lieu de toutes les pistes sur le disque.
- Pour des DVD VIDÉO et des DVD AUDIO, REPEAT ALL n'est pas forcément disponible, cela dépend du disque.

À l'aide de la barre d'écran (excepté pour des disques MP3/WMA/JPEG/MPEG4) :

**1** Appuyez deux fois sur ON SCREEN.

La barre d'écran apparaît sur l'écran du téléviseur.

**2** Appuyez sur les touches ▶/◀ du curseur pour sélectionner ↶ OFF.

**3** Appuyez sur ENTER.

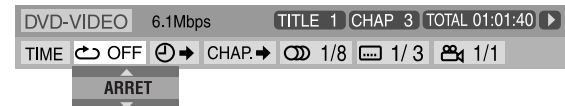

**4** Appuyez plusieurs fois sur les touches ▼/▲ du curseur pour sélectionner le mode de lecture répétée.

**5** Appuyez sur ENTER.

**6** Appuyez sur ON SCREEN.

La barre d'écran disparaît.

Pour annuler la lecture répétée

Sélectionnez "ARRET" à l'étape 4.

### Lecture répétée d'une séquence souhaitée [entre points A et B]

Vous pouvez procéder à la lecture répétée d'une séquence souhaitée en précisant le début (point A) et la fin (point B).



- Pendant la lecture

À l'aide de la touche A-B RPT :

**1** Appuyez sur A-B RPT au début de la séquence dont vous voulez répéter la lecture (point A).

L'indicateur du mode de lecture répétée "↶ A -" apparaît sur la fenêtre d'affichage.

**2** Appuyez de nouveau sur A-B RPT après avoir repéré la fin de la séquence à répéter (point B).

L'indicateur du mode de lecture répétée sur la fenêtre d'affichage change sur "↶ A - B", et la lecture répétée entre les points A et B est activée. La séquence sélectionnée du disque (entre les points A et B) est lue à maintes reprises.



Pour annuler

Appuyez sur A-B RPT pendant la lecture répétée entre les points A et B.



## À l'aide de la barre d'écran :

**1 Appuyez deux fois sur ON SCREEN.**

La barre d'écran apparaît sur l'écran du téléviseur.

**2 Appuyez sur les touches ►/◄ du curseur pour sélectionner  OFF.****3 Appuyez sur ENTER.****4 Appuyez plusieurs fois sur les touches ▼/▲ du curseur pour sélectionner "A-B".****5 Appuyez sur ENTER au début de la séquence dont vous voulez répéter la lecture (point A).****6 Appuyez sur ENTER après avoir repéré la fin de la séquence à répéter (point B).**

La lecture répétée de la séquence entre les points A et B commence.

**7 Appuyez sur ON SCREEN.**

La barre d'écran disparaît.

**Pour annuler**

Sélectionnez "ARRET" à l'étape 4, et appuyez sur ENTER.

**NOTE**

- Sur un DVD VIDÉO, la fonction de lecture répétée A-B n'est possible qu'au sein d'un même titre.
- "A-B" ne peut être sélectionné lors d'une lecture programmée ou aléatoire.

**Verrouillage du tiroir**

Vous pouvez verrouiller le tiroir et empêcher ainsi l'accès à certains disques.

**Sur l'unité centrale UNIQUEMENT :**

Alors que le système est éteint

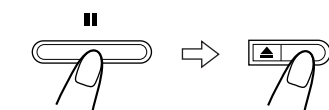

Appuyez et maintenez la enfoncée

- Le système s'allume, et "LOCKED" apparaît sur la fenêtre d'affichage.
- Si vous tentez d'éjecter le disque, "LOCKED" apparaît, indiquant que le tiroir est verrouillé.

**Pour annuler**

Effectuez à nouveau la même procédure.

- Le système s'allume, et "UNLOCKED" apparaît sur la fenêtre d'affichage.

**Réglage du son et d'autres paramètres****NOTE**

- Cette fonction prend également effet pour les sources autres que des DVD.
- Avant de commencer :  
Les étapes suivantes doivent être exécutées dans un délai donné. Si la mémorisation s'annule avant terme, redémarrez à l'étape 1.

**1 Appuyez sur SETTING.**

Exemple :

**2 Appuyez sur les touches ▼/▲ du curseur pour sélectionner l'élément à configurer.**

- BAL (Balance) :  
Vous pouvez régler l'équilibre entre les enceintes avant gauche et droite.
- DEC (Mode en claire) :  
La lecture d'une source externe (AUX DIGITAL est sélectionné comme source) cryptée avec Dolby Digital ou DTS Digital Surround peut présenter les symptômes suivants :
  - Aucun son n'est restitué en début de lecture.
  - Du bruit est perceptible alors que vous recherchez ou sautez des chapitres ou des pistes.
 AUT (Auto)/PCM : Optez d'ordinaire pour ce réglage. Le système détecte automatiquement les signaux entrants.
- DOLBY D : Optez pour ce réglage si les symptômes ci-dessus apparaissent lors de la lecture d'un disque (ou d'un logiciel) crypté sous Dolby Digital.
- DTS : Optez pour ce réglage si les symptômes ci-dessus apparaissent lors de la lecture d'un disque (ou d'un logiciel) crypté sous DTS Digital Surround.
- A. POS (Position audio) :  
Réglez la position audio du caisson d'extrêmes graves de manière que le niveau de ce dernier puisse être automatiquement ajusté. (Plus le chiffre diminue, plus le niveau d'écoute stéréo baisse automatiquement.)

**3 Procédez à un réglage ou une sélection à l'aide des touches ►/◄ du curseur.**

Exemple :

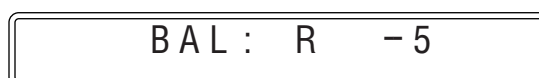

Le réglage est effectué et l'affichage disparaît automatiquement après quelques secondes.

**NOTE**

- Quand vous sélectionnez "DOLBY D" ou "DTS", vous ne pouvez pas écouter le son si un signal crypté sous une autre forme numérique soit restitué. (L'indicateur  DIGITAL ou  clignote.)

## Utilisation des menus de configuration

- Vous pouvez changer la langue des menus de configuration. Reportez-vous à la rubrique "Description des menus".

### Fonctions de base des menus de configuration

#### IMPORTANT

Avant d'employer la télécommande pour l'opération suivante :

- Réglez le sélecteur de mode de la télécommande sur AUDIO.
- Appuyez sur DVD.

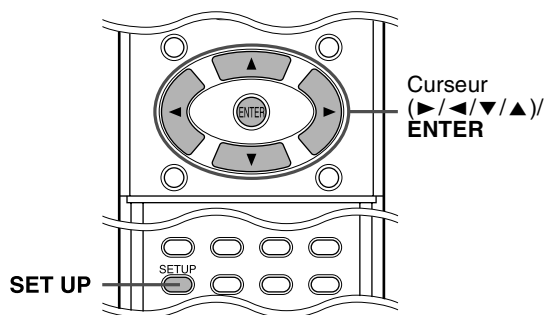
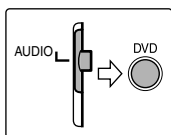

■ À l'arrêt

- Appuyez sur SET UP.

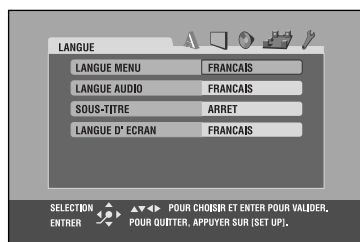

- Suivez les instructions qui apparaissent sur l'écran du téléviseur.

## Description des menus

### A : Menu des langues (LANGUE)

#### ■ LANGUE MENU

Certains DVD proposent leurs menus en plusieurs langues.

- Sélectionnez la langue initiale\*.

#### ■ LANGUE AUDIO

Certains DVD proposent plusieurs langues pour l'audio.

- Sélectionnez la langue initiale de l'audio\*.

#### ■ SOUS-TITRE

Certains DVD proposent plusieurs langues pour les sous-titres.

- Sélectionnez la langue initiale des sous-titres\*.

#### ■ LANGUE D'ECRAN

- Sélectionnez la langue des menus du système qui apparaissent sur l'écran du téléviseur.

\* Lorsque la langue choisie n'est pas proposée par un disque, c'est la langue d'origine qui est automatiquement sélectionnée.

#### NOTE

- Reportez-vous au tableau "Liste des codes langue" suivant pour connaître le code de chaque langue, par exemple "AA", etc.

### Liste des codes langue

AA	Afar	IK	Inupiak	RN	Kirundi
AB	Abkhazien	IN	Indonésien	RO	Roumain
AF	Afrikaans	IS	Islandais	RU	Russe
AM	Amharique	IW	Hébreu	RW	Kinyarwanda
AR	Arabe	JI	Yiddish	SA	Sanscrit
AS	Assamais	JW	Javanais	SD	Sindhi
AY	Aymara	KA	Géorgien	SG	Sangho
AZ	Azerbaïdjanais	KK	Kazakh	SH	Serbo-Croate
BA	Bashkir	KL	Groenlandais	SI	Cingalais
BE	Biélorusse	KM	Cambodgien	SK	Slovaque
BG	Bulgare	KN	Kannada	SL	Slovène
BH	Bihari	KO	Coréen (KOR)	SM	Samoaan
BI	Bislama	KS	Kashmiri	SN	Shona
BN	Bengali, Bangladais	KU	Kurde	SO	Somali
BO	Tibétain	KY	Kirghiz	SQ	Albanais
BR	Breton	LA	Latin	SR	Serbe
CA	Catalan	LN	Lingala	SS	Siswati
CO	Corse	LO	Laotien	ST	Sesotho
CS	Tchèque	LT	Lituanien	SU	Soudanais
CY	Gallois	LV	Latvian, Letton	SV	Suédois
DA	Danois	MG	Malgache	SW	Swahili
DZ	Bhoutani	MI	Maori	TA	Tamoul
EL	Grec	MK	Macédonien	TE	Télougou
EO	Espéranto	ML	Malayalam	TG	Tadjik
ET	Estonien	MN	Mongol	TH	Thaï
EU	Basque	MO	Moldavien	TI	Tigrinya
FA	Persan	MR	Marathe	TK	Turkmène
FI	Finois	MS	Malais (MAY)	TL	Tagalog
FJ	Fidjien	MT	Maltais	TN	Setswana
FO	Féringien	MY	Birman	TO	Tongan
FY	Frison	NA	Nauruan	TR	Turc
GA	Irlandais	NE	Népalais	TS	Tsonga
GD	Gaélique écossais	NL	Néerlandais	TT	Tatar
GL	Galicien	NO	Norvégien	TW	Twi
GN	Guarani	OC	Occitan	UK	Ukrainien
GU	Gujarati	OM	(Afan) Oromo	UR	Ourdou
HA	Hausa	OR	Oriya	UZ	Ouzbek
HI	Hindi	PA	Pendjabi	VI	Vietnamien
HR	Croate	PL	Polonais	VO	Volapük
HU	Hongrois	PS	Pashto, Pushto	WO	Wolof
HY	Arménien	PT	Portugais	XH	Xhosa
IA	Interlingua	QU	Quechua	YO	Yoruba
IE	Interlingue	RM	Rheto-roman	ZU	Zoulou

### Menu des images (IMAGE)

#### ■ TYPE D'ECRAN

Selon le rapport hauteur/largeur en 16:9 du DVD lu, vous pouvez choisir le format d'image qui correspond le mieux à celui de l'écran du téléviseur.

##### • 16:9 (Téléviseur format grand écran)

Choisissez cette option quand le rapport hauteur/largeur de votre téléviseur est au format cinéma en 16:9 (téléviseur grand écran).

##### • 4:3 LB (Format Letter Box)

Choisissez cette option quand le rapport hauteur/largeur de votre téléviseur est au format 4:3 (téléviseur standard). Les films grand écran sont accompagnés de bandes noires en haut et en bas de l'écran.

##### • 4:3 PS (Format Pan Scan)

Choisissez cette option quand le rapport hauteur/largeur de votre téléviseur est au format 4:3 (téléviseur standard). Les films grand écran ne sont pas accompagnés de bandes noires, mais les bords gauche et droit de l'image sortent du cadre de l'écran.

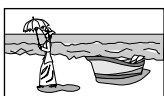

Ex. : 16:9



Ex. : 4:3 LB

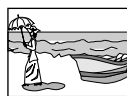

Ex. : 4:3 PS

#### NOTE

- Sur certains DVD, le format de l'image "4:3 LB" persiste même si vous avez sélectionné "4:3 PS". Cela dépend du mode d'enregistrement des DVD.

#### ■ SOURCE D'IMAGE

Si le mode de balayage est réglé sur PROGRESSIVE (reportez-vous à la page 15), pour obtenir une qualité d'image optimale, il suffit de sélectionner si le contenu du disque est traité par champ (source vidéo) ou par image (source film).

D'ordinaire, définissez le réglage sur "AUTO".

##### • VIDEO

Adapté pour la lecture d'un CD vidéo.

##### • FILM

Adapté pour la lecture d'un film.

##### • AUTO

Utilisé pour lire un disque contenant à la fois des données vidéo et un film.

Le système reconnaît le type source (vidéo ou film) du disque lu d'après les informations de ce dernier.

- Si l'image présente un flou ou des parasites, ou que les lignes obliques sur l'image sont trop visibles, passez à un autre mode.

#### ■ PROTECTION D'ECRAN (Reportez-vous à la page 18.)

Vous pouvez activer ou désactiver la fonction d'économiseur d'écran.

#### ■ TYPE FICHER

Si un CD contient à la fois plusieurs types de fichiers, vous pouvez choisir les fichiers précis que vous souhaitez lire.

Une fois que vous avez modifié le réglage TYPE FICHER, n'oubliez pas d'éteindre le système puis rallumez-le pour activer le nouveau réglage.

##### • AUDIO

Sélectionnez cette option si vous décidez de lire des fichiers MP3/WMA.

##### • IMAGE FIXE

Sélectionnez cette option si vous décidez de lire des fichiers JPEG.

##### • VIDEO

Sélectionnez cette option si vous décidez de lire des fichiers MPEG4.

### Menu audio (AUDIO)

#### ■ COMPRESS. PLAGE DYN.

(Compression dynamique)

Prévue pour des écoutes nocturnes en Dolby Digital, cette fonction régule les différences de niveaux sonores par compression dynamique ; il devient ainsi plus facile d'entendre les sons faibles alors que les sons les plus forts sont atténués.

##### • MARCHE

Sélectionnez cette option si vous voulez appliquer pleinement l'effet de compression (utile passé minuit).

##### • AUTO

Sélectionnez cette option si vous voulez que le son d'ambiance soit perçu au plus fort de son contraste (sans l'application d'aucun effet).

#### NOTE

- Lorsque vous lisez une source multicanal Dolby Digital avec le mode surround désactivé, le paramètre de COMPRESS. PLAGE DYN. est réglé sur MARCHE automatiquement.

### Menu du réglage des enceintes (REGLAGE H.-P.)

#### ■ Menu des niveaux (NIVEAU)

##### ENCEINTE CENTRALE/ENCEINTE SURROUND D./ ENCEINTE SURROUND G./CAISSON GRAVE

Réglez le niveau de sortie des enceintes concernées.

##### SIGNAL TEST\*

Émet la tonalité d'essai.

##### RETOUR

Renvoie au menu REGLAGE H.-P.

- \* La tonalité d'essai est émise par l'ensemble des enceintes activées dans l'ordre suivant :

⇒ Enceinte avant gauche ⇒ Enceinte centrale ⇒  
Enceinte avant droite ⇒ Enceinte Surround droite ⇒  
Enceinte Surround gauche ⇒ (retour au début)

## Réglage des préférences du DVD

### ■ Menu des distances (DISTANCE)

Exemple :

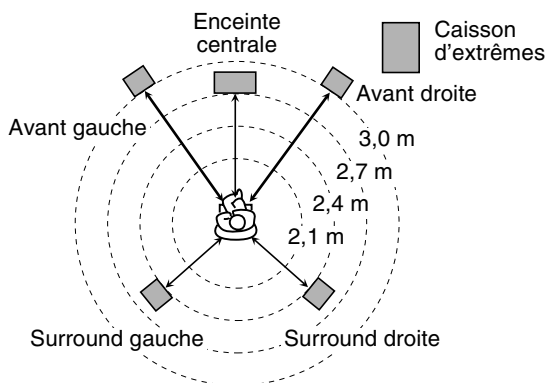

Dans ce cas, définissez la distance de chaque enceinte comme suit :

- Distance avec les enceintes avant : 3,0 m
- Distance avec l'enceinte centrale : 2,7 m
- Distance avec les enceintes Surround : 2,4 m

#### ENCEINTE AVANT/ENCEINTE CENTRALE/ENCEINTE SURROUND

Réglez la distance entre la position d'écoute et les enceintes.

**Dans une limite de 0,3 m à 9,0 m. (par 0,3 m)**

#### RETOUR

Renvoie au menu **REGLAGE H.-P.**

### Menu des autres réglages (AUTRES)

#### ■ REPRISE (Reportez-vous à la page 25.)

Vous pouvez activer ou désactiver la fonction de reprise de la lecture.

#### ■ GUIDE A L'ECRAN

Vous pouvez activer ou désactiver les icônes qui s'affichent à l'écran. (Reportez-vous à la page 16.)

### ■ Menu de verrouillage parental (CENSURE PARENTALE)

Vous pouvez restreindre la lecture d'un DVD VIDÉO contenant des scènes de violence jugées inappropriées pour un jeune public.

- Ce réglage concerne uniquement les DVD bloqués par un niveau de verrouillage parental (de 1 à 8, c'est-à-dire du plus restrictif au moins restrictif).

#### CODE PAYS

Sélectionnez cette option lorsque vous réglez le code pour votre cas particulier. (Reportez-vous à la page 34.)

#### ETABLIR NIVEAU

Sélectionnez cette option lorsque vous réglez le niveau de restriction.

#### CODE

Cette option est sélectionnée automatiquement lorsque certains changements sont effectués sur le verrouillage parental. Entrez le numéro de quatre chiffres de votre mot de passe à l'aide des touches numériques 0-9, puis appuyez sur **ENTER**.

- Si vous vous trompez de mot de passe trois fois de suite, vous ne pourrez plus sélectionner d'autre option, sauf **SORTIE**. Dans un tel cas, appuyez sur **ENTER** pour quitter le mode, puis réessayez.

#### SORTIE

Renvoie au menu **AUTRES**.

- Veillez à quitter le mode de réglage du verrouillage parental après avoir entré votre mot de passe. Sinon, les changements que vous avez effectués ne seront pas enregistrés.
- Si vous avez oublié votre mot de passe, entrez "8888" à la place.

#### NOTE

- Si vous entrez un mauvais mot de passe trois fois de suite, vous pouvez uniquement sélectionner "SORTIE".

Liste des codes de pays/région pour le verrouillage parental

AD	Andorre	EH	Sahara occidental	LA	République démocratique populaire Lao	RU	Fédération de Russie
AE	Émirats arabes unis	ER	Érythrée	LB	Liban	RW	Rwanda
AF	Afghanistan	ES	Espagne	LC	Sainte-Lucie	SA	Arabie Saoudite
AG	Antigua-et-Barbuda	ET	Éthiopie	LI	Liechtenstein	SB	Îles Solomon
AI	Anguilla	FI	Finlande	LK	Sri Lanka	SC	Seychelles
AL	Albanie	FJ	Fidji	LR	Libéria	SD	Soudan
AM	Arménie	FK	Îles Falkland (Malouines)	LS	Lesotho	SE	Suède
AN	Antilles néerlandaises	FM	Micronésie (États fédérés de)	LT	Lituanie	SG	Singapour
AO	Angola	FO	Îles Féroé	LU	Luxembourg	SH	Sainte-Hélène
AQ	Antarctique	FR	France	LV	Lettonie	SI	Slovénie
AR	Argentine	FX	France métropolitaine	LY	Lybienne, Jamahiriya arabe	SJ	Svalbard et Jan Mayen
AS	Samoa américaines	GA	Gabon	MA	Maroc	SK	Slovaquie
AT	Autriche	GB	Royaume-Uni	MC	Monaco	SL	Sierra Leone
AU	Australie	GD	Grenade	MD	Moldavie, République de	SM	Saint-Marin
AW	Aruba	GE	Georgie	MG	Madagascar	SN	Sénégal
AZ	Azerbaïdjan	GF	Guyane française	MH	Îles Marshall	SO	Somalie
BA	Bosnie-Herzégovine	GH	Ghana	ML	Mali	SR	Surinam
BB	Barbade	GI	Gibraltar	MM	Birmanie	ST	Sao Tomé-et-Príncipe
BD	Bangladesh	GL	Groenland	MN	Mongolie	SV	Salvador
BE	Belgique	GM	Gambie	MO	Macao	SY	République arabe de Syrie
BF	Burkina Faso	GN	Guinée	MP	Îles Mariannes du Nord	SZ	Swaziland
BG	Bulgarie	GP	Guadeloupe	MQ	Martinique	TC	Îles Turks et Caïques
BH	Bahreïn	GQ	Guinée Équatoriale	MR	Mauritanie	TD	Tchad
BI	Burundi	GR	Grèce	MS	Montserrat	TF	Terres australes françaises
BJ	Bénin	GS	Géorgie du sud et les Îles Sandwich du sud	MT	Malte	TG	Togo
BM	Bermudes			MU	Maurice	TH	Thaïlande
BN	Brunéi Darussalam	GT	Guatemala	MV	Maldives	TJ	Tadjikistan
BO	Bolivie	GU	Guam	MW	Malawi	TK	Tokélaou
BR	Brésil	GW	Guinée-Bissau	MX	Mexique	TM	Turkménistan
BS	Bahamas	GY	Guyane	MY	Malaisie	TN	Tunisie
BT	Bhoutan	HK	Hong Kong	MZ	Mozambique	TO	Tonga
BV	Ile Bouvet	HM	Îles Heard et McDonald	NA	Namibie	TP	Timor oriental
BW	Botswana	HN	Honduras	NC	Nouvelle-Calédonie	TR	Turquie
BY	Biélorussie	HR	Croatie	NE	Niger	TT	Trinidad et Tobago
BZ	Belize	HT	Haïti	NF	Île Norfolk	TV	Tuvalu
CA	Canada	HU	Hongrie	NG	Nigéria	TW	Taiwan
CC	Îles des Cocos (Keeling)	ID	Indonésie	NI	Nicaragua	TZ	Tanzanie, République unie de
CF	République centrafricaine	IE	Irlande	NL	Pays-Bas	UA	Ukraine
CG	Congo	IL	Israël	NO	Norvège	UG	Ouganda
CH	Suisse	IN	Inde	NP	Népal	UM	Îles Mineures éloignées des États-Unis
CI	Côte d'Ivoire	IO	Territoire britannique de l'Océan Indien			US	États-Unis
CK	Îles Cook		NR	Nauru	UY	Uruguay	
CL	Chili	IQ	Iraq	NU	Niue	UZ	Ouzbékistan
CM	Cameroun	IR	Iran (République islamique)	NZ	Nouvelle-Zélande	VA	État de la Cité du Vatican (Saint-Siège)
CN	Chine	IS	Islande	OM	Oman	VC	Saint-Vincent et les Grenadines
CO	Colombie	IT	Italie	PA	Panama	VE	Vénézuela
CR	Costa Rica	JM	Jamaïque	PE	Pérou	VG	Îles Vierges (Britanniques)
CU	Cuba	JO	Jordanie	PG	Papouasie-Nouvelle-Guinée	VI	Îles Vierges (U.S.)
CV	Cap-Vert	JP	Japon	PH	Philippines	VN	Viêt Nam
CX	Île Christmas	KE	Kenya	PK	Pakistan	VU	Vanuatu
CY	Chypre	KG	Kirghizistan	PL	Pologne	WF	Îles Wallis et Futuna
CZ	République tchèque	KH	Cambodge	PM	Saint-Pierre-et-Miquelon	WS	Samoa
DE	Allemagne	KI	Kiribati	PN	Pitcairn	YE	Yémen
DJ	Djibouti	KM	Comores	PR	Porto Rico	YT	Mayotte
DK	Danemark	KN	Saint-Christophe et Nevis	PT	Portugal	YU	Yougoslavie
DM	Dominique	KP	Corée, République démocratique populaire de	PW	Palau	ZA	Afrique du Sud
DO	République Dominicaine			PY	Paraguay	ZM	Zambie
DZ	Algérie	KR	Corée, République de	QA	Qatar	ZR	Zaire
EC	Équateur	KW	Koweït	RE	Réunion	ZW	Zimbabwe
EE	Estonie	KY	Îles Cayman	RO	Roumanie		
EG	Égypte	KZ	Kazakhstan				

# Fonctionnement du tuner

## IMPORTANT

Avant d'employer la télécommande pour l'opération suivante :

- 1 Réglez le sélecteur de mode de la télécommande sur AUDIO.
- 2 Appuyez sur FM/AM.

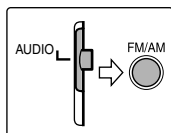

Les touches décrites ci-dessous sont utilisées aux pages 35 à 38.

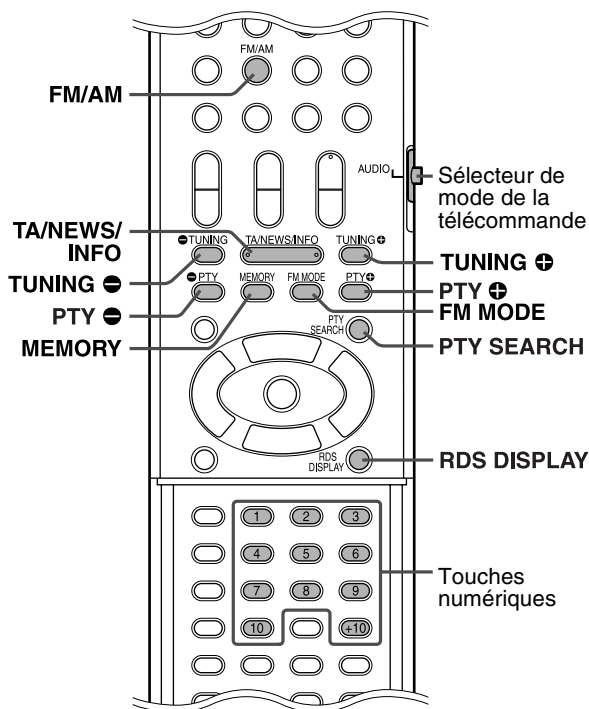

## Réglage manuel des stations

### 1 Appuyez plusieurs fois sur FM/AM pour sélectionner la gamme de fréquences.

Exemple :

Lorsque le système est réglé sur 810 kHz.

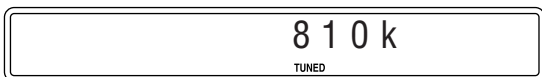

### 2 Appuyez plusieurs fois sur TUNING +/- jusqu'à ce que vous tombiez sur la fréquence qui vous intéresse.

Appuyez sur la touche en la maintenant enfoncée pour démarrer la recherche ; dès que vous relâchez la touche, le système cesse automatiquement la recherche dès qu'il trouve une station d'une intensité de signal suffisante.

#### NOTE

- Lorsqu'une station d'une intensité de signal suffisante est trouvée, l'indicateur TUNED s'allume sur la fenêtre d'affichage.
- Lorsqu'un programme stéréo FM est reçu, l'indicateur ST s'allume sur la fenêtre d'affichage.

## Mémorisation du réglage des stations

L'appel des stations mémorisées (auxquelles un numéro de canal a été affecté) est rapide. Vous avez la possibilité de mémoriser 30 stations FM et 15 stations AM (PO).

### ■ Pour mémoriser les stations

#### 1 Réglez la station que vous souhaitez mémoriser.

- Si vous voulez mémoriser le mode de réception FM d'une station FM, sélectionnez le mode de réception souhaité. Reportez-vous à la rubrique "Sélection du mode de réception FM". (Reportez-vous à la page 36.)

Exemple :

Lorsque le système est réglé sur 103,5 MHz.

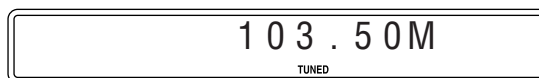

#### 2 Appuyez sur MEMORY.



Alors que "—" clignote :

#### 3 Appuyez sur la ou les touches numérotées (1-10, +10) pour sélectionner un numéro préréglé.

- Pour plus de détails sur l'utilisation des touches numériques, reportez-vous à "Comment utiliser les touches numériques". (Reportez-vous à la page 18.)

Exemple :

Lorsque la station préréglée 1 est sélectionnée.

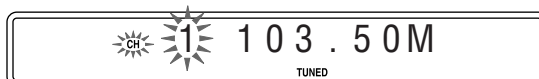

Si la mémorisation s'annule avant terme, redémarrez à l'étape 2.

Tandis que le numéro sélectionné clignote :

#### 4 Appuyez sur MEMORY.

Le numéro sélectionné cesse de clignoter.

La mémorisation de la station est terminée.

Si la mémorisation s'annule avant terme, redémarrez à l'étape 2.

#### 5 Répétez les étapes 1 à 4.

- Mémoriser une nouvelle station sur un numéro déjà utilisé a pour effet d'effacer l'ancienne station.

### ■ Pour appeler une station préréglée

#### 1 Appuyez plusieurs fois sur FM/AM pour sélectionner FM ou AM.

#### 2 Sélectionnez un numéro préréglé à l'aide de la ou des touches numériques (1-10, +10).

- Pour plus de détails sur l'utilisation des touches numériques, reportez-vous à "Comment utiliser les touches numériques". (Reportez-vous à la page 18.)

## Sélection du mode de réception FM

Lorsque les conditions de réception stéréo FM sont mauvaises, vous avez la possibilité de changer le mode de réception FM pour améliorer la réception.

■ Lorsque vous écoutez une station FM

### Appuyez sur FM MODE.

Le mode de réception FM apparaît sur la fenêtre d'affichage.

À chaque fois que vous appuyez sur la touche, le mode de réception FM change.

#### • AUTO MUTING :

Lorsqu'un programme est diffusé en stéréo, le système se règle sur stéréo. (L'indicateur ST s'allume sur la fenêtre d'affichage.)

Lorsqu'un programme est diffusé en mono, le système passe en mono. Ce mode-ci est par ailleurs utile pour supprimer le bruit statique entre les stations. L'indicateur AUTO MUTING s'allume sur la fenêtre d'affichage.

#### • MONO :

La réception s'améliore, mais vous perdez l'effet stéréo. (L'indicateur ST s'éteint.) Dans ce mode-ci, vous percevez du bruit jusqu'à ce que vous soyez sur une station. (L'indicateur AUTO MUTING s'éteint.)

## Utilisation de RDS (Radio Data System) durant la réception des stations FM

Les stations FM diffusent en plus de leurs programmes réguliers des informations RDS. Par exemple, les stations envoient leurs noms, ainsi que des informations sur le type de programme qu'elles diffusent, tel qu'un programme sportif ou musical, etc.

Lorsque vous êtes sur une station FM avec RDS, l'indicateur RDS s'allume sur la fenêtre d'affichage.

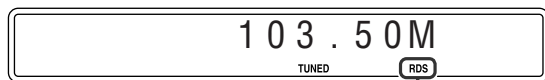

Indicateur RDS

Avec le système, vous pouvez recevoir les types de signaux RDS suivants :

PS (Service des programmes) : affiche les noms des stations courantes.

PTY (Type de programme) : affiche les types de programmes diffusés.

RT (Texte radio) : affiche les messages texte envoyés par la station.

Enhanced Other Network : cf. la page 38.

### NOTE

- Le système RDS n'est pas disponible pour les stations AM (PO).
- Il peut y avoir dysfonctionnement du système RDS en cas de transmission inadéquate du signal RDS par la station en cours ou si l'intensité du signal est faible.

### IMPORTANT

Avant d'employer la télécommande pour l'opération suivante :

- 1 Réglez le sélecteur de mode de la télécommande sur AUDIO.
- 2 Appuyez sur FM/AM.

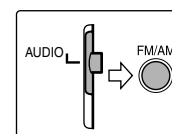

### ■ Pour afficher les informations des signaux RDS

### Appuyez sur RDS DISPLAY alors que vous écoutez une station FM.

À chaque fois que vous appuyez sur la touche, l'indication sur la fenêtre d'affichage change.

PS (Service des programmes) :

Lors de la recherche, "PS" apparaît, suivi des noms des stations qui s'affichent. "NO PS" apparaît si aucun signal n'est envoyé.

PTY (Type de programme) :

Lors de la recherche, "PTY" apparaît, suivi du type de programme diffusé qui s'affiche. "NO PTY" apparaît si aucun signal n'est envoyé.

RT (Texte radio) :

Lors de la recherche, "RT" apparaît, suivi des messages texte envoyés par la station qui s'affichent. "NO RT" apparaît si aucun signal n'est envoyé.

Fréquence :

Fréquence de la station (service non-RDS).

### À propos des caractères qui apparaissent sur la fenêtre d'affichage

Lorsque les signaux PS, PTY ou RT apparaissent sur la fenêtre d'affichage, l'affichage de certains caractères et marques spéciaux peut sembler incorrect.

### NOTE

- Si la recherche se termine brusquement, "PS", "PTY" et "RT" n'apparaissent pas sur la fenêtre d'affichage.

## Recherche d'un programme via les codes PTY

Le système RDS vous offre la possibilité de repérer un genre de programme particulier à partir des stations pré-réglées (reportez-vous à la page 35) en spécifiant les codes PTY.

### ■ Pour rechercher un programme à l'aide des codes PTY

#### NOTE

Avant de commencer :

- La recherche PTY n'est applicable qu'aux stations pré-réglées.
- Pour interrompre la recherche à tout moment pendant le processus, appuyez sur PTY SEARCH.
- Les étapes suivantes doivent être exécutées dans un délai donné. Si le réglage s'annule avant terme, redémarrez à l'étape 1.

### 1 Appuyez sur PTY SEARCH alors que vous écoutez une station FM.

“PTY SELECT” clignote sur la fenêtre d'affichage.

Alors que “PTY SELECT” clignote :

### 2 Appuyez sur PTY ⊕ ou sur PTY ⊖ jusqu'à ce que le code PTY qui vous intéresse apparaisse sur la fenêtre d'affichage.

- Pour plus de détails, voir “Description des codes PTY”.

Alors que le code PTY sélectionné à l'étape 2 figure encore sur la fenêtre d'affichage :

### 3 Appuyez de nouveau sur PTY SEARCH.

Pendant la recherche, “SEARCH” et le code PTY sélectionné apparaissent tour à tour sur la fenêtre d'affichage.

Le système recherche les 30 stations FM pré-réglées, s'arrête lorsqu'il trouve celle que vous avez sélectionnée, puis règle la station.

#### Pour continuer la recherche après un premier arrêt

Appuyez de nouveau sur PTY SEARCH alors que les indications sur la fenêtre d'affichage clignent.

Si aucun programme n'est trouvé, “NOT FOUND” s'inscrit sur la fenêtre d'affichage.

#### Description des codes PTY

NEWS :	Informations.
Affaires :	Programme d'actualité débouchant sur un débat ou une analyse approfondie suivant les informations.
Info :	Programmes dont le but est de communiquer des conseils au sens le plus large.
Sport :	Programmes ayant trait à tous les aspects des sports.
Educate :	Programmes pédagogiques.
Drama :	Tous les audiodrames et radio théâtres.
Culture :	Programmes ayant trait à tous les aspects de la culture nationale ou régionale, y compris la langue, le théâtre, etc.
Science :	Programmes portant sur les sciences naturelles et la technologie.
Varied :	Sert surtout aux programmes basés sur la parole, comme p.ex. les quiz, les jeux-concours et les entretiens avec des vedettes.
Pop M :	Musique commerciale du moment.
Rock M :	Musique rock.
Easy M :	Musique contemporaine jugée “facile à écouter”.
Light M :	Musique instrumentale, œuvres vocales ou chants de chorale.
Classics :	Concerts joués par des grands orchestres, symphonies, musique de chambre, etc.
Other M :	Musique n'appartenant à aucune des autres catégories.
Weather :	Bulletins et prévisions météorologiques.
Finance :	Bulletin de la bourse, négoce, commerce, etc.
Children :	Programmes ciblant un jeune public.
Social :	Programmes sur la sociologie, l'histoire, la géographie, la psychologie et la société.
Religion :	Programmes religieux.
Phone In :	Participation des membres du public exprimant leurs opinions par téléphone ou via un forum.
Travel :	Informations sur les voyages.
Leisure :	Programmes sur les activités de loisirs.
Jazz :	Musique jazz.
Country :	Chansons provenant ou poursuivant la tradition musicale des pays d'Amérique du Sud.
Nation M :	Musique populaire de la nation ou de la région dans la langue du pays.
Oldies :	Musique populaire dite “rétro”.
Folk M :	Musique ayant ses racines dans la culture d'une nation en particulier.
Document :	Programmes basés sur des faits présentés sous forme d'enquêtes.
TEST :	Diffusion pour tester le matériel et l'équipement d'urgence.
Alarm ! :	Annonce urgente.
None :	Aucun type de programme, programme non défini ou difficile à classer en types particuliers.

#### NOTE

- La classification des codes PTY de certaines stations FM peut différer de la liste ci-dessus.



## Aiguillage temporaire vers un programme diffusé de votre choix

Le système "Enhanced Other Network" fait partie des services RDS.

Il permet de passer temporairement à un programme diffusé de votre choix (TA, NEWS, et/ou à INFO) à partir d'une autre station, sauf dans les cas suivants :

- Lorsque vous écoutez une station non-RDS (toutes les stations AM – PO, certaines stations FM et toute autre source).
- Lorsque le système est en veille.

### NOTE

Avant de commencer :

- La fonction Enhanced Other Network n'est applicable qu'aux stations pré-réglées.

### IMPORTANT

Avant d'employer la télécommande pour l'opération suivante :

- 1 Réglez le sélecteur de mode de la télécommande sur AUDIO.
- 2 Appuyez sur FM/AM.

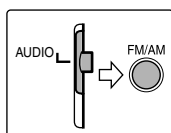

## Appuyez plusieurs fois sur TA/NEWS/INFO jusqu'à ce que l'indicateur du type de programme (TA/NEWS/INFO) qui vous intéresse apparaisse sur la fenêtre d'affichage.

À chaque fois que vous appuyez sur la touche, l'indicateur sur la fenêtre d'affichage change.

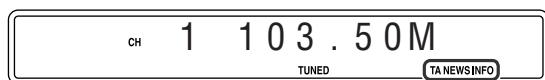

Indicateur du type de programme

TA : Annonces de trafic routier dans votre secteur.

NEWS : Informations.

INFO : Programmes dont le but est de communiquer des conseils au sens le plus large.

### Pour interrompre le programme sélectionné par la fonction Enhanced Other Network

Appuyez de nouveau plusieurs fois sur TA/NEWS/INFO jusqu'à ce que l'indicateur du type de programme (TA/NEWS/INFO) disparaisse de la fenêtre d'affichage. Le système quitte le mode Enhanced Other Network pour revenir à la station précédemment sélectionnée.

### Lorsqu'une annonce urgente (Signal Alarm ! :) est envoyée à partir d'une station FM

Le système commute automatiquement sur la station, et "Alarm !" apparaît sur la fenêtre d'affichage pendant que l'annonce urgente est diffusée.

À noter qu'une annonce urgente ne peut être reçue dans les cas suivants :

- Lorsque vous écoutez une station non RDS (toutes les stations AM — PO, certaines stations FM et toute autre source).
- Lorsque le système est en veille.

### Le signal TEST sert à tester l'équipement — pour savoir si le signal Alarm ! avertisseur peut être reçu correctement

Le signal TEST et le signal avertisseur fonctionnent sur le même principe. À la réception du signal TEST, le système commute automatiquement sur la station diffusant le signal TEST.

À la réception du signal TEST, "TEST" apparaît sur la fenêtre d'affichage.

## ■ Mode de fonctionnement de la fonction Enhanced Other Network

### Cas 1

**Si aucune station ne diffuse le programme de votre choix**

Le système reste connecté à la station en cours.



Lorsqu'une station commence à diffuser le programme de votre choix, le système commute automatiquement. L'indicateur du code PTY reçu se met à clignoter.



Quand le programme est terminé, le système revient à la station précédemment écoutée ; la fonction Enhanced Other Network reste activée.

### Cas 2

**Si la station FM que vous écoutez diffuse le programme de votre choix**

Le système reste connecté à la station, et l'indicateur du code PTY reçu se met à clignoter.



Quand le programme est terminé, l'indicateur du code PTY reçu cesse de clignoter et reste allumé ; la fonction Enhanced Other Network reste activée.

### NOTE

- En mode Enhanced Other Network, si vous modifiez la source de lecture, le mode Enhanced Other Network est annulé temporairement. Si vous revenez de nouveau sur une station FM, le système retourne en mode Enhanced Other Network.
- Les données Enhanced Other Network envoyées de certaines stations ne sont pas toujours compatibles avec le système.
- Enhanced Other Network ne fonctionne pas sur certaines stations FM avec RDS.
- Lorsque vous écoutez un programme directement à partir de la fonction Enhanced Other Network, le système ne commute pas sur une autre station du réseau si celle-ci se met à diffuser un programme comportant les mêmes données Enhanced Other Network.
- Lorsque vous écoutez un programme directement à partir de la fonction Enhanced Other Network, seules les touches de fonctionnement tuner TA/NEWS/INFO et RDS DISPLAY sont disponibles.

## Entretien

### ■ Manipulation des disques

- Retirez le disque de son boîtier en le tenant par le pourtour et en appuyant légèrement dans le trou du milieu.
- Ne touchez pas la surface brillante du disque et ne le courbez pas.
- Rangez le disque dans son boîtier quand vous ne l'utilisez pas pour empêcher qu'il ne se voile.
- Faites attention de ne pas rayer la surface du disque lorsque vous le remettez dans son boîtier.
- Évitez une exposition directe au soleil, aux températures extrêmes et à l'humidité.



### Pour nettoyer le disque

Nettoyez les disques à l'aide d'un chiffon doux en ligne droite du centre vers l'extérieur.

- N'utilisez JAMAIS de produit solvant tel qu'un nettoyeur conventionnel conçu pour les disques, un vaporisateur, un diluant ou du benzène, pour nettoyer les disques.

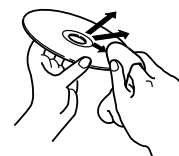

### ■ Nettoyage du système

- Nettoyez les taches en essuyant le système à l'aide d'un chiffon doux. Si les taches persistent, trempez un chiffon dans une solution détergente douce diluée avec de l'eau, essorez pour ôter l'excès de liquide, essuyez la zone tachée et finissez à l'aide d'un chiffon sec.
- Pour empêcher toute détérioration de la qualité, tout endommagement ou écaillage de la peinture sur l'extérieur du système, respectez les consignes suivantes.
  - Veillez à NE PAS l'essuyer à l'aide d'un chiffon rêche.
  - Veillez à NE PAS l'essuyer en appuyant trop fort.
  - Veillez à NE PAS utiliser de diluant ou du benzène.
  - Veillez à NE PAS appliquer de substance volatile comme des insecticides.
  - Veillez à NE PAS laisser trop longtemps des matières en caoutchouc ou en plastique en contact avec le système.

## Guide de dépannage

PROBLÈME	CAUSE POSSIBLE	SOLUTION
Le système ne s'allume pas.	Le cordon d'alimentation n'est pas raccordé.	Branchez le cordon d'alimentation correctement. (Reportez-vous à la page 10.)
La télécommande ne fonctionne pas.	Les piles sont déchargées.	Remplacez les piles. (Reportez-vous à la page 6.)
	Le télécapteur est exposé au rayonnement direct du soleil.	Protégez le télécapteur du rayonnement direct du soleil.
La télécommande ne fonctionne pas comme souhaité.	Le mode de télécommande n'est pas réglé sur la source souhaitée	Appuyez d'abord sur la touche de sélection de source correspondant à la source que vous souhaitez commander.
	La position du sélecteur de mode de télécommande est incorrecte.	Réglez le sélecteur sur la position correcte.
Aucun son n'est émis.	Le cordon de l'enceinte n'est pas raccordé.	Vérifiez le raccordement. (Reportez-vous à la page 8.)
	Le cordon audio n'est pas correctement raccordé aux connecteurs AUX IN et/ou DIGITAL IN.	Branchez le cordon correctement. (Reportez-vous à la page 10.)
	La source sélectionnée n'est pas correcte.	Refaites la sélection avec la bonne source. (Reportez-vous à la page 14.)
	Le mode en clair n'est pas correctement réglé.	Sélectionnez le mode en clair approprié. (Reportez-vous à la page 30.)
Aucune image n'apparaît sur l'écran du téléviseur.	Le raccordement vidéo est inexact.	Branchez le cordon correctement. (Reportez-vous à la page 9.)
	Le disque ne peut être lu.	Utilisez un disque qui peut être lu. (Reportez-vous à la page 3.)
Aucune image n'apparaît sur l'écran du téléviseur, l'image est floue ou elle apparaît coupée en deux.	Vous avez réglé le mode de balayage sur "PROGRESSIVE" alors que l'unité centrale est connectée à un téléviseur ne prenant pas en charge l'entrée vidéo à balayage progressif.	Réglez le mode de balayage sur "RGB" ou sur "Y/C COMP.". (Reportez-vous à la page 15.)
Aucun son ne sort des enceintes et "NO AUDIO" apparaît sur la fenêtre d'affichage.	Un code interdisant la lecture est détecté sur le DVD AUDIO.	Consultez le revendeur du disque concerné.
Le son et l'image sont déformés.	Le disque est rayé ou sale.	Remplacez ou nettoyez le disque.
	Un magnétoscope est raccordé entre l'unité centrale et le téléviseur.	Raccordez directement l'unité centrale au téléviseur. (Reportez-vous à la page 9.)
L'image ne tient pas sur l'écran du téléviseur.	Le type d'écran a été défini incorrectement.	Réglez "TYPE D'ECRAN" correctement. (Reportez-vous à la page 32.)
La qualité sonore est médiocre en raison de parasites.	Les antennes sont débranchées.	Rebranchez les antennes correctement et fermement. (Reportez-vous à la page 7.)

## Caractéristiques techniques

### ■ Unité centrale (XV-THS3)

#### Section audio

Distorsion harmonique totale 0,02 %

Sensibilité d'entrée audio/Impédance (à 1 kHz)

Entrée numérique\* :

OPTICAL DIGITAL IN:

-21 dBm à -15 dBm (660 nm ±30 nm)

\* Correspondant à PCM linéaire, Dolby Digital, et DTS Digital Surround (avec une fréquence d'échantillonnage de 32 kHz, 44,1 kHz, 48 kHz)

#### Section vidéo

Système vidéo : PAL

Résolution horizontale : 500 lignes

Rapport signal/bruit : 64 dB

(Signal composite quand "RGB" est sélectionné)

Niveau de sortie vidéo

Composite : 1,0 V(c-c)/75 Ω

S-vidéo-Y : 1,0 V(c-c)/75 Ω

S-vidéo-C : 0,3 V(c-c)/75 Ω

Composante Y : 1,0 V(c-c)/75 Ω

Composante Pb/Pr : 0,7 V(c-c)/75 Ω

#### Section tuner

Plage de réglage

FM : 87,50 MHz à 108,00 MHz

AM : 522 kHz à 1 629 kHz

#### Généralités

Alimentation : CA 230 V ~, 50 Hz

Consommation : 75 W (en cours de fonctionnement)  
1,0 W (à l'état de veille)

Dimensions (L × H × P) : 360 mm × 65 mm × 370 mm

Poids : 5,3 kg

### ■ Enceintes avant (SP-THS3F)

Type : antirésonnantes 1 voie (à blindage antimagnétique)

Enceinte : cône 8,0 cm × 1

Puissance admissible : 52 W

Impédance : 6 Ω

Gamme de fréquences : 85 Hz à 20 000 Hz

Niveau de compression du son : 82 dB/W·m

Dimensions (L × H × P) : 105 mm × 118 mm × 98 mm

Poids : 0,60 kg chaque

### ■ Enceinte centrale (SP-THS3F)

Type : antirésonnantes 1 voie (à blindage antimagnétique)

Enceinte : cône 8,0 cm × 1

Puissance admissible : 52 W

Impédance : 6 Ω

Gamme de fréquences : 85 Hz à 20 000 Hz

Niveau de compression du son : 82 dB/W·m

Dimensions (L × H × P) : 105 mm × 118 mm × 98 mm

Poids : 0,65 kg

### ■ Enceintes Surround (SP-THS3F)

Type : antirésonnantes 1 voie (à blindage antimagnétique)

Enceinte : cône 8,0 cm × 1

Puissance admissible : 52 W

Impédance : 6 Ω

Gamme de fréquences : 85 Hz à 20 000 Hz

Niveau de compression du son : 80 dB/W·m

Dimensions (L × H × P) : 105 mm × 118 mm × 98 mm

Poids : 0,55 kg chaque

### ■ Caisson d'extrêmes graves (SP-WS3)

Type : antirésonnantes 1 voie (à blindage antimagnétique)

Enceinte : cône 16,0 cm × 1

Puissance admissible : 52 W

Impédance : 6 Ω

Gamme de fréquences : 40 Hz à 1 800 Hz

Niveau de compression du son : 85 dB/W·m

Dimensions (L × H × P) : 139 mm × 350 mm × 408 mm

Poids : 4,0 kg

La conception et les caractéristiques techniques peuvent faire l'objet de modifications sans préavis.

# Inhoudsopgave

## **Inleiding ..... 2**

Omgaan met het systeem .....	2
Meegeleverde accessoires .....	2

## **Meer over discs ..... 3**

Af speelbare typen discs .....	3
--------------------------------	---

## **Index van onderdelen en regelaars 5**

## **Aansluitingen ..... 7**

FM- en AM (MW)-antennes aansluiten .....	7
Satellietluidsprekers (voor, midden, surround) en de subwoofer aansluiten .....	8
Opstelling van de luidsprekers .....	9
Televisie aansluiten .....	9
Analoge apparaten aansluiten .....	10
Digitale apparaten aansluiten .....	10
Netsnoer aansluiten .....	10

## **Externe apparatuur bedienen via de afstandsbediening ..... 11**

Televisie bedienen .....	11
Videorecorder bedienen .....	12

## **Basisfuncties ..... 13**

Systeem in-/uitschakelen .....	13
Af speelbron selecteren .....	14
Volume instellen [VOLUME] .....	14
Hoofdtelefoon (niet meegeleverd) gebruiken .....	14
Geluid tijdelijk uitschakelen [MUTING] .....	14
Helderheid van het afleesvenster instellen [DIMMER] .....	14
Slaapstandtimer [SLEEP] .....	15
Uitgangssignaal instellen van de subwoofer en de midden-/surroundluidsprekers [S.WFR, CENTER, L-SURR.-R] .....	15
Hoge tonen instellen [TREBLE] .....	15
Scanmodus wijzigen .....	15

## **Afspelen ..... 16**

Basisfuncties voor afspelen .....	16
Direct herhalen .....	18
Vooruit/achteruit zoeken .....	18
Naar het begin van een specifieke selectie springen .....	18
Specifieke titel/groep selecteren met de nummertoetsen .....	19
Bonusgroep afspelen .....	19

## **Geavanceerde functies ..... 20**

Surroundmodus gebruiken .....	20
Werken met de scherm balk .....	21
Disc afspelen vanaf een bepaalde positie .....	23
Bestandvenster gebruiken .....	24
Afspelen hervatten .....	25
Hoek selecteren .....	25
Ondertiteling selecteren .....	25
Nasynchronisatie (audio) selecteren .....	26
Beelden op speciale wijze weergeven .....	26
Programma afspelen .....	28
Willekeurig afspelen .....	28
Herhaald afspelen .....	29
Lades vergrendelen .....	30
Geluid en andere instellingen .....	30

## **Dvd-voorkeuren instellen ..... 31**

Instelmenu's gebruiken .....	31
Menubeschrijving .....	31

## **Werken met de tuner ..... 35**

Handmatig afstemmen .....	35
Voorkeuzezenders instellen .....	35
FM-ontvangstmodus selecteren .....	36
FM-zenders ontvangen via RDS (Radio Data System) .....	36

## **Aanbevelingen ..... 39**

Onderhoud .....	39
Problemen oplossen .....	39
Specificaties .....	40

## Omgaan met het systeem

### ■ Belangrijke voorzorgsmaatregelen

#### Systeem installeren

- Zet het systeem op een vlakke ondergrond in een ruimte waar het droog en niet te warm of te koud is (tussen 5°C en 35°C).
- Zorg voor voldoende afstand tussen het systeem en de televisie.
- Zorg ervoor dat het systeem niet kan worden blootgesteld aan trillingen.

#### Netsnoer

- Pak het netsnoer nooit vast met vochtige handen!
- Er wordt altijd een minimale hoeveelheid stroom verbruikt als het netsnoer is aangesloten op het stopcontact.
- Trek altijd aan de stekker en nooit aan het snoer als u het netsnoer uit het stopcontact haalt.

#### Storingen van het systeem voorkomen

- Het systeem bevat geen onderdelen die door de gebruiker mogen worden gerepareerd of vervangen. Bij een storing moet u het netsnoer uit het stopcontact halen en contact opnemen met uw dealer.
- Steek geen metalen voorwerpen in het systeem.
- Gebruik geen discs met een afwijkende vorm (zoals een hart, bloem of creditcard), omdat het systeem hierdoor beschadigd kan raken.
- Gebruik geen disc waarop plakband, stickers of lijm is aangebracht, omdat het systeem hierdoor beschadigd kan raken.

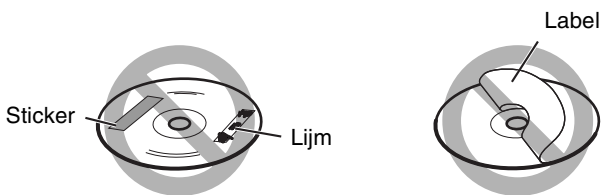

#### Opmerking over het auteursrecht

Zorg ervoor dat u op de hoogte bent van de wettelijke bepalingen over het auteursrecht in uw land voordat u opnamen maakt van discs. Als u materiaal opneemt waarop auteursrecht rust, schendt u mogelijk deze bepalingen.

#### Opmerking over de kopieerbeveiliging

De discs zijn voorzien van een kopieerbeveiliging. Als u het systeem direct op de videorecorder aansluit, wordt deze beveiliging geactiveerd en wordt het beeld mogelijk niet correct weergegeven.

### ■ Veiligheidsvoorschriften

#### Pas op voor vocht, water en stof

Plaats het systeem niet in een vochtige of stoffige omgeving.

#### Pas op voor hoge temperaturen

Zorg ervoor dat het systeem niet wordt blootgesteld aan direct zonlicht en zet het systeem niet in de buurt van een verwarming.

#### Bij langere afwezigheid

Verwijder het netsnoer uit het stopcontact als u langere tijd afwezig bent of het systeem om een andere reden enige tijd niet gebruikt.

#### Geblokkeerde ventilatie-openingen

Als de ventilatie-openingen zijn geblokkeerd, kan het systeem beschadigd raken.

#### Behuizing reinigen

Maak het systeem schoon met een zachte doek en houd u aan de relevante instructies bij gebruik van een doek die is geïmpregneerd met een reinigingsmiddel. Gebruik nooit wasbenzine, verfverdunder of andere organische oplosmiddelen. Gebruik ook geen desinfecterende middelen. De behuizing kan hierdoor vervormen of verkleuren.

#### Als water in het systeem komt

Schakel het systeem uit en verwijder het netsnoer uit het stopcontact. Neem vervolgens contact op met de winkel waar u het systeem hebt aangeschaft. Als u het systeem toch blijft gebruiken, kan er brand ontstaan of kunt u een elektrische schok krijgen.

## Meegeleverde accessoires

Controleer of alle accessoires daadwerkelijk zijn meegeleverd. In het onderstaande overzicht wordt tussen haakjes het aantal exemplaren vermeld dat u van elk onderdeel ontvangt. Als er iets ontbreekt, neem dan onmiddellijk contact op met uw dealer.

- Afstandsbediening (1)
- Batterijen (2)
- FM-antenne (1)
- AM-raamantenne (1)

## Afspeelbare typen discs

Op het systeem kunt u de volgende typen discs afspelen: Video-dvd, audio-dvd, video-cd (vcd), supervideo-cd (svcd), muziek-cd (cd), cd-r en cd-rw.

- Het systeem ondersteunt PAL en kan ook discs afspelen die zijn opgenomen met NTSC. NTSC-videosignalen op een disc worden geconverteerd naar PAL60-signalen en -uitvoer.
- Het systeem is ook geschikt voor voltooide dvd-r's en dvd-rw's die zijn opgenomen als video-dvd. Als u een disc niet kunt afspelen, komt dit door de kenmerken van de disc of door de manier waarop deze is opgenomen.

**U kunt de volgende typen discs afspelen:**

Video-dvd 	muziek-cd 
Audio-dvd 	cd-r 
vcd  Video CD	cd-rw 
svcd  	

- De volgende typen discs kunt u niet afspelen: Dvd-rom, dvd-ram, cd-rom, cd-i (cd-i ready), foto-cd, sacd enzovoort.  
Als u een van deze typen discs afspeelt, hoort u ruis en raken de luidsprekers beschadigd.
- **Met sommige video-dvd's, audio-dvd's, vcd's of svcd's moet u mogelijk anders omgaan dan in deze handleiding wordt beschreven. Dit komt door de manier waarop de disc is geprogrammeerd of door de structuur ervan, niet omdat het systeem niet goed werkt.**

DVD Logo is een handelsmerk van DVD Format/Logo Licensing Corporation.

### Regiocode van video-dvd

Video-dvd-spelers en video-dvd's zijn voorzien van een eigen regiocode. Op het systeem kunt u video-dvd's afspelen met een regiocode die overeenkomt met de regiocode van het systeem. U vindt de systeemregiocode op het achterpaneel.

Voorbeeld van afspeelbare dvd's:



Als u een dvd gebruikt met een onjuiste regiocode, verschijnt "REGION CODE ERROR!" op de televisie en kunt u de dvd niet starten.

### Meer over bestanden (fragmenten) en mappen (groepen) op de disc

Daarnaast kunt u MP3-, WMA-, JPEG- en MPEG4-bestanden afspelen die op een cd-r of cd-rw zijn opgenomen.

Bestanden worden soms op een cd-r of cd-rw naar genre, album, etc. in mappen gegroepeerd.

In deze gebruiksaanwijzing wordt voor "groep" tevens "map" en voor "fragment" tevens "bestand" gebruikt.

- Het systeem herkent maximaal 150 bestanden per groep en maximaal 99 groepen per disc.  
Het totaal aantal bestanden dat dit systeem per disc kan herkennen is maximaal 1000.

### Opmerkingen over cd-r's en cd-rw's

- U kunt cd-r's (opneembaar) en cd-rw's (herschrijfbaar) die u zelf hebt bewerkt, alleen afspelen als deze zijn "voltooid".
- Bij het maken van een disc selecteert u ISO 9660 Level 1 of Level 2 als disc-indeling.
- Het systeem ondersteunt discs die meerdere sessies bevatten (maximaal 20).
- Het systeem is niet geschikt voor discs die zijn gemaakt met de zogenaamde packet-writemethode.
- Lees de instructies of waarschuwingen bij een cd-r of cd-rw aandachtig door voordat u deze afspeelt.
- Bij cd-rw's duurt het inlezen mogelijk langer dan normaal. Dit komt omdat een cd-rw minder reflecteert dan een gewone cd.
- Als u een disc niet kunt afspelen, komt dit door de kenmerken van de disc, de manier waarop deze is opgenomen of door vuil of vlekken op de disc.
- Dit systeem is geschikt voor weergave van een cd-r of cd-rw opgenomen met het muziek-cd formaat. U kunt op het systeem ook cd-r's en cd-rw's met MP3-, WMA-, JPEG- en MPEG4-bestanden afspelen. Vooral bij MP3-, WMA-, JPEG- en MPEG4-discs worden de configuratie en kenmerken bepaald door de software (codering) en hardware die zijn gebruikt voor de opname. Afhankelijk van de gebruikte software en hardware kunnen de volgende symptomen optreden:
  - Bepaalde fragmenten/bestanden van een MP3-, WMA-, JPEG- en MPEG4-disc worden mogelijk overgeslagen of niet normaal afgespeeld.
  - Sommige bestanden op een JPEG- of MPEG4-disc kunnen vervormd worden weergegeven.

### Opmerkingen over MP3/WMA/JPEG/MPEG4-discs

- Bij MP3/WMA/JPEG/MPEG4-discs (zowel cd-r's of cd-rw's) duurt het inlezen mogelijk langer dan normaal. (Naarmate de bestanden- en mappenstructuur complexer is, kost dit inlezen meer tijd.)
- Het systeem herkent uitsluitend bestanden met een van de volgende extensies, ongeacht de combinatie van hoofdletters en kleine letters:
  - MP3: ".MP3", ".mp3"
  - WMA: ".WMA", ".wma"
  - JPEG: ".JPG", ".JPEG", ".jpg", ".jpeg"
  - MPEG4: ".ASF", ".asf"
- Indien verschillende soorten bestanden op een disc zijn opgenomen, moet u FILE TYPE in het PICTURE menu juist voor de af te lezen data instellen ("AUDIO", "STILL PICTURE" of "VIDEO"). (Zie bladzijde 32.)

### Opmerkingen over discs met MP3/WMA-bestanden

- De tag-informatie (naam van album, artiest en fragment) kan op de TV worden getoond. (Zie bladzijde 24.)
- Het systeem kan uitsluitend MP3/WMA-bestanden afspelen die zijn opgenomen met 32 kbps t/m 320 kbps als bitwaarde en 16 kHz, 22,05 kHz (24 kHz voor uitsluitend MP3), 32 kHz, 44,1 kHz en 48 kHz als bemonsteringsfrequentie.
- U kunt elke opname (song) het beste opnemen met een samplingfrequentie van 44,1 kHz en een overdrachtsnelheid van 128 kbps voor MP3-bestanden of 96 kbps voor WMA-bestanden.

### Opmerkingen voor JPEG-bestanden

- U kunt elk bestand het beste opslaan met een resolutie van 640 x 480. (Als u een hogere resolutie dan 640 x 480 gebruikt, kost het meer tijd om het bestand weer te geven.)
- Het systeem ondersteunt alleen baseline JPEG-bestanden.

### Opmerkingen voor MPEG4-bestanden

- Het systeem ondersteunt alleen MPEG4-bestanden die aan de volgende voorwaarden voldoen:
  - Bestandsformaat: ASF
  - Visueel profiel: MPEG4 SP (Simple Profile)
  - Audio CODEC: G.726
  - Max. beeldformaat: 352 x 288 (CIF)
  - Max. bitwaarde: 384 kbps

Dit product bevat auteursrechtelijke beschermingstechnologie die wordt beschermd door methodeaanvragen van bepaalde Amerikaanse octrooien en andere intellectuele eigendomsrechten die in het bezit zijn van Macrovision Corporation en andere eigenaars. Gebruik van deze auteursrechtelijke beschermingstechnologie moet worden gemachtigd door Macrovision Corporation en is bestemd voor gebruik in huishoudens en voor andere beperkte doeleinden, tenzij met speciale toestemming van Macrovision Corporation. Reverse-engineering of demontage is verboden.

**"CONSUMENTEN WORDEN EROP ATTENT GEMAAKT DAT NIET ALLE "HIGH- DEFINITION" TELEVISIES VOLLEDIG COMPATIBEL MET DIT PRODUCT ZIJN EN MOGELIJK AFWIJKINGEN IN HET BEELD VERSCHIJNEN. IN GEVAL VAN 525 OF 625 PROGRESSIEVE AFTASTING BEELDPROBLEMEN, WORDT HET AANBEVOLEN DAT DE GEBRUIKER DE AANSLUITING NAAR DE "STANDARD DEFINITION" UITGANG VERANDERT.**

**INDIEN U VRAGEN HEEFT OMTRENT DE COMPATIBILITEIT VAN TV'S MET DIT MODEL 525p EN 625P DVD-SPELER, RAADPLEEG DAN ONZE KLANTENSERVICE- CENTRUM".**

HET GEBRUIK VAN DIT PRODUCT OP ENIGE WIJZE DIE OVEREENKOMT MET DE MPEG-4 VISUELE STANDAARD IS VERBODEN, UITGEZONDERD VOOR HET PRIVÉ- GEBRUIK DOOR DE CONSUMENT VOOR NIET- COMMERCIELE DOELEINDEN.

# Index van onderdelen en regelaars

Het tussen haakjes aangegeven cijfer verwijst naar de bladzijde(n) waar u details over het betreffende onderdeel vindt.

## Voorpaneel (centrale eenheid)

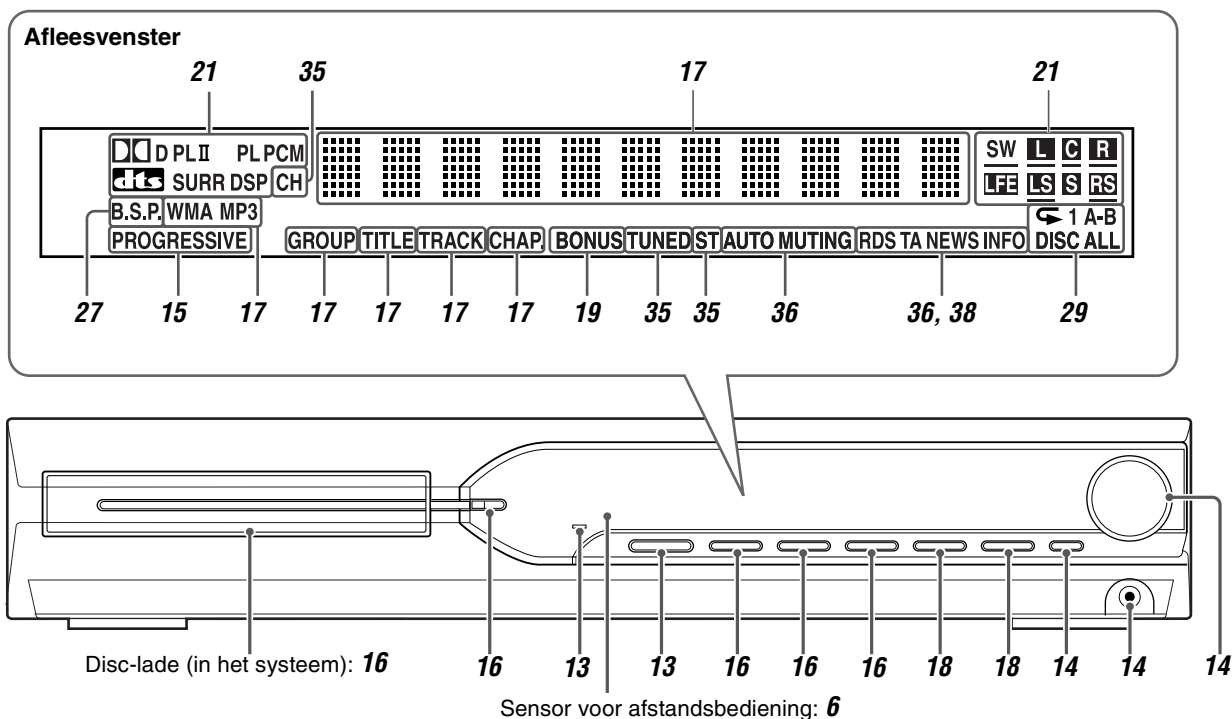

## Achterpaneel (centrale eenheid)

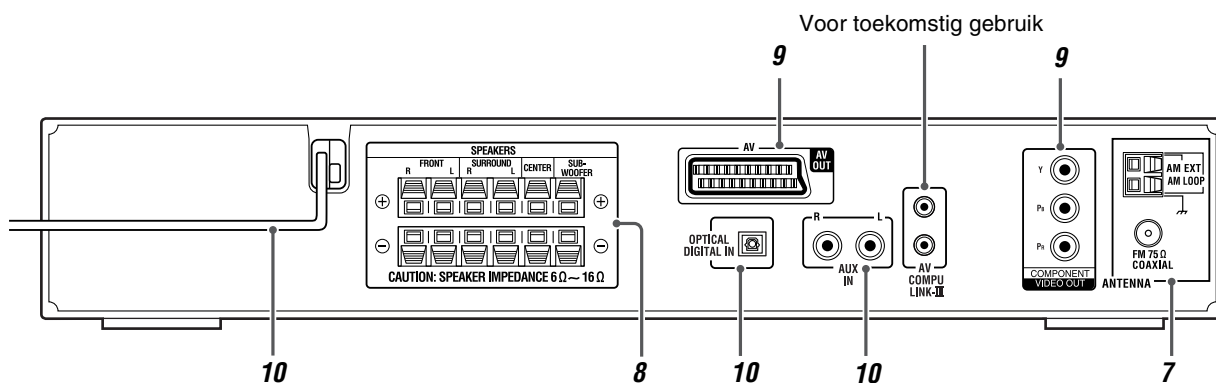

Nederlands



## Afstandsbediening

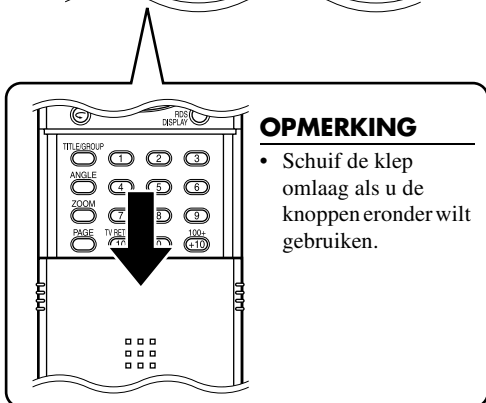
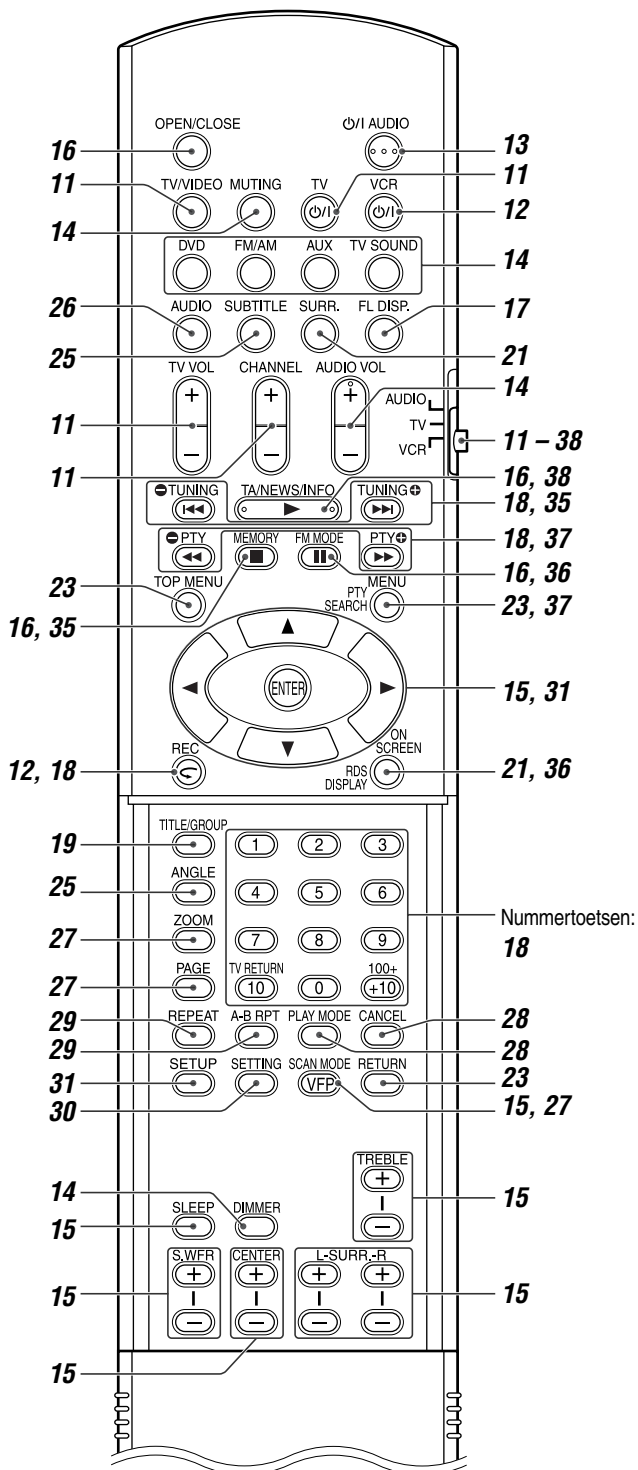

### OPMERKING

- Schuif de klep omlaag als u de knoppen eronder wilt gebruiken.

## Batterijen in de afstandsbediening plaatsen

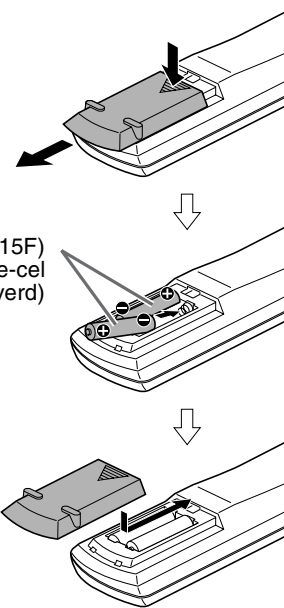

R6P (SUM-3)/AA (15F)  
type droge-cel  
batterijen (bijgeleverd)

### Gebruikte batterijen



Als de afstandsbediening minder goed begint te functioneren, vervangt u beide batterijen.

### LET OP

- Zorg ervoor dat de batterijen niet worden blootgesteld aan hoge temperaturen of vuur.

## Werken met de afstandsbediening

Richt de afstandsbediening direct op het voorpaneel van de centrale eenheid.

- Blokkeer de sensor voor de afstandsbediening niet.

## FM- en AM (MW)-antennes aansluiten

### ■ AM (MW)-raamantenne

Meegeleverde AM (MW)-raamantenne opzetten

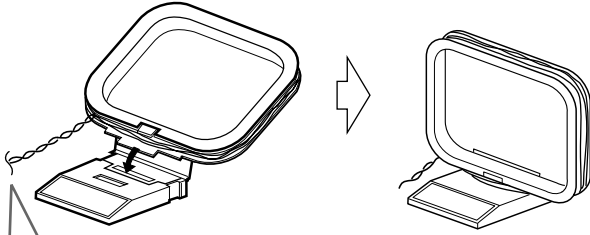

Als de antennekabel is bedekt met isolatiemateriaal, trekt u met een draaiende beweging aan het materiaal om het te verwijderen.

### AM (MW)-raamantenne aansluiten

1

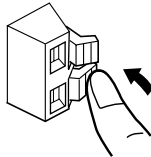

2

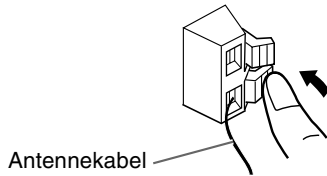

3

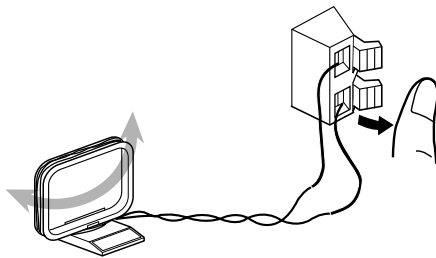

- Draai de raamantenne totdat u tevreden bent over de ontvangst van het AM (MW)-programma.

### OPMERKING

- Zorg ervoor dat de draden van de antennekabels geen contact maken met andere aansluitpunten, kabels of netsnoeren. Dit kan de ontvangst nadelig beïnvloeden.

### De ontvangst is slecht

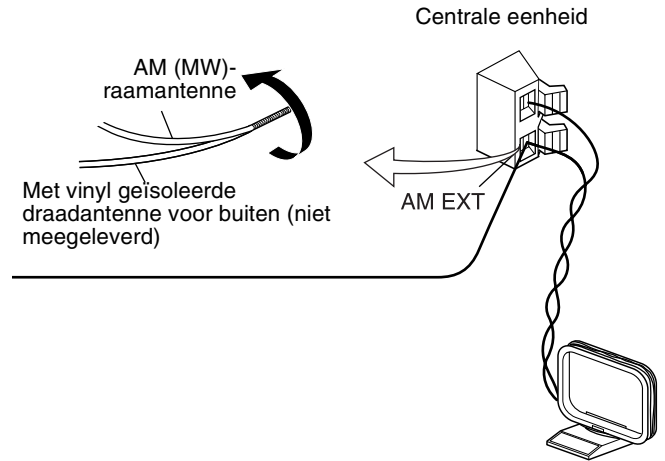

### ■ FM-antenne

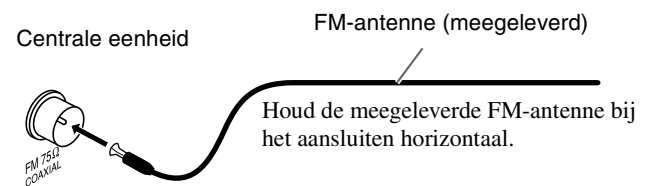

### De ontvangst is slecht

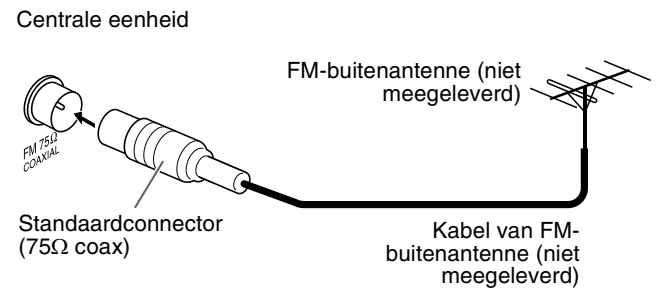

### OPMERKING

- Voor de FM-antenne kunt u het beste een coaxkabel gebruiken omdat u dan het minste last hebt van interferentie.

## Satellietluidsprekers (voor, midden, surround) en de subwoofer aansluiten

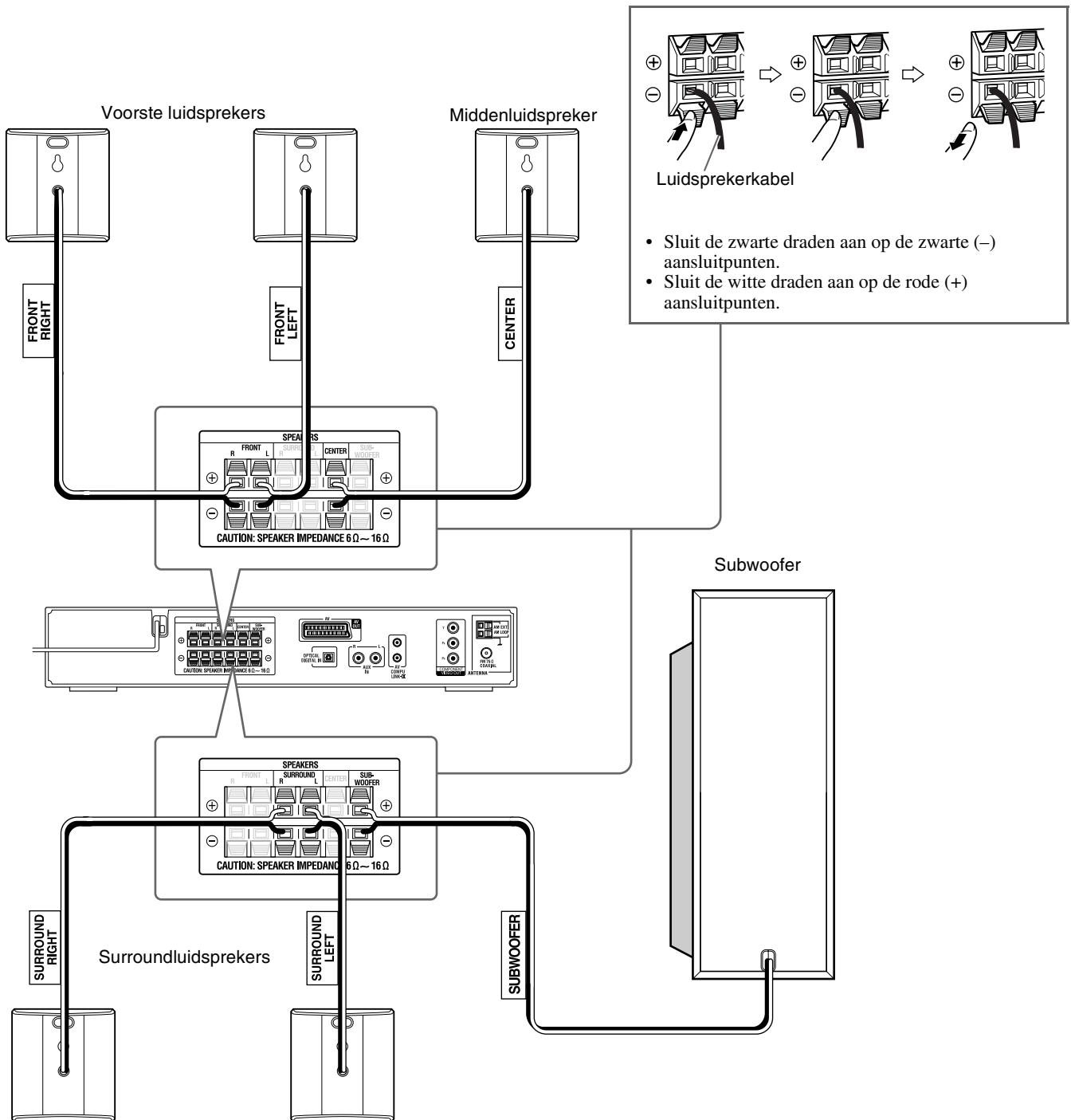

### LET OP

- Als u andere luidsprekers dan de bijgeleverde luidsprekers aansluit, moeten deze dezelfde impedantie (SPEAKER IMPEDANCE) hebben als aangegeven op het achterpaneel van de centrale eenheid.
- Het is NIET toegestaan om meerdere luidsprekers op hetzelfde aansluitpunt aan te sluiten.

- Als u de satellietluidsprekers aan de muur bevestigt:
  - Laat de luidsprekers bevestigen door iemand die daarin is gespecialiseerd. Bevestig de satellietluidsprekers NIET zelf aan de muur. De luidsprekers kunnen beschadigd raken als ze niet op de juiste manier worden bevestigd of als de muur niet stevig genoeg is.
  - Kies de plaats voor bevestiging aan de muur zorgvuldig. U kunt letsel oplopen of de luidsprekers kunnen beschadigd raken, als u een plaats kiest waar de luidsprekers in de weg hangen.

## Opstelling van de luidsprekers

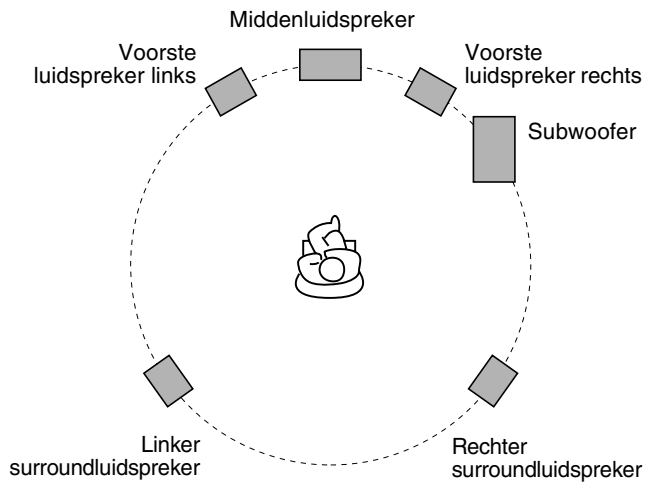

### OPMERKING

- Hoewel de satellietluidsprekers en de subwoofer zijn uitgerust met een magnetische afscherming, wordt het beeld op de televisie mogelijk toch slecht weergegeven. Zorg in dat geval voor voldoende afstand tussen de luidsprekers en de televisie.
  - De luidsprekers zijn magnetisch afgeschermd om kleurvervorming van het beeld van TV's te voorkomen. Door een verkeerde installatie kunnen de kleuren echter wel worden vervormd. Let derhalve op het volgende bij het installeren van de luidsprekers.
    - Indien u de luidsprekers in de buurt van een TV plaatst, moet u de hoofdschakelaar van de TV in de uit-stand drukken of de stekker uit het stopcontact trekken alvorens de luidsprekers te installeren.
- Wacht vervolgens tenminste 30 minuten alvorens de hoofdschakelaar van de TV weer in de aan-stand te drukken. Het beeld van bepaalde TV's wordt mogelijk nog vervormd ook al heeft u het hierboven beschrevene opgevolgd. U moet in dat geval de luidsprekers verder van de TV plaatsen.
- Plaats de satellietluidsprekers op een vlakke en stabiele ondergrond.
  - Plaats de subwoofer bij voorkeur rechts van de televisie. Als u de subwoofer links van de televisie plaatst, moet u zorgen voor voldoende afstand tussen de twee apparaten. Als dat niet het geval is, is het televisiebeeld gevlekt.

## Televisie aansluiten

- Het beeld kan vervormen als u de centrale eenheid op de televisie aansluit via een videorecorder of als u een televisie met een ingebouwde videorecorder gebruikt.
- Stel "MONITOR TYPE" in het PICTURE menu juist in overeenstemming met de hoogte/breedte-verhouding van uw televisie in. (Zie bladzijde 32.)

### ■ Televisie met componentvideo-ingangen aansluiten

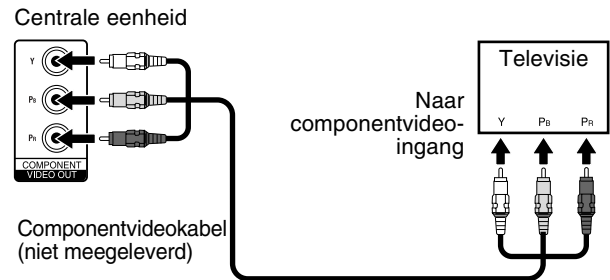

### OPMERKING

- U moet de aftastfunctie in overeenstemming met de gebruikte aansluitmethode voor de TV op "Y/C COMP." of "PROGRESSIVE" instellen. (Zie bladzijde 15.)
- Als uw televisie invoer via Progressive Video ondersteunt, kunt u via de scanmodus Progressive genieten van hoogwaardig beeld. (Zie bladzijde 15.)
- Als de televisie componentvideo-ingangen van het type BNC heeft, hebt u een stekkeradapter (niet meegeleverd) nodig.
- De componentvideosignalen kunnen alleen worden uitgevoerd als u "DVD" als afspelerbron selecteert. (Zie bladzijde 14.)

### ■ Televisie met de SCART-connector aansluiten

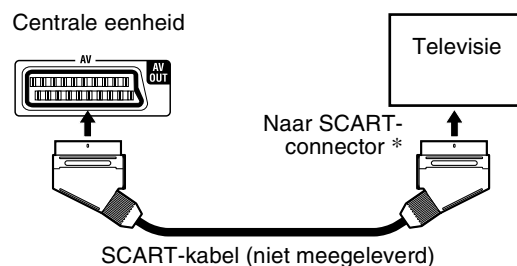

- \* De SCART-connectoren van bepaalde televisies voeren audiosignalen uit. Als dat het geval is, kunt u het televisiegeluid via het systeem horen.

### OPMERKING

- De "AV" (SCART)-connector geeft geen geluidssignaal af.
- Selecteer de juiste scanmodus voor uw televisie. (Zie bladzijde 15.)

## Analoge apparaten aansluiten

U kunt genieten van het geluid van een analogo apparaat.

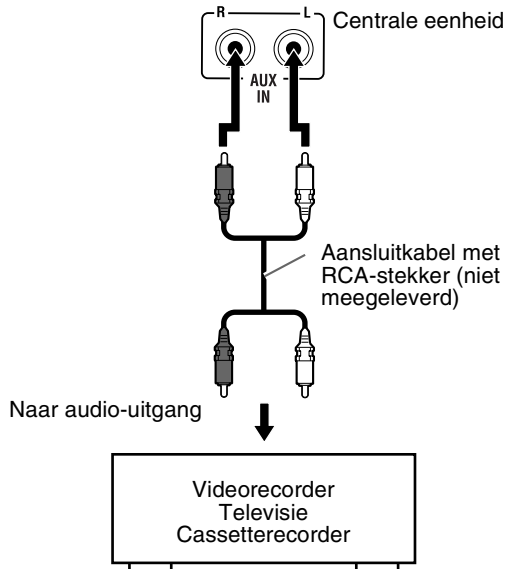

### OPMERKING

- Als u een geluidsversterker zoals een grafische equalizer aansluit tussen de broncomponenten en dit systeem, kan de geluidsuitvoer via het systeem vervormd zijn.
- Bij het afspelen van een videorecorder:
  - Selecteer "AUX" als bron voor het geluid. (Zie bladzijde 14.)
  - Sluit voor het beeld de video-uitgang van de component rechtstreeks aan op de video-ingang van de televisie en selecteer op de televisie de juiste ingangsmodus.

## Digitale apparaten aansluiten

U kunt genieten van het geluid van een digitaal apparaat.

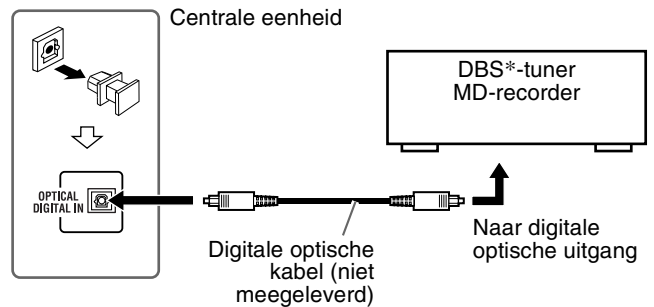

\* DBS = Direct Broadcasting Satellite

### OPMERKING

Bij het afspelen van een DBS-tuner:

- Selecteer "AUX DIGITAL" als bron voor het geluid. (Zie bladzijde 14.)
- Sluit voor het beeld de video-uitgang van de component rechtstreeks aan op de video-ingang van de televisie en selecteer op de televisie de juiste ingangsmodus.

## Netsnoer aansluiten

Zorg ervoor dat alle andere apparatuur is aangesloten.

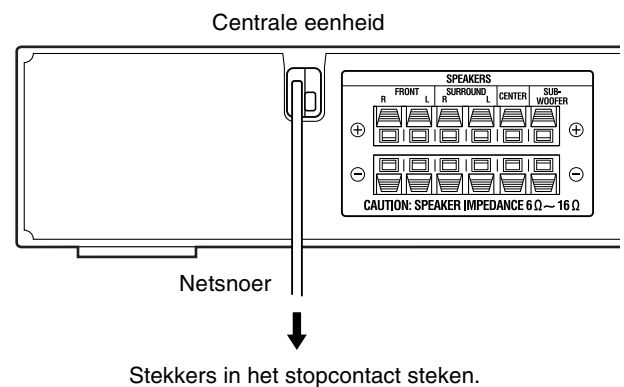

### LET OP

- Koppel het netsnoer los als u het systeem wilt schoonmaken of verplaatsen.
- Trek nooit aan het snoer als u het netsnoer uit het stopcontact verwijdert. U moet altijd aan de stekker trekken omdat het netsnoer anders beschadigd kan raken.

### OPMERKING

- Instellingen als voorkeuzezenders en surroundmodi worden in de volgende gevallen binnen enkele dagen gewist:
  - Als u het netsnoer van de centrale eenheid loskoppelt.
  - Als er een stroomstoring optreedt.

# Externe apparatuur bedienen via de afstandsbediening

Op pagina 11 en 12 ziet u hoe u de hierna beschreven knoppen gebruikt.

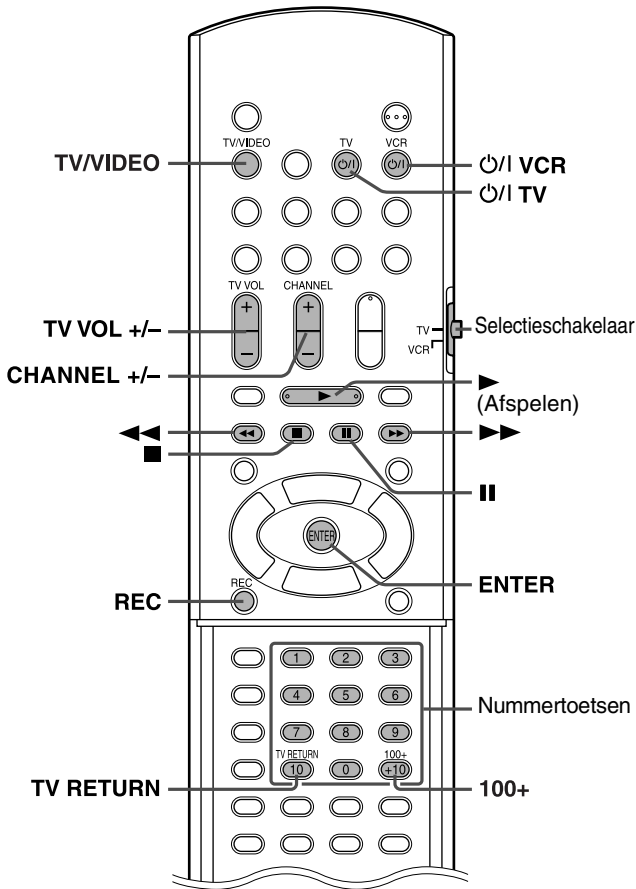

## OPMERKING

- Leveranciercodes kunnen zonder kennisgeving worden gewijzigd.
- Als u de batterijen van de afstandsbediening hebt vervangen, moet u de code opnieuw instellen.

## Televisie bedienen

### ■ Leveranciercode instellen

Bij een JVC-televisie hoeft u de code van de fabrikant niet in te stellen.

- 1** Schuif de selectieschakelaar in de stand TV.
- 2** Druk op  $\text{TV}$  en houd de knop ingedrukt.  
Houd deze knop ingedrukt totdat u stap 4 hebt uitgevoerd.
- 3** Druk op ENTER.

## 4 Voer de leveranciercode in met de nummertoeetsen (1-9, 0). De code bestaat uit twee cijfers.

Voorbeelden:

Voor een Hitachi TV:

Druk op 0 en vervolgens op 7.

Voor een Toshiba TV:

Druk op 2 en vervolgens op 9.

Leverancier	Code	Leverancier	Code
JVC	01	Nordmende	13, 14, 18, 26 – 28
Akai	02, 05	Okano	09
Blaupunkt	03	Orion	15
Daewoo	10, 31, 32	Panasonic	16, 17
Fenner	04, 31, 32	Philips	10
Fisher	05	Saba	13, 14, 18, 26 – 28
Grundig	06	Samsung	10, 19, 32
Hitachi	07, 08	Sanyo	05
Inno-Hit	09	Schneider	02, 05
Irradio	02, 05	Sharp	20
Magnavox	10	Sony	21 – 25
Mitsubishi	11, 33	Telefunken	13, 14, 18, 26 – 28
Miver	03	Thomson	13, 14, 18, 26 – 28, 30
Nokia	12, 34	Toshiba	29

## 5 Laat $\text{TV}$ los.

Als voor een bepaald merk meerdere codes in het overzicht worden vermeld, probeert u elke code tot u de juiste code hebt gevonden.

### ■ Bediening

Richt de afstandsbediening op de televisie.

### BELANGRIJK

Voordat u de afstandsbediening voor uw televisie kunt gebruiken:

- Schuif de selectieschakelaar in de stand TV.

U kunt de volgende knoppen gebruiken:

$\text{TV}$ : Schakelt de televisie in en uit.

TV VOL +/-: Stelt het volume in.

TV/VIDEO: Selecteert de ingangsmodus (TV of VIDEO).

CHANNEL +/-: Springt over op het volgende of vorige televisiekanaal.

1-10, 0, +10 (100+): Kiest het kanaal.

TV RETURN: Schakelt tussen vorige en het huidige kanaal.

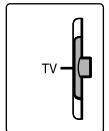

## Videorecorder bedienen

### ■ Leveranciercode instellen

- 1** Schuif de selectieschakelaar in de stand VCR.
- 2** Druk op  VCR en houd deze knop ingedrukt.  
Houd deze knop ingedrukt totdat u stap 4 hebt uitgevoerd.
- 3** Druk op ENTER.
- 4** Voer de leveranciercode in met de nummertoeetsen (1-9, 0). De code bestaat uit twee cijfers.

Voorbeelden:

Voor een Panasonic videorecorder:

Druk op 2 en vervolgens op 1.

Voor een Philips videorecorder:

Druk op 0 en vervolgens op 5.

Leverancier	Code	Leverancier	Code
JVC	01	Nokia	16
Aiwa	02, 20	Nordmende	17 – 19, 31
Bell+Howell	03, 16	Orion	20
Blaupunkt	04	Panasonic	21
CGM	03, 05, 16	Philips	05, 22
Daewoo	34	Phonola	05
Digital	05	Saba	17 – 19, 23, 31
Fisher	03, 16	Samsung	24, 25
G.E.	06	Sanyo	03, 16
Grundig	07	Sharp	26, 27
Hitachi	08, 09	Siemens	07
Loewe	05, 10, 11	Sony	28 – 30, 35
Magnavox	04, 05	Telefunken	17 – 19, 31, 32
Mitsubishi	12 – 15	Toshiba	33

### **5** Laat VCR los.

Als er voor een bepaald merk meerdere codes in het overzicht worden vermeld, probeert u elke code tot u de juiste code hebt gevonden.

### ■ Bediening

Richt de afstandsbediening op de videorecorder.

#### **BELANGRIJK**

Voordat u de afstandsbediening voor uw videorecorder kunt gebruiken:

Schuif de selectieschakelaar in de stand VCR.

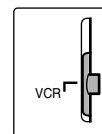

U kunt de volgende knoppen gebruiken:

 VCR: Schakelt de videorecorder in en uit.



 (Afspelen): Start het afspelen.

: Stopt het afspelen of een andere functie.

: Onderbreekt het afspelen.

: Spoelt de videoband vooruit.

: Spoelt de videoband achteruit.

REC: Druk tegelijkertijd op deze knop en  (Afspelen) om de opname te starten, of op deze knop en  om de opname te onderbreken.

CHANNEL +/-: Springt naar het vorige of volgende televisiekanaal op de videorecorder.

De meeste handelingen in deze handleiding kunnen worden uitgevoerd met de knoppen van de afstandsbediening. Tenzij anders vermeld kunt u ook dezelfde knoppen van de afstandsbediening op de centrale eenheid gebruiken.

## BELANGRIJK

Voordat u de onderstaande functies met de afstandsbediening uitvoert:

- Schuif de selectieschakelaar in de stand AUDIO.

Op pagina 13 en 15 ziet u hoe u de hierna beschreven knoppen gebruikt.

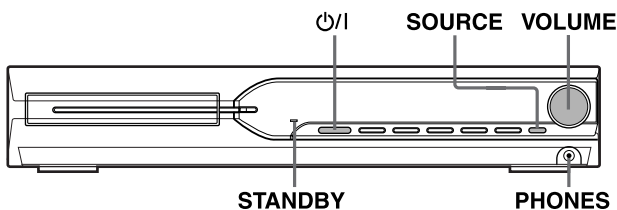
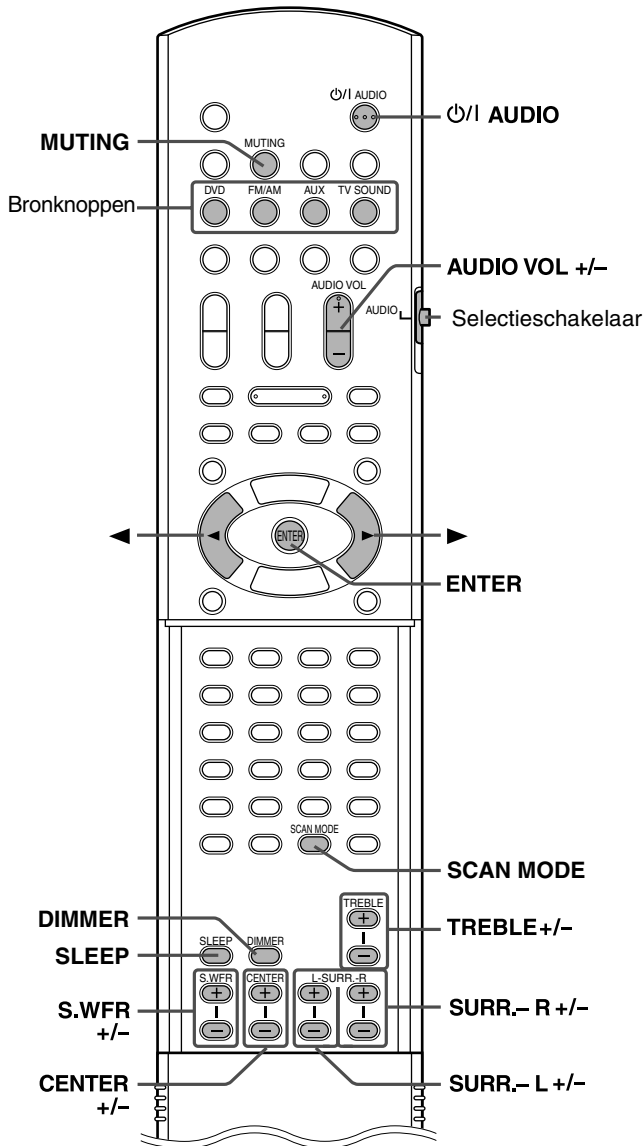
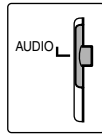

## Stelsysteem in-/uitschakelen

Op de afstandsbediening:

Druk op **⏻/AUDIO**.

Op de centrale eenheid:

Druk op **⏻/I**.

Als u DVD selecteert als bron (zie bladzijde 14), ziet u de volgende berichten op de televisie.



- “OPEN”/“CLOSE”:  
Verschijnt bij het openen of sluiten van de disc-lade.
- “NOW READING”:  
Verschijnt als het systeem de informatie op de disc leest.
- “REGION CODE ERROR!”:  
Verschijnt als de regiocode van de video-dvd niet overeenkomt met de code die door het systeem wordt ondersteund. De disc kan niet worden afgespeeld.
- “NO DISC”:  
Verschijnt als er geen disc is geladen.
- “CANNOT PLAY THIS DISC”:  
Verschijnt als er een disc is geladen die niet kan worden afgespeeld.

## OPMERKING

- Het STANDBY lampje dooft wanneer de stroom wordt ingeschakeld en het lampje licht op wanneer de stroom wordt uitgeschakeld.
- Er wordt altijd een minimale hoeveelheid stroom verbruikt, ook als het systeem is uitgeschakeld. Dit wordt de standbymodus genoemd. In deze modus brandt het standbylampje (STANDBY). Verwijder de stekker van het netsnoer uit het stopcontact als u de netvoeding volledig wilt uitschakelen.
- U kunt het systeem ook inschakelen met de volgende knoppen:
  - OPEN/CLOSE op de afstandsbediening of **▲** op de centrale eenheid
  - Een van de bronknoppen op de afstandsbediening
  - **▶** op de centrale eenheid. U kunt dezelfde knoppen op de afstandsbediening gebruiken, behalve als u eerst op FM/AM hebt gedrukt.



## Afspeelbron selecteren

### Op de afstandsbediening:

#### Druk op een van de bronknoppen (DVD, FM/AM, AUX of TV SOUND).

- DVD:** Voor het afspelen van een disc (dvd-video, video-cd, enzovoort). (Zie bladzijde 16.)
- FM/AM:** Voor een FM- of AM (MW)-zender. (Zie bladzijde 35.)  
Telkens als u op de knop drukt, schakelt u tussen FM en AM (MW).
- AUX:** Voor de component die is aangesloten op de video-ingangen AUX IN en de ingang DIGITAL IN. (Zie bladzijde 10.)  
Telkens wanneer u op deze knop drukt, wordt overgeschakeld van "AUX" naar "AUX DIGITAL" en omgekeerd.
- TV SOUND:** Voor de televisie die geluidssignalen uitvoert en is aangesloten op de AV (SCART)-connector. (Zie bladzijde 9.)

### Op de centrale eenheid:

#### Druk herhaald op SOURCE totdat de naam van de gewenste bron in het afleesvenster verschijnt.

#### OPMERKING

- Als een andere bron dan DVD wordt geselecteerd, voert het systeem geen videosignalen uit.
- Het kan even duren voordat een andere bron is geselecteerd.

## Volume instellen [VOLUME]

### LET OP

- Stel het volume altijd op het laagste niveau in voordat u het afspelen start.  
Als het volume op het hoogste niveau is ingesteld, wordt er plotseling enorm veel geluid weergegeven. Hierdoor kan uw gehoor blijvend beschadigd raken en/of kunnen de luidsprekers kapot gaan.

### Op de afstandsbediening:

#### Druk op AUDIO VOL + of op –.

### Op de centrale eenheid:

#### Draai aan de volumeknop (VOLUME).

## Hoofdtelefoon (niet meegeleverd) gebruiken

### LET OP

Zorg ervoor dat het volume laag staat.

- Als een hoog volume is ingesteld bij het aansluiten of opzetten van de hoofdtelefoon, kunnen zowel uw gehoor als de hoofdtelefoon beschadigd raken.
- Als een hoog volume is ingesteld bij het loskoppelen van de hoofdtelefoon, wordt plotseling enorm veel geluid weergegeven via de luidsprekers.

De huidige gekozen surroundfunctie (zie bladzijde 20) wordt automatisch geannuleerd, de luidsprekers worden uitgeschakeld en de hoofdtelefoonfunctie wordt geactiveerd wanneer u een hoofdtelefoon met de PHONES aansluiting op het centrale toestel verbindt. "HEADPHONE" verschijnt op het afleesvenster.

### Hoofdtelefoonmodus

Bij gebruik van de hoofdtelefoon worden de signalen als volgt uitgevoerd, ongeacht de instellingen van de luidsprekers:

- Als u een 2-kanaals bron beluistert, worden de signalen van het voorste linker- en rechterkanaal uitgevoerd naar de hoofdtelefoon.
- Meerkanaals signalen worden gemengd en daarna naar de hoofdtelefoon uitgevoerd.
- (Audio-dvd) Als de disc het mengen niet toestaat, worden alleen het voorste linker- en rechterkanaal uitgevoerd naar de hoofdtelefoon. In dat geval ziet u in het afleesvenster een paar seconden de aanduiding "L/R ONLY".

## Geluid tijdelijk uitschakelen [MUTING]

### Druk op MUTING.

### Geluid weer inschakelen

Voer één van de volgende handelingen uit:

- Druk opnieuw op MUTING.
- Druk op AUDIO VOL +/- (of draai aan de knop VOLUME op de centrale eenheid).

## Helderheid van het afleesvenster instellen [DIMMER]

### Druk op DIMMER.

Telkens wanneer u op deze knop drukt, wordt de helderheid gewijzigd.

## Slaapstandtimer [SLEEP]

Het systeem schakelt zichzelf automatisch uit als de opgegeven periode is verstreken.

### Druk op SLEEP.

Telkens wanneer u op deze knop drukt, wordt een andere uitschakeltijd geselecteerd:

Voorbeeld:



### De resterende tijd bekijken

Druk eenmaal op SLEEP.

### De resterende tijd wijzigen

Druk herhaald op SLEEP.

### Annuleren

Druk net zolang op SLEEP totdat u "SLEEP OFF" ziet.

- De slaapstandtimer wordt ook uitgeschakeld als u het systeem uitzet.

## Uitgangssignaal instellen van de subwoofer en de midden-/surroundluidsprekers [S.WFR, CENTER, L-SURR.-R]

Druk op S.WFR +/- om de subwoofer in te stellen.

Druk op CENTER +/- om de middenluidspreker in te stellen.

Druk op SURR.-L +/- om de linker surroundluidspreker in te stellen.

Druk op SURR.-R +/- om de rechter surroundluidspreker in te stellen.

### OPMERKING

- U kunt hiervoor ook het instelmenu op de televisie gebruiken. (Zie bladzijde 32.)
- De wijzigingen gelden voor alle bronnen.
- U kunt dit niet wijzigen als u FM of AM als bron hebt geselecteerd.

## Hoge tonen instellen [TREBLE]

Druk op TREBLE +/-.

### OPMERKING

- De wijzigingen gelden voor alle bronnen.

## Scanmodus wijzigen

Het systeem kan worden afgestemd op de scanmodus van uw televisie.

- Als u de televisie in de progressieve modus wilt gebruiken, moet de centrale eenheid met een componentvideokabel (niet meegeleverd) worden aangesloten op de televisie. (Zie bladzijde 9.)

- Met DVD als bron en voordat het afspelen is gestart

### 1 Druk op SCAN MODE en houd de knop 2 seconden ingedrukt.

De huidige instelling verschijnt in het afleesvenster.

### 2 Druk op cursor ►/◀ om de gewenste modus te selecteren.

De aanduiding in het afleesvenster begint na een druk op een toets te knipperen.

- RGB: Selecteer deze optie als uw televisie het interlaced RGB-/composietvideosignaal ondersteunt.
- Y/C COMP.: Selecteer deze optie als uw televisie het interlaced S-videosignaal ondersteunt.
- PROGRESSIVE: Selecteer deze optie als uw televisie met componentconnectoren Progressive Video ondersteunt.

U krijgt een betere beeldkwaliteit op volgorde van — "PROGRESSIVE" > "RGB" > "Y/C COMP." > Composiet.

### 3 Druk terwijl de aanduiding knippert op ENTER.

Als u "PROGRESSIVE" hebt geselecteerd, verschijnt de aanduiding PROGRESSIVE in het afleesvenster.

### OPMERKING

- Het beeld kan vervormd zijn als u op ENTER drukt. Dit is echter geen fout van het systeem.
- De fabrieksinstelling is "RGB".

- Bepaalde HDTV's en televisies van het type Progressive zijn niet volledig compatibel met het systeem. Hierdoor is er sprake van onnatuurlijk beeld als u een video-dvd afspeelt in de scanmodus Progressive. Kies in dat geval de scanmodus "RGB" of "Y/C COMP.".
- Uw plaatselijke JVC-onderhoudscentrum kan u vertellen of uw televisie compatibel is met het systeem.
- Alle Progressive televisies en HDTV's van JVC zijn volledig compatibel met het systeem.

# Afspelen

- Met de  markering wordt aangegeven voor welke typen discs u de functie kunt gebruiken.

## BELANGRIJK

Voordat u de onderstaande functies met de afstandsbediening uitvoert:

- 1 Schuif de selectieschakelaar in de stand AUDIO.
- 2 Druk op DVD.

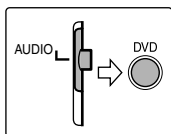

Op pagina 16 en 19 ziet u hoe u de hierna beschreven knoppen gebruikt.

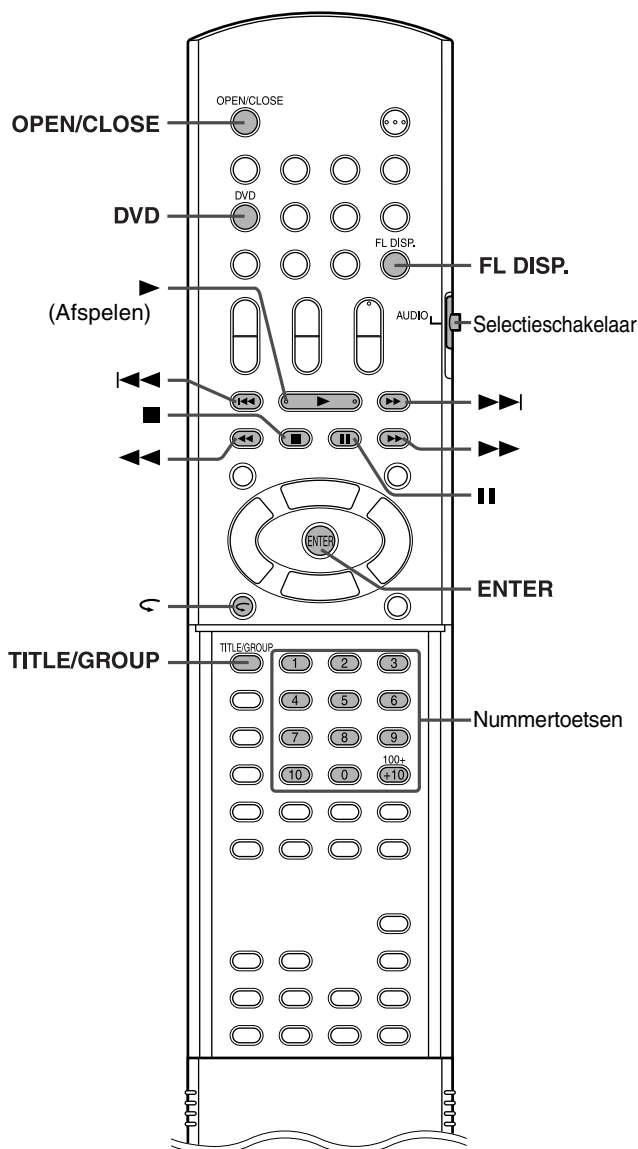

## Basisfuncties voor afspelen

### 1 Druk op OPEN/ CLOSE.

DVD VIDEO	DVD AUDIO	VCD	SVCD
CD	MP3 WMA	JPEG	MPEG 4

- Het systeem wordt ingeschakeld en de disc-lade wordt geopend.
-  op de centrale eenheid functioneert hetzelfde als OPEN/ CLOSE op de afstandsbediening.

### 2 Plaats een disc in de lade.

Plaatsen van een disc van 8 cm

Label naar boven

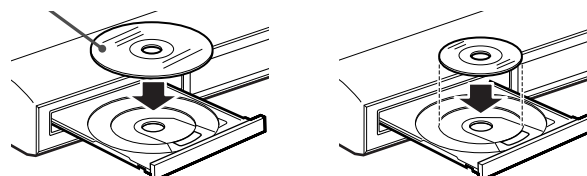

### 3 Druk op ► (Afspelen).

#### Voor MP3/WMA:

Het bestandsvenster (zie bladzijde 24) verschijnt op de televisie.

#### Voor JPEG

Elk bestand (stilstaand beeld) wordt ongeveer 3 seconden weergegeven (diavoorstelling). Als het afspelen stopt, ziet u het bestandsvenster (zie bladzijde 24) op de televisie.

#### Voor MPEG4-disc

Als u op TOP MENU of MENU drukt, ziet u tijdens het afspelen het bestandsvenster (zie bladzijde 24) op de televisie.

#### ■ Onderbreken

#### Druk op II.











Druk op ► (Afspelen) om het afspelen te hervatten.

#### ■ Stoppen

#### Druk op ■.

#### ■ Scherm pictogrammen

Tijdens het afspelen van een video-dvd kunnen de volgende pictogrammen op de televisie verschijnen.

- : verschijnt aan het begin van een scène die in verschillende talen is ondertiteld.
- : verschijnt aan het begin van een scène die in verschillende talen is nagesynchroniseerd.
- : verschijnt aan het begin van een scène die u vanuit verschillende perspectieven kunt bekijken.
-  (Afspelen),  (Pauze),  /  (Vooruit/achterruit),  /  (Vertraagd vooruit/achterruit): verschijnen tijdens het gebruik van de betreffende functie.
- : verschijnt als de disc niet geschikt is voor de functie die u wilt uitvoeren.

#### OPMERKING

- (Voor JPEG) Als u nog niet het hele beeld op de televisie ziet, kunt u geen andere handeling starten.
- Zie pagina 33 als u geen scherm pictogrammen op de televisie wilt zien.

**Afspeelinformatie in het afleesvenster**

**Video-dvd**

Voorbeeld:

Bij het afspelen van een video-dvd met Dolby Digital 5.1-kanaals codering

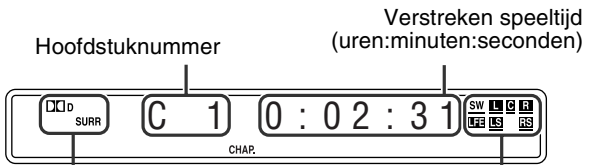

Bronsignaal- en luidsprekeraanduidingen (Zie bladzijde 21.)  
Surroundmodus en indeling van digitaal signaal (Zie bladzijde 21.)

Als u drukt FL DISP.

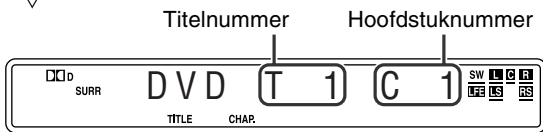

**Audio-dvd**

Bronsignaal- en luidsprekeraanduidingen

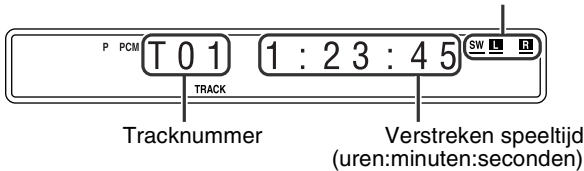

Als u op FL DISP. drukt.

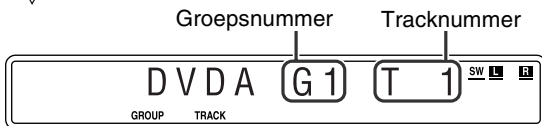

**Video-cd/svcd/muziek-cd**

Voorbeeld:

Wanneer een cd wordt afgespeeld

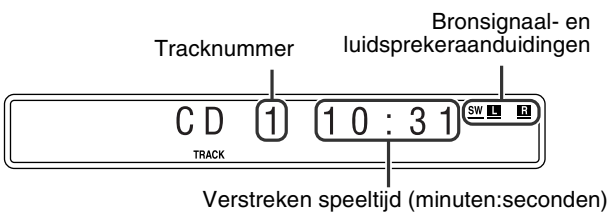

**OPMERKING**

- “VCD” verschijnt in plaats van “CD” wanneer u een vcd of svcd plaatst.
- Bij het afspelen van een video-cd of svcd met PBC-functie, wordt niet de verstreken speeltijd weergegeven, maar “PBC”.

**MP3/WMA-disc**

Voorbeeld:

Bij het afspelen van een MP3-disc

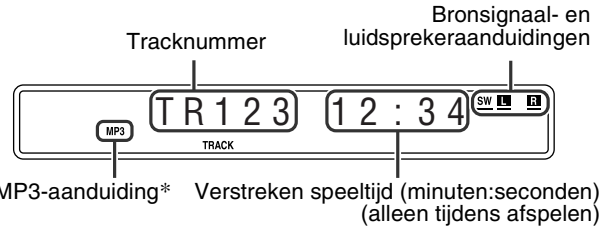

\* Bij een WMA-disc verschijnt de aanduiding WMA.

Als u op FL DISP. drukt.

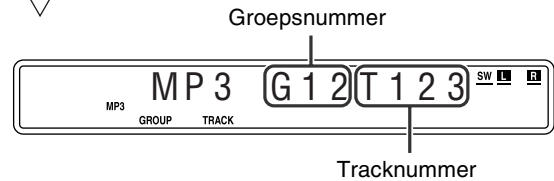

**OPMERKING**

- “WMA” verschijnt in plaats van “MP3” wanneer u een WMA-fragment afspeelt.

**JPEG-disc**

Groepsnummer Bestandsnummer

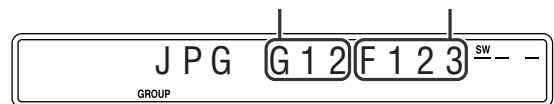

**MPEG4**

Tracknummer Bronsignaal- en luidsprekeraanduidingen

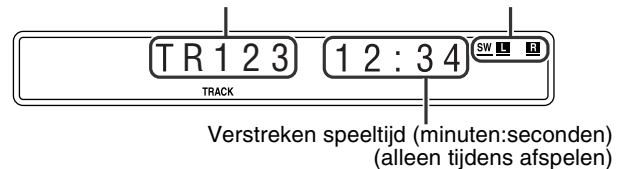

Als u op FL DISP. drukt.

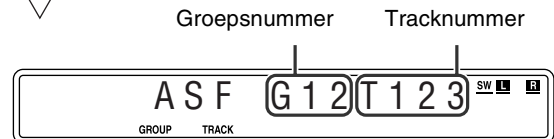

**OPMERKING**

- U kunt de tijdinformatie wijzigen (behalve voor MP3/WMA/JPEG/MPEG4). (Zie bladzijde 22.)
- U kunt de afspeelinformatie ook op de televisie weergeven. (Zie bladzijde 21.)

## ■ Schermbeveiliging

Als gedurende langere tijd een statisch beeld op een televisie wordt weergegeven, kan dit beeld op het scherm inbranden. Om dit te voorkomen dimt het scherm automatisch als het beeld gedurende meer dan vijf minuten niet verandert (de schermbeveiligingsfunctie).

- Druk op een willekeurige knop om de schermbeveiligingsfunctie te annuleren.
- Zie pagina 32 als u geen schermbeveiliging wilt gebruiken.

## Direct herhalen

U kunt de afspelpositie met één druk op de knop tien seconden terugzetten.



- Tijdens het afspelen

**Op de afstandsbediening:**

Druk op .

### OPMERKING

- Deze functie werkt binnen dezelfde titel.
- Deze functie wordt niet door alle discs ondersteund.

## Vooruit/achteruit zoeken

- Tijdens het afspelen



**Op de afstandsbediening:**

Druk op of .

Telkens als u op de knop drukt, verandert de snelheid waarmee wordt gezocht ( x 2, x 5, x 10, x 20, x 60).

**Terugkeren naar normaal afspelen**

Druk op (Afspelen).

**Op de centrale eenheid:**

**Deze functie werkt niet voor MPEG4.)**

Druk op of en houdt ingedrukt.

Als u of ingedrukt houdt, verandert de zoeksnelheid ( x 5 → x 20).

### OPMERKING

- Bij het afspelen van een video-dvd, vcd, svcd of MPEG4-disc hoort u geen geluid als u vooruit of achteruit zoekt.
- Bij het afspelen van een audio-dvd of cd hoort u het geluid slechts af en toe en heel zacht wanneer u vooruit of achteruit spoelt.
- Deze functie wordt niet door alle discs ondersteund.

## Naar het begin van een specifieke selectie springen

### ■ /|/|<< gebruiken



- Voor video-dvd (hoofdstuk):  
Tijdens het afspelen  
Voor video-cd/svcd (track):  
Tijdens afspelen zonder PBC-functie  
Voor audio-dvd/cd/MP3/WMA/JPEG/MPEG4 (track/bestand):  
Tijdens afspelen of na stopzetting

Druk zo vaak als nodig is op of .

### OPMERKING

- Als u een MP3/JPEG-disc afspeelt, kunt u via het bestandenvenster uw keuzes maken. (Zie bladzijde 24.)
- Deze functie wordt niet door alle discs ondersteund.

### ■ Nummertoeetsen op de afstandsbediening gebruiken

- Voor video-dvd (titel, hoofdstuk):  
Na stopzetting selecteert u hiermee het nummer van de titel.  
Tijdens het afspelen selecteert u hiermee het nummer van het hoofdstuk.  
Voor audio-dvd (track):  
Tijdens afspelen of na stopzetting  
Voor video-cd/svcd (track):  
Tijdens afspelen zonder PBC-functie  
Voor cd/MP3/WMA/JPEG/MPEG4 (track/bestand):  
Tijdens afspelen of na stopzetting

**Selecteer met de nummertoeetsen (0-10, +10) het gewenste nummer.**

- Meer informatie over het gebruik van de nummertoeetsen vindt u in “Nummertoeetsen gebruiken” hierna.

### Nummertoeetsen gebruiken

- |          |  |
|----------|--|
| Voor 3:  | Druk op 3.   |
| Voor 14: | Druk achtereenvolgens op +10 en 4.   |
| Voor 24: | Druk tweemaal op +10 en vervolgens op 4.   |
| Voor 40: | Druk driemaal op +10 en vervolgens op 10.<br>Of druk viermaal op +10 en vervolgens op 0. |

## Specifieke titel/groep selecteren met de nummertoeetsen

Tijdens afspelen of na stopzetting.



### 1 Druk op TITLE/ GROUP.

In het afleesvenster ziet u “\_ \_” of “\_” bij het gedeelte voor de titel/groep.

Voorbeeld:

Tijdens het afspelen van video-dvd's

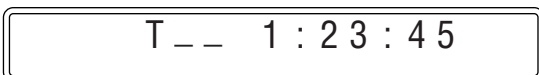

### 2 Voer met de nummertoeetsen (0-10, +10) het gewenste titel- of groepsnummer in als u in het afleesvenster “\_ \_” of “\_” ziet.

De disc wordt vanaf het eerste hoofdstuk/de eerste track/het eerste bestand van de geselecteerde titel/groep afgespeeld.

- Meer informatie over het gebruik van de nummertoeetsen vindt u in “Nummertoeetsen gebruiken”. (Zie bladzijde 18.)

#### OPMERKING

- Deze functie wordt niet door alle discs ondersteund.

## Bonusgroep afspelen

Sommige audio-dvd's hebben een speciale “bonusgroep” waarvan de inhoud niet openbaar is. De bonusgroep is altijd de laatste groep op een disc. Voor het afspelen van een bonusgroep moet u een specifiek “sleutelnummer” (een soort wachtwoord) invoeren. Hoe u het sleutelnummer krijgt, is per disc anders. Wanneer u het sleutelnummer weet, kunt u de bonusgroep aan de hand van de volgende procedure afspelen.



- Met de aanduiding BONUS in het afleesvenster

### 1 Selecteer de bonusgroep.

Zie “Specifieke titel/groep selecteren met de nummertoeetsen” voor informatie over het selecteren van een groep. De aanduiding voor code-invoer verschijnt.

Op de televisie



In het afleesvenster

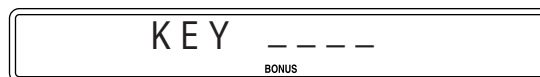

### 2 Voer de code in met de nummertoeetsen (0-9) en druk vervolgens op ENTER.

Als u de juiste code invoert, wordt de groep afgespeeld en verdwijnt de aanduiding BONUS.

- De aanduiding van het ingevoerde sleutelnummer blijft op de televisie getoond wanneer u een verkeerd nummer heeft ingevoerd. Voer in dat geval het juiste nummer opnieuw in.

#### De code-invoer wissen

Voer één van de volgende handelingen uit:

- Druk op ■.
- Open de disc-lade.
- Schakel het systeem uit.

#### OPMERKING

- Als u bij Programma afspelen een track in de bonusgroep opgeeft, verschijnt de code-invoeraanduiding van stap 1 en kunt u de code invoeren.
- Bij Willekeurig afspelen worden tracks in de bonusgroep niet afgespeeld.

# Geavanceerde functies

- Met de  markering wordt aangegeven voor welke typen discs u de functie kunt gebruiken.

Op pagina 20 en 30 ziet u hoe u de hierna beschreven knoppen gebruikt.

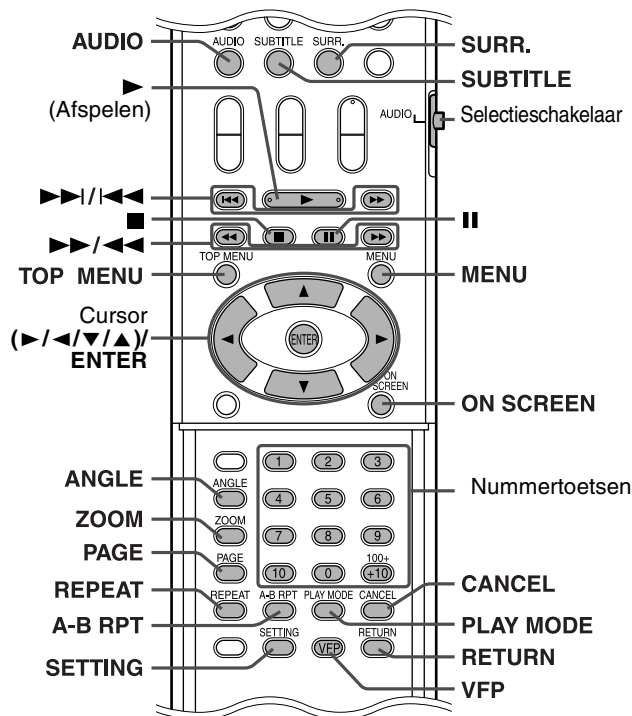

## BELANGRIJK

Voordat u de afstandsbediening gebruikt voor de volgende procedures:

1. Schuif de selectieschakelaar in de stand **AUDIO**.
2. Druk op **DVD**.

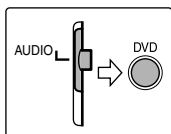

## Surroundmodus gebruiken

### ■ Automatische surround (AUTO SURR)

Deze functie kiest automatisch in overeenstemming met de ingangssignalen een geschikte surroundmodus. Een meerkanaals bron wordt bijvoorbeeld automatisch weergegeven in meerkanaals audio.

### ■ Dolby Surround

#### Dolby Pro Logic II\*<sup>1</sup>

Dolby Pro Logic II heeft een nieuwe indeling voor het afspelen van meerdere kanalen. Hiermee worden alle 2-kanaals bronnen — stereo en Dolby Surround — gedecodeerd naar 5.1 kanalen. Dolby Pro Logic II heeft twee modi — voor films en voor muziek:

#### • Pro Logic II Film (PL II MOVIE)

Geschikt voor weergave van Dolby Surround-bronnen met de aanduiding .

#### • Pro Logic II Muziek (PL II MUSIC)

Geschikt voor weergave van alle 2-kanaals stereomuziekbronnen.

### Dolby Digital\*<sup>1</sup>

Gebruikt voor de weergave van meerkanaals soundtracks van Dolby Digital-software (.

### ■ DTS Digital Surround\*<sup>2</sup>

Gebruikt voor de weergave van meerkanaals soundtracks van DTS Digital Surround-software (.

DTS Digital Surround (DTS) is een andere discrete meerkanaals digitale audio-indeling die beschikbaar is op cd- en dvd-software.

## Beschikbare surroundmodi voor elk ingangssignaal

Surroundmodi die beschikbaar zijn, worden aangegeven met een √.

Modus	Surround uit	Automatische surround	Dolby Surround			DTS Digital Surround	DSP
	SURR OFF		AUTO SURR	PL II MOVIE* <sup>3</sup>	PL II MUSIC* <sup>3</sup>	Dolby Digital	DTS
Dolby Digital (meerkanaals)	√	√	—	—	√	—	—
Dolby Digital (2-kanaals)	√	√	√	√	—	—	√
DTS Digital Surround (meerkanaals)	√	√	—	—	—	√	—
DTS Digital Surround (2-kanaals)	√	√	√	√	—	—	√
Packed PCM (Multikanaal)	√	√	—	—	—	—	—
Packed PCM (2-kanaals)	√	√	√	√	—	—	√
Analoog (VCR) of Lineair PCM	√	√	√	√	—	—	√

\*<sup>1</sup> Vervaardigd in licentie van Dolby Laboratories. “Dolby”, “Pro Logic”, “MLP Lossless” en het dubbel D-symbool zijn handelsmerken van Dolby Laboratories.

\*<sup>2</sup> “DTS” en “DTS Digital Surround” zijn handelsmerken van Digital Theater Systems, Inc.

\*<sup>3</sup> U kunt deze modi selecteren via de knop SURR. (Zie bladzijde 21.)

Zie volgende pagina

## ■ Stereo via alle kanalen (DSP)

Bij de modus Stereo via alle kanalen (ALL CH ST.) worden alle aangesloten (en geactiveerde) luidsprekers gebruikt. Zo beschikt u over een groter stereogeluidsveld. U kunt de modus Stereo via alle kanalen gebruiken bij de weergave van een 2-kanaals stereobron.

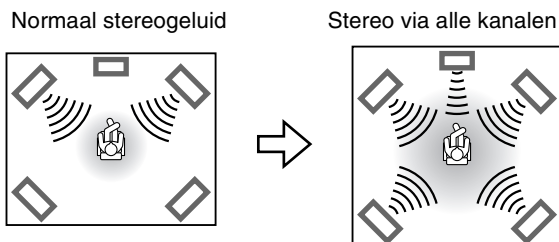

## ■ Aanduidingen in het afleesvenster

### Aanduidingen voor indeling van digitaal signaal

- PPCM: Verschijnt bij gecomprimeerde PCM-signalen van audio-dvd's.
- LPCM: Verschijnt bij een Linear PCM-signaal.
- DD: Verschijnt bij een Dolby Digital-signaal.
- DTS: Verschijnt bij een DTS Digital (Surround)-signaal.
- Geen aanduiding: Bij een analogo signaal ziet u geen aanduiding voor een digitaal signaal.

### Dolby Surround/DSP-mode aanduidingen

- PLII: Verschijnt als de modus Dolby Pro Logic II wordt geactiveerd.
- DSP: Verschijnt bij activering van de modus Stereo via alle kanalen.

### Bronsignaalaanduidingen en overige

Deze aanduidingen verschijnen wanneer er signalen binnenkomen.



- L**: Voor een signaal van het linkervoorkanaal.
- C**: Voor een signaal van het middenkanaal.
- R**: Voor een signaal van het rechtervoorkanaal.
- LFE**: Voor een signaal van het LFE-kanaal.
- LS**: Voor een signaal van het linker surroundkanaal.
- RS**: Voor een signaal van het rechter surroundkanaal.
- S**: Voor een monosignaal van een surroundkanaal of voor een 2-kanaals Dolby Surround-signaal.
- SW**: Verschijnt altijd.

Het kanaal met “—” is het kanaal waarvan u het geluid hoort via de bijbehorende luidsprekers.

Als het geluid van de kanalen gedecodeerd in 5.1-kanaals wordt weergegeven, verschijnt alleen “—”.

## Surroundmodus selecteren

Uw systeem selecteert automatisch de surroundmodus die het meest geschikt is voor het ingangssignaal van de digitale meerkanaals software.

Als u muziek van een 2-kanaals bron afspeelt, kunt u handmatig de gewenste surroundmodus selecteren.

### OPMERKING

- Deze functie heeft tevens effect op andere bronnen dan dvd.
- De surroundmodus heeft geen effect op MPEG4-bestanden.

## ■ Tijdens weergave van digitale multikanaal software (uitgezonderd tijdens SURR OFF modus)

Het systeem selecteert automatisch de juiste meerkanaals surroundmodus (Dolby Digital, DTS Digital Surround of Linear/Packed PCM).

## ■ Tweekanaals bron afspelen

U kunt één van de Dolby Pro Logic II-modi (PL II MOVIE/PL II MUSIC) of de modus DSP (ALL CH ST.) selecteren.

## Druk net zolang op SURR. totdat u de gewenste modus hebt geselecteerd.

De surroundmodus wordt ingeschakeld en u ziet de huidige surroundmodus in het afleesvenster.

Telkens als u op de knop drukt, verandert de surroundmodus.

Zie pagina 20 voor meer informatie over elke modus.

### Surroundmodus uitschakelen

## Druk herhaald op SURR. totdat in het afleesvenster SURR OFF verschijnt.

### Instellingen automatisch opslaan

Als u het systeem uitschakelt, wordt de ingestelde surroundmodus opgeslagen. De opgeslagen modus wordt automatisch gebruikt als u het systeem weer aanzet.

### OPMERKING

- Als u FM of AM als bron hebt geselecteerd, kunt u geen surroundmodus selecteren.
- Bij een audio-dvd waarvoor mengen niet is toegestaan, blijft het systeem meerkanaals signalen uitvoeren (met “MULTI CH” in het afleesvenster), zelfs als de surroundmodus tijdens het afspelen is uitgeschakeld. Als u daarentegen het afspelen start met de surroundmodus ingesteld op “SURR OFF”, worden alleen de signalen van het voorste linker- en rechterkanaal uitgevoerd (met in het afleesvenster “LR ONLY”).

## Werken met de scherm balk

U kunt via de scherm balk disc-informatie bekijken en bepaalde functies gebruiken.

## Schermbalk weergeven

- Als een disc is geladen



## Druk op ON SCREEN.

Telkens als u op de knop drukt, verandert de scherm balk op de televisie als volgt:

Voorbeeld:

Tijdens het afspelen van video-dvd's



**UIT**  
(de scherm balk verdwijnt)



(terug naar het begin)

- Het geselecteerde item wordt groen weergegeven.



■ Informatie op de scherm balk tijdens het afspelen

Video-dvd

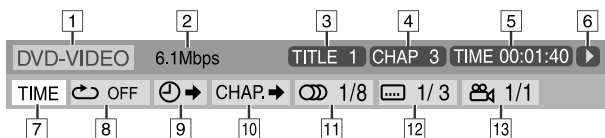

Audio-dvd

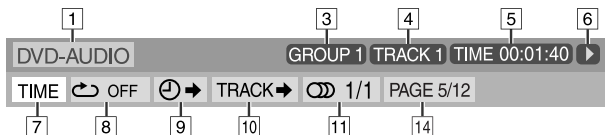

Video-cd

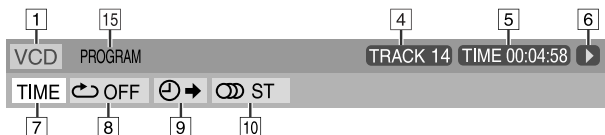

Svcd

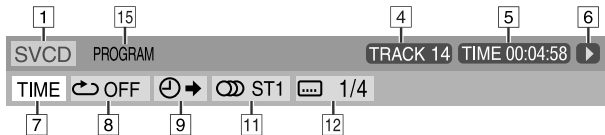

muziek-cd



MPEG4\*



\* [7] — [14] zijn niet beschikbaar.

- [1] Type disc.
- [2] Huidige overdrachtsnelheid (Mb per seconde).
- [3] Nummer van huidige titel (voor video-dvd) of groep (voor audio-dvd).
- [4] Nummer van huidige hoofdstuk (voor video-dvd) of track (voor andere discs).
- [5] Tijdinformatie. Zie het gedeelte "Tijdinformatie wijzigen".

[6] Afspelstatus.

- [▶]: verschijnt tijdens afspelen.
- [▶▶] / [◀◀]: verschijnt tijdens vooruit-/achteruitspoelen.
- [▶] / [◀]: verschijnt tijdens vertraagd afspelen (vooruit of achteruit).
- [||]: verschijnt als het afspelen is onderbroken.
- [■]: verschijnt als het afspelen is gestopt.

- [7] Selecteer dit als u de tijdinformatie wilt wijzigen ([5]). Zie het gedeelte "Tijdinformatie wijzigen".
- [8] Selecteer dit voor Herhaald afspelen. (Zie bladzijde 29.)
- [9] Selecteer dit als u wilt zoeken op tijd. (Zie bladzijde 24.)
- [10] Selecteer dit als u wilt zoeken op hoofdstuk (voor video-dvd) of track (voor audio-dvd). (Zie bladzijde 23.)
- [11] Selecteer dit als u een andere taal voor de nasynchronisatie, ander kanaal of andere stream wilt kiezen. (Zie bladzijde 26.)
- [12] Selecteer dit als u een andere taal voor de ondertiteling wilt kiezen. (Zie bladzijde 25.)
- [13] Selecteer dit als u een ander perspectief wilt kiezen. (Zie bladzijde 25.)
- [14] Selecteer dit als u een andere pagina wilt kiezen. (Zie bladzijde 27.)
- [15] Status van de afspelmodus.  
**PROGRAM:** verschijnt tijdens Programma afspelen. (Zie bladzijde 28.)  
**RANDOM:** verschijnt tijdens Willekeurig afspelen. (Zie bladzijde 28.)
- [16] Status van de herhaalmodus. (Zie bladzijde 29.)

Tijdinformatie wijzigen

U kunt de tijdinformatie op de scherm balk van de televisie en in het afleesvenster van de centrale eenheid wijzigen.



■ Tijdens het afspelen

- 1 Druk tweemaal op ON SCREEN.**  
De scherm balk verschijnt op de televisie.
- 2 Druk op cursor ▶/◀ om TIME te selecteren.**
- 3 Druk net zolang op ENTER totdat u de gewenste informatie hebt geselecteerd.**

Voorbeeld:

Bij selectie van verstreken speeltijd voor disc.

**TOTAL 1:25:58**

- TIME: Verstreken speeltijd van huidige hoofdstuk/track
- REM: Resterende tijd van huidige hoofdstuk/track
- TOTAL: Verstreken speeltijd van disc
- T. REM: Resterende speeltijd van disc

**4 Druk op ON SCREEN.**

De scherm balk verdwijnt.

## Disc afspelen vanaf een bepaalde positie

U kunt de titel, het hoofdstuk of de track opgeven vanwaar u de disc wilt afspelen. U kunt een disc ook vanaf een specifiek tijdsmoment afspelen.

## Specifieke scène selecteren in het dvd-menu

Video-dvd's hebben gewoonlijk een eigen menu met de inhoud van de disc. U kunt deze menu's op de televisie weergeven. Via deze menu's kunt u de gewenste scène selecteren.



- Als een video-dvd is geladen

### 1 Druk op TOP MENU of op MENU.

Het menu verschijnt op de televisie.

Voorbeeld:

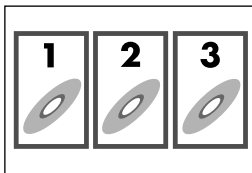

Een video-dvd met meerdere titels heeft gewoonlijk een startmenu ("top") waarin alle titels staan. Druk op TOP MENU om het titelmenu weer te geven.

Bepaalde video-dvd's hebben een afwijkend menu dat verschijnt als u op MENU drukt.

Zie de instructies bij uw video-dvd voor informatie over het bijbehorende menu.

### 2 Druk op cursor ►/◄/▼/▲ om het gewenste item te selecteren.

### 3 Druk op ENTER.

- Bij sommige discs kunt u ook items selecteren door het bijbehorende nummer met de nummertoeetsen in te voeren.

## Specifieke scène selecteren via het menu van video-cd's/svcd's met PBC

Een video-cd of svcd die is opgenomen met PBC heeft een eigen menu, bijvoorbeeld met een lijst van de songs op de cd. Via deze menu's kunt u een specifieke scène selecteren.



- Tijdens afspelen met PBC-functie

### 1 Druk net zolang op RETURN totdat u het menu op de televisie ziet.

Voorbeeld:

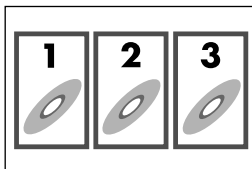

## 2 Voer met de nummertoeetsen (1-10, +10) het nummer van het gewenste item in.

- Meer informatie over het gebruik van de nummertoeetsen vindt u in "Nummertoeetsen gebruiken". (Zie bladzijde 18.)

### Terugkeren naar het menu

Druk net zolang op RETURN totdat het menuscherm verschijnt.

### Als u op de televisie "NEXT" of "PREVIOUS" ziet:

- Druk op ►► om naar de volgende pagina te gaan.
- Druk op ◀◀ om naar de vorige pagina te gaan.

### OPMERKING

- U kunt een video-cd/svcd met PBC afspelen zonder de PBC-functie te gebruiken. Dit doet u op een van de volgende manieren:
  - Na stopzetten start het afspelen via de nummertoeetsen.
  - Druk herhaald op ►► totdat u het nummer van de gewenste track ziet en start het afspelen door op ► (Afspelen) te drukken. U ziet in het afleesvenster het tracknummer in plaats van "PBC".
- U kunt op een van de volgende manieren de PBC-functie van video-cd's/svcd's met PBC alsnog activeren:
  - Druk op TOP MENU of op MENU.
  - Druk tweemaal op ■ om het afspelen te stoppen en druk vervolgens op ► (Afspelen).

## Specifieke hoofdstukken/tracks selecteren met de schermbalk



- Tijdens het afspelen

### 1 Druk tweemaal op ON SCREEN.

De schermbalk verschijnt op de televisie.

### 2 Druk op cursor ►/◄ om CHAP.►/TRACK► te selecteren.

### 3 Druk op ENTER.

Voorbeeld:

Tijdens het afspelen van video-dvd's



## 4 Voer met de nummertoeetsen (0-9) het nummer van het gewenste hoofdstuk in.

Voorbeeld:

Voor 8: Druk op 8.

Voor 10: Druk achtereenvolgens op 1 en 0.

Voor 37: Druk achtereenvolgens op 3 en 7.

### Verkeerd ingevoerd nummer corrigeren

Herhaal stap 4.

**5 Druk op ENTER.**

**6 Druk op ON SCREEN.**

De scherm balk verdwijnt.

**OPMERKING**

- Kies als hoofdstuk-/tracknummer een nummer van 1 tot 99.

**Specifieke positie selecteren door de tijd op te geven**

U kunt een bepaald gedeelte opzoeken door de tijd vanaf het begin van de disc (wanneer gestopt) of de huidige titel/fragment (tijdens weergave) in te voeren.

- Alleen voor video/audio-dvd:



Tijdens het afspelen

Voor video-cd/svcd:

Na stopzetting of tijdens afspelen zonder PBC-functie.

Voor muziek-cd:

Tijdens afspelen of na stopzetting

**1 Druk tweemaal op ON SCREEN.**

De scherm balk verschijnt op de televisie.

**2 Druk op cursor ►/◄ om ⌚ te selecteren.**

**3 Druk op ENTER.**



**4 Voer de tijd in met de nummertoeetsen (0-9).**

U kunt de verstreken weergavetijd vanaf het begin van de disc (wanneer gestopt) of vanaf het begin van de huidige titel/fragment (tijdens weergave) invoeren.

Voorbeeld:

Afspelen starten na 2 (uur): 34 (minuten): 08 (seconden) speeltijd

TIME \_: \_: \_ ⇒ TIME 2: \_: \_ ⇒  
Druk op 2 Druk op 3

TIME 2: 3 \_: \_ ⇒ TIME 2: 3 4: \_ ⇒  
Druk op 4 Druk op 0

TIME 2: 3 4: 0 \_ ⇒ TIME 2: 3 4: 0 8  
Druk op 8

**Verkeerd ingevoerd nummer wissen**

Druk herhaaldelijk op cursor ◀.

**5 Druk op ENTER.**

**6 Druk op ON SCREEN.**

De scherm balk verdwijnt.

**OPMERKING**

- Voor een video- of audio-dvd geeft u de tijd op in uren/minuten/seconden, voor een vcd/svcd/cd in minuten/seconden.

**Bestandenvenster gebruiken**

Via het bestandenvenster op de televisie kunt u specifieke groepen en tracks/bestanden zoeken en afspelen.



Huidige groep/totaal aantal groepen

Af speelmodus (PROGRAM, RANDOM, REPEAT)

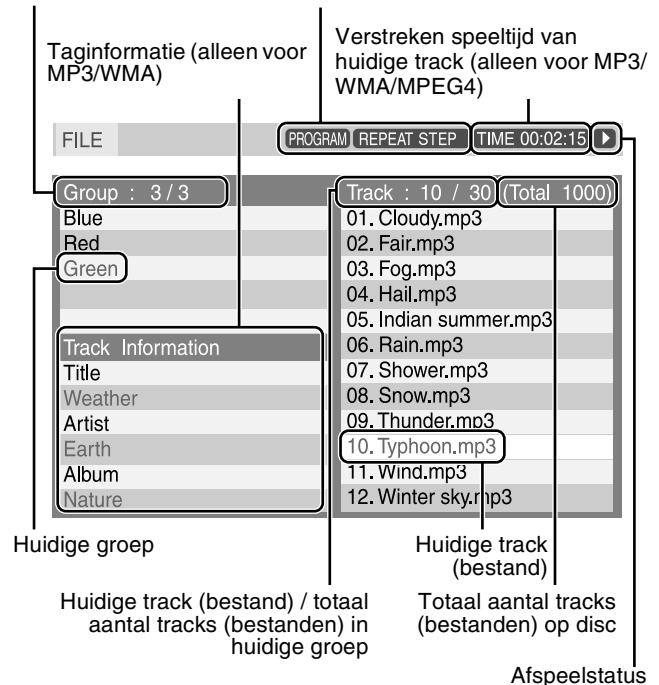

Het bestandenvenster verschijnt automatisch na stopzetting en tijdens het afspelen (voor MP3/WMA).

Nederlands

- Voor MP3/WMA:  
Tijdens afspelen of na stopzetting  
Voor JPEG/MPEG4:  
Na stopzetting

## 1 Druk op cursor ►/◄/▼/▲ om een groep/track/bestand te selecteren.

- MP3/WMA-discs worden vanaf de geselecteerde track afgespeeld.

## 2 Druk op ► (Afspelen) of ENTER.

- De disc wordt vanaf de geselecteerde track/het geselecteerde bestand afgespeeld.
- Als u bij een JPEG-disc op ENTER drukt, wordt alleen het geselecteerde bestand afgespeeld.

### Overslaan van bestand tijdens afspelen

Druk op ►►/◄◄ of Cursor ▲/▼.

### OPMERKING

- U kunt in het venster ook afspelergegevens bekijken. (Zie bladzijde 17.)
- Soms worden namen van groepen, tracks en bestanden niet correct weergegeven. Dit is afhankelijk van de opname.
- U ziet de groepen, tracks en bestanden mogelijk in een andere volgorde dan op uw pc.

## Afspelen hervatten

Als u de functie afspelen hervatten hebt ingesteld op "ON" (zie bladzijde 33) en u



op de volgende manier stopt met afspelen, wordt vastgelegd tot welke positie u bent gekomen. ("RESUME" verschijnt in het afleesvenster.)

- Het systeem uitschakelen. (zie bladzijde 13)
- Als u eenmaal op ■ drukt
- Als u een andere bron selecteert. (zie bladzijde 14)

### Afspelen starten vanaf de vastgelegde positie

("RESUME" verdwijnt.)

- Druk op ► (Afspelen) op de afstandsbediening of de centrale eenheid.
- Selecteer opnieuw Dvd als bron als u een andere bron hebt geselecteerd.

### Vastgelegde positie wissen

Druk nogmaals op ■ of open de disc-lade.

## Hoek selecteren

- Tijdens het afspelen van een disc met meerdere hoek



### Via de knop ANGLE:

## 1 Druk op ANGLE.

Voorbeeld:

De eerste hoek van het vanuit 3 hoeken opgenomen beeld is geselecteerd.

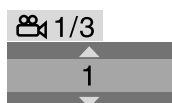

## 2 Druk herhaaldelijk op ANGLE of druk op cursor ▼/▲ om het gewenste perspectief te selecteren.

### Via de scherm balk:

## 1 Druk tweemaal op ON SCREEN.

De scherm balk verschijnt op de televisie.

## 2 Druk op cursor ►/◄ om 1/3 te selecteren.

## 3 Druk op ENTER.

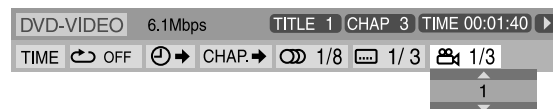

## 4 Druk op cursor ▼/▲ om het gewenste perspectief te selecteren.

## 5 Druk op ENTER.

## 6 Druk op ON SCREEN.

De scherm balk verdwijnt.

### OPMERKING

- Tijdens het afspelen van audio-dvd's is deze functie alleen beschikbaar voor het videogedeelte.

## Ondertiteling selecteren

- Tijdens het afspelen van een disc met ondertiteling in verschillende talen



### Via de knop SUBTITLE:

## 1 Druk op SUBTITLE.

Voorbeeld (video-dvd):

U hebt "ENGLISH" geselecteerd uit de drie ondertitelingstalen.

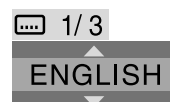

## 2 Druk op cursor ▼/▲ om de gewenste ondertiteling te selecteren.

Voor svcd

- Een svcd kan maximaal vier ondertitelingstalen bevatten. Als u op SUBTITLE drukt, verandert de ondertitelingsoptie, ook al zijn er geen andere ondertitelingen aanwezig. (De ondertiteling zelf verandert niet als er geen ondertiteling is opgenomen.)

### OPMERKING

- Telkens als u op SUBTITLE drukt, verschijnt of verdwijnt de ondertiteling.

Via de scherm balk:

### 1 Druk tweemaal op ON SCREEN.

De scherm balk verschijnt op de televisie.

### 2 Druk op cursor ►/◀ om 1/3 te selecteren.

### 3 Druk op ENTER.

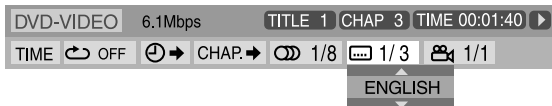

### 4 Druk net zolang op cursor ▼/▲ totdat u de gewenste ondertiteling hebt geselecteerd.

### 5 Druk op ENTER.

### 6 Druk op ON SCREEN.

De scherm balk verdwijnt.

#### OPMERKING

- Sommige talen zijn afgekort in het venster. Zie het gedeelte "Lijst met taalcodes". (Zie bladzijde 31.)
- Telkens als u op SUBTITLE drukt, verschijnt of verdwijnt de ondertiteling.
- Tijdens het afspelen van audio-dvd's is deze functie alleen beschikbaar voor het videogedeelte.

## Nasynchronisatie (audio) selecteren

- Tijdens het afspelen van een disc met nasynchronisatie in verschillende talen



Via de knop AUDIO:

### 1 Druk op AUDIO.

Voorbeeld (video-dvd):

U hebt "ENGLISH" geselecteerd uit de 3 audiotalen.

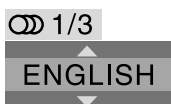

### 2 Druk herhaaldelijk op AUDIO of druk op cursor ▼/▲ om de gewenste nasynchronisatie te selecteren.

Via de scherm balk:

### 1 Druk tweemaal op ON SCREEN.

De scherm balk verschijnt op de televisie.

### 2 Druk op cursor ►/◀ om 1/3 te selecteren.

### 3 Druk op ENTER.

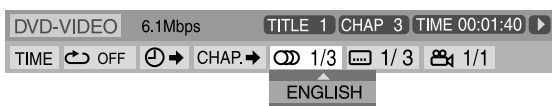

### 4 Druk op cursor ▼/▲ om de gewenste nasynchronisatie te selecteren.

### 5 Druk op ENTER.

### 6 Druk op ON SCREEN.

De scherm balk verdwijnt.

#### OPMERKING

- Sommige talen zijn afgekort in het venster. Zie het gedeelte "Lijst met taalcodes". (Zie bladzijde 31.)
- "ST", "L" en "R" wordt getoond tijdens het afspelen van een vcd of svcd, respectievelijk "stereo", "linkergeluid" en "rechtergeluid" representerend.

## Beelden op speciale wijze weergeven

### Frame-voor-frame afspelen

- Tijdens het afspelen

#### Druk herhaald op II.



Telkens als u op de knop drukt, gaat het stilstaande beeld één frame verder.

#### Terugkeren naar normaal afspelen

Druk op ► (Afspelen).

#### OPMERKING

- Tijdens het afspelen van audio-dvd's is deze functie alleen beschikbaar voor het videogedeelte.

### Vertraagd afspelen

- Tijdens het afspelen

### 1 Druk op II op het punt vanaf waar u de beelden vertraagd wilt afspelen.



Het afspelen wordt onderbroken.

### 2 Druk op ►►.

- De beelden worden vervolgens in slowmotion afgespeeld.

Alleen voor video/audio-dvd:

- Druk op ◀◀ als u beelden vertraagd achteruit wilt afspelen.

Telkens als u op de knop drukt, vergroot u de snelheid waarmee vertraagd wordt afgespeeld.

#### Terugkeren naar normaal afspelen

Druk op ► (Afspelen).

#### OPMERKING

- Als u beelden vertraagd afspeelt, hoort u geen geluid.
- Tijdens het afspelen van audio-dvd's is deze functie alleen beschikbaar voor het videogedeelte.

## Doorzoekbare stilstaande beelden op audio-dvd selecteren

De meeste audio-dvd's bevatten doorzoekbare stilstaande beelden (B.S.P., Browsable Still Pictures), die meestal automatisch na elkaar verschijnen op basis van de afspelvolgorde. U kunt handmatig naar een ander beeld gaan (de pagina omslaan) als de huidige groep/track selecteerbare beelden (pagina's) heeft.



- Tijdens het afspelen of als u de aanduiding B.S.P. in het afleesvenster ziet

**Via de knop PAGE:**

**Druk net zolang op PAGE totdat u het gewenste stilstaande beeld hebt geselecteerd.**

**Via de scherm balk:**

**1 Druk tweemaal op ON SCREEN.**

De scherm balk verschijnt op de televisie.

**2 Druk op cursor ►/◀ om PAGE te selecteren.**

**3 Druk op ENTER.**

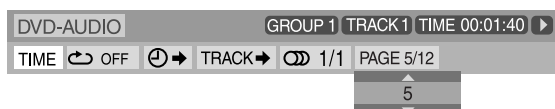

**4 Druk op cursor ▲/▼ om het gewenste stilstaande beeld te selecteren.**

**5 Druk op ENTER.**

**6 Druk op ON SCREEN.**

De scherm balk verdwijnt.

## Inzoomen

- Tijdens afspelen of nadat u op Pauze hebt gedrukt



**1 Druk op ZOOM.**

Telkens als u op ZOOM drukt, wordt het beeld vergroot.

**2 Druk op cursor ►/◀/▼/▲ als u na het inzoomen het ingezoomde gebied wilt veranderen.**

**Terugkeren naar normaal afspelen**

Druk herhaaldelijk op ZOOM om OFF te selecteren.

### OPMERKING

- Het aantal keren dat u kunt inzoomen is afhankelijk van het type disc.
- Tijdens het afspelen van een diavoorstelling op een JPEG-disc, kunt u niet inzoomen. Druk in dat geval op **II** om de diavoorstelling te onderbreken en zoom dan in.
- Tijdens het afspelen van audio-dvd's is deze functie alleen beschikbaar voor het videogedeelte.
- Tijdens het afspelen van JPEG/MPEG4 kan het zijn dat cursor (►/◀/▼/▲) niet werkt in stap 2.

## VFP-instelling wijzigen

Met de VFP-functie (Video Fine Processor) kunt u de beeldkwaliteit afstemmen op het type programmering, de beeldtoon of uw persoonlijke voorkeur.



- Tijdens het afspelen

**1 Druk op VFP.**

U ziet op de televisie de huidige VFP-instellingen.

Voorbeeld:

NORMAL	
GAMMA	0
BRIGHTNESS	0
CONTRAST	0
SATURATION	0
TINT	0
SHARPNESS	0

**2 Druk herhaald op cursor ►/◀ totdat u de gewenste VFP-modus ziet.**

- NORMAL: Meestal gebruikt u deze modus.
  - CINEMA: Geschikt voor films.
- Selecteer "NORMAL" of "CINEMA" en druk op VFP om de instelling te voltooien.
- USER 1 en USER 2:  
U kunt instellingen wijzigen die van invloed zijn op de beeldweergave.

**Alleen wanneer u "USER 1" of "USER 2" in stap 2 heeft uitgevoerd, moet u de volgende handeling uitvoeren;**

**3 Druk herhaald op cursor ▼/▲ totdat u de instelling ziet die u wilt aanpassen.**

Verander de waarden geleidelijk en controleer vervolgens of de beeldweergave naar wens is.

- GAMMA:  
Regelt de helderheid van neutrale tinten, zonder gevolgen voor de donkere of heldere gedeelten.
- BRIGHTNESS:  
Regelt de schermhelderheid.
- CONTRAST:  
Regelt het schermcontrast.
- SATURATION:  
Regelt de kleurdiepte van het scherm.
- TINT:  
Regelt de schermtint.
- SHARPNESS:  
Regelt de scherpheid van het scherm.

## 4 Druk op ENTER.

Voorbeeld:



## 5 Druk op cursor ▼/▲ om de instelling te wijzigen.

## 6 Druk op ENTER.

U keert terug naar het venster met VFP-instellingen.

## 7 Herhaal de stappen 3 tot en met 6 om andere instellingen aan te passen.

## 8 Druk op VFP.

### OPMERKING

- Halverwege de procedure verdwijnt de instellingenweergave, maar de instelling van dat moment wordt wel opgeslagen.

## Programma afspelen

- Na stopzetting



## 1 Druk net zolang op PLAY MODE totdat u het programmavenster op de televisie ziet.

PROGRAM		
No.	Group/Title	Track/Chapter
1		
2		
3		
4		
5		
6		
7		
8		
9		
10		

USE NUMERIC KEYS TO PROGRAM TRACKS.  
USE CANCEL TO DELETE THE PROGRAM.

## 2 Volg de instructies op de televisie om de gewenste hoofdstukken/tracks te programmeren.

- Meer informatie over het gebruik van de nummertoetsen vindt u in "Nummertoetsen gebruiken". (Zie bladzijde 18.)
- Welke nummers u moet opgeven tijdens het programmeren, is afhankelijk van het type disc:
  - Video-dvd: Titels en hoofdstukken
  - Vcd, svcd, cd: Tracks
  - Audio-dvd, MP3, WMA, MPEG4: Groepen en tracks
- Voordat u bonustracks op een audio-dvd programmeert, schakelt u de aanduiding BONUS in het afleesvenster uit. Zie hiervoor de procedure "Bonusgroep afspelen" (zie bladzijde 19).
- U kunt hoofdstukken of tracks opgeven met nummers van 1 tot en met 99.
- (Voor cd, svcd of vcd) Als de totale afspeeltijd meer is dan 99 minuten 59 seconden, ziet u "--" in het afleesvenster. U kunt dan echter toch verder programmeren.

## De programma's een voor een vanaf het laatst ingevoerde nummer wissen

Druk herhaaldelijk op CANCEL.

## Alle programma's wissen

Druk op ■.

U kunt het programma ook wissen door het systeem uit te schakelen.

## 3 Druk op ► (Afspelen) om het programma af te spelen.

Als alle geprogrammeerde tracks of bestanden zijn afgespeeld, verschijnt het programmavenster weer. U ziet dat de programma-instellingen zijn bewaard.

### Programma-inhoud controleren

Druk tijdens het afspelen op ■. Het afspelen wordt stopgezet en het programmavenster verschijnt.

### Programmamodus beëindigen

Druk na stopzetting net zolang op PLAY MODE totdat zowel het programmavenster als "RANDOM" zijn verdwenen van de televisie.

### OPMERKING

- U kunt bij programma afspelen de functie hervatten niet gebruiken.
- De functie programma afspelen wordt niet door alle discs ondersteund.

## Willekeurig afspelen

U kunt titels en tracks op een disc in willekeurige volgorde afspelen.



- Na stopzetting

## 1 Druk net zolang op PLAY MODE totdat u "RANDOM" op de televisie ziet.

## 2 Druk op ► (Afspelen).

Nadat alle titels/tracks op de disc zijn afgespeeld, stopt het systeem en wordt de modus willekeurig afspelen beëindigd.

### Willekeurige modus beëindigen

Druk na stopzetting net zolang op PLAY MODE totdat zowel het programmavenster als "RANDOM" zijn verdwenen van de televisie.

U kunt willekeurig afspelen ook beëindigen door het systeem uit te schakelen.

### OPMERKING

- Tijdens willekeurig afspelen wordt elke titel/track maar één keer afgespeeld.

## Herhaald afspelen

### Huidige selectie herhalen

- Voor video-dvd:  
Tijdens het afspelen
- Voor video-cd/svcd:  
Tijdens afspelen zonder PBC-functie
- Voor audio-dvd/cd/MP3/JPEG/MPEG4:  
Tijdens afspelen of na stopzetting



### Via de knop REPEAT: Druk op REPEAT.

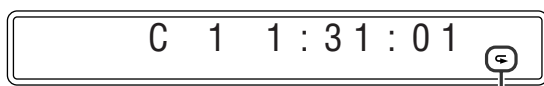

Aanduiding herhaalmodus

Telkens als u op REPEAT drukt, verandert de herhaalmodus.

Afleezenvenster	Televisie	Betekenis
↶	↶GROUP	Herhaalt de huidige groep (Audio-dvd /MP3-/WMA-/JPEG/MPEG4-disc).
	REPEAT GROUP*	
	↶TITLE	Herhaalt de huidige titel (video-dvd).
	↶ALL REPEAT ALL*	Herhaalt alle tracks/bestanden (vcd/svcd/cd/MP3-/WMA-/JPEG-/MPEG4-disc).
↶ 1	↶TRACK ↶STEP	Herhaalt de huidige track (audio-dvd /vcd/svcd/cd/MP3-/WMA/MPEG4-disc).
	REPEAT TRACK, REPEAT STEP	
	↶CHAP ↶STEP	Herhaalt het huidige hoofdstuk (video-dvd).
	REPEAT STEP	
Geen aanduiding	↶OFF	Herhaalmodus uitgeschakeld. Het systeem speelt de disc normaal af.

\* Tijdens het afspelen van een JPEG-disc ziet u op de televisie niet de aanduidingen "REPEAT GROUP" en "REPEAT ALL".

### OPMERKING

- Als de programmamodus actief is bij het afspelen van een audio-dvd, vcd, svcd of cd, werkt de herhaalmodus op dezelfde manier. In de modus "↶" herhaalt het systeem echter alle geprogrammeerde tracks in plaats van alle tracks op de disc.
- REPEAT ALL kan, afhankelijk van de disc, mogelijk niet voor video-dvd en audio-dvd worden gebruikt.

### Via de scherm balk (behalve voor MP3/WMA/JPEG/MPEG4-discs):

- Druk tweemaal op ON SCREEN.  
De scherm balk verschijnt op de televisie.
- Druk op cursor ▶/◀ om ↶ OFF te selecteren.
- Druk op ENTER.

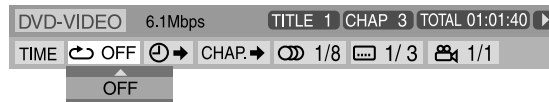

- Druk herhaald op cursor ▼/▲ totdat u de gewenste herhaalmodus ziet.
- Druk op ENTER.
- Druk op ON SCREEN.

De scherm balk verdwijnt.

### Herhaald afspelen annuleren

Selecteer "OFF" in stap 4.

### Specifiek deel herhalen [A-B herhalen]

U kunt een specifiek deel herhaald afspelen door het begin (punt A) en het eind (punt B) op te geven.



- Tijdens het afspelen

### Via de knop A-B RPT:

- Druk aan het begin van het stuk dat u wilt herhalen (punt A) op A-B RPT.

In het afleezenvenster ziet u de aanduiding "↶ A - " van de herhaalmodus.

- Druk aan het eind van het gewenste stuk (punt B) nogmaals op A-B RPT.

U ziet nu de aanduiding "↶ A - B" in het afleezenvenster en A-B herhalen wordt gestart. Het geselecteerde deel van de disc (tussen punt A en B) wordt steeds herhaald.



### Annuleren

Druk tijdens het herhaald afspelen van A-B op A-B RPT.



Via de scherm balk:

## 1 Druk tweemaal op ON SCREEN.

De scherm balk verschijnt op de televisie.

## 2 Druk op cursor ►/◄ om te selecteren.

## 3 Druk op ENTER.

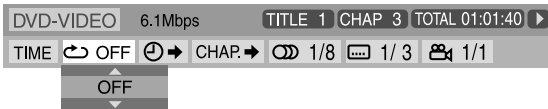

## 4 Druk herhaald op cursor ▼/▲ totdat u “A-B” ziet.

## 5 Druk aan het begin van het stuk dat u wilt herhalen (punt A) op ENTER.



## 6 Druk aan het eind van het gewenste stuk (punt B) op ENTER.

A-B herhalen wordt gestart.

## 7 Druk op ON SCREEN.

De scherm balk verdwijnt.

### Annuleren

Selecteer “OFF” in stap 4 en druk op ENTER.

### OPMERKING

- Bij een video-dvd kunt u alleen binnen dezelfde titel een selectie (A-B) herhalen.
- Tijdens programma afspelen en willekeurig afspelen kunt u “A-B” niet selecteren.

## Lades vergrendelen

U kunt de lade vergrendelen en zo voorkomen dat een disc per ongeluk wordt verwijderd.

### ALLEEN op de centrale eenheid:

Als het systeem is uitgeschakeld



- Het systeem wordt ingeschakeld en in het afleesvenster verschijnt “LOCKED”.
- Als u de disc probeert te verwijderen, verschijnt de aanduiding “LOCKED” ten teken dat de lade is vergrendeld.

### Annuleren

Voer dezelfde handeling nogmaals uit.

- Het systeem wordt ingeschakeld en in het afleesvenster verschijnt “UNLOCKED”.

## Geluid en andere instellingen

### OPMERKING

- Deze functie heeft tevens effect op andere bronnen dan dvd.
- Instructie vooraf:  
U hebt slechts beperkte tijd om de volgende stappen uit te voeren. Als de instelling wordt geannuleerd voordat u klaar bent, voert u de procedure opnieuw uit vanaf stap 1.

## 1 Druk op SETTING.

Voorbeeld:



## 2 Druk op cursor ▼/▲ om het item te selecteren dat u wilt instellen.

- BAL (Balans):  
U kunt de balans tussen de voorste luidsprekers (links en rechts) aanpassen.
- DEC (Decodering):  
Als u een externe bron afspeelt (AUX DIGITAL is als bron gekozen) die werd gecodeerd met Dolby Digital of DTS Digital Surround, kan zich het volgende voordoen:
  - Als u het afspelen start, hoort u geen geluid.
  - Tijdens het zoeken naar hoofdstukken of tracks hoort u ruis.
- AUT (Auto)/PCM: Meestal gebruikt u deze modus. Het systeem detecteert de inkomende signalen automatisch.
- DOLBY D: Selecteer deze modus als de bovengenoemde symptomen optreden tijdens het afspelen van een disc of gebruik van software die is gecodeerd met Dolby Digital.
- DTS: Selecteer deze modus als de bovengenoemde symptomen optreden tijdens het afspelen van een disc of gebruik van software die is gecodeerd met DTS Digital Surround.
- A. POS (Audiopositie):  
Stel de audiopositie van de subwoofer zo in dat het subwooferniveau automatisch kan worden aangepast. (Hoe kleiner het getal, hoe meer het niveau automatisch afneemt als u in stereo luistert.)

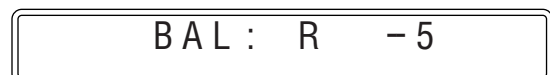

## 3 Druk op cursor ►/◄ om een instelling te wijzigen of te selecteren.

Voorbeeld:



Het insteldisplay verdwijnt automatisch een paar seconden later met de huidige instelling.

### OPMERKING

- U hoort geen geluid als u “DOLBY D” of “DTS” hebt geselecteerd en er een signaal wordt ontvangen dat is gecodeerd in een andere digitale indeling. (De aanduiding  DIGITAL of  knippert.)

# Dvd-voorkeuren instellen

## Instelmenu's gebruiken

- U kunt de taal wijzigen die in de instelmenu's wordt gebruikt. Zie het gedeelte "Menubeschrijving".

## Werken met de instelmenu's

### BELANGRIJK

Voordat u de afstandsbediening gebruikt voor de volgende procedures:

- 1 Schuif de selectieschakelaar in de stand AUDIO.
- 2 Druk op DVD.

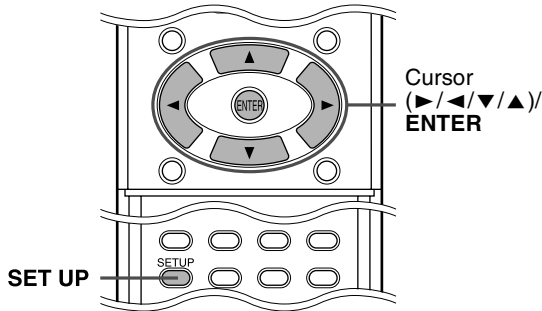
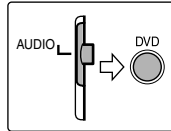

- Na stopzetting

### 1 Druk op SET UP.

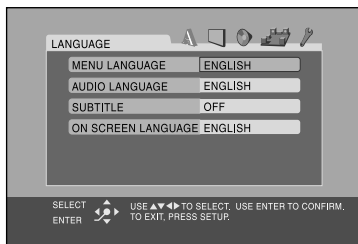

### 2 Volg de instructies op de televisie.

## Menubeschrijving

### A: Taalmenu (LANGUAGE)

#### ■ MENU LANGUAGE

Sommige dvd's hebben eigen menu's in meerdere talen.

- Selecteer de standaardtaal\*.

#### ■ AUDIO LANGUAGE

Bij sommige dvd's wordt de audio (soundtrack) in meerdere talen geleverd.

- Selecteer de standaardtaal voor de audio\*.

#### ■ SUBTITLE

Bij sommige dvd's wordt de ondertiteling in meerdere talen geleverd.

- Selecteer de standaardtaal voor de ondertiteling\*.

#### ■ ON SCREEN LANGUAGE

- Selecteer de taal die op het televisiescherm wordt gebruikt als u werkt met dit systeem.

\* Als de disc niet de taal bevat die u hebt geselecteerd, wordt de oorspronkelijke taal automatisch de standaardtaal.

### OPMERKING

- Zie "Lijst met taalcodes" hierna voor de code van elke taal, bijvoorbeeld "AA".

## Lijst met taalcodes

AA	Afar	IK	Inupiak	RN	Kirundi
AB	Afkhaziaans	IN	Indonesisch	RO	Roemeens
AF	Afrikaans	IS	IJslands	RU	Russisch
AM	Amharic	IW	Hebreeuws	RW	Kinyarwanda
AR	Arabisch	JI	Joods	SA	Sanskrit
AS	Assamitisch	JW	Javaans	SD	Sindhi
AY	Aymara	KA	Georgisch	SG	Sangho
AZ	Azerbeidzjaans	KK	Kazaks	SH	Servisch-Croatisch
BA	Bashkir	KL	Groenlands	SI	Singhalees
BE	Wit-Russisch	KM	Cambodiaans	SK	Slowaaks
BG	Bulgaars	KN	Kannadees	SL	Sloveens
BH	Bihari	KO	Koreaans	SM	Samoaans
BI	Bislama	KS	Kashmiri	SN	Shona
BN	Bengaals:Bangla	KU	Koerdisch	SO	Somalisch
BO	Tibetaans	KY	Kirghiz	SQ	Albanees
BR	Bretons	LA	Latijns	SR	Servisch
CA	Catalaans	LN	Lingala	SS	Siswat
CO	Corsicaans	LO	Laotiaans	ST	Sesotho
CS	Tsjechisch	LT	Litouws	SU	Soedanees
CY	Wales	LV	Letlands; Lets	SV	Zweeds
DA	Deens	MG	Malagasi	SW	Swahilisch
DZ	Bhutaans	MI	Maori	TA	Tamil
EL	Grieks	MK	Macedonisch	TE	Telugu
EO	Esperanto	ML	Maleis	TG	Tajik
ET	Estisch	MN	Mongools	TH	Thais
EU	Baskisch	MO	Moldavisch	TI	Tigrinya
FA	Perzisch	MR	Mahrattisch	TK	Turkmen
FI	Fins	MS	Maleis	TL	Tagalog
FJ	Fiji	MT	Maltees	TN	Setswana
FO	Faeroese	MY	Birnees	TO	Tonga
FY	Fries	NA	Nauruaans	TR	Turks
GA	Iers	NE	Nepalees	TS	Tsonga
GD	Schots Gaelisch	NL	Nederlands	TT	Tatar
GL	Gallicaans	NO	Noors	TW	Twi
GN	Guarani	OC	Occitan	UK	Oekraïens
GU	Gujarati	OM	(Afan) Oromo	UR	Urdu
HA	Hausa	OR	Oriya	UZ	Oezbeeks
HI	Hindoestani	PA	Panjabi	VI	Vietnamees
HR	Croatisch	PL	Pools	VO	Volapük
HU	Hongaars	PS	Pashto; Pushto	WO	Wolof
HY	Armenisch	PT	Portugees	XH	Xosa
IA	Interlingua	QU	Quechua	YO	Yoruba
IE	Interlingue	RM	Retro-Romaans	ZU	Zoeloes

### : Beeldmenu (PICTURE)

#### ■ MONITOR TYPE

Als u dvd's afspeelt die zijn opgenomen met een hoogte/breedte-verhouding van 16:9, kunt u het monitortype selecteren dat overeenkomt met uw televisie.

- **16:9 (Conversie naar breedbeeldtelevisie)**  
Selecteer deze optie als de hoogte/breedte-verhouding van uw televisie 16:9 is (breedbeeld).
- **4:3 LB (Conversie naar beeld met zwarte balken)**  
Selecteer deze optie als de hoogte/breedte-verhouding van uw televisie 4:3 is (conventionele televisie). Als u naar breedbeeldbeelden kijkt, verschijnen er boven en onder in het scherm zwarte balken, de zogenaamde Letterbox.
- **4:3 PS (Conversie naar Pan & Scan)**  
Selecteer deze optie als de hoogte/breedte-verhouding van uw televisie 4:3 is (conventionele televisie). Als u naar breedbeeldbeelden kijkt, verschijnen er geen zwarte balken. Links en rechts valt echter een rand van het beeld weg.

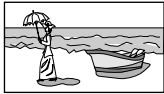

Bijv.: 16:9



Bijv.: 4:3 LB



Bijv.: 4:3 PS

#### OPMERKING

- Zelfs als u "4:3 PS" hebt geselecteerd, kan bij sommige dvd's de schermgrootte "4:3 LB" worden gebruikt. Dit is afhankelijk van de manier waarop de dvd's zijn opgenomen.

#### ■ PICTURE SOURCE

Als u de scanmodus instelt op PROGRESSIVE (zie bladzijde 15), kunt u zorgen voor optimale beeldkwaliteit door aan te geven of de inhoud van de cd of dvd per veld (videobron) of per frame (filmbron) wordt verwerkt.

Gewoonlijk ingesteld op "AUTO".

- **VIDEO**  
Geschikt voor het afspelen van een videobron.
- **FILM**  
Geschikt voor het afspelen van een filmbron.
- **AUTO**  
Gebruikt voor het afspelen van bronmateriaal met zowel video als film.  
Het systeem herkent het brontype (video of film) van de geselecteerde disc op basis van informatie op de disc.
  - Als de weergave niet helder is of veel ruis bevat of als de schuine lijnen van het beeld gekarteld zijn, kunt u een andere modus proberen.

#### ■ SCREEN SAVER (Zie bladzijde 18.)

U kunt de schermbeveiligingsfunctie activeren of deactiveren.

#### ■ FILE TYPE

Als op een disc verschillende soorten bestanden zijn opgenomen, kunt u kiezen welke bestanden moeten worden afgespeeld.

Als u de instelling voor FILE TYPE hebt gewijzigd, wordt deze pas van kracht als u het systeem hebt uitgezet en weer aangezet.

- **AUDIO**  
Selecteer dit voor MP3/WMA-bestanden.
- **STILL PICTURE**  
Selecteer dit voor JPEG-bestanden.
- **VIDEO**  
Selecteer dit voor MPEG4-bestanden.

### : Audiomenu (AUDIO)

#### ■ D. RANGE COMPRESSION

(Dynamische compressie)

Als u luistert met Dolby Digital, kunt u het volume heel laag zetten en toch optimaal genieten van alle klanken, ook van zachte geluiden.

- **ON**  
Selecteer dit voor volledige compressie (handig's nachts).
- **AUTO**  
Selecteer dit als u wilt genieten van surroundsound met het volledige dynamische bereik (zonder compressie).

#### OPMERKING

- Als u een meerkanaals Dolby Digital-bron afspeelt met uitgeschakelde surroundmodus, wordt D. RANGE COMPRESSION automatisch ingesteld op ON.

### : Luidsprekermenu (SPK. SETTING)

#### ■ Niveaumenu (LEVEL)

**CENTER SPEAKER/SURROUND LEFT SPEAKER/  
SURROUND RIGHT SPEAKER/SUB WOOFER**

Start het uitgangsniveau aan van de bijbehorende luidsprekers.

#### TEST TONE\*

Start de geluidstest.

#### RETURN

Hiermee keert u terug naar het menu SPK. SETTING.

- \* U hoort de geluidstest via alle geactiveerde luidsprekers. De volgorde is als volgt:

⇒ Voorste luidspreker links ⇒ Middenluidspreker ⇒  
Voorste luidspreker rechts ⇒ Rechter  
surroundluidspreker ⇒ Linker surroundluidspreker ⇒  
(terug naar het begin)

### ■ Afstandsmenu (DISTANCE)

Voorbeeld:

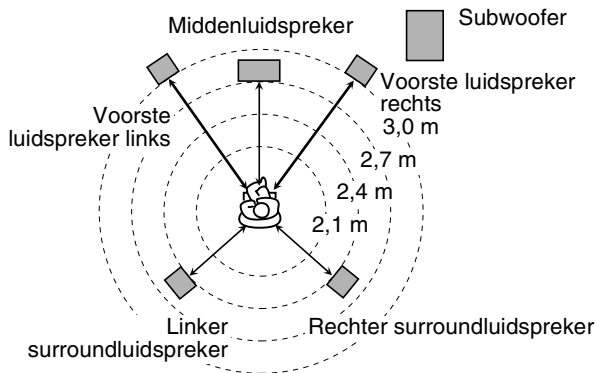

Stel in dit geval de afstand van elke luidspreker als volgt in:

- Afstand van voorste luidsprekers: 3,0 m
- Afstand van middenluidspreker: 2,7 m
- Afstand van surroundluidsprekers: 2,4 m

### FRONT SPEAKER/CENTER SPEAKER/SURROUND SPEAKER

Stel de afstand in tussen de luidsprekers en de plaats waar u zich bevindt tijdens het luisteren.

**Binnen een bereik van 0,3 m tot 9,0 m. (in stapjes van 0,3 m)**

### RETURN

Hiermee keert u terug naar het menu SPK. SETTING.

## Menu Overige (OTHERS)

### ■ RESUME (Zie bladzijde 25.)

U kunt de functie afspelen hervatten activeren of deactiveren.

### ■ ON SCREEN GUIDE

U kunt de scherm pictogrammen activeren of deactiveren. (Zie bladzijde 16.)

### ■ Ouderlijk toezicht (PARENTAL LOCK)

Als u een video-dvd hebt met gewelddadige scènes die u niet geschikt acht voor uw hele gezin, kunt u de toegang tot de dvd beperken.

- Deze instelling werkt alleen bij dvd's waarop een Parental Lock-niveau is ingesteld: - niveau 1 (meest beperkend) tot niveau 8 (minst beperkend).

### COUNTRY CODE

Selecteer deze optie om de code in te stellen van het land waar u verblijft. (Zie bladzijde 34.)

### SET LEVEL

Selecteer deze optie om het gewenste toezichtsniveau in te stellen.

### PASSWORD

Deze optie wordt automatisch geselecteerd als bepaalde wijzigingen worden doorgevoerd in de instellingen voor ouderlijk toezicht. Voer met de nummertoeetsen 0-9 een viercijferig wachtwoord in en druk op ENTER.

- Als u driemaal achter elkaar het verkeerde wachtwoord opgeeft, kunt u alleen nog maar EXIT selecteren. Druk in dat geval op ENTER om de modus af te sluiten en probeer het vervolgens opnieuw.

### EXIT

Hiermee keert u terug naar het menu OTHERS.

- Zorg ervoor dat u de modus voor ouderlijk toezicht afsluit nadat u uw wachtwoord hebt ingevoerd. Als u dat niet doet, worden uw wijzigingen niet opgeslagen.
- Voer "8888" in als u uw wachtwoord bent vergeten.

### OPMERKING

- Als u driemaal een verkeerd wachtwoord invoert, kunt u alleen "EXIT" selecteren.

Land-/gebiedcodes voor ouderlijk toezicht

AD	Andorra	EH	Westerse Sahara	KZ	Kazakstan	RO	Roemenië
AE	Verenigde Arabische Emiraten	ER	Eritrea	LA	Laos Democratische Volksrepubliek	RU	Russische Federatie
AF	Afghanistan	ES	Spanje	LB	Libanon	RW	Rwanda
AG	Antigua en Barbuda	ET	Ethiopië	LC	Saint Lucia	SA	Saoedi-Arabië
AI	Anguilla	FI	Finland	LI	Liechtenstein	SB	Solomon Eilanden
AL	Albanië	FJ	Fiji	LS	Lesotho	SC	Seychellen
AM	Armenië	FK	Falkland Eilanden (Malvinas)	LR	Liberia	SD	Soedan
AN	Nederlandse Antillen	FM	Micronesië (Federale Staten van)	LT	Litouwen	SE	Zweden
AO	Angola	FO	Faroe Eilanden	LV	Luxemburg	SG	Singapore
AQ	Antarctica	FR	Frankrijk	LU	Luxemburg	SH	Saint Helena
AR	Argentinië	FX	Frankrijk, Metropolen	LY	Letland	SI	Slovenië
AS	Amerikaans Samoa	GA	Gabon	MA	Marokko	SJ	Svalbard en Jan Mayen
AT	Oostenrijk	GB	Groot-Brittannië	MC	Monaco	SK	Slowakije
AU	Australië	GD	Grenada	MD	Republiek Moldova	SL	Sierra Leone
AW	Aruba	GE	Georgië	MG	Madagascar	SM	San Marino
AZ	Azerbeidzjan	GF	Frans Guyana	MH	Marshall Eilanden	SN	Senegal
BA	Bosnië en Herzegovina	GH	Ghana	ML	Mali	SO	Somalië
BB	Barbados	GI	Gibraltar	MM	Myanmar	SR	Suriname
BD	Bangladesh	GL	Groenland	MN	Mongolië	ST	Sao Tome en Principe
BE	België	GM	Gambia	MO	Macau	SV	El Salvador
BF	Burkina Faso	GN	Guinea	MP	Northern Mariana Eilanden	SY	Syrië Arabische Republiek
BG	Bulgarije	GP	Guadeloupe	MQ	Martinique	SZ	Swaziland
BH	Bahrein	GQ	Equatoriaal-Guinea	MR	Mauritanië	TC	Turks en Caicos Eilanden
BI	Burundi	GR	Griekenland	MS	Montserrat	TD	Chaad
BJ	Benin	GS	Zuid-Georgia en de South Sandwich Eilanden	MT	Malta	TF	Franse Zuidelijke Territorieën
BM	Bermuda	GT	Guatemala	MU	Mauritius	TG	Togo
BN	Brunei Darussalam	GU	Guam	MV	Malediven	TH	Thailand Code Language
BO	Bolivia	GW	Guinea-Bissau	MX	Mexico	TJ	Tadzjikistan
BR	Brazilië	GY	Guyana	MW	Malawi	TK	Tokelau
BS	Bahamas	HM	Heard Eiland en McDonald Eilanden	MY	Maleisië	TM	Turkmenistan
BT	Bhutan	HN	Honduras	MZ	Mozambique	TN	Tunesië
BV	Bouvet Eiland	HR	Croatië	NA	Namibië	TO	Tonga
BW	Botswana	HT	Haïti	NC	Nieuw Caledonia	TP	Oost Timor
BY	Wit-Rusland	HU	Hongarije	NE	Niger	TR	Turkije
BZ	Belize	ID	Indonesië	NF	Norfolk Eiland	TT	Trinidad en Tobago
CA	Canada	IE	Ierland	NG	Nigeria	TV	Tuvalu
CC	Cocos (Keeling) Eilanden	IL	Israël	NI	Nicaragua	TW	Taiwan
CF	Centrale Afrikaanse Republiek	IN	India	NL	Nederland	TZ	Tanzania, Verenigde Republiek
CG	Kongo	IO	Brits Indische Oceaan Territorium	NO	Noorwegen	UA	Oekraïne
CH	Zwitserland	IQ	Irak	NP	Nepal	UG	Oeganda
CI	Ivoorkust	IR	Iran (Islamitische Republiek)	NR	Nauru	UM	Verenigde Staten Minor Outlying Eilanden
CK	Cook Eilanden	IS	IJsland	NU	Niue	US	Verenigde Staten
CL	Chili	IT	Italië	NZ	Nieuw Zeeland	UY	Uruguay
CM	Kameroen	JM	Jamaica	OM	Oman	UZ	Oezbekistan
CN	China	JO	Jordan	PA	Panama	VA	Vaticaanstad
CO	Colombia	JP	Japan	PE	Peru	VC	Sint Vincent en de Grenadines
CR	Costa Rica	KE	Kenia	PF	Frans Polynesië	VE	Venezuela
CU	Cuba	KH	Cambodja	PG	Papua Nieuw Guinea	VG	Virgin Eilanden (Brits)
CV	Kaapverdië	KI	Kiribati	PH	Filippijnen	VI	Virgin Eilanden (V.S.)
CX	Christmas Eiland	KM	Comoros	PK	Pakistan	VN	Vietnam
CY	Cyprus	KN	Saint Kitts en Nevis	PL	Polen	VU	Vanuatu
CZ	Republiek Tsjechië	KP	Korea, Democratische Volksrepubliek	PM	Saint Pierre en Miquelon	WF	Wallis en Futuna Eilanden
DE	Duitsland	KR	Republiek Korea	PN	Pitcairn	WS	Samoa
DJ	Djibouti	KW	Kuwait	PR	Puerto Rico	YE	Yemen
DK	Denemarken	KY	Kaaiman Eilanden	PT	Portugal	YT	Mayotte
DM	Dominica			PW	Palau	ZU	Joegoslavië
DO	Dominicaanse Republiek			PY	Paraguay	ZA	Zuid-Afrika
DZ	Algerije			QA	Qatar	ZM	Zambia
EC	Ecuador			RE	Réunion	ZR	Zaire
EE	Estland					ZW	Zimbabwe
EG	Egypte						

## BELANGRIJK

Voordat u de onderstaande functies met de afstandsbediening uitvoert:

- 1 Schuif de selectieschakelaar in de stand AUDIO.
- 2 Druk op FM/AM.

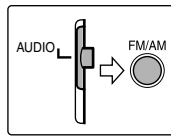

Op pagina 35 en 38 ziet u hoe u de hierna beschreven knoppen gebruikt.

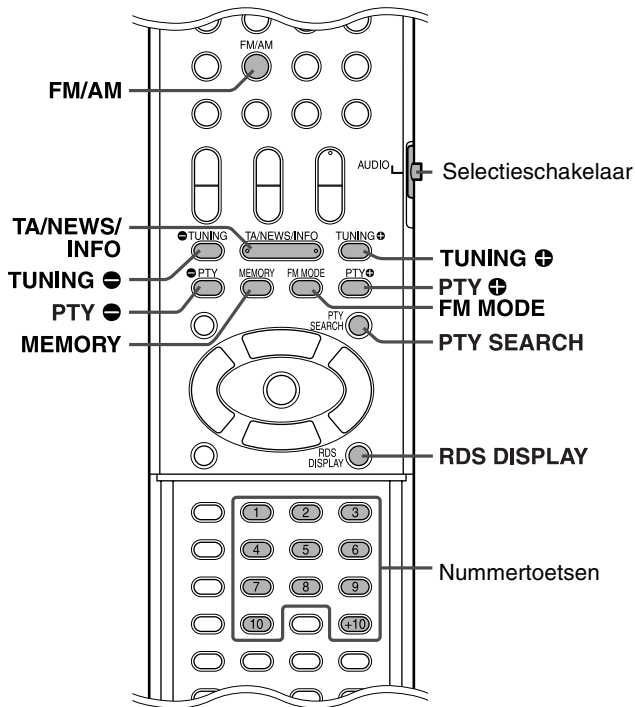

## Handmatig afstemmen

### 1 Druk herhaald op FM/AM om de gewenste band te selecteren.

Voorbeeld:

Bij afstemming op 810 kHz.

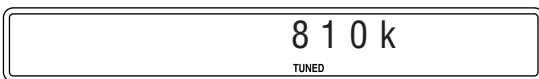

### 2 Druk net zolang op TUNING +/- totdat u de gewenste frequentie hebt gevonden.

Als u de knop ingedrukt houdt, gaat het systeem zelf naar zenders zoeken. Als u de knop vervolgens loslaat, stopt het systeem automatisch als het een zender vindt waarvan het signaal sterk genoeg is.

#### OPMERKING

- Als is afgestemd op een zender met voldoende signaalsterkte, verschijnt in het afspeelvenster de aanduiding TUNED.
- Bij FM-stereoprogramma's ziet u de aanduiding ST in het afspeelvenster.

## Voorkeuzezenders instellen

Als u een zender een kanaalnummer toewijst, kunt u in het vervolg snel afstemmen op deze zender. U kunt vooraf 30 FM-zenders en 15 AM (MW)-zenders instellen.

### ■ Voorkeuzezenders instellen

#### 1 Stem af op de zender die u als voorkeuzezender wilt instellen.

- Als u ook de FM-ontvangstmodus wilt opslaan bij de FM-zender, selecteert u de gewenste ontvangstmodus. Zie het gedeelte "FM-ontvangstmodus selecteren". (Zie bladzijde 36.)

Voorbeeld:

Bij afstemming op 103,5 MHz

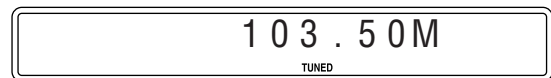

#### 2 Druk op MEMORY.

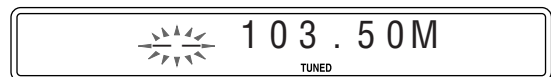

Terwijl "—" knipperen:

#### 3 Selecteer met de nummertoeets(en) (1-10, +10) het gewenste voorkeuzenummer.

- Meer informatie over het gebruik van de nummertoeetsen vindt u in "Nummertoeetsen gebruiken". (Zie bladzijde 18.)

Voorbeeld:

Bij selectie van voorkeuzezender 1.

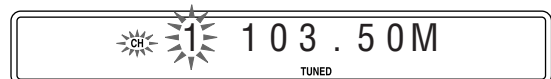

Als de instelling wordt geannuleerd voordat u klaar bent, voert u de procedure opnieuw uit vanaf stap 2.

Als het geselecteerde nummer knippert:

#### 4 Druk op MEMORY.

Het geselecteerde nummer knippert niet meer. De zender is toegewezen aan het geselecteerde voorkeuzenummer.

Als de instelling wordt geannuleerd voordat u klaar bent, voert u de procedure opnieuw uit vanaf stap 2.

#### 5 Herhaal de stappen 1 tot en met 4.

- Als u een nieuwe zender toewijst aan een nummer dat al in gebruik is, wordt de oude zender gewist.

### ■ Afstemmen op een voorkeuzezender

#### 1 Druk herhaaldelijk op FM/AM om FM of AM te selecteren.

#### 2 Selecteer met de nummertoeets(en) (1-10, +10) een voorkeuzenummer.

- Meer informatie over het gebruik van de nummertoeetsen vindt u in "Nummertoeetsen gebruiken". (Zie bladzijde 18.)

## FM-ontvangstmodus selecteren

Als het FM-stereoprogramma waarop u hebt afgestemd, veel ruis geeft, kunt u de ontvangst verbeteren door een andere FM-ontvangstmodus te kiezen.

- Als u luistert naar een FM-zender

### Druk op FM MODE.

In het afleesvenster ziet u de FM-ontvangstmodus.

Telkens als u op de knop drukt, verandert de FM-ontvangstmodus.

- **AUTO MUTING:**

Als een programma in stereo wordt uitgezonden, hoort u stereogeluid. (De aanduiding ST verschijnt in het afleesvenster.)

Als in mono wordt uitgezonden, hoort u monogeluid. Deze modus is ook handig als u statische ruis tussen zenders wilt onderdrukken. De aanduiding AUTO MUTING verschijnt in het afleesvenster.

- **MONO:**

De ontvangst wordt beter, maar het stereo-effect is weg. (De aanduiding ST verdwijnt.) In deze modus hoort u ruis totdat u op een zender hebt afgestemd. (Ook de aanduiding AUTO MUTING verdwijnt.)

## FM-zenders ontvangen via RDS (Radio Data System)

Via RDS kunnen FM-zenders een extra signaal mee zenden met hun reguliere programmasignalen. De zenders zenden bijvoorbeeld de naam van hun zender mee, met informatie over het soort programma dat ze uitzenden (sport, muziek, enzovoort).

Als u hebt afgestemd op een FM-zender met RDS, verschijnt de aanduiding RDS in het afleesvenster.



U kunt met het systeem de volgende soorten RDS-signalen ontvangen:

- PS (Programmaservice): Geeft de namen van bekende zenders.
- PTY (Programmatype): Geeft het type programma.
- RT (Radiotekst): Geeft tekstberichten die de zender uitzendt.

Enhanced Other Network: Zie pagina 38.

### OPMERKING

- RDS is niet beschikbaar voor AM (MW)-zenders.
- RDS werkt mogelijk niet correct als de zender RDS-signalen niet goed uitzendt of als de signaalsterkte onvoldoende is.

### BELANGRIJK

Voordat u de afstandsbediening gebruikt voor de volgende procedures:

- 1 Schuif de selectieschakelaar in de stand AUDIO.
- 2 Druk op FM/AM.

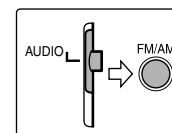

- **RDS-informatie weergeven**

### Druk op RDS DISPLAY als u naar een FM-zender luistert.

Telkens als u op de knop drukt, verandert de aanduiding in het afleesvenster.

PS (Programmaservice):

Bij het zoeken naar zenders ziet u eerst "PS" en vervolgens de naam van de zenders. Als er geen signaal wordt verzonden, ziet u "NO PS".

PTY (Programmatype):

Bij het zoeken naar zenders ziet u eerst "PTY" en vervolgens het type programma. Als er geen signaal wordt verzonden, ziet u "NO PTY".

RT (Radiotekst):

Bij het zoeken naar zenders ziet u eerst "RT" en vervolgens de tekstberichten die de zender verzendt. Als er geen signaal wordt verzonden, ziet u "NO RT".

Frequentie:

Frequentie van de zender (geen RDS-service).

### Tekens in het afleesvenster

Als PS-, PTY- of RT-signalen in het afleesvenster verschijnen, worden sommige speciale tekens en markeringen mogelijk niet correct weergegeven.

### OPMERKING

- Als het zoeken heel kort duurt, verschijnen de aanduidingen "PS", "PTY" en "RT" niet in het afleesvenster.

## Programma's zoeken via PTY-codes

Een van de voordelen van de RDS-service is dat u op de voorkeuzezenders (zie bladzijde 35) kunt zoeken naar een bepaald soort programma door de bijbehorende PTY-code op te geven.

### ■ Programma zoeken via de PTY-code

#### OPMERKING

Instructie vooraf:

- U kunt alleen op voorkeuzezenders zoeken via PTY Search.
- Als u op enig moment het zoeken wilt stopzetten, drukt u op PTY SEARCH.
- U hebt slechts beperkte tijd om de volgende stappen uit te voeren. Als de instelling wordt geannuleerd voordat u klaar bent, voert u de procedure opnieuw uit vanaf stap 1.

## 1 Druk op PTY SEARCH als u naar een FM-zender luistert.

U ziet in het afleesvenster de aanduiding "PTY SELECT" knipperen.

Terwijl "PTY SELECT" knippert:

## 2 Druk op PTY ⊕ of PTY ⊖ totdat de gewenste PTY-code in het afleesvenster verschijnt.

- Zie het gedeelte "Beschrijving van de PTY-codes" voor meer informatie.

Als u de PTY-code die in stap 2 is geselecteerd, nog in het afleesvenster ziet:

## 3 Druk opnieuw op PTY SEARCH.

Tijdens het zoeken ziet u afwisselend de aanduiding "SEARCH" en de geselecteerde PTY-code in het afleesvenster.

Het systeem doorzoekt 30 FM-voorkeuzezenders, stopt als het het programma vindt dat u hebt geselecteerd en stemt af op die zender.

#### Verder zoeken

Druk nogmaals op PTY SEARCH als de aanduidingen in het afleesvenster knipperen.

Als het systeem geen programma vindt, ziet u in het afleesvenster de aanduiding "NOT FOUND".

## Beschrijving van de PTY-codes

News:	Nieuws.
Affairs:	Actualiteitenprogramma's met discussies en analyses van het nieuws.
Info:	Informatieve programma's.
Sport:	Sportprogramma's in de breedste zin van het woord.
Educate:	Educatieve programma's.
Drama:	Alle hoorspelen en radioseries.
Culture:	Culturele programma's op allerlei gebied, inclusief taalprogramma's, theater, enzovoort.
Science:	Programma's over natuurwetenschappen en technologie.
Varied:	Gespreksprogramma's zoals quizprogramma's, spelletjes en interviews met bekende persoonlijkheden.
Pop M:	Hedendaagse commerciële popmuziek.
Rock M:	Rockmuziek.
Easy M:	Hedendaagse muziek van het type "easy listening".
Light M:	Instrumentele muziek en zang.
Classics:	Uitvoeringen van bekende orkeststukken, symfonieën, kamermuziek, enzovoort.
Other M:	Muziek die onder geen van de andere categorieën valt.
Weather:	Weerberichten en -voorspellingen.
Finance:	Beursberichten en dergelijke.
Children:	Kinderprogramma's.
Social:	Programma's over sociologie, geschiedenis, aardrijkskunde, psychologie en de maatschappij.
Religion:	Religieuze programma's.
Phone In:	Programma's waarin het publiek zijn mening kan geven via telefoon of publiek forum.
Travel:	Reisinformatie.
Leisure:	Programma's over recreatiemogelijkheden.
Jazz:	Jazzmuziek.
Country:	Countrymuziek, oorspronkelijk afkomstig uit de zuidelijke staten van Amerika.
Nation M:	Populaire muziek in de landstaal.
Oldies:	Muziek uit de zogenaamde "gouden eeuw" van de populaire muziek.
Folk M:	Volksmuziek die zijn wortels heeft in de muzikale cultuur van een specifiek land.
Document:	Onderzoeksdocumentaires.
TEST:	Signaal waarmee apparatuur wordt getest op ontvangst van waarschuwingsberichten.
Alarm !:	Waarschuwingsbericht.
None:	Geen programmatype, ongedefinieerd programma of programma's die niet gemakkelijk in een van de andere groepen passen.

#### OPMERKING

- De bovenstaande indeling van de PTY-codes geldt wellicht niet voor alle FM-zenders.



## Tijdelijk overschakelen naar een ander programma

RDS kent nog een heel handige service, de zogeheten Enhanced Other Network-service.

Hiermee kan het systeem tijdelijk naar een ander programma van een andere zender overschakelen (TA, NEWS en/of INFO), behalve in de volgende gevallen:

- Als u luistert naar een zender die RDS niet ondersteunt (alle AM (MW)-zenders, sommige FM-zenders en andere bronnen).
- Als de standbystand is geactiveerd.

### OPMERKING

Instructie vooraf:

- De Enhanced Other Network-functie is alleen beschikbaar voor voorkeuzezenders.

### BELANGRIJK

Voordat u de afstandsbediening gebruikt voor de volgende procedures:

- 1 Schuif de selectieschakelaar in de stand AUDIO.
- 2 Druk op FM/AM.

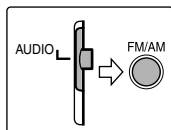

## Druk herhaald op TA/NEWS/INFO totdat het gewenste programmatype (TA/NEWS/INFO) in het afleesvenster verschijnt.

Telkens als u op de knop drukt, verandert de aanduiding in het afleesvenster.

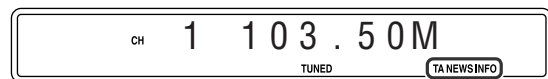

Aanduiding voor programmatype

TA: Verkeersinformatie.  
NEWS: Nieuws.  
INFO: Informatieve programma's.

### Terugkeren naar de oorspronkelijke zender

Druk herhaald op TA/NEWS/INFO totdat de aanduiding voor het programmatype (TA/NEWS/INFO) uit het afleesvenster is verdwenen. Het systeem sluit de Enhanced Other Network-stand af en keert terug naar de zender die voorheen was geselecteerd.

### Bij een waarschuwingsbericht (alarmsignaal Noodbericht!) van een FM-zender

Het systeem stemt automatisch op de zender af en in het afleesvenster verschijnt de aanduiding "Alarm !" als het systeem het waarschuwingsbericht ontvangt.

U kunt in de volgende gevallen geen waarschuwingsberichten ontvangen:

- Als u luistert naar een zender die RDS niet ondersteunt (alle AM (MW)-zenders, sommige FM-zenders en andere bronnen).
- Als de standbystand is geactiveerd.

## Met het TEST-signaal wordt gekeken of de apparatuur het alarmsignaal goed ontvangt.

Het systeem reageert op het TEST-signaal op dezelfde manier als op het alarmsignaal. Als het TEST-signaal binnenkomt, schakelt het systeem automatisch over naar de zender die het TEST-signaal uitzendt.

Tijdens de ontvangst van het TEST-signaal, ziet u in het afleesvenster de aanduiding "TEST".

### ■ Hoe werkt de Enhanced Other Network-functie?

#### Voorbeeld 1

**Als geen enkele zender het door u gekozen programma uitzendt**

Het systeem blijft afgestemd op de huidige zender.



Als een zender het door u geselecteerde programma begint uit te zenden, wordt automatisch overgeschakeld naar die zender. In het afleesvenster knippert de aanduiding voor een ontvangen PTY-code.



Als het programma is afgelopen, keert u terug naar de zender waarop u eerder had afgestemd, maar de Enhanced Other Network-functie blijft wel actief.

#### Voorbeeld 2

**Als de FM-zender waarnaar u luistert, het geselecteerde programma uitzendt**

Het systeem blijft afgestemd op de zender. De aanduiding voor een ontvangen PTY-code begint te knipperen.



Als het programma is afgelopen, blijft u de aanduiding voor een ontvangen PTY-code zien, maar deze knippert niet meer. De Enhanced Other Network-functie blijft actief.

### OPMERKING

- Als u in de Enhanced Other Network-stand een andere bron kiest, wordt de Enhanced Other Network-stand tijdelijk geannuleerd. Als u weer overschakelt op FM, wordt de Enhanced Other Network-stand weer geactiveerd.
- Sommige zenders verzenden Enhanced Other Network-gegevens die niet compatibel zijn met uw systeem.
- Enhanced Other Network werkt niet bij alle FM-zenders met RDS-service.
- Als u luistert naar een programma waarop u hebt afgestemd via de Enhanced Other Network-functie, blijft u naar deze zender luisteren, ook als een andere zender een programma uitzendt met dezelfde Enhanced Other Network-gegevens.
- Als u luistert naar een programma waarop u hebt afgestemd via de Enhanced Other Network-functie, kunt u alleen TA/NEWS/INFO en RDS DISPLAY gebruiken voor de bediening van de tuner.

## Onderhoud

### ■ Werken met discs

- Verwijder de disc uit het doosje door de schijf bij de rand vast te houden en voorzichtig op de opening in het midden te drukken.
- Raak het glanzende oppervlak van de disc niet aan en buig de schijf niet.
- Plaats de disc na gebruik terug in het doosje. Zo voorkomt u vervorming.
- Zorg ervoor dat er geen krassen komen op het oppervlak als u de disc terugplaatst in het doosje.
- Zorg ervoor dat de disc niet wordt blootgesteld aan direct zonlicht, zeer hoge of lage temperaturen en vochtigheid.

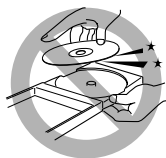

### Disc schoonmaken

Wrijf de disc met een zachte doek schoon. Wrijf hierbij in een rechte lijn vanaf het midden naar de rand.

- **Gebruik voor het schoonmaken GEEN oplosmiddel, zoals spuitbussen, verfverdunder, wasbenzine of speciale reinigingsmiddelen voor platen.**



### ■ Systeem schoonmaken

- Veeg vlekken op het systeem weg met een zachte doek. Gebruik bij veel vlekken een zachte doek met water en een neutraal schoonmaakmiddel. Wring de doek goed uit, verwijder de vlekken en wrijf het systeem vervolgens met een droge doek schoon.
- Als u zich niet aan de volgende richtlijnen houdt, gaat de kwaliteit van het systeem achteruit, raakt het systeem beschadigd of kan de verf gaan bladderen.
  - Veeg het systeem NIET af met een harde doek.
  - Gebruik NIET TE VEEL kracht bij het wrijven.
  - Gebruik GEEN verfverdunder of wasbenzine.
  - Gebruik GEEN vluchtige stoffen zoals insecticiden.
  - VERWIJDER rubber en plastic. Lang contact hiermee is slecht voor het systeem.

## Problemen oplossen

PROBLEEM	MOGELIJKE OORZAAK	OPLOSSING
Het systeem gaat niet aan.	Het netsnoer is niet aangesloten.	Sluit het netsnoer goed aan. (Zie bladzijde 10.)
De afstandsbediening werkt niet.	De batterijen zijn leeg.	Vervang de batterijen. (Zie bladzijde 6.)
	Er valt direct zonlicht op de sensor voor de afstandsbediening.	Zorg dat er geen direct zonlicht op de sensor voor de afstandsbediening valt.
De afstandsbediening werkt niet juist.	De afstandsbedieningsfunctie is niet voor de gewenste bron geactiveerd.	Druk op de bronkeuzetoets voor de gewenste bron alvorens de bediening uit te voeren.
	De schakelaar voor de afstandsbedieningsfunctie is in de verkeerde stand.	Druk de schakelaar in de juiste stand.
Geen geluid.	De luidsprekerkabel is niet aangesloten.	Controleer of de kabel goed is aangesloten. (Zie bladzijde 8.)
	De audiokabel is niet goed aangesloten op AUX IN en/of DIGITAL IN.	Sluit de kabel goed aan. (Zie bladzijde 10.)
	Er is een verkeerde bron geselecteerd.	Selecteer de juiste bron. (Zie bladzijde 14.)
	De decoderingsmodus is niet goed ingesteld.	Selecteer de juiste decoderingsmodus. (Zie bladzijde 30.)
Geen beeld op het televisiescherm.	De videokabel is niet goed aangesloten.	Sluit de kabel goed aan. (Zie bladzijde 9.)
	De disc is niet afspeelbaar.	Gebruik een afspeelbare disc. (Zie bladzijde 3.)
Geen beeld op de televisie, het beeld is wazig of het is opgesplitst in twee delen.	De scanmodus is ingesteld op "PROGRESSIVE" hoewel de centrale eenheid is aangesloten op een televisie die geen Progressive Video-invoer ondersteunt.	Stel de scanmodus in op "RGB" of "Y/C COMP.". (Zie bladzijde 15.)
Er komt geen geluid uit de luidsprekers en in het afleesvenster verschijnt "NO AUDIO".	Er is een watermerk op de audio-dvd gedetecteerd en afspelen is verboden.	Neem contact op met de verkoper van de disc.
	Video en audio zijn vervormd.	Er zitten krassen op de disc of deze is vuil. Tussen de centrale eenheid en de televisie is een video aangesloten.
De beeldgrootte komt niet overeen met die van de televisie.	Het monitortype is niet goed ingesteld.	Stel "MONITOR TYPE" goed in. (Zie bladzijde 32.)
Moeilijk om uitzending te beluisteren vanwege te veel ruis.	De antennes zijn niet aangesloten.	Sluit de antennes op de juiste manier aan. (Zie bladzijde 7.)

## Specificaties

### ■ Centrale eenheid (XV-THS3)

#### Audiogedeelte

Totale harmonische vervorming 0,02 %

Audio-ingangsgevoeligheid/impedantie (bij 1 kHz)

Digitale ingang\*:

OPTICAL DIGITAL IN:

-21 dBm tot -15 dBm (660 nm ±30 nm)

\* Komt overeen met Lineair PCM, Dolby Digital, en DTS Digital Surround (met bemonsteringsfrequentie — 32 kHz, 44,1 kHz, 48 kHz)

#### Videogedeelte

Videosysteem: PAL

Horizontale resolutie: 500 regels

Signaal-/ruisverhouding: 64 dB

(Composietsignaal als "RGB" is geselecteerd)

Video-uitgangsniveau

Composiet: 1,0 V(p-p)/75 Ω

S-video-Y: 1,0 V(p-p)/75 Ω

S-video-C: 0,3 V(p-p)/75 Ω

Component-Y: 1,0 V(p-p)/75 Ω

Component-Pb/Pr: 0,7 V(p-p)/75 Ω

#### Tunergedeelte

Bereik

FM: 87,50 MHz tot 108,00 MHz

AM: 522 kHz tot 1 629 kHz

#### Algemeen

Voeding: 230 V ~ wisselstroom, 50 Hz

Energieverbruik: 75 W (in bedrijf)

1,0 W (in standbymodus)

Afmetingen (B × H × D):

360 mm × 65 mm × 370 mm

Gewicht:

5,3 kg

### ■ Voorluidsprekers (SP-THS3F)

Type: 1-weg Bass-Reflex Type  
(Magnetisch afgeschermd)

Luidspreker: 8,0 cm hoornvormig × 1

Max. vermogen: 52 W

Impedantie: 6 Ω

Frequentiebereik: 85 Hz tot 20 000 Hz

Geluidsdrukkniveau: 82 dB/W·m

Afmetingen (B × H × D):

105 mm × 118 mm × 98 mm

Gewicht: 0,60 kg per stuk

### ■ Middenluidspreker (SP-THS3F)

Type: 1-weg Bass-Reflex Type  
(Magnetisch afgeschermd)

Luidspreker: 8,0 cm hoornvormig × 1

Max. vermogen: 52 W

Impedantie: 6 Ω

Frequentiebereik: 85 Hz tot 20 000 Hz

Geluidsdrukkniveau: 82 dB/W·m

Afmetingen (B × H × D):

105 mm × 118 mm × 98 mm

Gewicht: 0,65 kg

### ■ Surroundluidsprekers (SP-THS3F)

Type: 1-weg Bass-Reflex Type  
(Magnetisch afgeschermd)

Luidspreker: 8,0 cm hoornvormig × 1

Max. vermogen: 52 W

Impedantie: 6 Ω

Frequentiebereik: 85 Hz tot 20 000 Hz

Geluidsdrukkniveau: 80 dB/W·m

Afmetingen (B × H × D):

105 mm × 118 mm × 98 mm

Gewicht: 0,55 kg per stuk

### ■ Subwoofer (SP-WS3)

Type: 1-weg Bass-Reflex Type  
(Magnetisch afgeschermd)

Luidspreker: 16,0 cm hoornvormig × 1

Max. vermogen: 52 W

Impedantie: 6 Ω

Frequentiebereik: 40 Hz tot 1 800 Hz

Geluidsdrukkniveau: 85 dB/W·m

Afmetingen (B × H × D):

139 mm × 350 mm × 408 mm

Gewicht: 4,0 kg

Ontwerp en specificaties kunnen zonder voorafgaande kennisgeving worden gewijzigd.

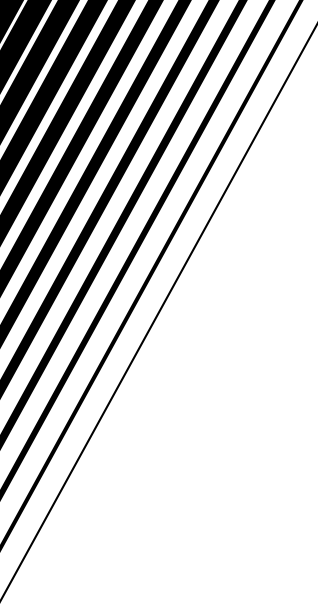

**JVC**  
VICTOR COMPANY OF JAPAN, LIMITED



JAMES TRUSTONS  
DIGNITARY  
MEMBERSHIP