

Introduction



**Nous vous remercions pour avoir acheté un de nos produits JVC.
Avant d'utiliser cet appareil, lisez attentivement ce mode d'emploi afin
d'obtenir les meilleures performances de l'appareil, et conservez-le à titre
d'information.**

À propos de ce mode d'emploi

Ce mode d'emploi est organisé de la façon suivante:

- **Ce mode d'emploi explique principalement le fonctionnement de l'appareil en utilisant les touches et les commandes de l'appareil. Vous pouvez aussi utiliser les touches de la télécommande si elles ont le même nom (ou la même marque) que celles de l'appareil. Si le fonctionnement en utilisant la télécommande est différent du fonctionnement avec l'appareil, il est expliqué.**
- Les informations de base et communes, qui sont les mêmes pour beaucoup de fonctions, sont regroupées en un seul endroit et ne sont pas répétées dans chaque procédure. Par exemple, nous ne répétons pas les informations sur la mise sous/hors tension de l'appareil, le réglage du volume, la modification des effets sonores, etc. qui sont expliqués dans la section "Fonctionnement commun" aux pages 9 à 11.
- Les marques suivantes sont utilisées dans ce mode d'emploi:



Vous donne des avertissements et des précautions pour éviter tout dommage, risque d'incendie ou d'électrocution.
Vous donne aussi des informations qui ne vous permettent pas d'obtenir les meilleures performances de l'appareil.



Vous donne des informations et des conseils que vous devriez connaître.

Précautions

Installation

- Installez l'appareil dans un endroit plat, sec et ni trop chaud, ni trop froid — entre 5°C (41°F) et 35°C (95°F).
- Installez l'appareil dans un endroit suffisamment ventilé pour éviter tout échauffement interne de l'appareil.
- Laissez suffisamment d'espace entre l'appareil et le téléviseur.
- Ne placez pas les enceintes trop près du téléviseur pour éviter toute interférence.



N'INSTALLEZ PAS l'appareil près de sources de chaleur, ou dans un endroit exposé à la lumière directe du soleil, à une poussière excessive ou aux vibrations.

Sources d'alimentation

- Pour débrancher l'appareil de la prise secteur murale, tirez toujours sur la fiche et non sur le cordon d'alimentation.



NE MANIPULEZ PAS le cordon d'alimentation avec les mains mouillées.

Condensation d'humidité

De l'humidité peut se condenser sur la lentille à l'intérieur de l'appareil dans les cas suivants:

- Après le démarrage d'un chauffage dans la pièce
- Dans une pièce humide
- Si l'appareil est amené directement d'une pièce froide dans une pièce chaude.

Si cela se produit, l'appareil risque de ne pas fonctionner correctement. Dans ce cas, laissez l'appareil sous tension pendant quelques heures jusqu'à ce que l'humidité se soit évaporée, débranchez le cordon d'alimentation secteur puis rebranchez-le de nouveau.

Autres

- Si un objet métallique ou un liquide tombait à l'intérieur de l'appareil, débranchez l'appareil et consultez votre revendeur avant de faire quoi que ce soit.
- Si vous n'avez pas l'intention d'utiliser votre appareil pendant une période prolongée, débranchez le cordon d'alimentation secteur de la prise murale.



NE DÉMONTÉZ PAS l'appareil. Il n'y a aucune pièce réparable par l'utilisateur à l'intérieur.

En cas de problèmes, débranchez le cordon d'alimentation secteur et consultez votre revendeur.

Table des matières



Emplacement des touches et des commandes	3	Lecture de cassettes	18
Panneau avant	4	Lecture d'une cassette	18
Télécommande	5	Localisation du début d'un morceau — Balayage musical	18
Pour commencer	6	Enregistrement	19
Déballage	6	Enregistrement de cassettes sur la platine B	19
Mise en place des piles dans la télécommande	6	Copie de cassettes	20
Connexion des antennes	6	Enregistrement direct de CD	20
Connexion des enceintes	7	Enregistrement avec montage automatique	21
Connexion d'un autre appareil	8	Utilisation des minuteries	22
Fonctionnement commun	9	Utilisation de la minuterie quotidienne	22
Réglage de l'horloge	9	Utilisation de la minuterie d'enregistrement	23
Mise sous tension et sélection d'une source	9	Utilisation de la minuterie d'arrêt	24
Ajustement du volume	10	Priorité des minuteries	24
Renforcement des graves	10	Informations complémentaires	25
Sélection des modes sonores	10	Entretien	25
Création de votre propre mode sonore — Mode manuel	11	Guide de dépannage	26
Écoute d'émissions FM et AM (PO/GO)	12	Spécifications	26
Accord d'une station	12		
Préréglage des stations	12		
Accord d'une station préréglée	12		
Réception d'une station FM avec RDS	13		
Changement de l'information RDS	13		
Recherche de programmes par code PTY (Recherche PTY)	13		
Commutation temporaire sur le type de programme de votre choix	14		
Lecture de CD	15		
Insertion de CD	15		
Lecture des CD entièrement — Lecture continue	15		
Fonctionnement de base de la platine CD	15		
Programmation de l'ordre de lecture des plages — Lecture programmée	16		
Lecture dans un ordre aléatoire — Lecture aléatoire ...	17		
Répétition des plages ou des CD — Lecture répétée	17		
Interdiction de l'éjection des disques — Verrouillage des plateaux	17		

Emplacement des touches et des commandes

Familiarisez-vous avec les touches et les commandes de votre appareil.

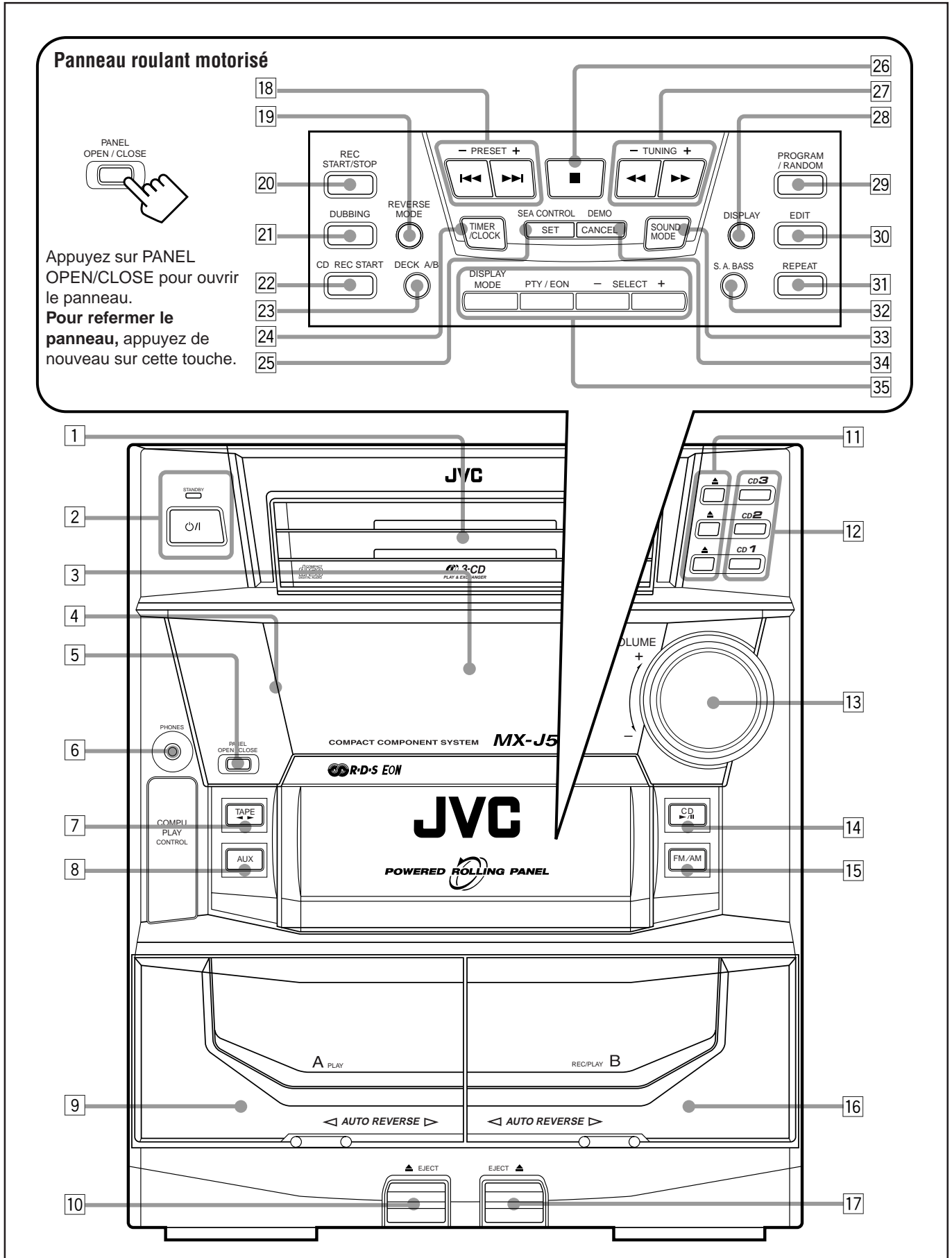

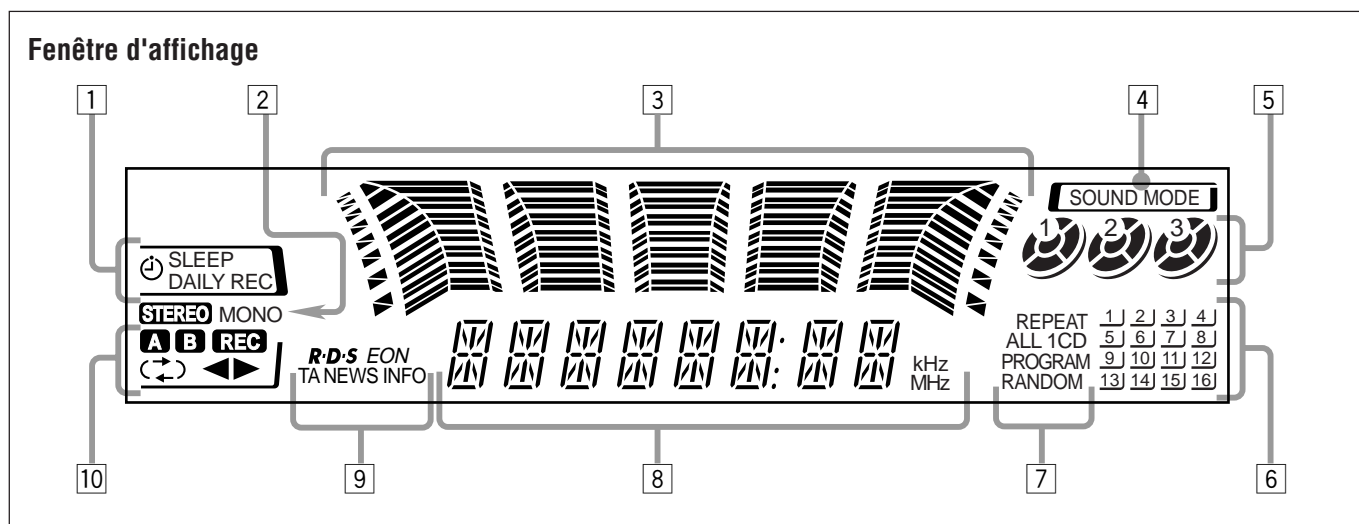

Référez-vous aux pages entre parenthèses pour plus de détails.

Panneau avant

- 1 Plateau à disque
- 2 Touche \odot/I (attente/sous tension) et témoin STANDBY (9)
- 3 Fenêtre d'affichage
- 4 Capteur de télécommande
- 5 Touche PANEL OPEN/CLOSE (9)
Appuyez sur cette touche met aussi l'appareil sous tension.
- 6 Prise PHONES (10)
- 7 Touche et témoin TAPE $\blacktriangleleft/\blacktriangleright$ (18)
Appuyez sur cette touche met aussi l'appareil sous tension.
- 8 Touche et témoin AUX (9)
Appuyez sur cette touche met aussi l'appareil sous tension.
- 9 Compartiment à cassette de la platine A (18)
- 10 Touche \blacktriangle EJECT pour la platine A (18)
- 11 Touches \blacktriangle (ouverture/fermeture du plateau à CD) (15)
Appuyez sur cette touche met aussi l'appareil sous tension.
- 12 Touches et témoins de numéro de disque (CD 1, CD 2 et CD 3) (15)
Appuyez sur l'une de ces touches met aussi l'appareil sous tension.
- 13 Réglage VOLUME (10)
- 14 Touche et témoin CD $\blacktriangleright/\text{II}$ (lecture/pause) (15)
Appuyez sur cette touche met aussi l'appareil sous tension.
- 15 Touche et témoin FM/AM (12)
Appuyez sur cette touche met aussi l'appareil sous tension.
- 16 Compartiment à cassette de la platine B (19)
- 17 Touche EJECT \blacktriangle pour la platine B (19)

Panneau roulant motorisé

- 18 Touches PRESET $-/+$ (12)
Touches $\blacktriangleleft/\blacktriangleright$ (recherche vers l'arrière/recherche vers l'avant) (9, 11, 16, 21, 22)
- 19 Touche REVERSE MODE (18, 20, 21)
- 20 Touche REC START/STOP (19, 21)
- 21 Touche DUBBING (20)
- 22 Touche CD REC START (20, 21)

- 23 Touche DECK A/B (18)
- 24 Touche TIMER/CLOCK (9, 22)
- 25 Touche SET (9, 22)
Touche SEA CONTROL (11)
- 26 Touche \blacksquare (arrêt) (15, 18)
- 27 Touches TUNING $-/+$ (12)
Touches $\blacktriangleleft/\blacktriangleright$ (avance rapide vers la gauche/avance rapide vers la droite) (11, 16, 18)
- 28 Touche DISPLAY (9)
- 29 Touche PROGRAM/RANDOM (16, 17, 20)
- 30 Touche EDIT (21)
- 31 Touche REPEAT (17)
- 32 Touche et témoin S. A. BASS (Signal Adaptive Bass) (10)
- 33 Touche SOUND MODE (10)
- 34 Touche CANCEL (9, 17, 22)
Touche DEMO (8)
- 35 Touches de fonctionnement du RDS (13)
• Touches DISPLAY MODE, PTY/EON et SELECT $-/+$

Fenêtre d'affichage

- 1 Indicateurs de minuterie
• Indicateurs \odot , SLEEP, REC et DAILY
- 2 Indicateurs de fonctionnement du tuner
• Indicateurs STEREO et MONO
- 3 Indicateur du niveau audio
Indicateur de courbe SEA (Amplificateur d'effet sonore)
- 4 Indicateur SOUND MODE
- 5 Indicateurs de disque
- 6 Indicateurs du numéro de plage
- 7 Indicateurs du mode de lecture de CD
• Indicateurs REPEAT (ALL/1CD/1), PROGRAM et RANDOM
- 8 Affichage principal
• Indique le nom de la source, la fréquence, etc.
- 9 Indicateurs de fonctionnement RDS
• Indicateurs RDS, EON et TA/NEWS/INFO
- 10 Indicateurs de fonctionnement de la platine cassette
• Indicateurs A/B (platine utilisée), REC, $\blacktriangleleft/\blacktriangleright$ (mode autoreverse) et $\blacktriangleleft/\blacktriangleright$ (direction de la bande)



Télécommande

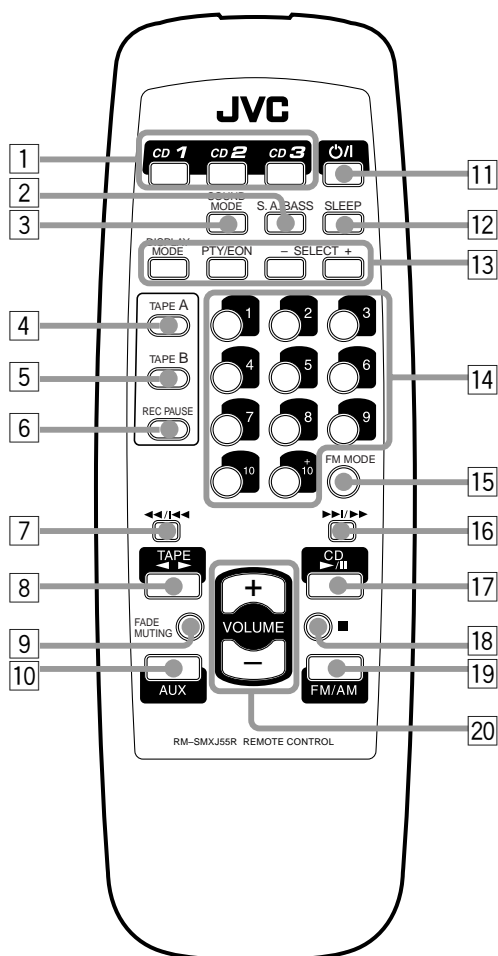

Télécommande

- 1 Touches de numéro de disque (CD 1, CD 2 et CD 3) (15)
Appuyez sur l'une de ces touches met aussi l'appareil sous tension.
- 2 Touche S. A. BASS (Signal Adaptive Bass) (10)
- 3 Touche SOUND MODE (10)
- 4 Touche TAPE A (18)
- 5 Touche TAPE B (18)
- 6 Touche REC PAUSE (19)
- 7 Touche ◀◀ / ▶▶ (avance rapide vers la gauche/recherche rapide vers l'arrière) (16 – 18)
- 8 Touche TAPE ◀▶ (18)
Appuyez sur cette touche met aussi l'appareil sous tension.
- 9 Touche FADE MUTING (10)
- 10 Touche AUX (9)
Appuyez sur cette touche met aussi l'appareil sous tension.
- 11 Touche ⏻ (attente/sous tension) (9)
- 12 Touche SLEEP (24)
- 13 Touches de fonctionnement du RDS (13)
• Touches DISPLAY MODE, PTY/EON et SELECT – / +
- 14 Touches numériques (12, 16)
- 15 Touche FM MODE (12)
- 16 Touche ▶▶ / ▶▶ (Recherche rapide vers l'avant/avance rapide vers la droite) (16 – 18)
- 17 Touche CD ▶/|| (15)
Appuyez sur cette touche met aussi l'appareil sous tension.
- 18 Touche ■ (arrêt) (15, 18)
- 19 Touche FM/AM (12)
Appuyez sur cette touche met aussi l'appareil sous tension.
- 20 Touche VOLUME + / – (10)

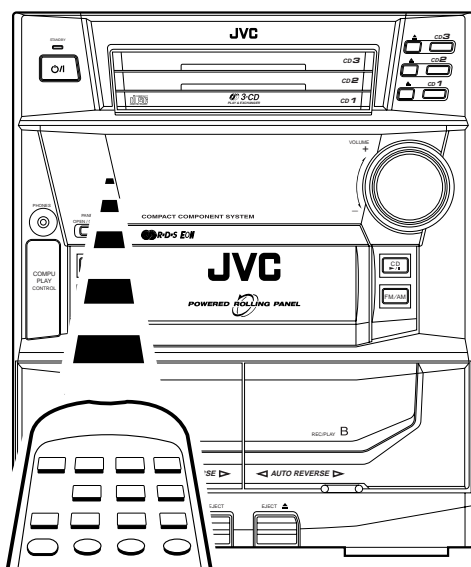

Lors de l'utilisation de la télécommande, dirigez-la sur le capteur de télécommande du panneau avant.

Déballage

Après avoir déballé l'appareil, vérifiez que vous avez bien tous les accessoires suivants.

Le nombre entre parenthèses indique le nombre de pièces fournies.

- Antenne cadre AM (1)
- Antenne FM (1)
- Télécommande (1)
- Piles (2)

Si quelque chose manquait, consultez immédiatement votre revendeur.

Mise en place des piles dans la télécommande

Insérez les piles — R6P(SUM-3)/AA(15F) — dans la télécommande, en faisant correspondre les polarités (+ et -) des piles avec les marques + et - dans le compartiment à piles. Quand la télécommande ne peut plus commander l'appareil, remplacez les deux piles en même temps.

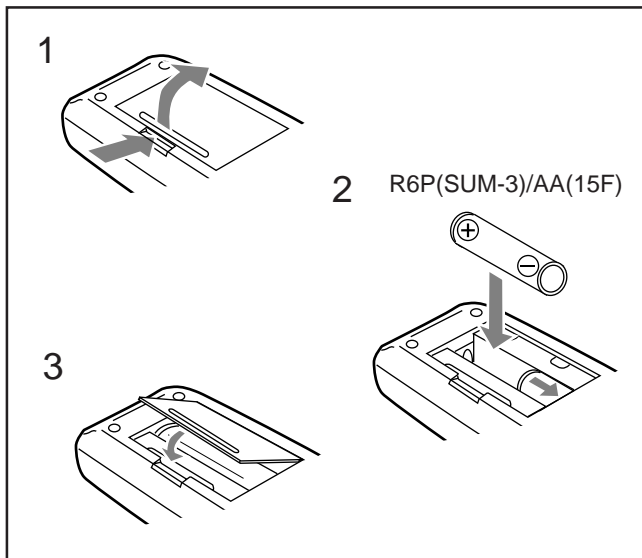

- N'UTILISEZ PAS une vieille pile avec une pile neuve.
- N'UTILISEZ PAS différents types de pile en même temps.
- N'EXPOSEZ PAS les piles au feu ou à une flamme.
- NE LAISSEZ PAS les piles dans le compartiment à piles si vous n'avez pas l'intention d'utiliser la télécommande pendant une période prolongée. Sinon, elles risqueraient de fuir et d'endommager la télécommande.

Connexion des antennes

Antenne FM

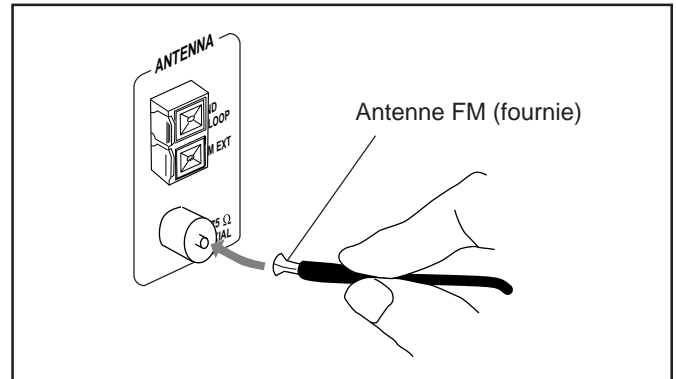

- 1 Connectez l'antenne FM à la prise FM 75 Ω COAXIAL.
- 2 Étendez l'antenne FM.
- 3 Fixez-la dans la position qui offre la meilleure réception possible.



A propos de l'antenne FM fournie

L'antenne FM fournie avec cet appareil peut être utilisée temporairement. Si la réception est mauvaise, connectez une antenne FM extérieure.

Pour connecter une antenne FM extérieure

Avant de la connecter, déconnectez l'antenne FM fournie.

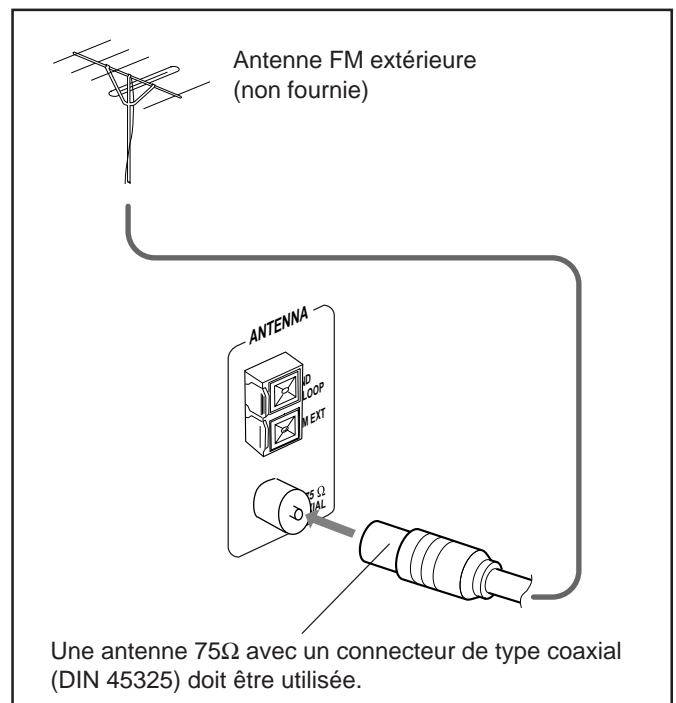

Antenne AM (PO/GO)

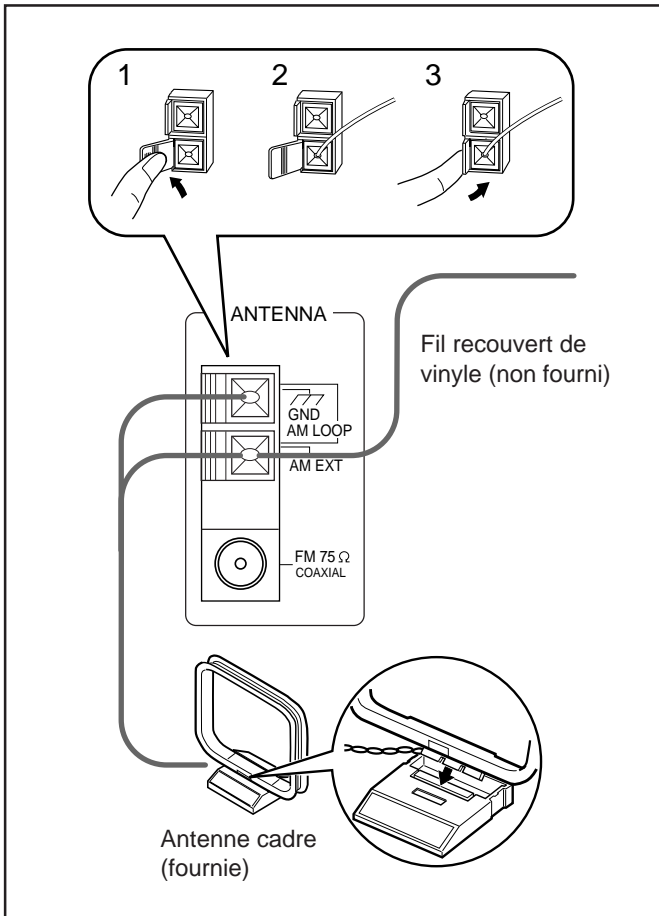

- 1 Connectez l'antenne cadre AM aux prises AM LOOP comme montré sur l'illustration.
- 2 Tournez l'antenne cadre AM jusqu'à l'obtention de la meilleure réception possible.

Pour connecter une antenne AM extérieure

Si la réception est mauvaise, connectez un fil recouvert de vinyle à la prise AM EXT et étendez-le horizontalement. (L'antenne cadre AM doit rester connectée.)



Pour une meilleure réception FM et AM (PO/GO)

- Assurez-vous que les conducteurs de l'antenne ne touchent pas d'autres prises et cordons de connexion.
- Éloignez les antennes des parties métalliques de l'appareil, des cordons de connexion et du cordon d'alimentation.

Connexion des enceintes

Vous pouvez connecter une paire d'enceintes avant et un caisson de graves.

Pour connecter les enceintes avant

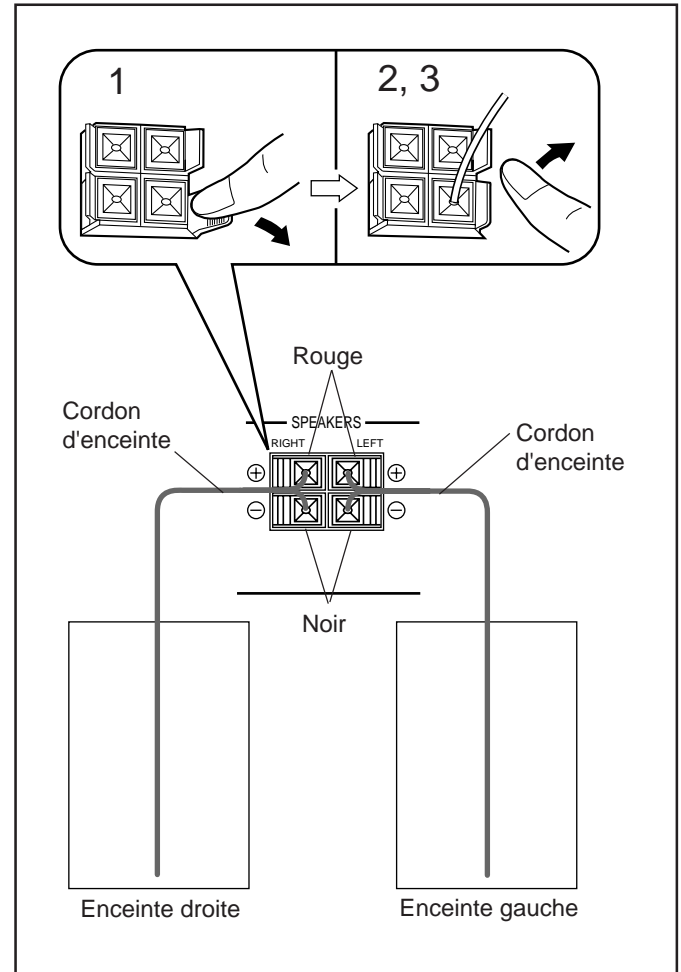

- 1 Maintenez en position ouverte le serre-fil de la prise d'enceinte sur le panneau arrière.
- 2 Insérez une extrémité du cordon d'enceinte dans la prise.
Faites coïncider les polarités des prises d'enceinte: Rouge (+) à rouge (+) et noir (-) à noir (-).
- 3 Relâchez les serre-fils.

IMPORTANT: Utilisez uniquement des enceintes possédant la même impédance que celle indiquée à côté des prises d'enceinte à l'arrière de l'appareil.

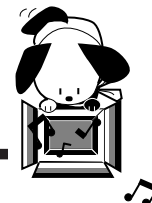

Pour connecter un caisson de graves

En connectant un caisson de graves, vous pouvez améliorer les graves.

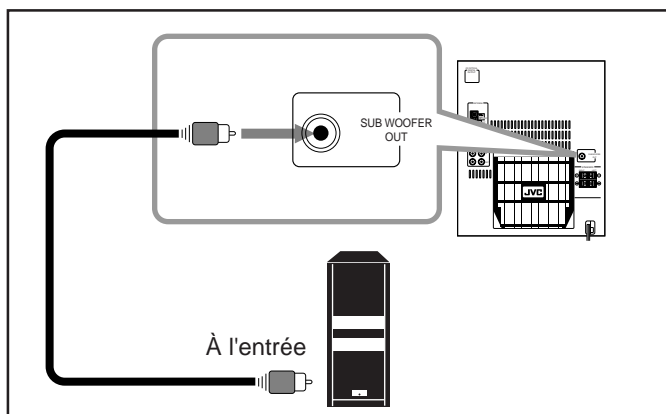

Connectez la prise d'entrée d'un caisson de graves actif à la prise SUB WOOFER OUT, en utilisant un cordon audio monaural (non fourni).

Connexion d'un autre appareil

Vous pouvez connecter un appareil analogique ou un appareil numérique.



- NE CONNECTEZ PAS les appareils quand ils sont sous tension.
- NE BRANCHEZ PAS les appareils sur le secteur avant que toutes les connexions ne soient terminées.

Connexion d'un appareil analogique

Assurez-vous de connecter les cordons audio correctement: les fiches blanches sont pour les signaux audio gauches et les rouges pour les signaux audio droits.

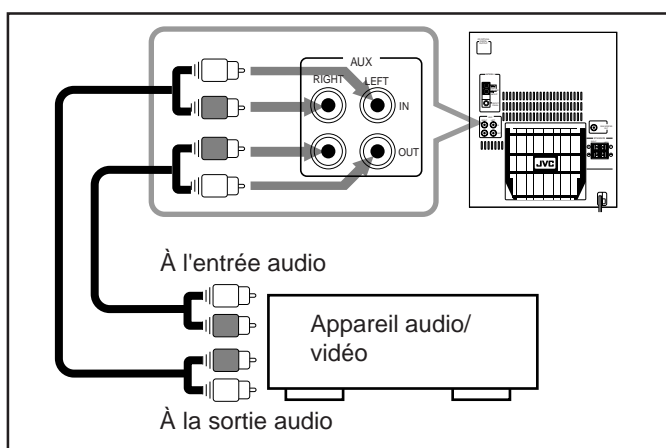

En utilisant des cordons audio (non fournis), connectez:

- Les prises d'entrée audio de l'autre appareil aux prises AUX OUT: Pour l'enregistrement sur l'autre appareil.
- Les prises de sortie audio de l'autre appareil aux prises AUX IN: Pour la lecture sur l'autre appareil.

Pour connecter un appareil audio muni d'une prise d'entrée numérique optique

Vous pouvez enregistrer le son des CD sur l'appareil numérique connecté.

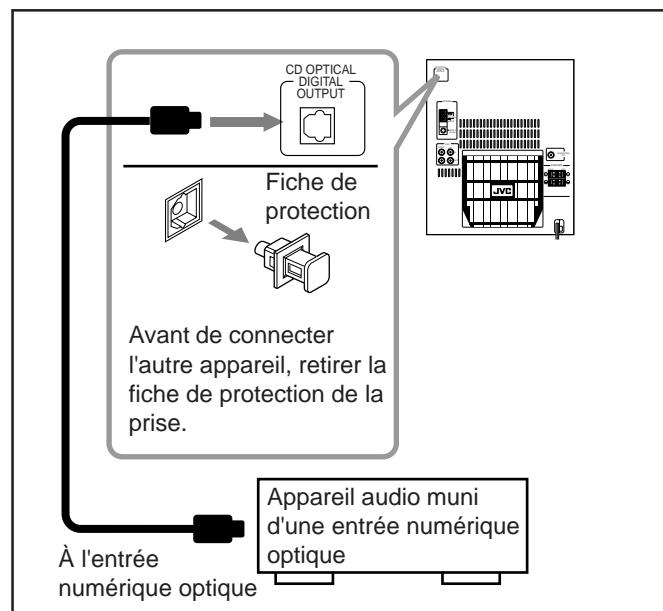

Connectez un cordon numérique optique (non fourni) entre la prise d'entrée numérique optique de l'autre appareil et la prise CD OPTICAL DIGITAL OUTPUT.

MAINTENANT SEULEMENT, vous pouvez brancher cet appareil et les autres appareils connectés sur une prise secteur murale.

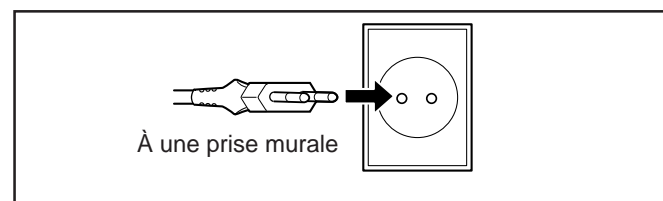

Quand vous connectez le cordon d'alimentation secteur sur une prise secteur murale, l'appareil commence automatiquement un affichage de démonstration.

Pour arrêter l'affichage de démonstration, appuyez sur n'importe quelle touche de l'appareil ou de la télécommande.

Pour démarrer l'affichage de démonstration manuellement

Maintenez pressée DEMO pendant plus de 2 secondes.



Pour arrêter la démonstration, appuyez sur n'importe quelle touche.

Fonctionnement commun

Réglage de l'horloge

Avant de continuer à utiliser l'appareil, réglez d'abord l'horloge intégrée à cet appareil.

1 Appuyez sur PANEL OPEN/CLOSE.

L'appareil se met sous tension et le panneau roulant motorisé s'ouvre automatiquement.

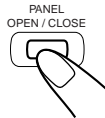

2 Appuyez sur TIMER/CLOCK.



Le chiffre des heures commence à clignoter sur l'affichage.

3 Appuyez sur <<< ou >>> pour ajuster l'heure, puis appuyez sur SET.

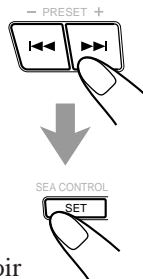

- Si vous souhaitez corriger l'heure après avoir appuyé sur SET, appuyez sur CANCEL. Le chiffre des heures recommence à clignoter.

4 Appuyez sur <<< ou >>> pour ajuster les minutes, puis appuyez sur SET.

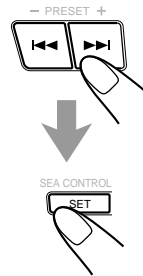
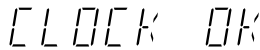

Pour vérifier l'heure

Appuyez sur DISPLAY lors de l'écoute de n'importe quelle source.

- Chaque fois que vous appuyez sur la touche, l'indication de la source et l'horloge alternent sur l'affichage.

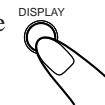

Pour ajuster de nouveau l'horloge

Si vous avez déjà ajusté l'horloge, vous devez appuyer répétitivement sur TIMER/CLOCK jusqu'à ce que le mode de réglage de l'horloge soit choisi.

- Chaque fois que vous appuyez sur la touche, le mode de réglage de la minuterie/horloge change comme suit:

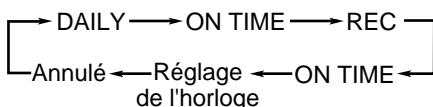

(Le chiffre des heures commence à clignoter.)



S'il y a une coupure de d'électricité

Le réglage de l'horloge est perdu et celle-ci est réinitialisée sur "0:00". Vous devez la régler de nouveau.

Mise sous tension et sélection d'une source

Si vous appuyez sur la touche de lecture d'une source particulière (FM/AM, CD ►/■, AUX et TAPE ◀▶), l'appareil se met sous tension et le panneau roulant motorisé s'ouvre automatiquement (et l'appareil commence à reproduire la source si celle-ci est prête — COMPU PLAY CONTROL).

Pour écouter une émission FM/AM (PO/GO), appuyez sur FM/AM. (Voir pages 12 – 14.)

Pour reproduire un CD, appuyez sur CD ►/■. (Voir pages 15 – 17.)

Pour reproduire une cassette, appuyez sur TAPE ◀▶. (Voir page 18.)

Pour choisir l'appareil extérieur comme source, appuyez sur AUX.

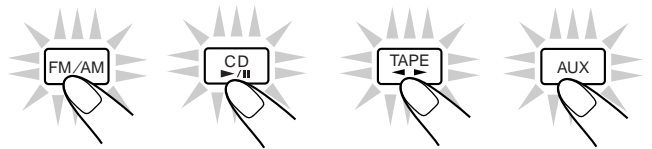

Pour mettre l'appareil sous tension sans reproduire une source, appuyez sur ◻/| de façon que le témoin STANDBY s'éteigne.

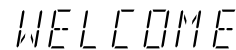

Le panneau roulant motorisé s'ouvre automatiquement.

Pour mettre l'appareil hors tension (en mode d'attente), appuyez de nouveau sur ◻/| de façon que le témoin STANDBY s'allume.

Le panneau roulant motorisé se referme.

Une petite quantité d'énergie continue à être consommée quand l'appareil est en mode d'attente.



Pour mettre l'appareil hors tension complètement, débranchez le cordon d'alimentation de la prise secteur murale.



Si vous débranchez le cordon d'alimentation ou si une coupure de courant se produit

L'horloge est réinitialisée immédiatement sur "0:00", tandis que les stations pré-réglées du tuner (voir page 12) sont effacées après quelques jours.

Ajustement du volume

Vous pouvez ajuster le niveau de volume uniquement quand l'appareil est sous tension.

Tournez le réglage VOLUME dans le sens des aiguilles d'une montre pour augmenter le volume et dans le sens contraire pour le diminuer.

VOLUME -- 16

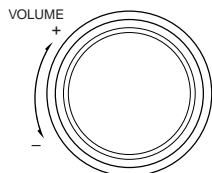

Lors de l'utilisation de la télécommande, appuyez sur VOLUME + pour augmenter le volume ou sur VOLUME - pour le diminuer.



Pour une écoute privée

Connectez un casque d'écoute à la prise PHONES. Aucun son ne sort des enceintes. Assurez-vous de diminuer le volume avant de connecter le casque d'écoute ou de le mettre sur vos oreilles.



NE METTEZ PAS l'appareil hors tension (en mode d'attente) avec le volume réglé sur un niveau très élevé; sinon, une soudaine déflagration sonore peut endommager votre ouïe, vos enceintes ou votre casque d'écoute quand l'appareil est remis sous tension ou qu'une source est reproduite la fois suivante.
RAPPELEZ-VOUS qu'il n'est pas possible d'ajuster le volume quand l'appareil est en mode d'attente.

Pour couper le volume temporairement

Appuyez sur FADE MUTING sur la télécommande.

Le volume diminue graduellement jusqu'à "0."

VOLUME -- 16



VOLUME -- 0



Pour rétablir le son, appuyez de nouveau sur la touche.

Renforcement des graves

La fonction de grave adaptable au signal (S. A. Bass) de cet appareil peut accentuer les sons graves lors de l'écoute de n'importe quelle source à faible volume.

Vous pouvez utiliser cette fonction uniquement pour la lecture.

Pour mettre la fonction en service, appuyez répétitivement sur S. A. BASS jusqu'à ce que "SA-BASS1" ou "SA-BASS2" apparaisse sur l'affichage.



SA -- BASS 1

Le témoin S. A. BASS (la touche elle-même) s'allume aussi.

- Chaque fois que vous appuyez sur la touche, le niveau SA Bass appliqué à la lecture change comme suit:

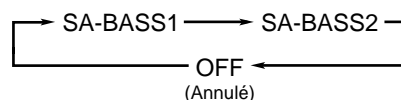

Quand vous choisissez "SA-BASS2", les sons graves sont plus accentués que quand vous choisissez "SA-BASS1."

- Lors de la reproduction de certaines touches, la différence de niveau entre "SA-BASS1" et "SA-BASS2" peut ne pas être perceptible.

Pour mettre la fonction hors service, appuyez répétitivement sur la touche jusqu'à ce que "OFF" apparaisse sur l'affichage.



Si vous souhaitez vérifier le niveau SA Bass actuellement choisi

Pendant que le témoin S. A. BASS est allumé, appuyez une fois que S. A. BASS de façon que le niveau actuel apparaisse pendant quelque instants.

Sélection des modes sonores

Vous pouvez choisir un des 6 modes sonores pré-réglés (3 modes surround et 3 modes SEA – Amplificateur d'effet sonore). Les modes sonores ne peuvent être appliqués qu'aux sons de lecture et ne peuvent pas être utilisés pour l'enregistrement.

Pour choisir les modes sonores, appuyez sur SOUND MODE jusqu'à ce que le mode sonore souhaité apparaisse sur l'affichage. L'indicateur SOUND MODE s'allume aussi sur l'affichage.



1, [1 1 1]

- Chaque fois que vous appuyez sur la touche, le mode sonore change comme suit:

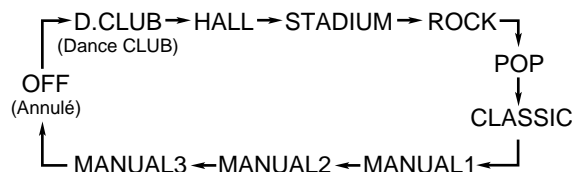



Modes surround*:

- D.CLUB:** Augmente la résonance et les graves.
- HALL:** Ajoute de la profondeur et de la netteté au son.
- STADIUM:** Ajoute de la clarté et étend le son, comme dans un stade en plein air.

Modes SEA:

- ROCK:** Accentue les basses et les hautes fréquences. Convient à la musique acoustique.
- POP:** Convient à la musique vocale.
- CLASSIC:** Convient à la musique classique.

Modes manuels:

MANUAL1/2/3: Vos modes personnels mémorisés. Référez-vous à “Création de votre propre mode sonore — Mode manuel.”

OFF: Annule les modes sonores.

* Les éléments surround sont ajoutés aux éléments SEA pour créer dans votre pièce une impression d'y être. Quand un de ces modes est choisi, l'indicateur SOUND MODE s'allume de la façon suivante —



Quand un mode SEA, y compris les modes manuels (élément SEA sans les éléments surround) est choisi, l'indicateur s'allume de la façon suivante —

SOUND MODE

Création de votre propre mode sonore — Mode manuel

Vous pouvez modifier une courbe SEA à votre goût. Ces modifications sont mémorisées dans les modes MANUAL 1, 2 et 3.

- Il y a une durée limite pour réaliser les étapes suivantes. Si le réglage est annulé avant la fin, recommencez à partir de l'étape 1.
- Si vous souhaitez ajouter l'élément surround dans votre courbe SEA, choisissez l'un des modes surround (D. CLUB, HALL ou STADIUM) avant de démarrer la procédure ci-après.

Sur l'appareil UNIQUEMENT:

1 Maintenez pressée SEA CONTROL jusqu'à ce que “SEA CONT” apparaisse sur l'affichage.

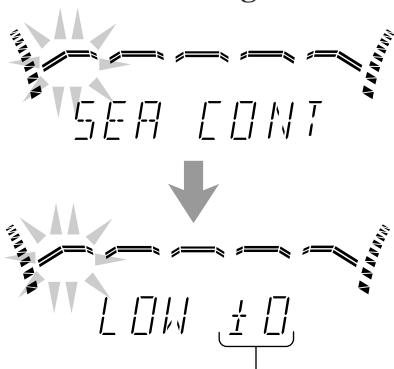

Le niveau actuel apparaît.

2 Ajustez la courbe SEA.

1) Appuyez sur |◀◀ ou ▶▶| pour choisir la plage de fréquence à ajuster (LOW, MID, HIGH).



2) Appuyez sur ◀◀ ou ▶▶ pour ajuster le niveau (-3 à +3) de la plage de fréquence choisie.

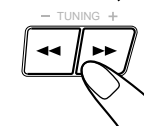

3) Répétez les étapes 1) et 2) pour ajuster les niveaux des autres plages de fréquence.

3 Appuyez de nouveau sur SEA CONTROL.



4 Appuyez sur |◀◀ ou ▶▶| pour choisir un des modes MANUAL 1, 2 et 3 sur lequel vous souhaitez mémoriser la courbe SEA.

5 Appuyez de nouveau sur SEA CONTROL.



L'indicateur SOUND MODE s'allume aussi. La courbe SEA que vous avez créée est mémorisée dans le mode MANUAL choisi à l'étape ci-dessus.

Pour utiliser votre propre mode sonore

Choisissez le mode MANUAL 1, 2 ou 3 lors de l'utilisation des modes sonores. Référez-vous à “Sélection d'un mode sonore” à la page 10.

Écoute d'émissions FM et AM (PO/GO)



Accord d'une station

Sur l'appareil UNIQUEMENT:

1 Appuyez sur FM/AM.

L'appareil se met automatiquement sous tension et accorde la dernière station accordée (FM ou AM – PO/GO). Le panneau roulant motorisé s'ouvre automatiquement.

- Chaque fois que vous appuyez sur la touche, la bande alterne entre FM et AM (PO/GO).



2 Maintenez pressée TUNING – / + pendant plus d'une seconde.

L'appareil commence à rechercher les stations et s'arrête quand une station de signal suffisamment fort est accordée. Si le programme est diffusé en stéréo, l'indicateur STEREO s'allume.

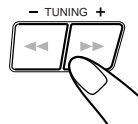

Pour arrêter la recherche en cours, appuyez sur TUNING – / +.



Si vous appuyez sur TUNING – / + brièvement et répétitivement

La fréquence change pas par pas.

Pour changer le mode de réception FM

Quand une émission FM stéréo est difficile à recevoir ou parasitée, appuyez sur FM MODE sur la télécommande de façon que l'indicateur MONO s'allume sur l'affichage. La réception est améliorée.



Pour rétablir l'effet stéréo, appuyez de nouveau sur FM MODE de façon que l'indicateur MONO s'éteigne. En mode stéréo, vous entendez un son stéréo quand un programme est diffusé en stéréo.

Préréglage des stations

Vous pouvez préréglager 30 stations FM et 15 stations AM (PO/GO).

Dans certains cas, des tests de fréquences ont déjà été mémorisés dans le tuner lors de la vérification de la fonction de préréglage avant l'expédition. Ce n'est pas un mauvais fonctionnement. Vous pouvez préréglager les stations que vous voulez en suivant la méthode de préréglage.

- Il y a une durée limite pour réaliser les étapes suivantes. Si le réglage est annulé avant la fin, recommencez à partir de l'étape 1.

1 Accordez la station que vous souhaitez préréglager.

- Référez-vous à "Accord d'une station" ci-dessus.

FM 87.50 MHz

2 Appuyez sur SET.

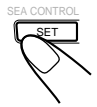

3 Appuyez sur PRESET – / + pour choisir un numéro de préréglage.

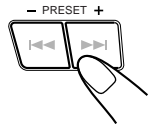

4 Appuyez de nouveau sur SET.



La station accordée à l'étape 1 est mémorisée sur le numéro de préréglage choisi à l'étape 3.

- Mémoriser une nouvelle station sur un numéro déjà utilisé efface la station précédemment mémorisée.



Si vous débranchez le cordon d'alimentation secteur ou si une coupure de courant se produit

Les stations préréglées sont effacées après quelques jours. Si cela se produit, préréglez de nouveau les stations.

Accord d'une station préréglée

1 Appuyez sur FM/AM.

L'appareil est mis automatiquement sous tension et accorde la dernière station accordée (FM ou AM – PO/GO). Le panneau roulant motorisé s'ouvre automatiquement.

- Chaque fois que vous appuyez sur la touche, la bande alterne entre FM et AM (PO/GO).



2 Choisissez un numéro de préréglage.

Sur l'appareil:

Appuyez sur PRESET – / +.

Sur la télécommande:

Appuyez sur les touches numériques.

Pour le numéro 5, appuyez sur 5.

Pour le numéro 15, appuyez sur +10 puis sur 5.

Pour le numéro 20, appuyez sur +10, puis sur 10.

Pour le numéro 25, appuyez sur +10, sur +10, puis sur 5.

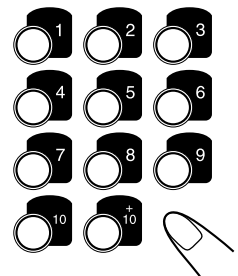
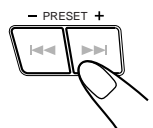

Réception d'une station FM avec RDS

Le RDS permet aux stations FM d'envoyer un signal supplémentaire en même temps que le signal du programme ordinaire. Par exemple, les stations envoient leur nom de même que des informations sur le type de programme qu'elles diffusent, tel que du sport, de la musique, etc.

Quand une station utilisant le service RDS est accordée, l'indicateur RDS s'allume sur l'affichage.

Avec cet appareil, il est possible de recevoir les types de signaux RDS suivants.

PS (Nom de la station):

Montre le nom de la station.

PTY (Type de programme):

Montre le type de programme diffusé.

RT (Radio Texte):

Montre un message texte que la station envoie.

EON (Enhanced Other Networks):

Offre des informations sur le type de programmes diffusés par les autres stations RDS.



À propos du RDS

- Certaines stations FM et les stations AM (PO/GO) n'ont pas de signaux RDS.
- Les services RDS varient entre les stations FM RDS. Pour plus de détails sur les services RDS de votre région, consultez vos stations de radio locales.
- Le RDS peut ne pas fonctionner correctement si la station reçue ne transmet pas un signal correct ou si le signal est trop faible.

Changement de l'information RDS

Vous pouvez voir l'information RDS sur l'affichage pendant l'écoute d'une station FM.

Appuyez sur DISPLAY MODE.

- Chaque fois que vous appuyez sur la touche, l'affichage change comme suit:

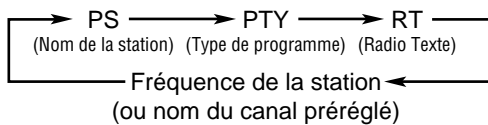
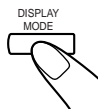

Si aucun signal PS, PTY ou RT n'est envoyé par une station

“NO PS”, “NO PTY” ou “NO RT” apparaît sur l'affichage principal.



Si l'appareil met du temps avant d'afficher l'information RDS reçue d'une station

“WAIT PS”, “WAIT PTY” ou “WAIT RT” peut apparaître sur l'affichage.

Recherche de programmes par code PTY (Recherche PTY)

Un des avantages du RDS est que vous pouvez localiser un type particulier de programme en spécifiant les codes PTY.

- Pour plus d'informations sur les codes PTY, référez-vous à “Informations complémentaires” à la page 25.

Pour rechercher un programme à l'aide des codes PTY

RAPPELEZ-VOUS que vous devez pré-régler les stations FM RDS pour pouvoir utiliser la fonction EON. Si vous ne l'avez pas encore fait, référez-vous à la page 12.

- Il y a une durée limitée pour réaliser les étapes suivantes. Si le réglage est annulé avant la fin, recommencez à partir de l'étape 1.

1 Appuyez sur PTY/EON jusqu'à ce que “PTY” et “SELECT” apparaissent alternativement sur l'affichage.

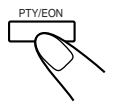

- Chaque fois que vous appuyez sur la touche, le mode de fonctionnement RDS change comme suit:

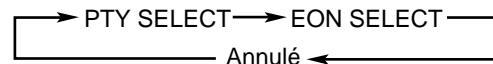

2 Appuyez sur SELECT - / + jusqu'à ce que le code PTY souhaité apparaisse sur l'affichage.

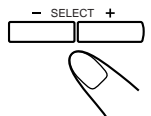

- Chaque fois que vous appuyez sur la touche, le code PTY change comme suit:

NEWS ⇄ AFFAIRS ⇄ INFO ⇄ SPORT ⇄
EDUCATE ⇄ DRAMA ⇄ CULTURE ⇄
SCIENCE ⇄ VARIED ⇄ POP M ⇄ ROCK M ⇄
M.O.R. M ⇄ LIGHT M ⇄ CLASSICS ⇄
OTHER M ⇄ WEATHER ⇄ FINANCE ⇄
CHILDREN ⇄ SOCIAL A ⇄ RELIGION ⇄
PHONE IN ⇄ TRAVEL ⇄ LEISURE ⇄ JAZZ ⇄
COUNTRY ⇄ NATIONAL ⇄ OLDIES ⇄
FOLK M ⇄ DOCUMENT ⇄ TRAFFIC ⇄
(retour au début)

3 Appuyez de nouveau sur PTY/EON.

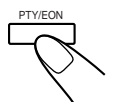

Pendant la recherche, “SEARCH” et le code PTY choisi alternent sur l'affichage.

L'appareil fait une recherche parmi les 30 stations FM pré-réglées, s'arrête quand il a trouvé une station du code choisi (“FOUND” apparaît) et accorde cette station.

- Si aucun programme n'est trouvé, “NOT” et “FOUND” apparaissent alternativement sur l'affichage et l'appareil retourne à la dernière station reçue.

Pour arrêter la recherche en cours

Appuyez sur PTY/EON pendant la recherche.



Commutation temporaire sur le type de programme de votre choix

En recevant les données EON envoyées par les stations FM RDS, la fonction EON permet à l'appareil de commuter temporairement sur un programme de votre choix (TA, NEWS et INFO) à partir d'une station différente.

La fonction EON fonctionne uniquement lorsque vous écoutez une station FM RDS émettant des données EON.

- L'indicateur EON s'allume lors de la réception d'une station émettant des données EON.

Pour mettre en service la station EON:

RAPPELEZ-VOUS que vous devez avoir pré-réglé des stations FM RDS pour pouvoir utiliser la fonction EON. Si vous ne l'avez pas encore fait, référez-vous à la page 12.

- Il y a une durée limite pour réaliser les étapes suivantes. Si le réglage est annulé avant la fin, recommencez à partir de l'étape 1.

1 Appuyez sur **PTY/EON** jusqu'à ce que "EON" et "SELECT" apparaisse alternativement sur l'affichage.

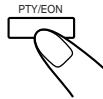

- Chaque fois que vous appuyez sur la touche, le mode de fonctionnement RDS change comme suit:

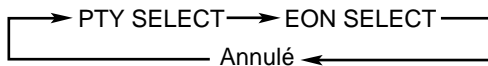

2 Appuyez sur **SELECT - / +** jusqu'à ce que le type de données EON souhaitées apparaît sur l'affichage.

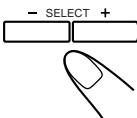

L'indicateur du type de données EON choisi apparaît sur l'affichage.



- Chaque fois que vous appuyez sur la touche, le type de données EON change comme suit:

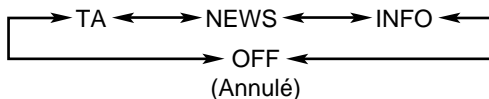

- TA:** Informations routières
- NEWS:** Actualités
- INFO:** Programme dont le but est de donner des conseils dans le sens le plus large.
- OFF:** La fonction EON est annulée. L'indicateur du type de données EON (TA, NEWS, INFO) s'éteint.

3 Appuyez de nouveau sur **PTY/EON**.

L'indicateur du type de données EON s'arrête de clignoter et reste allumé.

Maintenant, la fonction EON est en service.

Référez-vous à "Fonctionnement de la fonction EON".

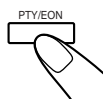

Fonctionnement de la fonction EON:

CAS 1

S'il n'y a pas de station émettant le type de programme choisi

L'appareil continue à accorder la station actuelle.



Quand une station commence à diffuser le type de programme que vous avez choisi, l'appareil commute automatiquement sur la station. L'indicateur du code PTY reçu commence à clignoter.



Quand le programme est terminé, "EON END" apparaît sur l'affichage et l'appareil retourne à la station précédente, mais la fonction EON reste en service.

CAS 2

S'il y a une station diffusant le type de programme que vous avez choisi

L'appareil accorde la station diffusant le programme.

L'indicateur du code PTY reçu commence à clignoter.



Quand le programme est terminé, "EON END" apparaît sur l'affichage et l'appareil retourne à la station précédente, mais la fonction EON reste en service.

CAS 3

Si la station FM que vous écoutez diffuse le type de programme que vous avez choisi

L'appareil continue de recevoir cette station mais l'indicateur du code PTY reçu commence à clignoter.



Quand le programme est terminé, l'indicateur du code PTY reçu s'arrête de clignoter et reste allumé, mais la fonction EON reste en service.



À propos de la fonction EON

- Les données EON envoyées de certaines stations peuvent ne pas être compatibles avec cet appareil. Dans ce cas, la fonction EON peut ne pas fonctionner correctement.
- Lors de l'écoute d'un programme accordé par la fonction EON, la station ne change pas même si un autre réseau de stations commence à diffuser un programme contenant les mêmes données EON.
- La fonction EON est annulée si vous changez la source sur CD, TAPE ou AUX tandis qu'elle est temporairement annulée si vous changez la source sur AM.

Lecture de CD

Insertion de CD

1 Appuyez sur ▲ pour le plateau du disque (CD 1 à 3) sur lequel vous souhaitez placer un CD.

L'appareil se met automatiquement sous tension et le plateau à disque sort. Le panneau roulant motorisé s'ouvre aussi automatiquement.

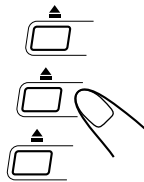

2 Placez un disque correctement sur la rainure du plateau avec l'étiquette dirigée vers le haut.

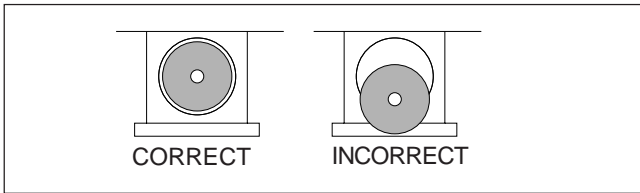

- Lors de l'utilisation d'un CD single (8 cm), placez-le sur la rainure intérieure du plateau.

3 Appuyez sur la même touche ▲ qu'à l'étape 1.

Le plateau à disque se referme et l'indicateur du numéro de disque correspondant (CD 1 à CD 3) s'allume sur l'affichage.

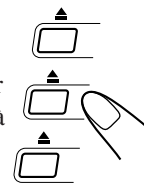

4 Répétez les étapes 1 à 3 pour mettre en place d'autres CD.



Pour mettre en place plus d'un disque en continu

Si vous appuyez sur ▲ pour le plateau suivant que vous voulez utiliser, le premier plateau à disque se referme automatiquement et le suivant s'ouvre.



À propos des indicateurs de disque

Chaque indicateur de disque correspond au plateau du même numéro.



- La marque de disque s'allume pour le numéro de disque que vous avez choisi.
- L'indicateur de disque clignote pendant que le CD correspondant est reproduit.
- L'indicateur de disque s'éteint quand l'appareil a détecté qu'il n'y a pas de CD sur le plateau à disque correspondant.

Lecture des CD entièrement — Lecture continue

Vous pouvez reproduire le CD en continu.

1 Mettez en place les CD.

2 Appuyez sur l'une des touches de numéro de disque (CD 1, CD 2 et CD 3) pour le disque que vous souhaitez reproduire.

La lecture du CD commence à partir de la première plage du disque choisi.

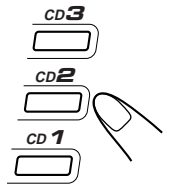

Plages du disque en cours de lecture

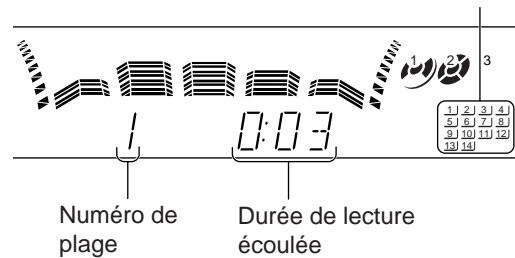

- Appuyer sur CD ►/|| au lieu d'une touche de numéro de disque, commence la lecture si un CD se trouve sur un plateau à disque.

Pour arrêter la lecture, appuyez sur ■.

Pour retirer le disque, appuyez sur ▲ pour le plateau de disque correspondant.



Ordre de lecture des CD

Quand trois CD sont en place sur les plateaux à disque, ils sont reproduits dans l'un des ordres suivants.

- Quand CD 1 est pressé: CD 1 ⇒ CD 2 ⇒ CD 3 (puis s'arrête)
- Quand CD 2 est pressé: CD 2 ⇒ CD 3 ⇒ CD 1 (puis s'arrête)
- Quand CD 3 est pressé: CD 3 ⇒ CD 1 ⇒ CD 2 (puis s'arrête)
- * Quand 2 CD seulement sont en place, ils sont reproduits dans le même ordre, mais le plateau sans disque est sauté.

Fonctionnement de base de la platine CD

Pendant la lecture d'un CD, vous pouvez réaliser les choses suivantes.

Pour changer un CD pendant la lecture d'un autre

Appuyez sur la touche ▲ correspondant à un CD qui n'est pas reproduit et que vous souhaitez changer.

Si vous changez des CD pendant la lecture, la lecture en cours ne s'arrête pas avant que tous les CD changés aient été reproduits.

Pour arrêter la lecture momentanément

Appuyez sur CD ►/||.

Pendant la pause, la durée de lecture écoulée clignote sur l'affichage.

Pour reprendre la lecture, appuyez de nouveau sur CD ►/||.



Pour localiser un point particulier sur une plage

Pendant la lecture, maintenez pressée ◀◀ ou ▶▶.

- ◀◀ : Retour rapide du disque.
- ▶▶ : Avance rapide du disque.

Lors de l'utilisation de la télécommande, maintenez pressée ◀◀/▶▶ ou ◀◀/▶▶.

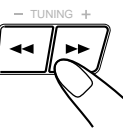

Pour passer sur une autre plage

Appuyez répétitivement sur ◀◀ ou ▶▶ avant ou pendant la lecture.

- ◀◀ : Passe au début de la plage actuelle ou d'une plage précédente.
- ▶▶ : Passe au début de la plage suivante ou des plages qui la suivent.

Lors de l'utilisation de la télécommande, appuyez sur ◀◀/▶▶ ou ◀◀/▶▶ avant de commencer la lecture.

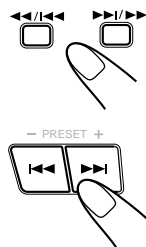

Si vous maintenez pressée ◀◀/▶▶ (ou ◀◀/▶▶ ou ▶▶/▶▶ avant la lecture)

Vous pouvez changer les plages en continu.

Pour aller directement à une autre plage en utilisant les touches numériques

Appuyez sur les touches numériques avant ou pendant la lecture vous permet de reproduire le numéro de plage souhaité.

- Ex. : Pour la plage 5, appuyez sur 5.
 Pour la plage 15, appuyez sur +10, puis sur 5.
 Pour la plage 20, appuyez sur +10, puis sur 10.
 Pour la plage 32, appuyez sur +10, +10, +10, puis sur 2.

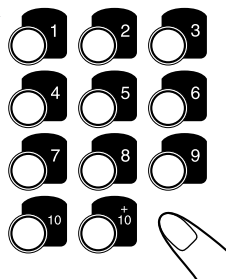

Programmation de l'ordre de lecture des plages — Lecture programmée

Vous pouvez changer l'ordre dans lequel les plages sont reproduites avant de commencer la lecture. Vous pouvez programmer 32 plages au maximum.

- Pour utiliser la lecture répétée (voir la page 17) pour la lecture programmée, appuyez sur REPEAT après avoir démarré la lecture programmée.

1 Mettez en place les CD.

- Si la source de lecture actuelle n'est pas le lecteur CD, appuyez sur CD ▶/■, puis sur ■ avant de passer à l'étape suivante.

2 Appuyez répétitivement sur PROGRAM/RANDOM jusqu'à ce que "PROGRAM" apparaisse sur l'affichage.

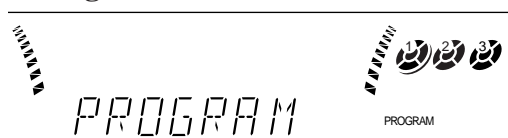

- Si un programme a été mémorisé, ce programme est rappelé.

- Chaque fois que vous appuyez sur la touche, le mode de lecture de CD change comme suit:

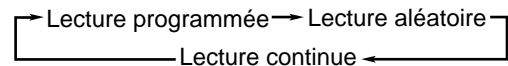

3 Appuyez sur l'une des touches de numéro de disque (CD 1, CD 2 et CD 3) pour choisir le numéro de disque que vous souhaitez reproduire.

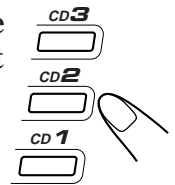

Numéro de plage

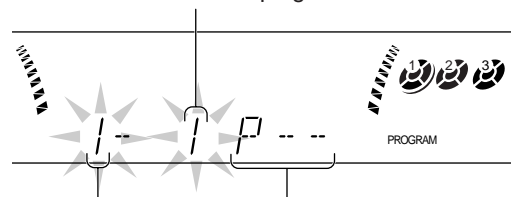

Numéro de disque Numéro du pas de programme

4 Choisissez une plage du CD choisie à l'étape précédente.

Sur l'appareil:

Appuyez sur ◀◀ ou ▶▶ pour choisir le numéro de plage, puis appuyez sur SET.

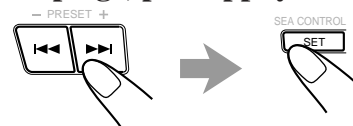

Sur la télécommande:
Appuyez sur les touches numériques.

- Pour savoir comment utiliser les touches numériques, référez-vous à "Pour aller directement à une autre plage en utilisant les touches numériques" ci-à gauche.

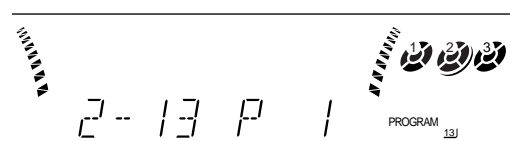
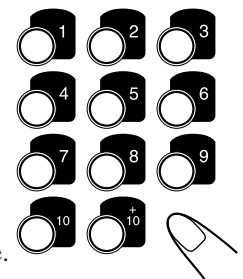

5 Programmez les autres plages souhaitées.

- Pour programmer des plages du même disque, répétez l'étape 4.
- Pour programmer les plages d'un disque différent, répétez les étapes 3 et 4.

6 Appuyez sur CD ▶/■.

Les plages sont reproduites dans l'ordre de la programmation.

Pour arrêter la lecture en cours, appuyez sur ■.

Pour quitter le mode de lecture programmée, appuyez répétitivement sur PROGRAM/RANDOM, avant ou après la lecture de façon que l'appareil entre dans un autre mode de lecture. (Le programme réalisé est conservé en mémoire jusqu'à ce que vous mettiez l'appareil hors tension ou effaciez le programme.)



Pour vérifier le contenu du programme

Avant de reproduire le programme, vous pouvez vérifier le contenu du programme en appuyant sur ◀◀ / ◀◀ ou ▶▶ / ▶▶ sur la télécommande.

- ▶▶ / ▶▶ : Montre les plages programmées dans l'ordre du programme.
- ◀◀ / ◀◀ : Les montre dans l'ordre inverse.

Pour modifier le programme

Avant de reproduire le programme, vous pouvez effacer les plages programmées montrées sur l'affichage en appuyant sur CANCEL.



- Chaque fois que vous appuyez sur la touche, la plage programmée affichée est effacée du programme.

Pour ajouter des plages dans un programme après la reproduction, choisissez simplement les numéros de plage que vous souhaitez ajouter en suivant l'étape 4 de la procédure de programmation de la page 16.

Pour effacer tout le programme avant ou après la lecture, appuyez sur ■.

“PROGRAM” apparaît sur l'affichage.

- Éjecter un CD effacera aussi les plages programmées pour le CD éjecté.



Si vous essayez de programmer un 33e pas “FULL” apparaît sur l'affichage.



Si votre entrée est ignorée

C'est que vous avez essayé de programmer une plage pour un plateau vide ou un numéro de plage qui n'existe pas (par exemple, la plage numéro 14 sur un CD qui ne comprend que 12 plages). De telles entrées sont ignorées.

Lecture dans un ordre aléatoire — Lecture aléatoire

Les plages de tous les CD en place sont reproduites dans un ordre aléatoire.

- Pour utiliser la lecture répétée avec la lecture aléatoire, appuyez sur REPEAT après avoir démarré la lecture aléatoire.

1 Préparez les CD.

- Si la source de lecture actuelle n'est pas le lecteur CD, appuyez sur CD ▶/■, puis sur ■ avant de passer à l'étape suivante.

2 Appuyez répétitivement sur PROGRAM/RANDOM jusqu'à ce que “RANDOM” apparaisse sur l'affichage.

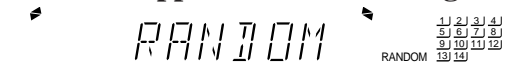

- Chaque fois que vous appuyez sur la touche, le mode de lecture de CD change comme suit:

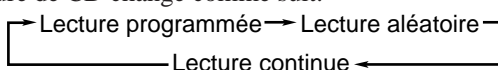

3 Appuyez sur CD ▶/■.

Les plages sont reproduites dans un ordre aléatoire. La lecture aléatoire se termine quand toutes les plages sont été reproduites une fois.



Pour arrêter la lecture en cours, appuyez sur ■.

- La lecture aléatoire s'arrête aussi si l'un des plateaux est ouvert.

Pour quitter le mode de lecture aléatoire, appuyez

répétitivement sur PROGRAM/RANDOM avant ou après la lecture de façon que l'appareil entre dans un autre mode de lecture.



Même si vous appuyez sur ◀◀ (ou sur ◀◀ / ◀◀ sur la télécommande)

Vous ne pouvez pas revenir à la plage précédente pendant la lecture aléatoire.

- Si vous appuyez sur ▶▶ (ou ▶▶ / ▶▶ sur la télécommande), vous pouvez passer à la plage aléatoire suivante.

Répétition des plages ou des CD — Lecture répétée

Vous pouvez répéter tous les CD, un programme ou la plage en cours de lecture autant de fois que vous le souhaitez.

Pour répéter la lecture, appuyez sur REPEAT pendant ou avant la lecture. Pour utiliser la lecture répétée pendant la lecture programmée ou la lecture aléatoire, appuyez sur la touche après le démarrage de la lecture.



- Chaque fois que vous appuyez sur la touche, le mode de lecture répétée change comme suit et l'indicateur suivant s'allume sur l'affichage:

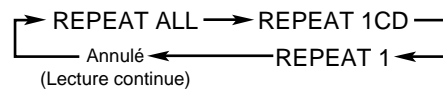

REPEAT ALL: Répète toutes les plages de tous les CD (en lecture ou continue ou aléatoire), ou toutes les plages d'un programme.

REPEAT 1CD*: Répète toutes les plages d'un CD.

REPEAT 1: Répète une seule plage d'un CD.

- * REPEAT 1CD n'est pas utilisé pour la lecture programmée ou la lecture aléatoire.

Pour annuler la lecture répétée, appuyez répétitivement sur REPEAT jusqu'à ce que l'indicateur REPEAT (REPEAT ALL, REPEAT 1CD ou REPEAT 1) s'éteigne de l'affichage.

- La lecture répétée est aussi annulée si vous choisissez la lecture programmée ou aléatoire.

Interdiction de l'éjection des disques — Verrouillage des plateaux

Vous pouvez interdire l'éjection des CD de l'appareil et verrouiller les disques.

- Cette procédure est uniquement possible en utilisant les touches de l'appareil.

Pour interdire l'éjection des disques, appuyez sur ▲ pour n'importe quel plateau à disque tout en maintenant pressée ■. (S'il un des plateaux est ouvert, il se referme d'abord.) “LOCKED” apparaît pendant quelques instants et les CD en place sont verrouillés.

Pour annuler l'interdiction et déverrouiller les CD, appuyez sur ▲ pour n'importe quel plateau à disque tout en maintenant pressée ■. “UNLOCKED” apparaît pendant quelques instants et les CD en place sont déverrouillés.



Si vous essayez d'éjecter un CD

“LOCKED” apparaît pour vous informer que les plateaux sont verrouillés.

Lecture de cassettes



Vous pouvez reproduire des cassettes de type I, de type II et de type IV sans changer aucun réglage.

Lecture d'une cassette

1 Appuyez sur EJECT (▲) sur la platine que vous souhaitez utiliser.

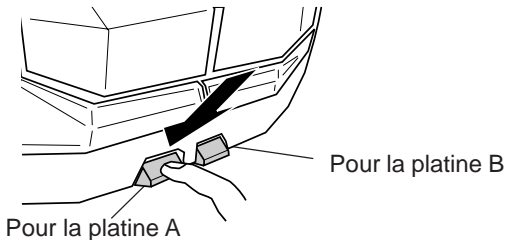

2 Mettez une cassette à l'intérieur, la partie exposée dirigée vers le bas.

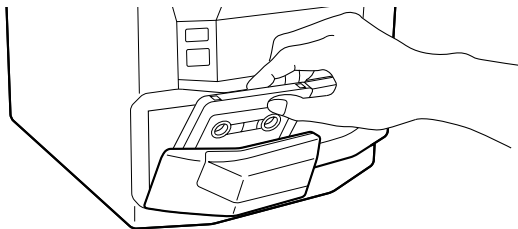

3 Refermez doucement le compartiment à cassette.

Si vous avez mis des cassettes dans les deux platines A et B, la platine utilisée en dernier est sélectionnée.

Pour choisir l'autre platine, appuyez sur DECK A/B (ou sur TAPE A ou TAPE B sur la télécommande).

4 Appuyez sur TAPE ◀▶.

La lecture de la cassette commence et l'indicateur de sens de la bande (◀▶) clignote doucement pour indiquer le sens de défilement de la bande.

• Chaque fois que vous appuyez sur la touche, le sens de défilement de la bande change.

▶ : reproduction de la face avant.

◀ : reproduction de la face arrière.



Quand la fin de la bande est atteinte pendant la lecture, la platine s'arrête automatiquement si le mode autoreverse n'est pas en service. (Référez-vous à "Pour reproduire les deux faces répétitivement — Mode autoreverse.")

Pour arrêter la lecture en cours, appuyez sur ■.

Pour choisir l'autre platine, appuyez sur DECK A/B (ou sur TAPE A ou TAPE B sur la télécommande), puis sur TAPE ◀▶.

Pour bobiner rapidement vers la gauche ou vers la droite, appuyez sur ◀◀ / ▶▶ (◀◀ / ◀◀◀ ou ▶▶▶ / ▶▶) sur la télécommande) quand la bande est à l'arrêt.

L'indicateur de sens de la bande (◀▶) clignote rapidement sur l'affichage.

Pour retirer la cassette, appuyez sur ▲ EJECT sur la platine A ou sur EJECT ▲ pour la platine B.

Pour reproduire les deux faces répétitivement — Mode autoreverse

Le mode autoreverse fonctionne pour les deux platines en même temps.

Quand il est en service, la lecture de la bande est inversée automatiquement à la fin d'une face et l'appareil commence la lecture de l'autre face de la cassette et répète le même processus.

Pour utiliser le mode autoreverse, appuyez sur REVERSE MODE de façon que l'indicateur du mode d'inversion s'allume sur l'affichage de la façon suivante — (↻)

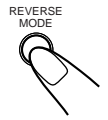

Pour annuler le mode autoreverse, appuyez de nouveau sur la touche de façon que l'indicateur du mode d'inversion s'allume sur l'affichage de la façon suivante — → ←



Quand le mode autoreverse est en service avec une cassette dans la platine A et dans la platine B

Après la lecture de la face arrière (◀) l'appareil reproduit la cassette de l'autre platine.

Localisation du début d'un morceau — Balayage musical

Vous pouvez utiliser le balayage musical pour localiser le début d'un morceau. Le balayage musical recherche le passage blanc qui sépare habituellement les morceaux enregistrés, puis reproduit la chanson suivante.

Pour trouver le début du morceau actuel

Pendant la lecture, appuyez sur ◀◀ / ▶▶ (◀◀ / ◀◀◀ ou ▶▶▶ / ▶▶) sur la télécommande) dans le sens opposé à la lecture de la bande.

L'indicateur de sens de la bande de la direction opposée à la lecture commence à clignoter alternativement doucement et rapidement.

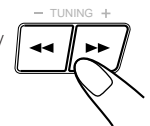

La recherche s'arrête automatiquement au début du morceau actuel et sa lecture commence automatiquement.

Pour trouver le début du morceau suivant

Pendant la lecture, appuyez sur ◀◀ / ▶▶ (◀◀ / ◀◀◀ ou ▶▶▶ / ▶▶) sur la télécommande) dans le même sens que la lecture de la bande.

L'indicateur de sens de la bande du même sens que la lecture commence à clignoter alternativement doucement et rapidement.

La recherche s'arrête automatiquement au début du morceau suivant et sa lecture commence automatiquement.



Le balayage musical fonctionne en détectant un blanc de 4 secondes entre les morceaux, c'est pourquoi, il ne fonctionnera pas correctement dans les cas suivants.

- Il n'y a pas de blanc au début d'un morceau.
- Il y a des parasites (souvent causés par une trop grande utilisation ou une mauvaise copie) dans le blanc.
- Il y a des passages très calmes ou des blancs dans un morceau.



L'utilisation de bande C-120 ou plus fine n'est pas recommandée, car une détérioration caractéristique peut se produire et la bande peut se prendre facilement dans les galets presseurs et les cabestans.

Enregistrement

IMPORTANT:

- Il peut être illégal d'enregistrer ou de reproduire des matériaux protégés par des droits d'auteur sans l'autorisation du propriétaire des droits.
- Le niveau d'enregistrement est réglé automatiquement, il n'est pas affecté par le réglage VOLUME. Alors, vous pouvez ajuster le son que vous êtes en train d'écouter, pendant un enregistrement, sans affecter le niveau d'enregistrement.
- Pendant un enregistrement, vous pouvez écouter les modes sonores et/ou l'effet SA Bass à travers les enceintes ou un casque d'écoute. Cependant, le son est enregistré sans ces effets (voir page 10).
- Si les enregistrements effectués ont trop de parasites, c'est que l'appareil était peut-être trop près d'un téléviseur. Éloignez-le du téléviseur.
- Vous pouvez utiliser des cassettes de type I et II pour l'enregistrement.

Pour protéger vos enregistrements

Les cassettes possèdent deux languettes à l'arrière permettant de protéger les enregistrements contre tout effacement ou ré-enregistrement accidentel.

Pour protéger vos enregistrements, retirez ces languettes.

Pour enregistrer de nouveau sur une cassette protégée, couvrez les trous avec du ruban adhésif.

Lors de l'utilisation d'une cassette de type II, faites attention de ne pas recouvrir les trous utilisés pour la détection du type de cassette.

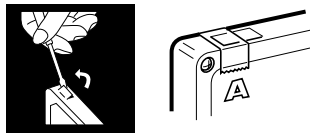

Pour conserver la meilleure qualité d'enregistrement ou de lecture possible

Si les têtes, les cabestans et les galets presseurs de la platine cassette deviennent sales, les choses suivantes se produisent:

- Baisse de la qualité sonore
- Son discontinu
- Affaiblissement
- Effacement incomplet
- Difficultés à l'enregistrement

Pour nettoyer les têtes, les cabestans et les galets presseurs

Utilisez un coton-tige imprégné d'alcool.

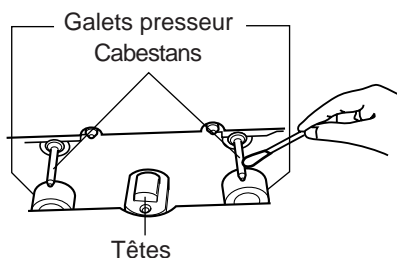

Pour démagnétiser les têtes

Mettez l'appareil hors tension et utiliser un démagnétiseur de têtes (en vente dans les magasins d'électronique et de disques).

Enregistrement de cassettes sur la platine B

1 Appuyez sur EJECT ▲ de la platine B.

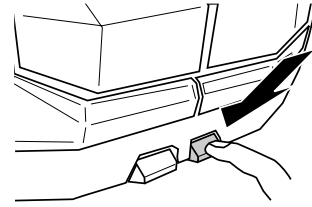

2 Insérez une cassette enregistrable, avec la partie exposée dirigée vers le bas.

3 Refermez le compartiment à cassette doucement.

4 Vérifiez le sens de défilement de la bande de la platine B.

- Si le sens de défilement de la bande n'est pas correct, appuyez deux fois sur TAPE ◀▶ puis sur ■ pour changer le sens du défilement.

5 Commencez la reproduction de la source — FM, AM*, lecteur CD, platine A ou appareil extérieur connecté aux prises AUX.

- Si la source est le lecteur CD, vous pouvez aussi utiliser l'enregistrement direct de CD (voir page 20) et l'enregistrement avec montage automatique (voir page 21).
- Si la source est la platine A, vous pouvez aussi utiliser la méthode de copie. (Voir "Copie de cassettes" à la page 20.)

* Voir "Pour enregistrer une station AM (PO/GO) — Élimination des battements" à la page 20.

6 Démarrez l'enregistrement.

Sur l'appareil:

Appuyez sur REC START/STOP.

L'indicateur **REC** s'allume sur l'affichage et l'enregistrement commence.

Sur la télécommande:

1) Appuyez sur REC PAUSE.

L'indicateur **REC** clignote sur l'affichage.

2) Appuyez sur TAPE ◀▶.

L'indicateur **REC** s'arrête de clignoter, reste allumé, et l'enregistrement commence.

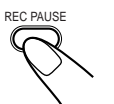

Pour arrêter l'enregistrement en cours, appuyez de nouveau sur REC START/STOP (ou sur ■ sur la télécommande).

Pour arrêter l'enregistrement temporairement (sauf quand la source de lecture est la platine A), appuyez sur REC PAUSE sur la télécommande.

Pour reprendre l'enregistrement, appuyez sur TAPE ◀▶.

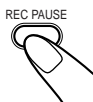

Pour retirer la cassette, appuyez sur EJECT ▲ sur la platine B.

Pour enregistrer les deux faces — Mode autoreverse

Appuyez sur REVERSE MODE de façon que l'indicateur d'inversion s'allume de la façon suivante — (↔)



- Lors de l'utilisation du mode autoreverse pour l'enregistrement, démarrez l'enregistrement vers l'avant (▶). Sinon, l'enregistrement n'est réalisé que sur une face (la face arrière) de la cassette.

Pour annuler le mode autoreverse, appuyez de nouveau sur la touche de façon que l'indicateur d'inversion s'allume de la façon suivante — →

Pour enregistrer une station AM (PO/GO) — Élimination des battements

Pendant l'enregistrement d'une émission AM (PO/GO), des battements peuvent être entendus (alors qu'ils ne sont pas entendus lors d'une écoute normale sans enregistrement).

Si cela se produit, appuyez répétitivement sur PROGRAM/RANDOM, pendant l'enregistrement, jusqu'à ce que les battements soient éliminés.

- Chaque fois que vous appuyez sur la touche, l'affichage change comme suit:

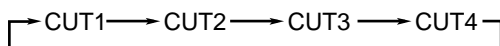

Copie de cassettes

Il est préférable que le type de cassette (type I ou II) à partir de laquelle vous enregistrez soit le même que celui de la cassette sur laquelle vous enregistrez.

- 1 Appuyez sur TAPE ◀▶, puis sur ■.
- 2 Mettez la cassette source dans la platine A et une cassette enregistrable dans la platine B.
 - Mettez les cassettes dans les deux platines de façon que les bandes défilent vers l'avant (▶).

3 Appuyez sur DUBBING.

La copie commence.

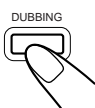

Pour arrêter la copie, appuyez sur ■.

Pour retirer une cassette, appuyez sur ▲ EJECT pour la platine A et sur EJECT ▲ pour la platine B.



Pour enregistrer sur les deux faces — Mode autoreverse

Appuyez sur REVERSE MODE de façon que l'indicateur du mode d'inversion s'allume de la façon suivante — (↔)

Pour annuler le mode autoreverse, appuyez de nouveau sur la touche de façon que l'indicateur du mode d'inversion s'allume de la façon suivante — →

Enregistrement direct de CD

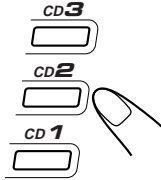
Tout ce qu'il y a sur le CD est enregistré sur la cassette dans l'ordre où il se trouvait sur le CD, ou en fonction d'un programme que vous avez réalisé.

- 1 Mettez une cassette enregistrable dans la platine B.
- 2 Placez un disque correctement sur la rainure du plateau à disque, avec l'étiquette dirigée vers le haut.
- 3 Appuyez sur l'une des touches de numéro de disque (CD 1 à CD 3) pour choisir le disque, puis sur ■.
 
- 4 Appuyez sur CD REC START. "CD REC" apparaît, et l'indicateur REC s'allume sur l'affichage. La platine B commence l'enregistrement et le lecteur CD commence la lecture. Quand l'enregistrement est terminé, "CD REC FINISHED" apparaît sur l'affichage, et le lecteur CD et la platine B s'arrêtent.
 

Pour arrêter l'enregistrement direct de CD, appuyez sur ■.

Pour retirer la cassette, appuyez sur EJECT ▲ pour la platine B.

Pour enregistrer les deux faces — Mode autoreverse

Appuyez sur REVERSE MODE de façon que l'indicateur de mode d'inversion s'allume de la façon suivante — (↔)

- Lors de l'utilisation du mode autoreverse pour l'enregistrement direct de CD, commencez l'enregistrement à partir de la face avant (▶). Quand la bande atteint sa fin pendant l'enregistrement d'un morceau sur la face avant (▶), ce morceau est réenregistré au début de la face arrière (◀).

Si vous commencez l'enregistrement sur la face arrière (◀), l'enregistrement s'arrêtera à la fin de la face arrière de la cassette.

Pour annuler le mode autoreverse, appuyez de nouveau sur la touche de façon que l'indicateur du mode d'inversion s'allume de la façon suivante — →



Enregistrement avec montage automatique

En utilisant l'enregistrement avec montage automatique, vous pouvez enregistrer les plages du CD de façon qu'ils remplissent toute une cassette. L'enregistrement avec montage automatique réalise un programme en choisissant les plages du CD dans l'ordre numérique. Cependant, pour éviter que la fin de la dernière plage de la face avant ne soit coupée, la dernière plage est choisie de façon à pouvoir être insérée dans la longueur de bande restante.

Sur l'appareil UNIQUEMENT:

1 Placez un disque correctement sur la rainure du plateau à disque, avec l'étiquette dirigée vers le haut.

- Si la source de lecture actuelle n'est pas le lecteur CD, appuyez sur CD ►/||, puis sur ■ avant de passer à l'étape suivante.

2 Appuyez sur EDIT.

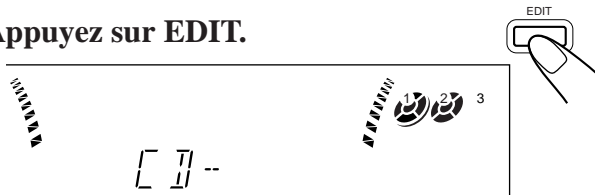

3 Appuyez sur la touche du numéro de disque (CD 1 à CD 3) pour le disque que vous souhaitez enregistrer.



La longueur de bande optimum pour le disque apparaît.

Pour changer la longueur de bande manuellement

Si la longueur de bande choisie ne vous satisfait pas, vous pouvez la changer en appuyant sur ◀◀ ou ▶▶.

Vous pouvez choisir les longueurs de bande suivantes — 40, 46, 50, 54, 60, 64, 70, 74, 80, 84 et 90.

4 Appuyez sur SET.

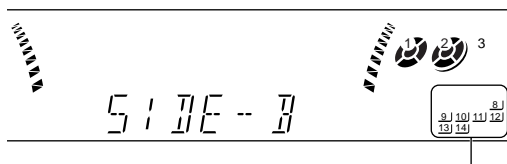

Les plages à enregistrer sur la face arrière (Face B) apparaissent.

- Chaque fois que vous appuyez sur la touche, les plages à enregistrer sur la face avant (Face A) et sur la face arrière (Face B) apparaissent alternativement.

5 Insérez une cassette enregistrable de la longueur appropriée dans la platine B.

6 Appuyez sur REVERSE MODE de façon que l'indicateur du mode d'inversion s'allume de la façon suivante: (↔).

- Si vous ne mettez pas le mode autoreverse en service (↔), l'enregistrement s'arrêtera à la fin de la face avant de la cassette.

7 Appuyez sur CD REC START.

L'indicateur **REC** s'allume sur l'affichage.

La platine B commence l'enregistrement, puis, 10 secondes plus tard, le lecteur CD commence la lecture.

Quand l'enregistrement est terminé, "CD REC FINISHED" apparaît sur l'affichage et le lecteur CD et la platine B s'arrêtent.

- Si la cassette n'a pas été rebobinée, la platine B la rebobinera avant de commencer l'enregistrement.
- Un passage blanc de 10 secondes est automatiquement créé au début de chaque face de la cassette.

Pour arrêter l'enregistrement avec montage automatique en cours

Appuyez sur ■ ou REC START/STOP de façon qu'un passage blanc de 4 secondes soit créé sur la cassette enregistrée. (Rappelez-vous que les blancs de 4 secondes sont très importants lors de l'utilisation de la recherche musicale – voir page 18.)

Pour annuler l'enregistrement avec montage automatique

- Appuyez sur PROGRAM/RANDOM avant ou après le début de la lecture. (L'appareil entre en mode de lecture programmée, aléatoire ou continue.)

OU

- Appuyez sur ▲ pour le disque que vous avez choisi.

Pour retirer la cassette, appuyez sur EJECT ▲ sur la platine B.

Il y a trois minuteries disponibles — la minuterie d'enregistrement, la minuterie quotidienne et la minuterie d'arrêt. Avant d'utiliser ces minuteries, vous devez régler l'horloge intégrée à cet appareil. (Voir page 9.)

Utilisation de la minuterie quotidienne

Avec la minuterie quotidienne, vous pouvez vous réveiller au son de votre musique ou émission de radio préférée.

Fonctionnement de la minuterie quotidienne

L'appareil se met sous tension automatiquement, règle le niveau de volume sur le niveau pré-réglé et démarre la lecture de la source choisie quand l'heure de début arrive (l'indicateur  clignote juste avant l'heure de début et continue à clignoter pendant le fonctionnement de la minuterie). Puis, quand l'heure de fin arrive ("OFF" clignote juste avant l'heure de fin), l'appareil se met automatiquement hors tension (en mode d'attente).

Le réglage de la minuterie reste en mémoire jusqu'à ce que vous le changiez.

- Il y a une durée limite pour réaliser les étapes suivantes. Si le réglage est annulé avant la fin, recommencez à partir de l'étape 1.
- Si vous vous êtes trompé pendant le réglage de la minuterie, appuyez sur CANCEL. (Cependant, cela ne fonctionne pas toujours. Si CANCEL ne fonctionne pas, appuyez répétitivement sur TIMER/CLOCK et recommencez à partir de l'étape 1.)

Sur l'appareil UNIQUEMENT:

1 Appuyez sur **TIMER/CLOCK** jusqu'à ce que "DAILY" apparaisse sur l'affichage.

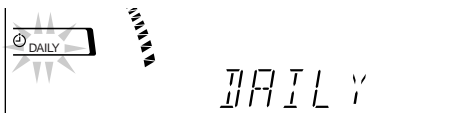

L'indicateur DAILY clignote aussi sur l'affichage.

- Chaque fois que vous appuyez sur la touche, le mode de réglage de la minuterie change comme suit:

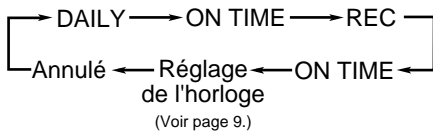



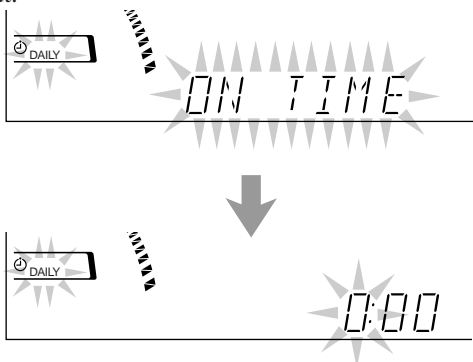

2 Appuyez de nouveau sur **TIMER/CLOCK**.

"ON TIME" apparaît pendant 2 secondes, puis l'appareil entre en mode de réglage de l'heure de début.





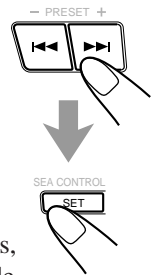

3 Réglez l'heure à laquelle vous souhaitez que l'appareil se mette sous tension.



- 1) Appuyez sur  ou  pour régler les heures, puis appuyez sur SET.
- 2) Appuyez sur  ou  pour régler les minutes, puis appuyez sur SET. "OFF TIME" apparaît pendant 2 secondes, puis l'appareil entre en mode de réglage de l'heure de fin.



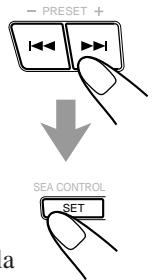

4 Réglez l'heure à laquelle vous souhaitez que l'appareil se mette hors tension (en mode d'attente).

- 1) Appuyez sur  ou  pour régler les heures, puis appuyez sur SET.
- 2) Appuyez sur  ou  pour régler les minutes, puis appuyez sur SET. L'appareil entre en mode de sélection de la source.



5 Appuyez sur  ou  pour choisir la source à reproduire, puis appuyez sur SET.

- Chaque fois que vous appuyez sur  ou , la source change comme suit:

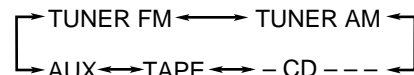

TUNER FM: Accorde la station FM pré-réglée spécifiée. → passez à l'étape 6.

TUNER AM: Accorde la station AM (PO/GO) pré-réglée spécifiée. → passez à l'étape 6.

- CD - - -: Reproduit un disque à partir d'une plage spécifiée sur un disque spécifié. → passez à l'étape 6.

- Assurez-vous qu'il y a un CD sur le plateau à disque choisi.

TAPE: Reproduit une cassette dans la platine A ou B. → passez à l'étape 7.

- Assurez-vous qu'il y a une cassette dans la platine pour laquelle l'indicateur de platine (A ou B) est allumé sur l'affichage.
- Assurez-vous que le sens de défilement de la bande est correct.

AUX: Reproduit une source extérieure. → passez à l'étape 7.

- Pour utiliser ce réglage, l'appareil extérieur doit être muni d'une fonction de minuterie.

6 Lors de la sélection de “- CD - - -”

- 1) Appuyez sur ◀◀ ou ▶▶ pour choisir le numéro de disque, puis appuyez sur SET.
 - 2) Appuyez sur ◀◀ ou ▶▶ pour choisir le numéro de plage, puis appuyez sur SET.
- L'appareil entre en mode de réglage du volume.

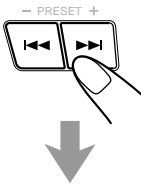

Lors de la sélection de “TUNER FM” ou “TUNER AM”

Appuyez sur ◀◀ ou ▶▶ pour choisir le numéro de la station préréglée, puis appuyez sur SET. L'appareil entre en mode de réglage du volume.



7 Appuyez sur ◀◀ ou ▶▶ pour régler le niveau du volume.

- Vous pouvez choisir le niveau du volume parmi quatre niveaux. Si vous choisissez “VOL ---”, le volume est réglé sur le dernier niveau de volume réglé avant la mise hors tension de l'appareil.

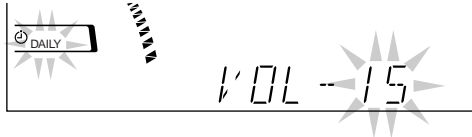
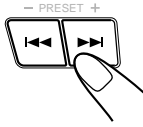

8 Appuyez sur SET pour terminer le réglage de la minuterie quotidienne.

L'indicateur DAILY s'arrête de clignoter et reste allumé. Les réglages réalisés apparaissent sur l'affichage les uns après les autres.



9 Appuyez sur ⏻ pour mettre l'appareil hors tension (en mode d'attente) si vous avez réglé la minuterie quotidienne avec l'appareil sous tension.



Pour mettre la minuterie quotidienne en ou hors service une fois que le réglage est terminé

1 Appuyez répétitivement sur TIMER/CLOCK jusqu'à ce que “DAILY” apparaisse sur l'affichage.



2 Pour mettre la minuterie quotidienne hors service, appuyez sur CANCEL.

L'indicateur DAILY s'éteint sur l'affichage. La minuterie quotidienne est annulée, mais les réglages restent en mémoire.



Pour mettre la minuterie quotidienne en service, appuyez sur SET.

L'indicateur DAILY s'allume sur l'affichage. Les réglages effectués apparaissent sur l'affichage les uns après les autres pour que vous puissiez les vérifier.



Si l'appareil est sous tension quand l'heure de début de la minuterie quotidienne arrive

La minuterie quotidienne ne fonctionne pas.

Utilisation de la minuterie d'enregistrement

Avec la minuterie d'enregistrement, vous pouvez enregistrer automatiquement une émission de radio sur une cassette.

Fonctionnement de la minuterie d'enregistrement

L'appareil se met automatiquement sous tension, accorde la station spécifiée, règle le volume sur “0” et démarre l'enregistrement, quand l'heure de début arrive (l'indicateur ⏻ clignote juste avant l'heure de début et continue de clignoter pendant le fonctionnement de la minuterie). Puis, quand l'heure de fin arrive (“OFF” apparaît juste avant l'heure de fin), l'appareil se met automatiquement hors tension (en mode d'attente).

Le réglage de la minuterie reste en mémoire jusqu'à ce que vous le changiez.

- Il y a une durée limite pour réaliser les étapes suivantes. Si le réglage est annulé avant la fin, recommencez à partir de l'étape 1.
- Si vous vous êtes trompé pendant le réglage de la minuterie, appuyez sur CANCEL. (Cependant, cela ne fonctionne pas toujours. Si CANCEL ne fonctionne pas, appuyez répétitivement sur TIMER/CLOCK et recommencez à partir de l'étape 1.)

Sur l'appareil UNIQUEMENT:

1 Insérez une cassette enregistrable dans la platine B.

2 Appuyez répétitivement sur TIMER/CLOCK jusqu'à ce que “REC” apparaisse sur l'affichage.



L'indicateur REC clignote aussi sur l'affichage.



- Chaque fois que vous appuyez sur la touche, le mode de réglage de la minuterie change comme suit:

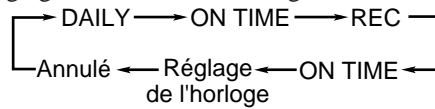

(Voir page 9.)

3 Appuyez de nouveau sur TIMER/CLOCK.

“ON TIME” apparaît pendant 2 secondes, puis l'appareil entre en mode de réglage de l'heure de début.



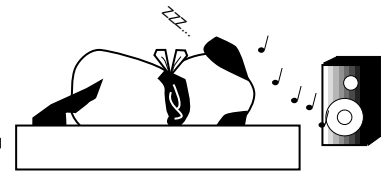

4 Réglez l'heure à laquelle vous souhaitez que l'appareil se mette sous tension.

- 1) Appuyez sur ◀◀ ou ▶▶ pour régler les heures, puis appuyez sur SET.
- 2) Appuyez sur ◀◀ ou ▶▶ pour régler les minutes, puis appuyez sur SET. "OFF TIME" apparaît pendant 2 secondes, puis l'appareil entre en mode de réglage de l'heure de fin.

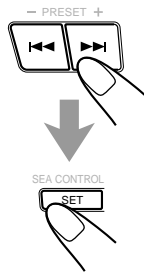

5 Réglez l'heure à laquelle vous souhaitez que l'appareil se mette hors tension (en mode d'attente).

- 1) Appuyez sur ◀◀ ou ▶▶ pour régler les heures, puis appuyez sur SET.
- 2) Appuyez sur ◀◀ ou ▶▶ pour régler les minutes, puis appuyez sur SET. L'appareil entre en mode de sélection de la source.

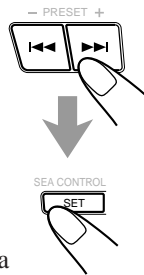

6 Choisissez une station pré-réglée.

- 1) Appuyez sur ◀◀ ou ▶▶ pour choisir la bande ("TUNER FM" ou "TUNER AM"), puis appuyez sur SET.
- 2) Appuyez sur ◀◀ ou ▶▶ pour choisir un numéro de canal pré-réglé, puis appuyez sur SET. L'indicateur REC s'arrête de clignoter et reste allumé. Les réglages réalisés apparaissent sur l'affichage les uns après les autres.



7 Appuyez, si nécessaire, sur ⏻ pour mettre l'appareil hors tension (en mode d'attente).



notes Si vous souhaitez écouter une autre source pendant l'enregistrement

Appuyez sur REC START/STOP pour arrêter l'enregistrement. Sans l'arrêter, vous ne pouvez pas changer de source.

Pour mettre en ou hors service la minuterie d'enregistrement une fois que le réglage est terminé

- 1 Appuyez répétitivement sur TIMER/CLOCK jusqu'à ce que "REC" apparaisse sur l'affichage.



- 2 Pour mettre la minuterie d'enregistrement hors service, appuyez sur CANCEL.

L'indicateur REC s'éteint sur l'affichage. La minuterie d'enregistrement est effacée, mais les réglages restent en mémoire.

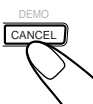

Pour mettre la minuterie d'enregistrement en service, appuyez sur SET.

L'indicateur REC s'allume sur l'affichage. Les réglages réalisés apparaissent sur l'affichage les uns après les autres pour que vous puissiez les vérifier.



Utilisation de la minuterie d'arrêt

Avec la minuterie d'arrêt, vous pouvez vous endormir en musique. Vous pouvez régler la minuterie quand l'appareil est sous tension.

Fonctionnement de la minuterie d'arrêt

L'appareil se met automatiquement hors tension après une durée déterminée.

Sur la télécommande **UNIQUEMENT**:

1 Appuyez sur SLEEP.

La durée avant que l'appareil ne se mette hors tension apparaît et l'indicateur SLEEP clignote sur l'affichage.



- Chaque fois que vous appuyez sur la touche, la durée change comme suit:

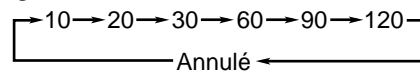

2 Attendez environ 5 secondes après avoir spécifié une durée.

L'indicateur SLEEP s'arrête de clignoter et reste allumé.

Pour vérifier la durée restante jusqu'à la mise hors tension, appuyez une fois sur SLEEP de façon que la durée restante jusqu'à la mise hors tension apparaisse pendant environ 5 secondes.

Pour changer la durée avant la mise hors tension, appuyez répétitivement sur SLEEP jusqu'à ce que la durée souhaitée apparaisse sur l'affichage.

Pour annuler le réglage, appuyez répétitivement sur SLEEP de façon que l'indicateur SLEEP s'éteigne.

- La minuterie d'arrêt est aussi annulée quand l'appareil est mis hors tension.

Priorité des minuteries

Comme chaque minuterie peut être réglée séparément, vous vous demandez peut-être ce qui se passe les réglages de ces minuteries se chevauchent.

Voici des exemples.

- **La minuterie d'enregistrement a la priorité sur la minuterie quotidienne et la minuterie d'arrêt.** Si la minuterie quotidienne est réglée pour démarrer pendant le fonctionnement de la minuterie d'enregistrement, la minuterie quotidienne ne fonctionne pas.

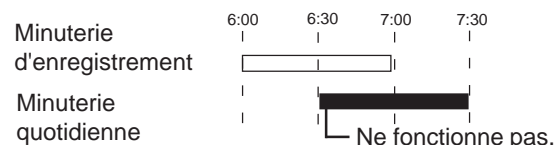

- Si la minuterie d'enregistrement est réglée pour démarrer pendant le fonctionnement de la minuterie d'arrêt, la minuterie d'arrêt ne fonctionne pas (l'indicateur SLEEP ne s'éteint pas).

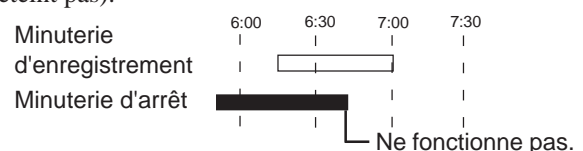

Informations complémentaires



Description des codes PTY:

NEWS:	Informations.
AFFAIRS:	Émissions d'actualité prolongeant les informations — débats ou analyses.
INFO:	Émissions dont le but est de donner des conseils dans le sens le plus large.
SPORT:	Émissions concernant tous les aspects du sport.
EDUCATE:	Émissions éducatives.
DRAMA:	Feuilletons radiophoniques et séries.
CULTURE:	Émissions concernant tous les aspects de la culture nationale ou régionale, incluant la langue, le théâtre, etc.
SCIENCE:	Émissions concernant la science et la technologie.
VARIED:	Utilisé principalement pour les émissions à base de conversation comme les jeux radiophoniques et les interviews de personnalités.
POP M:	Musique commerciale des succès populaires actuels.
ROCK M:	Musique rock.
M.O.R. M:	Musique contemporaine actuelle considérée comme étant "facile à écouter."
LIGHT M:	Musique instrumentale et vocale ou chorale.
CLASSICS:	Représentation d'œuvres orchestrales majeures, de symphonies, de musique de chambre, etc.
OTHER M:	Musique n'appartenant à aucune des autres catégories.
WEATHER:	Prévisions météorologiques.

FINANCE:	Marché des titres, commerce, etc.
CHILDREN:	Émissions pour les jeunes.
SOCIAL A:	Émissions à propos de sociologie, histoire, géographie, psychologie et société.
RELIGION:	Émissions religieuses.
PHONE IN:	Émissions faisant intervenir des personnes du public donnant leurs impressions, soit par téléphone ou directement.
TRAVEL:	Informations sur les voyages.
LEISURE:	Émissions à propos des loisirs.
JAZZ:	Musique de jazz.
COUNTRY:	Chansons originaires ou prolongeant la musique traditionnelle des états américains du sud.
NATIONAL:	Musiques populaire actuelle d'un pays ou d'une région dans la langue nationale.
OLDIES:	Musiques de la période appelée "l'âge d'or" de la musique populaire.
FOLK M:	Musiques ayant ses racines dans la culture musicale d'un pays particulier.
DOCUMENT:	Émissions reposant sur des faits, présentées avec un style d'investigation.
TRAFFIC:	Informations routières.

La classification des codes PTY pour certaines stations FM peut être différente de la liste ci-dessus.

Entretien



Pour obtenir les meilleures performances de l'appareil, gardez vos disques et le mécanisme propres.

Manipulation des CD



- Retirez les CD de leur boîtier en les tenant par les arêtes et en appuyant légèrement au centre.
- Ne touchez pas la surface brillante du CD et ne le tordez pas.
- Remettez les CD dans leur boîte après utilisation pour éviter qu'ils ne se gondolent.

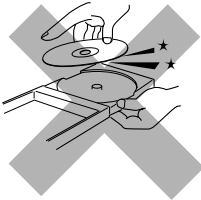

- Faites attention de ne pas rayer la surface du CD en le remettant dans son boîtier.
- Évitez une exposition directe au soleil, aux températures extrêmes et à l'humidité.



Pour nettoyer un CD

Essayez le CD avec un chiffon doux en ligne droite du centre vers les bords du disque.

Manipulation des cassettes

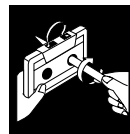

- Si la bande est lâche dans la cassette, retirez le mou en insérant un stylo dans l'une des bobines et en tournant.
- Si la bande est lâche, elle peut être étirée, coupée ou se prendre dans la cassette.



- Ne touchez pas la surface de la bande.



- Évitez les endroits suivants pour conserver les cassettes:
 - Les endroits poussiéreux
 - En plein soleil ou dans un endroit très chaud
 - Dans des endroits humides
 - Près d'un aimant



N'UTILISEZ PAS de solvant — comme un nettoyant pour disques vinyles, un vaporisateur, un diluant ou du benzène — pour nettoyer un CD.

Guide de dépannage



Si vous rencontrez des problèmes avec cet appareil, consultez cette liste avant d'appeler un réparateur. Si vous ne pouvez pas résoudre le problème avec les conseils donnés ci-dessous, ou si l'appareil a été endommagé physiquement, appelez une personne qualifiée, telle que votre revendeur, pour faire réparer l'appareil.

Symptôme	Cause	Action
Aucun son n'est entendu.	Les connexions sont incorrectes ou lâches.	Vérifiez toutes les connexions et corrigez-les. (Voir pages 6 à 8.)
Il est difficile d'écouter les émissions de radio à cause des parasites.	<ul style="list-style-type: none">Les antennes sont déconnectées.L'antenne cadre AM est trop près de l'appareil.L'antenne FM n'est pas étendue ou placée correctement.	<ul style="list-style-type: none">Reconnectez les antennes correctement et solidement.Changez la position et l'orientation de l'antenne cadre AM.Étendez l'antenne dans la meilleure position possible.
Le son du disque est discontinu.	Le disque est rayé ou sale.	Nettoyez ou remplacez le disque. (Voir page 25.)
Le plateau à disque ne s'ouvrent pas ni ne se ferme.	<ul style="list-style-type: none">Le cordon d'alimentation n'est pas branché.Les plateaux sont verrouillés.	<ul style="list-style-type: none"> Branchez le cordon d'alimentation secteur. Déverrouillez les plateaux. (Voir page 17.)
Impossible de reproduire le disque.	Le disque est placé à l'envers.	Placez le disque avec l'étiquette en haut.
Les compartiments à cassette ne s'ouvrent pas.	L'alimentation du cordon d'alimentation a été coupée pendant le défilement de la bande.	Mettez l'appareil sous tension.
Impossible d'enregistrer.	Les languettes à l'arrière de la cassette ont été retirées.	Recouvrez les trous avec du ruban adhésif.
L'appareil ne fonctionne pas.	Le microprocesseur intégré fonctionne mal à cause d'interférences électriques extérieures.	Débranchez le cordon d'alimentation secteur puis rebranchez-le.
Impossible de commander l'appareil à partir de la télécommande.	<ul style="list-style-type: none">Il y a un obstacle entre la télécommande et le capteur de télécommande.Les piles sont usées.	<ul style="list-style-type: none">Retirez l'obstacle.Remplacez les piles.

Spécifications

La conception et les spécifications sont sujettes à changement sans notification.



Français

Amplificateur

Puissance de sortie

75 watts par canal, min. efficace, les deux canaux entraînés sur 6 ohms à 1 kHz avec moins de 0,9% de distorsion harmonique totale.

Sensibilité d'entrée audio/Impédance (à 1 kHz)

AUX: 400 mV/50 kohms

Niveau de sortie audio:

AUX: 270 mV

Sortie numérique: CD OPTICAL DIGITAL OUTPUT

Longueur d'onde: 660 nm

Niveau de sortie: -21 à -15 dBm

Impédance des enceintes: 6 – 16 ohms

Tuner

Plage d'accord FM: 87,50 – 108,00 MHz

Plage d'accord AM: PO: 522 – 1 629 kHz

GO: 144 – 288 kHz

Lecteur CD

Capacité de CD: 3 CD

Plage dynamique: 85 dB

Rapport signal sur bruit: 90 dB

Pleurage et scintillement: Non mesurable

Platine cassette

Réponse en fréquence

Normal (type I): 50 — 14 000 Hz

CrO₂ (type II): 50 — 14 000 Hz

Metal (type IV): 50 — 14 000 Hz (pour la lecture uniquement)

Pleurage et scintillement

0,15% (WRMS)

Général

Alimentation: Secteur 230 V \sim , 50 Hz

Consommation: 100 watts (pendant le fonctionnement)
14 watts (en mode d'attente)

Dimensions (approx.): 265 x 315 x 341 mm (L/H/P)
(10 ⁷/₁₆ x 12 ⁷/₁₆ x 13 ⁷/₁₆ pouces)

Masse (approx.): 9,4 kg (20,7 livres)

Accessoires fournis

Voir page 6.