

# JVC



ENGLISH   
DEUTSCH   
FRANÇAIS   
NEDERLANDS   
CASTELLANO   
ITALIANO   
PORTUGUÊS 

*Natural Vision* **T-V LINK**  
**AV32T20EP**  
**AV28T20EP**

## COLOUR TELEVISION

## INSTRUCTIONS

FARBFERNSEHGERÄT

BEDIENUNGSANLEITUNG

TELEVISEUR COULEUR

MANUEL D'INSTRUCTIONS

KLEURENTELEVISIE

GEBRUIKSAANWIJZING

TELEVISOR A COLOR

MANUAL DE INSTRUCCIONES

TELEVISORE A COLORI

ISTRUZIONI

TELEVISOR A CORES

INSTRUÇÕES



Merci d'avoir fait l'acquisition de ce téléviseur couleurs JVC.  
Pour être certain que vous comprenez comment utiliser votre nouveau téléviseur, nous vous conseillons de lire attentivement le présent manuel avant de commencer.

**AVERTISSEMENT: POUR EVITER TOUT RISQUE D'INCENDIE OU D'ELECTROCUTION, NE JAMAIS EXPOSER CET APPAREIL A LA PLUIE OU A L'HUMIDITE.**

**ATTENTION:**

- Faire fonctionner l'appareil uniquement sur la source d'alimentation spécifiée (CA 220 – 240 V, 50 Hz).
- Eviter d'endommager la fiche secteur et le cordon d'alimentation.
- Lorsque vous ne comptez pas utiliser l'appareil pendant un certain temps, il est recommandé de débrancher le cordon d'alimentation de la prise secteur.
- La touche d'alimentation principale du téléviseur n'isole pas complètement le téléviseur du secteur. Si vous ne comptez pas utiliser le téléviseur pendant un certain temps, bien débrancher la fiche secteur de la prise secteur.

Eviter toute installation inadéquate de l'appareil et ne jamais placer celui-ci dans des endroits où il n'y a pas d'aération suffisante. Lors de l'installation de ce téléviseur, toujours respecter les distances recommandées entre le sol et le mur ainsi que les distances conseillées en cas d'installation dans une petite pièce ou dans un meuble. Respecter les indications de distances minimales données pour un fonctionnement en toute sécurité de l'appareil.

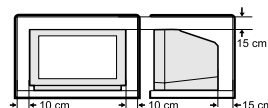

**Le non-respect des précautions suivantes peut être à l'origine de dégâts au téléviseur ou à la télécommande.**

**NE JAMAIS obstruer les orifices de ventilation ou les trous du téléviseur.**

(Si ces orifices de ventilation ou trous sont obstrués par des journaux ou des vêtements, etc. la chaleur risque de ne pas pouvoir s'échapper.)

**NE JAMAIS rien placer sur le téléviseur.**

(comme des produits cosmétiques, des médicaments, des vases, des pots de fleurs, des tasses, etc.)

**NE JAMAIS laisser pénétrer de corps étrangers ou de liquides par les ouvertures du boîtier.**

(Si de l'eau ou des liquides devaient pénétrer dans l'équipement, ils risqueraient de provoquer un incendie ou un risque d'électrocution.)

**NE JAMAIS placer aucune source de flamme vive, comme des bougies allumées, sur le téléviseur.**

La surface de l'écran du téléviseur s'abîme facilement. Faire très attention lorsqu'on le manipule. Si l'écran est sale, l'essuyer avec un chiffon doux et sec. Ne jamais frotter fort. Ne jamais utiliser de produit de nettoyage ou de détergent.

En cas d'anomalie, débrancher l'appareil et appeler un technicien qualifié. Ne jamais essayer de réparer soi-même ni de retirer la protection arrière.

**TABLE DES MATIERES**

Installation du téléviseur . . . . .	2
Touches et fonctions du téléviseur . . . . .	7
Touches de la télécommande et leurs fonctions . . . . .	9
Fonction télétexte . . . . .	14
Utilisation du menu du téléviseur . . . . .	17
Opérations supplémentaires des menus . . . . .	33
Préparatifs supplémentaires . . . . .	35
Numéros CH/CC . . . . .	37
Guide de dépannage . . . . .	39
Spécifications techniques . . . . .	42

# Installation du téléviseur

## Attention

- Mettre tous les équipements hors tension, y compris le téléviseur, avant d'effectuer tout raccordement.

## Raccordement de l'antenne et du magnétoscope

- Les câbles de connexions ne sont pas fournis.
- Pour plus de détails, consultez les manuels livrés avec les appareils à raccorder.

### ■ En cas de raccordement d'un magnétoscope, suivez les points

Ⓐ → Ⓑ → Ⓒ.

### ■ Si vous ne raccordez pas de magnétoscope, suivez l'exemple ①.

Pour pouvoir utiliser les fonctions T-V LINK, il faut raccorder un magnétoscope compatible T-V LINK à la borne EXT-2 du téléviseur. Pour plus de détails concernant ces fonctions T-V LINK voir "FONCTIONS T-V LINK" à la page 5.

- Vous pouvez regarder une cassette vidéo à partir du magnétoscope sans effectuer l'opération Ⓒ. Pour plus de détails, consulter le manuel d'utilisation de votre magnétoscope.
- Pour le raccordement d'appareils externes supplémentaires, voir "Préparatifs supplémentaires" à la page 35.
- Pour le raccordement de haut-parleurs et d'amplificateurs, voir "Raccordement de haut-parleurs/amplificateur" à la page 36.
- En cas de raccordement d'un décodeur à un magnétoscope compatible T-V LINK, régler la fonction DECODEUR (EXT-2) sur OUI. Pour plus de détails, voir "Utilisation de la fonction DECODEUR (EXT-2)" à la page 34. Sinon, vous ne pourrez pas regarder les chaînes cryptées.

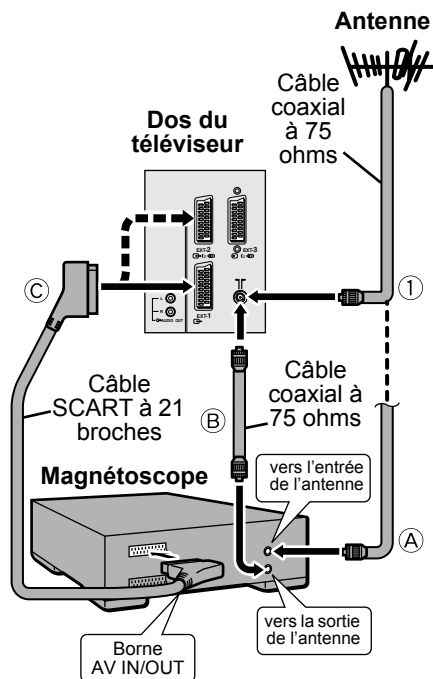

### ■ Face arrière

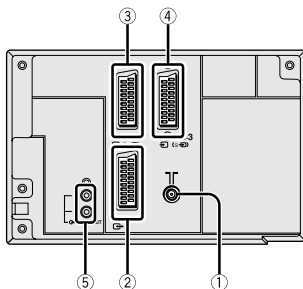

- ① Prise de l'antenne (2)
- ② EXT-1 borne (2, 22, 35)
- ③ EXT-2 borne (2, 5, 22, 35)
- ④ EXT-3 borne (22, 35)
- ⑤ AUDIO OUT borne (36)

## Raccordement du cordon d'alimentation à la prise secteur

### Attention

- Faire fonctionner uniquement sur la source d'alimentation spécifiée (CA 220 – 240 V, 50 Hz) sur l'appareil.

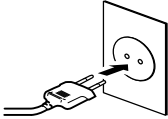

## Mise en place des piles dans la télécommande

Utiliser deux piles sèches AAA/R03. Insérer les piles en plaçant la partie  $\ominus$  en premier et en s'assurant que les polarités  $\oplus$  et  $\ominus$  sont respectées.

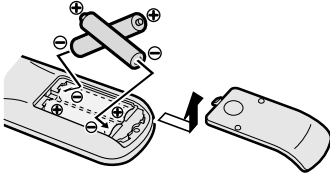

- Respecter les avertissements indiqués sur les piles.
- La durée de vie des piles va de six mois à un an, selon la fréquence d'utilisation.
- Les piles livrées servent uniquement à l'installation et au test de votre téléviseur. Elles doivent être remplacées dès que cela s'avère nécessaire.
- Si la télécommande ne fonctionne pas correctement, remplacer les piles.

## Réglages initiaux

À la première mise sous tension du téléviseur, il se met en mode de réglages initiaux et le logo JVC s'affiche. Suivre les instructions qui apparaissent à l'écran pour configurer les réglages initiaux.

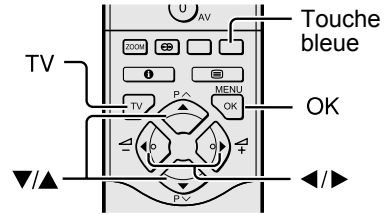

### 1 Appuyer sur la touche d'alimentation principale du téléviseur

Le témoin d'alimentation rouge s'allume (mise sous tension) puis devient vert pour signaler que le téléviseur est sous tension et le logo JVC s'affiche.

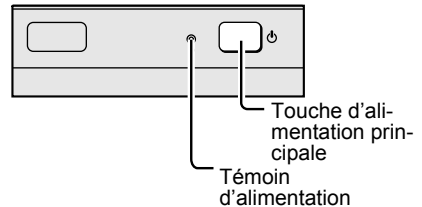

- Si le témoin d'alimentation reste rouge et ne passe pas au vert:  
Votre téléviseur se trouve en mode de veille. Appuyer sur la touche  (Standby) de la télécommande pour mettre le téléviseur sous tension.
- Le logo JVC n'apparaît pas lorsque votre téléviseur a déjà été mis sous tension. Dans ce cas, utiliser les fonctions "LANGAGE" et "AUTO" pour effectuer les réglages initiaux. Pour plus de détails, voir "INSTALLATION" à la page 26.

## 2 Appuyer sur la touche OK

Le menu LANGUAGE apparaît.



## 3 Appuyer sur les touches ◀/▶ et ▼/▲ pour sélectionner FRANÇAIS. Appuyer ensuite sur la touche OK

La langue d'affichage des messages à l'écran est définie. Le menu PAYS apparaît en tant que sous-menu de la fonction AUTO.

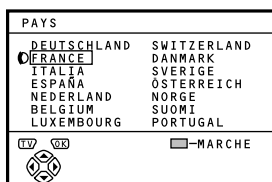

## 4 Appuyer sur les touches ◀/▶ et ▼/▲ pour choisir le pays où vous vous trouvez

## 5 Appuyer sur la touche bleue pour démarrer la fonction AUTO

Le menu AUTO s'affiche et les chaînes TV reçues sont automatiquement enregistrées sous les numéros de programmes (PR).

- Pour annuler la fonction AUTO:  
Appuyer sur la touche **TV**.

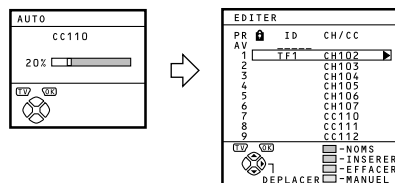

Lorsque les chaînes TV ont été enregistrées sous les numéros de programmes (PR), le menu EDITER apparaît

- Vous pouvez procéder à l'édition des numéros de programmes (PR) à l'aide de la fonction EDITER/MANUEL. Pour plus de détails, voir "EDITER/MANUEL" à la page 28.
- Si vous n'avez pas besoin de la fonction EDITER/MANUEL, passez à l'étape suivante.

## 6 Appuyer sur la touche **OK** pour afficher le menu **T-V LINK**

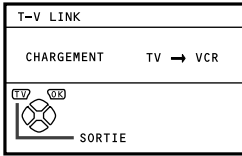

## 7 Si le magnéto­scope raccordé n'est pas compatible **T-V LINK** :

Appuyer sur la touche **TV** pour quitter le menu T-V LINK.

Le menu T-V LINK disparaît.

### En cas de raccordement d'un magnéto­scope **T-V LINK** à la borne **EXT-2**:

Suivre les instructions de fonctionnement "Téléchargement de données vers un magnéto­scope" à la page 33 pour transmettre les données de numéro de programme (PR).

### Les réglages initiaux sont à présent terminés et vous pouvez regarder la télévision

- Lorsque votre téléviseur parvient à détecter le nom de la chaîne TV à partir du signal d'émission, il enregistre automatiquement ce nom (NOMS) dans le numéro de programme (PR) sous lequel cette chaîne TV est enregistrée.
- Si une chaîne TV que vous voulez regarder n'est pas reprise dans un numéro de programme (PR), il faut la régler manuellement à l'aide de la fonction MANUEL. Pour plus de détails, voir "EDITER/MANUEL" à la page 28.
- La chaîne TV n'est pas enregistrée sous le numéro de programme PR 0 (AV). Pour enregistrer une chaîne TV dans PR 0 (AV), la régler manuellement à l'aide de la fonction MANUEL. Pour plus de détails, voir "EDITER/MANUEL" à la page 28.

## FONCTIONS T-V LINK

Lorsqu'un magnéto­scope compatible avec les fonctions T-V LINK est raccordé à la borne EXT-2 du téléviseur, les procédures d'installation du magnéto­scope et de visualisation de cassettes sont simplifiées. T-V LINK utilise les fonctions suivantes:

### Pour utiliser les fonctions **T-V LINK**:

Vous devez avoir un magnéto­scope compatible T-V LINK.

Le magnéto­scope doit être raccordé à la borne EXT-2 du téléviseur par le biais d'un câble SCART où tous les fils sont utilisés.

Un "magnéto­scope compatible T-V LINK" signifie un magnéto­scope JVC possédant le logo T-V LINK ou un magnéto­scope muni d'un des logos suivants. Ces magnéto­scopes peuvent supporter certaines ou toutes les fonctions décrites plus haut. Pour plus de détails, consulter le manuel d'utilisation de votre magnéto­scope.

"Q-LINK" (une marque commerciale de Panasonic Corporation)

"Data Logic" (une marque commerciale de Metz Corporation)

"Easy Link" (une marque commerciale de Phillips Corporation)

"Megalogic" (une marque commerciale de Grundig Corporation)

"SMARTLINK" (une marque commerciale de Sony Corporation)

### ■ Téléchargement des présélections

Télécharger les données enregistrées concernant les chaînes TV du téléviseur au magnétoscope.

La fonction de téléchargement des présélections démarre automatiquement lorsque les réglages initiaux sont terminés ou lorsque les opérations AUTO ou EDITER/MANUEL sont commandées.

- Cette fonction peut être activée par l'intermédiaire du magnétoscope.

#### **Lorsque l'indication "FONCTION NON DISPONIBLE" s'affiche:**

Si l'indication "FONCTION NON DISPONIBLE" s'affiche, le téléchargement n'a pas eu lieu correctement. Avant de réessayer le téléchargement, vérifier les points suivants:

- Le magnétoscope est-il sous tension?
- Le magnétoscope est-il compatible T-V LINK?
- Le magnétoscope est-il raccordé à la borne EXT-2?
- Tous les fils du câble SCART sont-ils utilisés?

### ■ Enregistrement direct

"Vous enregistrez ce que vous voyez"

Vous pouvez enregistrer sur le magnétoscope les images que vous voyez sur le téléviseur en appuyant simplement sur une touche. Pour plus de détails à ce sujet, veuillez lire le manuel de votre magnétoscope. Mise en fonctionnement par l'intermédiaire du magnétoscope. "VCR EN ENREGISTREMENT" s'affiche.

**Dans les circonstances suivantes, le magnétoscope s'arrêtera d'enregistrer si le téléviseur est mis hors tension, si vous changez de chaîne ou d'entrée ou si le menu s'affiche sur le téléviseur:**

- Lors de l'enregistrement d'images provenant d'un appareil externe raccordé aux bornes TV.
- Lors de l'enregistrement d'une chaîne après son décodage par un décodeur.
- Lors de l'enregistrement d'une chaîne en utilisant la sortie du téléviseur car le magnétoscope ne la reçoit pas correctement.

- 
- La mise en fonctionnement par le biais du téléviseur n'est pas possible.
  - En règle générale, le magnétoscope ne peut pas enregistrer une chaîne qu'il ne peut pas recevoir correctement, même si vous pouvez voir les images de cette chaîne sur le téléviseur. Certains magnétoscopes permettent cependant d'enregistrer une chaîne par le biais de la sortie du téléviseur si la réception de cette chaîne est correcte à l'écran, même si le magnétoscope ne parvient pas à la recevoir clairement. Pour plus de détails, consulter le manuel d'utilisation de votre magnétoscope.
- 

### ■ Mise sous tension automatique du téléviseur/Visualisation des images du magnétoscope

Lorsque le magnétoscope se met en marche, le téléviseur se met automatiquement sous tension et les images provenant de la borne EXT-2 apparaissent à l'écran.

Lorsque le menu du magnétoscope est activé, le téléviseur se met automatiquement sous tension et les images provenant de la borne EXT-2 apparaissent à l'écran.

- Cette fonction n'est pas opérationnelle si l'alimentation principale du téléviseur est coupée. Mettre le téléviseur sous tension (en mode de veille).

# Touches et fonctions du téléviseur

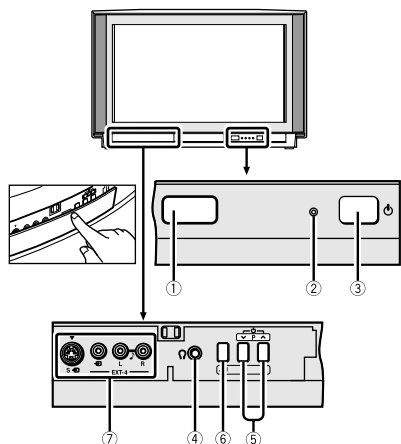

Se reporter aux pages entre parenthèses pour plus d'informations.

- ① Capteur de la télécommande
- ② Témoin d'alimentation (3, 7)
- ③ Touche d'alimentation principale (3, 7)
- ④ Prise pour casque d'écoute (mini prise jack) (35)
- ⑤ Touches P  $\nabla/\wedge$  / Touches  $-/+$  (8)
- ⑥ Touche  $\triangle$  (volume) (8)
- ⑦ EXT-4 borne (22, 35)

## Mettre l'appareil sous tension

### Appuyer sur la touche d'alimentation principale du téléviseur.

Le témoin d'alimentation rouge s'allume et le téléviseur est alors en mode de veille.

- Si le témoin d'alimentation vert s'allume, le téléviseur est déjà sous tension.

### Pour mettre l'appareil hors tension:

Réappuyer sur la touche d'alimentation principale du téléviseur.

Le témoin d'alimentation s'éteint.

### Attention

- La touche d'alimentation principale du téléviseur n'isole pas complètement le téléviseur du secteur. Si vous ne comptez pas utiliser le téléviseur pendant un certain temps, bien débrancher la fiche secteur de la prise secteur.



---

## Mettre l'appareil sous tension à partir du mode de veille

---

Appuyer sur les touches P  $\nabla/\wedge$  pour mettre le téléviseur sous tension à partir du mode de veille

---

---

## Sélectionner une chaîne de télévision

---

Appuyer sur les touches P  $\nabla/\wedge$  pour sélectionner un numéro de programme (PR) ou une borne EXT

---

---

## Réglage du volume

---

1 Appuyer sur la touche  (Volume)

Le témoin de niveau de volume apparaît.

---

2 Appuyer sur les touches  $-/+$  pendant que le témoin de volume est affiché

# Touches de la télécommande et leurs fonctions

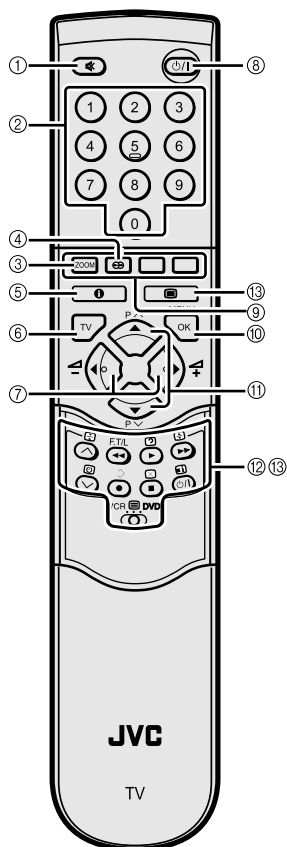

- ① Touche de coupure du son
- ② Touches numériques
- ③ Touche ZOOM
- ④ Touche HYPER SOUND
- ⑤ Touche d'informations
- ⑥ Touche **TV**
- ⑦ Touches ◀/▶
- ⑧ Touche de veille (Standby)
- ⑨ Touches des couleurs
- ⑩ Touche **OK**
- ⑪ Touches ▼/▲
- ⑫ VCR/DVD/Touche de commande du télétexte
- ⑬ VCR (≡) DVD interrupteur (≡) Touche (Texte)

## Mettre l'appareil sous ou hors tension à partir du mode de veille

**Appuyer sur la touche  $\phi$ /I (standby) pour mettre le téléviseur sous ou hors tension.**

A la mise sous tension du téléviseur, le témoin d'alimentation rouge devient vert.

- Vous pouvez mettre l'appareil sous tension en appuyant sur la touche **TV**, sur les touches ▼/▲ ou sur les touches numériques.

## Sélectionner une chaîne de télévision

■ **Utiliser les touches numériques:**  
Entrer le numéro de programme (PR) de la chaîne à l'aide des touches numériques.

Exemple:

- PR6 → appuyer sur **6**
- PR12 → appuyer sur **1** et **2**

■ **Utilisation des touches ▼/▲:**  
Appuyer sur les touches ▼/▲ pour sélectionner le numéro de programme souhaité (PR).

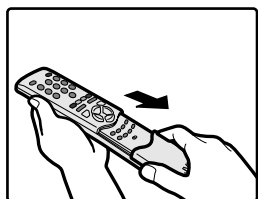

## ■ Utiliser la LISTE PROG.:

- 1 Appuyer sur la touche **i** (Information) pour afficher la LISTE PROG.

Appuyer sur la touche **i** (information) pour modifier l'affichage comme suit:

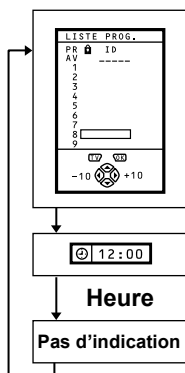

- 2 Appuyer sur les touches **◀/▶** et **▼/▲** pour sélectionner un numéro de programme (PR). Appuyer ensuite sur la touche **OK**

- Pour les numéros de programme (PR) pour lesquels la fonction VERROUILLAGE est activée, le repère **Ⓜ** (VERROUILLAGE) s'affiche à côté du numéro de programme (PR) dans la LISTE PROG..
- Vous ne pouvez pas utiliser les touches **▼/▲** pour sélectionner un numéro de programme (PR) pour lequel la fonction VERROUILLAGE est verrouillée.
- Si vous essayez de sélectionner un numéro de programme (PR) pour lequel la fonction VERROUILLAGE est activée, le repère **Ⓜ** (VERROUILLAGE) s'affichera et vous ne pourrez pas accéder à cette chaîne. Pour pouvoir regarder cette chaîne, se reporter aux explications concernant le "VERROUILLAGE" à la page 24.
- Si l'image est inclinée, il faut la corriger. Voir "INCLINAISON IMAGE" à la page 20.

## Réglage du volume

- 1 Appuyer sur les touches **◀/▶** pour régler le volume.

Le témoin de volume apparaît et le volume change à mesure que vous appuyez sur les touches **-/+**.

- Coupure du volume  
Appuyer sur la touche **🔇** (Assourdissement) pour couper le volume.

Réappuyer sur la touche **🔇** (Assourdissement) pour rétablir le niveau de volume précédent.

## Visualisation d'images provenant d'appareils externes

- Utilisation de la touche **0 (AV)**:  
Appuyer sur la touche **0 (AV)** pour sélectionner une borne EXT.

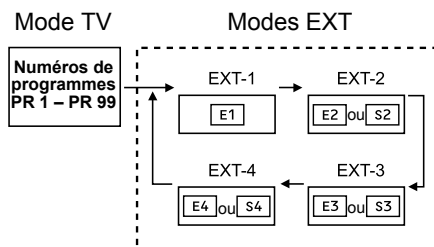

- Utilisation des touches **▼/▲**:  
Appuyer sur les touches **▼/▲** pour sélectionner une borne EXT.

## ■ Utiliser la LISTE PROG.:

- 1 Appuyer sur la touche **i** (Information) pour afficher la LISTE PROG.

- 2 Appuyer sur les touches **◀/▶** et **▼/▲** pour sélectionner une borne EXT. Appuyer ensuite sur la touche **OK**

- Les bornes EXT sont enregistrées après le numéro de programme PR 99.

- Vous pouvez sélectionner un signal d'entrée vidéo entre le signal S-VIDEO (signal Y/C) et un signal vidéo normal (signal composite). Pour plus de détails, voir "S" (entrée S-VIDEO)" à la page 22.
- Si l'image n'est pas claire ou si les couleurs sont absentes, changer le système couleurs manuellement. Voir "SYSTEME COULEUR" à la page 19.
- Lorsque vous choisissez une borne EXT sans signal d'entrée, le numéro de la borne EXT reste fixe à l'écran.
- Ce téléviseur est équipé d'une fonction qui permet de changer automatiquement d'entrée en fonction de l'émission d'un signal spécial produit par l'appareil externe. (La borne EXT-4 n'accepte pas ce signal.)

**Pour revenir à une chaîne de télévision:**

Appuyer sur la touche **TV**, sur les touches ▼/▲ ou sur les touches numériques.

**Pour utiliser les numéros de programme PR 0 (AV):**

Lorsque le téléviseur et le magnétoscope sont raccordés uniquement par le biais du câble de l'antenne, la sélection du numéro de programme PR 0 (AV) vous permet de visualiser les images du magnétoscope. Régler manuellement le canal du magnétoscope RF sur le numéro de programme PR 0 (AV). Pour plus de détails, voir "EDITER/MANUEL" à la page 28. Appuyer sur la touche **0 (AV)** pour changer la sélection comme suit:

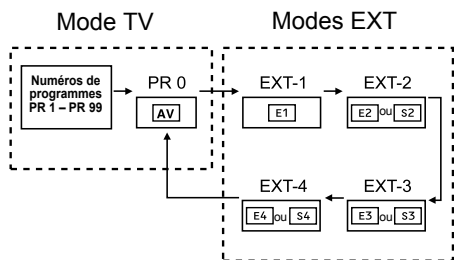

- Le canal du magnétoscope RF est envoyé comme signal RF du magnétoscope.
- Pour plus de détails, consulter également le manuel d'utilisation de votre magnétoscope.

**Fonction ZOOM**

Vous pouvez modifier la taille de l'image à l'écran en fonction du rapport de l'image. Choisissez le réglage optimal parmi les modes ZOOM suivants.

**AUTO (WSS):**

Pour tout format d'image autre que l'image normale (Zoom auto 4:3), l'image s'affichera automatiquement de manière à tirer le meilleur parti de la taille de l'écran. Pour l'image normale (Zoom auto 4:3), l'image s'affiche conformément au mode ZOOM défini dans le menu ZOOM AUTO 4:3. Pour plus de détails, voir "ZOOM AUTO 4:3" à la page 20.

- AUTO risque de ne pas fonctionner correctement avec un signal de mauvaise qualité. Dans ce cas, choisir manuellement le meilleur mode ZOOM.
- Ce téléviseur reconnaît les signaux WSS (signaux pour écran large). Lors de la réception d'émissions avec WSS lorsque le mode ZOOM est réglé sur AUTO (WSS), l'appareil choisit automatiquement le mode ZOOM le plus adéquat en fonction des signaux WSS reçus.

**NORMAL:**

Sert à visualiser une image normale (avec un rapport zoom 4:3) non modifiée.



**PANORAMIC:**

Ce mode étire les côtés gauche et droit d'une image normale (avec un rapport zoom 4:3) pour qu'elle remplisse l'écran sans paraître bizarre.



- Le haut et le bas de l'image sont légèrement coupés.

### ZOOM 14:9:

Ce mode agrandit l'image élargie (rapport zoom 14:9) jusqu'aux limites supérieures et inférieures de l'écran.



### ZOOM 16:9:

Ce mode agrandit l'image élargie (rapport zoom 16:9) pour qu'elle remplisse l'écran.

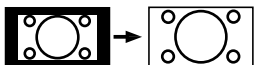

### ZOOM 16:9 SOUS TITRES:

Ce mode agrandit l'image élargie (rapport zoom 16:9) avec les sous-titres pour qu'elle remplisse l'écran.

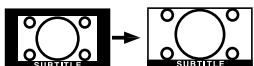

### PLEIN ECRAN:

Ce mode étire uniformément les côtés gauche et droit d'une image normale (rapport zoom 4:3) pour qu'elle remplisse l'écran large du téléviseur.

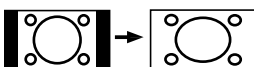

Dans le cas des images avec un rapport zoom 16:9 qui ont été réduites à une image de taille normale (rapport zoom 4:3), permet de rétablir les dimensions d'origine.

## ■ Sélectionner le mode ZOOM

### 1 Appuyer sur la touche ZOOM pour afficher le menu ZOOM

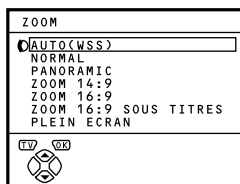

### 2 Appuyer sur les touches ▼/▲ pour sélectionner un mode ZOOM.

#### Appuyer ensuite sur la touche OK

L'image s'étend et le mode ZOOM sélectionné s'affiche environ cinq secondes plus tard.

- Il est possible de présélectionner un mode ZOOM pour l'image normale. Voir "ZOOM AUTO 4:3" à la page 20.

## ■ Réglage de la zone visible de l'image

Si les sous-titres ou le haut (ou le bas) de l'image sont coupés, régler la zone visible de l'image manuellement.

### 1 Appuyer sur la touche ZOOM

Le menu ZOOM apparaît.

### 2 Appuyer sur la touche OK pour afficher l'indication de mode ZOOM

Le témoin est affiché.

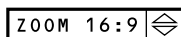

### 3 Pendant son affichage, appuyer sur les touches ▼/▲ pour régler verticalement la zone visible

- Vous ne pouvez pas régler la zone visible en mode NORMAL ou PLEIN ECRAN.

## Fonction HYPER SOUND

Permet d'obtenir une ambiance sonore plus spacieuse.

### Appuyer sur la touche (H) (HYPER SOUND) pour activer ou désactiver la fonction HYPER SOUND

- La fonction HYPER SOUND ne fonctionne pas correctement avec le son mono.
- La fonction HYPER SOUND peut également être activée ou désactivée à l'aide du menu REGLAGE AUDIO. Pour plus de détails, voir "HYPER SOUND" à la page 21.

## Affichage de l'heure

Vous pouvez afficher l'heure à l'écran.

### Appuyer sur la touche **i** (Information) pour afficher l'heure

Appuyer sur la touche **i** (Information) pour modifier l'affichage comme suit:

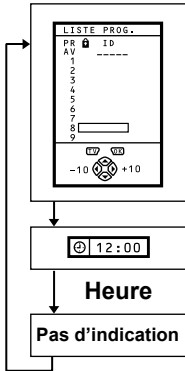

- Ce téléviseur se sert des données du télétexte pour définir l'heure exacte. S'il n'a pas reçu d'émetteur possédant des données de télétexte depuis sa mise sous tension, l'affichage de l'heure reste vierge. Pour voir l'heure, sélectionner un émetteur diffusant des données de télétexte. Tant que vous ne mettez pas le téléviseur hors tension, même si vous sélectionnez d'autres émetteurs, l'heure restera affichée.
- Lorsque vous regardez des cassettes vidéos, il se peut qu'une heure erronée s'affiche.

## Retour instantané à la chaîne TV

Vous pouvez revenir instantanément à une chaîne TV.

### Appuyer sur la touche **TV**

Le mode TV est rappelé et une chaîne TV s'affiche.

## Utilisation d'un VCR ou d'un lecteur DVD de marque JVC

Vous pouvez utiliser un magnéscope ou un lecteur DVD de marque JVC. Appuyer sur une touche correspondant à celle de la télécommande pour obtenir la même fonction que celle commandée par la télécommande d'origine.

### 1 Régler le sélecteur VCR DVD sur la position VCR ou DVD

#### VCR:

Pour faire fonctionner le magnéscope, régler le sélecteur sur la position VCR.

#### DVD:

Pour faire fonctionner le lecteur de DVD, régler le sélecteur sur la position DVD.

### 2 Appuyer sur la touche de commande VCR/DVD pour contrôler votre magnéscope ou le lecteur de DVD

- Vous ne pouvez pas utiliser ces touches si votre appareil n'a pas été fabriqué par JVC.
- Même s'il a été conçu par JVC, certaines de ces touches ou n'importe laquelle de celles-ci risquent de ne pas fonctionner, en fonction de l'appareil utilisé.
- Vous pouvez utiliser les touches  $\vee/\wedge$  pour sélectionner une chaîne TV que le magnéscope recevra ou pour choisir le chapitre lu par le lecteur de DVD.
- Certains modèles de lecteurs de DVD utilisent les touches  $\vee/\wedge$  pour les opérations d'avance et de retour rapide, et pour le choix du chapitre. Dans ce cas, les touches  $\blacktriangleleft/\blacktriangleright$  ne sont pas opérationnelles.

# Fonction télétexte

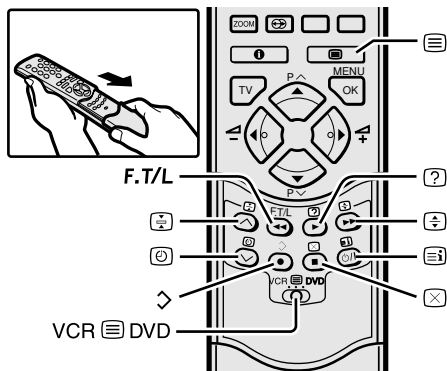

## Fonctionnement de base

Vous pouvez regarder trois types d'émissions de télétexte sur le téléviseur: FLOF (Fasttext), TOP et WST.

### 1 Sélectionner une chaîne avec un télétexte

### 2 Régler le sélecteur VCR DVD sur la position (Texte)



### 3 Appuyer sur la touche (Texte) pour afficher le télétexte

Appuyer sur la touche (Texte) pour changer de mode dans l'ordre suivant:

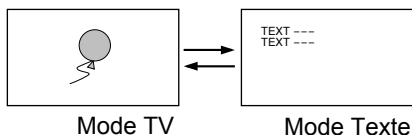

### 4 Sélectionner une page de télétexte en appuyant sur les touches ▼/▲, sur les touches de numéros ou sur les touches de couleurs

#### Pour revenir au mode TV:

Appuyer sur la touche **TV** ou sur la touche (Texte).

- Si vous avez des problèmes pour recevoir les émissions de télétexte, consulter votre revendeur local ou l'émetteur du télétexte.
- La fonction ZOOM n'est pas opérationnelle en mode TV et texte ni en mode Texte.
- Il n'est pas possible d'utiliser les menus lorsque vous regardez une émission du télétexte.
- La langue affichée dépend du pays réglé au menu de PAYS. Si les caractères d'un programme de télétexte n'apparaissent pas correctement, réglez le menu PAYS sur un autre pays. Pour les détails, voir "Modification du réglage PAYS" à la page 33.

## Utilisation du mode Liste

Vous pouvez mémoriser les numéros de vos pages de télétexte favorites pour pouvoir les rappeler rapidement à l'aide des touches de couleurs.

### ■ Pour mémoriser les numéros des pages:

#### 1 Appuyer sur la touche F.T/L pour activer le mode Liste

Les numéros de pages mémorisés s'affichent dans le bas de l'écran.

#### 2 Appuyer sur une touche de couleurs pour sélectionner une position. Appuyer ensuite sur les touches de numéros pour entrer le numéro de la page

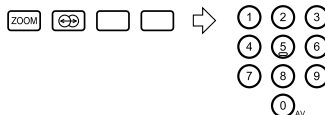

### 3 Appuyer sur la touche $\diamond$ (Mémoriser) et la maintenir enfoncée

Les quatre numéros de page blancs clignotent pour indiquer qu'ils sont mémorisés.

#### ■ Pour rappeler une page mémorisée:

#### 1 Appuyer sur la touche **F.T/L** pour activer le mode Liste

#### 2 Appuyer sur une touche de couleurs à laquelle une page a été assignée



**Pour quitter le mode Liste:**

Réappuyer sur la touche **F.T/L**.

## Conserver l'affichage

Vous pouvez garder une page de télétexte affichée aussi longtemps que vous le souhaitez, même pendant la réception d'autres pages de télétexte.

#### Appuyer sur la touche $\text{Hold}$ (Hold)

Témoin Hold

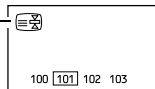

**Pour annuler la fonction Hold:**

Réappuyer sur la touche  $\text{Hold}$  (Hold).

## Page secondaire

Certaines pages de télétexte comprennent des pages secondaires qui s'affichent automatiquement.

Vous pouvez conserver l'affichage de toute page secondaire ou la regarder à tout moment.

#### 1 Appuyer sur la touche $\text{Page}$ (Page secondaire) pour activer la fonction de page secondaire

#### 2 Appuyer sur les touches de numéros pour entrer un numéro de page secondaire

Exemple:

- Troisième page secondaire  $\rightarrow$  appuyer sur **0, 0, 0** et **3**.

#### Pour annuler la fonction de page secondaire:

Réappuyer sur la touche  $\text{Page}$  (Page secondaire).

Vous pouvez également sélectionner une page secondaire en appuyant sur la touche rouge ou verte.

## Révéler

Certaines pages de télétexte comprennent du texte caché (comme les réponses à un jeu). Vous pouvez afficher le texte caché.

#### Chaque fois que vous appuyez sur la touche $\text{Révéler}$ (Révéler), le texte est caché ou révélé

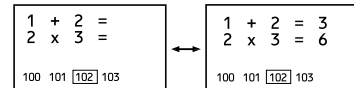

## Dimension

Vous pouvez doubler la hauteur de l'affichage du télétexte.

#### Appuyer sur la touche $\text{Taille}$ (taille).

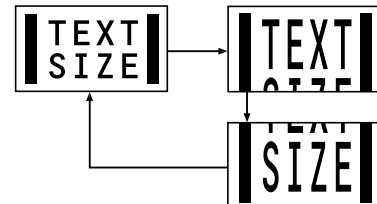



---

## Index

---

Vous pouvez revenir instantanément à la page d'index.

---

### **Appuyer sur la touche (Index)**

#### **FLOF (Fastext)/TOP/WST:**

Revient à la page 100 ou à une page précisée précédemment.

#### **Mode Liste:**

Revient au numéro de page affiché dans la zone inférieure gauche de l'écran.

---

## Annuler

---

Vous pouvez rechercher une page de télétexte tout en regardant la télévision.

---

### **1 Appuyer sur une touche de numéro pour entrer un numéro de page ou appuyer sur une touche de couleurs**

Le téléviseur recherche une page de télétexte.

---

### **2 Appuyer sur la touche (Annuler)**

Le programme TV apparaît. Lorsque le téléviseur a trouvé la page de télétexte, son numéro apparaît dans le coin supérieur gauche de l'écran.

---

### **3 Appuyer sur la touche (Annuler) pour revenir à une page de télétexte quand son numéro est affiché à l'écran**

- Vous ne pouvez pas revenir au mode TV, même en appuyant sur la touche  (Annuler). Une émission de TV s'affiche provisoirement à la place du programme du télétexte.

# Utilisation du menu du téléviseur

Ce téléviseur est équipé d'un certain nombre de fonctions que vous pouvez activer ou désactiver à l'aide de menus. Pour tirer le meilleur parti de toutes ses fonctions, il vous faut comprendre complètement le fonctionnement de base des menus.

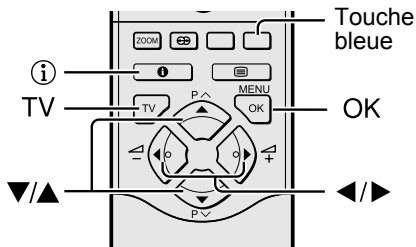

## Fonctionnement de base

### 1 Appuyer sur la touche OK pour afficher le MENU (menu principal)

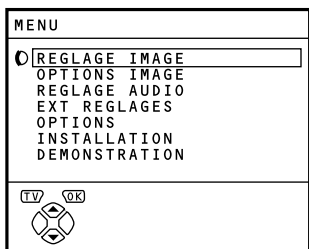

- L'affichage qui apparaît dans le bas d'un menu signale des touches de la télécommande qui peuvent être utilisées pour effectuer la fonction choisie.

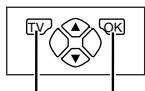

Touche TV Touche OK

Lorsqu'un menu s'affiche à l'écran, il se peut que le mode ZOOM passe automatiquement au mode PLEIN ECRAN. Il ne s'agit pas d'une anomalie. Lorsque le menu disparaît, le mode ZOOM revient au mode ZOOM sélectionné précédemment.

### 2 Appuyer sur les touches ▼/▲ pour sélectionner le titre d'un menu puis appuyer sur la touche OK

Le menu apparaît.

#### Pour revenir au menu précédent:

Appuyer sur la touche **i** (Information).

#### Pour quitter un menu immédiatement:

Appuyer sur la touche **TV**.

### 3 Appuyer sur les touches ▼/▲ pour sélectionner une fonction

- Pour plus de détails sur les fonctions des menus, voir les pages suivantes.

### 4 Appuyer sur les touches ◀/▶ pour sélectionner le réglage de cette fonction

- Pour activer une fonction qui n'apparaît que par son nom, suivre les descriptions de cette fonction sur les pages suivantes.
- L'affichage qui apparaît dans le bas d'un menu signale une touche de la télécommande qui peut être utilisée pour effectuer la fonction choisie.

### 5 Appuyer sur la touche OK pour valider le réglage

Le menu disparaît.

- Lorsque vous regardez des émissions de télévision au système NTSC, les menus s'affichent à environ la moitié de leur taille verticale normale.

## REGLAGE IMAGE

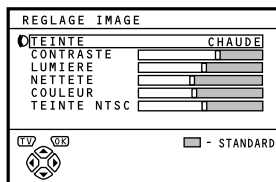

### ■ TEINTE

Vous pouvez sélectionner un des trois modes TEINTE (trois sortes de réglages d'image) pour ajuster les réglages de l'image automatiquement.

#### **FROIDE:**

Vous obtiendrez une base de couleur blanche froide avec une accentuation dans les niveaux de couleur et de contraste qui crée une image plus vive.

#### **CHAUDE:**

Vous obtiendrez une base de couleur orange/rouge chaude qui donne les niveaux de couleur et de contraste appropriés pour regarder un film.

#### **NORMALE:**

Vous obtiendrez une base de couleur blanche normale avec des niveaux de couleur et de contraste normaux.

### ■ Réglage de l'image

Vous pouvez modifier les réglages de l'image de chaque mode TEINTE à votre convenance.

#### **CONTRASTE**

Sert à régler le contraste de l'image.

- ◀ : inférieur
- ▶ : supérieur

#### **LUMIERE**

Sert à régler la luminosité de l'image.

- ◀ : plus sombre
- ▶ : plus lumineuse

#### **NETTETE**

Sert à régler la netteté de l'image.

- ◀ : plus douce
- ▶ : plus nette

#### **COULEUR**

Sert à régler la couleur de l'image.

- ◀ : plus claire
- ▶ : plus intense

#### **TEINTE NTSC**

Sert à régler la teinte de l'image.

- ◀ : rougeâtre
- ▶ : verdâtre

- Vous pouvez uniquement modifier le réglage TEINTE NTSC (teinte de l'image) lorsque le système couleurs est NTSC 3.58 ou NTSC 4.43. (Voir "Spécifications techniques" à la page 42.)

#### **Pour revenir aux réglages par défaut dans chaque mode TEINTE:**

Appuyer sur la touche bleue.

- Cette opération rappelle les réglages d'image par défaut dans le mode TEINTE sélectionné et les mémorise dans le mode TEINTE.

## OPTIONS IMAGE

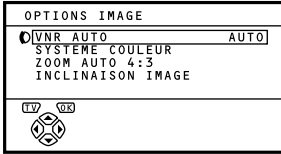

### ■ VNR AUTO

VNR vient de l'anglais "video noise reduction" ou réduction du bruit vidéo.

#### **AUTO:**

Ce mode permet de réduire tout "bruit" (interférences ou neige) présent sur l'image affiche. La fonction permet également d'ajuster la netteté optimale de l'image (NETTETE).

#### **MINI:**

La fonction VNR AUTO est désactivée. Si vous réglez le mode sur AUTO mais que vous avez l'impression que l'image n'est pas reproduite avec toute la netteté de l'image originale, réglez le mode sur MINI. Dans ce cas cependant, tout bruit restant dans l'image d'origine risque d'être accentué.

#### **MAXI:**

Ce mode réduit toujours les bruits autant que possible, sans tenir compte de la condition de l'image. Lorsque vous réglez le mode sur AUTO et que vous remarquez encore du bruit, réglez le mode sur MAXI. Cette fonction risque cependant de réduire la netteté de l'image.

### ■ SYSTEME COULEUR

Le système couleurs est sélectionné automatiquement. Cependant, si l'image n'est pas nette ou si aucune couleur n'apparaît, il convient de sélectionner le système couleurs manuellement.

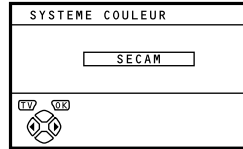

#### 1 Sélectionner le **SYSTEME COULEUR** puis appuyer sur la touche **OK**

#### 2 Appuyer sur les touches **◀/▶** pour sélectionner le système couleurs approprié. Appuyer ensuite sur la touche **OK**

#### **PAL:**

Système PAL

#### **SECAM:**

Système SECAM

#### **NTSC 3.58:**

NTSC 3.58 Système MHz

#### **NTSC 4.43:**

NTSC 4.43 Système MHz

#### **AUTO:**

Cette fonction permet de détecter un système couleurs à partir du signal entrant. C'est uniquement lorsque vous regardez une image provenant d'un numéro de programme PR 0 (AV) ou d'une borne EXT que vous pouvez effectuer une sélection à l'aide de la fonction AUTO.

- La fonction AUTO risque de ne pas fonctionner correctement si le signal est de mauvaise qualité. Si l'image est anormale avec la fonction AUTO, sélectionner un autre système couleurs manuellement.
- Sous les numéros de programme PR 0 (AV) à PR 99, vous ne pouvez pas sélectionner NTSC 3.58 ou NTSC 4.43.

## ■ ZOOM AUTO 4:3

Vous pouvez sélectionner un des trois modes ZOOM, NORMAL, PANORAMIC ou ZOOM 14:9, comme mode ZOOM pour l'image normale (rapport zoom 4:3).

### 1 Sélectionner ZOOM AUTO 4:3 puis appuyer sur la touche OK

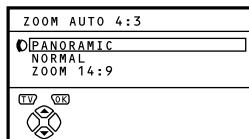

### 2 Appuyer sur les touches ▼/▲ pour sélectionner un mode ZOOM

## ■ INCLINAISON IMAGE

Dans certains cas, la force magnétique de la terre peut faire incliner l'image. Dans ce cas, il convient de corriger cette inclinaison.

### 1 Appuyer sur les touches ▼/▲ pour sélectionner INCLINAISON IMAGE. Appuyer ensuite sur la touche OK

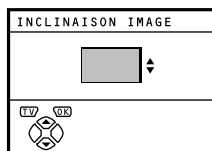

### 2 Appuyer sur les touches ▼/▲ jusqu'à ce que l'image soit à niveau. Appuyer ensuite sur la touche OK

## REGLAGE AUDIO

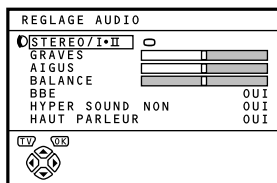

## ■ STEREO / I • II

Lorsque vous regardez une émission bilingue, vous pouvez sélectionner Bilingue I (menu secondaire I) ou Bilingue II (menu secondaire 2). Lors d'une mauvaise réception d'une émission stéréo, vous pouvez passer du son stéréo au son mono de sorte à pouvoir entendre l'émission plus clairement et plus facilement.

⊗ : Son stéréo

○ : son mono

I : Bilingue I (menu secondaire I)

II : Bilingue II (menu secondaire II)

- Le mode audio que vous pouvez sélectionner varie en fonction de l'émission de télévision.
- Cette fonction n'est pas opérationnelle dans les modes EXT. Et elle n'apparaît pas non plus dans le menu REGLAGE AUDIO.

## ■ Réglage du son

Vous pouvez régler le son à votre convenance.

### GRAVES

Sert à régler la tonalité grave du son.

◀ : plus faible

▶ : plus fort

### AIGUS

Sert à régler la tonalité aiguë du son.

◀ : plus faible

▶ : plus fort

### BALANCE

Sert à régler la balance entre le haut-parleur gauche et le haut-parleur droit.

◀ : augmente le volume du haut-parleur gauche.

▶ : augmente le volume du haut-parleur droit.

## ■ BBE

Vous pouvez utiliser la fonction BBE pour écouter un son agréable et fidèle à l'enregistrement du son d'origine.

### **OUI:**

Cette fonction est activée.

### **NON:**

Cette fonction est désactivée.

---

Sous licence de BBE Sound, Inc. BBE est une marque déposée de BBE Sound, Inc.

---

## ■ HYPER SOUND

Permet d'obtenir une ambiance sonore plus spacieuse.

### **OUI:**

Cette fonction est activée.

### **NON:**

Cette fonction est désactivée. Le menu disparaît.

- 
- La fonction HYPER SOUND ne fonctionne pas correctement avec le son mono.
  - Vous pouvez activer ou désactiver la fonction HYPER SOUND en une seule opération. Pour plus de détails, voir "Fonction HYPER SOUND" à la page 12.
- 

## ■ HAUT PARLEUR

Vous pouvez couper le son des haut-parleurs du téléviseur, mais vous ne devez le faire que lorsqu'un système audio est relié au téléviseur à la place des haut-parleurs.

### **OUI:**

Les haut-parleurs du téléviseur diffusent le son.

### **NON:**

Les haut-parleurs du téléviseur ne diffusent aucun son.

- 
- Les touches ◀/▶ de la télécommande et les touches  (volume) de la face avant du téléviseur peuvent être utilisées pour contrôler le volume de chaque haut-parleur simultanément.
  - Une augmentation excessive du volume de l'amplificateur risque d'endommager les haut-parleurs.
-

## EXT REGLAGES

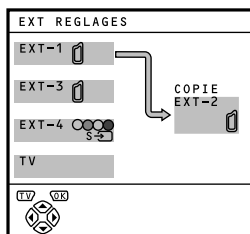

### ■ S-VIDEO (entrée S-VIDEO)

Lors du raccordement d'un appareil (comme un magnétoscope S-VHS) qui permet l'émission d'un signal S-VIDEO (signal Y/C), vous pouvez apprécier l'image de haute qualité du signal S-VIDEO (signal Y/C).

#### Préparation:

- Tout d'abord, lire le manuel d'utilisation de l'appareil et du "Préparatifs supplémentaires" à la page 35 afin d'apprendre comment raccorder l'appareil correctement au téléviseur. Ensuite, suivre le manuel d'utilisation de l'appareil pour le régler de sorte qu'il puisse émettre un signal S-VIDEO (signal Y/C) vers le téléviseur.
- Ne pas régler l'entrée S-VIDEO (entrée S-VIDEO) sur la borne EXT raccordée à un appareil qui ne peut pas émettre un signal S-VIDEO (signal Y/C). Si les réglages sont incorrects, aucune image n'apparaîtra.

#### 1 Sélectionner une borne EXT

#### 2 Appuyer sur la touche jaune et régler l'entrée S-VIDEO (entrée S-VIDEO).

##### Appuyer ensuite sur la touche OK

Un repère A S-VIDEO (entrée S-VIDEO) s'affiche. Vous pouvez voir un signal S-VIDEO (signal Y/C) au lieu du signal vidéo normal (signal composite).

#### Pour annuler le réglage S-VIDEO (entrée S-VIDEO):

Appuyer sur la touche jaune pour effacer le repère S-VIDEO (entrée S-VIDEO). Les images du signal vidéo normal (signal composite) réapparaissent.

- La borne EXT-1 n'accepte pas le signal S-VIDEO (signal Y/C) et vous ne pouvez pas régler S-VIDEO (entrée S-VIDEO) sur la borne EXT-1.
- Le réglage de S-VIDEO (entrée S-VIDEO) modifie le caractère principal, qui passe de "E" à "S". Par exemple, "E2" devient "S2".
- Même un appareil qui permet l'émission d'un signal S-VIDEO (signal Y/C) peut diffuser un signal vidéo normal (signal composite) en fonction des réglages établis. Si une image ne peut pas s'afficher à cause du réglage S-VIDEO (entrée S-VIDEO) effectué, relire attentivement le manuel d'utilisation pour vérifier les réglages de l'appareil.

## ■ LISTE NOMS

Vous pouvez assigner un nom aux appareils raccordés à chaque borne EXT. L'attribution d'un nom à une borne EXT provoque l'affichage du numéro de cette borne EXT et de son nom.

### 1 Sélectionner une borne EXT

### 2 Appuyer sur la touche bleue pour afficher la liste des noms (LISTE NOMS)

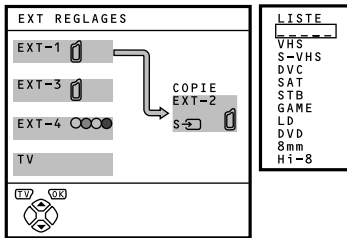

### 3 Appuyer sur les touches ▼/▲ pour sélectionner un nom. Appuyer ensuite sur la touche OK

La LISTE NOMS disparaît et le nom est assigné à la borne EXT.

- Vous ne pouvez pas assigner à la borne EXT un nom qui n'apparaît pas dans la liste (LISTE NOMS).

#### Pour effacer un nom assigné à une borne EXT:

Sélectionner un espace vierge.

### 4 Appuyer sur la touche OK pour valider le réglage

## ■ COPIE

Vous pouvez sélectionner la source d'un signal à diffuser par une borne EXT-2. Vous pouvez sélectionner n'importe quel signal de sortie de l'appareil raccordé à la borne EXT ainsi que l'image et le son de la chaîne TV que vous regardez pour le diffuser par la borne EXT-2.

### 1 Appuyer sur les touches ◀/▶ pour sélectionner la flèche dans le menu

### 2 Appuyer sur les touches ▼/▲ pour sélectionner une borne EXT ou TV. Appuyer ensuite sur la touche OK

La flèche dans le menu représente le débit des signaux. Le côté gauche de la flèche indique la diffusion d'une source de signaux par la borne EXT-2.

#### EXT-1/EXT-3/EXT-4:

Le signal de sortie de l'appareil raccordé à une borne EXT passe par le téléviseur et est diffusé par la borne EXT-2.

#### TV:

L'image et le son de la chaîne TV que vous regardez sont diffusés par la borne EXT-2.

- Pendant la copie, vous ne pouvez pas éteindre le téléviseur. La mise hors tension du téléviseur couperait également l'émission de signaux diffusés par la borne EXT-2.
- Lorsque vous sélectionnez une borne EXT comme sortie, vous pouvez regarder une émission TV ou l'image envoyée par l'autre borne EXT pendant la copie de l'image d'un appareil raccordé à la borne EXT sur un magnétoscope raccordé à la borne EXT-2.
- Les signaux RGB des jeux TV ne peuvent pas être diffusés. Les programmes de télétexte ne peuvent pas être diffusés.



## OPTIONS

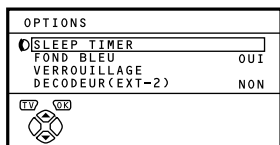

### ■ SLEEP TIMER

Vous pouvez programmer le téléviseur pour qu'il s'éteigne automatiquement après un certain temps.

#### 1 Sélectionner SLEEP TIMER puis appuyer sur la touche OK

Le menu secondaire de la fonction SLEEP TIMER apparaît.

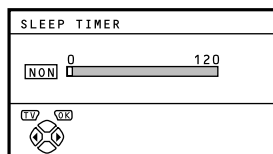

#### 2 Appuyer sur les touches ◀/▶ pour régler le laps de temps. Appuyer ensuite sur la touche OK

Vous pouvez définir ce laps de temps jusqu'à 120 minutes maximum (2 heures), par pas de 10 minutes.

- Une minute avant que la fonction SLEEP TIMER n'éteigne le téléviseur, l'indication "BONNE NUIT!" s'affiche.
- La fonction SLEEP TIMER ne peut cependant pas servir à couper l'alimentation principale du téléviseur.
- Lorsque la fonction SLEEP TIMER est activée, vous pouvez réafficher le menu secondaire de cette fonction SLEEP TIMER pour confirmer et/ou changer le laps de temps restant pour la fonction SLEEP TIMER. Appuyer sur la touche **OK** pour quitter le menu après avoir confirmé et/ou modifié le temps restant.

#### Pour annuler la fonction SLEEP TIMER:

Appuyer sur la touche ◀ pour régler le laps de temps sur "NON".

### ■ FOND BLEU

Vous pouvez programmer le téléviseur pour que l'écran devienne automatiquement bleu et pour assourdir le son lors de la réception d'un signal trop faible, lorsque aucun signal n'est reçu ou lorsqu'il n'y a aucune entrée provenant d'un appareil extérieur.

#### OUI:

Cette fonction est activée.

#### NON:

Cette fonction est désactivée.

### ■ VERROUILLAGE

Lorsque vous souhaitez que vos enfants ne regardent pas certaines chaînes de télévision, vous pouvez utiliser la fonction VERROUILLAGE pour verrouiller ces chaînes. S'ils sélectionnent un numéro de programme (PR) sous lequel une chaîne verrouillée est mémorisée, l'écran devient alors bleu et affiche **Ⓜ** (VERROUILLAGE), et ils ne peuvent pas regarder cette chaîne. A moins d'entrer un numéro ID prédéfini en effectuant une opération particulière, le verrouillage ne peut être désactivé et les enfants ne peuvent pas regarder les chaînes en question.

#### Pour régler la fonction VERROUILLAGE

#### 1 Sélectionner VERROUILLAGE puis appuyer sur la touche 0 (AV)

"REGLAGE NO. ID" (Ecran de réglage du numéro ID) apparaît.

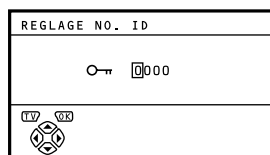

#### 2 Régler le numéro ID qui vous convient

1 Appuyer sur les touches ▼/▲ pour sélectionner un numéro.

2 Appuyer sur les touches ◀/▶ pour déplacer le curseur.

### 3 Appuyer sur la touche OK

Le menu secondaire de VERROUILLAGE apparaît.

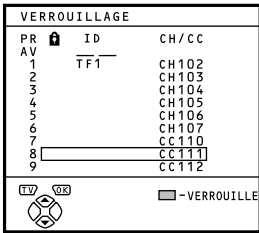

### 4 Appuyer sur les touches ▼/▲ pour sélectionner une chaîne TV

Chaque fois que vous appuyez sur les touches ▼/▲, le numéro de programme (PR) change et l'image de la chaîne TV mémorisée sous ce numéro de programme (PR) apparaît à l'écran.

### 5 Appuyer sur la touche bleue pour régler la fonction VERROUILLAGE. Appuyer ensuite sur la touche OK

🔒 (VERROUILLAGE) s'affiche pour indiquer que cette chaîne TV est verrouillée.

#### Pour réinitialiser la fonction VERROUILLAGE:

Réappuyer sur la touche bleue. 🔒 (VERROUILLAGE) disparaît.

Afin d'éviter une réinitialisation trop facile de la fonction VERROUILLAGE, le menu disparaît lorsque vous sélectionnez la fonction VERROUILLAGE et que vous appuyez sur la touche OK, comme pour les opérations de menu normales.

### Pour regarder une chaîne TV verrouillée

#### 1 Sélectionner un numéro de programme (PR) correspondant à une chaîne TV verrouillée, à l'aide des touches de numéros ou de LISTE PROG.

L'écran devient bleu et l'indication 🔒 (VERROUILLAGE) apparaît. Vous ne pouvez pas regarder cette chaîne.

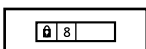

#### 2 Appuyer sur la touche ⓘ (Information) pour afficher "NO. ID" (écran d'entrée du NO. ID).

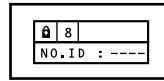

#### 3 Appuyer sur les touches de numéros pour entrer le numéro ID

Le verrouillage est provisoirement levé afin que vous puissiez regarder la chaîne TV.

#### Si vous avez oublié le numéro ID:

Effectuer l'opération 1 de la fonction "Pour régler la fonction VERROUILLAGE". Après avoir vérifié le numéro ID, appuyer sur la touche TV pour quitter le menu.

- Même si vous supprimez temporairement le verrouillage, cela ne signifie pas que la fonction VERROUILLAGE est annulée pour la chaîne TV en question. La prochaine fois que quelqu'un essaiera de regarder cette chaîne, elle sera de nouveau verrouillée.
- Pour annuler cette fonction VERROUILLAGE, vous devez à nouveau exécuter l'opération "Pour régler la fonction VERROUILLAGE".
- Afin d'éviter une sélection trop facile d'un numéro de programme (PR) sous lequel une chaîne TV verrouillée a été enregistrée, le numéro de programme (PR) a été configuré de façon à ne pas pouvoir être sélectionné à l'aide des touches ▼/▲ ou des touches de commande du téléviseur.
- Afin d'éviter une réinitialisation trop facile du verrouillage, "NO. ID" (écran d'entrée du NO. ID) est réglé de façon à ne pas pouvoir apparaître si vous n'appuyez pas sur la touche ⓘ (Information).

## ■ DECODEUR (EXT-2)

Vous pouvez uniquement utiliser cette fonction lorsque vous raccordez un décodeur avec un magnétoscope compatible T-V LINK à la borne EXT-2. Pour l'utiliser, se reporter à "Utilisation de la fonction DECODEUR (EXT-2)" à la page 34.

### Attention

- Si vous n'avez pas raccordé un décodeur avec un magnétoscope compatible T-V LINK connecté à la borne EXT-2, le réglage accidentel de cette fonction sur "OUI" provoque la suppression de l'image et du son de la chaîne TV que vous regardez.

## INSTALLATION

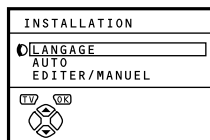

## ■ LANGAGE

Vous pouvez sélectionner la langue que vous souhaitez utiliser pour les messages à l'écran dans la liste de langues du menu.

### 1 Sélectionner LANGAGE puis appuyer sur la touche OK

Le menu secondaire de la fonction LANGAGE apparaît.



- ### 2 Appuyer sur les touches ◀/▶ et ▼/▲ pour sélectionner une langue. Appuyer ensuite sur la touche OK

## ■ AUTO

Vous pouvez mémoriser automatiquement les chaînes TV que vous parvenez à recevoir correctement dans les numéros de programmes du téléviseur (PR) en effectuant les opérations suivantes.

### 1 Sélectionner AUTO. Appuyer ensuite sur la touche OK

Le menu PAYS apparaît en tant que sous-menu de la fonction AUTO.

Il existe deux menus PAYS. Si vous appuyez sur la touche jaune, le menu PAYS change de la façon suivante:

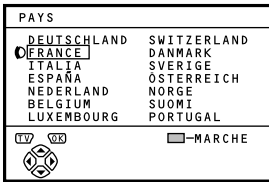

### 2 Appuyer sur les touches ◀/▶ et ▼/▲ pour choisir le pays où vous vous trouvez

### 3 Appuyer sur la touche bleue pour démarrer la fonction AUTO

Le menu AUTO s'affiche et les chaînes TV reçues sont automatiquement enregistrées sous les numéros de programmes (PR).

- Pour supprimer la fonction AUTO, appuyer sur la touche TV.

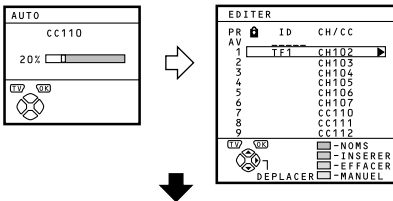

**Lorsque les chaînes TV ont été enregistrées sous les numéros de programmes (PR), le menu EDITER s'affiche.**

- Vous pouvez procéder à l'édition des numéros de programmes (PR) à l'aide de la fonction EDITER/MANUEL. Pour plus de détails, voir "EDITER/MANUEL" à la page 28.

- Si vous n'avez pas besoin de la fonction EDITER/MANUEL, passez à l'étape suivante.

### 4 Appuyer sur la touche OK pour afficher le menu T-V LINK

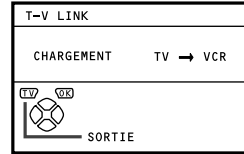

### 5 Si le magnétoscope raccordé n'est pas compatible T-V LINK :

Appuyer sur la touche TV pour quitter le menu T-V LINK.

### En cas de raccordement d'un magnétoscope T-V LINK à la borne EXT-2:

Suivre les instructions de fonctionnement "Téléchargement de données vers un magnétoscope" à la page 33 pour transmettre les données de numéro de programme (PR).

- Lorsque votre téléviseur parvient à détecter le nom de la chaîne TV à partir du signal d'émission, il enregistre automatiquement ce nom (NOMS) dans le numéro de programme (PR) sous lequel cette chaîne TV est enregistrée.
- Si une chaîne TV que vous voulez regarder n'est pas reprise dans un numéro de programme (PR), il faut la régler manuellement à l'aide de la fonction MANUEL. Pour plus de détails, voir "EDITER/MANUEL" à la page 28.
- La chaîne TV n'est pas enregistrée sous le numéro de programme PR 0 (AV). Pour enregistrer une chaîne TV dans PR 0 (AV), la régler manuellement à l'aide de la fonction MANUEL. Pour plus de détails, voir "EDITER/MANUEL" à la page 28.

## ■ EDITER/MANUEL

Les fonctions EDITER/MANUEL sont divisées en deux types: l'édition des numéros de programme sélectionnés (PR) (fonctions EDITER) et l'enregistrement manuel d'une chaîne TV que vous voulez regarder dans un numéro de programme (PR) (fonction MANUEL). Vous trouverez ci-dessous tous les détails concernant ces fonctions:

### Attention

- L'utilisation de la fonction DEPLACER, EFFACER ou INSERER remplace la liste actuelle des numéros de programmes (PR). Dès lors, les numéros de programmes (PR) de certaines chaînes TV vont changer.
- L'utilisation de la fonction MANUEL pour une chaîne TV verrouillée par le biais de la fonction VERROUILLAGE supprime la fonction VERROUILLAGE pour cette chaîne TV.
- L'utilisation de la fonction MANUEL pour une chaîne TV dont la fonction DECODEUR (EXT-2) est réglée sur OUI remet le réglage de cette fonction DECODEUR (EXT-2) sur NON pour cette chaîne TV.
- Lorsqu'une chaîne TV est déjà programmée dans PR 99, l'utilisation de la fonction INSERER supprime sa programmation.

### 1 Sélectionner EDITER/MANUEL puis appuyer sur la touche OK

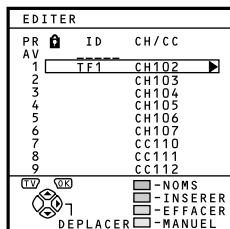

- Le numéro de programme PR 0, "AV" apparaît dans la liste des numéros de programmes (PR).
- Le numéro de borne EXT n'apparaît pas dans la liste des numéros de programmes (PR).

- Le numéro CH/CC est un numéro unique pour le téléviseur et il correspond au numéro de chaîne d'un émetteur TV. Pour connaître les rapports entre un numéro de chaîne et un numéro CH/CC, voir "Numéros CH/CC" à la page 37.

### 2 Suivre les explications concernant la fonction que vous souhaitez utiliser

#### DEPLACER:

Cette fonction permet de changer le numéro de programme (PR) d'une chaîne TV.

#### NOMS:

Cette fonction permet d'attribuer un nom de chaîne (NOMS) à un émetteur TV.

#### INSERER:

Cette fonction permet d'ajouter une nouvelle chaîne TV à la liste actuelle des numéros de programmes (PR) par le biais du numéro CH/CC.

- Vous ne pouvez pas utiliser la fonction INSERER si vous ne connaissez pas le numéro de chaîne d'un émetteur TV. Utilisez la fonction MANUEL pour enregistrer une chaîne TV sous le numéro de programme (PR).

#### EFFACER:

Cette fonction permet de supprimer toute chaîne TV inutile.

#### MANUEL:

Cette fonction permet d'enregistrer manuellement une nouvelle chaîne TV dans un numéro de programme (PR).

### 3 Appuyer sur la touche OK pour valider les réglages

Le menu T-V LINK apparaît.

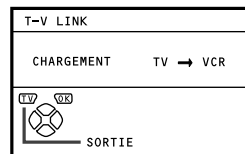

### 4 Si le magnétoscope raccordé n'est pas compatible T-V LINK :

Appuyer sur la touche TV pour quitter le menu T-V LINK.

Le menu T-V LINK disparaît et tous les réglages sont terminés.

## En cas de raccordement d'un magnétoscope T-V LINK à la borne EXT-2:

Suivre les instructions de fonctionnement "Téléchargement de données vers un magnétoscope" à la page 33 pour transmettre les données de numéro de programme (PR) au magnétoscope.

## DEPLACER

### 1 Appuyer sur les touches ▼/▲ pour sélectionner une chaîne TV

Chaque fois que vous appuyez sur les touches ▼/▲, le numéro de programme (PR) change et l'image de la chaîne TV mémorisée sous ce numéro de programme (PR) apparaît à l'écran.

### 2 Appuyer sur la touche ► pour démarrer la fonction DEPLACER

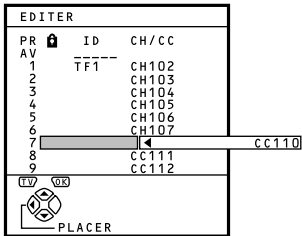

### 3 Appuyer sur les touches ▼/▲ pour sélectionner un nouveau numéro de programme (PR)

Pour annuler la fonction DEPLACER:

Appuyer sur la touche ⓘ (Information).

### 4 Appuyer sur la touche ◀ pour changer le numéro de programme (PR) d'une chaîne TV et lui attribuer un nouveau numéro (PR)

## NOMS

### 1 Appuyer sur les touches ▼/▲ pour sélectionner une chaîne TV

Chaque fois que vous appuyez sur les touches ▼/▲, le numéro de programme (PR) change et l'image de la chaîne TV mémorisée sous ce numéro de programme (PR) apparaît à l'écran.

### 2 Appuyer sur la touche rouge pour démarrer la fonction NOMS

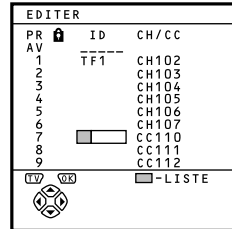

### 3 Appuyer sur les touches ▼/▲ pour sélectionner le premier caractère du nom de chaîne (NOMS) que vous voulez attribuer à cette chaîne TV

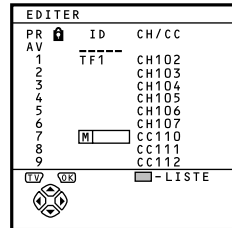

### 4 Appuyer sur la touche bleue pour afficher LISTE NOMS (la liste des noms de chaînes)

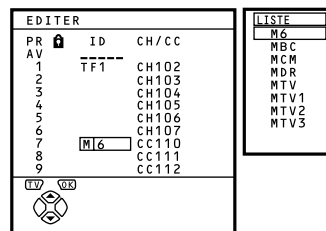

**5 Appuyer sur les touches ▼/▲ pour sélectionner le nom de la chaîne (NOMS)**

**Pour annuler la fonction NOMS:**  
Appuyer sur la touche ⓘ (Information).

**6 Appuyer sur la touche OK pour attribuer un nom de chaîne (NOMS) à une chaîne TV**

- Vous pouvez attribuer un nom de chaîne unique (NOMS) à cet émetteur TV. Lorsque l'opération 3 est terminée, ne passez pas directement à l'étape 4, mais appuyez sur les touches ◀/▶ pour déplacer le curseur et sur les touches ▼/▲ pour sélectionner un caractère afin de compléter le nom de la chaîne (NOMS). Appuyer ensuite sur la touche OK pour attribuer ce nom (NOMS) à la chaîne TV.

**INSERER**

**Préparation:**

- Un numéro unique CH/CC à ce téléviseur et correspondant au numéro de chaîne d'un émetteur TV est demandé. Localiser le numéro CH/CC correspondant dans le tableau "Numéros CH/CC" à la page 37 basé sur les numéros de chaînes des émetteurs TV.
- Lorsque le réglage PAYS n'est pas FRANCE, utiliser un numéro à deux chiffres CH/CC. Lorsque le réglage PAYS est FRANCE, utiliser un numéro CH/CC à trois chiffres.
- Lorsque vous ajoutez une chaîne TV du système français uniquement (système SECAM-L) toujours régler la fonction PAYS sur FRANCE. Si le réglage PAYS n'est pas mis sur FRANCE, suivre les explications fournies dans "Modification du réglage PAYS" à la page 33 pour mettre le réglage PAYS sur FRANCE; démarrer ensuite la fonction INSERER.

**1 Appuyer sur les touches ▼/▲ pour sélectionner un numéro de programme (PR) sous lequel vous souhaitez mémoriser une nouvelle chaîne TV**

**2 Appuyer sur la touche verte puis démarrer la fonction INSERER**

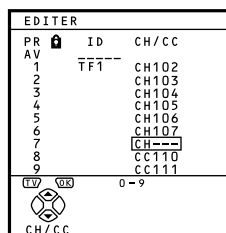

**3 Appuyer sur les touches ▼/▲ pour sélectionner "CC" ou "CH" en fonction du numéro CH/CC de la chaîne TV.**

**Lorsque le réglage PAYS est mis sur FRANCE:**

Sélectionner "CH1", "CH2", "CC1" ou "CC2".

**Pour annuler la fonction INSERER:**

Appuyer sur la touche **i** (Information).

**4 Appuyer sur les touches de numéros pour entrer le numéro CH/CC restant**

Le téléviseur se met en mode mémorisation.

Lorsque la mémorisation est terminée, l'image de la chaîne TV apparaît à l'écran.

- Le numéro CH/CC indique la fréquence d'émission au téléviseur. Si le téléviseur ne parvient pas à détecter la fréquence d'émission indiquée par le numéro CH/CC, une image sans signaux (vierge) apparaît.

**EFFACER****1 Appuyer sur les touches ▼/▲ pour sélectionner une chaîne TV**

Chaque fois que vous appuyez sur les touches ▼/▲, le numéro de programme (PR) change et l'image de la chaîne TV mémorisée sous ce numéro de programme (PR) apparaît à l'écran.

**2 Appuyer sur la touche jaune pour supprimer la chaîne TV**

La chaîne TV est alors effacée de la liste des numéros de programmes (PR).

**MANUEL****Préparation:**

- Lorsque vous ajoutez une chaîne TV du système français (système SECAM-L) toujours régler la fonction PAYS sur FRANCE. Si le réglage PAYS n'est pas mis sur FRANCE, suivre les explications fournies dans "Modification du réglage PAYS" à la page 33 pour mettre le réglage PAYS sur FRANCE; démarrer ensuite la fonction MANUEL.

**1 Appuyer sur les touches ▼/▲ pour sélectionner un numéro de programme (PR) sous lequel vous souhaitez mémoriser une nouvelle chaîne TV****2 Appuyer sur la touche bleue pour démarrer la fonction MANUEL**

A droite, à la suite du numéro CH/CC, s'affiche l'indication SYSTEME (système d'émission) de la chaîne TV.

EDITER		
PR	ID	CH/CC
1	TF1	CH102
2		CH103
3		CH104
4		CH105
5		CH106
6		CH107
7		CC110 (L)
8		CC111
9		CC112

(TV)	(OK)	- RECHERCHE+
		- RECHERCHE-
		- FIN+
		- FIN-

SYSTEME

**Pour annuler la fonction MANUEL:**

Appuyer sur la touche **i** (Information).

**3 Appuyer sur la touche ► pour sélectionner le SYSTEME (système d'émission) d'une chaîne TV que vous voulez mémoriser****Pour les chaînes TV provenant du système français (système SECAM-L):**

Régler la fonction SYSTEME sur "L". Si vous positionnez cette fonction sur un autre réglage que "L", vous ne pourrez pas recevoir de chaîne TV par le système SECAM-L.

**Autres chaînes TV:**

Si vous ne connaissez pas le système d'émission correct, régler le sélecteur SYSTEME sur "B/G". Si ce choix de "B/G" n'est pas correct, vous n'entendrez pas le son normal lorsque le téléviseur détectera une chaîne TV. Dans ce cas, réessayez de régler correctement la fonction SYSTEME, afin d'éviter que ce problème se pose.

**4 Appuyer sur la touche verte ou rouge pour rechercher un émetteur**

Le balayage s'arrête lorsque le téléviseur a localisé un émetteur. L'image de la chaîne TV apparaît ensuite à l'écran.



- 5 Appuyer de manière répétitive sur la touche verte ou rouge jusqu'à ce que la chaîne TV souhaitée apparaisse**

**Si la réception de l'émetteur TV est mauvaise:**

Appuyer sur la touche bleue ou jaune pour obtenir une syntonisation précise de l'émetteur.

**Si vous ne parvenez pas à entendre le son normal même quand l'image de la chaîne TV apparaît correctement:**

Le réglage SYSTEME est erroné.

Appuyer sur la touche ► pour sélectionner un SYSTEME où le son est normal.

- 6 Appuyer sur la touche OK pour enregistrer la chaîne TV sous un numéro de programme (PR)**

Le menu normal EDITER réapparaît.

---

## DEMONSTRATION

---

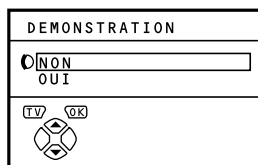

La fonction DEMONSTRATION propose automatiquement une démonstration de certaines des fonctions du téléviseur.

---

**Sélectionner OUI ou NON. Appuyer ensuite sur la touche OK**

La fonction DEMONSTRATION est ainsi réglée sur OUI et la démonstration commence.

**Pour arrêter la démonstration:**

Appuyer sur une des touches de la télécommande.

**Lorsque la fonction DEMONSTRATION est réglée sur OUI:**

A chaque mise sous tension du téléviseur, la démonstration démarre automatiquement. Si vous ne voulez pas que cette opération ait lieu, prendre les mesures suivantes pour supprimer la fonction DEMONSTRATION:

- 
- 1 Réafficher le menu DEMONSTRATION**

---

  - 2 Appuyer sur les touches ▼/▲ pour sélectionner NON**

---

  - 3 Appuyer sur la touche OK pour supprimer la fonction DEMONSTRATION**

# Opérations supplémentaires des menus

## Téléchargement de données vers un magnétoscope

Vous pouvez transmettre les dernières informations de numéros de programmes (PR) au magnétoscope à l'aide de la fonction T-V LINK.

### Attention

- Cette opération fonctionne uniquement lorsqu'un magnétoscope compatible T-V LINK est raccordé à la borne EXT-2.
- Cette opération fonctionne uniquement lorsque le menu T-V LINK est affiché.

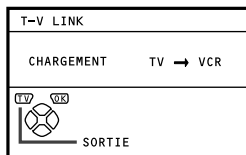

### 1 Mettre le magnétoscope sous tension

### 2 Appuyer sur la touche OK

La transmission des données commence.

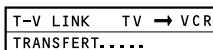

Le menu T-V LINK disparaît à la fin de la transmission des données.

### Lorsque le menu T-V LINK change et qu'un autre menu s'affiche:

Les opérations du menu du côté téléviseur sont terminées et passent aux opérations du menu côté magnétoscope. Pour plus de détails, consulter le manuel d'utilisation et le fonctionnement de votre magnétoscope.

Si le message "FONCTION NON DISPONIBLE" apparaît dans le menu T-V LINK, vérifier si les trois éléments suivants sont corrects et appuyer ensuite sur la touche **OK** pour réessayer d'effectuer la transmission des données.

- Un magnétoscope compatible T-V LINK est-il bien raccordé à la borne EXT-2?
- Le magnétoscope est-il sous tension?
- Les connexions du câble SCART raccordé à la borne EXT-2 et au magnétoscope compatible T-V LINK sont-elles correctes?

## Modification du réglage PAYS

Lorsque la fonction AUTO est terminée, vous pouvez changer le pays que vous avez déjà configuré à l'aide de la fonction AUTO. Lors de l'enregistrement des chaînes de télévision pour les postes français (système SECAM-L system), effectuer cette opération pour changer de pays.

### 1 Afficher le menu INSTALLATION

#### Lorsque le menu EDITER est affiché:

Appuyer sur la touche **i** (Information) pour revenir au menu INSTALLATION.

### 2 Appuyer sur les touches ▼/▲ pour sélectionner AUTO. Appuyer ensuite sur la touche OK

Le menu PAYS apparaît en tant que sous-menu de la fonction AUTO.

Il existe deux menus PAYS. Si vous appuyez sur la touche jaune, le réglage PAYS change de la façon suivante:

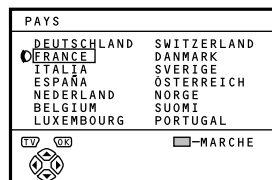

**3 Appuyer sur les touches ◀/▶ et ▼/▲ pour sélectionner un pays**

**4 Appuyer sur la touche OK pour valider le réglage**

Le menu disparaît.

**Pour revenir au menu INSTALLATION à partir du menu PAYS:**

Appuyer sur la touche ⓘ (Information) au lieu de la touche OK.

## Utilisation de la fonction DECODEUR (EXT-2)

Lorsque vous raccordez un décodeur avec un magnétoscope compatible T-V LINK à la borne EXT-2, vous pouvez utiliser la fonction DECODEUR (EXT-2) pour décrypter les chaînes TV cryptées.

**1 Mettre le décodeur sous tension**

**2 Afficher sur le téléviseur la chaîne TV que le décodeur est capable de décrypter**

Même si le décodeur fonctionne, une image cryptée apparaît à ce stade.

**3 Appuyer sur la touche OK pour afficher le MENU**

Le MENU (menu principal) apparaît.

**4 Appuyer sur les touches ▼/▲ pour sélectionner OPTIONS. Appuyer ensuite sur la touche OK**

Le menu OPTIONS apparaît.

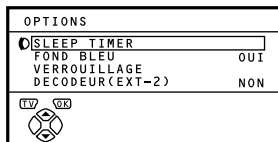

**5 Appuyer sur les touches ▼/▲ pour sélectionner DECODEUR (EXT-2). Appuyer ensuite sur les touches ◀/▶ pour sélectionner OUI**

L'image qui s'affiche doit à présent être décryptée.

**Pour annuler la fonction DECODEUR (EXT-2):**

Appuyer sur les touches ◀/▶ pour sélectionner NON.

**6 Appuyer sur la touche OK pour valider le réglage**

Le menu T-V LINK apparaît.

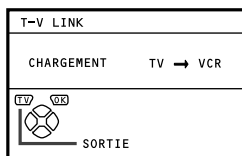

**7 Suivre les instructions de fonctionnement "Téléchargement de données vers un magnétoscope" à la page 33 pour transmettre les données de numéro de programme (PR) au magnétoscope**

**8 Si une autre chaîne TV peut être décryptée par le décodeur, répéter les opérations 2 à 7**

Si, pour quelque raison que ce soit, la fonction DECODEUR (EXT-2) a été réglée sur "OUI" sans que vous parveniez à décrypter la chaîne TV, vérifier ce qui suit:

- Le décodeur est-il correctement raccordé au magnétoscope, conformément aux instructions fournies dans les manuels d'utilisation du magnétoscope et du décodeur?
- Le décodeur est-il sous tension?
- La chaîne TV peut-elle être décryptée à l'aide d'un décodeur?
- Faut-il modifier les réglages du magnétoscope pour pouvoir raccorder un décodeur? Vérifier si le magnétoscope est bien réglé en se référant au manuel d'utilisation du magnétoscope.

# Préparatifs supplémentaires

## Raccordement des appareils externes

Raccorder les appareils au téléviseur, en suivant attentivement les schémas de raccordement suivants.

### Avant de raccorder tout appareil:

- Lire les manuels fournis avec les appareils. En fonction des appareils raccordés, la méthode de raccordement peut différer de l'illustration. En outre, les réglages de l'appareil peuvent devoir être modifiés selon la méthode de raccordement, pour assurer un fonctionnement correct en toute sécurité.
- Mettre tous les appareils hors tension, y compris le téléviseur.
- La partie "Spécifications techniques" à la page 42 reprend tous les détails concernant les bornes EXT. Si vous voulez raccorder un appareil qui n'est pas repris dans le schéma de raccordement suivant, consulter le tableau afin de sélectionner la borne EXT la plus appropriée.
- Les câbles de connexions ne sont pas fournis.

- ① Magnétoscope (signal composite)
- ② Magnétoscope (signal composite/signal S-VIDEO)
- ③ Magnétoscope compatible T-V LINK (signal composite/signal S-VIDEO)
- ④ Décodeur
- ⑤ Lecteur DVD (signal composite/signal S-VIDEO)
- ⑥ Lecteur DVD (signal composite/signal RGB)
- ⑦ Jeu TV (signal composite/signal RGB)
- ⑧ Jeu TV (signal composite/signal S-VIDEO)
- ⑨ Casque d'écoute
- ⑩ Caméra vidéo (signal composite/signal S-VIDEO)
- ⑪ Câble SCART
- ⑫ Câble audio
- ⑬ Câble vidéo
- ⑭ Câble S-VIDEO

### Dos du téléviseur

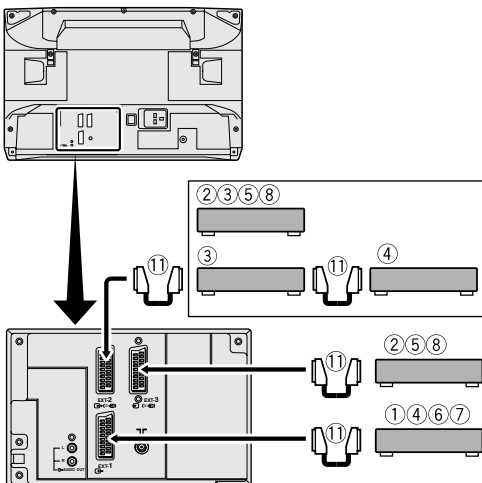

### Derrière le cache

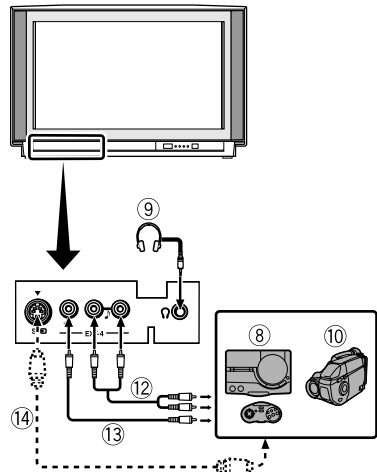

### ■ Appareils pouvant émettre le signal S-VIDEO (signal Y/C) comme un magnétoscope S-VHS

Raccorder l'appareil à une borne EXT autre que la borne EXT-1.

Vous pouvez sélectionner un signal d'entrée vidéo entre le signal S-VIDEO (signal Y/C) et un signal vidéo normal (signal composite). Pour plus de détails sur le fonctionnement de l'appareil, voir "S" (entrée S-VIDEO) à la page 22.

### ■ Magnétoscope compatible T-V LINK

Toujours raccorder le magnétoscope compatible T-V LINK à la borne EXT-2. Sinon, la fonction T-V LINK ne donnera pas les résultats escomptés.

- Lors du raccordement d'un magnétoscope compatible T-V LINK à la borne EXT-2, toujours raccorder le décodeur au magnétoscope. Sinon, la fonction T-V LINK ne donnera pas les résultats escomptés. Lorsque vous avez enregistré les chaînes TV sous des numéros de programmes (PR), régler la fonction DECODEUR (EXT-2) pour le numéro de programme (PR) sur OUI pour décrypter une chaîne de TV cryptée. Pour plus de détails sur l'opération, voir "Utilisation de la fonction DECODEUR (EXT-2)" à la page 34.

### ■ Raccordement d'un casque d'écoute

Raccorder un casque muni d'une mini-fiche stéréo (de 3,5 mm de diamètre) à la prise pour casque située sur la face avant du téléviseur.

- Lorsque le casque d'écoute est branché, les haut-parleurs du téléviseur ne diffusent pas de son.

### ■ Emission du signal vidéo/audio par la borne EXT-2

Vous pouvez changer arbitrairement la sortie du signal vidéo/audio de la borne EXT-2. Cette fonction s'avère utile lors de la copie de données vidéo/audio, provenant d'un autre appareil, vers le magnétoscope raccordé à la borne EXT-2. Pour plus de détails concernant cette opération, voir "COPIE" à la page 23.

### ■ Emission du signal TV par la borne EXT-1

L'image et le son de la chaîne TV que vous regardez sont toujours diffusés par la borne EXT-1.

- La modification d'un numéro de programme (PR) provoque également la modification de l'émission TV de la borne EXT-1.
- Le signal vidéo/audio d'une borne EXT ne peut pas être diffusé.
- Les programmes de télétexte ne peuvent pas être diffusés.

### ■ Raccordement de haut-parleurs/amplificateur

Raccordez l'équipement audio souhaité au téléviseur en vous référant au schéma de raccordement d'équipement audio. Vous pouvez utiliser des haut-parleurs externes pour écouter le son du téléviseur, au lieu des haut-parleurs du téléviseur.

#### Avant de raccorder tout appareil:

- Lire les manuels fournis avec l'amplificateur ou les haut-parleurs.
- Mettre le téléviseur et l'amplificateur hors tension.
- Pour empêcher que le magnétisme des haut-parleurs ait un effet négatif sur l'écran du téléviseur, utiliser des haut-parleurs équipés d'un blindage magnétique comme haut-parleurs avant.
- Les câbles de connexions ne sont pas fournis.

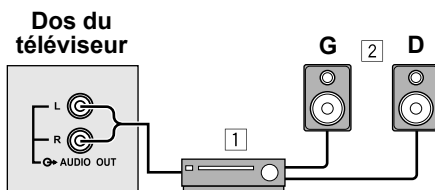

- 1 Amplificateur
- 2 Haut-parleurs avant (de type à blindage magnétique)

- La sortie de la borne AUDIO OUT n'est pas interrompue par le raccordement d'un casque au téléviseur. Vous ne pouvez pas couper le son du haut-parleur avant, même si vous raccordez un casque au téléviseur.

# Numéros CH/CC

Pour utiliser la fonction INSERER dans page 30, localiser le numéro CH/CC correspondant au numéro de chaîne de l'émetteur TV dans ce tableau.

CH	Chaîne	CH	Chaîne	CC	Chaîne	CC	Chaîne
CH 02 / CH 202	E2	CH 40 / CH 240	E40	CC 01 / CC 201	S1	CC 31 / CC 231	S31
CH 03 / CH 203	E3, ITALIE A	CH 41 / CH 241	E41	CC 02 / CC 202	S2	CC 32 / CC 232	S32
CH 04 / CH 204	E4, ITALIE B	CH 42 / CH 242	E42	CC 03 / CC 203	S3	CC 33 / CC 233	S33
CH 05 / CH 205	E5, ITALIE D	CH 43 / CH 243	E43	CC 04 / CC 204	S4	CC 34 / CC 234	S34
CH 06 / CH 206	E6, ITALIE E	CH 44 / CH 244	E44	CC 05 / CC 205	S5	CC 35 / CC 235	S35
CH 07 / CH 207	E7, ITALIE F	CH 45 / CH 245	E45	CC 06 / CC 206	S6	CC 36 / CC 236	S36
CH 08 / CH 208	E8	CH 46 / CH 246	E46	CC 07 / CC 207	S7	CC 37 / CC 237	S37
CH 09 / CH 209	E9, ITALIE G	CH 47 / CH 247	E47	CC 08 / CC 208	S8	CC 38 / CC 238	S38
CH 10 / CH 210	E10, ITALIE H	CH 48 / CH 248	E48	CC 09 / CC 209	S9	CC 39 / CC 239	S39
CH 11 / CH 211	E11, ITALIE H+1	CH 49 / CH 249	E49	CC 10 / CC 210	S10	CC 40 / CC 240	S40
CH 12 / CH 212	E12, ITALIE H+2	CH 50 / CH 250	E50	CC 11 / CC 211	S11	CC 41 / CC 241	S41
CH 21 / CH 221	E21	CH 51 / CH 251	E51	CC 12 / CC 212	S12	CC 75 / CC 275	X
CH 22 / CH 222	E22	CH 52 / CH 252	E52	CC 13 / CC 213	S13	CC 76 / CC 276	Y
CH 23 / CH 223	E23	CH 53 / CH 253	E53	CC 14 / CC 214	S14	CC 77 / CC 277	Z, ITALIE C
CH 24 / CH 224	E24	CH 54 / CH 254	E54	CC 15 / CC 215	S15	CC 78 / CC 278	Z+1
CH 25 / CH 225	E25	CH 55 / CH 255	E55	CC 16 / CC 216	S16	CC 79 / CC 279	Z+2
CH 26 / CH 226	E26	CH 56 / CH 256	E56	CC 17 / CC 217	S17		
CH 27 / CH 227	E27	CH 57 / CH 257	E57	CC 18 / CC 218	S18		
CH 28 / CH 228	E28	CH 58 / CH 258	E58	CC 19 / CC 219	S19		
CH 29 / CH 229	E29	CH 59 / CH 259	E59	CC 20 / CC 220	S20		
CH 30 / CH 230	E30	CH 60 / CH 260	E60	CC 21 / CC 221	S21		
CH 31 / CH 231	E31	CH 61 / CH 261	E61	CC 22 / CC 222	S22		
CH 32 / CH 232	E32	CH 62 / CH 262	E62	CC 23 / CC 223	S23		
CH 33 / CH 233	E33	CH 63 / CH 263	E63	CC 24 / CC 224	S24		
CH 34 / CH 234	E34	CH 64 / CH 264	E64	CC 25 / CC 225	S25		
CH 35 / CH 235	E35	CH 65 / CH 265	E65	CC 26 / CC 226	S26		
CH 36 / CH 236	E36	CH 66 / CH 266	E66	CC 27 / CC 227	S27		
CH 37 / CH 237	E37	CH 67 / CH 267	E67	CC 28 / CC 228	S28		
CH 38 / CH 238	E38	CH 68 / CH 268	E68	CC 29 / CC 229	S29		
CH 39 / CH 239	E39	CH 69 / CH 269	E69	CC 30 / CC 230	S30		

CH	Chaîne	CH	Chaîne	CC	Fréquence (MHz)	CC	Fréquence (MHz)
CH 102	F2	CH 141	F41	CC 110	116-124	CC 152	391-399
CH 103	F3	CH 142	F42	CC 111	124-132	CC 153	399-407
CH 104	F4	CH 143	F43	CC 112	132-140	CC 154	407-415
CH 105	F5	CH 144	F44	CC 113	140-148	CC 155	415-423
CH 106	F6	CH 145	F45	CC 114	148-156	CC 156	423-431
CH 107	F7	CH 146	F46	CC 115	156-164	CC 157	431-439
CH 108	F8	CH 147	F47	CC 116	164-172	CC 158	439-447
CH 109	F9	CH 148	F48	CC 123	220-228	CC 159	447-455
CH 110	F10	CH 149	F49	CC 124	228-236	CC 160	455-463
CH 121	F21	CH 150	F50	CC 125	236-244	CC 161	463-469
CH 122	F22	CH 151	F51	CC 126	244-252		
CH 123	F23	CH 152	F52	CC 127	252-260		
CH 124	F24	CH 153	F53	CC 128	260-268		
CH 125	F25	CH 154	F54	CC 129	268-276		
CH 126	F26	CH 155	F55	CC 130	276-284		
CH 127	F27	CH 156	F56	CC 131	284-292		
CH 128	F28	CH 157	F57	CC 132	292-300		
CH 129	F29	CH 158	F58	CC 133	300-306		
CH 130	F30	CH 159	F59	CC 141	306-311		
CH 131	F31	CH 160	F60	CC 142	311-319		
CH 132	F32	CH 161	F61	CC 143	319-327		
CH 133	F33	CH 162	F62	CC 144	327-335		
CH 134	F34	CH 163	F63	CC 145	335-343		
CH 135	F35	CH 164	F64	CC 146	343-351		
CH 136	F36	CH 165	F65	CC 147	351-359		
CH 137	F37	CH 166	F66	CC 148	359-367		
CH 138	F38	CH 167	F67	CC 149	367-375		
CH 139	F39	CH 168	F68	CC 150	375-383		
CH 140	F40	CH 169	F69	CC 151	383-391		

- Lorsque deux numéros CH/CC correspondent au même numéro de chaîne, sélectionner l'un ou l'autre en fonction du réglage PAYS. Lorsque le réglage PAYS n'est pas mis sur FRANCE, utiliser un numéro CH/CC à deux chiffres. Lorsque le réglage PAYS est FRANCE, utiliser un numéro CH/CC à trois chiffres.
  - Localiser le numéro CH/CC (CC110 à CC161) correspondant à la chaîne TV (système SECAM-L) d'un émetteur de la télévision câblée française basé sur la fréquence d'émission de la chaîne TV. Si vous ne connaissez pas la fréquence d'émission, contactez le diffuseur de la chaîne câblée.
  - Les numéros CH/CC de CH102-CH169 et CC110-CC161 correspondent aux chaînes de télévision diffusées sur un système SECAM-L. Les autres numéros CH/CC correspondent aux chaînes TV diffusées par une méthode autre qu'un système SECAM-L.
-

# Guide de dépannage

En cas de problème survenant pendant l'utilisation du téléviseur, veuillez lire ce "Guide de dépannage" attentivement avant de contacter le service technique. Vous pourrez probablement résoudre le problème par vous-même. Exemple: Si la fiche est débranchée de la prise secteur ou si l'antenne TV présente des problèmes, vous pourriez croire que l'anomalie provient du téléviseur.

## Important:

- Ce guide de dépannage couvre uniquement les problèmes dont la cause est difficile à déterminer. Si une question se pose pendant l'utilisation d'une fonction, lire attentivement la ou les pages correspondant à l'utilisation de la fonction et non ce guide de dépannage.
- Lorsque vous avez suivi la description du guide de dépannage ou de l'utilisation des fonctions concernées sans succès, retirer la fiche de la prise secteur et faire appel au service technique. Ne jamais essayer de réparer soi-même le téléviseur ou de retirer la protection arrière.

## ■ Le téléviseur ne se met pas sous tension

- La fiche d'alimentation est-elle branchée dans une prise secteur?
- Le témoin d'alimentation est-il allumé? Si ce n'est pas le cas, appuyer sur la touche d'alimentation principale.

## ■ Pas d'image/pas de son

- Avez-vous sélectionné une chaîne TV dont la réception est extrêmement mauvaise? Dans ce cas, la fonction FOND BLEU s'active, tout l'écran devient bleu et le son est coupé. Pour regarder votre chaîne TV, suivre la description "FOND BLEU" à la page 24 pour essayer de modifier le réglage de la fonction FOND BLEU et le mettre sur NON.
- Le casque d'écoute est-il branché au téléviseur? Le raccordement du casque d'écoute au téléviseur coupe le son des haut-parleurs de ce dernier.
- La fonction HAUT PARLEUR est-elle réglée sur NON? Suivez la description de la section "HAUT PARLEUR" à la page 21 pour vérifier le réglage de la fonction HAUT PARLEUR, afin d'essayer de résoudre le problème.
- Un réglage SYSTEME incorrect pour une chaîne TV peut empêcher la diffusion du son. Suivre la description fournie dans "EDITER/MANUEL" à la page 28 pour utiliser la fonction MANUEL afin d'essayer de modifier le réglage SYSTEME.

## ■ Image de mauvaise qualité

- Si les interférences obscurcissent complètement l'image (neige), il se peut que le problème vienne de l'antenne ou de son câble. Vérifier les points suivants pour essayer de résoudre le problème.
  - Le téléviseur et l'antenne sont-ils correctement raccordés?
  - Le câble de l'antenne est-il endommagé?
  - L'antenne est-elle pointée dans la direction correcte?
  - L'antenne est-elle elle-même défectueuse ?
- Si le téléviseur ou l'antenne reçoivent des interférences d'autres appareils, des lignes ou des interférences peuvent apparaître sur l'image. Eloigner de votre téléviseur les appareils comme un amplificateur, un ordinateur ou un sèche-cheveux qui peuvent causer des interférences ou essayer de changer l'emplacement du téléviseur. Si l'antenne reçoit des interférences d'une tour radio ou d'un fil de haute tension, contacter votre revendeur local.
- Si le téléviseur reçoit des interférences de signaux réfléchis par des montagnes ou des bâtiments, des images doubles (fantômes) s'affichent. Essayer de changer l'orientation de l'antenne ou la remplacer par une antenne possédant une meilleure directionnalité.
- Les réglages de SYSTEME COULEUR correspondent-ils au système des chaînes TV? Suivre la description "SYSTEME COULEUR" à la page 19 pour essayer de résoudre le problème.



- Les fonctions COULEUR ou LUMIERE ont-elles été commandées correctement? Suivre la description “Réglage de l’image” à la page 18 pour essayer de les régler correctement.
- L’enregistrement vidéo du télétexte n’est pas conseillé car il risque de ne pas être correct.
- Lorsqu’une image fixe blanche et brillante (comme une robe blanche) s’affiche à l’écran, on dirait que la partie blanche a été colorée. Il s’agit d’un phénomène inévitable dû à la nature du tube de l’image lui-même et il ne s’agit pas là d’un défaut du téléviseur. Lorsque l’image disparaît de l’écran, les couleurs non naturelles disparaissent également.
- Le haut de l’image peut être déformé quand vous visualisez les images de supports vidéo disponibles dans le commerce, ou de vidéocassettes mal enregistrées. Cela est dû à l’état du signal vidéo. Il ne s’agit pas d’une anomalie.

### ■ Son de mauvaise qualité

Les commandes GRAVES ou AIGUS sont-elles réglées correctement? Si ce n’est pas le cas, suivre la description “Réglage du son” à la page 20 pour essayer de les régler correctement.

Lorsque la réception d’une chaîne TV est mauvaise, le son bilingue ou stéréo peut être difficilement audible. Dans ce cas, suivre la description fournie sous “STEREO / I • II” à la page 20 pour entendre le son plus facilement en le diffusant en mono.

### ■ Opération désactivée

- Les piles de la télécommande sont-elles épuisées? Suivre la description fournie sous “Mise en place des piles dans la télécommande” à la page 3 et remplacer les piles par de nouvelles pour essayer de résoudre le problème.
- Avez-vous essayé d’utiliser la télécommande sur le côté ou à l’arrière du téléviseur ou à partir d’un emplacement distant de plus de 7 mètres du téléviseur? Utiliser la télécommande devant le téléviseur, à partir d’un emplacement distant de moins de 7 mètres, pour essayer de résoudre le problème.
- Lorsque vous regardez un programme du télétexte, vous ne pouvez pas utiliser les menus. Appuyer sur la touche **TV** pour passer du programme du télétexte au programme TV ordinaire et essayer d’utiliser les menus.
- Si le fonctionnement du téléviseur est subitement désactivé, appuyer sur la touche d’alimentation principale et mettre l’alimentation hors tension. Essayer de réappuyer sur la touche d’alimentation principale pour remettre l’appareil sous tension. Si le téléviseur revient à son état normal, il ne s’agit pas là d’une anomalie.

### ■ Autres problèmes

- Lorsque la fonction SLEEP TIMER est utilisée, le téléviseur se met automatiquement hors tension. Si le téléviseur se met tout à coup hors tension, essayer d’appuyer sur la touche  $\odot$ /I (Standby) pour le remettre sous tension. Si le téléviseur reprend son état normal, il ne s’agit pas d’une anomalie.
- S’il y a un signal WSS inclus dans le signal de diffusion ou dans le signal d’un appareil externe, ou si le téléviseur reçoit un signal de commande d’un appareil externe, le mode ZOOM change automatiquement. Si vous voulez repasser au mode ZOOM précédent, appuyez sur la touche **ZOOM** pour choisir à nouveau le mode ZOOM.

- Si vous approchez un appareil magnétisé comme un haut-parleur de votre téléviseur, l'image risque d'être déformée ou des couleurs non naturelles peuvent apparaître à l'écran. Dans ce cas, éloigner l'appareil du téléviseur. Si ce phénomène est dû aux haut-parleurs, remplacez ceux-ci par des haut-parleurs équipés d'un blindage magnétique.
- Une image peut être inclinée suite à l'influence du magnétisme terrestre. Dans ce cas, utiliser la fonction "INCLINAISON IMAGE" à la page 20 pour rectifier l'inclinaison.
- Il faut un peu de temps entre une opération comme le changement de chaîne et l'affichage de l'image. Il ne s'agit pas d'une anomalie. Ce temps est requis pour la stabilisation de l'image avant son affichage.
- Le téléviseur peut produire un son de craquement suite à un changement soudain de température. Cela n'a pas d'importance pour autant que l'image ou le son ne présente aucune anomalie. Si vous entendez régulièrement des craquements pendant que vous regardez la télévision, d'autres causes peuvent être invoquées. Par mesures de précaution, demander à un technicien de venir inspecter le téléviseur.
- Vous pouvez sentir une légère décharge électrique lorsque vous touchez l'écran; cela provient de son électricité statique. Il s'agit d'un phénomène inévitable dû à la conception du tube de l'image. Il ne s'agit pas là d'un problème du téléviseur. Vous pouvez être assuré que cette décharge statique ne présente aucun danger pour les êtres humains.
- Lorsqu'un menu s'affiche à l'écran, il se peut que le mode ZOOM passe automatiquement au mode PLEIN ECRAN. Il ne s'agit pas d'une anomalie. Lorsque le menu disparaît, le mode ZOOM revient au mode ZOOM sélectionné précédemment.

# Spécifications techniques

Modèle	AV32T20EP*	AV28T20EP*
Elément		
Systèmes d'émissions	CCIR B/G, I, L	
Systèmes couleurs	PAL, SECAM • Les bornes EXT acceptent également le système NTSC 3.58/4.43 MHz.	
Chaînes et fréquences	<ul style="list-style-type: none"> <li>E2-E12, E21-E69, S1-S41, X, Y, Z, Z+1, Z+2, ITALIE A-H, ITALIE H+1, ITALIE H+2, F2-F10, F21-F69</li> <li>Les chaînes françaises de TV câblée répondant aux fréquences d'émission situées entre 116 - 172 MHz et 220 - 469 MHz</li> </ul>	
Systèmes audio multiplex	Système A2 (B/G), NICAM (B/G, I, L)	
Systèmes de télétexte	FLOF (Fastext), TOP, WST (Système standard mondial)	
Alimentation requise	220 - 240 V CA, 50 Hz	
Consommation électrique	Maximum: 180 W, Moyenne: 120 W, Mode de veille (Standby): 3 W	
Taille du tube de l'image	Zone visible de 76 cm (mesurée en diagonale)	Zone visible de 66 cm (mesurée en diagonale)
Sortie audio	Puissance de sortie estimée: 10 W + 10 W	
Haut-parleurs	(16 cm × 4 cm) ovale × 2	
Borne EXT-1	Euroconnecteur (21 broches, SCART) • Entrée vidéo, entrées Audio G/D et entrées RGB disponibles. • Sorties d'émission TV (Vidéo et Audio G/D) disponibles.	
Borne EXT-2	Euroconnecteur (21 broches, SCART) • Entrée vidéo, entrée S-VIDEO (Y/C), entrées Audio G/D et entrées RGB disponibles. • Les sorties Vidéo et Audio G/D sont disponibles. • Les fonctions T-V LINK sont disponibles.	
Borne EXT-3	Euroconnecteur (21 broches, SCART) • Entrée vidéo, entrée S-VIDEO (Y/C) et entrées Audio G/D disponibles.	
Borne EXT-4	Connecteurs RCA × 3 S-VIDEO connecteur × 1 • Entrée vidéo, entrée S-VIDEO (Y/C) et entrées Audio G/D disponibles.	
Borne AUDIO OUT	Connecteurs RCA × 2 • Différentes sorties Audio G/D sont disponibles. • Sortie variable 0-1 V efficaces (rms), faible impédance	
Prise pour casque d'écoute	Mini-prise stéréo (3,5 mm de diamètre)	
Dimensions (L × H × P)	855 mm × 550 mm × 568 mm	780 mm × 509 mm × 499 mm
Poids	54,7 kg	38,6 kg
Accessoires	Télécommande × 1 (RM-C54 (grise) ou RM-C50 (noire) fournie.) Piles sèches AAA/R03 × 2	

\*: Numéro du modèle de base. Le véritable numéro du modèle peut comprendre davantage de caractères (comme "S" indiquant une finition argentée) qui signale la couleur du téléviseur.

**La conception et les spécifications peuvent être sujettes à modifications sans avis préalable.**

Les images affichées sur cet écran à l'aide des fonctions ZOOM du téléviseur ne doivent pas être diffusées à des fins commerciales ou de démonstration dans des lieux publics (cafés, hôtels, etc.) sans le consentement des titulaires des droits d'auteur des sources des images originales. Cela constituerait en effet une violation de la loi sur les droits d'auteur.