

JUICE EXTRACTOR
CENTRIFUGEUSE
ENTSAFTER
CENTRIFUGA
SAPCENTRIFUGE
EXTRACTOR DE ZUMOS
CENTRIFUGA

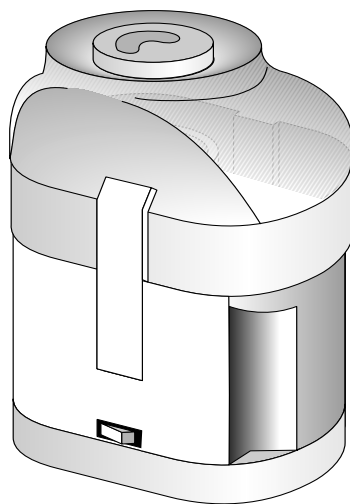
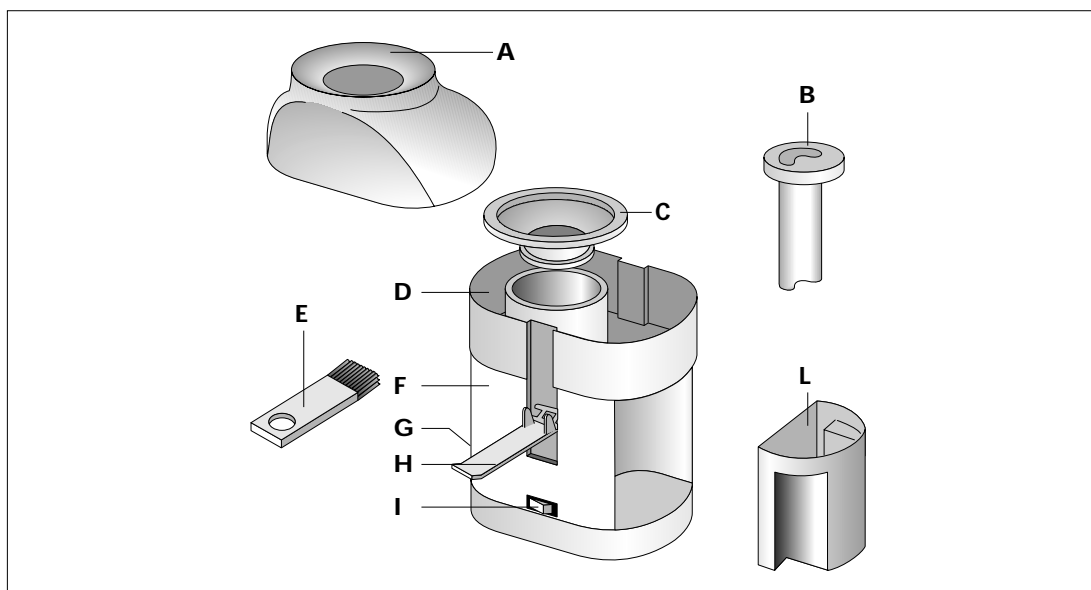

Instructions for use
Mode d'emploi
Gebrauchsanweisung
Istruzioni per l'uso
Gebruiksaanwijzing
Instrucciones para el uso
Instruções para o uso

**ENGLISH**

- A** Lid with food holder
- B** Feeder press
- C** Filter unit
- D** Residue container
- E** Brush
- F** Machine body
- G** Cord Recess
- H** Lid release lever
- I** On-Off Switch
- L** Juice Beaker

FRANCAIS

- A** Couvercle avec bol pour aliments
- B** Poussoir
- C** Bloc-filtre
- D** Récipient pour déchets
- E** Brosse
- F** Corps de l'appareil
- G** Logement cordon
- H** Levier d'ouverture du couvercle
- I** Interrupteur O - I
- L** Verre pour le jus

DEUTSCH

- A** Deckel mit Lebensmittelschale
- B** Stopfer
- C** Filter
- D** Rückständebehälter
- E** Bürste
- F** Maschinenkörper
- G** Kabelfach
- H** Deckelhebel
- I** Schalter O - I
- L** Saftbecher

ITALIANO

- A** Coperchio con vaschetta porta-alimenti
- B** Pressino
- C** Gruppo filtro
- D** Raccogliitore residui
- E** Spazzolino
- F** Corpo macchina
- G** Vano portacavo
- H** Leva apertura coperchio
- I** Interruttore O - I
- L** Bicchiere per succo

NEDERLANDS

- A** Deksel met voedselbakje
- B** Vulstop
- C** Filter-rasp
- D** Pulpopvangreservoir
- E** Borsteltje
- F** Filter-rasphuis
- G** Opbergruimte van snoer
- H** Hendel voor openen van deksel
- I** Schakelaar O - I
- L** Sapbeker

ESPAÑOL

- A** Tapa con bandeja porta-alimentos
- B** Empujador
- C** Grupo filtro
- D** Recipiente para residuos
- E** Cepillo
- F** Cuerpo máquina
- G** Cavidad para el cable
- H** Palanca de abertura de la tapa
- I** Interruptor O - I
- L** Vaso para el zumo

PORTUGUÊS

- A** Tampa com bandeja porta-alimentos
- B** Prensador
- C** Grupo filtro
- D** Recolhedor de refugos
- E** Escovinha
- F** Corpo da máquina
- G** Sede do cabo de alimentação
- H** Alavanca de abertura da tampa
- I** Interruptor O - I
- L** Copo para suco

- A**
- B**
- C**
- D**
- E**
- F**
- G**
- H**
- I** O - I
- L**

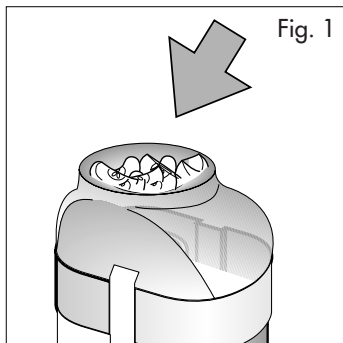

Fig. 1

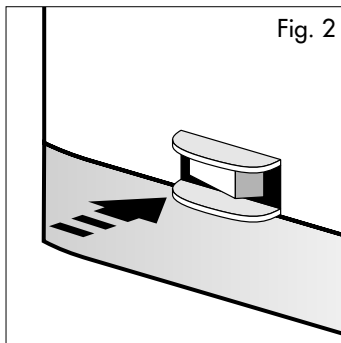

Fig. 2

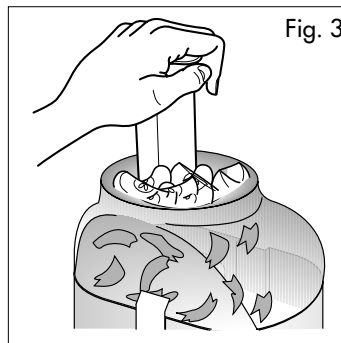

Fig. 3

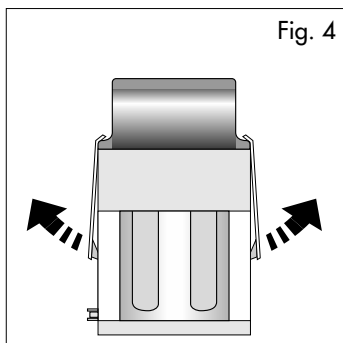

Fig. 4

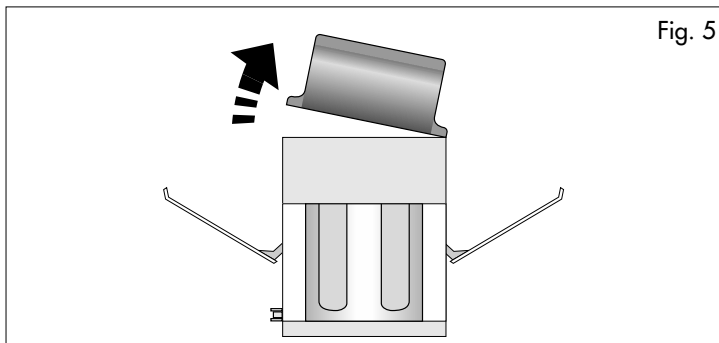

Fig. 5

ELECTRICAL CONNECTION (UK ONLY)

A) If your appliance comes fitted with a plug, it will incorporate a 13 Amp fuse. If it does not fit your socket, the plug should be cut off from the mains lead, and an appropriate plug fitted, as below.

WARNING: Very carefully dispose of the cut off plug after removing the fuse: do not insert in a 13 Amp socket elsewhere in the house as this could cause a shock hazard.

With alternative plugs not incorporating a fuse, the circuit must be protected by a 15 Amp fuse.

IMPORTANT

The wires in the mains lead are coloured in accordance with the following code:

Blue:	Neutral
Brown:	Live

If the plug is a moulded-on type, the fuse cover must be refitted when changing the fuse using a 13 Amp Asta approved fuse to BS 1362. In the event of losing the fuse cover, the plug must NOT be used until a replacement fuse cover can be obtained from your nearest electrical dealer. The colour of the correct replacement fuse cover is that as marked on the base of the plug.

B) If your appliance is not fitted with a plug, please follow the instructions provided below:

As the colours of the wires in the mains lead of this appliance may not correspond with the coloured markings identifying the terminals in your plug, proceed as follows:

The wire which is coloured blue must be connected to the terminal which is marked with the letter N or coloured black.

The wire which is coloured brown must be connected to the terminal which is marked with the letter L or coloured red.

GB**READ THESE INSTRUCTIONS CAREFULLY BEFORE USING THE APPLIANCE****GENERAL INSTRUCTIONS**

- After unpacking, check the product for damage. If in doubt, do not use; contact a qualified technician.
- The plastic packaging bag is a potential source of danger and must be kept out of the reach of children.
- If the plug and power point are incompatible, have the plug replaced by a qualified technician. The use of single- or multi-socket adaptors and/or extension cords is not recommended. If they are necessary, use only adaptors and/or extension cords that comply with current safety regulations and do not exceed their rated power limits.
- In the event of failure or malfunction, contact only authorised Service Centres.
- This appliance must only be used for its intended purpose: extracting fruit and vegetable juice. Any other use is incorrect and therefore dangerous. The manufacturer disclaims all liability for damages resulting from incorrect, wrong or careless use and/or repairs made by unqualified persons.

Observe the following important safety rules carefully :

- Do not touch the appliance with wet or damp hands.
- Do not use the appliance with wet or bare feet.
- Do not unplug the appliance by pulling out the power cord.
- Do not expose the appliance to atmospheric agents (rain, sun, frost, etc.).
- Do not allow children or unfit persons to use the appliance without supervision.
- When not in use, unplug the appliance.
- Do not leave the appliance on when not in use as it is a potential source of danger.
- Do not immerse the appliance in water.
- If the power cord is damaged, have it replaced immediately by a qualified person.
- Before cleaning or carrying out any maintenance work, always disconnect the appliance by removing the plug from the power point.
- In the event of failure or malfunction, switch

off the appliance and do not attempt to repair it yourself. Contact an authorised Service Centre and insist on the use of original spare parts and accessories.

- Should you decide not to use the appliance again, make it inoperable by first unplugging it, then cutting the power cord.
- Keep these instructions in a safe place for future reference.

All materials and components in contact with foodstuffs conform to EEC directive 89/109.

BEFORE USE

- Check that the power supply corresponds to the voltage shown on the name plate.
- Before using for the first time, carefully wash and dry the feeder press, lid, filter, residue container and beaker (see the paragraph regarding dismantling and cleaning).

OPERATION

- Position the residue container in the machine body, then insert the filter unit ensuring it is well seated.
- Attach the lid, then hook the two levers onto the lid and lock them by pushing inwards. The appliance is equipped with a safety device preventing the machine from operating if the lid is not properly attached.

Do not use this device as an on-off switch.

- Then place the feeder press in its specially shaped aperture.
 - Connect the plug to the power point.
 - Prepare the vegetables and/or fruit for processing by taking the pits out of cherries, apricots, peaches, plums etc., and peeling citrus fruits, watermelons, pineapples, kiwis etc. Then cut into small pieces and place in the food holder. (Fig. 1)
 - Start the appliance by moving the switch to position I. (Fig. 2)
 - Push the pieces down through the opening with the feeder press, exerting a light pressure. (Fig. 3)
- Never push foodstuffs into the extractor with your fingers.**

- When all the juice has been extracted, switch off and unplug the appliance.
Between use, or whenever it is necessary to remove the lid, switch off the appliance by moving the switch to the O position.
Caution: even when the appliance is not in use, ensure that the switch is always in the **O position**.
- Do not continue using the extractor when the residue container is full.
- Ensure that the filter has completely stopped before unhooking the lid release levers.

DISMANTLING AND CLEANING

- Switch off the appliance (switch in **O** position).
 - Unplug from power point.
 - Remove the feeder press from the lid.
 - Unhook the two lid release levers, pulling them gently outwards. (Fig. 4)
 - Remove the lid by raising the left side. (Fig. 5)
 - Remove the filter and residue container by pulling upwards, and dispose of the peel.
 - Dismantle and clean the components immediately after use to prevent the residue from drying out.
 - Wash the components in warm water and detergent, using the small brush to clean the filter. Do not wash any of the components in a dishwasher.
- Do not use bleach to clean the filter.**
- If the filter becomes distorted, do not use, but replace with an original part.
 - The filter should, however, be replaced every 2 years.

RECOMMENDATIONS

- Start the appliance before introducing the foodstuffs.
- If extracting the juice from grapes, quinces, blackcurrants, gooseberries etc., the filter unit must be cleaned after every half kilo of fruit.
- Clean the filter each time it is necessary to empty the juice beaker.
- It is not possible to extract juice from bananas, avocados, aubergines, figs or blackberries.
- Do not leave the appliance running for long periods without adding foodstuffs.
- Do not push foodstuffs into the extractor with the hands or other utensils. Use only the feeder press.

Take the utmost care with the filter-grater unit.

Do not use the appliance if the lid, locking devices or filter-grater are damaged.

F**LIRE ATTENTIVEMENT CES INSTRUCTIONS AVANT D'UTILISER L'APPAREIL.****INSTRUCTIONS GENERALES**

- Après avoir enlevé l'emballage, s'assurer que l'appareil est intact. En cas de doute, ne pas utiliser l'appareil et s'adresser exclusivement à du personnel qualifié.
- Le sachet en plastique contenant l'appareil ne doit pas être laissé à la portée des enfants car il constitue une source de danger potentielle.
- En cas d'incompatibilité entre la prise et la fiche de l'appareil, s'adresser à un technicien qualifié pour faire remplacer cette dernière par une fiche adéquate. Il est déconseillé d'utiliser des adaptateurs, des prises multiples et/ou des rallonges. En cas de nécessité, n'utiliser que des adaptateurs simples ou multiples et des rallonges conformes aux normes de sécurité en vigueur, en veillant à ne pas dépasser la limite de puissance indiquée sur l'adaptateur et/ou sur la rallonge.
- Au cas où l'appareil ne fonctionnerait plus, s'adresser exclusivement à un centre de service après-vente agréé.
- L'appareil devra être destiné exclusivement à l'usage pour lequel il a été spécialement conçu, c'est-à-dire la préparation de jus de fruits et de légumes. Tout autre usage doit être considéré comme impropre et donc dangereux. Le constructeur ne pourra pas être tenu responsable des éventuels dommages dérivant d'une utilisation impropre, incorrecte ou irrationnelle et/ou de réparations effectuées par du personnel non qualifié.

Il faut notamment respecter les normes de sécurité fondamentales ci-dessous.

- Ne pas toucher l'appareil avec les mains mouillées ou humides.
- Ne pas utiliser l'appareil avec les pieds nus ou mouillés.
- Ne pas débrancher l'appareil en tirant sur le cordon d'alimentation.
- Ne pas laisser l'appareil exposé aux agents atmosphériques (pluie, soleil, gel, etc...).
- Ne pas laisser des enfants ou des personnes incapables utiliser l'appareil sans surveillance.

- Débrancher l'appareil du secteur quand il n'est pas utilisé.
- Ne pas laisser l'appareil inutilement allumé, car il constituerait une source de danger potentielle.
- Ne pas plonger l'appareil dans l'eau.
- En cas de détérioration du cordon, le faire remplacer au plus vite par un technicien qualifié.
- Avant d'effectuer une quelconque opération de nettoyage ou d'entretien, débrancher le cordon du secteur.
- En cas de panne et/ou de mauvais fonctionnement, éteindre l'appareil sans le toucher. Pour d'éventuelles réparations, s'adresser exclusivement à des centres d'assistance technique agréés et exiger des pièces de rechange et des accessoires d'origine.
- Au cas où l'on déciderait d'éliminer définitivement l'appareil, il est recommandé, après l'avoir débranché, de sectionner le cordon d'alimentation pour le rendre inutilisable.
- Conserver soigneusement cette notice pour pouvoir la consulter par la suite.

Les matériaux et les objets destinés à entrer en contact avec des produits alimentaires sont conformes aux prescriptions de la Directive CEE 89/109.

AVANT L'UTILISATION

- Vérifier que la tension du secteur correspond à celle qui est indiquée sur l'appareil.
- Avant d'utiliser la centrifugeuse pour la première fois, laver et essuyer soigneusement le poussoir, le couvercle, le filtre, le récipient pour déchets et le verre (voir paragraphe "Démontage et nettoyage").

COMMENT UTILISER LA CENTRIFUGEUSE

- Positionner le récipient pour déchets sur le corps de la machine puis placer le bloc-filtre en veillant à ce qu'il soit bien monté.
- Positionner le couvercle, puis accrocher les deux leviers au couvercle et les pousser vers l'intérieur pour les bloquer. L'appareil est équipé d'un dispositif de sécurité qui bloque le

fonctionnement de la machine si le couvercle n'est pas correctement positionné.

Ne pas utiliser ce dispositif comme interrupteur de marche/arrêt.

- Enfin, introduire le poussoir dans l'ouverture correspondante.
- Brancher le cordon à la prise de courant.
- Verser dans le bol les fruits et/ou les légumes à centrifuger (fig.1), après les avoir coupés et dénoyautés (cerises, abricots, pêches, prunes, etc.) ou épluchés (agrumes, pastèque, ananas, kiwi, etc.).
- Mettre l'interrupteur sur I pour allumer l'appareil (fig. 2).
- A l'aide du poussoir, introduire les aliments dans la centrifugeuse par l'ouverture prévue à cet effet et les pousser à l'intérieur en exerçant une légère pression (fig. 3).

NE JAMAIS POUSSER LES ALIMENTS AVEC LES DOIGTS A L'INTERIEUR DE LA CENTRIFUGEUSE

- Quand tous les aliments ont été centrifugés, éteindre l'interrupteur et débrancher le cordon.

Entre deux utilisations, ou, en tout cas, chaque fois qu'il faut enlever le couvercle, mettre l'interrupteur sur O pour éteindre l'appareil.

Attention: même si l'appareil n'est pas en marche, s'assurer que l'interrupteur est sur O.

- Ne pas utiliser la centrifugeuse lorsque le récipient pour déchets est plein.
- Attendre l'arrêt total du filtre avant de débloquent les leviers d'ouverture du couvercle.

DEMONTAGE ET NETTOYAGE

- Eteindre l'appareil (interrupteur sur O).
- Débrancher le cordon de la prise murale.
- Retirer le poussoir du couvercle.
- Décrocher les 2 leviers de fixation du couvercle en les tirant lentement vers l'extérieur (fig. 4).
- Retirer le couvercle en soulevant le côté gauche (fig. 5).
- Extraire le filtre et le récipient pour déchets en les tirant vers le haut, puis jeter les peaux.
- Pour éviter que les déchets ne sèchent, démonter l'appareil et nettoyer les composants tout de suite après l'utilisation.

- Laver les éléments avec de l'eau tiède et du détergent à l'aide de la brosse pour le nettoyage du filtre. Aucun composant ne doit être lavé en lave-vaisselle.

Ne pas utiliser d'eau de Javel pour nettoyer le filtre.

- Si le filtre est déformé, ne pas l'utiliser et le remplacer par une pièce d'origine.
- De toute façon, le filtre doit être changé tous les 2 ans.

CONSEILS

- Mettre en marche l'appareil avant d'introduire les aliments.
- En cas de préparation de jus de raisin, de coings, de myrtilles, de groseilles, etc., nettoyer le filtre après avoir centrifugé 500 grammes de fruits.
- Nettoyer le filtre chaque fois qu'il faut vider le verre.
- Il n'est pas possible d'obtenir de jus de bananes, d'avocats, d'aubergines, de figues ni de mûres.
- Ne pas laisser la centrifugeuse fonctionner longtemps à vide sans introduire d'aliments.
- Ne pas pousser les aliments dans la centrifugeuse avec les mains ou d'autres ustensiles mais utiliser exclusivement le poussoir.

Manipuler toujours le bloc filtre-râpe avec de grandes précautions.

Ne pas utiliser l'appareil si le couvercle, les dispositifs de blocage ou le groupe filtre-râpe sont endommagés.

D**LESEN SIE DIE FOLGENDEN ANWEISUNGEN VOR DEM GEBRAUCH DES GERÄTES AUFMERKSAM DURCH.****ALLGEMEINE HINWEISE**

- Packen Sie das Gerät aus und kontrollieren Sie, ob es unbeschädigt und vollkommen ist. Im Zweifelsfall das Gerät nicht verwenden, sondern einen Fachmann fragen.
- Plastikbeutel sind eine potentielle Gefahrenquelle und dürfen daher nicht in Reichweite von Kindern gelassen werden.
- Wenn der Stecker nicht in Ihre Steckdose paßt, lassen Sie ihn durch einen Fachmann gegen einen geeigneten Typ auswechseln. Vermeiden Sie die Verwendung von Adaptern, Mehrfachsteckdosen und/oder Verlängerungen. Falls dies nicht möglich sein sollte, verwenden Sie unbedingt den geltenden Vorschriften entsprechende Einfach- oder Mehrfachadapter und Verlängerungen und beachten Sie die jeweils am Adapter und/oder der Verlängerung angegebenen Leistungswerte.
- Falls das Gerät nicht funktioniert, wenden Sie sich bitte ausschließlich an einen autorisierten Kundendienst-Betrieb.
- Das Gerät darf ausschließlich für den ihm ausdrücklich bestimmten Zweck eingesetzt werden, das heißt die Herstellung von Obst- oder Gemüsesäften. Jede andere Verwendung ist ungeeignet und daher gefährlich. Der Hersteller haftet nicht für eventuelle Schäden, die durch die ungeeignete, falsche und/oder unangemessene Verwendung oder durch unsachgemäße Reparaturen entstehen.

Beachten Sie im besonderen die folgenden grundlegenden Sicherheitsvorschriften:

- Das Gerät nicht mit nassen oder feuchten Händen anfassen.
- Das Gerät nicht verwenden, wenn Ihre Füße bloß oder nass sind.
- Den Stecker nicht am Kabel aus der Steckdose ziehen.
- Das Gerät keinen Witterungseinflüssen aussetzen (Regen, Sonne, Frost, usw).
- Das Gerät nicht ohne Aufsicht von Kindern oder anderen unerfahrenen Personen bedienen lassen.

- Den Stecker stets aus der Steckdose ziehen, wenn das Gerät nicht benutzt wird.
- Das Gerät nicht unnötig eingeschaltet lassen, weil dies eine potentielle Gefahrenquelle darstellen würde.
- Tauchen Sie das Gerät auf keinen Fall in Wasser.
- Falls das Stromkabel beschädigt ist, lassen Sie es unbedingt sofort durch vom Hersteller autorisiertes Personal ersetzen.
- Vor jeder Reinigungs- oder Wartungsarbeit das Gerät unbedingt durch Ausziehen des Steckers vom Stromnetz trennen.
- Im Falle von Defekten und/oder mangelhafter Funktion das Gerät sofort ausschalten. Für eventuelle Reparaturen wenden Sie sich bitte unbedingt an ein vom Hersteller autorisiertes Kundendienst-Zentrum und vergewissern sich, daß ausschließlich Originalzubehör und -ersatzteile verwendet werden.
- Wenn das Gerät später einmal endgültig ausrangiert werden soll, den Stecker aus der Steckdose ziehen und das Kabel abschneiden, damit das Gerät unbrauchbar wird.
- Bewahren Sie dieses Anleitungsheft für späteres Nachlesen sorgfältig auf.

Die mit Lebensmitteln in Berührung kommenden Materialien und Gegenstände entsprechen den Vorschriften der EG-Richtlinie 89/109.

VOR DEM GEBRAUCH

- Prüfen Sie, ob die Netzspannung mit dem am Geräteschild angegebenen Wert übereinstimmt.
- Vor dem erstmaligen Gebrauch des Entsafters den Stopfer, den Deckel, den Filter, den Rückstandbehälter und den Saftbecher sorgfältig waschen und trocknen (siehe Absatz "Auseinandernehmen und Reinigung").

GEBRAUCH DES ENTSAFTERS

- Den Rückstandbehälter auf den Maschinenkörper aufsetzen, den Filter einsetzen und dabei darauf achten, daß er korrekt montiert wird.

- Den Deckel aufsetzen, die beiden Hebel am Deckel einhängen und durch nach innen drücken befestigen. Das Gerät ist mit einer Sicherheitsvorrichtung ausgestattet, die den Betrieb verhindert, wenn der Deckel nicht richtig aufgesetzt ist.

Verwenden Sie diese Sicherung auf keinen Fall für das Ein- und Ausschalten.

- Anschließend den Stopfer in die Öffnung stecken.
- Den Stecker in die Steckdose stecken.
- Das zerkleinerte und von eventuellen Kernen (Kirschen, Aprikosen, Pfirsiche, Pflaumen, usw.) oder der Schale (Zitrusfrüchte, Wassermelone, Ananas, Kiwi, usw.) befreite Obst und/oder das Gemüse in die Schale geben (Abb. 1).
- Das Gerät einschalten, indem der Schalter auf die Position I gestellt wird (Abb. 2).
- Die Lebensmittel mit dem Stopfer über die spezielle Öffnung mit leichtem Druck in den Entsafter drücken (Abb. 3).

Versuchen Sie niemals die Lebensmittel mit den Fingern in den Entsafter zu drücken.

- Sobald alle Lebensmittel entsaftet und der Saft vollkommen ausgelaufen ist, das Gerät ausschalten und den Stecker aus der Steckdose ziehen.

Nach dem Gebrauch und jedesmal dann, wenn es erforderlich ist, den Deckel abnehmen und das Gerät ausschalten, indem der Schalter auf die Position O gestellt wird.

Achtung: auch wenn das Gerät nicht betrieben wird, vergewissern Sie sich immer, daß der Schalter auf O steht.

Verwenden Sie den Entsafter nicht bei vollem Rückstandbehälter.

- Lösen Sie die Klammern des Deckels erst, wenn der Filter vollkommen stillsteht.

AUSEINANDERNEHMEN UND REINIGEN

- Das Gerät ausschalten (Schalter auf Position O).
 - Den Stecker aus der Steckdose ziehen.
 - Den Stopfer aus dem Deckel nehmen.
 - Die beiden Befestigungsklammern des Deckels durch nach außen ziehen lösen (Abb. 4).
 - Den Deckel durch Anheben des linken Teils abnehmen (Abb. 5).
 - Den Filter und den Rückstandbehälter nach oben abziehen und die Rückstände entfernen.
 - Nehmen Sie das Gerät sofort nach dem Gebrauch auseinander und säubern Sie die Komponenten, damit die Rückstände nicht antrocknen.
 - Waschen Sie die Komponenten in lauwarmem Wasser und Spülmittel und reinigen Sie den Filter mit einer Bürste. Die Geräteteile sind nicht für die Spülmaschine geeignet.
- Waschen Sie den Filter nicht mit Chlorkalium.**
- Falls der Filter verformt ist, muß er gegen einen Original-Ersatzfilter ausgewechselt werden.
 - Jedenfalls den Filter alle 2 Jahre auswechseln.

HINWEISE

- Das Gerät vor dem Einfüllen der Lebensmittel einschalten.
- Wenn Trauben, Quitten, Heidelbeeren, Johannisbeeren, usw. entsaftet werden, muß der Filter jeweils nach der Verarbeitung von einem Pfund Obst gereinigt werden. Reinigen Sie den Filter jedesmal dann, wenn der Saffbecher voll ist und geleert werden muß.
- Bananen, Avocados, Auberginen, Feigen und Brombeeren können nicht entsaftet werden.
- Lassen Sie den Entsafter nie längere Zeit ohne Lebensmittel in Betrieb.
- Drücken Sie das Obst oder Gemüse auf keinen Fall mit den Händen oder irgendwelchen Gegenständen in den Entsafter, sondern verwenden Sie ausschließlich den speziellen Stopfer.

Behandeln Sie den Filter und die Reibe stets mit größter Sorgfalt.

Das Gerät darf nicht verwendet werden, wenn der Deckel, die Verriegelung oder die filterpresse beschädigt sind.

I**LEGGERE ATTENTAMENTE LE PRESENTI ISTRUZIONI PRIMA DI UTILIZZARE L'APPARECCHIO.****AVVERTENZE GENERALI**

- Dopo aver tolto l'imballaggio, assicurarsi dell'integrità del prodotto. In caso di dubbio, non utilizzare l'apparecchio e rivolgersi esclusivamente a personale qualificato.
- Il sacchetto di plastica contenente il prodotto non deve essere lasciato alla portata dei bambini in quanto potenziale fonte di pericolo.
- In caso di incompatibilità tra la presa e la spina dell'apparecchio, fare sostituire la presa con altra di tipo adeguato da personale qualificato. È sconsigliabile l'uso di adattatori, prese multiple, e/o prolunghie. Qualora il loro uso si rendesse necessario, utilizzare esclusivamente adattatori semplici o multipli e prolunghie conformi alle vigenti norme di sicurezza, facendo attenzione a non superare il limite di potenza marcato sull'adattatore e/o prolunga.
- Qualora l'apparecchio smettesse di funzionare rivolgersi esclusivamente a un centro di assistenza autorizzato.
- L'apparecchio dovrà essere destinato esclusivamente all'uso per il quale è stato espressamente concepito, vale a dire la preparazione di succhi di frutta e verdure. Ogni altro uso è da considerarsi improprio e quindi pericoloso. Il costruttore non potrà essere ritenuto responsabile di eventuali danni derivanti da uso improprio, erroneo e irresponsabile e/o da riparazioni effettuate da personale non qualificato.

Osservare in particolare le seguenti norme fondamentali di sicurezza:

- Non toccare l'apparecchio con le mani bagnate o umide.
- Non usare l'apparecchio a piedi nudi o bagnati.
- Non sfilare la spina dalla presa tirando il cavo di alimentazione.
- Non lasciare l'apparecchio esposto agli agenti atmosferici (pioggia, sole, gelo, ecc.).
- Non permettere che l'apparecchio sia usato da bambini o da incapaci senza sorveglianza.
- Disinserire la spina dalla presa di corrente quando l'apparecchio non viene utilizzato.

- Non lasciare l'apparecchio inutilmente acceso perché potenziale fonte di pericolo.
- Non immergere l'apparecchio in acqua.
- In caso di danneggiamento del cavo, farlo sostituire tempestivamente da personale qualificato.
- Prima di effettuare qualsiasi operazione di pulizia o di manutenzione, scollegare l'apparecchio dalla rete di alimentazione elettrica staccando la spina.
- In caso di guasto e/o di cattivo funzionamento, spegnere l'apparecchio senza manometterlo. Per eventuali riparazioni rivolgersi esclusivamente a centri di assistenza tecnica qualificati richiedendo l'utilizzo di ricambi e accessori originali.
- Qualora si decida di eliminare definitivamente l'apparecchio, dopo aver scollegato la spina dalla presa di corrente, si raccomanda di renderlo inservibile recidendone il cavo di alimentazione.
- Conservare con cura le presenti istruzioni per ulteriori consultazioni.

I materiali e gli oggetti destinati al contatto con prodotti alimentari sono conformi alle prescrizioni della direttiva CEE 89/109 e al D.L. di attuazione 25 gennaio 1992, N. 108.

PRIMA DELL'USO

- Verificare che la tensione di rete corrisponda a quella indicata sulla targhetta dell'apparecchio.
- Prima di utilizzare la centrifuga per la prima volta, lavare e asciugare accuratamente il pressino, il coperchio, il filtro, il raccogliatore residui e il bicchiere (vedere il paragrafo "Smontaggio e pulizia").

COME SI USA LA CENTRIFUGA

- Posizionare il raccogliatore residui sul corpo macchina, inserire quindi il gruppo filtro facendo attenzione che sia ben montato.
- Posizionare il coperchio, agganciare quindi le 2 leve al coperchio e bloccarle spingendole verso l'interno. L'apparecchio è dotato di un dispositivo di sicurezza che blocca il funzionamento della macchina se il coperchio non è ben inserito.

Non utilizzare tale dispositivo come interruttore di accensione/spengimento.

- Inserire quindi il pressino nell'apposita apertura.
- Inserire la spina nella presa di corrente.
- Versare nella vaschetta la frutta e/o la verdura da centrifugare (fig. 1), precedentemente tagliata e privata dell'eventuale nocciolo (ciliege, albicocche, pesche prugne, ecc.) o della buccia nel caso di agrumi, anguria, ananas, kiwi, ecc.
- Avviare l'apparecchio premendo l'interruttore sulla posizione I (fig. 2).
- Servendosi del pressino, introdurre gli alimenti nella centrifuga attraverso l'apposita apertura spingendoli all'interno ed esercitando una leggera pressione (fig. 3).

Non usare mai le dita per spingere gli alimenti all'interno della centrifuga.

- Quando tutti gli alimenti sono stati centrifugati, spegnere l'interruttore e disinserire la spina dalla presa di corrente.

Tra un utilizzo e un altro, o comunque ogniqualvolta sia necessario togliere il coperchio, spegnere l'apparecchio premendo l'interruttore sulla posizione O.

Attenzione: anche se l'apparecchio non è in funzione, assicurarsi che l'interruttore sia sempre premuto in **posizione O**.

- Non continuare ad utilizzare la centrifuga con il contenitore residui pieno.
- Prima di sganciare le leve di apertura del coperchio attendere che il filtro sia completamente fermo.

SMONTAGGIO E PULIZIA

- Spegnere la macchina (interruttore in posizione **O**).
- Disinserire la spina dalla presa di corrente.
- Estrarre il pressino dal coperchio.
- Sganciare le 2 leve di fissaggio del coperchio tirandole lentamente verso l'esterno (fig. 4).
- Togliere il coperchio sollevando la parte sinistra (fig. 5).
- Togliere il filtro e il raccoglitore residui, tirandoli verso l'alto. Procedete quindi alla eliminazione delle bucce.
- Per evitare che i residui diventino secchi, smontare l'apparecchio e pulire i componenti subito dopo l'impiego.

- Lavare i vari componenti in acqua tiepida e detersivo aiutandovi con lo spazzolino per la pulizia del filtro. Nessun componente può essere lavato in lavastoviglie.

Non utilizzare la candeggina per pulire il filtro.

- Se il filtro risulta deformato non utilizzarlo e sostituirlo con un ricambio originale.
- Il filtro va comunque sostituito ogni 2 anni.

CONSIGLI

- Avviare l'apparecchio prima di introdurre gli alimenti.
- Se si preparano dei succhi d'uva, mele cotogne, mirtilli ribes ecc., si deve procedere alla pulizia del filtro dopo aver centrifugato mezzo chilo di frutta.
- Pulire il filtro anche ogni qualvolta sia necessario svuotare il bicchiere di succo.
- Non è possibile ottenere succo di banane, avocado, melanzane, fichi e more.
- Non lasciare funzionare la centrifuga per lungo tempo a vuoto senza introdurre alimenti.
- Non spingere gli alimenti nella centrifuga con le mani o con altri utensili ma utilizzare esclusivamente il pressino.

Utilizzare sempre la massima cura nel maneggiare il gruppo filtro-grattugia.

Non utilizzare l'apparecchio se il coperchio o i dispositivi di bloccaggio o il gruppo filtro-grattugia sono danneggiati.

ALGEMENE OPMERKINGEN

- Na de verpakking verwijderd te hebben, controleren of het apparaat helemaal compleet en in orde is. Het apparaat in twijfelgevallen niet gebruiken en zich uitsluitend tot deskundig personeel richten.
- Het plastic zakje van de verpakking moet buiten het bereik van kinderen gehouden worden, omdat dit gevaar kan opleveren.
- In geval de waarden van de stekker en de contactdozen niet met elkaar overeenkomen, moeten de stekkers door deskundig personeel vervangen worden. Afgeraden wordt adapters, meervoudige contactdozen en/of verlengsnoeren te gebruiken. Indien dit toch noodzakelijk mocht zijn, moeten uitsluitend enkel- en meervoudige adapters of verlengsnoeren gebruikt worden, die overeenkomen met de momenteel van kracht zijnde veiligheidsnormen. Er moet vooral op gelet worden, dat het op de adapter en/of verlengsnoer aangegeven vermogen niet overschreden wordt.
- In geval het apparaat niet meer functioneert, moet men zich uitsluitend tot een door de fabrikant bevoegde Klantendienst wenden.
- Dit apparaat moet uitsluitend voor huishoudelijke doeleinden gebruikt worden, d.w.z. voor het bereiden van groente- en vruchtesap. Het apparaat is ongeschikt voor andere doeleinden, die dus gevaar kunnen opleveren. De fabrikant is in geen enkel geval aansprakelijk voor eventuele schade, die veroorzaakt is door niet correct, verkeerd of onverantwoordelijk gebruik en/of door reparaties, die door niet deskundig personeel zijn uitgevoerd.

In het bijzonder de hierna volgende fundamentele veiligheidsnormen in acht nemen:

- Het apparaat niet met natte of vochtige handen aanraken.
- Het apparaat niet gebruiken als men natte of blote voeten heeft.
- De stekker niet uit de contactdoos verwijderen door aan het snoer te trekken.
- Het apparaat niet aan regen, zon, vorst etc.

blootstellen.

- Het apparaat niet zonder toezicht door kinderen of door personen die daartoe niet in staat zijn laten gebruiken.
- Als het apparaat niet gebruikt wordt moet de stekker uit de contactdoos verwijderd worden.
- Het apparaat nooit zonder reden aan laten staan. - Het apparaat niet in water dompelen.
- Als het snoer beschadigd is moet het uitsluitend door deskundig personeel vervangen worden.
- Alvorens onderhoudshandelingen uit te voeren of het apparaat te reinigen, moet eerst altijd de stekker uit de contactdoos verwijderd worden.
- In geval van mankementen of slecht functioneren moet het apparaat uitgeschakeld worden en niet getracht worden het te repareren. Voor eventuele reparaties moet men zich uitsluitend wenden tot een bevoegde Klantendienst en er zorg voor dragen dat originele onderdelen en accessoires gebruikt worden.
- Als het apparaat niet meer gebruikt wordt, wordt aangeraden na de stekker uit de contactdoos verwijderd te hebben, het snoer door te snijden, zodat het apparaat definitief onbruikbaar is.
- Deze instructies goed bewaren om ze later eventueel opnieuw te kunnen doorlezen.

De met voedingsmiddelen in aanraking komende materialen en voorwerpen zijn conform de voorschriften van EEG richtlijn 89/109.

VOOR GEBRUIK

- Controleer altijd of de netspanning overeenkomt met de op het gegevensplaatje van het apparaat aangegeven spanning.
- Was vulstop, deksel, filter-rasp, pulpopvangreservoir en sapbeker goed af en droog ze alvorens u de sapcentrifuge voor de eerste maal gebruikt (zie hoofdstuk "Demonteren en Reinigen").

HOE GEBRUIKT U DE SAPCENTRIFUGE

- Plaats het pulpopvangreservoir op het filter-rasphuis, breng vervolgens de filter-rasp aan en controleer of alles goed op zijn plaats zit.

- Zet het deksel er op, bevestig vervolgens de twee hendels aan het deksel dat u vastzet door de hendels naar binnen te duwen. Het apparaat is voorzien van een veiligheidsmechanisme waardoor de machine niet in werking kan treden als het deksel niet goed op zijn plaats zit.

Gebruik dit mechanisme niet als aan/uit schakelaar.

- Plaats vervolgens de vulstop in de daarvoor bestemde opening.
- Steek de stekker in de contactdoos.
- Plaats het tevoren gewassen en ontpit (kersen, abrikozen, perziken, pruimen enz.) of geschild fruit zoals, zuidvruchten, watermeloen, ananas, kiwi en meloen en/of groente, die gecentrifugeerd moeten worden in het voedselbakje (afb. 1).
- Zet het apparaat in werking door de schakelaar op stand I te zetten (afb-2).
- Doe het voedsel met behulp van de vulstop (afb. 3) in de daarvoor bedoelde opening en druk die vervolgens voorzichtig aan in de centrifuge.

Druk het voedsel nooit met de vingers de centrifuge in.

- Zet nadat het voedsel helemaal gecentrifugeerd is de schakelaar op de oorspronkelijke stand terug en trek de stekker uit de contactdoos.

Zet het apparaat tussen het gebruik door of iedere keer dat het nodig is het deksel te verwijderen uit door de schakelaar op O te zetten.

Let op: ook wanneer het apparaat niet in gebruik is moet u er zich van verzekeren dat de schakelaar op O staat.

- Ga niet door met centrifugeren als het pulpopvangreservoir vol is.
- Wacht tot de filter-rasp geheel tot stilstand is gekomen alvorens u de dekselhendels losmaakt.

DEMONTEN EN REINIGEN

- Zet het apparaat uit (schakelaar op O).
- Verwijder de stekker uit de contactdoos.
- Trek de vulstop uit het deksel.
- Maak de 2 bevestigingshendels van het deksel los door deze langzaam naar buiten te trekken (afb. 4).
- Trek het deksel aan de linkerkant (afb. 5) naar boven om het te verwijderen.
- Verwijder filter-rasp en pulpopvangreservoir door ze naar boven te trekken. Verwijder vervolgens de schillen.
- Demonteer het apparaat en reinig de elementen onmiddellijk na gebruik om te voorkomen dat de pulp uitdroogt.
- Was de verschillende elementen met lauw water en reinigingsmiddel en maak gebruik van een borsteltje voor het reinigen van de filter-rasp.
- U mag geen enkel element in de vaatwasmachine afwassen.

Gebruik geen chloor voor het reinigen van het filter.

- Gebruik geen filter dat vervormd is maar neem daarvoor in de plaats een nieuw origineel filter.
- Het filter moet in ieder geval om de 2 jaar vervangen worden.

NUTTIGE WENKEN

- Zet het apparaat aan alvorens u het voedsel erin doet.
- Bij het bereiden van sap van druiven, kweepeeren, bosbessen, aalbessen enz. moet u het filter reinigen na het centrifugeren van een pond fruit.
- Reinig het filter ook iedere keer dat de sapbeker geledigd moet worden.
- Uit bananen, advocado's, aubergines, vijgen en bramen kunt u geen sap krijgen.
- Laat de centrifuge niet lang leeg en zonder groente of fruit werken.
- Druk het voedsel niet met de hand of andere voorwerpen in de centrifuge, maar gebruik hiervoor uitsluitend de vulstop.

Behandel de filter-rasp altijd zeer zorgvuldig.

Gebruik het apparaat niet als het deksel of de vergrendelingen of de filter rasp beschadigd zijn.

E**LEA CON ATENCIÓN LAS INSTRUCCIONES INDICADAS A CONTINUACIÓN ANTES DE UTILIZAR EL APARATO.****ADVERTENCIAS GENERALES**

- Después de haber quitado el embalaje, cerciórese de la integridad del producto. Si tuviera dudas, no utilice el aparato y diríjase sólo a personal calificado.
- La bolsa de plástico que contiene el producto no debe dejarse al alcance de los niños, porque puede representar un peligro.
- En el caso de incompatibilidad entre la toma de corriente y la clavija del aparato, mande substituir la toma por otra de tipo adecuado, dirigiéndose a personal calificado. Desaconsejamos el uso de adaptadores, clavijas múltiples y/o cables de extensión. En todo caso, si dichos elementos fueran indispensables, use sólo adaptadores simples o múltiples y cables de extensión que respeten las normas de seguridad vigentes, cuidando en no sobrepasar el límite de potencia indicado en el adaptador y/o en el cable de extensión.
- Si el aparato dejara de funcionar, diríjase únicamente a un centro de asistencia autorizado.
- El aparato tiene que destinarse únicamente al uso para el cual ha sido diseñado, es decir para preparar zumos de frutas y verduras. Cualquier otro uso se considera impropio y, por consiguiente, peligroso. El fabricante no puede ser considerado responsable de los daños eventuales derivados de un uso incorrecto, erróneo e irresponsable y/o debidos a reparaciones efectuadas por personal no calificado.

En especial, observe las normas básicas de seguridad indicadas a continuación:

- No toque el aparato con las manos mojadas o húmedas.
- No use el aparato descalzo o con los pies mojados.
- No tire del cable de alimentación para desenchufar la clavija de la toma de corriente.
- No deje el aparato expuesto a los agentes atmosféricos (lluvia, sol, hielo, etc.).
- No permita que el aparato sea usado por niños o incapaces sin vigilancia.

- Cuando no esté usando el aparato, desenchufe la clavija de la toma de corriente.
- Cuando no utilice el aparato, desconéctelo de la toma de corriente.
- No deje el aparato inútilmente encendido, pues puede representar un peligro.
- No sumerja el aparato en el agua.
- Si el cable de alimentación se descompone, hágalo reemplazar de inmediato por personal calificado.
- Antes de realizar cualquier operación de limpieza o mantenimiento, desconecte el aparato de la red de alimentación eléctrica, desenchufando la clavija.
- En el caso de averías y/o desperfectos de funcionamiento, apague el aparato sin intentar repararlo. Para eventuales reparaciones, diríjase únicamente a centros de asistencia técnica calificados, pidiendo que sean utilizados repuestos y accesorios originales.
- Si decidiera eliminar definitivamente el aparato, después de haber desenchufado la clavija de la toma de corriente, es oportuno inutilizarlo cortando el cable de alimentación.
- Guarde estas instrucciones en un lugar seguro, para poderlas consultar en cualquier momento.

Los materiales y objetos destinados a entrar en contacto con alimentos, están conformes a las prescripciones de la directiva CEE 89/109.

ANTES DEL USO

- Compruebe que la tensión de la red corresponda a la que aparece en la placa de datos del aparato.
- Antes de usar el extractor de zumos por primera vez, lave y enjuague bien el empujador, la tapa, el filtro, el recipiente para los residuos y el vaso (véase el párrafo "Desarmado y Limpieza").

CÓMO SE USA EL EXTRACTOR DE ZUMOS

- Coloque el recipiente para los residuos sobre el cuerpo de la máquina, luego introduzca el grupo filtro, prestando atención a montarlo correctamente.

- Coloque la tapa, luego enganche las 2 palancas que la sujetan y bloquéelas, empujándolas hacia adentro. El aparato posee un dispositivo de seguridad que bloquea el funcionamiento de la máquina mientras la tapa no esté en la posición correcta.

No use este dispositivo como interruptor de encendido/apagamiento.

- Luego introduzca el empujador en la especial apertura.
- Enchufe la clavija en la toma de corriente.
- Vierta en la bandeja las frutas y/o verduras que desee licuar (fig. 1), tras haberlas cortado y, eventualmente, después de haber quitado el carozo (cerezas, albaricoques, duraznos, ciruelas) o la cáscara (cítricos, sandías, piñas, kiwis, etc.).
- Ponga en marcha el aparato, colocando el interruptor en la posición I (fig. 2).
- Usando el empujador, introduzca los alimentos en el extractor a través de la especial apertura y empújelos hacia el interior, ejerciendo una ligera presión (fig. 3).

no use nunca los dedos para empujar los alimentos dentro del extractor.

- Al acabar el tratamiento de los alimentos, apague el interruptor y desenchufe la clavija de la toma de corriente.

Entre un empleo y otro, o, en todo caso, cuando sea necesario quitar la tapa, apague el aparato colocando el interruptor en la posición O.

Atención: aunque el aparato no esté funcionando, compruebe que el interruptor esté siempre en la **posición O**.

- Deje de usar el extractor cuando el recipiente de los residuos esté lleno.
- Antes de desenganchar las palancas de abertura de la tapa, aguarde hasta que el filtro se haya detenido del todo.

DESARMADO Y LIMPIEZA

- Apague la máquina (interruptor en posición **O**).
- Desenchufe la clavija de la toma de corriente.
- Saque el empujador de la tapa.
- Desenganche las 2 palancas que sujetan la tapa, firando lentamente de ellas hacia afuera (fig. 4).
- Quite la tapa, levantando la parte izquierda (fig. 5).
- Saque el filtro y el recipiente para los residuos, tirando de ellos hacia arriba. Luego elimine las cáscaras.
- Para evitar que los residuos se sequen, desarme el aparato y limpie los componentes inmediatamente después del uso.
- Lave los componentes con agua tibia y detergente, limpiando el filtro con el auxilio del cepillo. Ninguno de los componentes puede ser lavado en el lavaplatos.

No use lejía para limpiar el filtro.

- Si el filtro se hubiera deformado, no lo use más y sustitúyalo por un repuesto original.
- En todo caso, hay que reemplazar el filtro cada 2 años.

CONSEJOS

- Ponga en marcha el aparato antes de introducir los alimentos.
- Si está preparando zumos de uva, membrillo, arándano, grosella, etc., deberá limpiar el filtro tras haber tratado aproximadamente un kilo de fruta.
- Limpie el filtro también cuando sea necesario vaciar el vaso de zumo.
- Con el extractor no se pueden licuar bananas, aguacates, berenjenas, higos y moras.
- No deje funcionar el extractor en vacío por mucho tiempo, sin introducir alimentos en él.
- No empuje nunca los alimentos en el extractor con las manos o con otros objetos, sino use únicamente el empujador.

Atención: cuando manipule el grupo filtro-rallador, hágalo siempre con el máximo cuidado.

No utilizar el aparato si la tapa o los dispositivos de bloqueo o el grupo filtro rallador están dañados.

P**ANTES DE USAR O APARELHO, LEIA COM MUITA ATENÇÃO AS PRESENTES INSTRUÇÕES.****AVISOS GERAIS**

- Depois de ter desembalado o aparelho, assegure-se de sua integridade. Caso tenha alguma dúvida, não deve utilizá-lo, mas dirigir-se exclusivamente a pessoas qualificadas.
- O saquinho de plástico, que contém o aparelho, não deve ser deixado ao alcance das crianças, enquanto potencial fonte de perigo.
- Caso haja incompatibilidade entre a tomada e a ficha do aparelho, faça substituir a ficha com outra de tipo apropriado, por pessoal qualificado. Desaconselha-se o uso de adaptadores, tomadas múltiplas e/ou extensões. Se o seu uso for indispensável, utilize apenas adaptadores simples ou múltiplos e extensões fabricados segundo as normas de segurança vigentes, tomando cuidado para não superar o limite de potência gravado sobre o adaptador e/ou a extensão.
- Se o aparelho deixar de funcionar, dirija-se exclusivamente a um centro de assistência autorizado.
- O aparelho deverá ser destinado exclusivamente ao uso para o qual foi expressamente concebido, isto é, a preparação de sucos de fruta e verduras. Qualquer outro uso deverá ser considerado impróprio e, portanto, perigoso. O fabricante não poderá ser considerado responsável por eventuais danos consequentes a uso impróprio, errôneo e irresponsável e/ou por reparações feitas por pessoas não qualificadas.

Em particular, respeite as seguintes normas fundamentais de segurança:

- Não toque o aparelho com as mãos molhadas ou húmidas.
- Não use o aparelho com os pés nus ou molhados.
- Não retire a ficha da tomada puxando pelo cabo de alimentação.
- Não deixe o aparelho exposto aos agentes atmosféricos (chuva, sol, gelo, etc).
- Não permita que o aparelho seja usado por crianças ou por pessoas inválidas, sem a devida vigilância.

- Retire a ficha da tomada de corrente quando o aparelho não está sendo utilizado.
- Não deixe o aparelho ligado inutilmente, pois o mesmo pode constituir uma potencial fonte de perigo.
- Não coloque o aparelho dentro da água.
- No caso de danos ao cabo, providencie a sua substituição quanto antes por pessoas qualificadas.
- Antes de efectuar qualquer operação de limpeza ou manutenção, desligue o aparelho da rede de alimentação eléctrica, retirando a ficha da tomada.
- Em caso de desarranjo e/ou mau funcionamento, desligue o aparelho sem manutiti-lo. Para eventuais reparações, dirija-se exclusivamente a centros de assistência técnica qualificadas e exija sempre a montagem de peças e acessórios originais.
- Quando se decidir eliminar definitivamente o aparelho, depois de ter retirado a ficha da tomada de corrente, sugere-se torná-lo inutilizável, cortando o cabo de alimentação.
- Guarde cuidadosamente o presente manual de instruções para ulteriores consultas.

Os materiais e os objectos destinados a entrar em contacto com produtos alimentícios estão em conformidade com as prescrições da Directiva CEE 89/109.

ANTES DO USO

- Verifique que a tensão da rede de alimentação corresponda àquela gravada na plaquinha do aparelho.
- Antes de utilizar a centrífuga pela primeira vez, lave e enxugue esmeradamente o prensador, a tampa, o filtro, o recolhedor de refugos e o copo (veja o parágrafo "Desmontagem e limpeza").

COMO SE USA A CENTRÍFUGA

- Posicione o recolhedor de refugos no corpo da máquina, em seguida, coloque o grupo filtro, prestando atenção à sua perfeita instalação.
- Posicione a tampa, em seguida, enganche as 2 alavancas na tampa e bloqueie-as empur-

rando-as para o interior. O aparelho está equipado com um dispositivo de segurança que interrompe o seu funcionamento se a tampa não está montada perfeitamente.

Não utilize este dispositivo como interruptor de ligação/desligação do aparelho.

- Introduza, em seguida, o prensador na expressa abertura.
- Introduza a ficha na tomada de corrente.
- Coloque na bandeja a fruta e/ou a verdura a serem centrifugadas (fig. 1), previamente cortada e após ter tirado eventuais caroços (cerejas, damascos, pêssegos, ameixas) ou cascas, tratando-se de laranjas, melancias, abacaxis, kiwis etc.
- Ligue o aparelho deslocando o selector sobre a posição I (fig. 2).
- Utilizando o prensador, coloque os alimentos na centrífuga através da expressa abertura empurrando-os para dentro e exercendo uma leve pressão (fig. 3).

Nunca use os dedos para empurrar os alimentos no interior da centrífuga.

- Quando todos os alimentos foram centrifugados, desligue o interruptor e retire a ficha da tomada de corrente.

Entre uma utilização e a sucessiva ou, como quer que seja, todas as vezes que for necessário tirar a tampa, desligue o aparelho pressionando o interruptor sobre a posição O.

Atenção: também quando o aparelho não está funcionando, assegure-se que o interruptor esteja sempre pressionado na **posição O**.

- Não continue usando a centrífuga com o recipiente dos refugos cheio.
- Antes de desenganchar as alavancas de abertura da tampa, espere que o filtro tenha parado completamente.

DESMONTAGEM E LIMPEZA

- Desligue a máquina (interruptor na posição **O**).
 - Retire a ficha da tomada de corrente.
 - Extraia o prensador da tampa.
 - Desenganche as 2 alavancas de fixação da tampa, puxando-as lentamente para fora (fig. 4).
 - Tire a tampa levantando a parte esquerda (fig. 5).
 - Retire o filtro e o recolhedor de refugos, puxando-os para o alto. Proceda, em seguida, à eliminação dos refugos.
 - Para evitar que os resíduos se sequem, desmonte o aparelho e limpe os seus componentes imediatamente depois do uso.
 - Lave os vários componentes com água morna e detergente, servindo-se da escovinha para a limpeza do filtro. Nenhum dos componentes deve ser lavado na máquina de lavar louça.
- Não utilize lixívia para a limpeza do filtro.**
- Se o filtro apresenta deformações não deve utilizá-lo, mas substituí-lo com outro original.
 - Em qualquer caso, o filtro deve ser substituído cada 2 anos.

CONSELHOS

- Ligue o aparelho antes de introduzir os alimentos.
- Quando prepara sucos de uva, marmelos, mirtilos, groselhas, etc. deve efectuar a limpeza do filtro após ter centrifugado meio quilo-grama de fruta.
- Limpe o filtro também todas as vezes que for necessário esvaziar o copo de suco.
- Não é possível obter suco de banana, abacate, beringela, figos e moras.
- Não deixe a centrífuga em funcionamento por longo tempo sob vácuo, sem introduzir alimentos.
- Não empurre os alimentos na centrífuga com as mãos ou com outros utensílios, mas utilize exclusivamente o prensador.

Preste sempre a máxima atenção quando deve manipular o grupo filtro-ralador.

Não utilize o aparelho se a tampa, dispositivos de bloqueio ou grupo filtro-ralador estiverem avariados.



GR

