

Fonctions de la télécommande	22	Programmation du Temporisateur	27
Miise en service	23	Défecteur air motorisé	28
Utilisation de la télécommande	23	Fonction Nocturne	28
Remise à zéro (Reset)	24	Arrêt	29
Introduction date et heure courante	24	État de fonctionnement	29
Fonctions Chauffage - Refroidissement	25	Anomalies et solutions	30
Fonctions Déshumidification - Ventilation	26	Interruttore ausiliario	30
Fonction Full Auto	26	Interruttore ausiliario	30

*Chère Cliente, Cher Client,*

*Le climatiseur que vous venez d'acheter est un appareil innovateur, moderne et de qualité, qui vous garantira un confort optimal pendant très longtemps, ainsi qu'un fonctionnement extrêmement silencieux ; toutes ces qualités seront particulièrement assurées, si vous confiez votre climatiseur à un de nos Services Techniques Après-Vente, qui ont reçu une préparation et formation spécifique afin de maintenir intact son rendement maximal à des coûts réduits d'exercice pour vous, et qui disposent, en cas de nécessité, de pièces de rechange originales.*

*Ce livret d'instructions, qui vous est destiné, contient d'importantes indications et suggestions que nous vous prions de bien vouloir respecter afin de tirer le meilleur profit de votre climatiseur.*

*En ce qui concerne la conformité de l'appareil et les normes fondamentales de sécurité, veuillez vous référer au livret d'instructions destiné à l'installateur.*

*Nous vous remercions de votre achat.*

**Dans certaines parties de ce livret et à l'intérieur du climatiseur, les symboles suivants ont été utilisés :**



**Attention**



**Danger pales en mouvement**



**Danger Tension**



**Interdiction**























**Danger hautes températures**



## FONCTIONS DE LA TÉLÉCOMMANDE

Les climatiseurs dans les versions seulement refroidissement et avec pompe à chaleur sont des appareils qui ont été conçus pour des utilisations d'un niveau qualitatif élevé. L'élégance de leur forme esthétique, l'électronique de gestion et les composants de toute première qualité facilitent leur intégration dans toute pièce et garantissent des conditions de confort de haut niveau.

-  Transmission de signal
-  Fonction Chauffage
-  Fonction Déshumidification
-  Fonction Refroidissement
-  Fonction Ventilation
-  Fonction Nocturne
-  Signalisation Pile déchargée
-  Heure introduite
-  Visualisation température
-  Vitesse de ventilation Automatique
-  Vitesse de ventilation Silent
-  Petite Vitesse de ventilation
-  Moyenne Vitesse de ventilation
-  Grande Vitesse de ventilation
-  Temporisateur mise en marche automatique
-  Temporisateur arrêt automatique, Activé
-  Température ambiante
-  Température sélectionnée
-  Visualisation des heures souhaitées de fonctionnement seulement avec le ventilateur sur la position nocturne
-  Position déflecteurs (seulement pour climatiseur mural)
-  Full Auto

### AFFICHEUR

Afficheur

Il permet de visualiser les symboles, les températures et les heures sélectionnées pour les différentes fonctions spécifiques.



Touche 

Elle permet d'activer ou de désactiver le climatiseur.

Touches   

Elles permettent de :



Introduire la température ambiante souhaitée dans les modes de fonctionnement sélectionnés :

-  Chauffage
-  Déshumidification
-  Refroidissement

Touche 

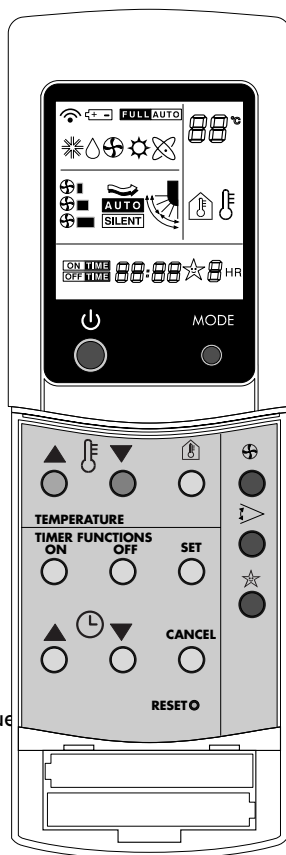
Elle permet de visualiser la température ambiante.



- TOUCHES TEMPORISATEUR**
- ON** Pour programmer l'heure de mise en marche du climatiseur
- OFF** Pour programmer l'heure d'arrêt du climatiseur
-    Pour augmenter et diminuer les valeurs relatives aux sélections date / heure et temporisateur
- SET** Pour mémoriser les sélections introduites
- CANCEL** Pour annuler les sélections en cours d'exécution
- RESET** Pour annuler toutes les sélections et programmations de la télécommande

### TOUCHES FONCTION

**MODE** En appuyant successivement sur cette touche, on sélectionne les fonctions de :

-  Climatisation
-  Déshumidification
-  Ventilation
-  Chauffage

**FULL AUTO** Full Auto



#### Ventilation

En appuyant successivement sur cette touche, on sélectionne la vitesse du ventilateur

Petite  , Moyenne  , Grande  ,

Automatique  , Silent  ,



#### Déflecteur air (seulement pour climatiseur mural)

Pour actionner ou bloquer le mouvement automatique du déflecteur motorisé



#### Fonction Nocturne (Sleep)

Pour activer la fonction nocturne (Sleep)

La première mise en service du climatiseur doit être exécutée par le Service Technique Après-Vente, ensuite l'appareil pourra fonctionner automatiquement.

Il peut arriver de devoir remettre en fonction le climatiseur sans faire appel au Service Après-Vente : par exemple après une période d'arrêt prolongé.

Dans ce cas, il suffit de placer l'interrupteur général de l'installation sur la position "allumé" et d'utiliser la télécommande pour choisir les fonctions et les températures souhaitées.

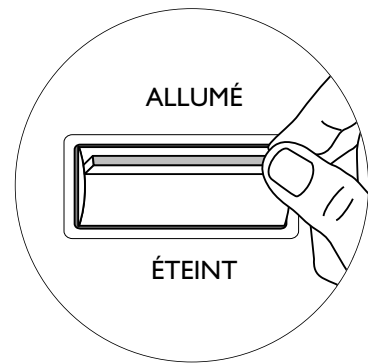

⚠ Utiliser la télécommande dans un rayon d'action de 5 mètres en la dirigeant vers le capteur de signal. La réception est confirmée par un signal sonore.

⚠ Ne pas laisser la télécommande exposée aux rayons directs du soleil, à proximité de sources de chaleur et la protéger contre les jets d'eau et la poussière.

⚠ La télécommande est munie de piles de type AAA 1,5V qui doivent être enlevées si le climatiseur n'est pas utilisé pendant une période supérieure à 3 mois (voir chapitre Introduction et remplacement des piles).

## UTILISATION DE LA TÉLÉCOMMANDE

La télécommande du climatiseur a été conçue de manière à permettre une utilisation aisée sans programmations particulières. Pour mettre en fonction la télécommande, il suffit en effet d'insérer les piles, remettre à zéro et introduire la date et l'heure courante.

### Introduction et remplacement des piles

La télécommande est alimentée par deux piles crayons (AAA 1,5V) placées dans le logement arrière et protégées par un couvercle.

Pour introduire les piles:

- Appuyer sur le couvercle en le faisant glisser pour l'enlever.
- Enlever les vieilles piles (si présentes) et introduire les piles neuves en respectant les polarités (+) et (-).

La position correcte des piles est indiquée à l'intérieur de la télécommande.

⚠ Lorsque l'on enlève les piles, la télécommande annule toutes les programmations. Après avoir introduit de nouvelles piles, il est donc nécessaire de reprogrammer la télécommande.

- ⊖ Ne pas associer des piles neuves avec des vieilles, ni des piles de type différent.
- ⊖ Retirer les piles de la télécommande lorsqu'elle n'est pas utilisée pendant 2 ou 3 mois.
- ⊖ Ne pas jeter n'importe où les piles usées mais les remettre et/ou les déposer dans les conteneurs spéciaux présents dans les points de vente.

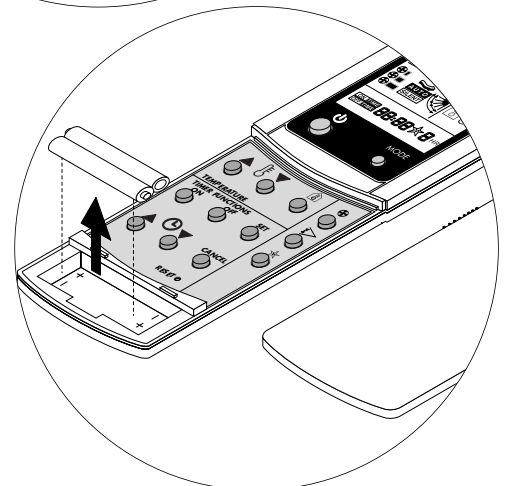
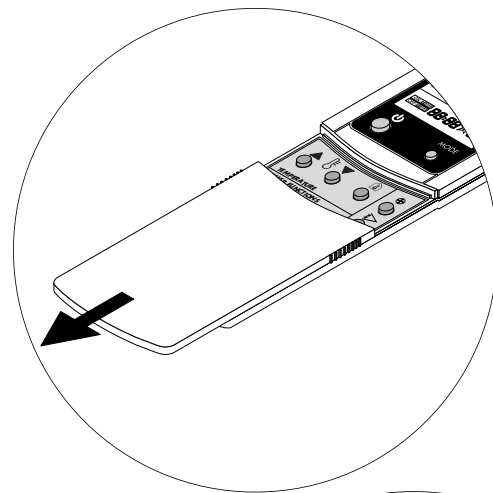

## REMISE À ZÉRO (RESET)

Di norma l'azzeramento è automatico, all'inserimento delle batterie, ma è conveniente effettuarlo manualmente almeno alla prima accensione.

Per l'azzeramento:

- Appuyer sur la touche **Reset**

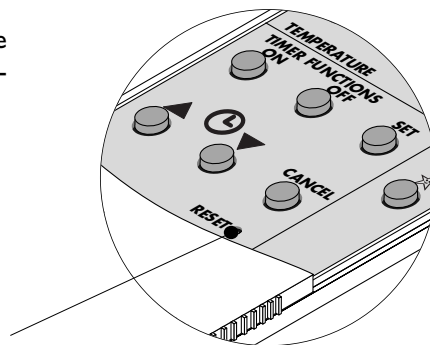

- Attendre quelques secondes l'afficheur s'allume totalement.

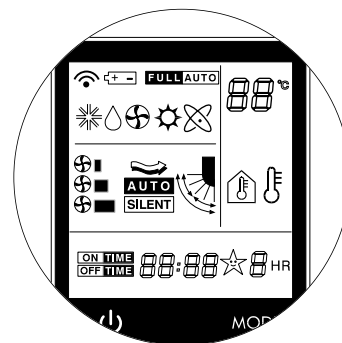

Après quelques secondes, il s'éteint et l'heure continue à clignoter.



## INTRODUCTION DE LA DATE ET L'HEURE COURANTE



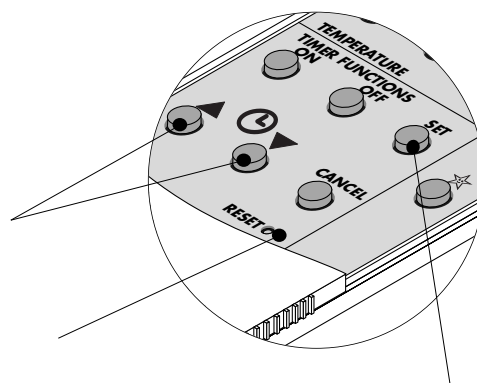

L'introduction de la date et de l'heure courante est nécessaire lors de la première utilisation de la télécommande (introduction des piles), en cas de remplacement des piles ou après l'utilisation de la touche Reset.

- Mettre à jour l'heure courante en utilisant la touche ▲⌚▼
- Appuyer sur la touche **SET** pour confirmer. L'afficheur visualise l'heure introduite.

⚠ Pour modifier l'heure, il est nécessaire de **remettre à zéro** à l'aide de la touche Reset.





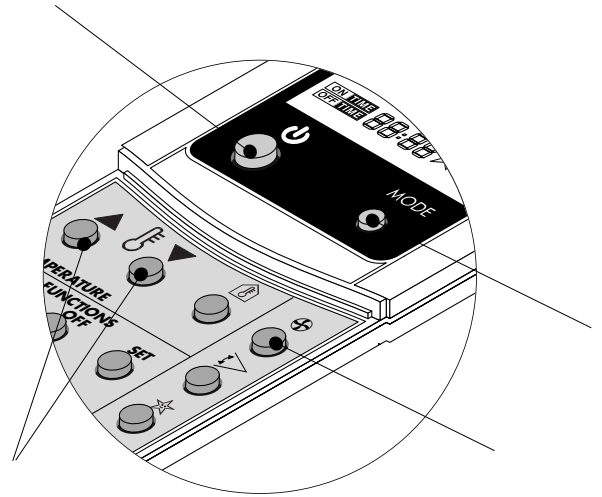

## ACTIVATION

- Appuyer sur la touche 
- L'afficheur visualise les symboles et les valeurs introduites précédemment.
- Appuyer sur la touche de sélection Fonction MODE de manière à visualiser le symbole souhaité sur l'afficheur :
    -  Chauffage
    -  Refroidissement
  - Appuyer sur la touche Ventilation  pour sélectionner la vitesse du ventilateur souhaitée.





Pour modifier la valeur de la température:

- Appuyer sur les touches   .

 Chaque fois que l'on appuie sur la touche, la valeur de la température sélectionnée augmente ou diminue de 1°C.

## DÉSACTIVATION

- Appuyer sur la touche 
- L'afficheur visualise à nouveau l'heure courante.

 Les sélections effectuées sont mémorisées par la télécommande et sont activées chaque fois que l'on appuie sur la touche .

 L'état de fonctionnement est visualisé par les voyants lumineux sur le panneau frontal de l'appareil. On se référera au tableau de la page 30.

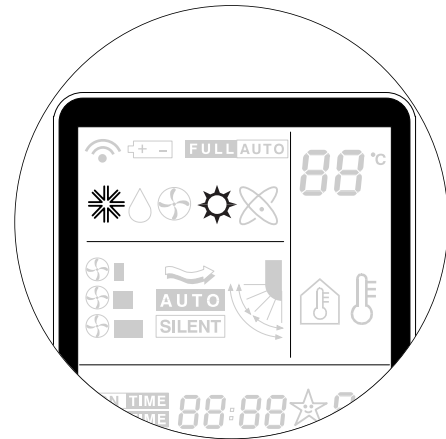



## FONCTION DÉSHUMIDIFICATION - VENTILATION

### ACTIVATION



- Appuyer sur la touche 

L'afficheur visualise les symboles et les valeurs introduites précédemment.

- Appuyer sur la touche MODE jusqu'à ce que le symbole souhaité soit visualisé sur l'afficheur :

-  Déshumidification
-  Ventilation

Pour modifier la valeur de la température dans la fonction déshumidification :

- Appuyer sur les touches   

⚠ Chaque fois que l'on appuie sur la touche, la valeur de la température sélectionnée augmente ou diminue de 1°C.

⚠ Pendant le fonctionnement en mode Déshumidification, le ventilateur fonctionne généralement à la vitesse Silent. Si la différence entre la température ambiante et la température sélectionnée est supérieure à 4°C, le ventilateur fonctionne à la vitesse introduite au moyen de la télécommande.

⚠ Pendant le fonctionnement en mode Ventilation, le ventilateur fonctionne mais la température ne peut pas être sélectionnée.

### DÉSACTIVATION

- Appuyer sur la touche 

L'afficheur visualise l'heure courante.

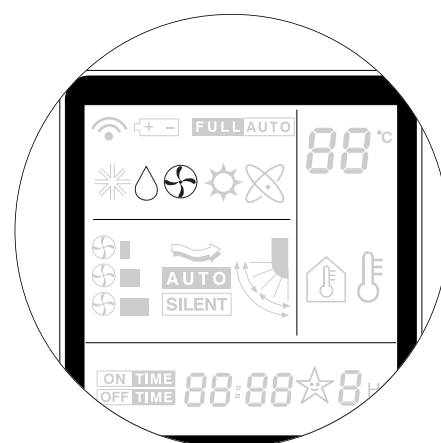
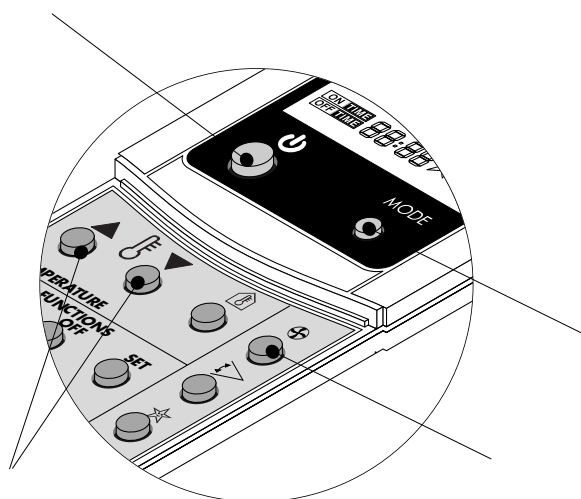

⚠ Les sélections sont mémorisées par la télécommande et sont activées chaque fois que l'on appuie sur la touche .

⚠ L'état de fonctionnement est visualisé par les voyants lumineux sur le panneau frontal de l'appareil. On se référera au tableau de la page 30.



## FONCTION FULL AUTO

Full Auto active automatiquement toutes les fonctions du climatiseur, y compris la température, la vitesse de ventilation et la direction du flux d'air, en garantissant ainsi un confort maximal dans la pièce.

- Appuyer sur la touche  pour la mise en marche.
- Appuyer sur la touche MODE, jusqu'à ce que l'afficheur visualise le symbole .

Après quelques secondes le climatiseur entrera en fonction.

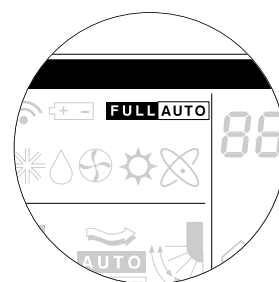
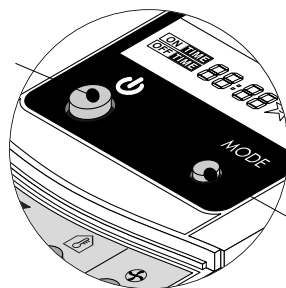

La programmation du temporisateur permet de programmer l'heure de mise en marche et/ou d'arrêt du climatiseur. Les fonctions peuvent être activées individuellement ou par combinaison. La mise en marche se déroule dans la fonction programmée.

## Programmation Temporisateur Mise en marche Automatique

La programmation du Temporisateur Mise en marche Automatique permet de programmer l'heure de mise en marche du climatiseur.

### Activation

- Appuyer sur la touche **ON**  
L'afficheur visualise le symbole **ON TIME** intermittent et l'heure sélectionnée précédemment (ou 12.00 après Reset).
- Agir sur les touches ▲⌚▼ pour modifier l'heure.
- Appuyer sur la touche **SET**  
Sur l'afficheur le symbole **ON TIME** n'est plus intermittent et les voyants lumineux, présents sur le panneau frontal, clignotent en succession.

### Désactivation

- Appuyer sur la touche **ON**  
L'afficheur visualise le symbole intermittent **ON TIME** et l'heure sélectionnée précédemment.
- Appuyer sur la touche **CANCEL**  
Toutes les indications de la programmation effectuée disparaissent de l'afficheur.

## Programmation Temporisateur Arrêt Automatique

La programmation du Temporisateur Arrêt Automatique permet de programmer l'heure d'arrêt du climatiseur.

### Activation

- Appuyer sur la touche **OFF**  
L'afficheur visualise le symbole **OFF TIME** intermittent et l'heure sélectionnée précédemment (ou 12.00 après Reset).
- Appuyer sur les touches ▲⌚▼ pour modifier l'heure.
- Appuyer sur la touche **SET**  
Sur l'afficheur le symbole **OFF TIME** n'est plus intermittent et les voyants lumineux, présents sur le panneau frontal, clignotent en succession.

### Désactivation

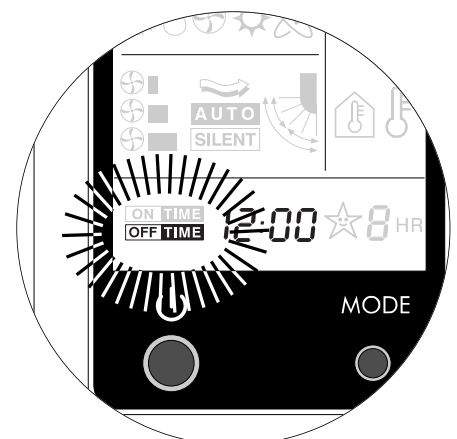
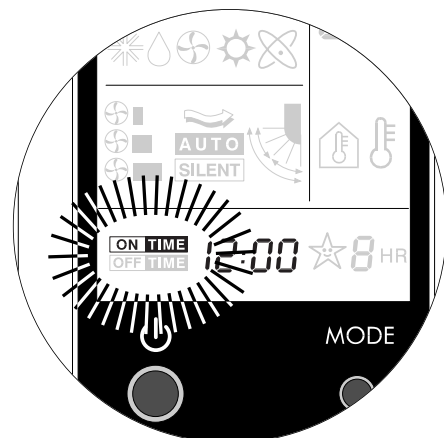
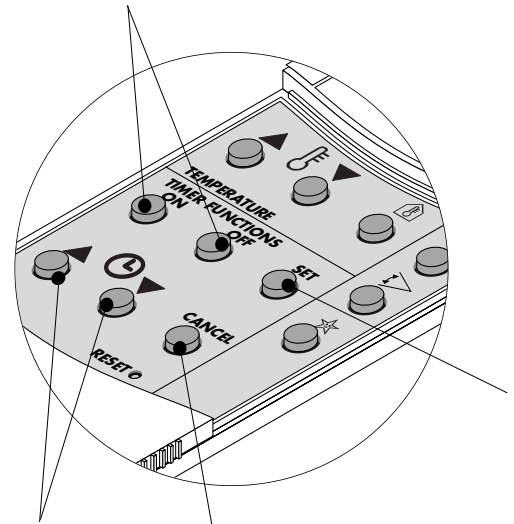

- Appuyer sur la touche **OFF**  
L'afficheur visualise le symbole intermittent **OFF TIME** et l'heure sélectionnée précédemment.
- Appuyer sur la touche **CANCEL**  
Toutes les indications de la programmation effectuée disparaissent de l'afficheur.



## DÉFLECTEUR AIR MOTORISÉ (SEULEMENT POUR CLIMATISEUR MURAL)

La fonction Déflecteur air permet d'établir un angle de diffusion préféré dans le sens vertical ou bien de le diriger automatiquement.

- Appuyer successivement sur la touche  Le déflecteur (Fig. A) s'arrête dans la position indiquée sur l'afficheur.

- Appuyer sur la touche  de manière à visualiser le symbole 

Le déflecteur commence son mouvement automatique.

- ⚠ Quand le climatiseur est désactivé, le déflecteur horizontal se ferme automatiquement.

### RÉGLAGE MANUEL DES DÉFLECTEURS

Le réglage des déflecteurs (Fig. B) permet de diriger le flux d'air dans le sens horizontal.

- Positionner les déflecteurs de manière à ce que le flux d'air soit orienté dans la direction préférée.

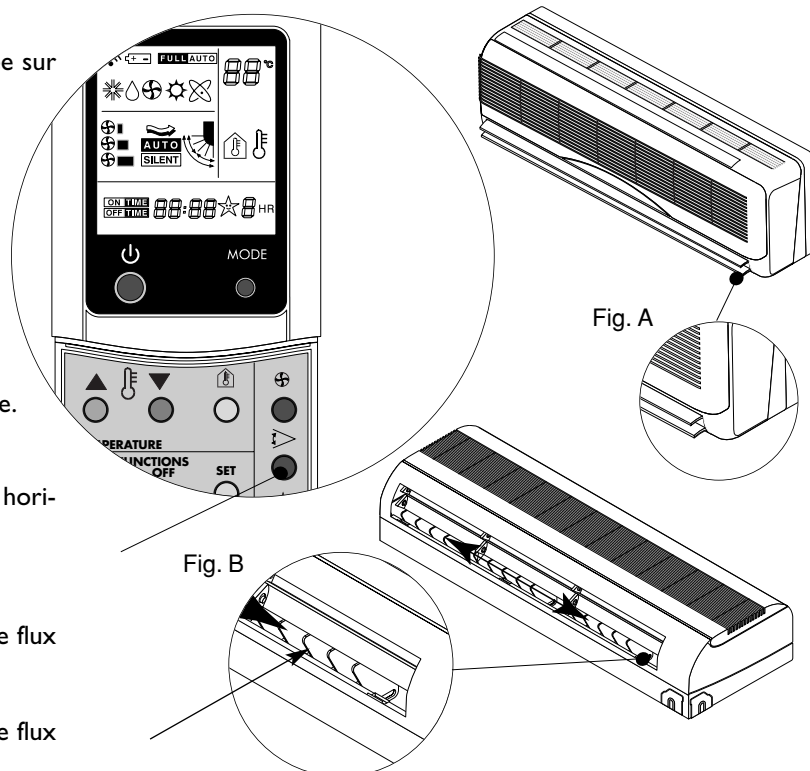



## FONCTION NOCTURNE (SLEEP)

La fonction Nocturne permet de sélectionner une période de temps (comprise entre 1 et 7 heures) pendant laquelle le climatiseur, en fonctionnant à la vitesse Silent, modifiera la température de référence dans la pièce comme suit :

- En l'augmentant si le mode de fonctionnement précédemment sélectionné est Refroidissement et Déshumidification.
- En la diminuant si le mode de fonctionnement précédemment sélectionné est Chauffage.

### Activation

- Appuyer sur la touche 
- L'afficheur visualise les symboles et les valeurs sélectionnées précédemment.
- Appuyer sur la touche 

L'afficheur visualise le symbole  et la valeur en heures du temps sélectionné.

- Pour modifier la période de temps, appuyer à nouveau sur la touche  (les valeurs pouvant être sélectionnées sont 1,2,3,4,5,6,7).

- ⚠ À la fin de la période sélectionnée, le climatiseur s'éteint automatiquement.

### Désactivation

- Appuyer à plusieurs reprises sur la touche  jusqu'à ce que toutes les indications relatives à la fonction Nocturne disparaissent de l'afficheur.

- ⚠ Le mode de fonctionnement présent avant la sélection de fonction Nocturne reste actif.

- ⚠ Même si la fonction Arrêt Automatique est déjà programmée, la fonction Nocturne prend toutefois un caractère de priorité.

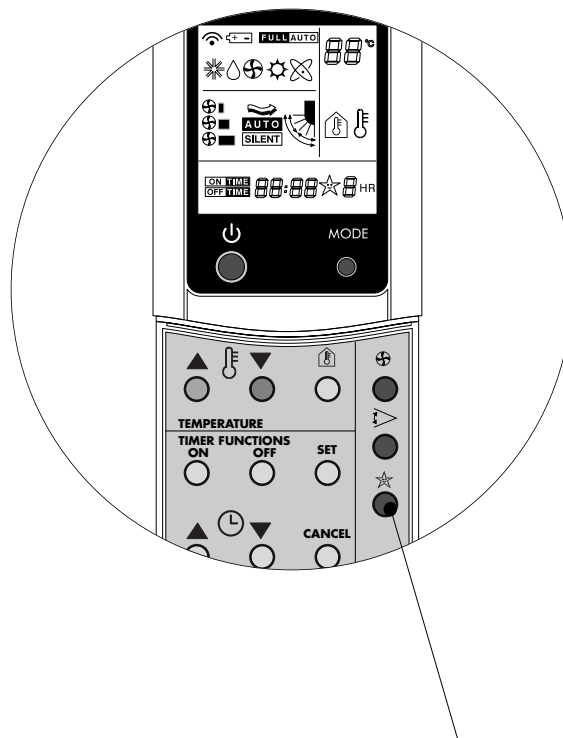



Si le climatiseur n'est pas utilisé pendant une longue période de temps, il est indispensable d'effectuer les opérations suivantes :

- Débrancher l'appareil en appuyant sur la touche 
- Placer l'interrupteur général de l'installation sur la position "éteint".

 Si l'appareil n'est pas utilisé pendant de longues périodes de temps, après l'avoir débranché, placer l'interrupteur général sur la position "éteint".

 Le Service Après-Vente est à votre disposition dans le cas où la procédure susmentionnée ne serait pas facilement réalisable.

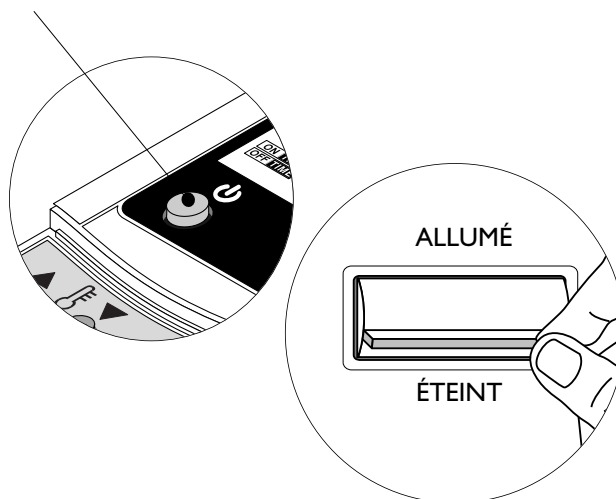

**ÉTAT DE FONCTIONNEMENT**

Les voyants lumineux montés sur la base du climatiseur sont au nombre de trois (vert, jaune et rouge) et signalent l'état

de fonctionnement de l'appareil. En cas de nécessité, faire appel au Service Technique Après-Vente.

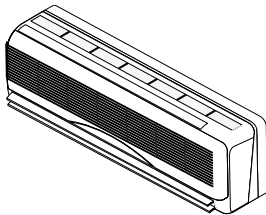
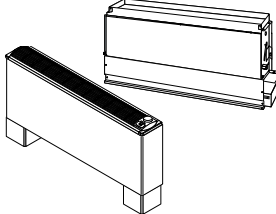
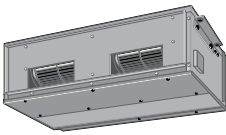
MODÈLES Climatiseurs muraux	FONCTION	VOYANT VERT	VOYANT JAUNE	VOYANT ROUGE
	Éteint (1)	OFF	OFF	OFF
	Climatisation	ON	OFF	OFF
	Chauffage*	OFF	OFF	ON
	Déshumidification	ON	OFF	ON
	Full Auto	(●)	(●)	(●)
	Ventilation	OFF	ON	OFF
	Dégivrage	CLIGNOTEMENT	OFF	ON
	En attente	OFF	OFF	CLIGNOTEMENT
	Alarme (2)	CLIGNOTEMENT	CLIGNOTEMENT	CLIGNOTEMENT
MODÈLES Sol plafond Climatiseurs canalisables	FONCTION	VOYANT VERT	VOYANT JAUNE	VOYANT ROUGE
	Éteint (1)	OFF	OFF	OFF
	Climatisation	ON	OFF	OFF
	Chauffage*	OFF	OFF	ON
	Déshumidification	ON	OFF	ON
	Full Auto	(●)	(●)	(●)
	Ventilation	OFF	ON	OFF
	Dégivrage	CLIGNOTEMENT	OFF	ON
	Compresseur allumé (3)	OFF	ON	OFF
	Alarme (2)	CLIGNOTEMENT	CLIGNOTEMENT	CLIGNOTEMENT
MODÈLES Unités terminales canalisables	FONCTION	VOYANT VERT	VOYANT JAUNE	VOYANT ROUGE
	Éteint (1)	OFF	OFF	OFF
	Climatisation	ON	OFF	OFF
	Chauffage*	OFF	OFF	ON
	Déshumidification	ON	OFF	ON
	Full Auto	(●)	(●)	(●)
	Ventilation	OFF	ON	OFF
	Dégivrage	CLIGNOTEMENT	OFF	ON
	Compresseur allumé (3)	OFF	ON	OFF
	Filtres épuisés	(●)	CLIGNOTEMENT	(●)
	Alarme (2)	CLIGNOTEMENT	CLIGNOTEMENT	CLIGNOTEMENT

- (1) - Les 3 voyants restent allumés si au moins une des fonctions TEMPORISATEUR est sélectionnée (lorsque l'appareil est éteint).
- (2) - Les alarmes visualisées avec ce clignotement peuvent être de différents types et sont spécifiées dans le livret destiné à l'installateur dans le chapitre "Visualisation Alarmes" (faire appel au Service Après-Vente).

- (3) - Cette visualisation est active en même temps que les fonctions de climatisation et chauffage.
- (\*) - Si prévu.
- (o) - Situation dépendant de l'état de fonctionnement (chauffage, climatisation, déshumidification ou ventilation) de l'appareil.

## ANOMALIES ET SOLUTIONS

### LE CLIMATISEUR NE SE MET PAS EN MARCHÉ

Si après avoir appuyé sur la touche (  ) de la télécommande, aucun voyant lumineux ne s'éclaire et le climatiseur ne démarre pas, contrôler que:

- La fiche d'alimentation de l'appareil, si présente, soit bien branchée dans la prise.
- L'interrupteur général de l'installation soit placé sur la position "allumé".
- Les piles de la télécommande ne soient pas plates.

 En cas de nécessité, faire appel au Service Technique Après-Vente .

### LE CLIMATISEUR NE REFROIDIT PAS OU NE RÉCHAUFFE PAS SUFFISAMMENT

Vérifier que:

- Le filtre à treillis soit propre.
- Les portes et les fenêtres en communication avec l'extérieur soient fermées.
- La température sélectionnée soit bien celle souhaitée.

 En cas de nécessité, faire appel au Service Technique Après-Vente.

## INTERRUPTEUR AUXILIAIRE

L'interrupteur auxiliaire permet d'activer et de désactiver le climatiseur en cas d'urgence (panne de la télécommande, piles plates).

- Soulever la grille frontale
- Appuyer sur l'interrupteur auxiliaire :

Le climatiseur se met en marche et, en appuyant légèrement sur la touche, on sélectionne tour à tour les fonctions suivantes :



 L'état de fonctionnement est visualisé par les voyants lumineux sur le panneau frontal de l'appareil. On se référera au tableau du chapitre "Diagnostic Utilisateur" du livret d'instructions destiné à l'installateur.

 L'interrupteur auxiliaire est un dispositif d'urgence qui ne doit pas être utilisé régulièrement.

 En cas de fonctionnement manuel, les valeurs de température sont celles préétablies par le Fabricant et la ventilation est automatique.

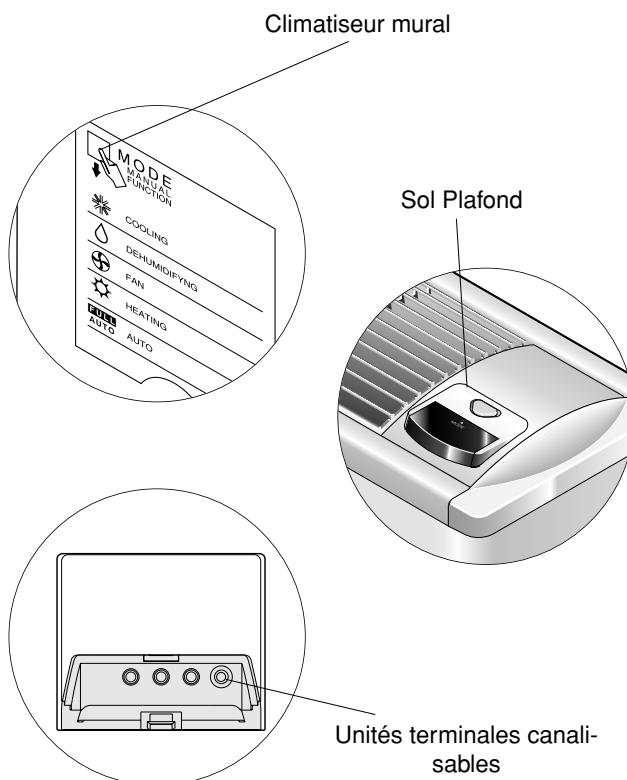

## NETTOYAGE ET ENTRETIEN

Les seules opérations de nettoyage nécessaires de la part de l'Utilisateur concernent le meuble d'habillage et les filtres à treillis conformément aux instructions fournies dans le chapitre Entretien ordinaire du livret d'instructions destiné à l'installateur.

L'entretien périodique est indispensable pour maintenir

dans le temps l'efficacité, la sécurité et la fiabilité du climatiseur.

Il peut être effectué périodiquement par le Service Technique Après-Vente qui est techniquement préparé à cet effet et dispose, si nécessaire, de pièces de rechange originales.