

Introduction

Nous vous remercions d'avoir porté votre choix sur ce produit SHARP. Pour en tirer le meilleur parti, veuillez lire ce mode d'emploi très attentivement. Il vous guidera dans l'utilisation de votre produit SHARP.

Note spéciale

La fourniture de ce produit ne procure pas de licence et n'implique aucun droit de distribution de contenu créé avec ce produit par un système de transmission (terrestre, satellite, câble et/ou d'autres canaux de distribution) commercial, par des applications de « streaming » (par l'intermédiaire de l'internet, des intranets et/ou d'autres réseaux) commerciales, par d'autres systèmes de distribution de contenu (applications audio à la demande et similaires) commerciaux, ou sur des médias physiques (disques compacts, DVD, circuits intégrés, disques durs, cartes mémoire et similaires) engageant des revenus. Pour de tels usages, une licence séparée est exigée. Pour les détails, veuillez visiter <http://mp3licensing.com>
Technologie audio de codage MPEG Layer-3 licenciée par Fraunhofer IIS et Thomson.

Accessoires

Veuillez vérifier la présence des accessoires suivants.











 Adaptateur A x 1 (Fixé à l'appareil principal)	 Adaptateur B x 1	 Adaptateur C x 1	 Adaptateur D x 1	 Adaptateur E x 1
 Télécommande x 1	 Cadre-antenne PO x 1	 Pile « AAA » (UM-4, R03, HP-16 ou équivalent) x 2	 Antenne FM x 1	 Câble vidéo x 1 (Jaune)

TABLE DES MATIÈRES

	Page		Page
Informations générales		Fonctionnement des CD vidéo et CD super vidéo	
Précautions	2	Lecture de CD vidéo et CD super vidéo	
Commandes et voyants	2 - 3	Lecture d'un CD vidéo (CD super vidéo) avec fonction P.B.C. activée	22
Types de disques lisibles	4	Pour lire sans activer la fonction de contrôle de lecture (PBC)	22
Description des disques	5	Pour démarrer la lecture à partir d'un point désiré (lecture directe)	22
Avant l'utilisation		Lecture au hasard	23
Raccordement du système	6 - 7	Sélection synthétisée de disque	23
Télécommande	7	Sélection synthétisée de plages	23
Modification du menu de configuration	8 - 11	Fonctionnement de CD, CD-R et CD-RW	
Fonctionnement de base		Fonctionnement de CD	
Commande générale	12	Pour lire dans l'ordre désiré (lecture programmée)	24
Réglage de l'horloge (Seulement par télécommande)	13	Pour démarrer la lecture à partir du point désiré (lecture directe)	24
iPod		Fonctionnement des disques MP3 et JPEG	
Écoute de l'iPod	13 - 15	Pour démarrer la lecture à partir du point désiré (lecture directe)	25
Fonctionnement du lecteur de DVD		Pour lire dans l'ordre désiré (liste de lecture)	25
Lecture de DVD		Lecture sur l'écran de menu MP3	25
Lecture	15, 16	Pour lire de façon répétée (lecture répétée)	26
Pour reprendre la lecture après l'arrêt (reprise de la lecture)	16	Rotation d'une image	26
Voyants de fonctionnement du mode DVD	16	Lecture simultanée de données MP3 et JPEG	27
Fonctionnement de base		Lecture au hasard (SEULEMENT PAR TÉLÉCOMMANDE)	27
Pour localiser le début d'un chapitre (plage) (saut)	16	Mode dossier MP3/WMA (seulement pour des fichiers MP3/WMA)	27 - 28
Avance rapide/Retour rapide (recherche)	16 - 17	USB	
Pour lire dans l'ordre désiré (lecture programmée)	17	Lecture mémoire de grande capacité USB/lecteur MP3	28 - 29
Pour démarrer la lecture à partir d'un point désiré (lecture directe)	17	Lecture USB avancée	29
Opérations utiles		Fonctionnement de la radio	
Image fixe	18	Écoute de la radio	30
Fonction par étapes (Lecture image par image)	18	Fonctions avancées	
Lecture au ralenti	18	Utilisation du système RDS (Radio Data System)	31 - 32
Pour changer l'angle	18	Opérations programmées et mise en arrêt différée (Seulement par télécommande)	33 - 34
Pour zoomer les images (zoom)	18	Enrichissement du système	34
Pour lire de façon répétée (lecture répétée)	19	Références	
Pour lire les contenus entre les points spécifiés de façon répétée (répétition A-B)	19	Dépannage	34 - 36
Pour sélectionner un titre dans le menu haut du disque	19	Entretien	36
Pour sélectionner la langue des sous-titres ou audio désirée à partir du menu du disque	20	Spécifications	36
Réglages divers			
Pour changer la langue des sous-titres	20		
Pour modifier le canal audio	20		
Pour modifier l'affichage sur l'écran du téléviseur	21		

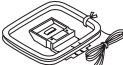
Précautions

■ Général

- S'assurer que l'appareil est placé dans une zone bien ventilée et qu'un espace libre d'au moins 10 cm est conservé sur les côtés, sur le dessus et à l'arrière de l'appareil.

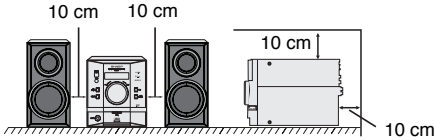

- Installer l'appareil sur un socle stable, horizontal et exempt de vibrations.
- Mettre l'appareil à l'abri du soleil, du champ magnétique, de la poussière excessive ou de l'humidité. On l'écartera aussi d'un appareil électronique (ordinateur domestique, télécopieur, etc.) qui provoquerait des parasites.
- Ne rien placer sur l'appareil.
- Mettre l'appareil à l'abri de l'humidité, de la chaleur excessive (supérieure à 60°C) ou du froid excessif.
- Si le système ne fonctionne pas correctement, débrancher et rebrancher le système. Rebrancher le système et le rallumer.
- En cas d'orage, débrancher l'appareil.
- Débrancher le cordon d'alimentation en le tenant par la fiche pour ne pas abîmer les fils internes.
- La prise CA est utilisée comme dispositif de déconnexion et doit rester aisément accessible.

- Ne pas ôter l'enveloppe, on s'exposera à la secousse électrique. Pour toute réparation interne, s'adresser au revendeur SHARP.
- Veiller à ne pas couvrir les ouvertures de ventilation de journaux, de nappes, de rideaux, etc.
- Ne poser aucune source de flamme nue, telle qu'une bougie, sur l'appareil.
- Il faut traiter une pile usée selon la réglementation environnementale.
- Utiliser ce produit dans une plage de température comprise entre 5°C et 35°C.
- L'appareil est conçu pour une utilisation en climat tempéré.

Avertissement:

Respecter la tension indiquée sur l'appareil. Le fonctionnement sur une tension plus élevée est dangereux et risque de provoquer un incendie ou tout autre type d'accident. SHARP ne sera pas tenu pour responsable des dommages causés par le non-respect de la tension spécifiée.

■ Commande de volume

Le niveau sonore émis à un réglage donné du volume dépend, entre autres facteurs, du rendement des enceintes et du lieu d'utilisation. Il est conseillé d'éviter l'exposition à des niveaux de volume élevés. Écouter la musique à des niveaux raisonnables. Un volume sonore excessif émis par les écouteurs et le casque peut endommager l'ouïe.

Commandes et voyants

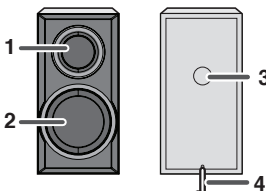
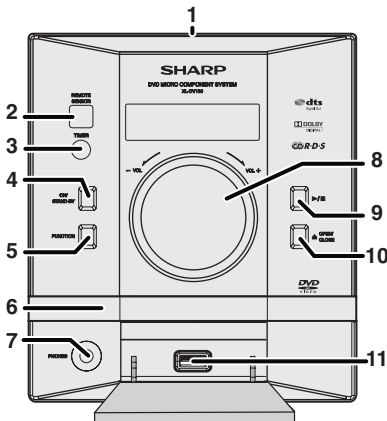

■ Façade

	Page de référence
1. Station d'accueil iPod	14
2. Capteur de télécommande	7
3. Voyant de minuterie	33
4. Touche marche/attente	8, 12, 14, 15
5. Touche de fonction	14, 30
6. Tiroirs de disque	15
7. Prise de casque	34
8. Commande de volume	12
9. Touche de lecture ou pause Disque / USB / iPod	14, 15
10. Touche d'ouverture/fermeture de tiroir de disque	12
11. Borne USB	28

■ Enceinte acoustique

1. Tweeter
2. Woofer
3. Évén de baffle réflex
4. Fil d'enceinte

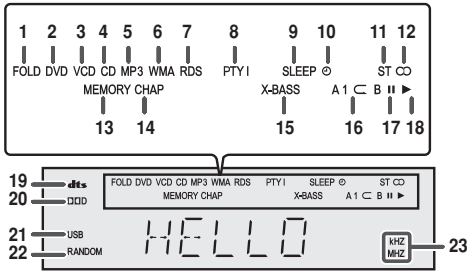

Affichage

Page de référence

1. Voyant de dossier	27
2. Voyant DVD	15
3. Voyant VCD	22
4. Voyant CD	24
5. Voyant MP3	27
6. Voyant WMA	27
7. Voyant RDS	31
8. Voyant PTY dynamique	31
9. Voyant de mise en arrêt différée	34
10. Voyant de lecture programmée	33
11. Voyant de mode FM stéréo	30
12. Voyant de réception en FM stéréo	30
13. Voyant de mémoire	30
14. Voyant de chapitre	21
15. Voyant extra-graves	12
16. Voyant de lecture répétée	19, 29
17. Voyant de pause	15
18. Voyant de lecture	15
19. Voyant DTS	20
20. Voyant Signal Dolby Digital	20
21. Voyant USB	28
22. Voyant de lecture aléatoire	23
23. Voyant de réception de fréquence par l'ampli-tuner	30

Télécommande



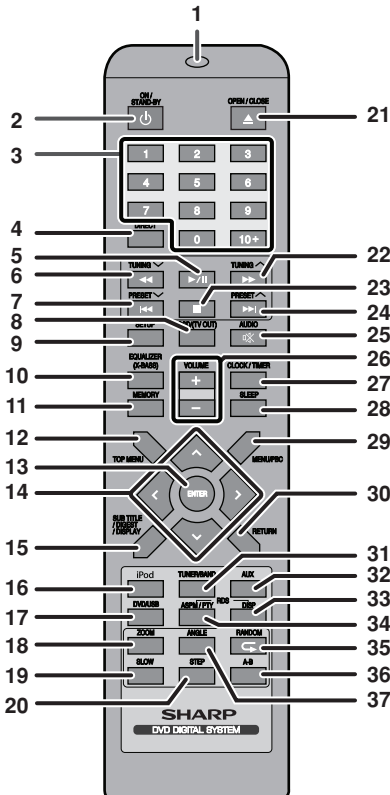



Page de référence



1. Émetteur de télécommande	7
2. Touche marche/attente	8, 12, 14, 15, 30
3. Touches de recherche directe	23
4. Touche directe	17, 22
5. Touche de lecture et pause DVD/CD/USB/iPod	14, 15, 16, 22, 24, 28
6. Touche de retour rapide ou de syntonisation vers le bas	16, 30
7. Touche de saut de chapitre (piste) bas ou présélection bas	16, 22, 23, 24, 30, 33
8. Touche de marche/arrêt de l'affichage à l'écran (TV OUT)	15, 21
9. Touche de configuration	8
10. Touche d'égaliseur (X-Bass)	12
11. Touche de mémoire	30
12. Touche de menu haut	19
13. Touche de validation	8, 14, 16, 18, 22, 23, 24, 28
14. Touches du curseur	8, 14, 16, 22, 23, 24, 28
15. Touche de sous-titres/synthèse/affichage	5, 20, 23
16. Touche iPod	14
17. Touche d'angle DVD/USB	15, 28
18. Touche de Zoom	18
19. Touche de ralenti	18
20. Touche de lecture par étapes	18, 22
21. Touche d'ouverture/fermeture de tiroir de disque	15
22. Touche d'avance rapide ou de syntonisation vers le haut	16, 30
23. Touche d'arrêt	15, 22, 23, 24
24. Touche de saut de chapitre (piste) haut ou présélection haut	16, 22, 23, 24, 30, 33
25. Touche d'audio/sourdine	12, 20
26. Touches de volume haut et bas	12
27. Touche d'horloge/minuterie	33
28. Touche de sommei	34
29. Touche de menu/PBC	22
30. Touche de retour	22
31. Touche de tuner/gamme d'ondes	30
32. Touche AUX	34
33. Touche d'affichage RDS	31
34. Touche RDS ASPM/PTY	31
35. RANDOM/Voyant de répétition	18, 22
36. Voyant de répétition A-B	19
37. Touche d'angle	18

Types de disques lisibles

Le lecteur de DVD peut lire les disques portant les repères suivants:

Type de disque	Contenu du disque
Disque vidéo DVD 	Audio et vidéo (films)
CD super vidéo 	Audio et vidéo (films)
CD vidéo 	Audio et vidéo (films)
CD audio 	Audio
CD-R/CD-RW (*1)  Ou CD-R/CD-RW enregistré en format JPEG (*2) (*3)	Audio et image
Disque vidéo DivX® (V.5.2 et antérieures) 	Audio et vidéo (films)

(*1): Le CD-R/CD-RW peut ne pas être lu correctement en fonction de l'appareil d'enregistrement du disque.

(*2): Les disques contenant des images JPEG ou JPG sont également lisibles sur cet appareil. Cependant, il se peut que les images ne soient pas nettes (en fonction de la résolution et du mode d'enregistrement).

(*3): Taille de fichier JPEG maximale: 10 Mb.
Si la photo est plus grande que cela, le fichier mettra du temps à s'afficher.

- Pour les disques non lisibles, voir page 5.

Les types de disques DVD lisibles varient en fonction de la région. Cet appareil peut lire uniquement les DVD dont le code de région est identique à celui indiqué à l'arrière de l'appareil.





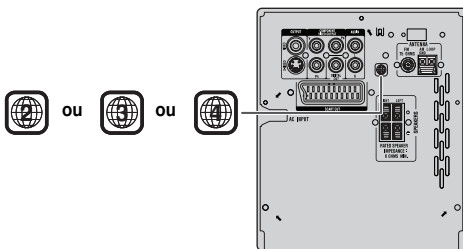

À PROPOS DE LA VIDÉO DIVX: DivX® est un format vidéo numérique créé par DivX, Inc. Il s'agit d'un appareil officiel DivX Certified pour la lecture de vidéo DivX. Visiter www.divx.com pour en savoir davantage et trouver les outils logiciels permettant de convertir vos fichiers en vidéo DivX.

À PROPOS DE LA VIDÉO À LA DEMANDE DIVX: Cet appareil DivX Certified® doit être enregistré pour lire les contenus de vidéo à la demande DivX (VOD). Pour générer le code d'enregistrement, localiser la section DivX VOD dans le menu de configuration de l'appareil. Aller sur vod.divx.com avec ce code pour suivre le processus d'enregistrement et en savoir plus sur le système DivX VOD.



Icônes utilisés dans ce mode d'emploi

Certaines fonctions peuvent ne pas être disponibles en fonction des disques. Les icônes suivantes indiquent les disques qui peuvent être utilisés dans cette section.

-  ... Indique les DVD.
-  ... Indique les CD super vidéo.
-  ... Indique les CD vidéo.
-  ... Indique les CD audio.
-  ... Indique les CD-R/CD-RW avec enregistrement JPEG.
-  ... Indique les DivX® vidéo.

- Certaines opérations peuvent ne pas être disponibles en fonction des disques, même si elles sont décrites dans ce manuel.
- Pendant le fonctionnement, il se peut que l'indication "⊙" s'affiche à l'écran. Cela signifie que les opérations décrites dans ce manuel ne sont pas disponibles.

Information sur le copyright:

- La reproduction, la diffusion, l'affichage public, la transmission, la performance publique et la location non autorisés (que ces activités soient commerciales ou non), du contenu des disques sont interdits par la loi.
- Ce système est équipé d'une technologie de protection contre la copie qui entraîne une dégradation importante des images lorsque les contenus d'un disque sont copiés sur une cassette vidéo.
- Ce système est protégé par des brevets américains et autres droits de propriété intellectuelle dont les droits d'auteur appartiennent à Macrovision Corporation. L'utilisation de la technologie de protection contre la copie de Macrovision dans le système est autorisée par Macrovision et est réservé uniquement à l'usage domestique, sauf autrement autorisé par écrit par Macrovision. L'ingénierie inversée ou le démontage est interdit.

Description des disques

■ Disques qui ne peuvent pas être lus

- DVD dont le code de région n'apparaît pas sur le disque.
- DVD avec système SECAM
- DVD-ROM
- DVD-RAM
- DVD-Audio
- CDG
- CDV
- CD Photo
- CD-ROM
- SACD
- Disques enregistrés en formats spéciaux, etc.
- Les disques ci-dessus ne peuvent pas être lus du tout, ou aucun son n'est émis même si des images apparaissent à l'écran ou inversement.
- Un fonctionnement incorrect peut endommager les enceintes et peut avoir un effet négatif sur la qualité d'écoute à des volumes élevés.
- Les disques produits de façon illégale ne peuvent pas être lus.

Notes:

- Les rayures ou les traces de doigts sur un disque peuvent empêcher sa lecture correcte. Se référer à la section « Entretien des disques compacts » (page 36) et nettoyer le disque.
- Ne pas lire de disques de formes spéciales (en forme de cœur ou d'octogone) car ils pourraient être éjectés en cours de lecture et provoquer des blessures.

■ Titre, chapitre et page

Les DVD sont divisés en « titres » et « chapitres ». Si le disque contient plusieurs films, chaque film est un « titre » distinct. Les « chapitres » sont des subdivisions des titres.

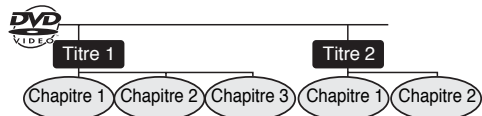

Les CD audio contiennent des « pages ». Une « page » désigne chaque morceau d'un CD audio.



Note:

Il se peut que les numéros de titre, chapitre et page ne soient pas enregistrés sur certains disques.

■ DivX

- Produit officiel DivX Certified™
- Lit toutes les versions de vidéo DivX® (y compris DivX® 6) avec lecture standard de fichiers média DivX® (La version DivX® ne peut pas être mise à niveau sur ce produit.)



■ Icônes utilisés sur les disques DVD

Vérifier les icônes présents sur le boîtier d'un DVD avant de le lire.

Affichage	Description
	Les disques DVD sont programmés avec les numéros de région indiquant les pays dans lesquels ils peuvent être lus. Ce système peut lire les disques dont le numéro de région apparaît au dos de l'appareil.
	Pour adapter le format vidéo aux téléviseurs raccordés (« Téléviseur à écran large » ou « Téléviseur 4:3 »).
	Enregistré en 4:3.
	Vous pouvez profiter d'images larges sur un téléviseur à écran large, et d'images de taille letter box sur un téléviseur de taille 4:3.
	Vous pouvez profiter d'images larges sur un téléviseur à écran large et d'images 4:3 avec les bordures latérales coupées sur un téléviseur de taille 4:3.
Type de sous-titre enregistré 	Langues des sous-titres enregistrés. La langue peut être sélectionnée avec la touche SUB TITLE/DIGEST/DISPLAY. Exemple: 1: Anglais 2: Français
Nombre d'angles de caméra 	Nombre d'angles enregistrés dans le DVD. Les angles peuvent être sélectionnés avec la touche ANGLE.
Nombre de plages audio et de systèmes d'enregistrement audio. 	Le nombre de plages audio et de systèmes d'enregistrement sont indiqués. Exemple: 1: Original <Anglais> (Dolby Digital 2 Surround) 2: Anglais (Dolby Digital 5.1 Surround) ● L'audio enregistré sur le DVD peut être changé en utilisant la touche AUDIO. ● Le nombre de plages audio et de systèmes d'enregistrement varient en fonction du DVD. Vérifier sur le manuel du DVD.

Raccordement du système

Avant tout raccordement, penser à débrancher le cordon d'alimentation.

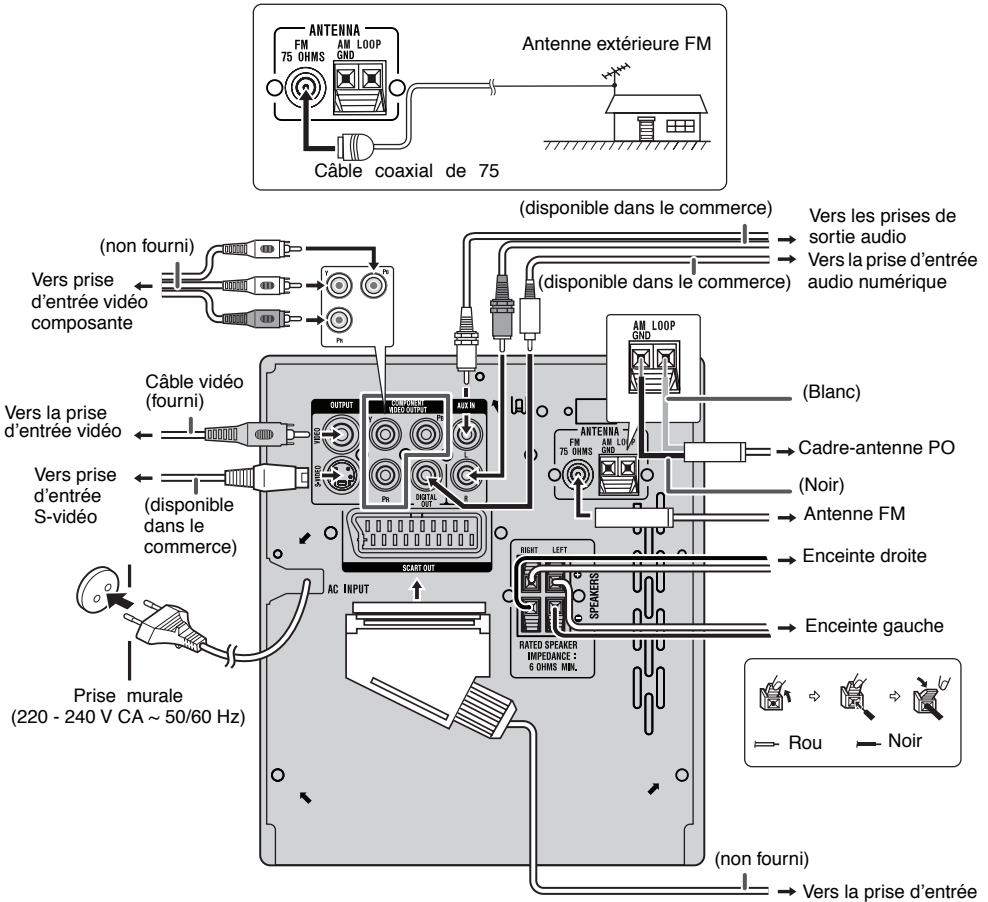

■ Raccordement des antennes

Antenne FM fournie:

Raccorder l'antenne FM à la prise FM 75 OHMS et diriger l'antenne FM vers la direction qui assure la meilleure réception.

Cadre-antenne PO fourni:

Raccorder le cadre-antenne PO à la prise AM. Orientez le cadre antenne PO de manière à obtenir une réception optimale. Le positionner, par exemple, sur une étagère ou l'attacher sur un support ou à un mur au moyen de vis (non incluses).

Note:

Éloigner l'antenne de l'appareil ou du cordon d'alimentation pour assurer une meilleure réception. Placez l'antenne loin de l'unité pour une meilleure réception.

■ Antenne extérieure FM

Utiliser une antenne extérieure FM pour réaliser une meilleure réception. Se renseigner auprès du revendeur.

Note:

Déconnecter le câble d'antenne FM fourni lorsqu'on utilise une antenne FM extérieure.

Raccordement du système (suite)

■ Raccordement des enceintes

Brancher le fil noir sur la borne négative (-) et le fil rouge sur la borne positive (+).

Attention:

- Utiliser des enceintes d'impédance 6 ohms ou plus, car des impédances d'enceintes plus faibles peuvent endommager l'appareil.
- Ne pas faire d'erreur lors du raccordement des haut-parleurs droit et gauche. L'enceinte de droite est celle située à droite quand on se place devant le système.
- **Ne pas laisser se toucher les fils dénudés des enceintes.**
- Ne rien placer ou laisser pénétrer dans l'évent de baffle réflex.
- Éviter de monter (ou s'asseoir) sur les enceintes. On risque de se blesser en tombant.

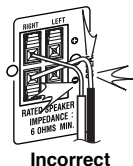

■ Branchement du cordon d'alimentation

Après avoir vérifié tous les raccordements, brancher l'appareil. Dans le cas contraire, l'appareil entrera dans le mode d'attente.

Note:

Débrancher l'appareil en période de non-utilisation prolongée.

■ Raccordement de l'iPod à un téléviseur

Le iPod avec photo et vidéo peuvent être connectés à un téléviseur/écran pour la visualisation.

Si le téléviseur/l'écran possède une entrée vidéo, raccorder cette dernière à la prise VIDEO OUT située à l'arrière de l'appareil.

Notes:

- La vidéo iPod ne peut être lue que par la prise VIDEO OUT.
- Vérifier que le réglage de l'appareil iPod, soit NTSC soit PAL, est le même que celui du signal du téléviseur. Visiter la page d'accueil d'Apple pour plus d'informations.

Télécommande

■ Mise en place des pile

- 1 Ouvrir le couvercle des piles.
- 2 Installer les piles fournies en respectant les polarités indiquées dans le logement de piles.
Pour introduire ou retirer les piles, on les poussera vers les bornes ⊖.
- 3 Fermer le couvercle.

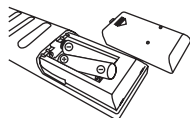

Précautions à prendre:

- Remplacer en même temps toutes les piles par des neuves.
- Ne pas utiliser en même temps des piles neuves et anciennes.
- Pour éviter un endommagement éventuel dû à la fuite, on retirera les piles en période de non-emploi prolongée. Ceci évitera les dégâts potentiels dus à une fuite des piles.

Attention:

- Éviter d'utiliser des piles rechargeables (pile nickel-cadmium, etc.).
- La mauvaise installation des piles peut entraîner un mauvais fonctionnement de l'appareil.
- Les piles (en bloc ou installées) ne doivent pas être exposées à la chaleur excessive du soleil, du feu ou autre.

Enlèvement des pile:

Ouvrir le couvercle des piles et retirer les piles pour les enlever.

Notes sur l'utilisation:

- Remplacer les piles si la distance de fonctionnement est réduite ou si le fonctionnement devient capricieux. Se procurer 2 piles au format « AAA » (UM-4, R03, HP-16 ou équivalent).
- Avec un chiffon doux, nettoyer régulièrement l'émetteur de la télécommande et le capteur de l'appareil.
- L'exposition du capteur de l'appareil à une lumière forte peut interférer avec le fonctionnement. Si ce problème arrive, changer la luminosité ou la direction de l'appareil.
- Mettre la télécommande à l'abri de l'humidité, la chaleur, le choc et les vibrations.

■ Essai de la télécommande

Après avoir installé l'appareil (voir pages 6 à 7), vérifier que la télécommande fonctionne correctement.

Diriger la télécommande vers le capteur placé sur l'appareil.

La télécommande peut être utilisée dans le rayon illustré ci-dessous:

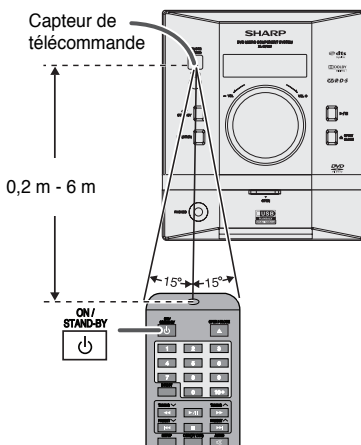

Modification du menu de configuration

Allumer le téléviseur et commuter l'entrée sur « VIDEO 1 », « VIDEO 2 » en fonction des besoins.

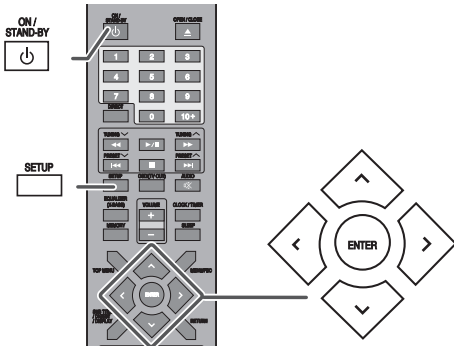

1 Appuyer sur la touche ON/STAND-BY pour allumer l'appareil.

- L'écran de démarrage apparaît.
- L'écran de démarrage n'apparaît pas si l'entrée n'est pas définie en mode disque. Appuyer sur la touche DVD/USB de la télécommande ou sur la touche FUNCTION de l'appareil principal à plusieurs reprises pour sélectionner le mode DVD/CD.



- Appuyer sur la touche SETUP.
- Appuyer sur la touche < > pour sélectionner un menu et appuyer sur la touche ENTER.
 - Voir la liste de des pages 8 - 10 pour le menu de configuration.
- Appuyer sur les touches ^, v, < > pour modifier le réglage et appuyer sur la touche ENTER.
 - Voir la liste des pages 8 - 10 pour le menu des paramètres sélectionnables.
- Appuyer sur la touche SETUP ou sélectionner « EXIT SETUP » puis appuyer sur la touche ENTER.
 - Le réglage est terminé.
 - Pour changer d'autres réglages, commencer à partir de l'étape 2.

Notes:

- Pendant la lecture, les réglages « PREFERENCES » ne peuvent pas être modifiés.
- Les réglages sont mémorisés même si l'appareil est en mode veille.
- La fonction de sauvegarde protège les réglages mémorisés pendant quelques heures en cas de panne d'électricité ou de déconnexion du cordon d'alimentation.
- Si l'écran de démarrage est brouillé, changer le type de TV dans le menu de configuration.

Menu de configuration	Paramètres sélectionnables (* indique le réglage par défaut)	Description		
GENERAL SETUP MENU 	TV DISPLAY	4:3 PANSKAN* 4:3 LETTERBOX 16:9 WIDE WIDE SQUEEZE		
	ANGLE MARK	ON* OFF		
	OSD LANGUAGE	ENGLISH* FRENCH GERMAN ITALIAN PORTUGUESE SPANISH	Sélectionner la langue d'affichage écran (OSD) de votre choix pour le menu de configuration ou l'écran de contrôle de la lecture.	
	SCREEN SAVER	ON* OFF	Un économiseur d'écran apparaît L'économiseur d'écran est désactivé.	
	LAST MEMORY	ON*	En cas de manipulation accidentelle des touches ON/STAND-BY ou OPEN/CLOSE ou FUNCTION pendant la lecture, il est possible de reprendre la lecture à partir du point où elle s'est interrompue après avoir éteint et rallumé l'appareil ou après avoir appuyé sur la touche OPEN/CLOSE pour fermer le tiroir de disque.	
		OFF	Arrêt de la fonction de dernière mise en mémoire.	
AUDIO SETUP PAGE 	ANALOG AUDIO	DOWNMIX LT/RT STEREO*		
	DIGITAL AUDIO	DIGITAL OUTPUT	SPDIF OFF SPDIF/ RAW* SPDIF/ PCM	Lors de la lecture d'un disque enregistré en Dolby Digital ou DTS, les signaux numériques correspondants seront émis. ● PCM: Choisir ce réglage si le décodeur ne peut pas prendre en charge les signaux Dolby Digital ou DTS. ● RAW: Choisir ce réglage si le décodeur peut prendre en charge les signaux Dolby Digital ou DTS.
		LPCM OUTPUT	48K* 96K	Sélectionner la fréquence d'échantillonnage de 48 kHz/16 bit ou 96 kHz/24 bit après avoir sélectionné SPDIF/PCM à SPDIF SETUP.

Modification du menu de configuration (suite)

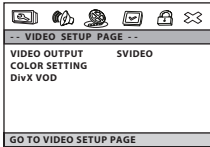
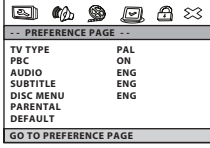
Menu de configuration	Paramètres sélectionnables (* indique le réglage par défaut)			Description	
		DOLBY DIGITAL	DUAL MONO STEREO* L-MONO R-MONO MIX-MONO		
			DYNAMIC (*1)	FULL	Audio avec gamme dynamique totalement compressée.
				3/4 1/2 1/4	Audio avec gamme dynamique partiellement compressée.
				OFF*	Audio avec gamme dynamique non compressée.
VIDEO SETUP PAGE	 <p>VIDEO SETUP PAGE --</p> <p>VIDEO OUTPUT SVIDEO</p> <p>COLOR SETTING</p> <p>DivX VOD</p> <p>GO TO VIDEO SETUP PAGE</p>	VIDEO OUTPUT (*2)	SVIDEO (*3) COMPONENTS SCART*	<ul style="list-style-type: none"> ●SVIDEO: Choisir ce réglage pour la sortie S-VIDEO. ●COMPONENTS: Choisir ce réglage pour la sortie COMPONENT. ●SCART: Choisir ce réglage pour la sortie SCART. 	
		COLOR SETTING	SHARPNESS	HIGH MEDIUM* LOW	
			BRIGHTNESS	-20 -> 0* -> +20	
			CONTRAST	-16 -> 0* -> +16	
			GAMMA	HIGH MEDIUM* LOW NONE	
			HUE	-9 -> 0* -> +9	
			SATURATION	-9 -> 0* -> +9	
			LUMA DELAY	0T* 1T	
		DivX VOD	OK		SHARP vous fournit le code d'inscription DivX qui vous permet de louer ou d'acheter des vidéos via le service DivX. Visiter le site www.divx.com/vod pour plus d'informations.
PREFERENCE PAGE	 <p>-- PREFERENCE PAGE --</p> <p>TV TYPE PAL</p> <p>PBC ON</p> <p>AUDIO ENG</p> <p>SUBTITLE ENG</p> <p>DISC MENU ENG</p> <p>PARENTAL</p> <p>DEFAULT</p> <p>GO TO PREFERENCE PAGE</p>	TV TYPE	PAL* AUTO NTSC	Voir page 11.	
		PBC	ON* OFF	Voir page 22.	
		AUDIO	ENGLISH* GERMAN FRENCH PORTUGUESE SPANISH ITALIAN	Sélectionner la langue émise par les enceintes.	
		SUBTITLE	ENGLISH* GERMAN FRENCH PORTUGUESE SPANISH ITALIAN OFF	Sélectionner le sous-titre affiché sur l'écran du téléviseur.	
		DISC MENU	ENGLISH* GERMAN FRENCH PORTUGUESE SPANISH ITALIAN		

Modification du menu de configuration (suite)



Menu de configuration	Paramètres sélectionnables (* indique le réglage par défaut)	Description				
	<table border="1"> <tr> <td>PARENTAL</td> <td>1 KID SAFE 2 G 3 PG 4 PG 13 5 PGR 6 R 7 NC 17 8 ADULT*</td> </tr> <tr> <td>DEFAULT</td> <td>RESET</td> </tr> </table>	PARENTAL	1 KID SAFE 2 G 3 PG 4 PG 13 5 PGR 6 R 7 NC 17 8 ADULT*	DEFAULT	RESET	Définir une restriction pour le visionnage des DVD (pour plus de détails, voir page 11).
PARENTAL	1 KID SAFE 2 G 3 PG 4 PG 13 5 PGR 6 R 7 NC 17 8 ADULT*					
DEFAULT	RESET					
PASSWORD SETUP PAGE	<table border="1"> <tr> <td>PASSWORD MODE</td> <td>ON* OFF</td> </tr> <tr> <td>PASSWORD</td> <td>CHANGE</td> </tr> </table>	PASSWORD MODE	ON* OFF	PASSWORD	CHANGE	Voir comment définir le mot de passe à la page 11.
PASSWORD MODE	ON* OFF					
PASSWORD	CHANGE					
EXIT SETUP		Le réglage est terminé.				



(*1) Sélectionne la compression de gamme dynamique adaptée à la situation d'écoute individuelle du public. Cette fonction peut être utilisée en lecture DVD. En fonction du disque, les sons peuvent devenir trop forts ou inaudibles lors de la lecture. Le contrôle de la gamme dynamique Dolby Digital vous permet d'ajuster la gamme sonore.

(*2) Changer l'entrée du téléviseur en fonction du réglage de la configuration vidéo.

(*3) Si « S-VIDEO » est sélectionné comme sortie vidéo et « component » comme entrée vidéo, le téléviseur n'affichera pas un écran normal.

■ Réglage de l'affichage du téléviseur

Voyant	Réglage
4:3 PANSCAN	<p>Lors de la lecture d'un disque à image large (16:9), les côtés droit et gauche de l'image sont coupés (pan scan) pour afficher une image de taille 4:3 qui paraît naturelle.</p> <p>Un disque à image large sans pan scan [PS] est lu en format 4:3 letter box.</p> <p>Un disque 4:3 est lu en 4:3.</p> 
4:3 LETTERBOX	<p>Lors de la lecture d'un disque à image large (16:9), des bandes noires sont insérées en haut et en bas et vous pouvez profiter d'images de pleine largeur (16:3) sur un téléviseur de taille 4:3.</p> <p>Un disque 4:3 est lu en 4:3.</p> 

16:9 WIDE	<p>Un disque à image large (16:9) est affiché lors de la lecture d'un disque à image large (16:9).</p>  <ul style="list-style-type: none"> Lors de la lecture d'un disque à image 4:3, la taille de l'image dépend du réglage du téléviseur raccordé. Lors de la lecture d'un disque à image large (16:9) avec cet appareil raccordé à un téléviseur 4:3, l'image affichée est rétrécie dans le sens vertical.
WIDE SQUEEZE	<p>Lors de la lecture d'un disque 4:3 avec cet appareil raccordé à un téléviseur 16:9, (téléviseur à écran large), l'image s'affiche avec un étirement horizontal. En utilisant ce réglage, une image de taille 4:3 d'aspect naturel peut être visualisée avec des bandes noires à gauche et à droite de l'écran.</p>  <ul style="list-style-type: none"> Lors de la lecture d'un disque à image large (16:9) avec ce téléviseur 4:3, l'image affichée est rétrécie dans le sens vertical.

Note:



Lors de la lecture d'un disque avec un format vidéo fixe, ce format ne changera pas même si la taille de l'écran du téléviseur est modifiée.

Modification du menu de configuration (suite)

■ Réglage du type de téléviseur

Voyant	Réglage
AUTO	Sélectionner ce mode pour le système téléviseur multiple.
NTSC	Sélectionner ce mode pour le téléviseur NTSC.
PAL	Sélectionner ce mode pour le téléviseur PAL.

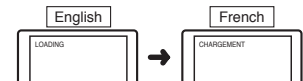
■ Réglage des langues

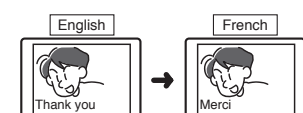
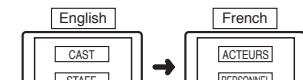
Voyant	Réglage
OSD LANGUAGE	<p>Il est possible de définir une langue pour l'affichage écran du menu de configuration, les messages, etc.</p> 
AUDIO	<p>Il est possible de définir une langue pour l'audio. Il est possible de spécifier une langue pour la conversation et la narration.</p> 
SUBTITLE	<p>Il est possible de définir une langue pour les sous-titres. Les sous-titres sont affichés dans une langue spécifiée.</p> 
DISC MENU	<p>Il est possible de définir une langue pour les menus de disques. Les écrans de menus sont affichés dans une langue spécifiée.</p> 

■ Réglage parental

- 1 Sélectionner « PREFERENCES » dans l'écran du menu de configuration (voir les étapes 1 à 4 de la page 8).
- 2 Après avoir sélectionné « PARENTAL » à l'étape 4 de la page 8, sélectionner le niveau de protection parentale et appuyer sur la touche ENTER.
- 3 Entrer un mot de passe à 6 chiffres en utilisant les touches de recherche directe (Direct Search) et appuyer sur la touche ENTER.
* La première fois, entrer « 000000 ».

Voyant	Réglage
1 KID SAFE	Seuls les logiciels DVD destinés aux enfants peuvent être lus.
2 G à 7 NC-17	Seuls les logiciels DVD destinés à un public général et aux enfants peuvent être lus.
8 ADULT	Les logiciels DVD destinés à tout public (adultes/ général/enfants) peuvent être lus.

Note:

Pendant la lecture d'un disque avec verrouillage parental, il se peut qu'un écran exigeant un mot de passe s'affiche de façon à pouvoir visualiser certaines scènes restreintes. Dans ce cas, entrer le mot de passe pour modifier de façon temporaire le niveau parental.

■ Définition du mot de passe

À partir du menu de configuration, sélectionner « PASSWORD SETUP PAGE », « PASSWORD » et « CHANGE ». Un écran apparaît.

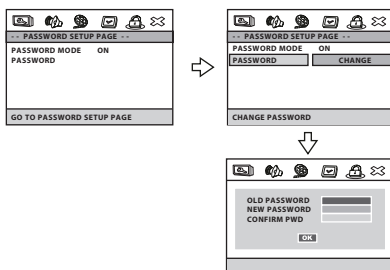

- 1 Entrer l'ancien mot de passe à l'aide des touches de recherche directe. (La première fois, entrer « 000000 »).
- 2 Entrer le nouveau mot de passe à l'aide des touches de recherche directe.
- 3 Entrer encore une fois le nouveau mode de passe pour confirmation.

Note:

En cas d'oubli du mot de passe, suivre la séquence suivante.

À partir du menu de configuration, sélectionner « PASSWORD SETUP PAGE », « PASSWORD » et « CHANGE ».

- 1 Entrer l'ancien mot de passe « 000000 » à l'aide des touches de recherche directe.
- 2 Entrer le nouveau mot de passe.
- 3 Entrer encore une fois le nouveau mode de passe pour confirmation.

Commande générale

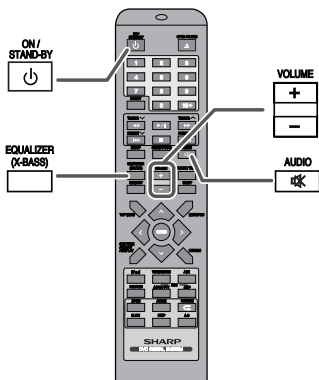
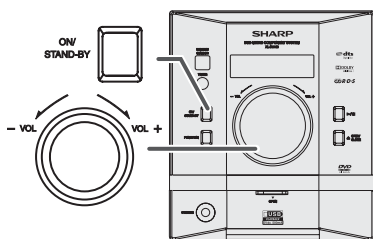

■ Pour allumer l'appareil

Appuyer sur la touche ON/STAND-BY pour allumer l'appareil.

Après utilisation:

Appuyer sur la touche ON/STAND-BY pour passer en veille.

Note:

La fonction de sauvegarde protégera le mode de fonction mémorisé pendant quelques heures en cas de panne de courant ou de débranchement du cordon d'alimentation CA.

■ Fonction mise en arrêt automatique

En mode d'arrêt de la fonction DVD/CD, l'appareil principal passe en mode d'attente après 15 minutes d'inactivité.

■ Réglage automatique du volume

- Si vous éteignez puis rallumez l'appareil principal alors que le volume est réglé sur 16 ou plus, le volume de 16 sera repris au démarrage.
- Si vous éteignez puis rallumez l'appareil alors que le volume est réglé sur 15 ou moins, le volume établi à l'extinction sera repris au démarrage.

■ Commande de volume

Fonctionnement de l'appareil principal:

Lorsque la commande VOLUME est tournée dans le sens des aiguilles d'une montre, le volume augmente. Dans le sens contraire, on obtiendra un effet contraire.

Fonctionnement de la télécommande:

Appuyer sur la touche VOLUME (+ ou -) pour augmenter ou baisser le volume.



■ Contrôle extra graves (X-BASS)

Si la pression est maintenue sur la touche EQUALIZER (X-BASS), l'unité entre en mode d'extra graves, qui souligne les fréquences basses, et l'icône « X-BASS » apparaît.

Pour décommander le mode bas supplémentaire, appuyer sur le bouton de ÉGALISEUR (X-BASS) encore.

■ Silence

Le son est coupé temporairement quand on appuie sur la touche AUDIO (🔊) de la télécommande. Appuyer de nouveau pour restaurer le volume.

* L'écran du téléviseur affiche « MUTE ». (Seulement en mode DVD ou USB)

■ Égaliseur

Lorsque la touche EQUALIZER sur la télécommande est appuyée, le mode courant est affiché. Pour changer le mode, appuyer sur la touche EQUALIZER jusqu'à ce que le mode sonore désiré soit affiché.

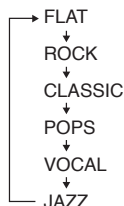

Réglage de l'horloge (Seulement par télécommande)

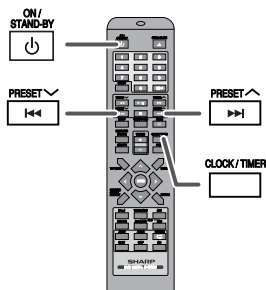

Dans cet exemple, l'horloge est réglée sur l'affichage 24 heures (00:00:00).

- 1 Appuyer sur la touche ON/STAND-BY pour entrer en mode d'attente.
- 2 Presser et maintenir la touche CLOCK/TIMER jusqu'à ce qu'apparaisse « 0:00 ».

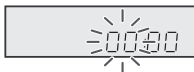

- 3 Avant 10 secondes, appuyer sur la touche ◀◀ ou ▶▶ pour régler l'heure et presser la touche CLOCK/TIMER. Appuyer sur la touche ◀◀ ou ▶▶ pour avancer de 1 heure. Pour avancer rapidement, on la maintiendra enfoncée.
- 4 Appuyer sur la touche ◀◀ ou ▶▶ pour régler les minutes et presser la touche CLOCK/TIMER. Appuyer sur la touche ◀◀ ou ▶▶ pour avancer de 1 minute. Pour avancer rapidement, on la maintiendra enfoncée.

Pour vérifier l'heure:

[Lorsque l'appareil est en attente]

Appuyer sur la touche CLOCK/TIMER. L'afficheur indiquera l'heure pour 5 secondes environ.

[Lorsque l'appareil est allumé]

Appuyer sur la touche CLOCK/TIMER. L'afficheur indiquera l'heure pour 5 secondes environ.

Note:

L'indication « 00:00 » apparaîtra ou l'heure s'affichera si le courant est rétabli à la suite d'une panne de courant ou d'un débranchement de l'appareil. Réajuster l'horloge comme suit.

Pour remettre l'horloge à l'heure:

Suivre « Réglage de l'horloge » depuis l'étape 1.

Écoute de l'iPod

Modèles d'iPod acceptés:

- iPod nano (logiciel 1.2 et ultérieur)
- iPod mini (logiciel 1.2 et ultérieur)
- iPod (5^{ème} génération) (logiciel 1.3 et ultérieur) (Connecteur de logement équipé du modèle Click Wheel)
- iPod (4^{ème} génération) (logiciel 3.0.2 et ultérieur) (Connecteur de logement équipé du modèle Click Wheel)
- iPod nano (2^{ème} génération) (logiciel 1.0.0 et ultérieur)
- iPod nano (3^{ème} génération) (logiciel 1.0.3 et ultérieur)
- iPod nano (4^{ème} génération) (logiciel 1.0.3 et ultérieur)
- iPod classic (logiciel 1.0.3 et ultérieur)
- iPod touch (logiciel 1.1 et ultérieur)
- iPod touch (2^{ème} génération) (logiciel 2.1 et ultérieur)

Attention:

Avant de l'utiliser, faire une mise à jour de votre appareil iPod vers la dernière version logicielle à partir de la page Internet d'Apple.

Notes:

- Une fois l'iPod connecté à l'appareil, la charge commence.
- L'appareil iPod ne peut pas être chargé lorsque l'appareil principal est en mode DVD et USB.

■ Connexion de l'adaptateur iPod

Le marquage indique quel iPod est adapté



Adaptateur iPod n°	Description de l'iPod	Capacité
A	iPod 5G (avec vidéo)	30GB
A	iPod U2 avec vidéo	30GB
A	iPod classic	80GB, 120GB
A	iPod 4G et iPod U2	20GB
A	iPod 4G	40GB
A	iPod photo	40GB & 60GB
A	iPod avec affichage couleur	60GB
A	iPod touch	8GB & 16GB
A	iPod touch (2 ^{ème} génération)	8GB, 16GB & 32GB
B	iPod nano	2GB & 4GB
B	iPod nano (2 ^{ème} génération)	2GB, 4GB & 8GB
B	iPod nano (3 ^{ème} génération)	4GB & 8GB
B	iPod nano (4 ^{ème} génération)	8GB & 16GB
C	iPod mini	4GB & 6GB
D	iPod photo et iPod couleur U2	20GB & 30GB
D	iPod avec affichage couleur	20GB, 60GB
E	iPod 5G avec vidéo	60GB & 80GB
E	iPod classic	160GB

Notes:

- Si votre iPod ne possède pas de connecteur iPod 30 broches, il est possible d'utiliser un câble audio pour le raccorder aux prises AUX IN.
- L'iPhone n'est pas pris en charge par ce système.

■ Pour insérer l'adaptateur iPod

- 1 Appuyer sur la touche ON/STAND-BY pour allumer l'appareil.
- 2 Ouvrir le couvercle de l'iPod en tirant sur la languette.

tirer vers le haut



- 3 Insérer l'adaptateur iPod dans le logement iPod et connecter l'iPod.

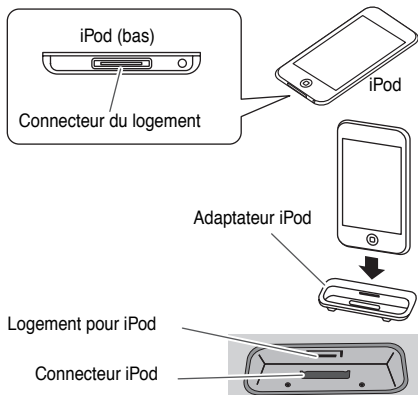

■ Pour retirer l'adaptateur iPod

Insérer la pointe d'un tournevis (« - » type, petit) dans l'orifice de l'adaptateur iPod comme indiqué et lever vers le haut pour le retirer.

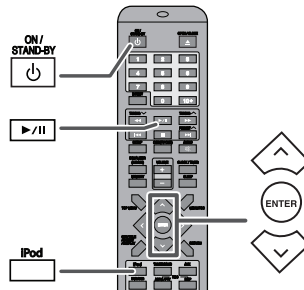
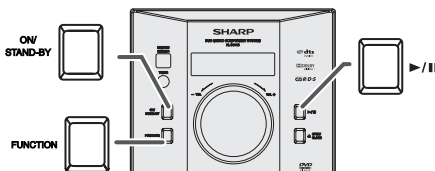
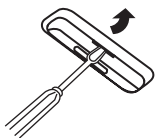

■ Lecture de l'iPod

- 1 Appuyer sur la touche ON/STAND-BY pour allumer l'appareil.
- 2 Appuyez sur la touche iPod de la télécommande ou sur la touche FUNCTION à plusieurs reprises sur l'appareil principal pour sélectionner la fonction de iPod.
- 3 Insérer l'appareil iPod dans le logement iPod de l'appareil principal.
- 4 Pour déclencher la lecture, appuyer sur la touche ▶ / ||.

■ Pour déconnecter l'iPod

Retirer simplement l'iPod du logement pour iPod. Il n'y a aucun danger à le faire même pendant la lecture.

■ Navigation dans les menus de l'iPod

- 1 Appuyez sur le bouton MENU/PBC pour voir le menu de l'iPod. Appuyez de nouveau dessus pour revenir au menu précédent.
- 2 Utilisez la touche ∨ ou ∧ pour sélectionner un champ dans le menu et puis appuyez sur la touche ENTER.

Note:

Pendant la navigation dans les menus de l'iPod avec la télécommande, ne manipuler aucune touche sur l'iPod lui-même. Le niveau du volume est réglé en appuyant sur la touche VOL (+ ou -) de l'appareil principal ou de la télécommande. Le réglage du volume sur l'iPod est sans effet.

Fonctionnement de l'iPod:

Les opérations décrites ci-dessous dépendent de la génération d'iPod utilisée.

Système en fonctionnement:

Lorsque l'appareil principal est en marche, l'iPod s'allume automatiquement lorsqu'il est placé dans le logement de l'appareil (y compris la fonction TIMER).

Arrêt du système (mise en veille):

Lorsque l'appareil principal est passé en mode attente, l'iPod placé dans le logement passe automatiquement en mode chargement.

Écoute de l'iPod (suite)

■ Regarder des vidéos sur une TV connectée à l'iPod

- 1 Appuyer sur la touche OSD/(TV OUT) pendant plus de 2 secondes. « TV DISP » va s'afficher.
- 2 Sélectionnez la vidéo souhaitée depuis l'iPod pour être visualisée.
- 3 Appuyer sur la touche ENTER pour lancer la lecture.

Notes:

- Si le paramètre Sortie TV est déjà activé dans le menu vidéo, la vidéo s'affiche automatiquement sur l'écran du téléviseur sur pression de la touche ENTER. (Pris en charge uniquement par la connexion « VIDEO TV ». Non pris en charge par les connexions « S-video », « Component » ou « SCART ».)
- Pour revenir au visionnage de vidéo sur l'écran de l'iPod, appuyez sur la touche MENU/PBC pour entrer dans le menu vidéo. Appuyez sur la touche OSD/(TV OUT) pendant 2 secondes jusqu'à ce que apparaisse « iPodDISP ».
- Durant la lecture de vidéo iPod, en appuyant sur la touche OSD/(TV OUT) cela ne va pas basculer entre l'affichage sur iPod et TV.

Fonction de détection de lecture d'iPod:

Une fois la touche de lecture sur l'iPod actionnée, l'appareil passe automatiquement à la fonction iPod en remplacement de la fonction précédemment sélectionnée.

Attention:

Débrancher tous les accessoires de l'iPod avant de l'insérer dans le logement.

■ Diverses fonctions iPod

Fonction	Appareil principal	Télé-commande	Opération
Lecture			Appuyer pour passer en mode lecture ou pause.
Pause			Presser en mode de lecture.
Plage haut/bas	—	 	Appuyer pour passer en mode lecture ou pause. Si l'on appuie sur la touche en mode pause, appuyer sur la touche pour lancer la plage désirée.
Avance rapide/inversion	—	 	Presser en mode de lecture et la maintenir enfoncée. Relâcher la touche pour reprendre la lecture.
Affichage	—	OSD/(TV OUT) 	Rétroéclairage iPod ON. Appuyez pendant plus de 2 secondes pour basculer entre sortie d'affichage vidéo sur iPod ou TV.
Répétition	—		Appuyer pour basculer en mode de répétition.
Lecture aléatoire	—		Maintenir la pression pour basculer en mode aléatoire.
Menu iPod	—		Appuyez pour voir le menu iPod durant la fonction iPod.
Entrer iPod	—		Appuyez pour confirmer la sélection.
Curseur haut / bas iPod	—	 	Appuyez pour sélectionner le menu iPod.

Lecture de DVD

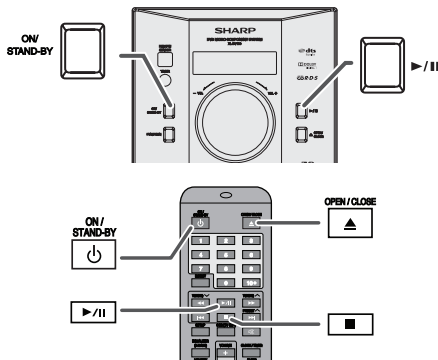

■ Lecture

DVD CD MP3 JPEG DIVX SVCD VCD

- 1 Appuyer sur la touche ON/STAND-BY pour allumer l'appareil.
- 2 Si l'entrée n'est pas réglée sur le mode disque, appuyer sur la touche DVD/USB de la télécommande ou sur la touche FUNCTION de l'unité principale à plusieurs reprises pour afficher l'écran de démarrage. L'écran de démarrage apparaît.



- 3 Appuyer sur la touche (▲) pour ouvrir le tiroir de disque.
- 4 Mettre le disque sur le tiroir, côté étiqueté vers le haut. Veiller à placer des disques de 8 cm au centre de l'emplacement du disque.
- 5 Appuyer sur la touche (▲) pour fermer le tiroir de disque. Avec des disques prenant en charge le démarrage automatique, la lecture se lance dès que le tiroir de disque est fermé, même sans appuyer sur la touche (▶/||) (▶/||).
- 6 Si la lecture ne démarre pas à l'étape 5, appuyer sur la touche (▶/||) (▶/||).

Note:

Le tiroir de disque ne fonctionne qu'en modes DVD et USB.

Pour interrompre la lecture:

Appuyer sur la touche (▶/||) (▶/||). Pour reprendre la lecture à partir du même point, appuyer sur la touche (▶/||) (▶/||).

Pour arrêter complètement la lecture

DVD:

Appuyer deux fois sur la touche de la télécommande. Appuyer à nouveau sur la touche de l'unité principale et la maintenir enfoncée.

Audio CD/MP3/JPEG

Appuyer sur la touche de la télécommande ou appuyer sur la touche de l'unité principale en la maintenant enfoncée.

Si l'appareil reste inutilisé pendant plus de 5 minutes après l'arrêt, un économiseur d'écran apparaît (voir page 8 lorsque l'économiseur d'écran est réglé sur « ON »).

Appuyer sur n'importe quelle touche de l'appareil principal ou de la télécommande. L'écran de démarrage revient.

Lecture de DVD (suite)

Attention:

- Fermer le tiroir de disque lorsqu'il est inutilisé. Sinon, de la poussière peut s'accumuler à l'intérieur et provoquer un mauvais fonctionnement.
 - L'appareil devient légèrement chaud lorsqu'il est utilisé pendant longtemps. Cela ne signifie pas que l'appareil est endommagé.
 - Si l'on essaie de lire un disque rayé, d'un numéro de région différent, illisible ou restreint (*1), un message d'erreur apparaît sur l'écran du téléviseur et le disque n'est pas lu.
- (*1) Le visionnage de certains DVD est interdit en fonction de l'âge du public.

Notes:

- Sur certains disques, des positions d'arrêt peuvent être enregistrées. Lorsque vous lisez ce type de disque, la lecture s'arrête à cette position.
- Pendant une opération, « \odot » peut apparaître, indiquant que le disque ne peut pas effectuer cette opération.
- L'appareil principal détecte les disques chargés automatiquement et le voyant s'allume alors.

■ Pour reprendre la lecture après l'arrêt (prise de la lecture)

DVD

Il est possible de reprendre la lecture à partir du point où elle a été arrêtée.

- 1 Pendant la lecture d'un disque, appuyer sur la touche ■ de la télécommande ou appuyer sur la touche ►/II de l'unité principale en la maintenant enfoncée. Le système mémorise le point d'arrêt.
- 2 Pour reprendre la lecture, appuyer sur la touche ►/II (►/II). La lecture reprend à partir du point d'arrêt.

Pour annuler la reprise de la lecture:

Appuyer deux fois sur la touche ■ de la télécommande ou appuyer à nouveau sur la touche ►/II de l'unité principale en la maintenant enfoncée.

Notes:

- Sur certains disques, la fonction de reprise de la lecture est indisponible.
- En fonction du disque, la lecture peut être reprise à partir d'un point légèrement antérieur à la position d'arrêt.

■ Voyants de fonctionnement du mode DVD

DVD

Les exemples ci-dessous montrent les voyants de fonctionnement qui apparaissent lors de la lecture de DVD.

Opération	Écran du téléviseur	Affichage sur l'appareil
Lorsque l'appareil est allumé sans disque.	NO DISC	NO DISC
Les données du disque sont en cours de lecture.	LOADING	LOADING
Arrêt	⏏	STOP
Lecture	▶	00:00:00
Pause	⏸	00:00:00

Fonctionnement de base

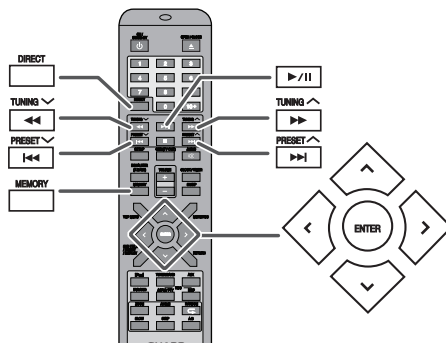

■ Pour localiser le début d'un chapitre (page) (saut)

DVD SVCD VCD CD MP3 JPEG

Vous pouvez aller à une autre plage par de simples opérations. Lors de la lecture d'un SVCD ou d'un VCD, annuler la fonction P.B.C. (contrôle de lecture) (voir page 22).

Alors qu'un disque est en cours de lecture, appuyer sur la touche ◀◀ ou ▶▶.

- Utiliser la touche ▶▶ pour aller au chapitre suivant (page).
- Utiliser la touche ◀◀ pour aller au chapitre précédent (page).
- Sur un SVCD, VCD et CD audio, appuyer sur la touche ◀◀ pour aller au début de la plage en cours. Appuyer à nouveau sur la touche ◀◀ (deux fois) pour aller au début de la plage précédente.

Notes:

- Certains disques n'affichent pas le chapitre (page) et la fonction de saut est indisponible.
- Sur un DVD, le saut ne fonctionne pas entre les titres.

■ Avance rapide/Retour rapide (recherche)

DVD SVCD VCD CD MP3 DivX

Vous pouvez rechercher le point désiré pendant la lecture d'un disque.

- 1 Alors qu'un disque est en cours de lecture, appuyer sur la touche ◀◀ ou ▶▶ button. Exemple: lorsque l'on appuie sur la touche ▶▶. Sur un DVD/DivX/SVCD/VCD/Audio CD/MP3, la vitesse change comme suit:

PLAY (Lecture Normale) → 2 X → 4 X → 8 X → 16 X → 32 X

Sur un disque, l'avance s'effectue avec la touche ▶▶ et le retour avec la touche ◀◀.

- 2 Appuyer sur la touche ►/II (►/II) pour revenir à la lecture normale.

Notes:

- Sur certains disques, la fonction de recherche est indisponible.
- Sur un DVD, la recherche ne fonctionne pas entre les titres.
- Sur les SVCD, VCD, CD audio et MP3, la recherche est impossible entre les pages.
- Pendant la recherche sur un DVD, le son n'est pas émis et les sous-titres n'apparaissent pas.

Fonctionnement de base (suite)

- Pendant la recherche sur un SVCD ou un VCD, le son n'est pas émis.
- Lorsque la recherche est effectuée pendant la lecture d'un DVD, les images ne peuvent pas subir d'avance ou de retour à la vitesse de recherche spécifiée dans ce manuel, en fonction du disque ou de la scène en cours de lecture.
- La recherche ne fonctionne pas sur les disques JPEG.

■ Pour lire dans l'ordre désiré (lecture programmée)

DVD

Il est possible de lire les plages désirées avec les titres ou les chapitres dans un ordre spécifique. 20 plages peuvent être programmées au maximum.

- 1 Alors qu'un disque est en mode d'arrêt ou de lecture, appuyer sur la touche MEMORY.

Écran du téléviseur

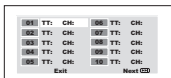

- 2 Entrer le numéro de titre ou de chapitre à l'aide des touches de recherche directe.

- Pour spécifier le titre ou la plage 1, entrer « 1 ».
- En cas d'erreur de numéro, appuyer sur ∇ ou \wedge pour sélectionner la plage concernée puis entrer à nouveau les bons numéros.

- 3 Appuyer sur la touche ∇ pour sélectionner « Start » puis sur la touche ENTER pour lancer la lecture de la/des plage(s) programmée(s).

Écran du téléviseur

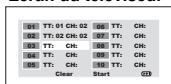

Pour modifier les contenus programmés:
Répéter la procédure ci-dessus à partir de l'étape 1.

Les contenus programmés sont effacés lors des opérations suivantes:

- Changer de fonction ou retirer les disques.
- Mise en mode de veille.
- Appuyer sur la touche de curseur pour sélectionner « Clear », et appuyer sur la touche ENTER.

■ Pour démarrer la lecture à partir du point désiré (lecture directe)

DVD

Pour sélectionner et lire le titre et le chapitre désiré:
En mode d'arrêt

- 1 En mode d'arrêt, appuyer sur la touche DIRECT.

Écran du téléviseur

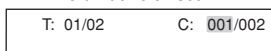

- 2 Dans les 10 secondes, entrer le numéro du titre en premier, puis seulement le numéro du chapitre à l'aide des touches de recherche directe. Appuyer sur la touche \lt ou \gt pour choisir le titre ou le chapitre.

Exemple:

Pour sélectionner le titre ou le chapitre 1: Appuyer sur « 1 ».

Pour sélectionner le titre ou le chapitre 12: Appuyer sur « 10+ » et « 2 ».

Pour sélectionner le titre ou le chapitre 22: Appuyer sur « 10+ » deux fois sur « 2 ».

En mode lecture

- 1 En mode de lecture, appuyer sur la touche DIRECT.

Écran du téléviseur



- 2 Sélectionner le titre ou le chapitre en appuyant sur la touche \wedge ou ∇ et appuyer sur la touche ENTER.

- 3 Entrer le numéro de titre ou de chapitre à l'aide des touches de recherche directe.

Pour sélectionner le chapitre 1: appuyer sur « 0 » et « 1 ».

Pour sélectionner le chapitre 12: appuyer sur « 1 » et « 2 ».

La lecture démarre une fois l'entrée du/des numéro(s) terminée.

- 4 Appuyer sur la touche DIRECT pour revenir à la taille réelle de l'image (écran standard).

Notes:

- Sur certains disques, la fonction de lecture directe est indisponible.
- Il se peut que certains disques n'affichent pas le numéro de chapitre.
- Avec les DVD, vous pouvez spécifier le point désiré uniquement dans le titre en cours et pas dans un autre titre.

Pour lire en spécifiant la durée (recherche de durée):

Vous pouvez lire à partir du point désiré en spécifiant la durée de lecture.

- 1 En mode de lecture, appuyer sur la touche DIRECT.

Écran du téléviseur



- 2 Appuyer sur la touche ∇ ou \wedge pour sélectionner « TT Time » et appuyer sur la touche ENTER.

- 3 Spécifier le temps à l'aide des touches de recherche directe.



- Pour spécifier 1 heure 23 minutes et 40 secondes, entrer « 12340 ».
- En cas d'erreur de numéro, recommencer à partir de l'étape 1.
- La lecture démarre une fois l'entrée du/des numéro(s) terminée.

- 4 Appuyer sur la touche DIRECT pour revenir à la taille réelle de l'image (écran standard).

Notes:

- Certains disques ne peuvent pas lancer la lecture à partir d'un point spécifié.
- La fonction de recherche de durée est indisponible sur certains disques.

Opérations utiles

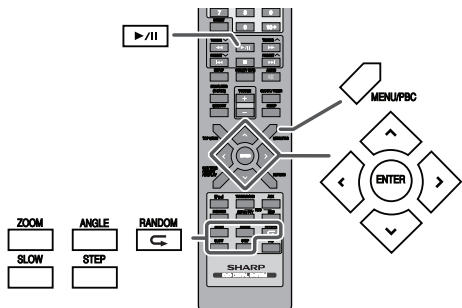

Sur SVCD/VCD/DivX, seule la lecture ascendante est possible et la vitesse change comme suit:

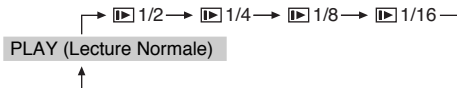

2 Appuyer sur la touche ►/II pour revenir à la lecture normale.

Note:
Sur certains disques, les fonctions de lecture au ralenti sont indisponibles.

■ Image fixe

DVD SVCD VCD DivX

Il est possible de figer l'image pendant la lecture.

- 1 Alors qu'un disque est en cours de lecture, appuyer sur la touche ►/II.
- 2 L'image ou la photo se fige sur l'écran du téléviseur. « II » apparaît sur l'écran du téléviseur.
 - Le son est interrompu lorsque l'image est figée.

Notes:
Le son est interrompu lorsque l'image est figée.

■ Fonction par étapes (Lecture image par image)

DVD SVCD VCD DivX

Il est possible d'avancer image par image.

- 1 Dans le mode arrêt ou le mode lecture, appuyer sur la touche STEP.
À chaque pression sur la touche STEP, on passe à l'image suivante.
- 2 Appuyer sur la touche ►/II pour revenir à la lecture normale.

- Notes:**
- La lecture image par image est seulement possible vers l'avant.
 - Sur certains disques, les fonctions d'image fixe et d'avance image par image sont indisponibles.
 - Le son est interrompu pendant la fonction image par image.

■ Lecture au ralenti

DVD SVCD VCD DivX

Vous pouvez ralentir la vitesse de lecture.

- 1 Alors qu'un disque est en cours de lecture, appuyer à plusieurs reprises sur la touche SLOW pour sélectionner la vitesse désirée.
Sur un DVD, la vitesse change comme suit:

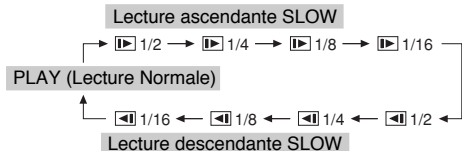

■ Pour changer l'angle

DVD

Vous pouvez changer l'angle de visionnage lors de la lecture d'un DVD qui contient des scènes enregistrées sous plusieurs angles.

Lorsque «  » s'affiche dans le coin supérieur droit de l'écran du téléviseur, appuyer sur la touche ANGLE à plusieurs reprises pour sélectionner le numéro d'angle souhaité.

- Notes:**
- Le numéro d'angle ne s'affiche pas si les angles ne sont pas enregistrés sur le disque.
 - Voir le manuel du disque car le fonctionnement peut varier en fonction de ce dernier.

■ Pour zoomer les images (zoom)

DVD SVCD VCD DivX

Les images peuvent être agrandies au cours de la lecture.

- 1 Alors qu'un disque est en cours de lecture, appuyer sur la touche ZOOM.
À chaque pression sur la touche ZOOM, le cycle de zoom défile comme suit:

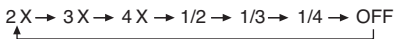

- 2 Pour changer de vue et afficher la partie désirée d'une image agrandie, appuyer à plusieurs reprises sur la touche ^, v, < ou >.

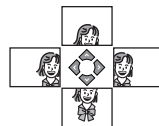

Pour revenir à la vue normale:
Appuyer sur la touche ZOOM à plusieurs reprises.

- Notes:**
- Les images peuvent être déformées lorsqu'elles sont agrandies.
 - Les sous-titres ne peuvent pas être agrandis.

Opérations utiles (suite)

■ Pour lire de façon répétée (lecture répétée)

DVD SVCD VCD CD MP3

Il est possible de lire un chapitre (page) ou un titre de façon répétée en le spécifiant pendant la lecture.
Lors de la lecture d'un SVCD ou d'un VCD, annuler la fonction P.B.C. (contrôle de lecture) (voir page 22).

- 1 Alors qu'un disque est en cours de lecture, appuyer sur la touche RANDOM (=).

Écran du téléviseur

⇐ CHAPTER

À chaque pression sur la touche, le mode de lecture répétée change selon la séquence suivante.

Le mode de lecture répétée change comme suit sur un DVD:

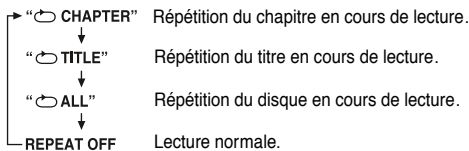

Le mode de lecture répétée change comme suit sur un CD audio:

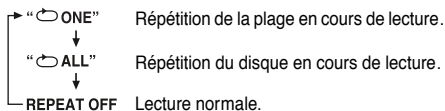

Le mode de lecture répétée change comme suit sur un CD audio:

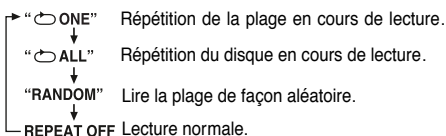

MP3, DivX et JPEG s'affichent lorsque l'écran du menu est « ON » (voir page 26).

- 2 Pour revenir à la lecture normale, appuyer à plusieurs reprises sur la touche RANDOM (=) jusqu'à ce que l'écran du téléviseur soit vide.

Attention:

Après avoir effectué une lecture répétée, veiller à appuyer sur la touche ■. Sinon, le disque sera lu continuellement.

Note:

Sur certains disques, la fonction de lecture répétée est indisponible.

■ Pour lire les contenus entre les points spécifiés de façon répétée (répétition A-B)

DVD SVCD VCD CD MP3

Il est possible de lire de façon répétée une portion choisie en le spécifiant pendant la lecture.

- 1 Alors qu'un disque est en cours de lecture, appuyer sur la touche A - B.

Écran du téléviseur

⇐ A

Ce point est enregistré comme point de départ (A).

- 2 Appuyer à nouveau sur la touche A - B pour entrer le point d'arrivée (B).

Écran du téléviseur

⇐ AB

Ceci démarre la répétition A-B à partir du point de départ (A) jusqu'au point d'arrivée (B).

- 3 Appuyer sur la touche A-B pour revenir à la lecture normale.

Notes:

- La lecture répétée A-B est indisponible sur certains disques.
- La lecture répétée A-B pour les DVD est seulement possible au sein d'un titre.
- La lecture répétée A-B pour les SVCD/VCD est seulement possible au sein d'une plage.
- Certaines scènes d'un DVD peuvent ne pas autoriser la lecture répétée A-B.

■ Pour sélectionner un titre dans le menu haut du disque

DVD

Sur un DVD contenant plusieurs titres, il est possible de sélectionner un titre à partir du menu haut.

- 1 En mode d'arrêt ou de lecture, appuyer sur la touche TOP MENU pour afficher le menu de titres.

Exemple:

1 Drama	2 Action
3 SF	4 Comedy

- 2 Appuyer sur les touches ^, v, < ou > pour sélectionner un titre et appuyer sur la touche ENTER.
 - La lecture du titre sélectionné commence.
 - Ou utiliser les touches de recherche directe pour certains disques.

Note:

La procédure indiquée ici ne fournit que les étapes générales. La procédure réelle pour l'utilisation du menu de titres dépend du disque lui-même. Voir le boîtier du disque pour plus de détails.

Opérations utiles (suite)

■ Pour sélectionner la langue des sous-titres ou audio désirée à partir du menu du disque

DVD

Si votre DVD bénéficie d'un menu, il est possible de sélectionner les sous-titres ou la langue audio de votre choix.

- 1 En mode d'arrêt ou de lecture, appuyer sur la touche MENU/PBC pour afficher le menu de disque.

Exemple:

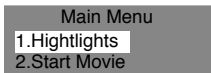

- 2 Appuyer sur les touches \wedge , \vee , $<$ ou $>$ pour modifier le réglage et appuyer sur la touche ENTER. Ou utiliser les touches de recherche directe pour certains disques.

Note:

La procédure indiquée ici ne fournit que les étapes générales. La procédure réelle pour l'utilisation du menu de disque dépend du disque lui-même. Voir le boîtier du disque pour plus de détails.

Réglages divers

La langue des sous-titres, audio et le type de téléviseur sélectionnés pendant la lecture sont réinitialisés à chaque fois que l'appareil est mis en mode de veille ou que l'entrée est commutée. Pour conserver vos propres réglages, il faut les définir dans le menu de configuration (voir page 8).

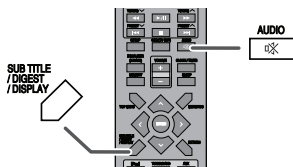

■ Pour changer la langue des sous-titres

DVD SVCD

Il est possible de modifier la langue des sous-titres ou de cacher les sous-titres pendant la lecture.

Alors qu'un disque est en cours de lecture, appuyer à plusieurs reprises sur la touche SUB TITLE/DIGEST/ DISPLAY pour sélectionner la langue de sous-titre désirée.

SUBTITLE 01/03 ENGLISH

Notes:

- Sur certains disques, la langue des sous-titres ne peut pas être modifiée.
- Si aucun sous-titre n'est enregistré sur le disque, « \emptyset » s'affiche.
- Changer la langue des sous-titres pour la langue désirée peut prendre du temps.
- Sur certains DVD, les sous-titres ne peuvent pas être cachés.

Réglages divers (suite)

■ Pour modifier le canal audio

DVD SVCD VCD

Il est possible de sélectionner un canal audio.

Alors qu'un disque est en cours de lecture, appuyer à plusieurs reprises sur la touche AUDIO pour sélectionner le canal audio désiré.

Exemple: Le canal audio change comme suit sur un DVD:

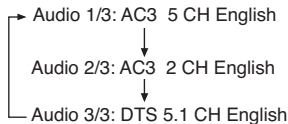

Le canal audio change comme suit sur un SVCD:

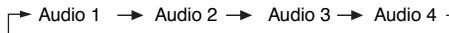

Le canal audio change comme suit sur un VCD:

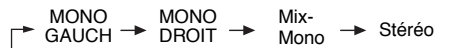

Note:

Sur certains disques, il se peut que le canal audio ne puisse pas être changé.

DTS (Digital Out)







101 00:25

Entrée numérique à partir de disques portant cette marque

L'un des systèmes audio numériques permettant d'exploiter les fonctions cinéma à la maison. Grâce au traitement de la qualité du son, vous obtenez un effet sonore réaliste au moyen du système home cinéma. Le voyant DTS s'éclaire lorsque le disque en cours de lecture est enregistré en DTS.

Dolby Digital





101 00:25

Entrée numérique à partir de disques portant cette marque

L'un des systèmes audio numériques permettant d'exploiter les fonctions cinéma à la maison. Un effet stéréophonique est obtenu au moyen du système home cinéma. Le voyant $\square\square$ DIGITAL s'éclaire lorsque le disque en cours de lecture est enregistré en $\square\square$ DIGITAL.

Réglages divers (suite)

■ Pour modifier l'affichage sur l'écran du téléviseur

DVD SVCD VCD CD DivX

Il est possible d'afficher ou de cacher les voyants de fonctionnement sur l'écran du téléviseur.

Alors qu'un disque est en cours de lecture, appuyer sur la touche OSD (TV OUT). (L'affichage change à chaque pression.)

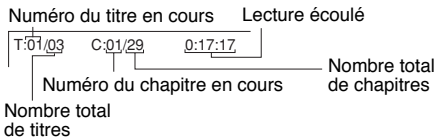

DVD:

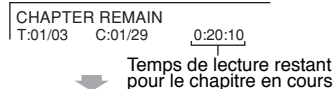
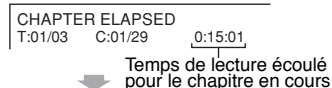
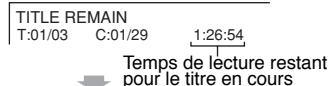
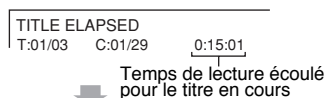

DISPLAY OFF

SVCD/VCD/CD:

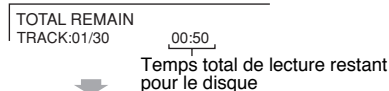
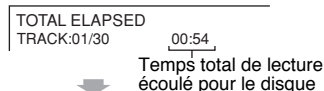
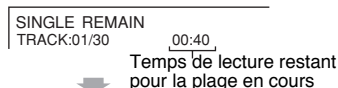
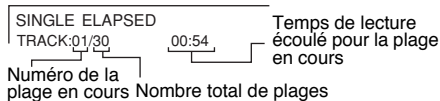

DISPLAY OFF

DivX:

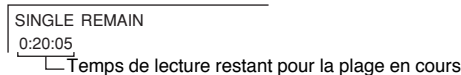
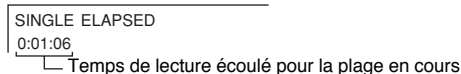

DISPLAY OFF

Note:

Lorsque la fonction P.B.C. est réglée sur ON pour SVCD ou VCD, le temps de lecture totale écoulée et le temps de lecture totale restant n'apparaissent pas.

Lecture de CD vidéo et CD super vidéo

Les fonctions de lecture suivantes sont les mêmes que pour les DVD ou les CD.

	Page
Pour localiser le début d'un chapitre (page) (saut) . . .	16
Avance rapide/Retour rapide (recherche)	16 - 17
Image fixe	18
Lecture au ralenti	18
Pour zoomer les images (zoom)	18
Pour lire de façon répétée (lecture répétée)	19
Pour lire les contenus entre les points spécifiés de façon répétée (répétition A-B)	19
Pour changer la langue des sous-titres	20
Pour modifier le canal audio	20

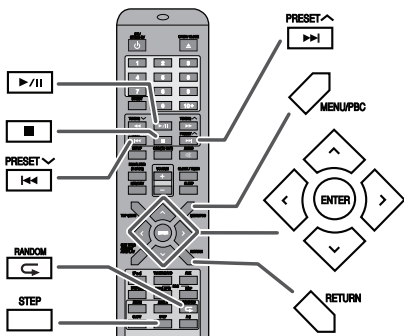

■ Lecture d'un CD vidéo (CD super vidéo) avec fonction P.B.C. activée

SVCD VCD

Cet appareil accepte les CD vidéo prenant en charge le P.B.C. P.B.C. est l'abréviation de « Contrôle de la lecture ». Ces disques contiennent un menu qui s'affiche à l'écran du téléviseur. Il est possible de faire des jeux interactifs et d'utiliser d'autres logiciels à fonction de recherche (lecture du menu).

- 1 Appuyer sur la touche MENU/PBC avec fonction PBC activée.

Le menu s'affiche sur le téléviseur et la lecture est interrompue.

Exemple:



- 2 Sélectionner le numéro de menu désiré en utilisant les touches Direct Search.
 - La lecture démarre.
 - Une fois la lecture arrêtée, le menu réapparaît. Sélectionner le numéro de menu à lire.

Pour interrompre la lecture:

Appuyer sur la touche ►/II .

Pour reprendre la lecture à partir du même point, appuyer sur la touche ►/II .

Arrêt de la lecture:

Appuyer deux fois sur la touche ■.

Pour arrêter l'opération en cours et revenir au menu:

Appuyer sur la touche RETURN.

La fonction P.B.C. ne fonctionne pas dans les conditions suivantes.

Lorsque les fonctions de répétition/programmation/lecture directe/saut sont en cours.

Note:

Sur certains disques, l'écran de menu ne peut pas défiler.

■ Pour la lecture sans activer la fonction de contrôle de lecture

SVCD VCD

Il est possible de lire un CD vidéo (CD super vidéo) avec la fonction P.B.C. sans activer la fonction de contrôle de lecture. Dans ce cas, l'écran de menu n'apparaît pas, et le disque est lu de la même façon qu'un CD vidéo (CD super vidéo) sans fonction P.B.C.

En mode d'arrêt ou de lecture, appuyer sur la touche MENU/PBC pour annuler le mode P.B.C.

- L'écran du téléviseur affiche « PBC OFF ».

Note:

Certains CD vidéo (CD super vidéo) avec P.B.C. ne peuvent pas être lus si le mode P.B.C. est désactivé.

■ Pour démarrer la lecture à partir du point désiré (lecture directe)

Pour lire en spécifiant la durée (recherche de durée):

SVCD VCD

Annuler la fonction P.B.C. (contrôle de lecture).

- 1 Au cours de l'arrêt, appuyer sur la touche DIRECT.

DISC GO TO: ---:--

- 2 Spécifier le temps à l'aide des touches de recherche directe.
 - Entrer les minutes et les secondes.
 - Pour spécifier 1 heure 23 minutes et 40 secondes, entrer « 8340 ».
 - En cas d'erreur de numéro, recommencer à partir de l'étape 1.
 - La lecture démarre (automatiquement) une fois l'entrée du/ des numéro(s) terminée.

En mode lecture:

- 1 En mode de lecture, appuyer sur la touche DIRECT.



- 2 Appuyer sur la touche ∨ ou ∧ pour sélectionner « Track Time » et appuyer sur la touche ENTER.
- 3 Spécifier le temps à l'aide des touches de recherche directe.

Track Time 1:23:40

- Pour spécifier 1 heure 23 minutes et 40 secondes, entrer « 12340 ».
 - En cas d'erreur de numéro, recommencer à partir de l'étape 1.
 - La lecture démarre (automatiquement) une fois l'entrée du/ des numéro(s) terminée.
- 4 Appuyer sur la touche DIRECT pour revenir à la taille réelle de l'image (écran standard).

Notes:

- Certains disques ne peuvent pas lancer la lecture à partir d'un point spécifique.
- La fonction de recherche de durée est indisponible sur certains disques.
- La fonction de recherche de temps est indisponible sur les disques MP3 et JPEG.

Lecture de CD vidéo et CD super vidéo (suite)

■ Lecture aléatoire

CD

On peut écouter des morceaux dans un ordre laissé au hasard.

- 1 Alors qu'un disque est en mode d'arrêt ou de lecture, appuyer sur la touche RANDOM (≡) de la télécommande jusqu'à ce que «RANDOM» s'affiche.

Écran du téléviseur

RANDOM

Affichage sur l'appareil



- 2 La lecture aléatoire commence.
- 3 Pour annuler la lecture aléatoire, maintenir la touche RANDOM (≡) enfoncée jusqu'à ce que le voyant «RANDOM» disparaisse.

Note:

En mode de lecture au hasard, le lecteur de CD sélectionne et lit automatiquement les plages (Il est impossible de spécifier un ordre.)

Attention:

Après la répétition ou la lecture au hasard, penser à appuyer sur la touche ■. Dans le cas contraire, l'appareil lira le ou les disques indéfiniment.

■ Sélection de digest sur disques

SVCD VCD

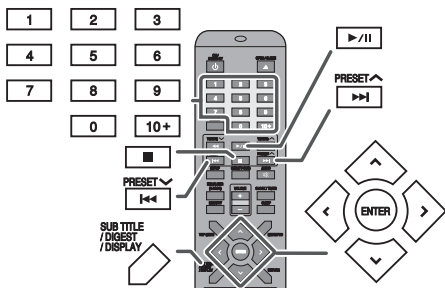

Il est possible de lire une plage désirée en sélectionnant une plage à partir des 6 plages affichées sur l'écran.

- 1 En mode d'arrêt, appuyer sur la touche SUB TITLE/DIGEST/DISPLAY.
- 2 Sélectionner le type de synthèse en utilisant le curseur ^ ou la touche v et appuyer sur la touche ENTER:
 - Synthèse des plages (le disque sera divisé par plages)
 - Intervalle de disque (le disque sera divisé en intervalles de 10 minutes)
 - Jusqu'à 6 plages s'affichent à l'écran.

Écran du téléviseur

Select Digest Type

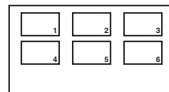

- 3 Appuyer sur les touches Direct Search de la télécommande pour sélectionner la plage désirée. La lecture démarre à partir de la plage sélectionnée après une pression sur la touche ►/II.

Lorsque le CD vidéo contient plus de 6 plages:

À chaque pression sur la touche ►► les 6 plages suivantes s'affichent.

Appuyer sur la touche ◀◀ pour revenir à l'affichage précédent.

Pour annuler la synthèse de disque:

Sélectionner EXIT et appuyer sur la touche ENTER.

■ Sélection synthétisée de plages

On peut sélectionner une scène par laquelle commence la reproduction. Cette fonction est pratique surtout s'il s'agit d'un film non-divisé par exemple.

- 1 Pendant la lecture, appuyer sur la touche SUB TITLE/DIGEST/DISPLAY.
- 2 Sélectionner « Track Interval » en utilisant le curseur ^ ou la touche v et appuyer sur la touche ENTER.
 - La plage en cours sera divisée en intervalles de 10 minutes.

La plage en cours de lecture se divise en 6 sections et la lecture est interrompue.

Écran du téléviseur

Select Digest Type

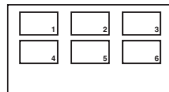

- 3 Appuyer sur les touches Direct Search de la télécommande pour sélectionner la scène que l'on souhaite regarder.

La lecture démarre à partir de la scène sélectionnée après une pression sur la touche ►/II.

Pour annuler l'opération de synthèse de plage:

Sélectionner EXIT et appuyer sur la touche ENTER.

Notes:

- La fonction de synthèse de plage fonctionne uniquement en cours de lecture.
- Une plage est divisée en 6 sections au temps de lecture identique.

Fonctionnement de CD

Ce système peut lire un disque CD standard, un disque CD-R/RW en format CD et un CD-R/RW avec un fichier MP3 ou WMA, mais ne peut pas enregistrer sur ces types de CD. Certains disques audio CD-R et CD-RW peuvent être illisibles à cause de l'état du disque ou du dispositif utilisé pour l'enregistrement.

Les fonctions de lecture suivantes sont les mêmes que pour les DVD ou VCD.

	Page
Lecture	15 - 16
Pour localiser le début d'un chapitre (page) (saut)	16
Avance rapide/Retour rapide (recherche)	16 - 17
Pour lire de façon répétée (lecture répétée)	19
Pour lire les contenus entre les points spécifiés de façon répétée (répétition A-B)	19
Pour modifier l'affichage sur l'écran du téléviseur	21

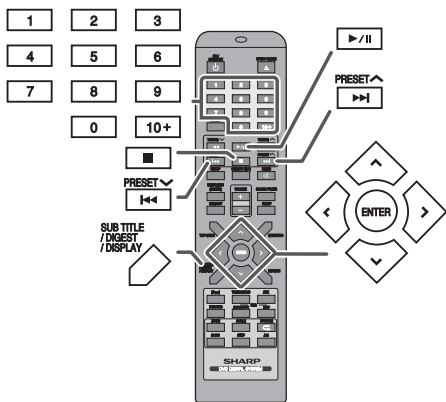

■ Pour lire dans l'ordre désiré (lecture programmée)

CD S/CD VCD

Il est possible de lire les plages désirées dans un ordre spécifique.

20 plages peuvent être programmées au maximum.

1 Alors qu'un disque est en mode d'arrêt ou de lecture, appuyer sur la touche MEMORY.

Écran du téléviseur

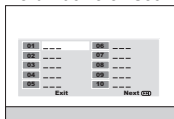

2 Entrer un numéro de plage à l'aide des touches de recherche directe.

Écran du téléviseur

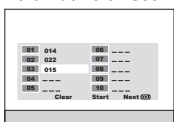

3 En cas d'erreur de numéro, appuyer sur ^ o ∨ pour sélectionner la plage concernée puis entrer à nouveau les bons numéros.

4 Appuyer sur la touche ∨ pour sélectionner « Start » puis sur la touche ENTER pour lancer la lecture de la/des page(s) programmée(s).

Pour modifier les contenus programmés:

Répéter la procédure ci-dessus à partir de l'étape 1.

Les contenus programmés sont effacés lors des opérations suivantes:

- Commutation de l'entrée ou retrait des disques.
- Mise en mode de veille.
- Appuyer sur la touche de curseur pour sélectionner « Clear », et appuyer sur la touche ENTER.

Notes:

- La programmation en séquence ne fonctionne pas si le disque désactive la programmation ou ne contient pas d'informations sur les plages.
- Pendant la lecture programmée, la lecture répétée peut être effectuée en appuyant sur la touche RANDOM (=) (voir page 19).

■ Pour démarrer la lecture à partir du point désiré (lecture directe)

Pour sélectionner et lire la page désirée: **CD**

En mode d'arrêt ou de lecture, appuyer sur les touches de recherche directe pour sélectionner le numéro de page.

Pour sélectionner la page 14: Appuyer sur « 10+ » et « 4 ».

Écran du téléviseur

SELECT TRACK: 14/30

Affichage sur l'appareil

14 00:02

Pour lire en spécifiant la durée (recherche de durée): **CD**

1 En mode d'arrêt ou de lecture, appuyer sur la touche DIRECT ; « DISC GO TO » apparaît à l'écran du téléviseur.

Écran du téléviseur

DISC GO TO: ---

2 Spécifier le temps à l'aide des touches de recherche directe.

- Entrer les minutes et les secondes.
- Pour spécifier 1 heure 23 minutes et 40 secondes, entrer « 8340 ».
- En cas d'erreur de numéro, recommencer à partir de l'étape 1.

Notes:

- Sur certains disques, la fonction de lecture directe est indisponible.
- Certains disque ne peuvent pas lancer la lecture à partir d'un point spécifié.
- La fonction de recherche de durée est indisponible sur certains disques.

Fonctionnement des disques MP3 et JPEG

MP3:

Le MP3 est un format de compression. Il s'agit de l'acronyme de MPEG Audio Layer 3.

MP3 est un code audio qui permet de compresser des données audio de façon significative sans altérer la qualité sonore.

- Ce système supporte les fichiers MPEG 1 Layer 3 et VBR.
- Pendant la lecture d'un fichier VBR, le compteur sur l'afficher peut différer du temps de lecture en cours.
- Le débit binaire supporté par MP3 est de 32 ~ 320 kbps.

WMA:

Les fichiers WMA sont des fichiers à système de format avancé qui contiennent des fichiers sonores compressés avec un codec Windows Media Audio. WMA est développé par Microsoft comme étant un fichier sonore compatible avec Windows Media Player.

- Le débit binaire supporté par WMA est de 64 ~ 160 kbps.

Les fonctions de lecture suivantes sont les mêmes que pour les DVD ou VCD.

	Page
Lecture	15, 16
Pour localiser le début d'un chapitre (page) (saut).....	16
Avance rapide/Retour rapide (recherche)	16 - 17
Pour zoomer les images (zoom)	18
Pour lire de façon répétée (lecture répétée)	19
Pour modifier l'affichage sur l'écran du téléviseur	21

■ Pour démarrer la lecture à partir du point désiré (lecture directe)

Pour lire en spécifiant la durée (recherche de durée):

DivX

- 1 Au cours de la lecture, appuyer deux fois sur la touche DIRECT.

Écran du téléviseur

GOTO : : :

- 2 Spécifier le temps à l'aide des touches de recherche directe.

- Entrer les minutes et les secondes.
- Pour spécifier 1 heure 23 minutes et 40 secondes, entrer « 12340 ».
- En cas d'erreur de numéro, recommencer à partir de l'étape 1.
- Pour vérifier le temps de lecture totale de la page, voir la page 21.

Pour sélectionner et lire la page désirée: **MP3**

- 1 En mode d'arrêt ou de lecture, appuyer sur les touches de recherche directe ou appuyer sur la touche DIRECT, puis entrer le(s) numéro(s) de page(s) désirée(s).

Écran du téléviseur

---/150

↑
Nombre total de pages

Si la page désirée est la 25, appuyer sur « 0 », sur « 2 » puis sur « 5 ».

- 2 La lecture commence automatiquement à partir de la page choisie.

Notes:

- Sur certains disques, la fonction de lecture directe est indisponible.
- Certains disques ne peuvent pas lancer la lecture à partir d'un point spécifié.

■ Pour lire dans l'ordre désiré (liste de lecture)

Pour ajouter une plage dans une liste de lecture:

- 1 En mode arrêt/lecture, sélectionner les plages désirées à l'aide de la touche ∇ ou \wedge .
- 2 Appuyer sur la touche ANGLE pour ajouter la plage désirée dans la liste de lecture.
 - Le téléviseur affiche « Add to playlist » sur le menu de l'écran.
- 3 Répéter les étapes 1-2 pour ajouter d'autres plages dans la liste de lecture.

Pour visualiser les plages d'une liste de lecture:

Appuyer à plusieurs reprises sur la touche MEMORY pour aller dans l'affichage de la liste de lecture.

- Le téléviseur affiche « PLAYLIST » et toutes les plages de la liste de lecture s'affichent.

Pour supprimer une plage de la liste de lecture:

- 1 Lorsque la liste de lecture est affichée, appuyer sur la touche ∇ ou \wedge pour sélectionner les plages à supprimer.
- 2 Appuyer sur la touche ZOOM pour supprimer la plage de la liste de lecture.
 - Le téléviseur affiche « Remove from playlist » sur le menu de l'écran.

Pour supprimer toutes les plages d'une liste de lecture:

Lorsque la liste de lecture est affichée, appuyer sur la touche STEP.





- Toutes les plages de la liste de lecture sont supprimées.

■ Lecture sur l'écran de menu MP3

MP3 JPEG

Il est possible de lire un CD-R/RW enregistré aux formats MP3/WMA et JPEG.

- 1 Charger le disque contenant des fichiers MP3/WMA, JPEG et DivX, l'écran de menu apparaît.

-  ... Indique les dossiers.
-  ... Indique les données MP3.
-  ... Indique les données JPEG
-  ... Indique les données DivX.
-  ... Indique les données WMA.

- 2 Appuyer sur \wedge ou ∇ pour sélectionner une plage et appuyer sur la touche ENTER ou \blacktriangleright /I.

- La lecture commence dès la sélection d'une plage.
- Si le format est JPEG, le fichier suivant s'affiche automatiquement au bout d'un moment. La lecture commence dès la sélection d'une plage.
- Pour faire pivoter l'image JPEG, utiliser la touche < or > (voir page 26).
- En utilisant les touches de recherche directe, il est possible d'ouvrir directement un fichiers ou un dossiers. Entrer le numéro à la droite de l'afficheur.

Attention:

En cas de conversion de données MP3 en données « audio CD » en vue d'un enregistrement sur un CD-R/RW, la lecture doit se faire comme pour un CD audio. La lecture MP3 est impossible.

Notes:

- Il est possible d'afficher jusqu'à 20 caractères pour un nom de répertoire et un nom de page. Il se peut que les soulignés, astérisques et espaces ne s'affichent pas.
- Cette fonction est uniquement visible si l'appareil est raccordé à un téléviseur.

■ Pour lire de façon répétée (lecture répétée)

MP3 JPEG DivX

Lecture répétée sur l'écran de menu DivX:

Alors qu'un disque est en cours de lecture, appuyer sur la touche RANDOM (≡).

À chaque pression sur la touche, le mode de lecture répétée change selon la séquence suivante.

Écran du téléviseur

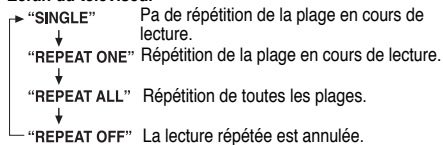

Lecture répétée sur l'écran de menu JPEG:

Condition A

Toutes les images du disque peuvent être lues. La lecture s'arrêtera une fois que toutes les images du disque auront été lues.

Pour lancer la lecture répétée, appuyer sur la touche RANDOM (≡) en mode d'arrêt. À chaque pression sur la touche, le mode de lecture change selon la séquence suivante:

Écran du téléviseur

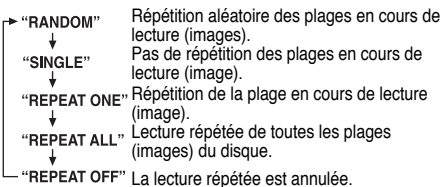

Condition B

Les images peuvent être lues après la sélection de chaque dossier du disque. Dans l'écran de menu principal, appuyer sur la touche MEMORY. Tous les dossiers seront visualisés sur l'écran du téléviseur (dossier activé). La lecture s'arrêtera une fois que toutes les images du dossier en cours de lecture auront été lues.

Pour lancer la lecture répétée, appuyer sur la touche RANDOM (≡) en mode d'arrêt. À chaque pression sur la touche, le mode de lecture change selon la séquence suivante:

Écran du téléviseur

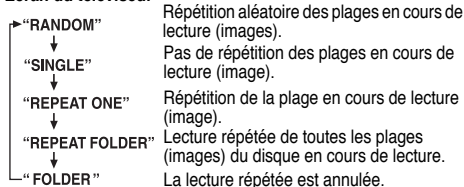

Notes:

- Pour revoir la liste des fichiers, aller dans l'écran de menu principal et appuyer sur la touche MEMORY.
- Pour revenir à l'écran de menu principal pendant la lecture, appuyer sur la touche MENU/PBC.

Lecture répétée sur l'écran de menu MP3/WMA:

Condition A

Toutes les chansons du disque peuvent être lues. La lecture s'arrêtera une fois que toutes les chansons du disque auront été lues.

Pour lancer la lecture répétée, appuyer sur la touche RANDOM (≡) en mode d'arrêt. À chaque pression sur la touche, le mode de lecture change selon la séquence suivante:

Écran du téléviseur

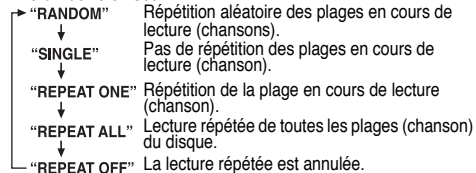

Condition B

Les chansons peuvent être lues après la sélection de chaque dossier du disque. Dans l'écran de menu principal, appuyer sur la touche MEMORY. Tous les dossiers seront visualisés sur l'écran du téléviseur (dossier activé). La lecture s'arrêtera une fois que toutes les chansons du dossier en cours de lecture auront été lues.

Pour lancer la lecture répétée, appuyer sur la touche RANDOM (≡) en mode d'arrêt. À chaque pression sur la touche, le mode de lecture change selon la séquence suivante:

Écran du téléviseur

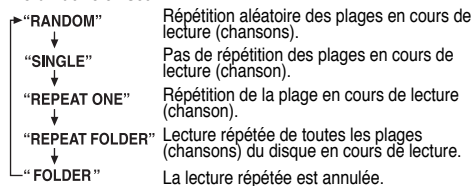

Note:

Pour revoir la liste des fichiers, aller dans l'écran de menu principal et appuyer sur la touche MEMORY.

Attention:

Après la répétition ou la lecture au hasard, penser à appuyer sur la touche ■. Sinon, la lecture se poursuivra continuellement.

■ Rotation d'une image

JPEG

Il est possible de faire pivoter les images.

Pendant la lecture, appuyer sur la touche < ou >.

L'image pivote comme illustré ci-dessous.

> Touche: 90° dans le sens des aiguilles d'une montre.

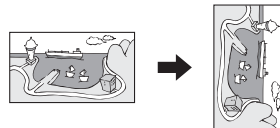

< Touche: 90° dans le sens inverse des aiguilles d'une montre.

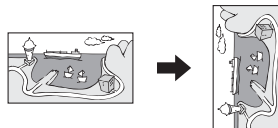

Fonctionnement des disques MP3 et JPEG (suite)

■ Lecture simultanée de données MP3 et JPEG

Il est possible de regarder des images de fichiers JPEG tout en écoutant des musiques en MP3.

- 1 Lancer la lecture des chansons souhaitées.
- 2 Appuyer sur la touche MENU/PBC pour revenir au menu principal.
- 3 Sélectionner un répertoire JPEG à l'aide de la touche \wedge ou \vee .
- 4 Sélectionner les images ou photos à visionner.
- 5 Appuyer sur la touche ENTER.

Notes:

- Pendant la lecture d'images, il est impossible de sélectionner le dossier ou les fichiers MP3/WMA.
- La résolution maximum du JPEG est de 10 Mo en taille de fichier.

■ Lecture au hasard (SEULEMENT PAR TÉLÉCOMMANDE)

Les plages/images contenues dans le(s) disque(s) peuvent être lues automatiquement dans un ordre aléatoire.

Pour lire toutes les plages/images dans un ordre aléatoire:

En mode d'arrêt, appuyer sur la touche RANDOM (∞) pour sélectionner « RANDOM » et appuyer sur la touche \blacktriangleright /II pour lancer la lecture.

Pour annuler la lecture aléatoire, appuyer à plusieurs reprises sur la touche RANDOM (∞) jusqu'à ce que « REPEAT OFF » / « FOLDER » s'affiche.

Notes:

- La lecture s'arrêtera après que tous les morceaux aient été joués au hasard.
- Lors de la lecture au hasard, l'appareil reproduit des morceaux dans un ordre aléatoire. (Il est impossible de spécifier un ordre.)
- Pendant la lecture au hasard, la fonction de répétition est indisponible.

Note:

(\times) En mode dossier, le mode de lecture sélectionné ne peut être utilisé que pour les fichiers présents dans le dossier sélectionné.

Notes:

- Le seul format supporté par cet appareil est « MPEG-1 Audio Layer 3 ». (La fréquence d'échantillonnage est 32, 44,1, 48 kHz).
- Les formats « MPEG-2 Audio Layer-3 », « MPEG-2.5 Audio Layer-3 » et MP1, MP2 ne sont pas supportés.
- L'ordre de lecture des fichiers MP3 peut parfois différer en fonction du logiciel d'écriture utilisé pendant le téléchargement.
- Le débit binaire supporté par le MP3 est compris entre 32 ~ 320 kbps et entre 64 ~ 160 kbps pour le WMA.
- Veuillez ajouter l'extension « .MP3 » ou « .WMA » pour les fichiers MP3/WMA. Les fichiers ne peuvent pas être sans extension MP3/WMA.
- Le temps de lecture de l'affichage peut ne pas être affiché correctement lors de la lecture d'un fichier à débit binaire variable.
- Les fichiers WMA protégés par copyright ne peuvent pas être lus.

Mode dossier MP3/WMA (seulement pour des fichiers MP3/WMA)

Pour lire un fichier MP3/WMA (Windows Media Audio)

Il existe sur Internet de nombreux sites musicaux à partir desquels il est possible de télécharger des fichiers musicaux MP3/WMA (Windows Media Audio). Suivre les instructions données dans le site Web sur la façon de télécharger ces fichiers musicaux.

Il est alors possible de lire ces fichiers musicaux téléchargés en les gravant sur un disque CD-R/RW.

- Les chansons/fichiers téléchargés sont pour usage personnel seulement. Toute autre utilisation d'une chanson sans la permission du propriétaire est illégale.

■ Sur l'ordre de lecture des dossiers

Si des fichiers MP3/WMA sont présents dans plusieurs dossiers, un nombre sera automatiquement attribué à chaque dossier.

Ces répertoires peuvent être sélectionnés à l'aide de la touche \wedge ou \vee de la télécommande. Si le dossier sélectionné contient des formats de fichier qui ne sont pas supportés, le dossier est sauté et le dossier suivant est sélectionné.

Exemple: Attribution des nombres de dossier si des fichiers MP3/WMA sont présents, tel que dans la figure ci-dessous.

- 1 Le dossier ROOT est programmé comme dossier 1.
 - 2 Quant aux dossiers dans le dossier ROOT (dossiers A et B), celui qui est enregistré le premier sur le disque sera programmé comme dossier 2 et 3.
 - 3 Pour ce qui est des dossiers dans le dossier A (dossiers C et D), celui qui est enregistré le premier sur le disque sera programmé comme dossier 4 et 5.
 - 4 Le dossier E dans le dossier D sera programmé comme dossier 6.
- L'information relative à l'ordre des dossiers et des fichiers écrits sur le disque dépend du logiciel d'écriture. Il est possible que l'appareil ne lise pas les fichiers selon l'ordre prévu.
 - Sur un CD MP3/WMA, 255 dossiers et fichiers, y compris les dossiers ne contenant pas de fichiers lisibles, peuvent être lus.

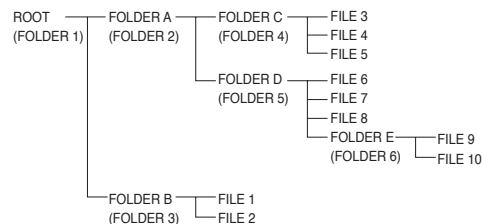

■ Procédure de lecture de disques MP3/WMA

Pour lire des CDs (ré)inscriptibles.

- 1 Changer un disque MP3/WMA et le nombre total de plages s'affiche sur l'appareil en mode STOP.



Nombre total de morceaux

Mode dossier MP3/WMA (seulement pour des fichiers MP3/WMA) (suite)

- Appuyer sur les touches \wedge ou \vee de la télécommande pour sélectionner un répertoire et une page de lecture.
 - Pour lancer la lecture en mode répertoire, appuyer sur la touche MEMORY pour visualiser le mode répertoire.
 - Pour changer de répertoire de lecture, appuyer sur la touche \lt pour sélectionner un autre répertoire. Cela peut également se faire en allant dans le répertoire « ... » en haut et en appuyant sur ENTER.
- Appuyer sur la touche \blacktriangleright /|| ou ENTER pour lancer la lecture.

Lecture mémoire de grande capacité USB/lecteur MP3

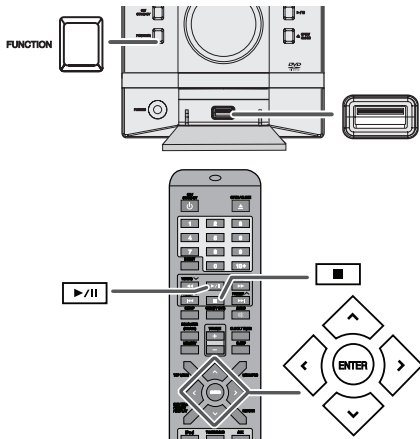

Note:

Ce dispositif de stockage de masse USB ou lecteur MP3 n'est pas compatible avec les systèmes de fichier MTP et AAC.

■ Lecture à partir d'un dispositif USB/MP3 avec le mode dossier désactivé

- Appuyer sur la touche DVD/USB de la télécommande ou sur la touche FUNCTION à plusieurs reprises sur l'appareil principal pour sélectionner la fonction de USB. Brancher à l'appareil le dispositif Mémoire USB ayant les fichiers MP3/WMA. Après le branchement, les informations du dispositif s'affichent.

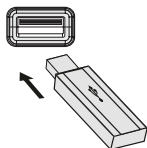

- Sélectionner le fichier à lire en appuyant sur la touche \vee ou \wedge .
- Appuyer sur la touche \blacktriangleright /|| (\blacktriangleright /||). La lecture commence.
 - Le titre, le nom de l'artiste et de l'album s'affichent s'ils sont enregistrés dans le dispositif de mémoire USB.
 - Les informations affichées peuvent être changées en appuyant sur la touche SUB TITLE/DIGEST/DISPLAY.

Lecture mémoire de grande capacité USB/lecteur MP3 (suite)

Note:

Pour mettre en pause la lecture:
Appuyer sur la touche \blacktriangleright /|| (\blacktriangleright /||).

Fonction mise en arrêt automatique:

En mode d'arrêt du fonctionnement USB, l'unité principale entre en mode de veille après 15 minutes d'inactivité.

■ Lecture à partir d'un dispositif USB/MP3 avec le mode dossier activé

- Appuyer sur la touche DVD/USB de la télécommande ou sur la touche FUNCTION à plusieurs reprises sur l'appareil principal pour sélectionner la fonction de USB. Brancher à l'appareil le dispositif Mémoire USB ayant les fichiers MP3/WMA. Après le branchement, les informations du dispositif s'affichent.
- Appuyer sur la touche MEMORY pour visualiser le mode FOLDER et appuyer sur la touche \vee ou \wedge pour sélectionner le répertoire de lecture désiré. Pour commencer la lecture avec le mode dossier activé, passer à la sixième étape. Pour changer le dossier lu, appuyer sur la touche \vee ou \wedge pour sélectionner un autre dossier.
- Sélectionner le fichier à lire en appuyant sur la touche \vee ou \wedge .
- Appuyer sur la touche \blacktriangleright /|| (\blacktriangleright /||). La lecture commence.
 - Le titre, le nom de l'artiste et de l'album s'affichent s'ils sont enregistrés dans le dispositif de mémoire USB.
 - Les informations affichées peuvent être changées en appuyant sur la touche SUB TITLE/DIGEST/DISPLAY.

■ Enlever le dispositif de mémoire USB

- Appuyer sur la touche ■ de la télécommande ou appuyer sur la touche \blacktriangleright /|| de l'unité principale en maintenant enfoncée pour arrêter la lecture.
- Débrancher le dispositif de mémoire USB de la borne USB.

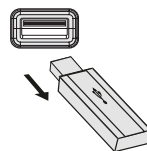

Note:

- SHARP ne pourra être tenu pour responsable de la perte de données lorsque le dispositif de mémoire USB est raccordé au système audio.
- Les fichiers compressés au format MP3 et/ou WMA peuvent être lus une fois raccordés à la borne USB.
- Ce format USB supporte FAT 16 ou FAT 32.
- SHARP ne garantit pas le fonctionnement de tous les dispositifs de mémoire USB avec ce système audio.
- Il est déconseillé d'utiliser un câble USB pour raccorder un dispositif de mémoire USB à ce système audio. L'utilisation d'un câble USB affecterait les performances du système audio.
- Ce dispositif USB ne peut pas fonctionner via un hub USB.
- La borne USB de cet appareil n'est pas prévue pour une connexion à un ordinateur, mais est utilisée pour la lecture de musique avec un dispositif de mémoire USB.
- La mémoire HDD externe ne peut pas être lue via la borne USB.
- Si les données contenues dans le dispositif de mémoire USB sont volumineuses, la lecture peut prendre plus de temps.

Lecture mémoire de grande capacité USB/ lecteur MP3 (suite)

Notes:

- Ce produit peut lire les fichiers WMA et MP3. Il détectera automatiquement le type de fichier en cours de lecture. Si un fichier non lisible figure dans le choix, ce fichier sera automatiquement sauté. Cela peut prendre quelques secondes. Si des indications anormales apparaissent sur l'afficheur à cause d'un fichier non spécifié, éteindre l'appareil et le rallumer.
- Ce produit se relie à des dispositifs de stockage de masse USB et des lecteurs MP3. Toutefois, certaines irrégularités peuvent se produire pour diverses raisons imprévues pour certains dispositifs. Si cela se produit, éteindre l'appareil et le rallumer.
- La borne USB est uniquement prévue pour la connexion direct au dispositif de mémoire USB sans câble.

Lecture USB avancée

■ Lecture répétée

Avec répétition lecture, l'appareil peut relire continuellement un piste, tous les pistes ou une séquence programmée.

Lecture répétée sur l'écran de menu MP3/WMA:

Condition A

Toutes les chansons du disque peuvent être lues. La lecture s'arrêtera une fois que toutes les chansons du disque auront été lues.

Pour lancer la lecture répétée, appuyer sur la touche RANDOM (⊖) en mode d'arrêt. À chaque pression sur la touche, le mode de lecture change selon la séquence suivante:

Écran du téléviseur

← "RANDOM"	Répétition aléatoire des plages en cours de lecture (chansons).
↓	
"SINGLE"	Pas de répétition des plages en cours de lecture (chanson).
↓	
"REPEAT ONE"	Répétition de la plage en cours de lecture (chanson).
↓	
"REPEAT ALL"	Lecture répétée de toutes les plages (chanson) du disque.
↓	
← "REPEAT OFF"	La lecture répétée est annulée.

Condition B

Les chansons peuvent être lues après la sélection de chaque dossier du disque. Dans l'écran de menu principal, appuyer sur la touche MEMORY. Tous les dossiers seront visualisés sur l'écran du téléviseur (dossier activé). La lecture s'arrêtera une fois que toutes les chansons du dossier en cours de lecture auront été lues.

Pour lancer la lecture répétée, appuyer sur la touche RANDOM (⊖) en mode d'arrêt. À chaque pression sur la touche, le mode de lecture change selon la séquence suivante:

Écran du téléviseur

← "RANDOM"	Répétition aléatoire des plages en cours de lecture (chansons).
↓	
"SINGLE"	Pas de répétition des plages en cours de lecture (chanson).
↓	
"REPEAT ONE"	Répétition de la plage en cours de lecture (chanson).
↓	
"REPEAT FOLDER"	Lecture répétée de toutes les plages (chansons) du disque en cours de lecture.
↓	
← "FOLDER"	La lecture répétée est annulée.

Lecture USB avancée (suite)

Note:

Pour revoir la liste des fichiers, aller dans l'écran de menu principal et appuyer sur la touche MEMORY.

Attention:

Après la répétition ou la lecture au hasard, penser à appuyer sur la touche ■. Sinon, la lecture se poursuivra continuellement.

■ Lecture aléatoire

Les plages peuvent automatiquement être lues dans un ordre aléatoire.

Pour lire tous les morceaux dans un ordre aléatoire:

Appuyer à plusieurs reprises sur la touche RANDOM (⊖) de la télécommande, jusqu'à ce que l'icône « RANDOM » s'éclaire.

Pour annuler la lecture aléatoire:

Appuyer sur la touche RANDOM (⊖). « RANDOM » disparaîtra.

Remarques concernant la lecture aléatoire:

- Lors de la lecture au hasard, l'appareil reproduit des morceaux dans un ordre aléatoire. (Il est impossible de spécifier un ordre.)
- Lorsque le mode dossier est activé, le mode de lecture sélectionné ne peut être utilisé que pour les fichiers situés dans le dossier sélectionné.

Notes:

- Le seul format supporté par cet appareil est « MPEG-1 Audio Layer 3 ». (La fréquence d'échantillonnage est 32, 44,1, 48 kHz)
- L'ordre de lecture des fichiers MP3 peut varier en fonction du logiciel d'écriture utilisé lors du téléchargement des fichiers.
- Le débit binaire supporté par le MP3 est compris entre 32 ~ 320 kbps et entre 64 ~ 160 kbps pour le WMA.
- Veuillez ajouter l'extension « .MP3 » ou « .WMA » pour les fichiers MP3/WMA. Les fichiers ne peuvent pas être sans extension MP3/WMA.
- Le nombre maximum total de fichiers MP3/WMA est de 1024. Le nombre maximum total de dossiers est de 255, répertoire racine compris.
- Ce nombre comprend également les dossiers dépourvus de fichiers lisibles.
- Le temps de lecture de l'affichage peut ne pas être affiché correctement lors de la lecture d'un fichier à débit binaire variable.
- Les informations d'ID3TAG supportées sont uniquement TITLE, ARTIST et ALBUM. Il est possible d'afficher le nom du titre, le nom de l'artiste et le nom de l'album en appuyant sur la touche SUB TITLE/DIGEST/DISPLAY pendant la lecture du fichier ou en mode pause.
- La fonction méta repère WMA est compatible avec les noms de titre, d'artiste et de l'album enregistrés dans les fichiers WMA. Les fichiers WMA protégés par copyright ne peuvent pas être lus.

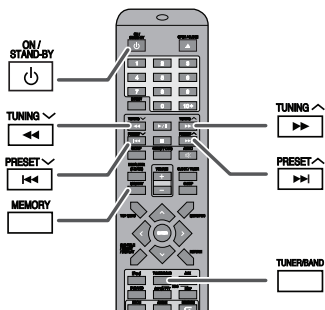
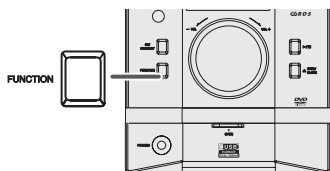

Pour recevoir une émission FM stéréo:

Appuyer sur la touche TUNER/BAND pour sélectionner FM mono ou AM stéréo.

- « ∞ » apparaît lorsque l'émission FM captée est en stéréo.
- Si la réception en FM n'est pas bonne, appuyer sur la touche TUNER/BAND pour éteindre « ST ». La réception passe en mono, mais le son devient plus clair.

Voyant de mode FM stéréo



Voyant de réception en FM stéréo

Mise en mémoire d'une station

Il est possible de stocker 40 stations en PO et en FM et de les rappeler par la simple pression d'une touche. (Accord de présélection)

- 1 Suivre les étapes 1 - 3 dans « Accord ».
- 2 Appuyer sur la touche MEMORY.



- 3 Avant 5 secondes, appuyer sur la touche PRESET ∇ ou PRESET \wedge pour sélectionner le numéro de présélection. Stocker des stations en mémoire dans l'ordre à partir du canal de présélection 1.
- 4 Appuyez sur la touche MEMORY pour mémoriser cette station. Si les voyants « MEMORY » et le numéro de préréglage disparaissent avant la mémorisation de la station, répéter l'opération à partir de l'étape 2.
- 5 Renouveler les étapes 1 - 4 pour mémoriser d'autres stations ou remplacer une station mise en mémoire. Lorsqu'une nouvelle station est mémorisée, la station mémorisée auparavant sur le même numéro de chaîne sera effacée.

Note:

La fonction de protection conserve les stations en mémoire pendant plusieurs heures même s'il se produit une panne de courant ou un débranchement de l'appareil.

Rappel d'une station mémorisée

Appuyer sur la touche PRESET (∇ ou \wedge) pendant moins de 0,5 secondes pour sélectionner la station désirée.

Accord

- 1 Appuyer sur la touche ON/STAND-BY pour allumer l'appareil.
- 2 Appuyer à plusieurs reprises sur la touche FUNCTION de l'appareil principal ou appuyer sur la touche TUNER/BAND de la télécommande pour sélectionner la mode TUNER.
- 3 Appuyer sur la touche TUNING (∇ ou \wedge) pour syntoniser la station désirée.

Accord manuel:

Appuyer sur la touche TUNING (∇ ou \wedge) autant de fois qu'il est nécessaire pour régler le tuner sur la station.

Accord automatique:

Si on presse la touche TUNING (∇ ou \wedge) plus de 0,5 seconde, le tuner part en recherche et se cale sur la première station qu'il capte.

Notes:

- La recherche automatique s'arrêtera dès qu'il se produira des parasites.
- Le balayage automatique sautera des stations à faible puissance.
- Pour arrêter la recherche, réappuyer sur la touche TUNING (∇ ou \wedge).
- Lorsque le tuner capte une station RDS (Radio Data System), la fréquence en est affichée, puis le voyant RDS s'allume. Le nom de la station apparaît ensuite.
- L'accord automatique s'achève complètement pour la mémorisation automatique (ASPM) de stations RDS (voir page 31).
- Le balayage s'arrête lorsqu'il a atteint 87.50 MHz ou 108.00 MHz.

Utilisation du système RDS (Radio Data System)

RDS est un service de radiodiffusion qu'offrent de plus en plus de stations FM. Elles peuvent diffuser leurs programmes avec signaux supplémentaires tels que leur nom de station. Sont envoyés le nom de la station et les informations concernant le type de programme, tel que sport, musique, etc.

Lorsque l'appareil capte une station RDS, les lettres « RDS » et le nom de station s'inscrivent sur l'afficheur.

■ Mémorisation automatique de stations (ASPM)

En mode ASPM, le tuner recherche automatiquement de nouvelles stations RDS. Jusqu'à 40 stations programmables.

S'il y a des stations déjà mises en mémoire, le nombre de stations mémorisables est réduit d'autant.

- 1 Appuyer à plusieurs reprises sur la touche **FUNCTION** de l'appareil principal ou appuyer sur la touche **TUNER/BAND** de la télécommande pour sélectionner la fonction **TUNER**.
- 2 Maintenir la touche **RDS (ASPM/PTY)** de la télécommande enfoncée.
 - 1 Le balayage démarre (87,50 - 108,00 MHz).
 - 2 Lorsqu'une station RDS est détectée, « RDS » s'affiche un instant et la station est mise en mémoire.



- 3 Après le balayage, l'appareil affiche le nombre des stations mises en mémoire pour 4 secondes, puis « END » pour 4 secondes.



Note:

La recherche par balayage automatique ASPM s'arrête automatiquement après 1 cycle de 87,50 MHz à 108,00 MHz.

Pour interrompre l'opération ASPM en cours:

Appuyer sur la touche **RDS (ASPM/PTY)** pendant le balayage des stations. Les stations préalablement mises en mémoire restent inchangées.

Notes:

- L'appareil ignore une station utilisant la même fréquence que celle de la station déjà mise en mémoire.
- S'il y a 40 stations déjà stockées en mémoire, la recherche sera annulée. Pour refaire l'opération ASPM, effacer des stations.
- Si les signaux RDS sont très faibles, il se peut que les noms des stations ne s'affichent pas.

Note:

Selon la région ou l'époque de l'année, les noms de stations peuvent changer.

■ Notes pour le fonctionnement RDS

Il ne s'agit pas d'un mauvais fonctionnement même si l'un des cas suivants se présente:

- L'appareil affiche alternativement « PS », « NO PS » et un nom de station.
- Lorsqu'il s'agit d'une station ne diffusant pas correctement ou d'une station en cours d'essai, la fonction RDS ne fonctionne pas de façon souhaitée.
- S'il s'agit d'une station RDS portant de faibles signaux, l'appareil n'arrive pas à afficher le nom de la station.
- « NO PS », « NO PTY » ou « NO RT » clignote environ 5 secondes et la fréquence s'affiche.

Notes pour le texte radio:

- Les 8 premiers caractères de text radio restent affichés pendant 4 secondes, puis ils se déplacent sur l'afficheur.
- Si on capte une station RDS n'émettant pas de texte radio, l'appareil affiche « NO RT » au passage en position de texte radio.
- L'appareil affiche « RT » pendant la réception de texte radio ou chaque fois que le texte change.

■ Pour afficher les signaux RDS (Radio Data System) sur l'afficheur

Sélectionner une station FM dotée des signaux RDS.

- 1 Appuyer sur la touche **TUNER/BAND** pour sélectionner la bande FM.
- 2 Appuyer sur la touche **RDS (DISP)** sur la télécommande.
 - L'affichage change comme suit:

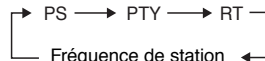

● PS (Service de programmation):

Pendant la recherche, l'indicateur « PS » apparaît en alternance. Le nom de la station s'affiche alors. « NO PS » s'affiche si aucun signal n'est envoyé.

● PTY (Type de programme):

Pendant la recherche, l'indicateur « PTY » apparaît en alternance. Le nom du type de programme émis s'affiche alors. « NO PTY » s'affiche si aucun signal n'est envoyé.

● RT (Texte radio):

Pendant la recherche, l'indicateur « RT » apparaît en alternance. Le message suivant envoyé par la station s'affiche alors. « NO RT » s'affiche si aucun signal n'est envoyé.

● Fréquence de station:

La fréquence de la station sélectionnée apparaît sur l'afficheur.

■ Pour rappeler une station en mémoire

Pour écouter une station souhaitée en spécifiant le type de programme (recherche PTY):

On peut rechercher une des stations mises en mémoire en désignant le type de programme (actualités, sports, informations routières, etc. ... voir page 32).

Utilisation du système RDS (Radio Data System) (suite)

- Appuyer sur la touche TUNER/BAND pour sélectionner la bande FM.
- Appuyer sur la touche RDS (ASPM/PTY) sur la télécommande.



L'indication « SEL PTY » clignote pendant environ 6 secondes.

- Avant 6 secondes, appuyer sur la touche PRESET (✓ ou ^) pour sélectionner le code PTY.



À chaque pression sur la touche, le code PTY s'affiche.

- Alors que le code PTY est affiché (dans les 6 secondes), appuyer de nouveau sur la touche RDS (ASPM/PTY).

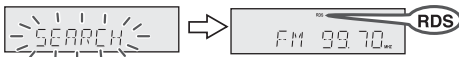

- L'appareil recherche toutes les stations préréglées, s'arrête lorsqu'il trouve une station appartenant à la catégorie sélectionnée et fait l'accord sur la station. L'indicateur RDS s'éclaire.
- Si aucun programme n'est trouvé dans toutes les stations préréglées, l'appareil affiche « NO PTY » et retourne à la station précédente.

Notes:

- Si l'affichage arrête de clignoter, renouveler l'opération depuis l'étape 2. Lorsque l'appareil trouve le type de programme souhaité, le numéro du canal correspondant s'allume pour 4 secondes et le nom de station reste allumé ensuite.
- Pour écouter le même type de programme sur une autre station, appuyer deux fois sur la touche RDS (ASPM/PTY). L'appareil recherche alors une autre station.

Description des signaux de codes PTY (Type de programme).

On peut rechercher et recevoir les PTY suivants.

NEWS	Programme d'informations, dépêches, événements, reportages et actualités.
AFFAIRS	Programmes approfondis sur actualités, généralement avec une présentation ou conception différente, y compris un débat ou une analyse.
INFO	Programme pour conseils dans un sens très large.
SPORT	Programme sur les sports.
EDUCATE	Programme éducatif, fondamental.
DRAMA	Feuilletons.
CULTURE	Programmes de la culture nationale ou régionale, comprenant les langues, le théâtre, etc.
SCIENCE	Programmes sur la science naturelle et la technologie.
VARIED	Programmes de conversation de type divertissement, non classables dans d'autres catégories. Par exemple, jeux, interview, etc.
POP M	Programmes musicaux, variétés, hit-parade, etc.
ROCK M	Musiques modernes contemporaines, écrites et jouées par de jeunes musiciens.

EASY M	Musique contemporaine de type « écoute facile », opposée à pop, rock, classique. La musique de cette catégorie est souvent vocale et de courte durée.
LIGHT M	Musique classique générale, non spécialisée. Instrumentale, vocale ou chœur.
CLASSICS	Musique orchestrale, symphonies, musique de chambre, opéra, etc.
OTHER M	Musique non classable comme Rhythm & Blues, Reggae, etc. Particulièrement utilisés pour la musique spécialisée, comme le Rhythm & Blues ou le Reggae.
WEATHER	Programme météo.
FINANCE	Commerce, marketing, stocks, etc.
CHILDREN	Programmes visés aux jeunes, divertissement, renseignements utiles.
SOCIAL	Programmes sur les personnages et les choses, y compris la sociologie, l'histoire, la géographie, la psychologie et la société.
RELIGION	Programmes relatifs aux religions. Foi, Dieu, dieux, l'existence et l'éthique.
PHONE IN	Programmes ouverts au public. Entretien par téléphone ou au forum.
TRAVEL	Programmes sur tous les types de voyages: proximité, lointain, forfait, astuce, etc. Non pour les informations routières (travaux, délai, etc.) affectant un voyage immédiat qui utilise TP/TA.
LEISURE	Programmes concernant les loisirs auxquels les auditeurs peuvent participer. Jardinage, pêche, antiquités, cuisine, vins, etc.
JAZZ	Musique polyphonique et syncopée, caractérisée par improvisation.
COUNTRY	Musique populaire issue de la tradition musicale dans le sud des États-Unis. Caractérisée par une mélodie directe et une façon narrative.
NATION M	Musique populaire du monde en version originale et non en anglais.
OLDIES	Musique populaire, vieux succès.
FOLK M	Musique qui a l'origine de la culture musicale d'un pays particulier, souvent accompagnée d'instruments acoustiques. Les paroles peuvent être basées sur une affaire historique ou le peuple.
DOCUMENT	Programme documentaire, présenté dans un style d'enquête.
TEST	Émission pour l'essai d'un émetteur ou d'un récepteur d'urgence.
ALARM !	Annonce urgente, dans un cas exceptionnel, qui avertit d'un danger à venir.
NONE	Pas de type de programme (réception seulement).

Opérations programmées et mise en arrêt différée (Seulement par télécommande)

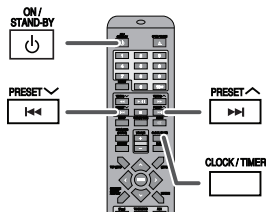

Lecture programmée:
L'appareil s'allume et lance la lecture de la source (DISC, TUNER, USB, iPod) désirée à une heure prédéfinie.

■ Lecture programmée

Avant de régler la minuterie:

- Vérifier que l'horloge est à l'heure (voir page 13).
Si l'horloge n'est pas à l'heure, on ne peut pas programmer une opération.
- Pour la lecture programmée, charger le disque à lire.



- Appuyer sur la touche ON/STAND-BY pour allumer l'appareil.
- Appuyer sur la touche CLOCK/TIMER pendant environ 2 secondes.



- Avant 10 secondes, appuyer sur la touche CLOCK/TIMER.
- Appuyer sur la touche ◀ ou ▶ pour régler l'heure et presser la touche CLOCK/TIMER.

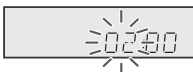

- Appuyer sur la touche PRESET ◀ ou ▶ pour régler les minutes puis presser la touche CLOCK/TIMER.

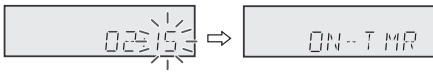

- Basculez l'entrée à l'aide des touches ◀ ou ▶ pour sélectionner « OFF-TMR », puis pressez la touche CLOCK/TIMER.

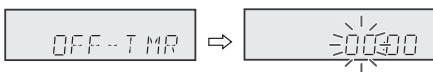

- Appuyer sur la touche PRESET ◀ ou ▶ pour régler l'heure puis presser la touche CLOCK/TIMER.

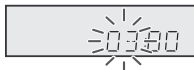

- Appuyer sur la touche PRESET ◀ ou ▶ pour régler les minutes puis presser la touche CLOCK/TIMER.

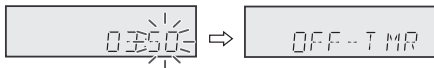

- Pour sélectionner la source de lecture de l'alarme, modifiez la source avec les touches ◀ ou ▶ pour sélectionner « SOURCE », puis pressez la touche CLOCK/TIMER.



- Pressez les touches ◀ ou ▶ pour sélectionner une source pour le réveil (CD, USB, Tuner, iPod), puis pressez la touche CLOCK/TIMER pour confirmer.

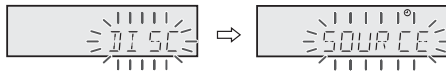

- Si « TUNER » est sélectionné, pressez la touche CLOCK/TIMER pour entrer dans le mode de présélection.

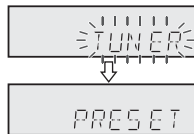

- Pour sélectionner un numéro de canal pré-réglé, appuyer sur la touche PRESET ◀/▶ ou PRESET ^/▶ puis appuyer sur la touche CLOCK/TIMER.

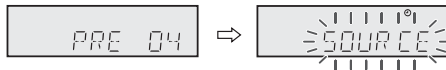

- Le voyant « Ⓞ » s'allume, indiquant que l'appareil est prêt à la lecture programmée.

- Appuyer sur la touche ON/STAND-BY pour passer en veille. Appuyer sur CLOCK/TIMER pour confirmer le réglage.

- À l'heure programmée, la lecture ou l'enregistrement se déclenche. L'indicateur « Ⓞ » clignote pour indiquer la lecture programmée. Le volume augmente graduellement jusqu'à atteindre le niveau précédent.

- À l'heure de fin, le système se met en veille automatiquement.

Vérification du réglage de l'alarme:

- Pressez plusieurs fois la touche CLOCK/TIMER pour voir ce qui suit:



Effacer le réglage de l'alarme:

Appuyer sur la touche SLEEP pendant 2 secondes. L'indicateur « Ⓞ » disparaît et le message « TMR-OFF » s'affiche.

Réutilisation de l'opération programmée en mémoire:

Le paramétrage du programmateur sera mémorisé une fois entré. Pour réutiliser le même paramétrage, pressez la touche SLEEP pendant 2 secondes.

L'indicateur « Ⓞ » s'allume et le message « TMR-OFF » s'affiche.

Notes:

- Après avoir sélectionné la source de lecture, pressez la touche CLOCK/TIMER pour confirmer et le message « SOURCE » apparaîtra et clignotera pendant 2 secondes, puis l'appareil reviendra à la dernière fonction.
- À l'heure programmée, la lecture commencera au contenu courant si aucune source de lecture n'est sélectionnée.
- Le volume ne peut pas être réglé pendant le fonctionnement du minuteur.

Opérations programmées et mise en arrêt différée (Seulement par télécommande) (suite)

Mise en arrêt différée

La radio, le disque compact et l'USB peuvent être tous mis hors tension automatiquement.

- 1 Allumer la source souhaitée.
- 2 Appuyer sur la touche SLEEP.
- 3 Avant 10 secondes, appuyer sur la touche SLEEP à plusieurs reprises pour sélectionner l'heure.
10 → 20 → 30 → ... → 80 → 90
- 4 « SLEEP » apparaît.
- 5 Le temps préréglé écoulé, l'appareil entrera automatiquement en attente.

Pour vérifier la durée pour la mise en arrêt différée:

- 1 Pendant « SLEEP » est affiché, appuyer sur la touche SLEEP. Le temps restant s'affiche pendant 10 secondes environ.

Annulation de la mise en arrêt différée:

Appuyer sur la touche ON/STAND-BY pendant l'affichage de « SLEEP ». Pour annuler la mise en arrêt différée sans mettre le système en attente, procéder comme suit.

- 1 Pendant « SLEEP » est affiché, appuyer sur la touche SLEEP.
- 2 Avant 10 secondes, appuyer sur la touche SLEEP à plusieurs reprises pour sélectionner « SLEEP 00 ».

Pour utiliser l'opération programmée et la mise en arrêt différée

Mise en arrêt différée et lecture programmée:

Par exemple, on peut s'endormir en écoutant la radio et se réveiller le lendemain matin avec un CD favoris.

- 1 Régler la durée pour la mise en arrêt différée (voir ci-dessus, étapes 1 - 5).
- 2 Alors que le minuteur de mise en sommeil est réglé, lecture programmée (étapes 2 - 10, page 33).

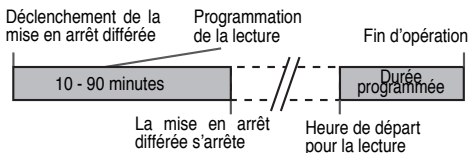

Enrichissement du système

Écoute des sons de lecture à partir d'un lecteur audio portable, etc.

- 1 Utiliser un câble de raccordement pour brancher un lecteur audio portable, etc. sur les prises AUX IN. Lorsqu'il s'agit d'un élément vidéo, relier la sortie audio à ce système et la sortie vidéo à un téléviseur.
- 2 Appuyer sur la touche ON/STAND-BY pour allumer l'appareil.
- 3 Appuyez sur la touche AUX de la télécommande ou sur la touche FUNCTION à plusieurs reprises sur l'appareil principal pour sélectionner la fonction de AUX IN.

Enrichissement du système (suite)

- 4 Déclencher la lecture sur l'élément raccordé. Si le niveau du volume de l'appareil connecté est trop haut, une distorsion du son peut apparaître. Si cela arrivait, diminuez le volume de l'appareil connecté. Si le volume est trop bas, augmentez le volume de l'appareil connecté.

Note:

Pour supprimer un bourdonnement, mettre l'appareil à l'écart du téléviseur.

Casque

- Avant de brancher ou de débrancher le casque, réduire le niveau sonore.
- Utiliser un casque muni d'une fiche de 3,5 mm de diamètre et ayant une impédance de 16 à 50 ohms. L'impédance préconisée est de 32 ohms.
- Le branchement du casque déconnecte automatiquement les enceintes. Régler le volume en agissant sur la commande VOLUME.

Dépannage

De nombreux problèmes potentiels peuvent être résolus par l'utilisateur avant de faire appel à un technicien de service.

Si le cas se présente, se reporter au tableau ci-dessous avant de prendre contact avec un revendeur ou un centre de réparation agréés par SHARP.

Général

Problème	Cause
● L'horloge n'est pas à l'heure.	● Y a-t-il eu une panne de courant ? Remettre l'horloge à l'heure.
● L'appareil ne répond pas à la pression d'une touche.	● Mettre l'appareil en veille et le rallumer. ● S'il fonctionne toujours mal, réinitialiser.
● Aucun son n'est entendu.	● Le volume est-il réglé sur « MIN » ? ● Le casque est-il branché ? ● Les fils des enceintes sont-ils débranchés ?

Lecteur CD

Problème	Cause
● La lecture ne démarre pas.	● Le disque est-il mis à l'envers ? ● Le disque satisfait-il à la norme ?
● La lecture s'arrête au milieu ou ne se fait pas correctement.	● Le disque est-il déformé ou rayé ?
● La lecture est intermittente ou s'arrête.	● L'appareil subit-il des vibrations ? ● Le disque est-il encrassé ? ● Une condensation est-elle formée dans l'appareil ?

Dépannage (suite)

Fichiers MP3/WMA/JPEG

Problème	Cause
<ul style="list-style-type: none"> ● La lecture ne démarre pas. 	<ul style="list-style-type: none"> ● Le disque est-il mis à l'envers ? ● Les fichiers sont-ils pris en charge par l'appareil ?
<ul style="list-style-type: none"> ● Certains fichiers sont illisibles. 	<ul style="list-style-type: none"> ● Les fichiers sont-ils pris en charge par l'appareil ? ● Le fichier MP3 est-il endommagé ? ● La taille du fichier JPEG dépasse-t-elle 10 Mo ?
<ul style="list-style-type: none"> ● Le lancement de la lecture est très long. 	<ul style="list-style-type: none"> ● Le disque contient-il trop de dossiers ou de fichiers ? ● La taille du fichier est-elle excessive ? ● Le disque est-il déformé ou rayé ?

Télécommande

Problème	Cause
<ul style="list-style-type: none"> ● La télécommande ne fonctionne pas. 	<ul style="list-style-type: none"> ● L'appareil est-il branché sur secteur ? ● Les polarités des piles sont-elles respectées ? ● Les piles sont mortes ? ● La distance et l'angle sont-ils corrects ? ● Le capteur de télécommande reçoit-il une forte lumière ?

USB

Problème	Cause
<ul style="list-style-type: none"> ● Impossible de détecter le périphérique. 	<ul style="list-style-type: none"> ● Des fichiers MP3/WMA sont-t-ils disponibles ? ● Le périphérique est-il correctement raccordé ? ● Le périphérique est-il de type MTP ? ● Le périphérique ne contient-il que des fichiers AAC ?
<ul style="list-style-type: none"> ● La lecture ne démarre pas. 	<ul style="list-style-type: none"> ● Le fichier WMA est-il protégé par un copyright ? ● Le fichier MP3 est-il endommagé ?
<ul style="list-style-type: none"> ● Affichage de l'heure erroné. ● Affichage du nom du fichier erroné. 	<ul style="list-style-type: none"> ● Un fichier à débit binaire variable est-il en cours de lecture ? ● Le nom de fichier apparaît-il caractères chinois ou japonais ?

iPod

Problème	Cause
<ul style="list-style-type: none"> ● Aucun son n'est produit. Aucune image n'apparaît sur le téléviseur/écran. 	<ul style="list-style-type: none"> ● L'iPod n'est pas lu. ● L'iPod n'est pas correctement raccordé à l'appareil. ● L'appareil est-il branché sur secteur ? ● Le câble vidéo n'est pas correctement raccordé. (Pris en charge uniquement par la connexion « Video TV ». Non pris en charge par les connexions « S-VIDEO », « COMPONENT VIDEO » ou « SCART ».) ● La sélection d'entrée télévision/écran n'est pas correctement réglée.
<ul style="list-style-type: none"> ● L'iPod ne se charge pas. 	<ul style="list-style-type: none"> ● L'adaptateur iPod utilisé n'est pas valable. ● Le contact entre l'iPod et le connecteur n'est pas complet. ● L'iPod utilisé est de (3^{ème} génération).

Tuner

Problème	Cause
<ul style="list-style-type: none"> ● L'émission radiodiffusée est parasitée consécutivement. 	<ul style="list-style-type: none"> ● L'appareil se trouve-t-il à proximité d'un téléviseur ou d'un PC ? ● L'antenne FM ou le cadre-antenne PO est-il placé à proximité ? Éloigner l'antenne du cordon d'alimentation.

Condensation

Un changement brusque de température et la conservation ou l'utilisation dans un lieu très humide peuvent occasionner une formation de condensation à l'intérieur de l'appareil (cellule porte-laser CD, etc.) ou sur l'émetteur de la télécommande.

La condensation peut provoquer des dysfonctionnements de l'appareil. Si cela se produit, laisser l'appareil allumé sans disque jusqu'à ce qu'une lecture normale redevienne possible (environ 1 heure). Essayer toute condensation sur l'émetteur avec un chiffon doux avant de faire fonctionner l'appareil.

Si le problème survient

Si l'appareil a subi une force extérieure (chocs, électricité statique, surtension due à un foudre, etc.) ou une mauvaise manipulation, il peut mal fonctionner.

Si un tel problème survient, procéder comme suit :

- 1 On mettra l'appareil en attente et le rallumera.
- 2 Si la démarche précédente ne permet pas le retour à un fonctionnement normal de l'appareil, débranchez-le de la prise de courant et rebranchez-le et enfin rallumer l'appareil.

Note :

Si l'appareil n'est toujours pas remis en état, il faut le réinitialiser pour effacer toute la mémoire.

Avant de transporter l'appareil

Retirer tous les CD de l'appareil. Vérifier qu'il ne reste rien sur le tiroir. Puis mettez l'appareil en mode de veille. Si on transporte l'appareil avec CD dedans, il peut s'endommager.

Effacement de toute la mémoire (réinitialisation)

- 1 Appuyer sur la touche ON/STAND-BY pour passer en veille.
- 2 Tout en maintenant les touches OPEN/CLOSE enfoncées, appuyer sur la touche ON/STAND-BY pour afficher « RESET ».



Attention :

Cette opération efface toutes les données en mémoire : réglages pour horloge, minuterie, présélection de tuner et programmes CD.

Dépannage (suite)

■ Entretien de disques compact

Le compact disc résiste bien aux dommages, mais il peut se produire un mauvais alignement dû à l'encre de la surface du disque. Afin de profiter au maximum des disques et de ce lecteur, suivre les conseils ci-dessous.

- Éviter d'écrire sur le disque, notamment sur la face non munie d'une étiquette. La lecture se fait sur cette face.
- Éviter d'exposer les disques directement au soleil, à la chaleur et à l'humidité.
- Tenir le compact disc par les bords. Les traces de doigts, la saleté et l'eau sur le compact disc sont à l'origine de bruit ou d'un alignement erroné. Si le compact disc est encrassé ou ne fonctionne pas correctement, nettoyer le disque avec un chiffon doux et sec. Essuyer du centre vers la périphérie, en ligne droite.

Entretien

■ Nettoyage du coffret

Essuyer régulièrement le coffret à l'aide d'un chiffon doux et d'une solution d'eau savonneuse, puis essuyer à l'aide d'un chiffon sec.

Attention:

- Éviter d'utiliser des produits chimiques (essence, diluant, etc.) pour le nettoyage. Cela pourrait endommager l'enveloppe.
- Ne pas lubrifier l'appareil. Ce dernier peut mal fonctionner.

Spécifications

SHARP se réserve le droit d'apporter des modifications à la présentation et aux caractéristiques des appareils à fin d'amélioration. Les chiffres des spécifications de performance donnés sont les valeurs nominales des appareils à la production. Ces valeurs peuvent être légèrement différentes en fonction de chaque appareil.

■ Général

Alimentation	220 - 240 V CA ~, 50/60 Hz
Consommation	Allumé: 35 W En veille: 0,6 W (*)
Dimensions	Largeur: 155 mm Hauteur: 178 mm Profondeur: 243 mm
Poids	2 kg

(*) La valeur de consommation d'énergie est obtenue lorsque l'appareil est en mode veille sans que l'iPod soit en cours de chargement.

■ Amplificateur

Puissance de sortie	MPO: 12 W (6 W + 6 W) (10% de D.H.T.) RMS: 24 W (12 W + 12 W) (10% de D.H.T.)
Bornes de sortie	Enceintes: 6 ohms Casque: 16 - 50 ohms (recommandé: 32 ohms)

Spécifications (Suite)

■ Lecteur DVD

Système de signal	Couleur PAL/NTSC	
Types de disques supportés	DVD (numéro de région identique à celui indiquée au dos de l'appareil), SVCD, VCD, CD audio, CD-R, CD-RW, JPEG, DivX (version 3.0 ~ 6.0)	
Signal vidéo	Résolution horizontale: 500 lignes Rapport signal/bruit: 70 dB	
Signal audio	Fréquence Caractéristiques	DVD PCM linéaire: 20 Hz to 20 kHz (taux d'échantillonnage: 48 kHz) 20 Hz to 20 kHz (taux d'échantillonnage: 96 kHz) CD: 20 Hz to 20 kHz
	Rapport signal/bruit	CD: 94 dB (1 kHz)
	Gamme dynamique	DVD PCM linéaire: 95 dB CD: 94 dB
Rapport de distorsion harmonique totale	0,01% maximum	

■ Tuner

Gamme de fréquences	FM: 87,5 - 108 MHz PO: 522 - 1620 kHz
---------------------	--

■ USB

Interface hôte USB	<ul style="list-style-type: none">● Conforme au standard USB 1.1 (Vitesse pleine)/2,0 Mémoire de grande capacité.● Support Bulk uniquement et protocole CBI.
Fichier supporté	<ul style="list-style-type: none">● MPEG 1 Layer 3● WMA (Non DRM)
Débit binaire supporté	<ul style="list-style-type: none">● MP3 (32 ~ 320 kbps)● WMA (64 ~ 160 kbps)
Autres	<ul style="list-style-type: none">● Le nombre maximal total de fichiers MP3/WMA est de 1024.● Le nombre maximal total de dossiers est de 255, répertoire racine COMPRIS.● Les informations d'ID3TAG supportées sont uniquement TITLE, ARTIST et ALBUM.● Prend en charge la version 1 d'ID3TAG seulement.
Support du système de fichiers	<ul style="list-style-type: none">● Support des dispositifs USB avec Microsoft Windows/DOS/FAT 12/ FAT 16/ FAT 32.● Longueur de bloc 2 Ko pour le secteur.

■ Enceinte

Type	Enceinte à 2 voies et 2 haut-parleurs Tweeter de 5 cm Woofers de 10 cm
Puissance d'entrée maximale	24 W
Puissance d'entrée nominale	12 W
Impédance	6 ohms
Dimensions	Largeur: 132 mm Hauteur: 260 mm Profondeur: 171,5 mm
Poids	1,98 kg /chacune