

SHARP

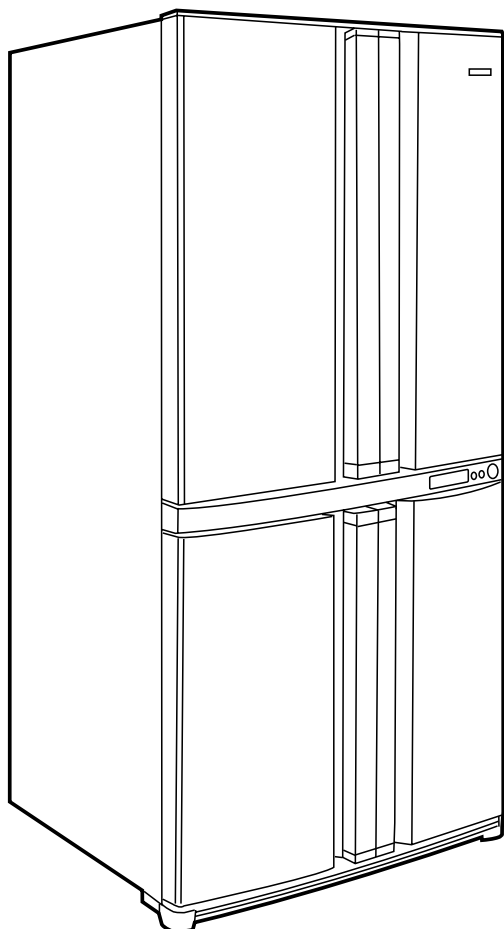

SJ-F72PC
SJ-F73PE
SJ-F74PS
SJ-F77PC
SJ-F78PE
SJ-F79PS



REFRIGERATOR-FREEZER
FRIGORIFICO-CONGELADOR
FRIGORIFERO-FREEZER
REFRIGERATEUR-CONGELATEUR
FRIGORÍFICO-CONGELADOR
ΨΥΓΕΙΟ - ΚΑΤΑΨΥΚΤΗΣ
KÜHLSCHRANK MIT TIEFKÜHLFACH
KOELKAST-VRIEZER
CHŁODZIARKA - ZAMRAŻARKA
HÚTŐSZEKRENY - FAGYASZTÓSZEKRENY
FRIGIDER-CONGELATOR
CHLADNICE-MRAZÁK
CHLADNIČKA-MRAZNIČKA
ŠALDYTUVAS - ŠALDIKLIS
LEDUSSKAPIS – Saldētājkamera
KŪLMĪK-SŪGAVKŪLMĪK
HLADILNIK-ZAMRZOVALNIK
ХОЛОДИЛЬНИК-МОРОЗИЛЬНИК
ХЛАДИЛНИК – ФРИЗЕР

OPERATION MANUAL	3
MANUAL DE MANEJO	11
MANUALE DI ISTRUZIONI	19
MODE D'EMPLOI	27
FUNCIONAMENTO MANUAL	35
ΕΓΧΕΙΡΊΔΙΟ ΛΕΙΤΟΥΡΓΙΚΉΝ ΟΔΗΓΊΉΝ	43
BEDIENUNGSANLEITUNG	51
GEBRUIKSAANWIJZING	59
INSTRUKCJA OBSŁUGI	67
KEZELÉSI ÚTMUTATÓ	75
MANUAL DE UTILIZARE	83
NÁVOD K OBSLUZE	91
NÁVOD NA OBSLUHU	99
VALDYMO INSTRUKCIJŲ KNYGELĖ	107
ROKASGRĀMATA	115
KASUTUSJUHEND	123
PRIROČNIK Z NAVODILI ZA DELOVANJE	131
ІНСТРУКЦІЯ З ЕКСПЛУАТАЦІЇ	139
РЪКОВОДСТВО ЗА РАБОТА	147

INTRODUCTION

Thank you very much for buying this SHARP product. Before using your SHARP refrigerator, please read this operation manual to ensure that you gain the maximum benefit from it.

All persons using the cabinet must be thoroughly familiar with its operation and safety features. Keep this operation manual with the refrigerator if you move or if the cabinet changes owners so that whoever uses it can read about the various features and safety rules.

Important:

- This refrigerator is for domestic use only, with an ambient temperature between +5°C and +38°C. The refrigerator should not be subjected to temperatures of -10°C for long periods.
- To be used on 220-240V mains voltage.

WARNING

1. This refrigerator contains flammable refrigerant (R600a: isobutane) and insulation blowing gas (cyclopentane). Observe the following rules to prevent ignition and explosion.
 - The refrigeration system behind and inside the refrigerator contains refrigerant. Do not allow any sharp objects to come into contact with the refrigeration system.
 - Do not use mechanical devices or other means to accelerate the defrosting process. (This refrigerator has adopted automatic defrosting system.)
 - Do not use electric appliances inside the refrigerator.
 - Use only the specified lamp for the refrigerator compartment.
 - Do not block the openings on the circumference of the refrigerator.
 - If the refrigeration system should get punctured, do not touch the wall outlet and do not use open flames. Open the window and air out the room. Then ask a service agent approved by SHARP for servicing.
 - This refrigerator should be disposed appropriately. Take the refrigerator to a recycling plant for flammable refrigerant and insulation blowing gases.
2. This refrigerator is airtight. TO PREVENT FATAL ACCIDENTS TO CHILDREN, please completely remove the door prior to discarding the refrigerator.
3. Highly volatile and flammable materials such as ether, petrol, propane gas, adhesive agents and pure alcohol etc. are liable to explode. Do not store these materials in the refrigerator.
4. To prevent damage to the outer cabinet, avoid contact with lacquer, and paint, etc.
5. When cleaning your refrigerator, do not splash water directly on the outer cabinet or the interior. This may lead to rusting and deterioration of the electrical insulation.
6. When cleaning any areas adjacent to electrical components, unplug the refrigerator first to prevent electric shock.
7. Should electrical components be accidentally immersed in water, unplug the refrigerator, dry the parts and contact your nearest service agent approved by SHARP.
8. When disconnecting the power plug, do not touch the pin of plug. This may cause electric shock.
9. This refrigerator is designed solely for the purpose of storing foodstuff for domestic use in accordance with the instructions given in this manual. Using the refrigerator for other purposes might be harmful to persons or property.
10. This refrigerator is not suitable for the storage of materials requiring precise temperatures. Deterioration of these materials will be dangerous.
11. Dust deposited on the power plug may cause fire. Wipe it off carefully.
12. Do not attempt to change or modify this refrigerator. This may result in fire, electric shock or injury.

CAUTION

1. If the power supply is accidentally disconnected, please wait for at least 5 minutes before re-connecting the power, as back pressure in the compressor may trip the overload relay.
2. Do not touch foods or metal containers in the freezer compartment with your wet hands. This may cause frostbite.
3. To prevent accidental power disconnection, plug the refrigerator directly to the source. Do not use a double adaptor as loss of power could lead to the spoiling of the stored food.
4. Do not place bottles in the freezer as they may crack when frozen.
5. Keep the door securely closed. If the door is left ajar, the controlled inner temperature will rise, resulting in food spoilage and increase in electricity costs.
6. Do not install the refrigerator in a damp or wet location as this may cause damage to the insulation and a leak. Condensation may also build on the outer cabinet and cause rust.
7. When installing or moving the refrigerator, make sure that you do not nip or kink the power cord. Damage of the power cord may cause electric shock or fire.
8. Do not use this refrigerator when the power cord or plug is damaged, or the outlet attachment is loose, as they may cause electric shock or fire.
9. Disconnect from the mains electricity supply by removing the mains plug from the electricity supply socket. Do not remove by pulling the mains lead. This may cause electric shock or fire.
10. Make sure that you leave adequate ventilation space around the refrigerator to prevent the compressor from overheating and stopping. Please follow the instructions given for installation.
11. Should the flexible supply cord be damaged, it must be replaced by service agent approved by SHARP as a special cord is required.
12. In case of gas leak, ventilate the area by opening a window, etc. Do not touch the refrigerator or the power outlet.
13. Do not place heavy or easily broken objects on top of the refrigerator. Objects may fall when opening or closing the refrigerator, causing injury.
14. Do not place objects containing liquid on top of the refrigerator. Spillage may cause electric shock or fire.
15. Do not drop objects inside the refrigerator or strike the inner wall. This may cause the inner surface to crack.
16. This refrigerator is not intended for use by persons (including children) with reduced physical, sensory or mental capabilities, or lack of experience and knowledge, unless they have been given supervision or instruction concerning use of the refrigerator by a person responsible for their safety. Young children should be supervised to ensure that they do not play with the refrigerator.

INSTALLATION

- This refrigerator is free standing type. Please keep adequate ventilation space around the refrigerator.
 - The figure shows minimum space necessary to maintain the cooling capability.
 - It is possible to use the refrigerator with a less amount of power consumption by keeping greater space.

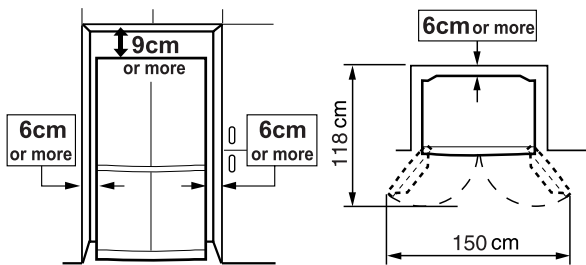

- Using the two front Adjustable feet, ensure that the refrigerator is positioned firmly and level on the floor.

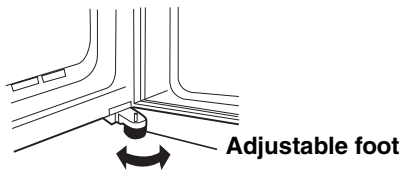

- When right and left doors are not properly aligned, adjust using the adjustable feet.

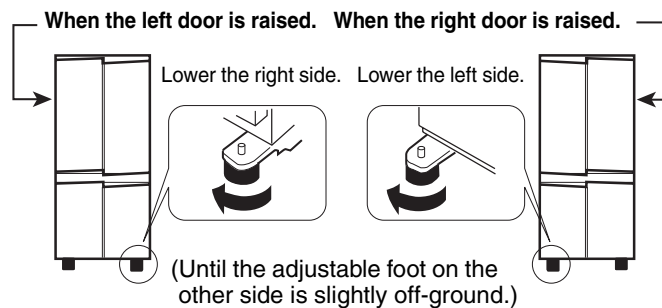

- Remove the 4 screws of the cabinet lower part, and then set the foot cover (supplied inside the refrigerator compartment) with removed 4 screws.

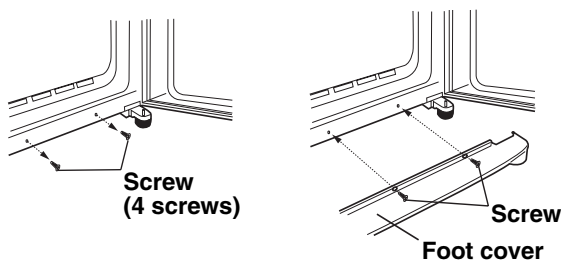

NOTE:

- Position your refrigerator so that the plug is accessible.
- Keep your refrigerator out of direct sunlight.
- Do not place next to heat generating appliance.
- Do not place directly on the ground. Provide suitable stand.
- To insert the power plug when the door is opened, door alarm sounds but it is not abnormal. This sound stops when closing the door.

When transporting

- Using the casters, it is possible to move back and forth.



- Carry the refrigerator by holding the handles located on the rear and bottom.

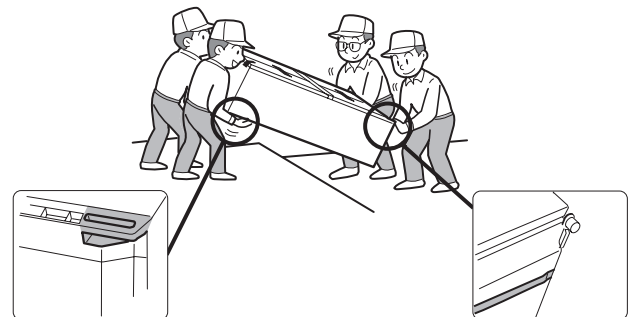

Before using your refrigerator

- Clean the inside parts with a cloth soaked in warm water. If soapy water is used, wipe it off thoroughly.

Information on Disposal for Users (private households)



Attention:
Your product is marked with this symbol. It means that used electrical and electronic products should not be mixed with general household waste. There is a separate collection system for these products.

1. In the European Union

Attention: If you want to dispose of this equipment, please do not use the ordinary dust bin! Used electrical and electronic equipment must be treated separately and in accordance with legislation that requires proper treatment, recovery and recycling of used electrical and electronic equipment.

Following the implementation by member states private households within the EU states may return their used electrical and electronic equipment to designated collection facilities free of charge*. In some countries* your local retailer may also take back your old product free of charge if you purchase a similar new one.

*) Please contact your local authority for further details.

If your used electrical or electronic equipment has batteries or accumulators, please dispose of these separately beforehand according to local requirements.

By disposing of this product correctly you will help ensure that the waste undergoes the necessary treatment, recovery and recycling and thus prevent potential negative effects on the environment and human health which could otherwise arise due to inappropriate waste handling.

2. In other Countries outside the EU

If you wish to discard this product, please contact your local authorities and ask for the correct method of disposal.

For Switzerland: Used electrical or electronic equipment can be returned free of charge to the dealer, even if you don't purchase a new product. Further collection facilities are listed on the homepage of www.swico.ch or www.sens.ch.

DESCRIPTION

SJ-F77PC, SJ-F78PE, SJ-F79PS

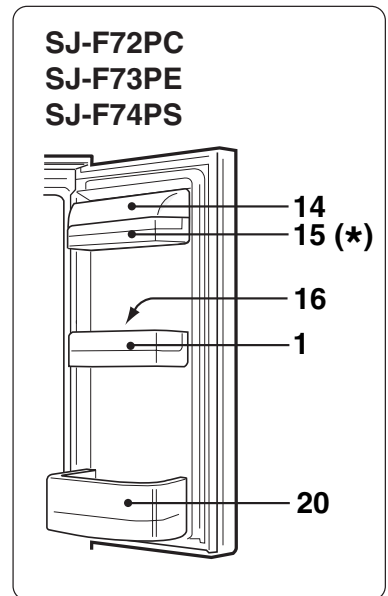
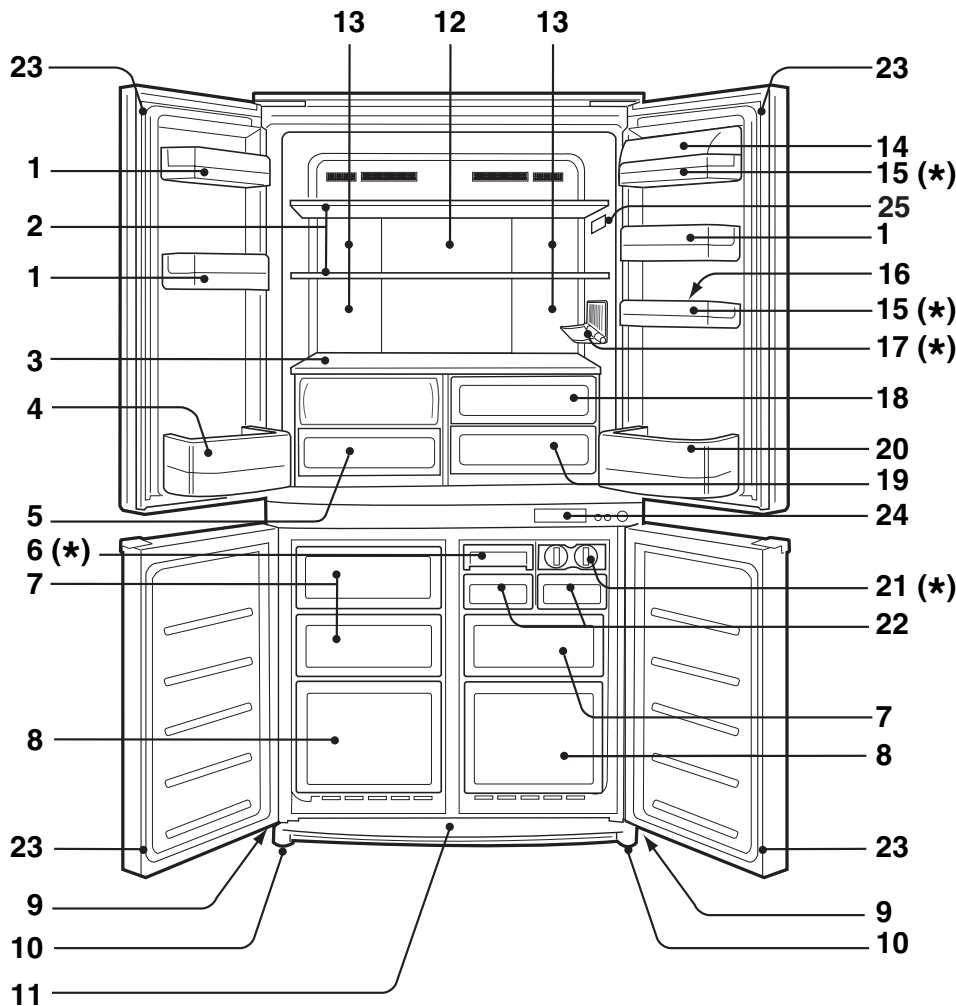

- 1. Door pocket
- 2. Refrigerator shelf
- 3. Shelf
- 4. Bottle pocket (left)
- 5. Vegetable crisper
The cover of the Vegetable crisper opens as the case is pulled.
- 6. Quick ice maker
The bottom of the tray contains refrigerant material used in ice packs to speed up the ice making process. The tray can also be used to freeze small food items such as meat and fruits by removing the ice making partition.
- 7. Freezer case (small)
- 8. Freezer case (large)
- 9. Casters
- 10. Adjustable feet
- 11. Foot cover
- 12. Aluminum panel
The panel is cooled from the rear, thus indirectly cooling the refrigerator compartment. In this way, food is refrigerated gently, without exposing it to cold air flow.
- 13. Light
- 14. Utility pocket cover
- 15. Utility pocket
- 16. Egg holder

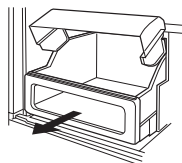

17. Bottle rack



- 18. Fruit case
- 19. Fresh case
- 20. Bottle pocket (right)

To store large-size bottles, move the partition all the way back.

Partition

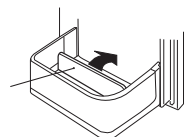

21. Ice cube maker

- Do not over fill the tray; otherwise the ice cubes will be joined together when frozen.
- When the ice cubes are made, turn the lever clockwise to empty the ice into the Ice cube box.

Lever



Ice cube box

22. Ice cube box

To prevent damage to the Ice cube box, do not make ice in the Ice cube box or pour oil into it.

- 23. Magnetic door seal
- 24. Control panel
- 25. Thermometer

*	SJ-F72PC	SJ-F73PE	SJ-F74PS	SJ-F77PC	SJ-F78PE	SJ-F79PS
6. Quick ice maker	0	0	1	0	0	1
15. Utility pocket	1	1	1	2	2	2
17. Bottle rack	0	1	1	0	1	1
21. Ice cube maker	2	2	1	2	2	1

CONTROL PANEL

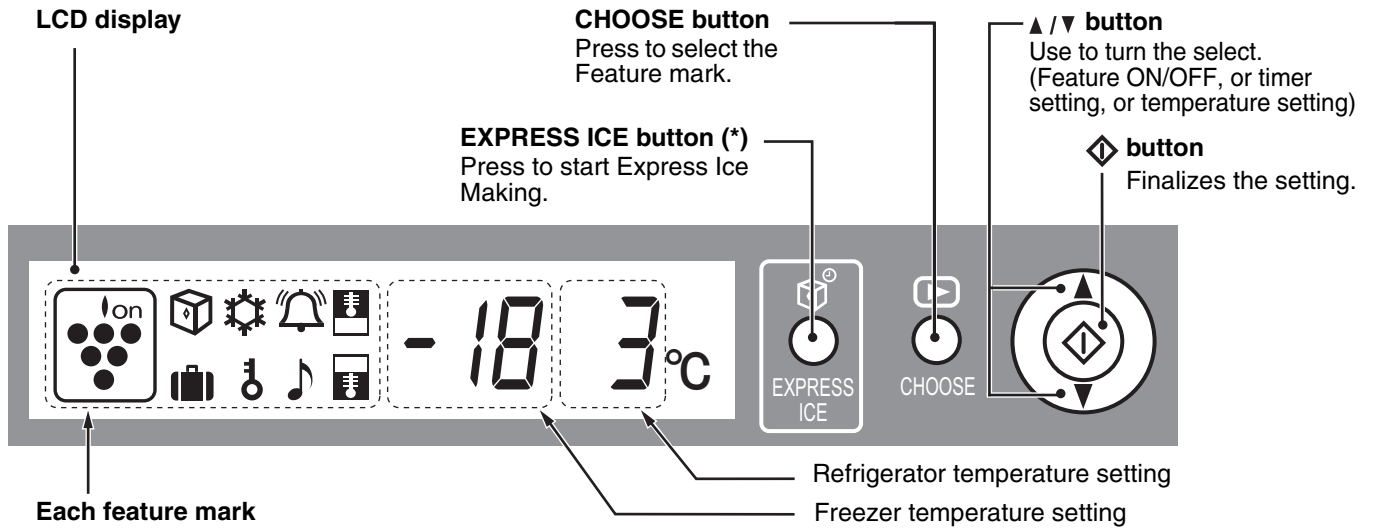

Plasmacluster	Refrigerator temp. control
Express Ice Making (*)	Freezer temp. control
Express Freezing (*)	Door alarm
Timer	Child lock
	Vacation mode (*)

• Marks of features in operation are displayed.

• Features that start automatically when inserting the power plug.

• When the refrigerator stops with power failure and the like, display at the time of re-power distribution shows similarly as before having a power failure. However, when it has a power failure during operation of Express Ice Making, Express Freezing, and Timer, operation is stopped at the time of re-power distribution.

NOTE:

- When no operation is made for 30 seconds, the display will automatically return to the initial content. The backlight will become dark when there is no operation for 3 minutes. The backlight will turn off when there is no operation for 6 minutes.
- Do not hit or apply sharp object on to the LCD panel.

* : Only for SJ-F73PE, SJ-F74PS, SJ-F78PE, SJ-F79PS

THERMOMETER

This refrigerator is provided with a THERMOMETER in the refrigerator compartment to allow you to control the average temperature in the coldest zone.

COLDEST ZONE

The symbol indicates the coldest zone in the refrigerator compartment. The coldest zone goes from the Shelf at the bottom of the refrigerator compartment to the symbol. (The door pocket positioned at the same height isn't the coldest zone.)

CHECKING THE TEMPERATURE IN THE COLDEST ZONE

You can carry out regular checks to ensure the temperature in the coldest zone is correct and, if necessary, adjust the refrigerator temp. control as indicated in the chapter "Controlling Temperature". To maintain a correct temperature inside the appliance, check that the thermometer is always BLUE. If the thermometer turns WHITE, the temperature is too high; in this case, increase the refrigerator temp. control setting and wait for 6 hours before checking the thermometer again.

NOTE:

- The internal temperature of the refrigerator depends on various factors such as the ambient temperature of the room, the amount of food stored and the frequency of door opening.
- When fresh food has been introduced or the door has been left open for some time, it is normal for the thermometer to turn WHITE.

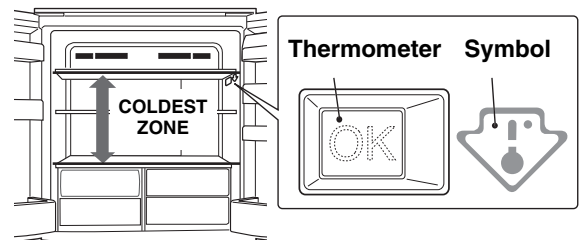

Correct setting

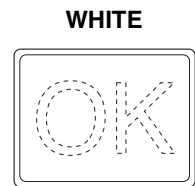

Temperature too high, adjust the refrigerator temp. control

DEFROSTING

- Defrosting is fully automatic due to a unique energy saving system. Whereby the defrost cycle start time is proportional to the running time of your refrigerator compressor, i. e., the less time the refrigerator compressor operates (during the winter season or you're away on holidays), the longer the time between each defrost cycle.
- The defrost water collects in the evaporating pan, where it is evaporated by the heat of the compressor, etc.
- The evaporating pan does not require cleaning or maintenance.

DEODORIZING UNIT

A built-in unit which requires no manual operation because it automatically starts operating when the refrigerator is powered on.

OPERATION (USING THE CONTROL PANEL)



Controlling Temperature

The refrigerator controls its temperature automatically. However, if needed, adjust the temperature as follows.

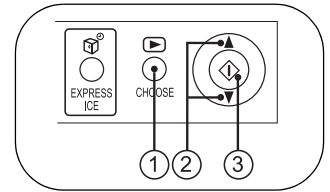

Refrigerator compartment

- Press the "CHOOSE" button and select the "Refrigerator temp." mark.
- Press the ▲ / ▼ button and set the temperature. [▲ : increase, ▼ : decrease]
- Press the "◊" button.

Adjustable between 0°C and 6°C in steps of 0.5°C.

↑ 6°C	When the refrigerator provides excessive cooling.
3°C	For normal operation.
↓ 0°C	For keeping foods fresher tasting. When the refrigerator does not provide sufficient cooling.

Freezer compartment

- Press the "CHOOSE" button and select the "Freezer temp." mark.
- Press the ▲ / ▼ button and set the temperature. [▲ : increase, ▼ : decrease]
- Press the "◊" button.

Adjustable between -13°C and -21°C in steps of 0.5°C.

↑ -13°C	When frozen food or ice cream is not stored.
-18°C	For normal freezing.
↓ -21°C	For making ice rapidly or fast freezing.

NOTE:

- If the refrigerator is operated for a long time with Refrigerator Temp. Control set at 0°C, foods stored in the refrigerator compartment may also freeze.
- Low ambient temperature may cause placed foods to freeze even if Refrigerator Temp. Control is set to 6°C.



Express Ice Making (Only for SJ-F73PE, SJ-F74PS, SJ-F78PE, SJ-F79PS)

Ice cubes can be made quicker than normal.

- This feature cannot be used simultaneously with Express Freezing.

- Press the "EXPRESS ICE" button.

The mark appears and operation starts.

- When the ice is completed, remove the ice.

To cancel operation

Press the "EXPRESS ICE" button again.

NOTE:

- Express Ice Making ends automatically in about 1 hour regardless of ice condition. (The mark disappears.)
- Express Ice Making may require more than 1 hour in the case operation overlaps with defrosting as operation is started after defrosting is completed.
- Avoid opening the door as much as possible during operation of this feature.

How to use the Quick ice maker

(Only for SJ-F74PS, SJ-F79PS)

- Cool the Quick ice maker beforehand in the freezer (for at least 1 day).
- When the ice cubes are made, remove the partition from the tray, after that twist the both ends of the partition and drop the ice.



• Standard time until the ice is completed : approx.20 minutes

- When using the water stored in the refrigerator compartment, at a room temperature of 30°C and with the refrigerator set to 3°C and the freezer to -18°C.
- Ice making time may become longer than above description depending upon room temperature and water temperature and the opening and closing frequency of the door etc.
- Ice making cannot be completed in approx. 20 minutes if pouring the water exceeding the water level line. Also it becomes difficult to remove the ice.

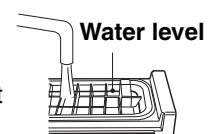

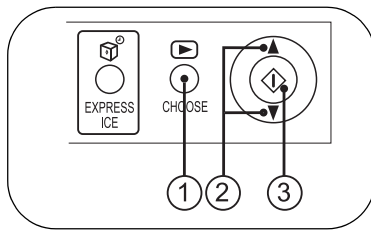

Plasmacluster

The Plasmacluster automatically starts operating when the refrigerator is powered on.

To cancel operation

- Press the "CHOOSE" button and select the "Plasmacluster" mark.

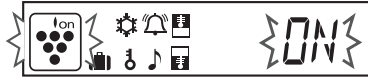

- Press the ▲ / ▼ button and select "OFF".

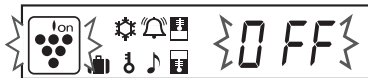

- Press the "◀▶" button.

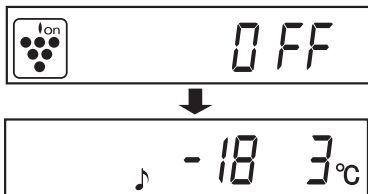

To start operation

Select "ON" in step ②.

Notes about Plasmacluster operation

The ionizer inside your refrigerator releases clusters of ions, which are collective masses of positive and negative ions, into the freezer and refrigerator compartments. These ion clusters inactivate airborne mold fungus.

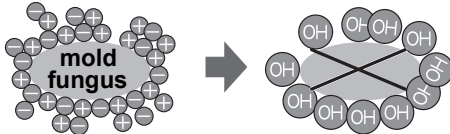

- There may be a slight odors in the refrigerator. This is the smell of ozone generated by the ionizer. The amount of ozone is minimal, and quickly decomposes in the refrigerator.



Timer

Up to 99 minutes 30 seconds can be set in interval of 30 seconds.

- Press the "CHOOSE" button and select the "Timer" mark. Previous set time is displayed.



- Press the ▲ / ▼ button and set the time.

[▲ : increase, ▼ : decrease]

Push the button continuously, the setting can be configured quickly.



- Press the "◀▶" button.



Timer starts. The remaining time is displayed.

When the set time is reached, the end tone will sound. (About 30 sec.)

To stop the end tone, press "◀▶".



To cancel the timer

- Press "CHOOSE" to select the "Timer" mark.



- Press the "◀▶" button.

NOTE:

During Timer operating it is not possible for the second time to set Timer.



Express Freezing (Only for SJ-F73PE, SJ-F74PS, SJ-F78PE, SJ-F79PS)

High-quality frozen foods can be made using this feature and is convenient for home-freezing.

- This feature cannot be used simultaneously with Express Ice Making.

- Press the "CHOOSE" button and select the "Express freezing" mark.



- Press the ▲ / ▼ button and select "ON".



- Press the "◀▶" button.

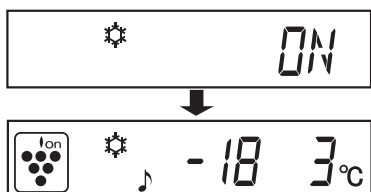

Express Freezing ends automatically in about 2 hours. (The mark disappears.)

To cancel operation

Select "OFF" in step ②.

NOTE:

- Large foods cannot be frozen in a single operation.
- Express Freezing may require more than 2 hours in the case operation overlaps with defrosting as operation is started after defrosting is completed.
- Avoid opening the door as much as possible during operation of this feature.

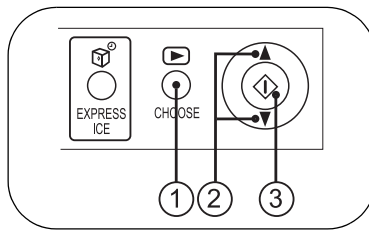

Door Alarm

When the refrigerator or freezer door is left open, the door alarm will sound.

- The door alarm will sound 1 minute after opening the door and again after 1 minute (once in each case).
- If the door is left open for approx. 3 minutes, the alarm will sound continuously.

To cancel operation

- 1 Press the "CHOOSE" button and select the "Door alarm" mark.



- 2 Press the ▲ / ▼ button and select "OFF".

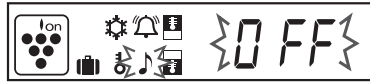

- 3 Press the "◇" button.

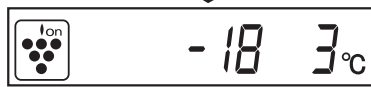
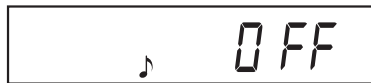

To start operation

Select "ON" in step ②.

Child Lock

Key operations of the control panel can be disabled. Use this feature to prevent children or someone from tampering with the panel.

- 1 Press the "CHOOSE" button and select the "Child lock" mark.



- 2 Press the ▲ / ▼ button and select "ON".

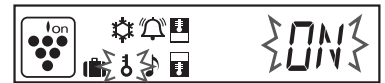

- 3 Press the "◇" button.

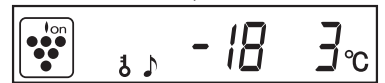

To cancel operation

- 1 Press the "CHOOSE" button continuously 2 seconds or more.

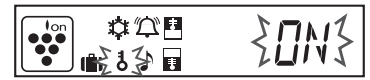

- 2 Select "OFF" with the ▲ / ▼ button and press the "◇" button.

Vacation Mode (Only for SJ-F73PE, SJ-F74PS, SJ-F78PE, SJ-F79PS)

Use this feature when going on a trip or leaving the house for a long time.

- 1 Press the "CHOOSE" button and select the "Vacation mode" mark.



- 2 Press the ▲ / ▼ button and select "ON".

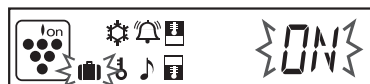

- 3 Press the "◇" button.

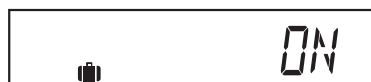

The temperature inside the refrigerator compartment will be adjusted to 10°C. This temperature cannot be modified.

To cancel operation

Select "OFF" in step ②.

NOTE:

Food storage period in the refrigerator compartment becomes approx. 1/2 - 1/3 of normal operation, because the temperature of the refrigerator compartment inside becomes 10°C. Please utilize only when there is no perishable food.

STORING FOOD

Refrigeration reduces the rate of food spoilage. To maximize the shelf life of perishable food products, ensure that the food is of the freshest possible quality. The following is a general guide to help promote longer food storage.

Fruit / Vegetables

To minimize moisture loss, fruit and vegetables should be loosely enclosed in a plastic material e.g. wrap, bags (do not seal) and place in the Vegetable crisper or the Fruit case. Those fruits and vegetables with thick skins e.g. oranges do not require wrapping.

Dairy Products & Eggs

- Most dairy products have a use by date on the outer packaging which informs the recommended temperature and shelf life of the product.
- Eggs should be stored in the Egg holder.

Meats / Fish / Poultry

- Place on a plate or dish and cover with paper or plastic wrap.
- For larger cuts of meat, fish, or poultry, place to the rear of the shelves.
- Ensure all cooked food is wrapped securely or placed in an airtight container.

NOTE:

- Evenly place the food on the shelves to allow the cooling air to circulate efficiently.
- Hot foods should be cooled before storing. Storing hot foods increases the temperature in the unit and increases the risk of food spoilage.
- Do not block the outlet and inlet of the cool air circulating circuit with foods or containers; otherwise the foods will not be evenly cooled throughout the refrigerator.
- Do not place food directly in front of cold air outlet. This may lead to the food freezing.

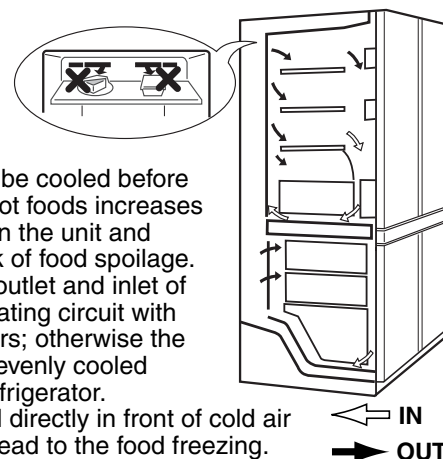

FOR BEST FREEZING

- Quality of foods should be fresh.
- Freeze small quantities of food at a time to freeze them quickly.
- Food should be properly stored or covered and the air should be removed to seal tightly.
- Evenly place the food in the freezer.
- Label bags or containers to keep an inventory of freezing food.

CARE AND CLEANING

Some household cleaning chemicals may affect the inside surfaces and plastic shelves resulting in splitting or cracks occurring.

When cleaning all plastic parts inside this refrigerator, only use diluted dishwashing liquid (soapy water). Make sure that all plastic parts are thoroughly rinsed with water after cleaning.

The alkaline detergent affects on the aluminum section of the door handle, becomes cause of tarnish.

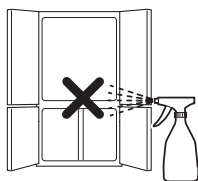

1. Remove the shelves and pockets from the cabinet and door. Wash them in warm soapy dishwashing water; rinse in clean water and dry.
2. Clean the inside with a cloth soaked in warm soapy dishwashing water. Then, use cold water to wipe off soapy water.
3. Wipe the exterior with a soft cloth each time it is soiled.
4. Clean the Magnetic door seal with a toothbrush and warm soapy dishwashing water.
5. Wipe the control panel with the dry cloth.

NOTE:

- Do not use polishing powder, benzine, hot water etc.
- If undiluted detergent is used or soapy water is not wiped off thoroughly, cracking of plastic parts can result.
- Wipe any food oils adhered to plastic components as they can cause cracking of the plastic surface.
- The glass shelves weigh approximately 3 kg each. Hold firmly when removing from the cabinet or carrying.
- When dropped the juice and the like near the control panel, wipe off directly. It becomes cause of failure of the control panel.

When the compartment light is blown

Contact the SHARP Service Center to request a replacement compartment bulb. The compartment bulb is not to be removed other than by qualified service personnel.

Switching off your refrigerator

If you switch your refrigerator off when you are going away for an extended period, remove all food, clean the interior thoroughly. Remove the power cord plug from the power socket and leave all doors open.

WHAT TO DO BEFORE YOU CALL FOR SERVICE

Before you call for service, check the following points.

IT IS NORMAL for the refrigerator to produce the following sounds.

- Loud noise produced by the compressor when operation starts --- Sound becomes quieter after a while.
- Loud noise produced once a day by the compressor --- Operating sound produced immediately after automatic defrost operation.
- Sound of flowing fluid (gurgling sound, fizzing sound) --- Sound of refrigerant flowing in pipes (sound may become louder from time to time).

- Cracking or crunching sound --- Sound produced by expansion and contraction of inner walls and internal parts during cooling.
- Squeaking sound --- Sound produced by expansion and contraction of internal parts.

IT IS NORMAL that the outside of a cabinet may be hot when touched. The hot pipe is in the cabinet in order to prevent dew generation.

IF YOU STILL REQUIRE SERVICE

Refer to your nearest service agent approved by SHARP.

INTRODUCCION

Le agradecemos la compra de este producto SHARP. Antes de utilizar su refrigerador SHARP, es recomendable que lea este manual de funcionamiento para asegurarse de que obtiene las máximas ventajas de su nuevo refrigerador.

Todos cuantos utilicen el refrigerador deberán estar bien al corriente de su funcionamiento y medidas de seguridad. Guarde este manual con el aparato, por si cambia de domicilio o si el aparato pasa a nuevas manos, para que quien vaya a usarlo pueda leer las diversas características y las medidas de seguridad.

Importante:

- Este refrigerador es sólo para ser empleado en el hogar, con una temperatura ambiente entre +5°C y +38°C. El refrigerador no debe someterse a temperaturas de -10°C durante períodos prolongados.
- Debe utilizarse con tensión de la red de alimentación de 220- 240V.

ADVERTENCIA

1. Este refrigerador contiene refrigerante inflamable (R600a: isobutano) y gas explosivo de aislamiento (ciclo pentano). Siga las siguientes reglas para evitar la ignición y explosión.
 - El sistema de refrigeración detrás y delante del refrigerador contiene refrigerante. No permita que ningún objeto puntiagudo toque el sistema de refrigeración.
 - No utilice dispositivos mecánicos u otros medios con el fin de acelerar el proceso de descongelamiento. (Este refrigerador posee un sistema de descongelamiento automático)
 - No utilice dispositivos eléctricos dentro del refrigerador.
 - Utilice sólo la lámpara especificada para el compartimiento del refrigerador.
 - No bloquee las aperturas de alrededor del refrigerador.
 - Si se perfora el sistema de refrigeración, no toque el enchufe de pared y no utilice llamas. Abra la ventana y ventile la habitación. Luego pida el servicio de un agente de servicio aprobado por SHARP.
 - Se debería deshacer de este refrigerador de forma apropiada. Lleve el refrigerador a una planta de reciclaje para refrigerantes inflamables y gases explosivos de aislamiento.
2. Este refrigerador es hermético. PARA EVITAR ACCIDENTES GRAVES CON LOS NIÑOS, retire la puerta por completo antes de tirar el refrigerador a la basura.
3. Los materiales altamente volátiles e inflamables, como por ejemplo, éter, gasolina, gas propano, sustancias adhesivas y alcohol puro, etc. pueden explotar. No meta estos materiales en el refrigerador.
4. Para evitar daños en el compartimiento externo, evite el contacto con materiales altamente combustibles, como por ejemplo, lacas y pinturas.
5. Al limpiar el refrigerador, no vierta agua directamente en el compartimiento exterior ni en el interior. Esto puede producir la oxidación y deterioro del aislamiento eléctrico.
6. Cuando efectúe la limpieza de zonas contiguas a los componentes eléctricos, desconecte primero el refrigerador para evitar las descargas eléctricas.
7. Si los componentes eléctricos se sumergen accidentalmente en agua, desconecte el refrigerador, seque las partes y contacte a un agente de servicio aprobado por SHARP.
8. Cuando desconecte la clavija del cable de alimentación, no toque las patillas de la clavija. Correría el peligro de descargas eléctricas.
9. El refrigerador debe utilizarse sólo para guardar alimentos de consumo doméstico ordinario, de acuerdo con estas instrucciones. Si se utiliza para otros fines puede resultar nocivo para las personas o la propiedad.
10. Este refrigerador no es apropiado para almacenar materiales que requieran temperaturas muy precisas. El deterioro de estas sustancias puede resultar peligroso.
11. La acumulación de polvo en el enchufe de la red puede provocar incendios. Límpielo con cuidado.
12. No modifique este refrigerador. Únicamente podrán desmontarlo o repararlo técnicos autorizados, ya que de lo contrario podrían producirse descargas eléctricas, incendio o daños personales.

PRECAUCION

1. Si se desconecta la alimentación accidentalmente, espere 5 minutos por lo menos antes de conectarlo de nuevo, ya que la contrapresión del compresor puede activar el relé de sobrecarga.
2. No toque los alimentos o recipientes de metal del compartimiento congelador con las manos mojadas. Esto puede causar quemaduras.
3. Para evitar una interrupción accidental de la alimentación, conecte el refrigerador directamente a la fuente. No utilice un adaptador doble ya que una pérdida de alimentación puede hacer que se estropeen los alimentos almacenados.
4. No coloque botellas en el congelador ya que podrían explotar al congelarse.
5. Mantenga bien cerrada la puerta. Si deja la puerta entreabierta, aumentará la temperatura en el interior del refrigerador, con lo cual se le puede estropear la comida, además de consumir más electricidad.
6. No instale este refrigerador en un sitio húmedo o mojado ya que puede deteriorarse el aislante eléctrico y se pueden producir descargas eléctricas. Además, se puede formar condensado en el exterior del refrigerador.
7. Cuando instale o mueva el refrigerador, asegúrese de no cortar o pellizcar el cable de corriente. Daños al cable de corriente pueden producir descargas eléctricas o incendios.
8. No utilice el refrigerador si el cable o el enchufe de alimentación están dañados o si la salida de corriente está floja, ya que podrían producirse descargas o incendio.
9. Cuando remueva el enchufe, agarre, no el cable, sino el enchufe. Tirar del cable puede causar choques eléctricos o ignición.
10. Asegúrese de que haya ventilación suficiente alrededor del aparato, para que la unidad compresora no se recaliente y se pare. Siga las instrucciones de instalación.
11. Si el cordón de envío flexible se daña, debe ser reemplazado por un agente de servicio aprobado por SHARP debido a que se necesita un cordón especial.
12. En caso de que haya fugas de gas, ventile el área abriendo una ventana, por ejemplo. No toque el refrigerador ni el enchufe del mismo.
13. No coloque objetos frágiles o pesados en la parte superior del refrigerador, ya que pueden caerse y causar heridas.
14. No coloque contenedores de líquidos encima del refrigerador. Si se vertieran, podrían producirse descargas eléctricas o incendios.
15. No deje caer objetos dentro del refrigerador ni golpee la pared interior. Esto puede ocasionar el agrietamiento de la superficie interior.
16. Este refrigerador no ha sido diseñado para ser usado por personas (incluyendo niños) con limitaciones físicas o mentales o sin experiencia o conocimiento, a menos que sean supervisadas o instruidas por una persona responsable de su seguridad. Los niños pequeños deben ser supervisados para asegurar que no jueguen con el mismo.

INSTALACION

- Este frigorífico es de estructura independiente. Mantenga el espacio de ventilación adecuado alrededor del frigorífico.
 - La figura muestra el espacio mínimo necesario para mantener la capacidad de enfriamiento.
 - Es posible utilizar el frigorífico con un menor consumo de energía eléctrica manteniendo un espacio mayor.

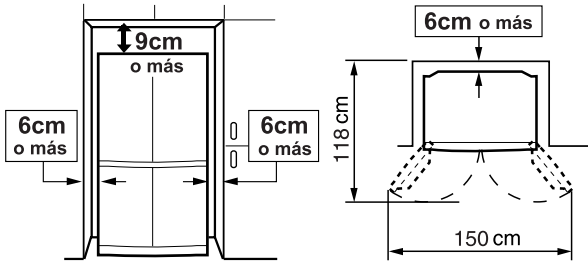

- Utilizando las dos patas frontales ajustables, asegúrese de que el frigorífico quede firmemente colocado y nivelado en el suelo.

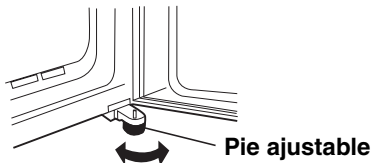

- Quando la puerta derecha y la izquierda no están debidamente alineadas, ajústelas utilizando los pies ajustables.

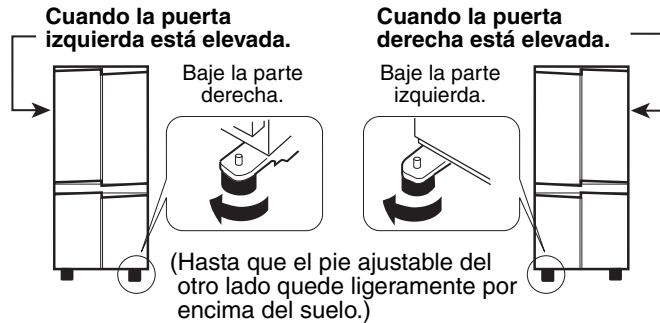

- Quite los 4 tornillos de la parte inferior del frigorífico y luego coloque la cubierta de protección inferior (situada dentro del compartimiento congelador) con los 4 tornillos.

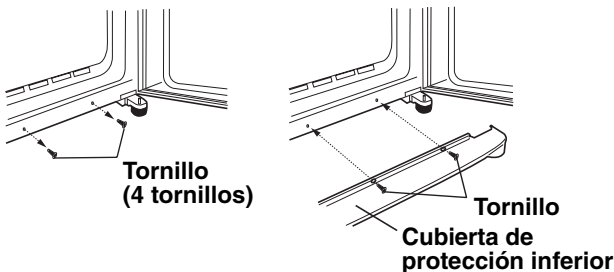

NOTAS:

- Coloque el frigorífico de modo que el enchufe sea accesible.
- Mantenga el frigorífico alejado de la luz solar directa.
- No lo coloque junto a aparatos generadores de calor.
- No coloque directamente en el suelo. Coloque un soporte adecuado.
- Al introducir el enchufe de toma de corriente cuando la puerta está abierta, suena la alarma de la puerta pero esto es normal. La alarma se detiene al cerrar la puerta.

Quando se transporta

- Utilizando las ruedecillas, es posible moverlo hacia atrás y hacia delante.

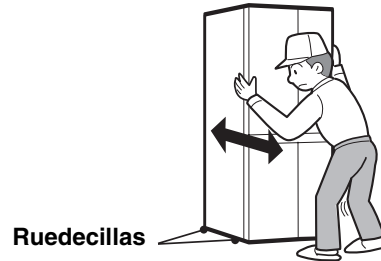

- Cargue el frigorífico sosteniéndolo por las manijas localizadas al frente y detrás.

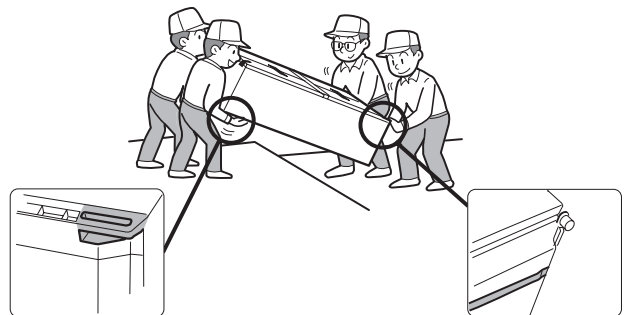

Antes de utilizar el frigorífico

Limpie las partes del interior con un paño humedecido en agua tibia. Si emplea agua con jabón, frótelo bien para que no queden residuos de jabón.

Información sobre eliminación para usuarios particulares



Atención: su producto está marcado con este símbolo. Significa que los productos eléctricos y electrónicos usados no deberían mezclarse con los residuos domésticos generales. Existe un sistema de recogida independiente para estos productos.

1. En la Unión Europea

Atención: si quiere desechar este equipo, ¡por favor no utilice el cubo de la basura habitual! Los equipos eléctricos y electrónicos usados deberían tratarse por separado de acuerdo con la legislación que requiere un tratamiento, una recuperación y un reciclaje adecuados de los equipos eléctricos y electrónicos usados.

Tras la puesta en práctica por parte de los estados miembros, los hogares de particulares dentro de los estados de la Unión Europea pueden devolver sus equipos eléctricos y electrónicos a los centros de recogida designados sin coste alguno *. En algunos países* es posible que también su vendedor local se lleve su viejo producto sin coste alguno si tiene previsto comprar uno nuevo similar.

*) Por favor, póngase en contacto con su autoridad local para obtener más detalles.

Si sus equipos eléctricos o electrónicos usados tienen pilas o acumuladores, por favor deséchelos por separado con antelación según los requisitos locales.

Al desechar este producto correctamente, ayudará a asegurar que los residuos reciban el tratamiento, la recuperación y el reciclaje necesarios, previniendo de esta forma posibles efectos negativos en el medio ambiente y la salud humana que de otra forma podrían producirse debido a una manipulación de residuos inapropiada.

2. En otros países fuera de la Unión Europea

Si desea desechar este producto, por favor póngase en contacto con las autoridades locales y pregunte por el método de eliminación correcto.

Para Suiza: Los equipos eléctricos o electrónicos pueden devolverse al vendedor sin coste alguno, incluso si no compra ningún nuevo producto. Se puede encontrar una lista de otros centros de recogida en la página principal de www.swico.ch o www.sens.ch.

DESCRIPCION

SJ-F77PC, SJ-F78PE, SJ-F79PS

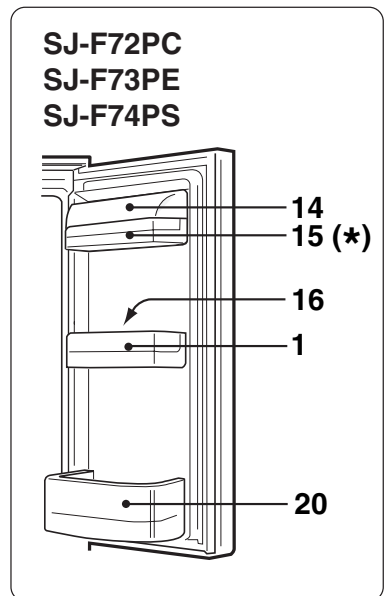
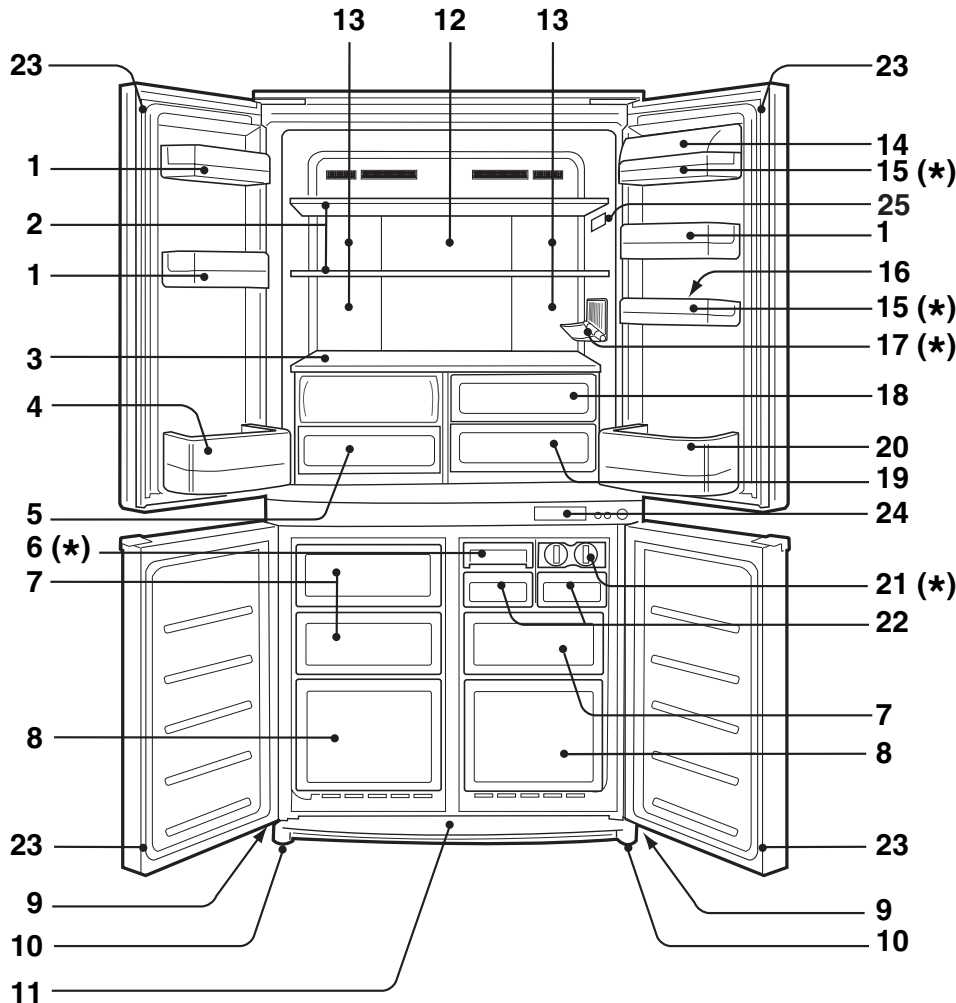

1. **Compartimiento de la puerta**
2. **Estantería del frigorífico**
3. **Estante**
4. **Compartimiento para botellas (izquierdo)**
5. **Gaveta para Vegetales**
La tapa de la gaveta para vegetales se abre al tirar del compartimiento.
6. **Generador rápido de hielos**
La parte inferior de la bandeja contiene material refrigerante que se utiliza en los paquetes para hacer hielo para acelerar el proceso de hacer hielo. La bandeja también se puede utilizar para congelar alimentos pequeños tales como carne y frutas quitando primero la pieza divisoria.
7. **Compartimiento del congelador (pequeño)**
8. **Compartimiento del congelador (grande)**
9. **Ruedecillas**
10. **Pies ajustables**
11. **Cubierta de protección inferior**
12. **Panel de aluminio**
El panel se enfría por la parte de atrás, enfriando así de forma indirecta el compartimiento refrigerador. De esta forma, los alimentos se congelan suavemente, sin exponerlos a la corriente de aire frío.
13. **Luz**
14. **Tapa del compartimiento de usos múltiples**
15. **Compartimiento de usos múltiples**
16. **Huevera**

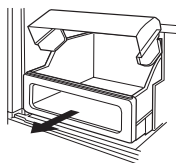

17. Botellero



18. Compartimiento de la fruta 19. Compartimiento de frescos

20. **Compartimiento para botellas (derecho)**
Para meter botellas de tamaño grande, mueva la pieza divisoria completamente hacia atrás.

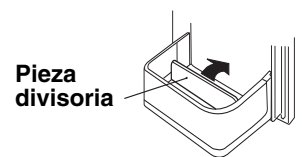

21. Dispositivo para hacer cubitos de hielo

- No llene excesivamente la bandeja; de lo contrario los cubitos de hielo quedarían pegados al congelarse.
- Cuando estén hechos los cubitos, gire la palanca en el sentido horario para vaciarlos en la cubitera.

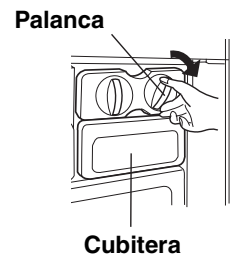

22. Cubitera

- No haga hielo con la cubitera ni vierta aceite en ella pues ésta puede agrietarse.

23. Cierre magnético de la puerta

24. Panel de control

25. Termómetro

*

	SJ-F72PC	SJ-F73PE	SJ-F74PS	SJ-F77PC	SJ-F78PE	SJ-F79PS
6. Generador rápido de hielos	0	0	1	0	0	1
15. Compartimiento de usos múltiples	1	1	1	2	2	2
17. Botellero	0	1	1	0	1	1
21. Dispositivo para hacer cubitos de hielo	2	2	1	2	2	1

PANEL DE CONTROL

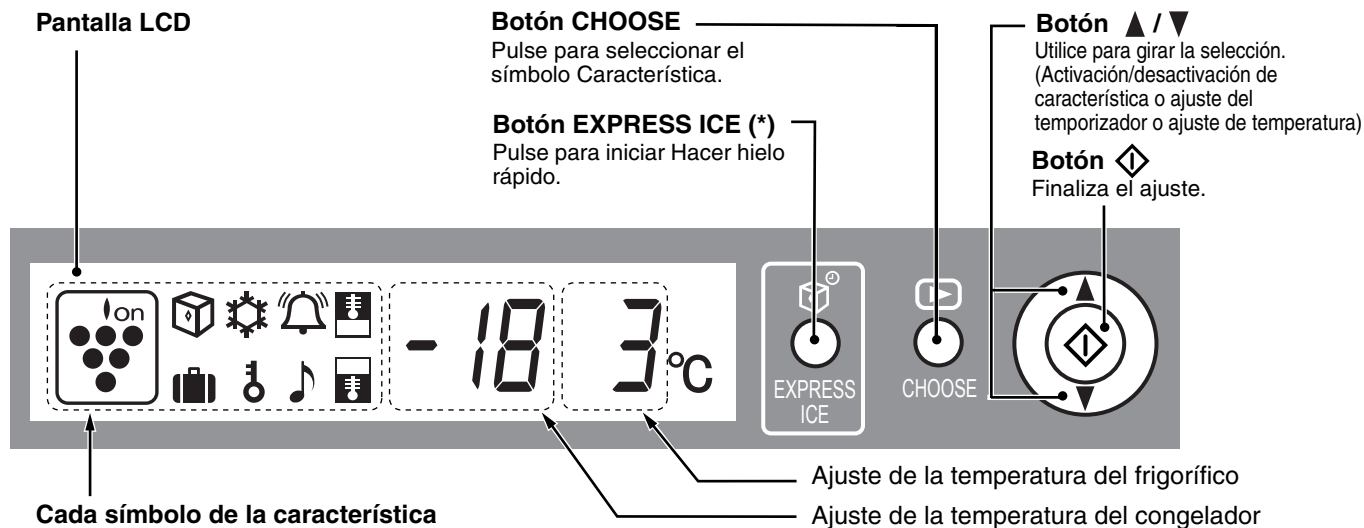

	Ionizador "Plasmacluster"		Control de la temperatura del frigorífico
	Hacer hielo rápido (*)		Control de la temperatura del congelador
	Congelado rápido (*)		Alarma de la puerta
	Temporizador		Bloqueo para niños
			Modo vacaciones (*)

• Se visualizan el símbolo de las características en funcionamiento.

• Características que comienzan automáticamente al introducir el enchufe de toma de corriente.

• Cuando el frigorífico deja de funcionar debido a un corte de corriente o algo similar, la pantalla en el momento de redistribución de corriente aparece de forma similar a como estaba antes del corte de corriente. Sin embargo, cuando ocurre un corte de corriente durante la operación de Hacer hielo rápido, Congelado rápido y Temporizador, la operación se detiene en el momento de redistribución de corriente.

NOTAS:

- Cuando no se realiza ninguna operación durante 30 segundos, la pantalla volverá automáticamente al contenido inicial. La luz de fondo se volverá oscura cuando no se realiza ninguna operación durante 3 minutos. La luz de fondo se apagará cuando no se realiza ninguna operación durante 6 minutos.
- No golpee ni toque el panel LCD con un objeto puntiagudo.

*: Sólo para los modelos SJ-F73PE, SJ-F74PS, SJ-F78PE, SJ-F79PS

TERMÓMETRO

Este frigorífico-congelador está equipado con un TERMÓMETRO en el compartimiento del frigorífico para permitirle controlar la temperatura media en la zona más fría.

ZONA MÁS FRÍA

El símbolo indica la zona más fría en el compartimiento del frigorífico. La zona más fría va desde la balda de la parte inferior del compartimiento del frigorífico hasta el símbolo. (El compartimiento de la puerta colocada a la misma altura no es la zona más fría).

COMPROBACIÓN DE LA TEMPERATURA EN LA ZONA MÁS FRÍA

Puede llevar a cabo comprobaciones regulares para asegurar que la temperatura en la zona más fría es la correcta, en caso necesario, ajuste el control de temperatura del frigorífico como se indica en el capítulo "Control de la temperatura".

Para mantener la temperatura correcta dentro del electrodoméstico, compruebe que el termómetro esté siempre AZUL. Si el termómetro se vuelve BLANCO, la temperatura es demasiado alta; en este caso, aumente el ajuste del control de la temperatura del frigorífico y espere 6 horas antes de controlar el termómetro de nuevo.

NOTAS:

- La temperatura interna del frigorífico-congelador depende de varios factores tales como la temperatura ambiente de la habitación, la cantidad de alimentos almacenados y la frecuencia con la que se abre la puerta.
- Cuando se introduzcan alimentos frescos o cuando se haya dejado la puerta abierta durante un tiempo, es normal que el termómetro se vuelva BLANCO.

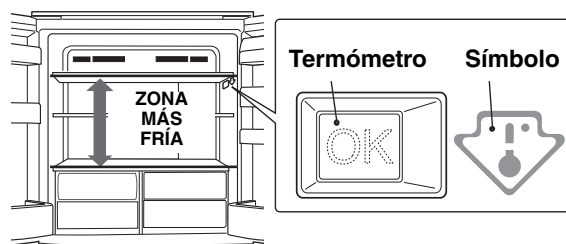

AZUL



Ajuste correcto

BLANCO



Temperatura demasiado alta, ajuste el control de temperatura del frigorífico.

DESCONGELACION

- La descongelación se realiza de forma totalmente automática debido a un sistema exclusivo de ahorro de energía. Por consiguiente, el inicio del ciclo de descongelación automática depende de cuánto tiempo haya estado funcionando el compresor del frigorífico. Es decir, cuanto menos tiempo haya estado funcionando el compresor (durante el invierno, o cuando haya desconectado el frigorífico si se va de vacaciones), más tiempo pasará entre dos ciclos de descongelación.
- El agua descongelada se recoge en la bandeja de evaporación, donde se evapora debido al calor que genera el compresor, etc.
- La bandeja de evaporación no precisa de limpieza ni de mantenimiento.

UNIDAD DE DESODORIZACION

Es una unidad incorporada que no requiere operación manual porque comienza su operación automáticamente cuando el congelador del frigorífico se enciende.

FUNCIONAMIENTO (UTILIZANDO EL PANEL DE CONTROL)



Control de la temperatura

El frigorífico controla automáticamente la temperatura. No obstante, si es preciso, ajuste la temperatura de la manera siguiente.

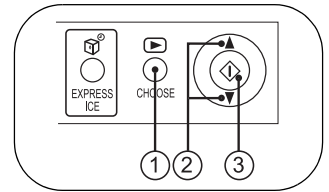

Compartimento frigorífico

- 1 Pulse el botón "CHOOSE" y seleccione el símbolo "Temperatura del frigorífico".

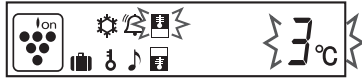

- 2 Pulse el botón ▲ / ▼ y ajuste la temperatura.
[▲ : aumentar, ▼ : disminuir]

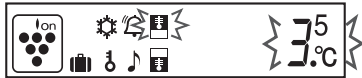

- 3 Pulse el botón "◊".

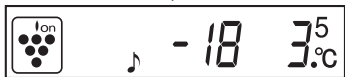

Ajustable entre 0°C y 6°C en intervalos de 0,5°C.

↑ 6°C	Cuando el frigorífico demasiado.
3°C	Para funcionamiento normal.
↓ 0°C	Para conservar los alimentos más frescos. Cuando el frigorífico no enfría lo suficiente.

Compartimento congelador

- 1 Pulse el botón "CHOOSE" y seleccione el símbolo "Temperatura del congelador".

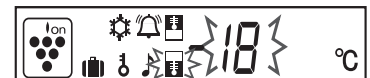

- 2 Pulse el botón ▲ / ▼ y ajuste la temperatura.
[▲ : aumentar, ▼ : disminuir]

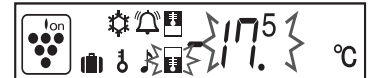

- 3 Pulse el botón "◊".

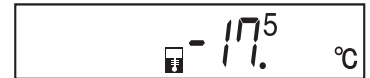

Ajustable entre -13°C y -21°C en intervalos de 0,5°C.

↑ -13°C	Cuando el alimento congelado o el helado no son almacenados.
-18°C	Para congelado normal.
↓ -21°C	Para hacer hielo o congelar con rapidez.

NOTAS:

- Si el frigorífico funciona durante mucho tiempo con el control de temperatura del frigorífico en posición 0°C, los alimentos que se guardan en los otros compartimientos pueden congelarse también.
- Una temperatura ambiente baja puede hacer que la comida se congele aunque tenga el control de temperatura del frigorífico ajustado a 6°C.



Hacer hielo rápido (Sólo para los modelos SJ-F73PE, SJ-F74PS, SJ-F78PE, SJ-F79PS)

Los cubitos de hielo se pueden hacer más rápido de lo normal.

- Esta característica no se puede utilizar simultáneamente con Congelado rápido.

- 1 Pulse el botón "EXPRESS ICE".

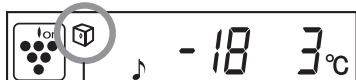

Aparece el símbolo y comienza la operación.

- 2 Cuando el hielo está hecho, retírelo.

Para cancelar la operación

Pulse de nuevo el botón "EXPRESS ICE".

NOTAS:

- Hacer hielo rápido, termina automáticamente al cabo de aproximadamente 1 hora independientemente de la condición del hielo. (El símbolo desaparece).
- Hacer hielo rápido puede que requiera más de 1 hora en el caso de que la operación se sobreponga con la descongelación en cuanto comienza la operación después de que se haya completado el descongelado.
- Trate al máximo de no abrir la puerta durante el funcionamiento de esta característica.

Cómo utilizar el Generador rápido de hielos

(Sólo para los modelos SJ-F74PS, SJ-F79PS)

- Enfríe el generador rápido de hielos de ante mano en el congelador (durante por lo menos 1 día).
- Cuando estén hechos los cubitos de hielo, retire la pieza divisoria después de retorcer ambos extremos de la pieza divisoria y dejar caer el hilo.



• Tiempo estándar para que se haga el hielo: aproximadamente 20 minutos

- Cuando utilice el agua almacenada en el compartimiento del frigorífico a temperatura ambiente de 30°C y con el frigorífico ajustado a 3°C y el congelador a -18°C.
- El tiempo necesario para hacer hielo puede que sea superior al de la descripción anterior dependiendo de la temperatura ambiente y la temperatura del agua y de la frecuencia de cierre y apertura de la puerta etc.
- No se puede hacer hielo en aproximadamente 20 minutos si al poner el agua se pasa de la línea de nivel. También es más difícil retirar el hielo una vez hecho.



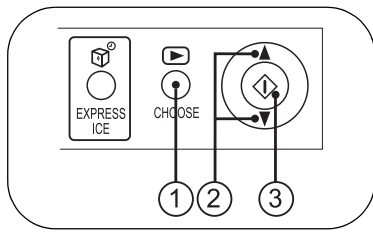

Ionizador "Plasmacluster"

El ionizador "Plasmacluster" empieza a funcionar automáticamente cuando se conecte la alimentación del frigorífico.

Para cancelar la operación

- 1 Pulse el botón "CHOOSE" y seleccione el símbolo "Ionizador Plasmacluster".



- 2 Pulse el botón ▲ / ▼ y seleccione "OFF".



- 3 Pulse el botón "◊".

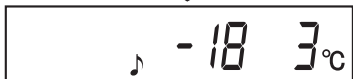

Para comenzar la operación

Seleccione "ON" en el paso ②.

Notas sobre la operación del Ionizador "Plasmacluster"

El ionizador del interior de su frigorífico libera grupos de iones, que son masas colectivas de iones positivos y negativos, al congelador y al compartimiento del refrigerador. Estos grupos de iones reducen los hongos de moho del aire.

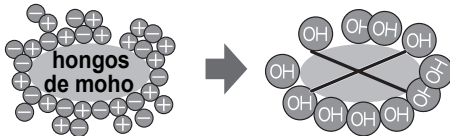

- Es posible que se perciban ciertos olores en el congelador del frigorífico. Es el olor del ozono generado por el ionizador. La cantidad de ozono es mínima, y se descompone con rapidez en el congelador del frigorífico.



Temporizador

Se pueden ajustar hasta 99 minutos 30 segundos en intervalos de 30 segundos.

- 1 Pulse el botón "CHOOSE" y seleccione el símbolo "Temporizador". Se visualiza el tiempo ajustado anterior.



- 2 Pulse el botón ▲ / ▼ y ajuste la hora.

[▲ : aumentar, ▼ : disminuir]

Pulse el botón continuamente, el ajuste se puede configurar rápidamente.



- 3 Pulse el botón "◊".



Comienza el temporizador. Se visualiza el tiempo restante.



Cuando se alcanza el tiempo ajustado, sonará el tono de final. (Unos 30 segundos).

Para silenciar el tono de final, pulse "◊".



Para cancelar el temporizador

- 1 Pulse "CHOOSE" para seleccionar el símbolo "Temporizador".



- 2 Pulse el botón "◊".

NOTA:

Durante el funcionamiento del Temporizador no es posible ajustar el Temporizador por segunda vez.



Congelado rápido

(Sólo para los modelos SJ-F73PE, SJ-F74PS, SJ-F78PE, SJ-F79PS)

Se pueden congelar alimentos de alta calidad utilizando esta característica que es conveniente para congelar en casa.

- Esta característica no se puede utilizar simultáneamente con el Hacer hielo rápido.

- 1 Pulse el botón "CHOOSE" y seleccione el símbolo "Congelado rápido".



- 2 Pulse el botón ▲ / ▼ y seleccione "ON".

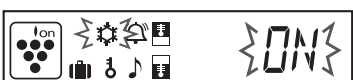

- 3 Pulse el botón "◊".



El congelado rápido termina automáticamente en unas 2 horas. (El símbolo desaparece).

Para cancelar la operación

Seleccione "OFF" en el paso ②.

NOTAS:

- Los alimentos grandes no se pueden congelar en una sola operación.
- El congelado rápido puede que requiera más de 2 horas en el caso de que la operación se sobreponga con la descongelación en cuanto comienza la operación después de que se haya completado el descongelado.
- Trate al máximo de no abrir la puerta durante el funcionamiento de esta característica.

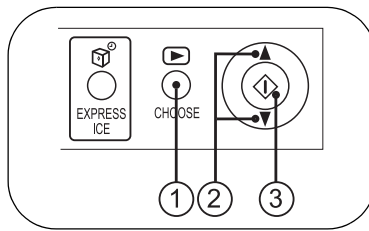

Alarma de la puerta

Cuando se deja abierta la puerta del frigorífico o del congelador, sonará la alarma de la puerta.

- La alarma de la puerta sonará 1 minuto después de haber abierto la puerta y de nuevo después de 1 minuto (una vez en cada caso).
- Si se deja la puerta abierta durante aproximadamente 3 minutos, la alarma sonará continuamente.

Para cancelar la operación

- 1 Pulse el botón "CHOOSE" y seleccione el símbolo "Alarma de la puerta".



- 2 Pulse el botón ▲ / ▼ y seleccione "OFF".



- 3 Pulse el botón "◊".

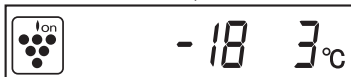

Para comenzar la operación

Seleccione "ON" en el paso ②.

Bloqueo para niños

Se pueden inhabilitar las teclas de funcionamiento del panel de control. Utilice esta característica para evitar que los niños o cualquier persona intente forzar el panel.

- 1 Pulse el botón "CHOOSE" y seleccione el símbolo "Bloqueo para niños".

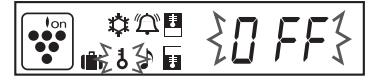

- 2 Pulse el botón ▲ / ▼ y seleccione "ON".



- 3 Pulse el botón "◊".



Para cancelar la operación

- 1 Pulse el botón "CHOOSE" continuamente durante 2 segundos o más.

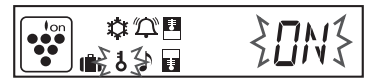

- 2 Seleccione "OFF" con el botón ▲ / ▼ y pulse el botón "◊".

Modo vacaciones

(Sólo para los modelos SJ-F73PE, SJ-F74PS, SJ-F78PE, SJ-F79PS)

Utilice esta característica cuando vaya de viaje o se vaya de casa durante un largo tiempo.

- 1 Pulse el botón "CHOOSE" y seleccione el símbolo "Modo vacaciones".



- 2 Pulse el botón ▲ / ▼ y seleccione "ON".

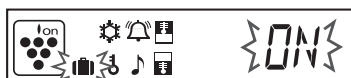

- 3 Pulse el botón "◊".

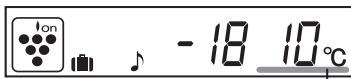
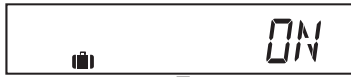

La temperatura dentro del compartimiento del frigorífico se ajustará a 10°C. Esta temperatura no se puede modificar.

Para cancelar la operación

Seleccione "OFF" en el paso ②.

NOTA:

El período de almacenamiento de los alimentos en el compartimiento del congelador es aproximadamente 1/2- 1/3 del funcionamiento normal, debido a que la temperatura dentro del compartimiento del frigorífico es 10°C. Utilizar sólo cuando no haya alimentos perecederos.

PARA ALMACENAR LOS ALIMENTOS

La refrigeración enlentece el proceso por el cual se estropean los alimentos. Para maximizar la vida útil de los productos alimenticios perecederos, asegúrese de que la comida que compra sea lo más fresca posible. A continuación se dan unas guías generales para poder guardar los alimentos el mayor tiempo posible.

Frutas / Vegetales

Para minimizar la pérdida de humedad, las frutas y vegetales deben ser envueltas seguramente en material plástico, p.ej. bolsas, papel de envolver (sin sellar) y colocadas en la gaveta para vegetales o compartimiento de la fruta. Las frutas y vegetales con cáscaras delgadas como p.ej. las naranjas, no requieren ser envueltas.

Productos lácteos y huevos

- La mayoría de los productos lácteos tienen una fecha de caducidad impresa en el envoltorio que indica la vida útil y temperatura de conservación recomendada del producto.
- Coloque los huevos en la bandeja huevera.

Carne / Pescado / Aves

- Coloque el producto en un plato o una bandeja y cúbralo con papel o una lámina de plástico.
- Coloque piezas grandes de carne, pescado o aves lo más atrás posible en las estanterías.
- Asegúrese de que cuando guarde comida ya cocinada esté bien envuelta o guardada en contenedores herméticos.

NOTAS:

- Coloque de manera balanceada la comida en los estantes para permitir que el aire frío circule eficientemente.
- Los alimentos calientes deben enfriarse antes de colocarlos en el frigorífico. Si coloca alimentos calientes se eleva la temperatura de la unidad y aumenta el riesgo de que se estropeen.
- No bloquee la salida ni la entrada del circuito de circulación de aire frío con alimentos ni recipientes, de lo contrario los alimentos no se enfriarían de forma uniforme en el frigorífico.
- No coloque los alimentos directamente delante de la salida de aire frío. Esto puede hacer que se congelen.

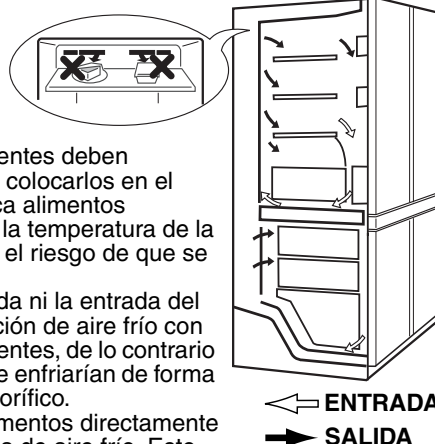

PARA UNA MEJOR CONGELACION

- La comida debe ser fresca.
- Congele la comida en porciones pequeñas para congelarla más rápido.
- La comida tiene que estar bien envuelta o cubierta, eliminando el aire del contenedor para un mejor sellado.
- Distribuya los contenidos del congelador uniformemente.
- Ponga etiquetas en las bolsas o contenedores para mantener un inventario de lo que tenga congelado.

CUIDADOS Y LIMPIEZA

Es posible que el uso de ciertos productos de limpieza domésticos cause deterioro en el revestimiento interno y en las lejas de plástico, ocasionando pequeñas grietas.

A la hora de limpiar las piezas de plástico que hay dentro del frigorífico, utilice solamente agua y jabón. Asegúrese de enjuagar bien todas las piezas de plástico.

El detergente alcanilo afecta a la sección de aluminio del mango de la puerta, debido a que causa deslustre.

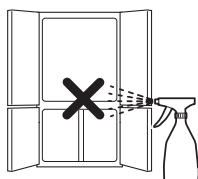

1. Retire la estantería del frigorífico, el cajetín desmontable y el botellero. Lávelos en agua tibia jabonosa mezclada con lavavajillas, enjuáguelos con agua limpia y séquelos.
2. Limpie el interior con un paño humedecido en agua caliente con jabón lavavajillas. Luego, utilice agua fría para quitar el agua enjabonada.
3. Limpie el exterior con un paño suave cada vez que se ensucie.
4. Limpiar el cierre magnético de la puerta con un cepillo de dientes y agua caliente con detergente para lavavajillas.
5. Limpie el panel de control con un paño seco.

NOTAS:

- No emplee polvos de limpieza, bencina, agua caliente, etc.
- Si utiliza detergente no diluido o si no se quita completamente el agua enjabonada, esto puede resultar en rotura de las partes plásticas.
- Limpie cualquier grasa o aceite procedente de los alimentos que se haya podido quedar adherida a los componentes de plástico, ya que pueden producirse grietas en las superficies plásticas.
- Las estanterías de vidrio pesan aproximadamente 3kg cada una. Sosténgalas firmemente cuando las retire del gabinete o desee transportarlas.
- Cuando se derrame zumo o algo parecido cerca del panel de control, límpielo inmediatamente. Si no, esto hace que el panel de control tenga fallos.

Cuando la luz del compartimento se funde

Póngase en contacto con el Centro de servicio SHARP para pedir una bombilla de repuesto del compartimento. La bombilla del compartimento debe de ser quitada sólo por personal de servicio cualificado.

Desconexión del frigorífico

Si tiene que desconectar el frigorífico porque va a estar fuera de casa durante un largo tiempo, vacíelo completamente de comida y limpie a fondo el interior. Desenchufe el cable de alimentación de la toma de la pared y deje ambas puertas abiertas.

ANTES DE LLAMAR AL SERVICIO TECNICO HAGA LO SIGUIENTE

Antes de llamar al servicio técnico, compruebe los puntos siguientes.

ES NORMAL que el frigorífico produzca los siguientes ruidos.

- El compresor produce un ruido fuerte cuando se inicia la operación --- Este ruido se acalla luego de un rato.
- El compresor produce un ruido fuerte una vez por día --- Ruido de operación producido inmediatamente después de la operación automática de descongelamiento.
- Ruido del flujo del fluido (ruido de gorgoteo, ruido de burbujeo) --- Ruido del fluido refrigerante fluyendo en las tuberías (este ruido puede hacerse más fuerte de tiempo a tiempo).

- Ruido de agrietamiento o crujido --- Ruido producido por la expansión y la contracción de las paredes y partes internas del frigorífico durante el enfriamiento.
- Ruido de rechinamiento --- Ruido producido por la expansión y contracción de las partes internas del frigorífico.

ES NORMAL que el exterior de la carcasa del frigorífico esté caliente al tacto. La carcasa tiene una tubería caliente para evitar condensación.

SI NECESITA LLAMAR AL SERVICIO TECNICO

Diríjase al concesionario autorizado SHARP más próximo.

Vi ringraziamo per avere acquistato questo prodotto SHARP. Prima di utilizzare il vostro frigorifero SHARP, leggete per favore con attenzione questo manuale di istruzioni, in modo da sfruttare al massimo le sue prestazioni.

Tutti coloro che maneggeranno il frigorifero devono avere confidenza con il suo uso e con i suoi dispositivi di sicurezza. Tenete questo manuale di istruzioni sempre assieme al frigorifero se traslocate o se il mobile viene venduto, in modo che chiunque lo usi possa informarsi sulle sue funzioni e sulle sue norme di sicurezza.

Importante:

- Questo frigorifero è solo per uso domestico, con una temperatura ambientale compresa tra +5°C e +38°C. Il frigorifero non deve essere lasciato a lungo a temperature di -10°C.
- Da alimentare con una tensione di rete di 220-240 V.

AVVERTENZE

1. Il frigorifero contiene refrigerante infiammabile (R600a: isobutano) e gas di isolamento esplosivo (ciclopentano). Seguire le seguenti regole per evitare inneschi ed esplosioni.
 - Il sistema di refrigerazione situato dietro e all'interno del frigorifero contiene refrigerante. Evitate pertanto che qualsiasi oggetto tagliente venga a contatto con il sistema di refrigerazione.
 - Non utilizzare dispositivi meccanici o altri apparecchi per accelerare il processo di scongelamento. (Questo frigorifero è dotato di un sistema di scongelamento automatico.)
 - Non utilizzare apparecchi elettrici all'interno del frigorifero.
 - Utilizzare solo la lampada specifica per il comparto frigorifero.
 - Non bloccare le aperture sulla circonferenza del frigorifero.
 - Se il sistema di refrigerazione viene forato, non toccare la presa a parete e non utilizzare fiamme aperte. Aprire la finestra e lasciare entrare l'aria nella stanza. Rivolgersi quindi a un agente di vendita approvato da SHARP per richiedere la riparazione.
 - Il frigorifero deve essere smaltito in modo appropriato. Portare il frigorifero in un impianto di riciclaggio per il refrigerante infiammabile e i gas di isolamento esplosivi.
2. Questo frigorifero è a tenuta stagna. PER EVITARE INCIDENTI FATALI A BAMBINI, smontate la porta se non intendete utilizzare più il frigorifero.
3. Materiali infiammabili e altamente volatili come etere, petrolio, gas propano, collanti e alcool puro possono provocare esplosioni. Non riponete tali prodotti nel frigorifero.
4. Per evitare danni all'involucro del frigorifero, evitate di metterlo a contatto con lacca, vernice, ecc.
5. Quando pulite il vostro frigorifero, non versate dell'acqua direttamente sull'esterno o nell'interno del frigorifero stesso. Ciò potrebbe causare l'ossidazione e il danneggiamento dell'isolamento elettrico.
6. Quando si puliscono le zone adiacenti a componenti elettrici, prima disinserire la spina di alimentazione del frigorifero per prevenire folgorazioni.
7. Nel caso che i componenti elettrici vengano accidentalmente a contatto con l'acqua, togliete la spina del frigorifero, asciugare le parti e contattare l'agente di servizio più vicino autorizzato dalla SHARP.
8. Quando si scollega la spina di alimentazione, non toccarne i terminali. Ciò potrebbe provocare una folgorazione.
9. Questo frigorifero è concepito solamente per la conservazione di prodotti alimentari di comune uso domestico, in accordo con quanto contenuto in questo manuale di istruzioni. Se esso viene usato per altri scopi, potrebbe risultare dannoso per le persone e per le cose.
10. Questo frigorifero non è adatto a contenere prodotti che richiedono una temperatura di conservazione precisa. Un eventuale deperimento di tali prodotti potrebbe essere pericoloso.
11. Residui eccessivi di polvere sulla spina possono essere causa di incendio. Tenete pulita la spina spolverandola regolarmente con cura.
12. Evitate di effettuare interventi su questo frigorifero. Tali interventi devono essere eseguiti solo da personale tecnico specializzato. In caso contrario si corre il rischio di shock elettrico, di incendio o di ulteriore danneggiamento.

ATTENZIONE

1. Se l'alimentazione dovesse casualmente essere interrotta, attendete almeno 5 minuti prima di ricollegare alla rete elettrica il frigorifero, dal momento che la pressione nel compressore potrebbe attivare il relé di sovraccarico.
2. Non toccare alimenti o contenitori in metallo nel compartimento freezer con le mani bagnate. Ciò può dar luogo a congelamento cutaneo.
3. Per evitare interruzioni involontarie della corrente elettrica, collegate il frigorifero alla rete elettrica inserendo la spina direttamente nella presa di corrente principale. Evitate l'uso di adattatori, poiché una caduta di corrente elettrica potrebbe causare il deterioramento dei prodotti alimentari conservati nel frigorifero.
4. Evitate di collocare bottiglie nel freezer, poiché esse potrebbero esplodere con il freddo.
5. Tenete la porta debitamente chiusa. Se la porta viene lasciata socchiusa, la temperatura interna controllata sale causando il deterioramento dei prodotti alimentari, oltre a far aumentare il consumo dell'elettricità.
6. Non installate il frigorifero in luoghi umidi o bagnati, in quanto l'isolamento potrebbe venir compromesso e dar luogo a perdite. Inoltre, all'esterno del frigorifero potrebbe accumularsi della condensa.
7. Quando il frigorifero viene installato o spostato, assicuratevi di non schiacciare o storcere il filo di alimentazione. Danni al cavo di alimentazione possono essere causa di shock elettrici o di incendio.
8. Non utilizzate il frigorifero se il cavo di alimentazione o la spina sono danneggiati o se la presa non è ben fissa, altrimenti si corre il rischio di shock elettrico o di incendio.
9. Quando staccate la spina per l'alimentazione elettrica, non tirate il filo ma la spina. Anche tirando il cavo si corre il rischio di shock elettrico o di incendio.
10. Fate sì che attorno al frigorifero sia garantita una sufficiente circolazione di aria, cosicché il compressore non si surriscaldi e non si fermi. Seguite attentamente le istruzioni di installazione.
11. Nel caso che il filo flessibile di alimentazione venga danneggiato, deve essere sostituito da un agente di servizio autorizzato dalla SHARP, in quanto viene richiesto un filo particolare.
12. Nel caso di perdita di gas, arieggiate la zona aprendo le finestre, ecc. Non toccate il frigorifero o la presa di corrente.
13. Non mettete sulla sommità del frigorifero oggetti pesanti o che si possano rompere facilmente. Questi oggetti possono cadere quando si apre o si chiude il frigorifero, causando ferite alle persone.
14. Non mettete oggetti riempiti di liquidi sulla sommità del frigorifero. Il versamento di sostanze liquide può causare scosse elettriche o incendi.
15. All'interno del frigorifero non lasciate cadere oggetti né colpite le pareti, in quanto ciò potrebbe creare delle spaccature.
16. Si deve evitare che persone (compresi bambini) con funzioni fisiche, sensoriali o mentali ridotte o senza esperienza e conoscenza usino il frigorifero, a meno che non siano sotto la supervisione o non abbiano ricevuto istruzioni relative all'uso del frigorifero da parte di una persona responsabile della loro sicurezza. I bambini piccoli devono essere controllati in modo che non vi giochino.

INSTALLAZIONE

- Questo frigorifero è del tipo senza bisogno di appoggio. Assicurarsi che lo spazio circostante al frigorifero sia sufficiente per la ventilazione.
 - L'illustrazione mostra lo spazio minimo necessario per garantire la capacità di raffreddamento.
 - Aumentando lo spazio circostante al frigorifero, è possibile diminuire il consumo di corrente.

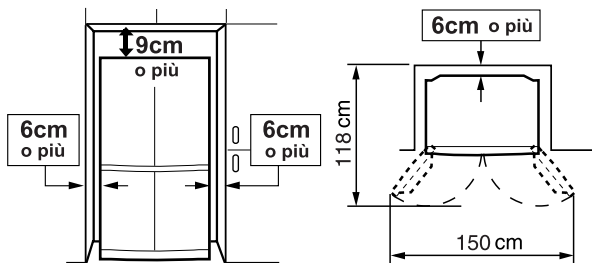

- Per mezzo dei due piedini sul bordo frontale regolabili, assicuratevi che il frigorifero appoggi stabilmente e in linea con il pavimento.

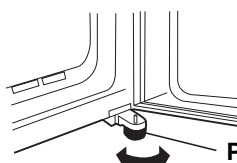

Piedino regolabile

- Quando gli sportelli destro e sinistro non sono allineati correttamente, eseguire la regolazione utilizzando i piedini regolabili.



- Rimuovere le 4 viti nella parte inferiore dell'involucro, quindi inserire il copripedale (in dotazione all'interno del compartimento frigorifero) con le 4 viti rimosse.

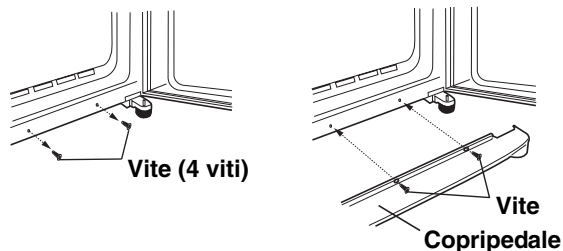

Vite (4 viti)

Vite
Copripedale

NOTA:

- Posizionare il frigorifero in modo che la spina sia accessibile.
- Non installare il frigorifero in zone esposte alla luce del sole.
- Non installare il frigorifero nelle dirette vicinanze di sorgenti di calore.
- Non appoggiarlo direttamente al pavimento. Fornire al contrario un adeguato supporto.
- Quando si inserisce la spina di alimentazione con lo sportello aperto, l'allarme dello sportello suona. Ciò è normale. Il suono si interrompe quando si chiude lo sportello.

Durante il trasporto

- Utilizzando le ruote orientabili, è possibile spostare in avanti e indietro.



Ruote orientabili

- Trasportate il frigorifero mantenendolo per le maniglie situate sul lato posteriore e sul fondo.

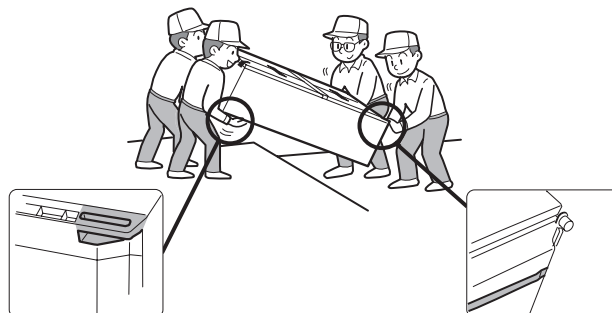

Prima di usare il frigorifero

- Pulire le parti interne con un panno imbevuto di acqua calda. Se si utilizza acqua saponata, pulire le parti completamente.

Informazioni sullo smaltimento per gli utenti (privati)



Attenzione: Il dispositivo è contrassegnato da questo simbolo, che segnala di non smaltire le apparecchiature elettriche ed elettroniche insieme ai normali rifiuti domestici. Per tali prodotti è previsto un sistema di raccolta a parte.

1. Nell'Unione europea

Attenzione: Per smaltire il presente dispositivo, non utilizzare il normale bidone della spazzatura! Le apparecchiature elettriche ed elettroniche usate devono essere gestite a parte e in conformità alla legislazione che richiede il trattamento, il recupero e il riciclaggio adeguato dei suddetti prodotti. In seguito alle disposizioni attuate dagli Stati membri, i privati residenti nella UE possono conferire gratuitamente le apparecchiature elettriche ed elettroniche usate a centri di raccolta designati*. In alcuni paesi*, anche il rivenditore locale può ritirare gratuitamente il vecchio prodotto se l'utente acquista un altro nuovo di tipologia simile.

*) Per maggiori informazioni si prega di contattare l'autorità locale competente.

Se le apparecchiature elettriche o elettroniche usate hanno batterie o accumulatori, l'utente dovrà smaltirli a parte preventivamente in conformità alle disposizioni locali.

Lo smaltimento corretto del presente prodotto contribuirà a garantire che i rifiuti siano sottoposti al trattamento, al recupero e al riciclaggio necessari prevenendone il potenziale impatto negativo sull'ambiente e sulla salute umana, che potrebbe derivare da un'adeguata gestione dei rifiuti.

2. In paesi che non fanno parte dell'UE

Se si desidera eliminare il presente prodotto, contattare le autorità locali e informarsi sul metodo di smaltimento corretto.

Per la Svizzera: Le apparecchiature elettriche o elettroniche usate possono essere restituite gratuitamente al rivenditore, anche se non si acquista un prodotto nuovo. Altri centri di raccolta sono elencati sulle homepage di www.swico.ch o di www.sens.ch.

DESCRIZIONE

SJ-F77PC, SJ-F78PE, SJ-F79PS

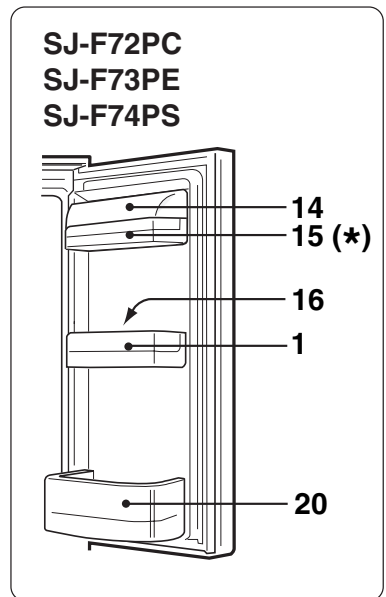
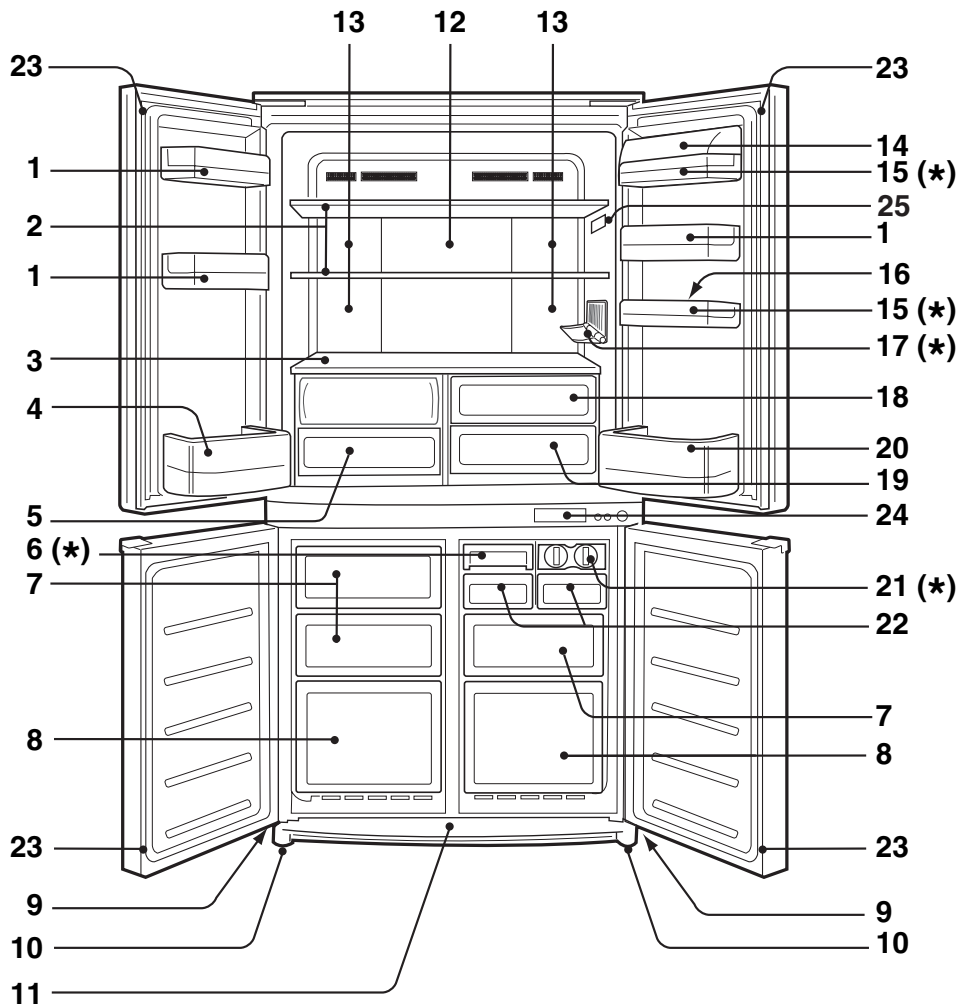

- 1. Vaschetta sportello
- 2. Mensola del frigorifero
- 3. Mensola
- 4. Vasca portabottiglie (sinistra)
- 5. Vasca per verdura fresca

Il coperchio della vasca per verdura fresca si apre quando la vaschetta viene tirata.

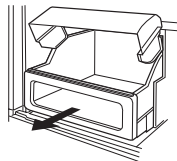

- 6. Dispositivo di produzione veloce ghiaccio
 - 7. Vaschetta freezer (piccola)
 - 8. Vaschetta freezer (grande)
 - 9. Ruote orientabili
 - 10. Piedini regolabili
 - 11. Copripedale
 - 12. Pannello di alluminio
- Il pannello è raffreddato dal retro, quindi il compartimento frigorifero viene raffreddato indirettamente. In questo modo, il cibo viene raffreddato delicatamente, senza essere esposto al flusso di aria fredda.

- 13. Luce
- 14. Coperchio della vaschetta di servizio
- 15. Vaschetta di servizio
- 16. Portauova

17. Portabottiglie



- 18. Vaschetta per frutta
- 19. Scomparto alimenti freschi
- 20. Vasca portabottiglie (destra)

Per conservare bottiglie di grandi dimensioni, spostare completamente a lato il divisore.

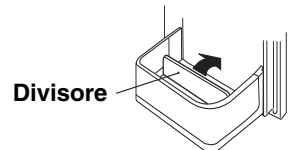

21. Ghiacciaia

- Non riempire eccessivamente il vassoio, poiché i cubetti di ghiaccio potrebbero unirsi durante il congelamento.
- Quando sono pronti i cubetti di ghiaccio, girate la leva in senso orario per scaricare il ghiaccio nella vaschetta per cubetti di ghiaccio.

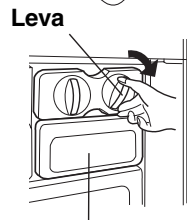

22. Vaschetta per cubetti di ghiaccio

Non preparare il ghiaccio con la vaschetta per cubetti di ghiaccio né versare olio in essa. La vaschetta per cubetti di ghiaccio potrebbe spaccarsi.

Vaschetta per cubetti di ghiaccio

23. Guarnizione magnetica della porta

24. Pannello di controllo

25. Termometro

*	SJ-F72PC	SJ-F73PE	SJ-F74PS	SJ-F77PC	SJ-F78PE	SJ-F79PS
6. Dispositivo di produzione veloce ghiaccio	0	0	1	0	0	1
15. Vaschetta di servizio	1	1	1	2	2	2
17. Portabottiglie	0	1	1	0	1	1
21. Ghiacciaia	2	2	1	2	2	1

PANNELLO DI CONTROLLO

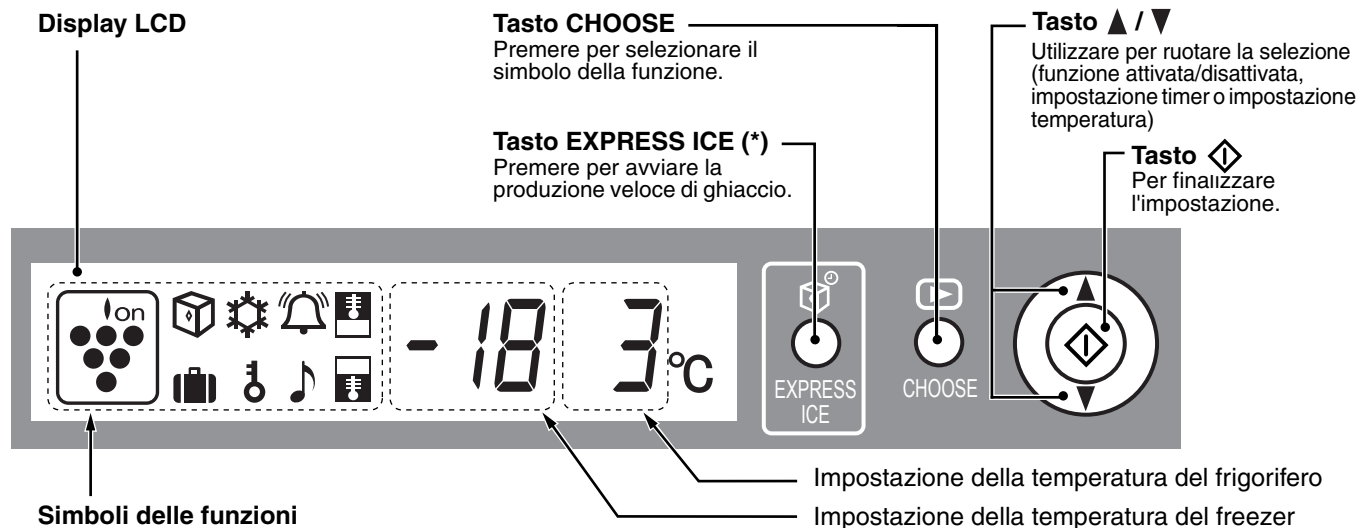

	Ionizzatore "Plasmacluster"		Controllo temp. frigorifero
	Produzione veloce ghiaccio (*)		Controllo temp. freezer
	Congelamento rapido (*)		Allarme sportello
	Timer		Blocco bambini
			Modalità vacanza (*)

• Vengono visualizzati i simboli delle funzioni in uso.
 • Funzioni attivate automaticamente quando si inserisce la spina di alimentazione.
 • Quando il frigorifero si arresta a causa di un'interruzione dell'alimentazione o simili, il display al momento della ridistribuzione dell'alimentazione è simile a quello prima dell'interruzione di alimentazione. Tuttavia, quando si verifica un'interruzione di alimentazione durante il funzionamento della produzione veloce del ghiaccio, del congelamento rapido e del timer, il funzionamento viene interrotto al momento della ridistribuzione dell'alimentazione.

NOTA:

- Quando non viene eseguita alcuna operazione per 30 secondi, il display torna automaticamente al contenuto iniziale. La retroilluminazione diventa scura quando non viene eseguita alcuna operazione per 3 minuti. La retroilluminazione si disattiverà quando non viene eseguita alcuna operazione per 6 minuti.
- Non urtare il display LCD né fare entrare in contatto oggetti appuntiti.

* : Solo per i modelli SJ-F73PE, SJ-F74PS, SJ-F78PE, SJ-F79PS

TERMOMETRO

Questo frigorifero è dotato di un TERMOMETRO nello scomparto congelatore, per consentire di controllare la temperatura media nella zona più fredda.

ZONA PIÙ FREDDA

Il simbolo indica la zona più fredda dello scomparto congelatore. La zona più fredda si estende dal ripiano sul fondo dello scomparto congelatore fino al simbolo. (La vaschetta sportello posta alla stessa altezza non è la zona più fredda.)

CONTROLLO DELLA TEMPERATURA NELLA ZONA PIÙ FREDDA

È possibile seguire controlli regolari per assicurarsi che la temperatura della zona più fredda sia corretta e, se necessario, regolare il controllo della temperatura del frigorifero come indicato nel capitolo "Controllo temperatura".

Per mantenere una temperatura corretta all'interno dell'apparecchio, controllare che il termometro sia sempre BLU. Se il termometro diventa BIANCO, la temperatura è troppo elevata; in questo caso, aumentare l'impostazione del controllo della temperatura del frigorifero e attendere 6 ore prima di controllare di nuovo il termometro.

NOTA:

- La temperatura interna del frigorifero dipende da vari fattori, come la temperatura del locale, la quantità di cibo conservata e la frequenza di apertura dello sportello.
- Se si è introdotto cibo da poco o se si è lasciato lo sportello aperto per un certo tempo, è normale che il termometro diventi BIANCO.

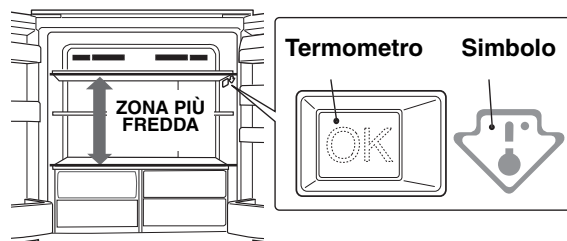

BLU



Impostazione corretta

BIANCO

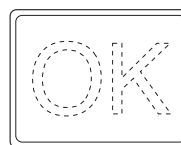

Temperatura troppo elevata, regolare il controllo della temperatura del frigorifero.

SCONGELAMENTO

- Lo scongelamento avviene in maniera completamente automatica grazie ad un sistema di recupero energetico unico. Pertanto, il tempo di intervallo per l'avvio del ciclo di scongelamento è proporzionale al tempo di esercizio del compressore del Vostro frigorifero. Ovvero, minore è il tempo durante il quale il compressore del frigorifero opera (durante la stagione invernale o quando siete assenti per vacanza), più è lungo il tempo fra ogni ciclo di scongelamento.
- L'acqua di scongelamento si accumula nel contenitore di evaporazione, dove viene evaporata dal calore del compressore e così via.
- Il contenitore di evaporazione non richiede pulizia o manutenzione.

UNITÀ DI DEODORIZZAZIONE

Si tratta di un dispositivo incorporato che non richiede intervento manuale in quanto automaticamente si avvia all'accensione del congelatore del frigorifero.

COMANDI (UTILIZZANDO IL PANNELLO DI CONTROLLO)



Controllo temperatura

Il frigorifero controlla la temperatura automaticamente. Se necessario, regolate la temperatura come spiegato di seguito.

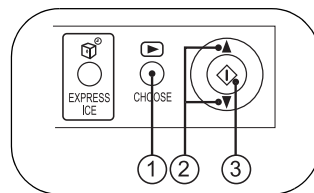

Compartimenti frigorifero

- 1 Premere il tasto "CHOOSE" e selezionare il simbolo "Temp. Frigorifero".

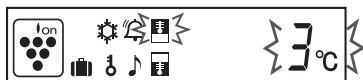

- 2 Premere il tasto ▲ / ▼ e impostare la temperatura. [▲ : aumento, ▼ : diminuzione]

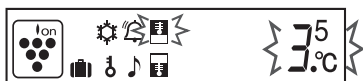

- 3 Premere il tasto "◊".



Regolabile nell'intervallo compreso tra 0°C e 6°C con incrementi di 0,5°C.

↑ 6°C	Se il frigorifero refrigera troppo.
3°C	Per uso normale.
↓ 0°C	Per conservare cibi e mantenerne la freschezza, o se il frigorifero non produce il freddo necessario.

NOTA:

- Se il frigorifero funziona per lungo tempo sulla posizione 0°C del controllo temperatura frigorifero è possibile che i cibi riposti negli scomparti del frigorifero congelino.
- Una bassa temperatura della stanza può causare il congelamento dei cibi conservati anche se il controllo temperatura frigorifero è impostato a 6°C.

Compartimenti freezer

- 1 Premere il tasto "CHOOSE" e selezionare il simbolo "Temp. freezer".

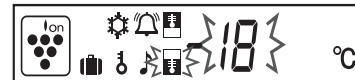

- 2 Premere il tasto ▲ / ▼ e impostare la temperatura. [▲ : aumento, ▼ : diminuzione]

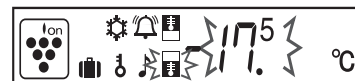

- 3 Premere il tasto "◊".

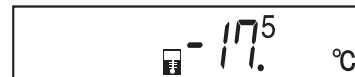

Regolabile nell'intervallo compreso tra -13°C e -21°C con incrementi di 0,5°C.

↑ -13°C	Se non vi sono riposti cibi congelati o gelati.
-18°C	Per congelamento normale.
↓ -21°C	Per generare ghiaccio velocemente o per un veloce congelamento.



Produzione veloce ghiaccio (Express ice)

(Solo per i modelli SJ-F73PE, SJ-F74PS, SJ-F78PE, SJ-F79PS)

I cubetti di ghiaccio possono essere prodotti più velocemente rispetto alla condizione normale.

- Questa funzione non può essere utilizzata contemporaneamente con il congelamento rapido.

- 1 Premere il tasto "EXPRESS ICE".

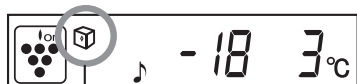

Viene visualizzato il simbolo e viene avviato il funzionamento.

- 2 Quando il ghiaccio è pronto, rimuoverlo.

Per annullare il funzionamento

Premere nuovamente il tasto "EXPRESS ICE".

NOTA:

- La produzione veloce di ghiaccio termina automaticamente dopo circa un'ora indipendentemente dalla condizione del ghiaccio (il simbolo scompare).
- La produzione veloce del ghiaccio può richiedere più di un'ora nel caso in cui questa operazione si sovrapponga allo scongelamento quando l'operazione viene avviata al termine dello scongelamento.
- Evitare di aprire lo sportello quando questa funzione è attivata.

Modalità di utilizzo del dispositivo di produzione veloce del ghiaccio

(Solo per i modelli SJ-F74PS, SJ-F79PS)

- Raffreddare il dispositivo di produzione veloce del ghiaccio in anticipo nel freezer (almeno 1 giorno).
- Quando i cubetti di ghiaccio sono pronti, rimuovere il divisore dal vassoio. Dopodiché torcere entrambe le estremità del divisore e rimuovere il ghiaccio.

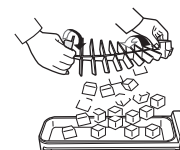
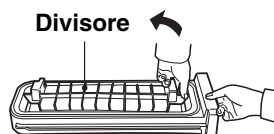

- **Tempo standard per la produzione del ghiaccio: circa 20 minuti**

- Quando si utilizza l'acqua conservata nel compartimento frigorifero con una temperatura della stanza di 30°C e con il frigorifero impostato su 3°C e il freezer su -18°C.
- Il tempo di produzione del ghiaccio può allungarsi rispetto ai tempi riportati sopra a seconda della temperatura della stanza e dell'acqua nonché della frequenza di apertura e chiusura dello sportello e così via.
- La produzione del ghiaccio non potrà essere completata in circa 20 minuti se l'acqua versata è superiore alla linea del livello dell'acqua. Inoltre, diventa difficile rimuovere il ghiaccio.

Livello dell'acqua

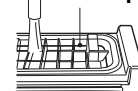

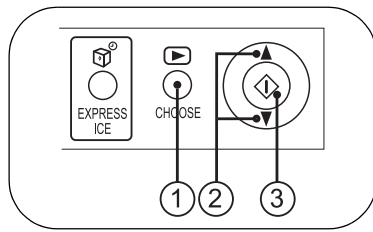

Ionizzatore "Plasmacluster"

Lo ionizzatore "Plasmacluster" inizia a funzionare automaticamente quando viene acceso il frigocongelatore.

Per annullare il funzionamento

- 1 Premere il tasto "CHOOSE" e selezionare il simbolo "Plasmacluster"



- 2 Premere il tasto ▲ / ▼ e selezionare "OFF".

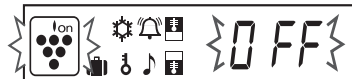

- 3 Premere il tasto "◊".

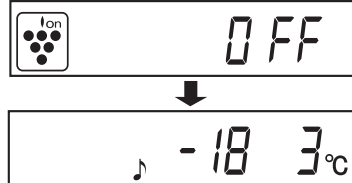

Per avviare l'operazione

Selezionare "ON" al passaggio ②.

Note sul funzionamento dello ionizzatore "Plasmacluster"

Lo ionizzatore contenuto all'interno del frigocongelatore rilascia gruppi di ioni, cioè masse di ioni positivi e negativi, nello scomparto del congelatore e in quello del frigorifero. Questi gruppi di ioni riducono il fungo della muffa.

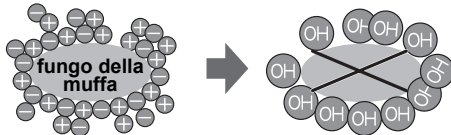

- Nel frigocongelatore potrebbe esserci alcuni odori leggeri. Si tratta dell'odore dell'ozono, generato dallo ionizzatore. La quantità di ozono è minima, e si decompone rapidamente nel frigocongelatore.



Timer

È possibile impostare fino a 99 minuti e 30 secondi in intervalli di 30 secondi.

- 1 Premere il tasto "CHOOSE" e selezionare il simbolo "Timer". Viene visualizzato il tempo impostato precedentemente.



- 2 Premere il tasto ▲ / ▼ e impostare il tempo. [▲ : aumento, ▼ : diminuzione]

Premere il tasto continuamente per configurare velocemente l'impostazione.



- 3 Premere il tasto "◊".



Viene avviato il timer. Viene visualizzato il tempo rimanente.



Quando viene raggiunto il tempo impostato, il tono finale suonerà (circa 30 sec.).

Per interrompere il tono finale, premere "◊".



Per annullare il timer

- 1 Premere "CHOOSE" e selezionare il simbolo "Timer".



- 2 Premere il tasto "◊".

NOTA:

Durante il funzionamento del timer, non è possibile impostare il timer per la seconda volta.



Congelamento rapido

(Solo per i modelli SJ-F73PE, SJ-F74PS, SJ-F78PE, SJ-F79PS)

È possibile congelare alimenti di alta qualità utilizzando questa funzione, adatta per il congelamento domestico.

- Questa funzione non può essere utilizzata contemporaneamente alla produzione veloce di ghiaccio.

- 1 Premere il tasto "CHOOSE" e selezionare il simbolo "Congelamento rapido".



- 2 Premere il tasto ▲ / ▼ e selezionare "ON".

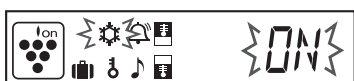

- 3 Premere il tasto "◊".

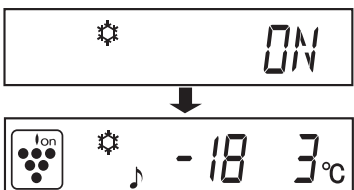

Il congelamento rapido termina automaticamente dopo circa 2 ore (il simbolo scompare).

Per annullare il funzionamento

Selezionare "OFF" al passaggio ②.

NOTA:

- Gli alimenti di grandi dimensioni non possono essere congelati in un'unica volta.
- Il congelamento rapido può richiedere più di 2 ore nel caso in cui questa operazione si sovrapponga a quella dello scongelamento quando l'operazione viene avviata al termine dello scongelamento.
- Evitare di aprire lo sportello quando questa funzione è attivata.

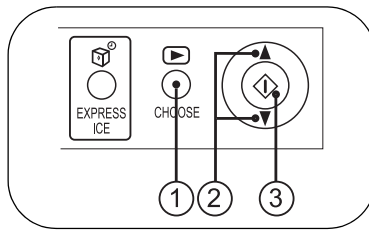

🎵 Allarme sportello

Quando lo sportello del frigorifero e del freezer viene lasciato aperto, l'allarme dello sportello suona.

- L'allarme dello sportello suonerà 1 minuto dopo l'apertura dello sportello e di nuovo dopo 1 minuto (una volta in ogni situazione).
- Se lo sportello viene lasciato aperto per circa 3 minuti, l'allarme suona continuamente.

Per annullare il funzionamento

- 1 Premere il tasto "CHOOSE" e selezionare il simbolo "Allarme sportello".



- 2 Premere il tasto ▲ / ▼ e selezionare "OFF".



- 3 Premere il tasto "◊".

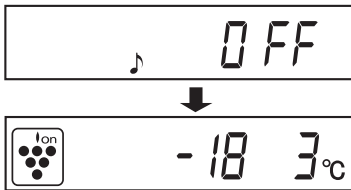

Per avviare l'operazione

Selezionare "ON" al passaggio ②.

🔑 Blocco bambini

Il funzionamento dei tasti del pannello di controllo può essere disattivato. Utilizzare questa funzione per evitare che i bambini o altre persone manomettano il pannello.

- 1 Premere il tasto "CHOOSE" e selezionare il simbolo "Blocco bambini".



- 2 Premere il tasto ▲ / ▼ e selezionare "ON".

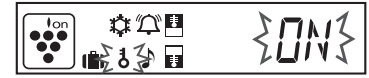

- 3 Premere il tasto "◊".

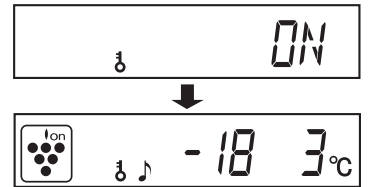

Per annullare il funzionamento

- 1 Premere il tasto "CHOOSE" continuamente per 2 secondi o più.

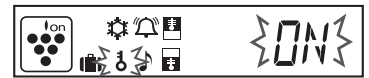

- 2 Selezionare "OFF" con il tasto ▲ / ▼ e premere il tasto "◊".

🧳 Modalità vacanza

(Solo per i modelli SJ-F73PE, SJ-F74PS, SJ-F78PE, SJ-F79PS)

Utilizzare questa funzione quando si parte per un viaggio o se si rimane lontani da casa per un lungo periodo di tempo.

- 1 Premere il tasto "CHOOSE" e selezionare il simbolo "Modalità vacanza".



- 2 Premere il tasto ▲ / ▼ e selezionare "ON".

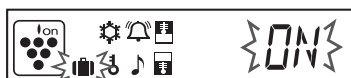

- 3 Premere il tasto "◊".

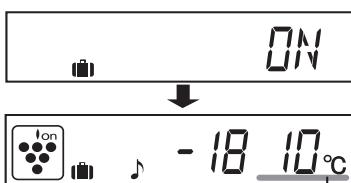

La temperatura all'interno del compartimento frigorifero sarà regolata a 10°C. Questa temperatura non può essere modificata.

Per annullare il funzionamento

Selezionare "OFF" al passaggio ②.

NOTA:

Il periodo di conservazione del cibo nel compartimento frigorifero diventa circa 1/2-1/3 del funzionamento normale, poiché la temperatura all'interno del compartimento frigorifero diventa di 10°C. Utilizzare solo quando non sono presenti alimenti deteriorabili.

CONSERVAZIONE DEGLI ALIMENTI

La refrigerazione riduce la velocità di deperimento dei cibi. Per massimizzare la durata di conservazione dei prodotti alimentari deperibili, assicuratevi che il cibo sia della qualità più fresca possibile. La seguente guida generale è per consentire una più lunga conservazione dei cibi.

Frutta / Verdura

Per ridurre la perdita di umidità, frutta e verdura dovrebbero essere racchiusi in un materiale di plastica, come involucri, buste (non sigillate) e posizionati nella vasca per verdura fresca o nella vaschetta per frutta. La verdura e la frutta con bucce spesse, ad esempio gli aranci, non devono essere racchiusi nelle buste.

Latticini e uova

- Molti prodotti derivati dal latte hanno la scadenza di consumo indicata sulla confezione esterna, la quale illustra sia la temperatura consigliata che la durata di conservazione del prodotto.
- Le uova devono essere riposte nel portauova.

Carne / Pesce / Pollame

- Mettete su un piatto e coprite con carta o con pellicola in plastica.
- Riponete le fette grandi di carne, di pesce o di pollame in fondo alle mensole.
- Assicuratevi che tutti i cibi cotti siano accuratamente avvolti oppure che siano posti in contenitori a chiusura ermetica.

MANUTENZIONE E PULIZIA

Alcuni prodotti chimici per la pulizia della casa, potrebbero deteriorare gli interni delle mensole portacibo e dei ripiani in plastica con conseguenze di incrinature e/o rotture nel tempo.

Quando pulite tutte le parti in plastica all'interno di questo frigorifero, usare solamente sapone per lavastoviglie diluito (acqua saponata). Assicuratevi che tutte le parti in plastica siano risciacquate dopo la pulizia.

Il detergente alcalino influisce sulla sezione in alluminio della maniglia dello sportello ed è causa di opacità.

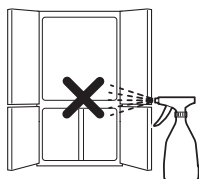

1. Togliete le mensole e le vaschette dal frigorifero e dalla porta. Lavatele in acqua calda saponata. Sciacquatele in acqua fresca e asciugatele.
2. Pulite l'interno del frigorifero con un panno precedentemente immerso in acqua e sapone. Quindi, adoperate acqua fredda per eliminare l'acqua saponata.
3. Detergete con un panno umido anche l'esterno ogni qualvolta ciò fosse necessario.
4. Detergete la guarnizione magnetica della porta con uno spazzolino da denti e con acqua calda saponata.
5. Strofinare il pannello di controllo con un panno asciutto.

CHE COSA BISOGNA FARE PRIMA DI CHIAMARE IL SERVIZIO DI ASSISTENZA

Prima di chiamare il servizio di assistenza controllate i seguenti punti.

- È NORMALE** che il frigorifero produca i seguenti rumori.
- Forte rumore prodotto dal compressore quando sta avviandosi a funzionare. Il rumore si attenua dopo un momento.
 - Forte rumore prodotto una volta al giorno dal compressore. Rumore prodotto immediatamente dopo l'operazione automatica di disgelo.
 - Rumore della circolazione del fluido (rumore di gorgoglio e rumore di liquido che "frizza") --- Rumore del refrigerante che ricircola nelle tubazioni.

NOTA:

- Disponete gli alimenti sulle mensole omogeneamente per consentire che l'aria di raffreddamento possa circolare in modo efficiente.
- Alimenti caldi devono essere fatti raffreddare prima di essere riposti nel frigorifero. Gli alimenti caldi aumentano infatti la temperatura interna e potrebbero far deperire altri alimenti ivi conservati.
- Non otturate l'entrata e l'uscita del circuito di circolazione dell'aria fredda con alimenti o con contenitori; altrimenti, gli alimenti potrebbero non venire raffreddati bene.
- Non riponete alimenti direttamente all'uscita dell'aria fredda, in quanto l'alimento si potrebbe congelare.

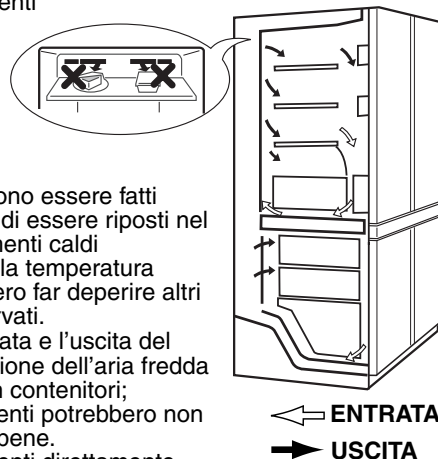

PER UN MIGLIORE CONGELAMENTO

- I cibi devono essere freschi.
- Congelate piccole quantità di cibo per volta al fine di congelarle rapidamente.
- I cibi devono essere depositati o coperti appropriatamente e deve essere rimossa tutta l'aria per garantire una chiusura ermetica.
- Disponete i cibi omogeneamente nel freezer.
- Etichettate le buste o i contenitori per tenere un inventario dei cibi congelati.

NOTA:

- Non usate detergente in polvere, benzina, acqua calda ecc.
- Se viene usato un detersivo non diluito oppure non viene eliminata completamente l'acqua saponata, le parti in plastica potrebbero incrinarsi.
- Pulire qualsiasi olio alimentare attaccato ai componenti in plastica, dal momento che esso può causare incrinature della superficie in plastica.
- Le mensole di vetro pesano circa 3kg ciascuna. Quando le rimuovete dal frigorifero o le trasportate, mantenetele saldamente.
- Quando del succo o un liquido simile viene versato vicino al pannello di controllo, rimuoverlo direttamente, poiché può causare il malfunzionamento del pannello di controllo.

Quando la lampadina del compartimento è bruciata

Contattare il centro di assistenza SHARP per richiedere una lampadina di ricambio per il compartimento. La lampadina del compartimento deve essere rimossa solo da personale qualificato.

Spegnimento del Vostro frigorifero

Se spegnete il vostro frigorifero quando siete assenti per un periodo più o meno lungo, rimuovete tutti i cibi e pulite completamente l'interno. Togliete il cavo di alimentazione elettrica dalla presa di corrente e lasciate tutte e due le porte aperte.

- Rumore di scricchiolió --- Rumore prodotto dall'espansione e contrazione delle pareti interiori e delle parti interne durante il congelamento.
- Rumore di squittio --- Rumore prodotto dall'espansione e contrazione delle parti interne.

È NORMALE che la parte esterna del frigorifero risulti calda quando viene toccata. Nei frigoriferi è situato un tubo caldo per prevenire la formazione di condensa.

SE È ANCORA NECESSARIO IL SERVIZIO DI ASSISTENZA

Rivolgetevi all'agente del più vicino servizio di assistenza approvato da SHARP.

INTRODUCTION

Vous venez de faire l'acquisition d'un produit SHARP et nous vous en remercions. Avant d'utiliser votre réfrigérateur SHARP, veuillez s'il vous plaît lire la notice d'utilisation afin de pouvoir tirer le maximum d'avantages de votre nouveau réfrigérateur. Toute personne utilisant l'appareil doit connaître son mode d'utilisation et ses dispositifs de sécurité. Conservez la présente notice d'utilisation avec le réfrigérateur si vous déménagez ou si le réfrigérateur change de propriétaires afin que tout utilisateur quel qu'il soit puisse se familiariser avec les différentes fonctions et les règles de sécurité.

Important:

- Ce réfrigérateur est destiné uniquement à une utilisation domestique à une température ambiante comprise entre +5°C et +38°C. On ne le soumettra pas à une température inférieure à -10°C pendant longtemps.
- Doit être alimenté sur le secteur 220-240 V.

AVERTISSEMENT

1. Ce réfrigérateur renferme un produit réfrigérant inflammable (R600a : isobutane) et un gaz soufflant isolant (cyclopentane). Respectez les règles suivantes pour empêcher un incendie ou une explosion.
 - Le système de réfrigération à l'arrière et à l'intérieur de l'appareil renferme un produit réfrigérant. Veillez à ce qu'aucun objet pointu n'entre en contact avec le système de réfrigération.
 - Ne pas utiliser d'appareils mécaniques ou d'autre moyen pour accélérer le processus de dégivrage. (Ce réfrigérateur dispose d'un système de dégivrage automatique.)
 - N'utilisez pas d'appareils électriques à l'intérieur du réfrigérateur.
 - Utilisez uniquement la lampe destinée au compartiment réfrigérateur.
 - Ne bloquez pas les ouvertures autour du réfrigérateur.
 - Si le système de réfrigération devait être percé, ne touchez pas la prise murale et n'exposez pas le réfrigérateur à des flammes nues. Ouvrez la fenêtre et aérez la pièce. Puis sollicitez le dépannage auprès d'un agent de service agréé SHARP.
 - Ce réfrigérateur doit être mis au rebut correctement. Apportez ce réfrigérateur dans un centre de recyclage pour produits réfrigérants inflammables et gaz soufflants isolants.
2. Ce réfrigérateur est étanche à l'air. **AFIN D'ÉVITER TOUT ACCIDENT MORTEL POUR LES ENFANTS**, enlevez la porte avant de mettre l'appareil au rebut.
3. Les substances très volatiles et inflammables telles que l'éther, l'essence, le propane, les agents adhésifs, l'alcool pur, etc. sont susceptibles d'exploser. Ne pas stocker ces substances dans le réfrigérateur.
4. Pour éviter tout dommage sur la carrosserie extérieure, évitez le contact avec des substances très combustibles telles que le vernis et la peinture.
5. Lorsque vous nettoyez votre réfrigérateur, ne l'aspergez pas directement d'eau, ni à l'extérieur ni à l'intérieur, sous peine de favoriser la corrosion et de détériorer l'isolation électrique.
6. Lors du nettoyage des zones voisines des composants électriques, commencez par débrancher le réfrigérateur pour éviter toute électrocution.
7. Si des composants électriques devaient être immergés dans de l'eau par accident, débrancher le réfrigérateur, sécher les pièces en question et contacter un agent de service, agréé par SHARP.
8. Lors du débranchement de la prise électrique, ne touchez pas les broches de la prise. Ceci pourrait provoquer une électrocution.
9. L'appareil est conçu pour conserver uniquement des aliments destinés à l'usage ordinaire des ménages conformément aux présentes instructions. S'il est utilisé pour d'autres usages, le réfrigérateur peut se révéler dangereux pour les personnes et les biens.
10. Ce réfrigérateur n'est pas adapté au stockage de substances nécessitant des températures de conservation précises. L'altération de ces produits peut être dangereuse.
11. Ne pas laisser s'accumuler la poussière sur la prise électrique. Ceci peut être à l'origine d'incendies. L'essuyer soigneusement.
12. N'effectuez aucune modification vous-même sur le réfrigérateur. Ceci peut être la cause d'électrocutions, incendies ou blessures. Seuls des techniciens de réparation qualifiés sont habilités à démonter ou réparer le réfrigérateur.

ATTENTION

1. Si l'alimentation électrique est accidentellement déconnectée, attendez au moins 5 minutes avant de reconnecter car l'effet de la contre-pression dans le compresseur peut déclencher le relais de surcharge.
2. Ne touchez pas les aliments ou les récipients métalliques du compartiment congélateur avec les mains mouillées sous peine d'avoir des engelures.
3. Afin d'éviter toute coupure de courant accidentelle, branchez votre appareil directement à la source. N'utilisez pas de double adaptateur car la déperdition d'énergie pourrait altérer les aliments stockés.
4. Ne mettez pas de bouteilles dans le compartiment congélateur car le froid risque de les faire éclater.
5. Maintenez la porte solidement fermée. Si la porte reste entrebâillée, la température intérieure contrôlée va monter, ce qui peut accélérer la dégradation des aliments et augmenter les frais d'électricité.
6. Ne pas installer ce réfrigérateur dans un lieu humide sous peine de rendre défectueux l'isolateur et de provoquer une fuite. De plus, un risque de condensation à l'extérieur du réfrigérateur est possible.
7. Lorsque vous installez ou déplacez le réfrigérateur, veillez à ne pas écraser ou coincer le cordon d'alimentation car, endommagé, il pourrait provoquer une électrocution ou un incendie.
8. N'utilisez pas le réfrigérateur si le cordon d'alimentation ou la fiche sont endommagés, ou encore si la prise murale est lâche, sous peine d'électrocution ou d'incendie.
9. Pour débrancher le cordon d'alimentation, tirer sur sa fiche et non sur le cordon proprement dit. Tirer directement sur le cordon peut être cause d'électrocution ou d'incendie.
10. Assurez-vous que l'espace de ventilation autour de l'appareil est suffisant pour éviter la surchauffe et l'arrêt du compresseur. Respectez les instructions d'installation.
11. Si le cordon d'alimentation flexible est endommagé, il doit être remplacé par un agent de service, agréé par SHARP, car un cordon spécial est nécessaire.
12. En cas de fuite de gaz, aérez les lieux en ouvrant une fenêtre etc. Ne touchez pas au réfrigérateur ni à la prise de courant.
13. Ne posez pas d'objets lourds ou fragiles sur le réfrigérateur. Les objets peuvent tomber lors de l'ouverture ou de la fermeture du réfrigérateur, et occasionner des blessures.
14. Ne posez pas d'objets contenant du liquide sur le réfrigérateur. En renverser peut provoquer électrocution ou incendie.
15. Ne pas jeter d'objets à l'intérieur du réfrigérateur ou frapper la paroi intérieure sous peine de fissurer la surface intérieure.
16. Ce réfrigérateur n'est pas conçu pour être utilisé par des personnes (jeunes enfants inclus) atteintes de déficience physique, mentale ou sensorielle ainsi que des personnes inexpérimentées ou incapables à l'utiliser ; à moins d'avoir été averti et d'être sous la surveillance d'une personne responsable de leur sécurité. Les jeunes enfants doivent être surveillés afin de s'assurer qu'ils ne jouent pas avec le réfrigérateur.

INSTALLATION

1. Ce réfrigérateur est une structure indépendante. Veuillez maintenir un espace de ventilation suffisant tout autour du réfrigérateur.
 - L'illustration montre le minimum d'espace nécessaire pour maintenir la capacité de refroidissement.
 - Il est possible d'utiliser le réfrigérateur avec un minimum de consommation électrique en conservant cet espace le plus grand.

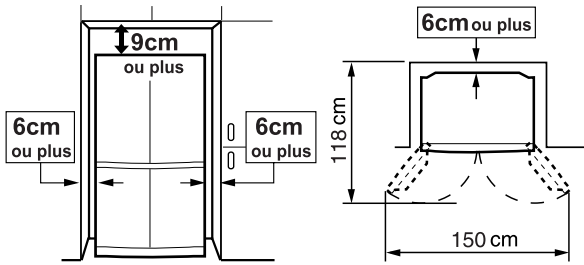

2. Utilisez les deux pieds réglables avant pour placer le réfrigérateur de manière stable et horizontale sur le sol.

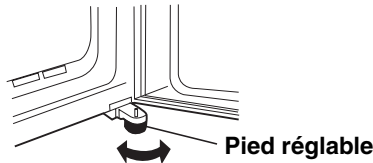

3. Lorsque les portes droite et gauche ne sont pas correctement alignées, ajustez-les au moyen des pieds réglables.

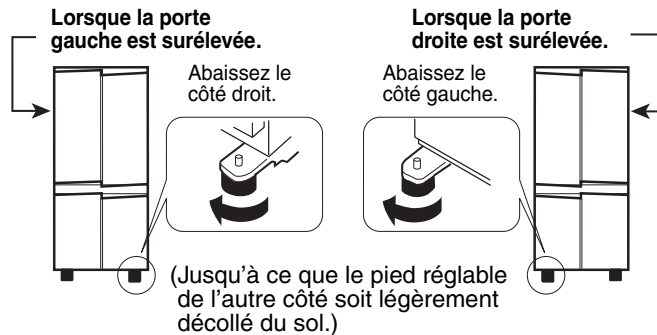

4. Retirez les 4 vis de la partie inférieure du réfrigérateur, puis fixez la plinthe (que vous trouverez à l'intérieur du compartiment réfrigérateur) avec les 4 vis retirées.

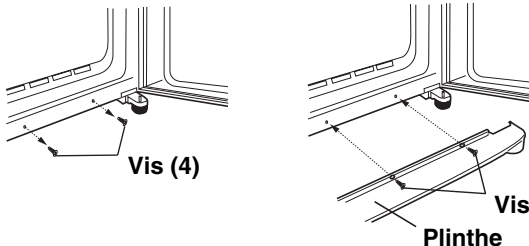

NOTES:

- Installez votre réfrigérateur de sorte que la prise soit accessible.
- Installez votre réfrigérateur à l'abri des rayons directs du soleil.
- Ne l'installez pas à proximité immédiate d'une source de chaleur.
- Ne l'installez pas directement par terre. Préparez un support adéquat.
- Lors de l'insertion de la prise électrique avec la porte ouverte, l'alarme de la porte retentit, mais il ne s'agit pas un dysfonctionnement. L'alarme s'arrête à la fermeture de la porte.

Lors d'un déplacement

- Il est possible de déplacer d'avant en arrière le réfrigérateur grâce aux roulettes.



- Porter le réfrigérateur en tenant les poignées situées sur l'avant et l'arrière.

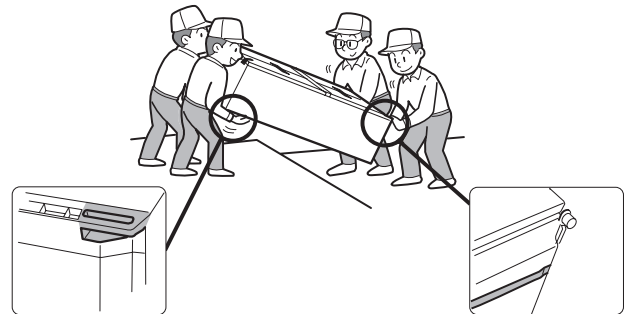

Avant d'utiliser votre réfrigérateur

Nettoyez les pièces internes avec un chiffon trempé dans de l'eau tiède. Si vous utilisez de l'eau savonneuse, bien essuyez.

Informations sur la mise au rebut à l'intention des utilisateurs privés (ménages)



Attention : votre produit comporte ce symbole. Il signifie que les produits électriques et électroniques usagés ne doivent pas être mélangés avec les déchets ménagers généraux. Un système de collecte séparé est prévu pour ces produits.

1. Au sein de l'Union européenne

Attention : si vous souhaitez mettre cet appareil au rebut, ne le jetez pas dans une poubelle ordinaire ! Les appareils électriques et électroniques usagés doivent être traités séparément et conformément aux lois en vigueur en matière de traitement, de récupération et de recyclage adéquats de ces appareils.

Suite à la mise en oeuvre de ces dispositions dans les Etats membres, les ménages résidant au sein de l'Union européenne peuvent désormais ramener gratuitement* leurs appareils électriques et électroniques usagés sur des sites de collecte désignés. Dans certains pays*, votre détaillant reprendra également gratuitement votre ancien produit si vous envisagez d'acheter un produit neuf similaire.

*) Veuillez contacter votre administration locale pour plus de renseignements.

Si votre appareil électrique ou électronique usagé comporte des piles ou des accumulateurs, veuillez les mettre séparément et préalablement au rebut conformément à la législation locale en vigueur. En veillant à la mise au rebut correcte de ce produit, vous contribuerez à assurer le traitement, la récupération et le recyclage nécessaires de ces déchets, et préviendrez ainsi les effets néfastes potentiels de leur mauvaise gestion sur l'environnement et la santé humaine.

2. Pays hors de l'Union européenne

Si vous souhaitez mettre ce produit au rebut, veuillez contacter votre administration locale qui vous renseignera sur la méthode d'élimination correcte de cet appareil.

Suisse : les équipements électriques ou électroniques usagés peuvent être ramenés gratuitement au détaillant, même si vous n'achetez pas un nouvel appareil. Pour obtenir la liste des autres sites de collecte, veuillez vous reporter à la page d'accueil du site www.swico.ch ou www.sens.ch.

DESCRIPTION

SJ-F77PC, SJ-F78PE, SJ-F79PS

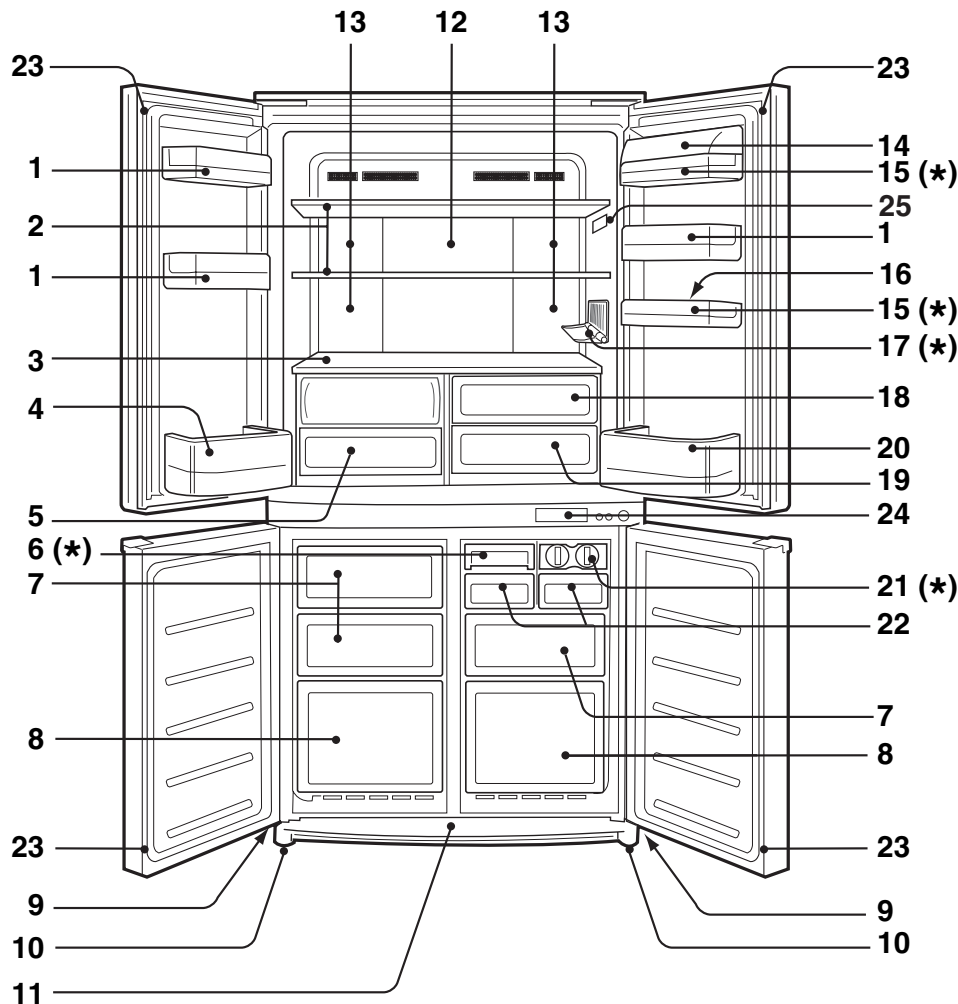

SJ-F72PC
SJ-F73PE
SJ-F74PS

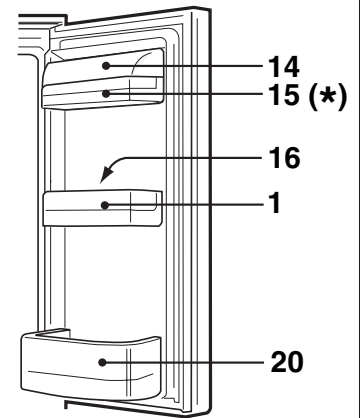

1. **Balconnet de porte**
2. **Etagère réfrigérateur**
3. **Etagère**
4. **Balconnet de rangement bouteilles (gauche)**
5. **Bac à légumes**
Le couvercle du bac à légumes s'ouvre en tirant sur le bac.
6. **Machine à glaçons express**
Le dessous du plateau contient un produit réfrigérant utilisé dans les sachets réfrigérants pour accélérer le processus de fabrication des glaçons. Ce plateau peut également servir à congeler de petites portions d'aliment, comme de la viande et des fruits en retirant la séparation de fabrication des glaçons.
7. **Casier congélateur (petit)**
8. **Casier congélateur (grand)**
9. **Roulettes**
10. **Pieds réglables**
11. **Plinthe**
12. **Panneau d'aluminium**
Le panneau est refroidi par l'arrière, permettant ainsi de refroidir indirectement le compartiment réfrigérateur. De cette façon, les aliments sont réfrigérés en douceur, sans les exposer à un flux d'air froid.
13. **Eclairage**
14. **Couvercle du balconnet fonctionnel**
15. **Balconnet fonctionnel**
16. **Casier à œufs**

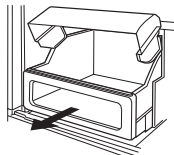

17. Casier à bouteilles

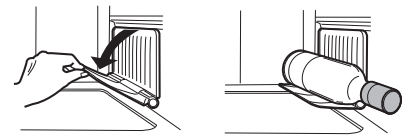

18. **Compartiment à fruits**
19. **Compartiment fraîcheur**
20. **Balconnet de rangement bouteilles (droit)**
Pour ranger de grandes bouteilles, repoussez la séparation complètement en arrière.

Séparation

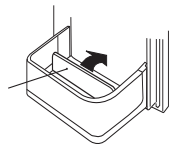

21. Fabrication des glaçons

- Ne remplissez pas trop le plateau, sinon les glaçons seront collés les uns aux autres.
- Lorsque les glaçons sont prêts, tournez le modérateur dans le sens des aiguilles d'une montre, pour vider les glaçons dans le bac à glaçons.

Modérateur

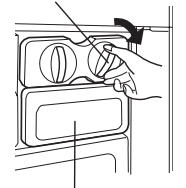

Bac à glaçons

22. Bac à glaçons

- Ne fabriquez pas de glaçons avec le bac à glaçons, et n'y versez pas d'huile. Le bac à glaçons risque de se briser.

23. **Joint de porte magnétique**
24. **Panneau de commandes**
25. **Thermomètre**

*

	SJ-F72PC	SJ-F73PE	SJ-F74PS	SJ-F77PC	SJ-F78PE	SJ-F79PS
6. Machine à glaçons express	0	0	1	0	0	1
15. Balconnet fonctionnel	1	1	1	2	2	2
17. Casier à bouteille	0	1	1	0	1	1
21. Fabrication des glaçons	2	2	1	2	2	1

PANNEAU DE COMMANDES

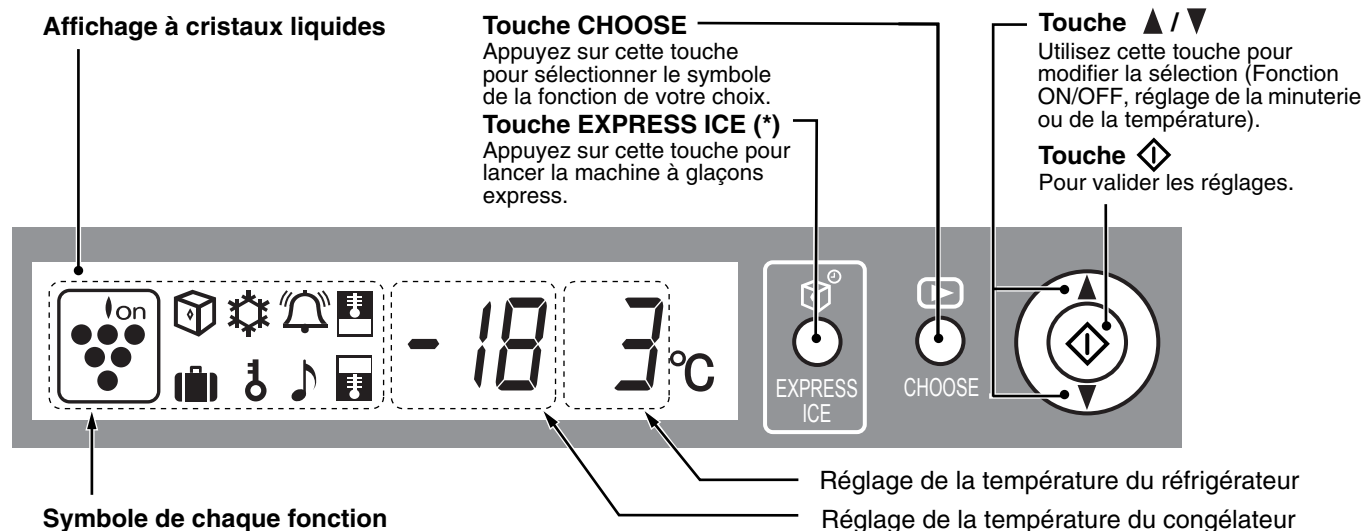

Symbole de chaque fonction

Ioniseur "Plasmacluster"	Régulation de temp. du réfrigérateur
Fabrication express de glaçons (*)	Régulation de temp. du congélateur
Congélation express (*)	Alarme de la porte
Minuterie	Verrouillage enfant
	Mode vacances (*)

• Les symboles des fonctions activées s'affichent.

• Fonctions qui se déclenchent automatiquement lors du branchement de la prise électrique.

• Lorsque le réfrigérateur cesse de fonctionner suite à une panne de courant ou autre, l'affichage au moment du rétablissement du courant est identique à celui avant la coupure. Toutefois, si une panne de courant a lieu pendant les opérations de fabrication de glaçons express, congélation express et minuterie, celles-ci ne reprennent pas au rétablissement du courant.

NOTES:

- Si aucune opération n'est effectuée pendant 30 secondes, l'affichage revient automatiquement à son état initial. Le rétroéclairage s'assombrit lorsqu'aucune opération n'est effectuée pendant 3 minutes. Le rétroéclairage s'éteint lorsqu'aucune opération n'est effectuée pendant 6 minutes.
- Ne frappez pas, ni ne touchez avec un objet pointu le panneau de l'affichage à cristaux liquides.

* : Uniquement pour SJ-F73PE, SJ-F74PS, SJ-F78PE, SJ-F79PS

THERMOMÈTRE

Ce réfrigérateur comporte un THERMOMÈTRE dans le compartiment réfrigérateur afin de vous permettre de réguler la température moyenne dans la zone la plus froide.

ZONE LA PLUS FROIDE

Le symbole indique l'emplacement de la zone la plus froide du compartiment réfrigérateur. La zone la plus froide est comprise entre l'étagère dans la partie inférieure du compartiment réfrigérateur et ce symbole. (le balconnet de porte placé à la même hauteur n'est pas la zone la plus froide).

VÉRIFICATION DE LA TEMPÉRATURE DANS LA ZONE LA PLUS FROIDE

Vous pouvez vérifier régulièrement que la température dans la zone la plus froide est correcte et, au besoin, ajuster la régulation de temp. du réfrigérateur comme indiqué dans le chapitre "Régulation de la température".

Pour maintenir une température correcte dans l'appareil, assurez-vous que le thermomètre reste en permanence BLEU. Si le thermomètre vire au BLANC, la température est trop élevée ; le cas échéant, augmentez le réglage de la régulation de temp. du réfrigérateur et attendez 6 heures avant d'effectuer une nouvelle vérification du thermomètre.

NOTES:

- La température à l'intérieur du réfrigérateur dépend de nombreux facteurs comme la température ambiante de la pièce, la quantité de denrées stockées et la fréquence d'ouverture de la porte.
- À l'introduction de produits frais dans le réfrigérateur ou lorsque la porte reste ouverte pendant un certain temps, il est normal que le thermomètre vire au BLANC.

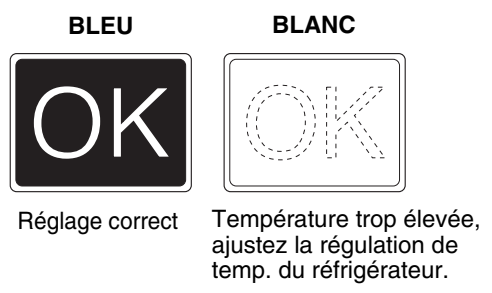
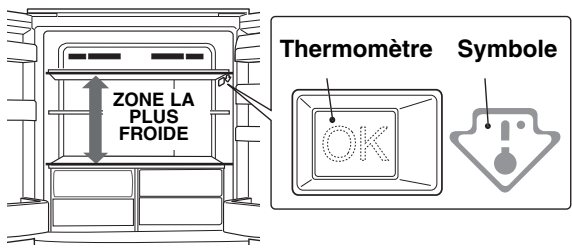

DEGIVRAGE

- Le dégivrage est entièrement automatique grâce à un système d'économie d'énergie exceptionnel. Ainsi l'enclenchement du cycle de dégivrage est proportionnel au temps de fonctionnement du compresseur de votre réfrigérateur, c'est-à-dire que moins le compresseur travaille (durant l'hiver ou durant vos absences), plus les cycles de dégivrage sont espacés.
- L'eau de dégivrage est récupérée dans le bac d'évaporation, où elle s'évapore par la chaleur du compresseur, etc.
- Il n'est pas nécessaire de procéder au nettoyage ou à la maintenance du bac d'évaporation.

ZONE DESODORISANTE

Une structure intégrée qui ne nécessite aucune opération manuelle grâce à un déclenchement automatique lors de la mise sous tension du réfrigérateur.

UTILISATION (UTILISER LE PANNEAU DE COMMANDES)



Régulation de la température

Le réfrigérateur est à régulation de température automatique.

Toutefois, il est possible, en cas de besoin, de régler la température comme suit.

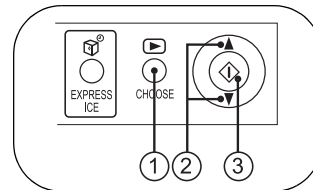

Compartiment réfrigérateur

- Appuyez sur la touche "CHOOSE" et sélectionnez le symbole "Temp. réfrigérateur".

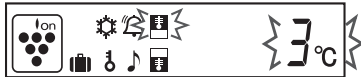

- Appuyez sur la touche ▲ / ▼ et réglez la température. [▲ : plus, ▼ : moins]

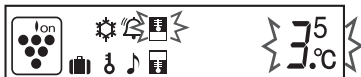

- Appuyez sur la touche "◊".



Réglable de 0°C à 6°C par incréments de 0,5°C.

↑ 6°C	Lorsque le réfrigérateur produit trop de froid.
3°C	Utilisation normale.
↓ 0°C	Pour préserver une saveur plus fraîche aux aliments. Lorsque le réfrigérateur ne fournit pas suffisamment de froid.

NOTES:

- Si le réfrigérateur fonctionne pendant une longue période avec le régulateur de température de réfrigérateur en position 0°C, les aliments conservés dans le compartiment réfrigérateur peuvent également être congelés.
- Si la température ambiante est basse, il se peut que les aliments conservés soient congelés, même si le régulateur de température de réfrigérateur est en position 6°C.

Compartiment congélateur

- Appuyez sur la touche "CHOOSE" et sélectionnez le symbole "Temp. congélateur".

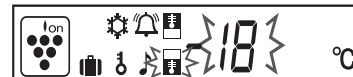

- Appuyez sur la touche ▲ / ▼ et réglez la température. [▲ : plus, ▼ : moins]



- Appuyez sur la touche "◊".

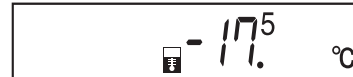

Réglable de -13°C à -21°C par incréments de 0,5°C.

↑ -13°C	Lorsque le compartiment congélateur ne contient ni aliments congelés ni glaces.
-18°C	Congélation normale.
↓ -21°C	Fabrication rapide de glaçons ou congélation rapide.



Fabrication express de glaçons

(Uniquement pour SJ-F73PE, SJ-F74PS, SJ-F78PE, SJ-F79PS)

Il est possible de fabriquer des glaçons en un temps record.

- Il n'est pas possible d'utiliser simultanément cette fonction et la congélation express.

- Appuyez sur la touche "EXPRESS ICE".

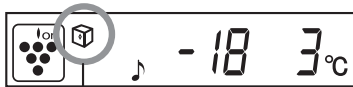

Le symbole s'affiche et l'opération démarre.

- Une fois les glaçons fabriqués, retirez-les.

Pour annuler l'opération

Appuyez à nouveau sur la touche "EXPRESS ICE".

NOTES:

- La fabrication express de glaçons s'arrête automatiquement au bout d'une heure environ, quelque soit l'état des glaçons. (Le symbole disparaît.)
- La fabrication express de glaçon peut durer plus d'une heure si celle-ci chevauche le dégivrage, car elle démarre une fois le dégivrage terminé.
- Évitez d'ouvrir la porte pendant l'opération de cette fonction.

Comment utiliser la machine à glaçons express

(Uniquement pour SJ-F74PS, SJ-F79PS)

- Refroidissez la machine à glaçons express au préalable dans le congélateur (pendant au moins une journée).
- Une fois les glaçons fabriqués, retirez la séparation du plateau, puis tordez les deux extrémités de la séparation pour faire tomber les glaçons.

Séparation

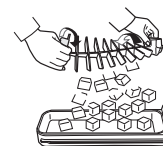
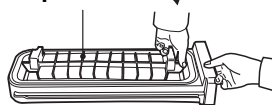

• Durée standard pour la fabrication de glaçons : environ 20 minutes

- Lorsqu'on utilise de l'eau froide dans une pièce à température ambiante de 30°C, avec le réfrigérateur réglé sur 3°C et le congélateur sur -18°C.
- La durée de fabrication de glaçon peut être plus longue que celle indiquée ci-dessus en fonction de la température ambiante et de celle de l'eau, ainsi que de la fréquence d'ouverture des portes, etc.
- La fabrication de glaçons ne sera pas possible en 20 minutes si l'eau versée dépasse la ligne du niveau d'eau. En outre, cela rend difficile le retrait des glaçons.



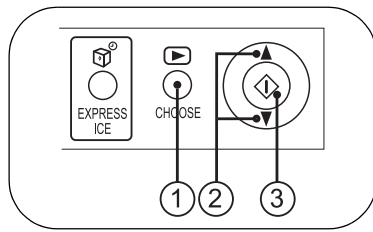

Ioniseur "Plasmacluster"

Le ioniseur "Plasmacluster" démarre automatiquement lorsque le réfrigérateur-congélateur est mis sous tension.

Pour annuler l'opération

- Appuyez sur la touche "CHOOSE" et sélectionnez le symbole "Plasmacluster".



- Appuyez sur la touche ▲ / ▼ et sélectionnez "OFF".



- Appuyez sur la touche "◊".

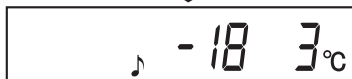

Pour lancer l'opération

Sélectionnez "ON" à l'étape ②.

Informations sur le fonctionnement du ioniseur "Plasmacluster"

Le générateur d'ions à l'intérieur de la colonne de froid libère des ions, qui sont des petits groupes formés d'ions positifs et négatifs, dans le compartiment du congélateur et du réfrigérateur. Ces amas d'ions neutralisent les bactéries, empêchent leur prolifération et limitent le développement des champignons et moisissures.

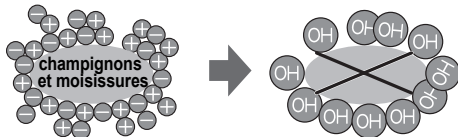

- Il peut y avoir une légère odeur dans le réfrigérateur-congélateur. Il s'agit de l'odeur d'ozone produite par le ioniseur. Le montant d'ozone est minime et se décompose rapidement dans l'appareil.



Minuterie

Il est possible de régler un maximum de 99 minutes 30 secondes par intervalle de 30 secondes.

- Appuyez sur la touche "CHOOSE" et sélectionnez le symbole "Minuterie". La durée précédemment réglée est affichée.



- Appuyez sur la touche ▲ / ▼ et réglez la durée. [▲ : plus, ▼ : moins]

Si vous appuyez en continu sur la touche, le réglage peut être configuré rapidement.



- Appuyez sur la touche "◊".



La minuterie démarre. La durée récente s'affiche.

Une fois la durée programmée atteinte, le bip de fin retentit. (Environ 30 sec.)
Pour arrêter le bip de fin, appuyez sur "◊".



Pour annuler la minuterie

- Appuyez sur "CHOOSE" pour sélectionner le symbole "Minuterie".



- Appuyez sur la touche "◊".

NOTE:

Pendant que la minuterie est activée, il n'est pas possible de régler une autre minuterie.



Congélation express (Uniquement pour SJ-F73PE, SJ-F74PS, SJ-F78PE, SJ-F79PS)

Des aliments congelés de qualité élevée peuvent être faits en utilisant cette fonction, bien pratique pour la congélation chez soi.

- Il n'est pas possible d'utiliser simultanément cette fonction et la fabrication express de glaçons.

- Appuyez sur la touche "CHOOSE" et sélectionnez le symbole "Congélation express".



- Appuyez sur la touche ▲ / ▼ et sélectionnez "ON".



- Appuyez sur la touche "◊".

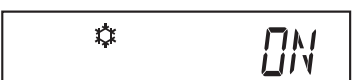

La congélation express s'arrête automatiquement au bout de 2 heures environ. (Le symbole disparaît.)

Pour annuler l'opération

Sélectionnez "OFF" à l'étape ②.

NOTES:

- Les gros aliments ne peuvent pas être congelés en une seule opération.
- La congélation express peut durer plus de 2 heures si celle-ci chevauche le dégivrage, car elle démarre une fois le dégivrage terminé.
- Évitez d'ouvrir la porte pendant l'opération de cette fonction.

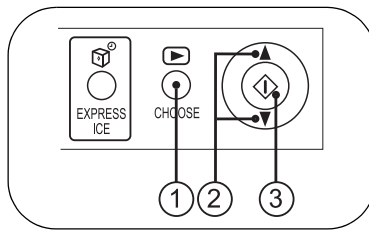

🎵 Alarme de la porte

Si la porte du réfrigérateur ou du congélateur est laissée ouverte, l'alarme de la porte retentit.

- L'alarme de la porte retentit 1 minute après l'ouverture de la porte puis à nouveau 1 minute après (une fois dans chaque cas).
- Si la porte est laissée ouverte pendant environ 3 minutes, l'alarme sonne continuellement.

Pour annuler l'opération

- 1 Appuyez sur la touche "CHOOSE" et sélectionnez le symbole "Alarme de la porte".



- 2 Appuyez sur la touche ▲ / ▼ et sélectionnez "OFF".



- 3 Appuyez sur la touche "◇".

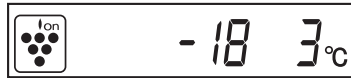

Pour lancer l'opération

Sélectionnez "ON" à l'étape ②.

🔑 Verrouillage enfant

Les opérations des touches du panneau de commande peuvent être désactivées. Utilisez cette fonction pour empêcher les enfants ou quelqu'un de toucher au panneau.

- 1 Appuyez sur la touche "CHOOSE" et sélectionnez le symbole "Verrouillage enfant".



- 2 Appuyez sur la touche ▲ / ▼ et sélectionnez "ON".

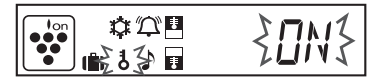

- 3 Appuyez sur la touche "◇".

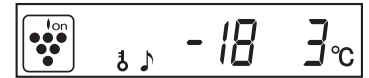

Pour annuler l'opération

- 1 Appuyez en continu sur la touche "CHOOSE" pendant au moins 2 secondes.

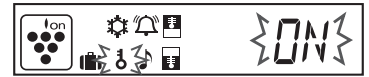

- 2 Sélectionnez "OFF" avec la touche ▲ / ▼, puis appuyez sur la touche "◇".

🧳 Mode vacances (Uniquement pour SJ-F73PE, SJ-F74PS, SJ-F78PE, SJ-F79PS)

Utilisez cette fonction lorsque vous partez en voyage ou laissez votre maison inhabitée pendant une période prolongée.

- 1 Appuyez sur la touche "CHOOSE" et sélectionnez le symbole "Mode vacances".

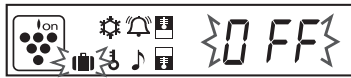

- 2 Appuyez sur la touche ▲ / ▼ et sélectionnez "ON".

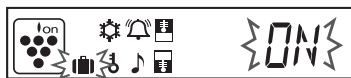

- 3 Appuyez sur la touche "◇".

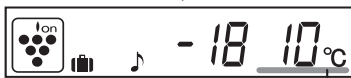

La température à l'intérieur du compartiment réfrigérateur sera réglée sur 10°C. Cette température ne peut pas être modifiée.

Pour annuler l'opération

Sélectionnez "OFF" à l'étape ②.

NOTE:

La durée de stockage des aliments dans le compartiment réfrigérateur diminue d'environ un demi à un tiers par rapport à celle pendant le fonctionnement normal, car la température à l'intérieur du compartiment réfrigérateur passe à 10°C. Utilisez cette fonction uniquement lorsqu'il n'y a pas de denrées périssables dans le réfrigérateur.

CONSERVATION DES ALIMENTS

La réfrigération réduit la vitesse de dégradation des aliments. Pour maximiser la durée de conservation des produits alimentaires périssables, assurez-vous que vos aliments sont le plus frais possible. Voici quelques conseils généraux pour vous aider à conserver vos aliments plus longtemps.

Fruits et légumes

Pour minimiser la déshydratation, les fruits et les légumes doivent être enfermés sans serrer dans un plastique, comme films ou sacs plastiques (ne pas sceller) et placés dans le bac à légumes ou le compartiment à fruits. Les fruits et légumes avec des peaux épaisses comme les oranges n'ont pas besoin d'être emballés.

Produits laitiers et œufs

- La plupart des produits laitiers ont une date de péremption sur l'emballage extérieur qui vous renseigne sur la température de conservation recommandée et la durée de conservation du produit.
- Conservez les œufs dans le casier à œufs.

Viande / Poisson / Volaille

- Posez-les sur une assiette ou un plat et recouvrez-les de papier ou de film plastique.
- Pour les morceaux plus gros de viande, de poisson ou de volaille, placez-les au fond des étagères.
- Assurez-vous que toute nourriture cuisinée est fermement emballée ou conservée dans un récipient hermétique.

NOTES:

- Disposez les aliments de façon uniforme sur les étagères pour permettre une circulation efficace de l'air frais.
- Les aliments chauds doivent être refroidis avant d'être placés dans le réfrigérateur. Lorsque l'on introduit des aliments chauds, la température augmente dans le compartiment, augmentant le risque d'altération des autres aliments.
- N'obtenez pas l'arrivée et la sortie du circuit de circulation d'air froid avec des aliments ou des récipients. Ceci empêcherait de refroidir les aliments de manière régulière dans tout le compartiment.
- Ne placez pas vos aliments directement devant la sortie d'air froid. Ceci pourrait les congeler.

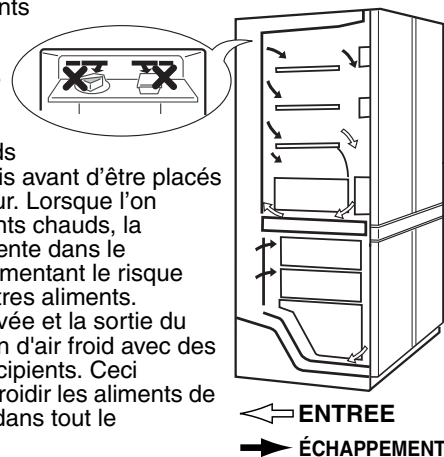

POUR UNE MEILLEURE CONGELATION

- Les aliments doivent être frais.
- Congelez les aliments par petites quantités pour les congeler rapidement.
- Rangez ou couvrez correctement vos aliments et retirez l'air pour sceller hermétiquement.
- Placez vos aliments de façon uniforme dans le congélateur.
- Étiquetez les sacs et les récipients pour faire un inventaire des aliments congelés.

ENTRETIEN ET NETTOYAGE

Certains produits chimiques d'entretien risquent d'endommager la cloison interne et les étagères plastiques en provoquant des fissures.

En nettoyant toutes les pièces plastiques à l'intérieur de ce réfrigérateur, utilisez seulement de l'eau additionnée de produit vaisselle (eau savonneuse). Assurez-vous que toutes les pièces plastiques sont bien rincées à l'eau après nettoyage.

Les détergents alcalins détériorent la partie en aluminium de la poignée de la porte et peuvent la ternir.

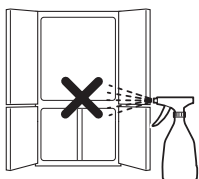

1. Démontez les étagères du réfrigérateur et les balconnets de rangement des contre-portes. Lavez-les dans une eau tiède additionnée de produit de vaisselle. Rincez à l'eau claire et séchez.
2. Nettoyez l'intérieur avec un chiffon trempé dans une eau tiède additionnée de produit de vaisselle. Ensuite, utilisez de l'eau froide pour enlever l'eau savonneuse.
3. Essuyez l'extérieur avec un chiffon doux à chaque fois que cela est nécessaire.
4. Nettoyez le joint de porte magnétique à l'aide d'une brosse à dents mouillée dans une eau tiède additionnée de produit de vaisselle.
5. Essuyez le panneau de commande avec un chiffon doux.

NOTES:

- N'utilisez pas de poudre à nettoyer, de benzine, d'eau chaude, etc.
- Si un détergent non dilué est utilisé ou si l'eau savonneuse n'est pas convenablement essuyée, les parties en plastique risquent de se fissurer.
- Essuyez toutes les graisses alimentaires qui collent aux pièces en plastique. Elles peuvent provoquer la fissuration de la surface en plastique.
- Les étagères en verre pèsent approximativement 3kg chacune. Les tenir fermement lorsque vous les retirez de l'armoire ou les portez.
- Si vous renversez un jus de fruit ou autre sur le panneau de commande, essuyez-le tout de suite. Autrement, le celui-ci risque de mal fonctionner.

Lorsque l'ampoule de l'éclairage du compartiment éclate

Prenez contact avec le SAV SHARP pour solliciter le remplacement de l'ampoule. L'ampoule de l'éclairage du compartiment doit être retirée uniquement par un technicien de service qualifié.

Eteindre votre réfrigérateur

Si vous éteignez votre réfrigérateur pour une absence prolongée, retirez tous les aliments et essuyez l'intérieur soigneusement. Débranchez la prise d'alimentation et laissez les deux portes ouvertes.

AVANT D'APPELER LE SERVICE APRES-VENTE

Avant de faire appel au service après-vente, vérifiez les points suivants.

IL EST NORMAL que le réfrigérateur produise les bruits suivants.

- Bruit fort produit par le compresseur en début de fonctionnement --- Le bruit diminue au bout de quelque temps.
- Bruit fort produit par le compresseur une fois par jour--- Bruit de fonctionnement produit immédiatement après le dégivrage automatique.
- Bruit d'un flux de liquide (gargouillement, sifflement)--- Bruit du réfrigérant circulant dans les tuyaux (le bruit peut devenir plus fort de temps en temps).

- Craquement ou craquèlement --- Bruit produit par la contraction et le dilatement des parois intérieures et des pièces internes pendant le refroidissement.
- Grincement --- Bruit produit par la contraction et le dilatement des pièces internes.

IL EST NORMAL que l'extérieur du réfrigérateur soit chaud quand vous le touchez. Il y a un tube chaud dans le réfrigérateur pour éviter la formation de gouttes de condensation.

SI VOUS AVEZ ENCORE BESOIN D'ASSISTANCE

Consultez le service après-vente agréé par SHARP le plus proche.

INTRODUÇÃO

Estou-lhe imensamente agradecido por ter comprado este produto SHARP. Antes de começar a usar o seu frigorífico, leia, porém, atentamente as instruções, para se assegurar de que vai tirar o máximo de rendimento do seu novo frigorífico. Ao usar a sua câmara, todas as pessoas deverão estar bem familiarizadas com as suas características funcionais e de segurança. Conserve este manual de instruções de serviço junto do frigorífico, para o caso de mudar de casa ou de este mudar de dono, de forma a que quem o usar tenha a possibilidade de conhecer as suas diversas características e as regras de segurança.

Importante:

- Este frigorífico é para uso doméstico somente, com temperatura ambiente entre +5°C e +38°C. O frigorífico não deve ficar sujeito a temperaturas abaixo de -10°C por muito tempo.
- Para ser usado com alimentação de 220-240V.

AVISO

1. Este refrigerador contém um refrigerante altamente inflamável (R600a: isobutano) e um gás isolante explosivo (ciclopentano). Observe as seguintes regras para evitar ignição e explosões.
 - O sistema de refrigeração que se encontra atrás e dentro do frigorífico contém produtos refrigerantes. Não permita que objectos afiados atinjam o sistema de refrigeração.
 - Não utilize dispositivos mecânicos nem outros meios para acelerar o processo de descongelamento. (Este frigorífico possui um sistema de descongelamento automático.)
 - Não use aparelhos eléctricos dentro do frigorífico.
 - Use apenas a lâmpada especificada para o compartimento frigorífico.
 - Não bloqueie as aberturas ao redor do frigorífico.
 - Se o sistema de refrigeração alguma vez venha a ser perfurado, não toque na saída da parede e não use chamas abertas. Abra a janela e areje o compartimento. Em seguida, solicite assistência a um agente aprovado pela SHARP.
 - Este frigorífico deve ser descartado correctamente. Leve o frigorífico a uma estação de reciclagem para refrigerantes inflamáveis e gases isolantes explosivos.
2. Este frigorífico é hermético. PARA EVITAR ACIDENTES COM CRIANÇAS, retire completamente a porta antes de deitar fora o frigorífico.
3. Materiais altamente voláteis e inflamáveis, tais como éter, gasolina, gás propano, agentes adesivos (colas) e álcool puro, etc., são susceptíveis de explodir. Não guarde estes materiais no seu frigorífico.
4. Para prevenir estragos na carcaça, evitar o contacto com materiais altamente combustíveis, tais como vernizes e tintas.
5. Quando proceder à limpeza do seu frigorífico, não salpicar com água directamente a carcaça ou o armário interior. Isto poderá contribuir para que o seu frigorífico enferruje e o seu isolamento fique danificado.
6. Ao limpar quaisquer áreas adjacentes a componentes eléctricos, desligue em primeiro lugar o frigorífico para evitar choques eléctricos.
7. Se os componentes eléctricos forem inadvertidamente molhados com água, desligue a ficha do frigorífico da tomada da corrente, seque as partes e contacte a assistência técnica autorizada da SHARP mais próxima.
8. Não tocar nos parafusos da tomada ao desligar a ficha eléctrica, pois poderá causar choque eléctrico.
9. O seu interior foi concebido somente para conservar alimentos para o uso doméstico normal de acordo com as suas instruções. Se este frigorífico for usado para outros fins, este pode pôr em perigo pessoas e bens.
10. O frigorífico não é adequado para guardar materiais que requeiram temperaturas exactas. A deterioração destes materiais pode ser perigosa.
11. As acumulações de pó na ficha de corrente podem causar incêndios. Limpe-a cuidadosamente.
12. Não faça alterações neste frigorífico. Só técnicos especializados em reparação deverão desmontar e reparar este frigorífico, caso contrário podem ocorrer choques eléctricos, incêndios ou danificações.

CUIDADO

1. Se o abastecimento de corrente se desligou acidentalmente, esperar, pelo menos, 5 minutos antes de voltar a ligar, para que a pressão no compressor possa fazer desligar o relé de sobrecarga.
2. Não toque em alimentos ou recipientes metálicos dentro do compartimento congelador com as mãos molhadas. Isso poderá provocar queimaduras pelo frio.
3. Para evitar interrupções acidentais de corrente, ligue o frigorífico directamente à tomada de rede. Não use fichas adaptadoras duplas, pois a perda de corrente pode fazer com que se deteriore os alimentos aí conservados.
4. Não meta garrafas no congelador, pois estas poderão rebentar quando gelam.
5. Mantenha a porta bem fechada. Caso a porta esteja entreaberta, a temperatura interna controlada subirá, resultando na deterioração dos alimentos e aumento nos gastos com energia eléctrica.
6. Não instale este frigorífico num local onde haja vapor de água e humidade, pois o isolador eléctrico pode ficar danificado dando origem a curto-circuito. Além disso, pode haver condensação na parte externa do frigorífico.
7. Quando proceder à instalação ou mudança do frigorífico, assegurar-se de não cortar ou torcer o fio da corrente. Danificações no fio da corrente podem causar choques eléctricos e incêndio.
8. Não use este frigorífico se o fio de ligação ou a ficha de ligação à corrente estiverem danificados ou se a tomada da electricidade estiver danificada, pois podem ocorrer choques eléctricos ou incêndios.
9. Quando proceder à remoção da ficha de ligação à corrente, puxe a ficha para fora, não puxe pelo fio. Puxando directamente no fio de ligação podem ocorrer choque eléctrico ou incêndios.
10. Assegure-se de que à volta do frigorífico há espaço suficiente para a sua ventilação, para evitar que o compressor aqueça demasiado e páre. Cumpra as instruções de instalação.
11. Se o cabo flexível de abastecimento de corrente for danificado, este terá que ser substituído por outro cabo especial aprovado pela SHARP.
12. Em caso de vazamento de gás, ventile a área abrindo uma janela, etc. Não toque no frigorífico nem na tomada da corrente.
13. Não coloque objetos pesados ou frágeis em cima do frigorífico. Os objetos poderão cair ao abrir ou fechar da porta, causando ferimentos.
14. Não coloque objetos que contenham líquidos em cima do frigorífico. O derramamento poderá causar choque eléctrico ou incêndio.
15. Não deixe cair objetos dentro do frigorífico nem bata nas pare des internas. Isto pode provocar rachaduras na superfície interna.
16. Este frigorífico não é destinado ao uso por pessoas (incluindo crianças) com capacidades físicas, sensoriais ou mentais diminuídas, nem com falta de experiência e conhecimento, a não ser que lhes seja fornecida supervisão ou instruções relativas ao uso do frigorífico por uma pessoa responsável pela sua segurança. Crianças pequenas devem ser supervisionadas para certificar-se de que estas não brinquem com o frigorífico.

INSTALAÇÃO

1. Este frigorífico é do tipo isolado. Deixe um espaço adequado para ventilação em redor do frigorífico.
 - A figura indica o espaço mínimo necessário para manter a capacidade de arrefecimento.
 - É possível fazer o frigorífico consumir menos energia mantendo maior espaço.

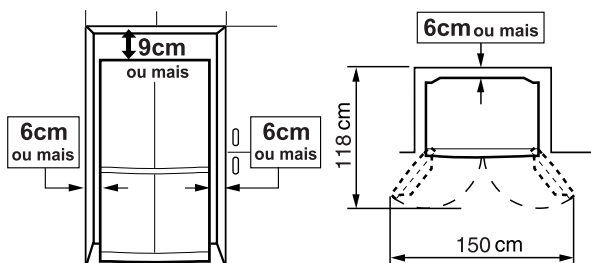

2. Usando os dois pés dianteiros ajustáveis, assegurar-se de que o frigorífico está bem assente e nivelado no pavimento.

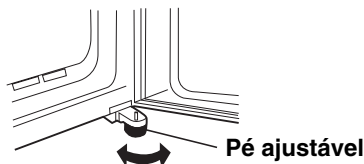

3. Quando as portas esquerda e direita não estiverem correctamente alinhadas, alinhe-as utilizando os pés ajustáveis.

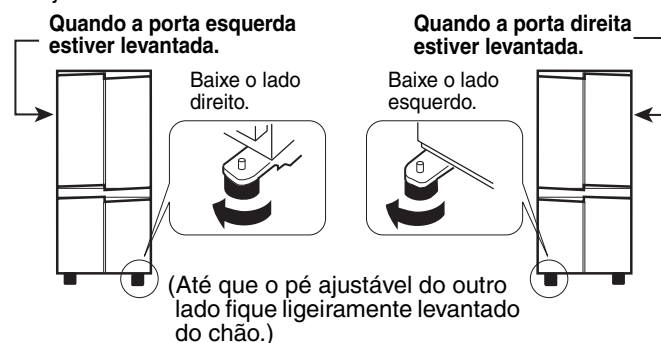

4. Remova os 4 parafusos da parte inferior do frigorífico e depois instale a saia (fornecida dentro do compartimento frigorífico) com os 4 parafusos removidos.

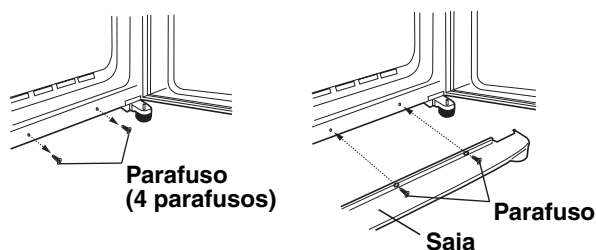

OBSERVAÇÕES:

- Posicione o frigorífico de forma a que a tomada fique acessível.
- Mantenha o seu frigorífico ao abrigo de raios directos de sol.
- Não o coloque próximo de fontes geradoras de calor.
- Não colocá-lo directamente sobre o assoalho. Usar uma base adequada.
- Se ligar a tomada de corrente com a porta aberta, o alarme da porta soa, mas isto é normal. Este som pára quando fechar a porta.

Ao transportar

- É possível deslocar para a frente e para trás utilizando as rodas de apoio.



Rodas de apoio

- Carregue o frigorífico segurando pelos apoiadores localizados na parte traseira e inferior.

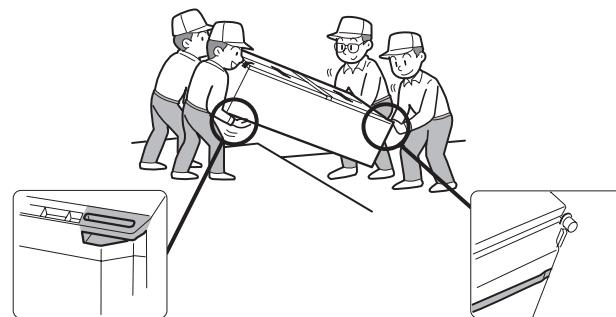

Antes de usar o frigorífico

Limpe o interior com um pano embebido em água quente. Se usar detergente, retire bem após a limpeza.

Informações sobre a Eliminação de Produtos para os Utilizadores (particulares)



Atenção: O seu produto está identificado com este símbolo. Significa que os produtos eléctricos e electrónicos não devem ser misturados com o lixo doméstico comum. Existe um sistema de recolhas específico para estes produtos.

1. Na União Europeia

Atenção: Se quiser eliminar este equipamento, não o deve fazer juntamente com o lixo doméstico comum!

O equipamento eléctrico e electrónico deve ser tratado separadamente e ao abrigo da legislação aplicável que obriga a um tratamento, recuperação e reciclagem adequados de equipamentos eléctricos e electrónicos usados.

Após a implementação desta legislação por parte dos Estados-membros, todos os cidadãos residentes na União Europeia poderão entregar o seu equipamento eléctrico e electrónico usado em estações de recolha específicas a título gratuito*. Em alguns países* o seu revendedor local também pode recolher o seu equipamento usado a título gratuito na compra de um novo equipamento.

*) Contacte as entidades locais para mais informações.

Se o seu equipamento eléctrico e electrónico usado funcionar a pilhas ou baterias, deverá eliminá-las em separado, conforme a legislação local, e antes de entregar o seu equipamento.

Ao eliminar este produto correctamente estará a contribuir para que o lixo seja submetido aos processos de tratamento, recuperação e reciclagem adequados. Desta forma é possível evitar os efeitos nocivos que o tratamento inadequado do lixo poderia provocar no ambiente e na saúde.

2. Em outros Países fora da UE

Se quiser eliminar este produto, contacte as entidades locais e informe-se sobre o método correcto para proceder à sua eliminação.

Na Suíça: O equipamento eléctrico e electrónico é aceite, a título gratuito, em qualquer revendedor, mesmo que não tenha adquirido um novo produto. Poderá encontrar uma lista das estações de recolha destes equipamentos na página da Web www.swico.ch ou www.sens.ch.

DESCRIÇÃO

SJ-F77PC, SJ-F78PE, SJ-F79PS

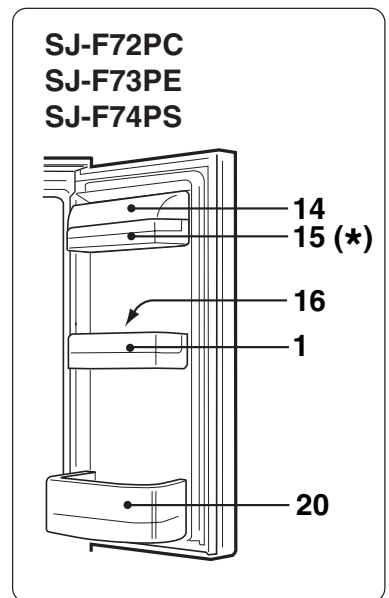
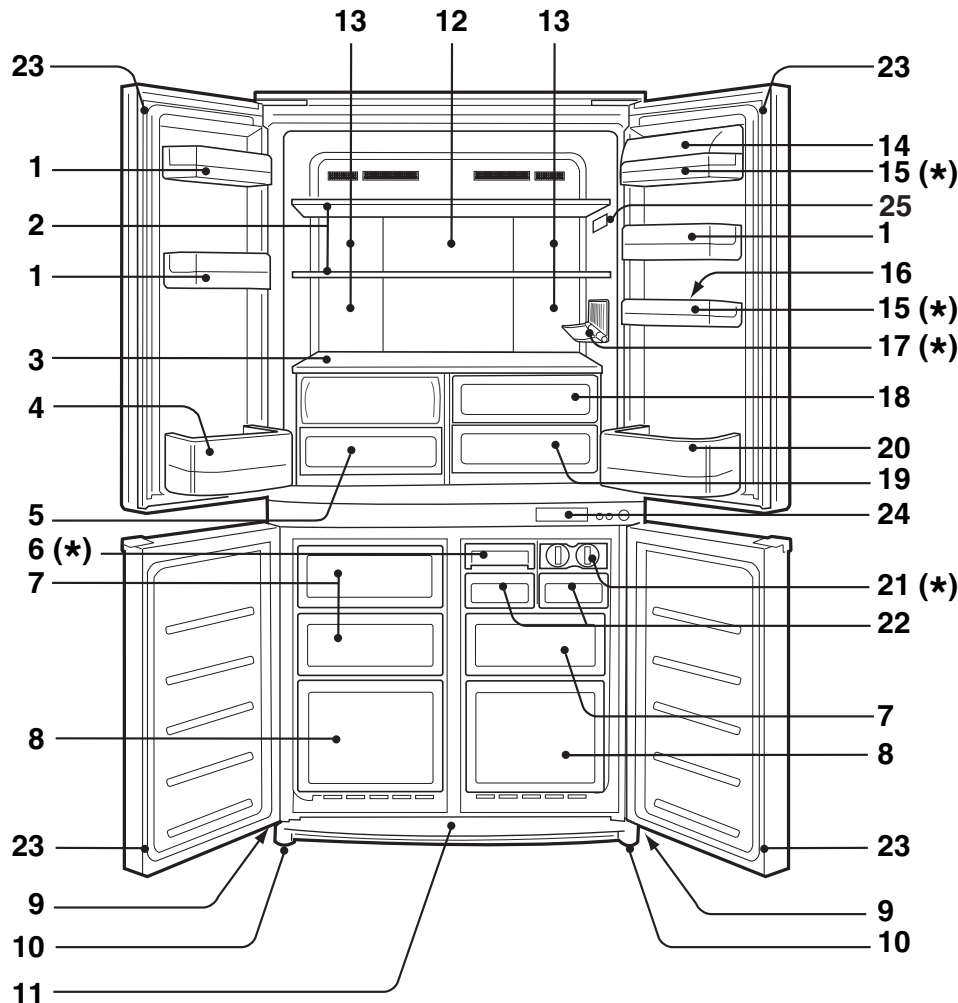

1. Receptáculo da porta
2. Prateleira do frigorífico
3. Prateleira
4. Receptáculo para garrafas (esquerda)
5. Gaveta para legumes

A tampa da gaveta para legumes abre quando a gaveta é puxada.

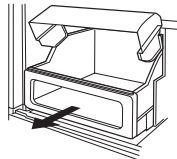

6. Produtor de gelo rápido
O fundo da cuvete contém material refrigerante usado nas bolsas de gelo, para abreviar o processo de fazer gelo. A cuvete também pode ser usada para congelar pequenos artigos alimentares tais como carne ou fruta, removendo a partição para o gelo.
7. Caixa do congelador (pequena)
8. Caixa do congelador (grande)
9. Rodas de apoio
10. Pés ajustáveis
11. Saia
12. Painel de alumínio
O painel é arrefecido por trás, arrefecendo assim indirectamente o compartimento frigorífico. Desta forma os alimentos são arrefecidos suavemente, não sendo expostos a uma corrente de ar frio.
13. Lâmpada de iluminação
14. Tampa do receptáculo para diversos fins
15. Receptáculo para diversos fins
16. Suporte para ovos

17. Prateleira de garrafas



18. Caixa da fruta
19. Caixa de géneros alimentícios frescos
20. Receptáculo para garrafas (direita)

Para colocar garrafas grandes, desloque a partição para trás.



21. Recipiente para fazer cubos de gelo

- Não encha demais a cuvete, senão os cubos de gelo ficam colados uns aos outros.
- Quando os cubos de gelo estão prontos, rode a alavanca no sentido dos ponteiros do relógio para esvaziar o gelo na caixa para cubos de gelo.

Alavanca

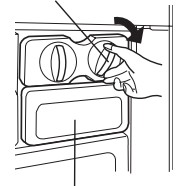

Caixa para cubos de gelo

22. Caixa para cubos de gelo

Não faça gelo na caixa para cubos de gelo ou derrame óleo sobre ela. A caixa para cubos de gelo poderá trincar.

23. Fecho magnético da porta
24. Painel de controlo
25. Termómetro

*

	SJ-F72PC	SJ-F73PE	SJ-F74PS	SJ-F77PC	SJ-F78PE	SJ-F79PS
6. Produtor de gelo rápido	0	0	1	0	0	1
15. Receptáculo para diversos fins	1	1	1	2	2	2
17. Prateleira de garrafas	0	1	1	0	1	1
21. Recipiente para fazer cubos de gelo	2	2	1	2	2	1

PAINEL DE CONTROLO

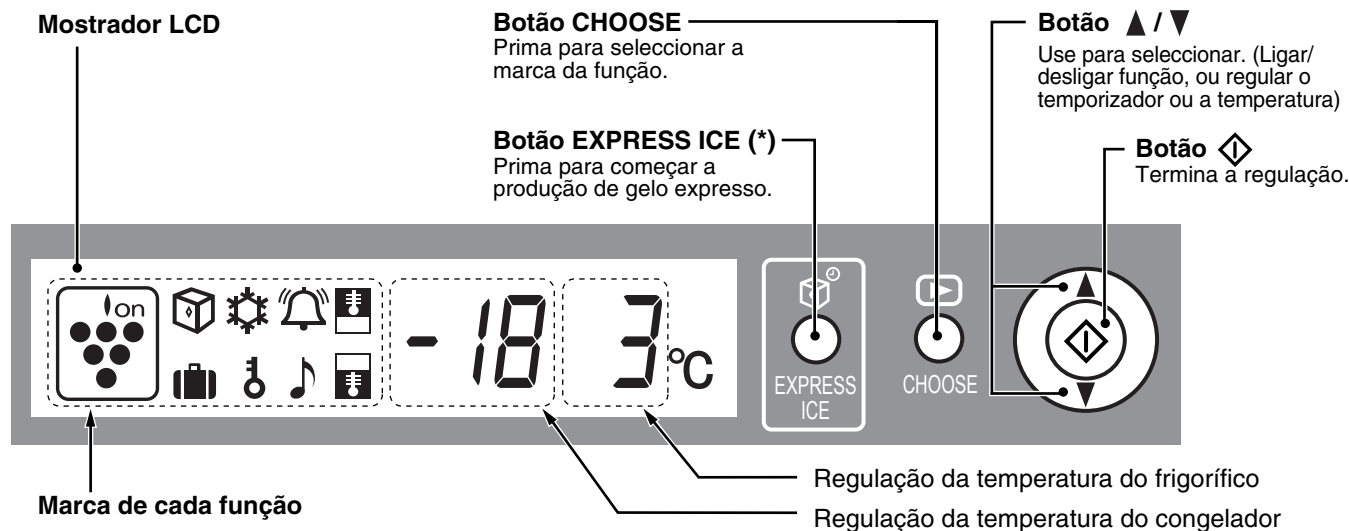

	“Plasmacluster” ionizado		Controlo de temp. do frigorífico
	Produção de gelo expresso (*)		Controlo de temp. do congelador
	Congelamento expresso (*)		Alarme da porta
	Temporizador		Bloqueio para crianças
			Modo férias (*)

• São apresentadas marcas das funções em execução.

• Funções que iniciam automaticamente quando é ligada a ficha de corrente.

• Quando o frigorífico parar por falta de corrente ou similar, ao ser restabelecida a alimentação de corrente, o mostrador apresentará os mesmos itens do momento do corte de corrente. Contudo, se houver um corte de corrente durante o processo de produção de gelo expresso, de congelamento expresso e do temporizador, a operação é interrompida no momento do restabelecimento da corrente.

OBSERVAÇÕES:

- Quando não é feita nenhuma operação durante 30 segundos, o mostrador volta automaticamente ao conteúdo inicial.
- A iluminação de fundo torna-se escura quando não houver nenhuma operação durante 3 minutos.
- A iluminação de fundo apaga quando não houver nenhuma operação durante 6 minutos.
- Não golpeie nem utilize objectos aguçados no painel LCD.

* : Só para os modelos SJ-F73PE, SJ-F74PS, SJ-F78PE, SJ-F79PS

TERMÓMETRO

Este frigorífico possui um TERMÓMETRO instalado no compartimento refrigerador para permitir o controlo da temperatura média na zona mais fria.

ZONA MAIS FRIA

O símbolo indica a zona mais fria no compartimento refrigerador. A zona mais fria vai da prateleira no fundo do compartimento refrigerador até o símbolo. (O receptáculo da porta posicionado à mesma altura não é a zona mais fria.)

VERIFICAÇÃO DA TEMPERATURA NA ZONA MAIS FRIA

Pode-se fazer verificações regularmente para assegurar-se que a temperatura na zona mais fria está correcta e, se necessário, ajuste o controlo da temperatura do refrigerador conforme indicado no capítulo “Controlo das temperaturas”.

Para manter a temperatura correcta dentro do utensílio, confirmar que o termómetro está sempre AZUL. Caso o termómetro fique BRANCO, isto indica que a temperatura está muito alta; neste caso, aumentar o ajuste do botão de controlo da temperatura do refrigerador, e esperar por 6 horas antes de verificar o termómetro novamente.

OBSERVAÇÕES:

- A temperatura interna do frigorífico depende de vários factores tais como a temperatura ambiente do recinto, a quantidade de alimentos armazenados, e a frequência de abertura da porta.
- Ao colocar-se alimentos frescos ou no caso de deixar-se a porta aberta por algum tempo, é normal que o termómetro fique BRANCO.

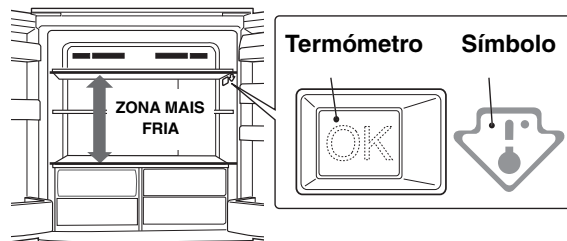

AZUL



Regulação correcta

BRANCO



Temperatura demasiado alta, ajuste o controlo da temperatura do frigorífico.

DESCONGELAÇÃO

- A descongelação faz-se de forma totalmente automática, devido à existência de um sistema especial de poupança de energia. Uma vez que o instante de início do ciclo de descongelamento é proporcional ao tempo de operação do compressor do seu frigorífico, quanto menos tempo o compressor do frigorífico estiver operando (no inverno ou quando você estiver ausente de férias), maior será o período entre cada ciclo de descongelamento.
- A água de descongelamento é recolhida no tabuleiro de evaporação, onde é evaporada pelo calor do compressor, etc.
- O tabuleiro de evaporação não requer limpeza nem manutenção.

UNIDADE DESODORIZANTE

Uma unidade interna que não requer nenhuma operação manual porque ela começa a funcionar automaticamente quando o frigorífico é ligado.

FUNCIONAMENTO (UTILIZANDO O PAINEL DE CONTROLO)



Controlo das temperaturas

O frigorífico controla automaticamente a sua temperatura.
Contudo, se necessário, regule a temperatura da seguinte forma.

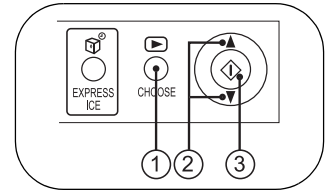

Compartimento de frigorífico

- 1 Prima o botão "CHOOSE" e seleccione a marca "Temp. Do frigorífico".

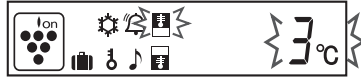

- 2 Prima o botão ▲ / ▼ e regule a temperatura.
[▲ : aumentar, ▼ : diminuir]

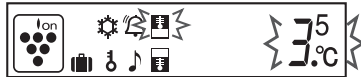

- 3 Prima o botão "◊".

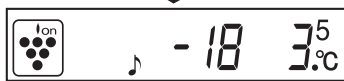

Regulável entre 0°C e 6°C em passos de 0,5°C.

↑ 6°C	Quando o frigorífico faz demasiada refrigeração.
3°C	Para funcionamento normal.
↓ 0°C	Para manter os alimentos frescos. Quando o frigorífico não faz refrigeração suficiente.

Compartimento de congelador

- 1 Prima o botão "CHOOSE" e seleccione a marca "Temp. Do congelador".



- 2 Prima o botão ▲ / ▼ e regule a temperatura.
[▲ : aumentar, ▼ : diminuir]



- 3 Prima o botão "◊".

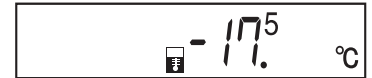

Regulável entre -13°C e -21°C em passos de 0,5°C.

↑ -13°C	Quando não tem alimentos para conservar ou gelados.
-18°C	Para congelação normal.
↓ -21°C	Para fazer gelo ou congelar rapidamente.

OBSERVAÇÕES:

- Se o frigorífico estiver a funcionar muito tempo com o dispositivo de Controlo de Temp. do frigorífico na posição 0°C, os alimentos colocados no compartimento refrigerador também podem congelar.
- Se a temperatura ambiente estiver baixa, os alimentos colocados no compartimento de refrigeração podem congelar, mesmo com o dispositivo de Controlo de Temp. do frigorífico na posição 6°C.



Produção de gelo expresso

(Só para os modelos SJ-F73PE, SJ-F74PS, SJ-F78PE, SJ-F79PS)

Os cubos de gelo podem ser feitos mais rapidamente.

- Esta função não pode ser utilizada em simultâneo com o congelamento expresso.

- 1 Prima o botão "EXPRESS ICE".



A marca aparece e a operação é iniciada.

- 2 Quando o gelo estiver pronto, remova-o.

Para cancelar a operação

Prima novamente o botão "EXPRESS ICE".

OBSERVAÇÕES:

- A produção de gelo expresso termina automaticamente dentro de cerca de 1 hora independentemente do estado do gelo. (A marca desaparece.)
- A produção de gelo expresso pode demorar mais de 1 hora no caso da operação se sobrepor à operação de descongelamento, iniciando-se esta operação após o descongelamento terminar.
- Evite o mais possível abrir a porta durante o funcionamento desta função.

Como usar o produtor de gelo rápido

(Só para os modelos SJ-F74PS, SJ-F79PS)

Arrefeça previamente o produtor de gelo rápido no congelador (durante pelo menos 1 dia).

- Quando os cubos de gelo estiverem prontos, remova a partição da cuvete e em seguida torça ambas as extremidades da partição para fazer cair o gelo.

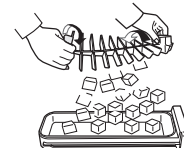

- Tempo normal até o gelo ficar pronto: cerca de 20 minutos

- Quando usar a água guardada no compartimento frigorífico numa temperatura ambiente de 30°C e com o frigorífico regulado em 3°C e o congelador a -18°C.
- Pode demorar mais tempo do que descrito acima a fazer o gelo, dependendo da temperatura ambiente, da temperatura da água e da frequência com que é aberta e fechada a porta, etc.
- A produção de gelo não pode ser efectuada em cerca de 20 minutos se for ultrapassada a linha de nível de água. Além disso torna-se difícil remover o gelo.



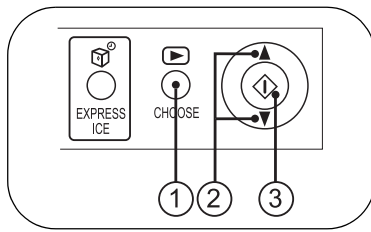

“Plasmacluster” ionizado

O “Plasmacluster” ionizado opera automaticamente quando se ligar o frigorífico-congelador.

Para cancelar a operação

- 1 Prima o botão “CHOOSE” e seleccione a marca “Plasmacluster”.

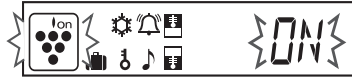

- 2 Prima o botão ▲ / ▼ e seleccione “OFF”.



- 3 Prima o botão “◊”.

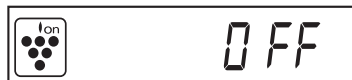

Para iniciar a operação

Selecione “ON” no passo ②.

Notas sobre o funcionamento do “Plasmacluster” ionizado

O criador de iões dentro do seu frigorífico-congelador cria grupos de iões para dentro do compartimento frigorífico e compartimento congelador. Estes iões são massas colectivas de iões negativos e positivos. Estes grupos de iões reduzem o numero de fungos de bolor na atmosfera dos compartimentos.

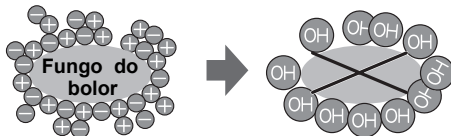

- O interior do frigorífico-congelador poderá ter um determinado odor. Este cheiro é causado pelo ozónio produzido pelos iões. A quantidade de ozónio é mínima e rapidamente se decompõe dentro do frigorífico-congelador.



Temporizador

Podem ser regulados até 99 minutos e 30 segundos em intervalos de 30 segundos.

- 1 Prima o botão “CHOOSE” e seleccione a marca “Temporizador”. É apresentado o tempo anteriormente regulado.



- 2 Prima o botão ▲ / ▼ e regule o tempo. [▲ : aumentar, ▼ : diminuir]

Se apertar continuamente o botão, a regulação pode ser configurada mais rapidamente.



- 3 Prima o botão “◊”.



O temporizador arranca. É apresentado o tempo restante.



Quando a hora definida é alcançada, ouve-se um som indicando o fim. (Cerca de 30 seg.) Para parar o som de terminar, prima “◊”.



Para cancelar o temporizador

- 1 Prima “CHOOSE” para seleccionar a marca “Temporizador”.



- 2 Prima o botão “◊”.

OBSERVAÇÕES:

Durante a operação do temporizador não é possível regular o temporizador pela segunda vez.



Congelamento expresso

(Só para os modelos SJ-F73PE, SJ-F74PS, SJ-F78PE, SJ-F79PS)

Com esta função podem ser feitos congelamentos de alimentos de alta qualidade e é muito útil para congelar em casa.

- Esta função não pode ser usada simultaneamente com a produção de gelo expresso.

- 1 Prima o botão “CHOOSE” e seleccione a marca “Congelamento expresso”.



- 2 Prima o botão ▲ / ▼ e seleccione “ON”.



- 3 Prima o botão “◊”.



O congelamento expresso termina automaticamente dentro de cerca de 2 horas. (A marca desaparece.)

Para cancelar a operação

Selecione “OFF” no passo ②.

OBSERVAÇÕES:

- Alimentos grandes não podem ser congelados em uma só operação.
- O congelamento expresso pode demorar mais de 2 horas no caso da operação se sobrepor à operação de descongelamento, iniciando-se esta operação após o descongelamento terminar.
- Evite o mais possível abrir a porta durante o funcionamento desta função.

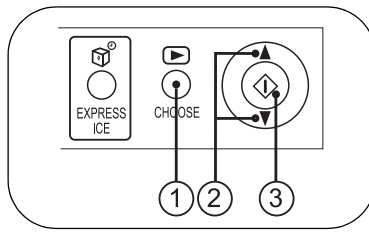

Alarme da porta

Quando a porta do frigorífico ou do congelador ficar aberta, soa o alarme da porta.

- O alarme da porta soa 1 minuto após a abertura da porta e novamente ao fim de 1 minuto (uma vez em ambos os casos).
- Se a porta for deixada aberta durante cerca de 3 minutos, o alarme soa continuamente.

Para cancelar a operação

- 1 Prima o botão “CHOOSE” e seleccione a marca “Alarme da porta”.



- 2 Prima o botão ▲ / ▼ e seleccione “OFF”.



- 3 Prima o botão “◊”.

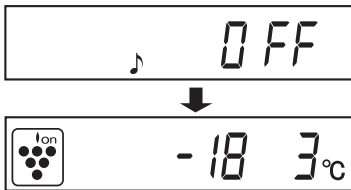

Para iniciar a operação

Selecione “ON” no passo ②.

Modo férias

(Só para os modelos SJ-F73PE, SJ-F74PS, SJ-F78PE, SJ-F79PS)

Use esta função quando for de viagem ou quando sair de casa por longo tempo.

- 1 Prima o botão “CHOOSE” e seleccione a marca “Modo férias”.



- 2 Prima o botão ▲ / ▼ e seleccione “ON”.

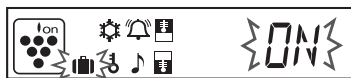

- 3 Prima o botão “◊”.

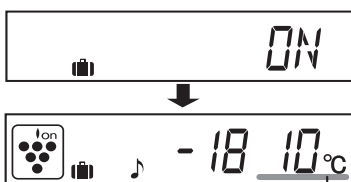

A temperatura dentro do compartimento frigorífico será regulada em 10°C.
Esta temperatura não pode ser alterada.

Bloqueio de crianças

O funcionamento das teclas do painel de controlo podem ser desactivadas. Use esta função para evitar que crianças ou alguém mais interfira com o painel.

- 1 Prima o botão “CHOOSE” e seleccione a marca “Bloqueio de crianças”.

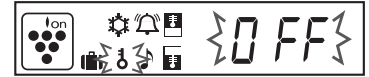

- 2 Prima o botão ▲ / ▼ e seleccione “ON”.



- 3 Prima o botão “◊”.

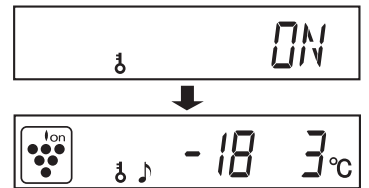

Para cancelar a operação

- 1 Prima continuamente o botão “CHOOSE” durante 2 segundos ou mais.

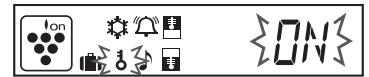

- 2 Seleccione “OFF” com o botão ▲ / ▼ e prima o botão “◊”.

Para cancelar a operação

Selecione “OFF” no passo ②.

OBSERVAÇÕES:

O tempo de armazenagem no compartimento frigorífico torna-se aproximadamente 1/2 a 1/3 da operação normal, dado que a temperatura do compartimento frigorífico fica em 10°C. Utilize apenas quando não houver alimentos perecíveis.

CONSERVAÇÃO DE ALIMENTOS

A refrigeração reduz a taxa de deterioração dos alimentos. Para maximizar o prazo de consumibilidade de produtos alimentícios perecíveis, certifique-se de que os alimentos sejam os mais frescos possíveis. A seguir um guia geral de como prolongar ao máximo o armazenamento de alimentos.

Frutas / Legumes

Para minimizar a perda de humidade, a fruta e os legumes devem ser envolvidos folgadoamente em material plástico, p.ex. película, sacos de plástico (não fechados), e colocados na gaveta para legumes ou na caixa da fruta. Os frutos e legumes com pele espessa, por exemplo, laranjas, não necessitam ser envolvidos.

Produtos diários & Ovos

- A maioria dos produtos diários têm um rótulo na embalagem com a temperatura de armazenamento e a data de validade.
- Os ovos devem ser acondicionados no suporte para ovos.

Carnes / Peixe / Aves

- Acondicione sobre uma travessa ou prato e cubra com papel ou filme de plástico.
- Para peças maiores de carne, peixes ou aves, coloque na parte de trás das prateleiras.
- Certifique-se de que todo alimento cozinhado esteja propriamente embrulhado ou acondicionado em embalagem hermética.

OBSERVAÇÕES:

- Acondicione uniformemente os alimentos nas prateleiras para que o ar de refrigeração circule eficientemente.
- Não coloque comida quente no frigorífico. Deixe-a primeiro arrefecer. A colocação de comida quente no frigorífico faz com que haja um aumento de temperatura no aparelho aumentando, assim, o risco de deterioração dos alimentos.
- Não bloquear as saídas e entradas do sistema de circulação do ar frio com alimentos ou caixas; caso contrário, os alimentos não serão convenientemente refrigerados dentro do seu frigorífico.
- Não coloque alimentos directamente em frente da saída de ar frio. Isto pode fazer com que os alimentos congelem.

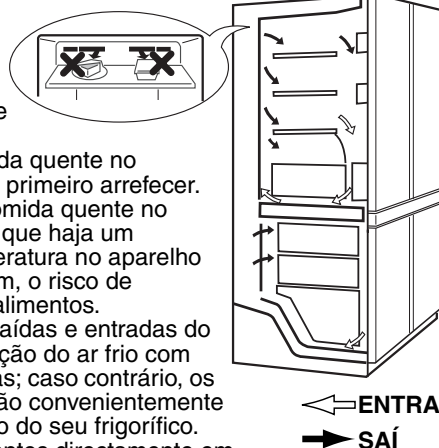

PARA O MELHOR CONGELAMENTO

- Os alimentos devem ser frescos.
- Congele pequenas quantidades de alimentos por vez, para congelá-los rapidamente.
- Os alimentos devem ser propriamente acondicionados ou cobertos e o ar removido para serem selados firmemente.
- Coloque os alimentos no congelador de forma uniforme.
- Etiquete os sacos ou embalagens para manter um inventário dos alimentos congelados.

CUIDADOS E LIMPEZA

Alguns produtos de limpeza químicos de uso doméstico podem afetar o revestimento para alimentos interno e prateleiras plásticas de modo que venham a trincar e rachar. Ao limpar todas as partes de plástico de dentro deste frigorífico, use apenas detergente para a louça líquido diluído (água com detergente). Assegure-se de que todas as partes de plástico foram completamente enxaguadas depois da limpeza.

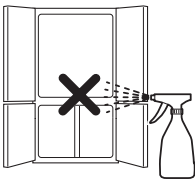

O detergente alcalino afecta a parte em alumínio da pega da porta, provocando manchas.

1. Retire as prateleiras e os receptáculos do frigorífico e da porta. Lave-os com água quente e detergente para a louça; enxague-os com água limpa e seque-os.
2. Limpe o interior com um pano embebido em água quente e detergente para a louça. Então, utilize água fria para remover o restante da água com detergente.
3. Limpe a parte exterior com um pano macio, sempre que seja necessário.
4. Limpe o fecho magnético da porta com uma escova de dentes e água quente com detergente para a louça.
5. Limpe o painel de controlo com o pano seco.

OBSERVAÇÕES:

- Não usar pó de polimento, benzina, água quente, etc.
- As partes de plástico podem trincar, caso o detergente seja utilizado sem ser diluído ou a água com detergente não for totalmente removida.
- Limpe qualquer oleosidade dos alimentos deixada nos componentes de plástico, pois estes podem causar trincas na superfície do plástico.
- As prateleiras de vidro pesam aproximadamente 3kg cada. Segure firmemente quando retirando-as do gabinete ou carregando-as.
- Quando entornar sumos ou similares próximo do painel de controlo, limpe imediatamente. Poderá provocar avaria do painel de controlo.

Quando a luz do compartimento se funde

Contacte o Centro de Assistência SHARP para solicitar uma lâmpada de compartimento de substituição. A lâmpada do compartimento não deve ser removida senão por pessoal qualificado.

Desligando o seu frigorífico

Caso você desligue o seu frigorífico enquanto você está ausente por um longo período de tempo, remova todos os alimentos e limpe completamente o interior. Desconecte o ficha da tomada da corrente e deixe ambas as portas abertas.

O QUE FAZER ANTES DE CHAMAR PELO SERVIÇO DE ASSISTÊNCIA TÉCNICA

Antes de chamar pelo serviço de assistência técnica, verifique os seguinte itens.

É NORMAL que o frigorífico produza ruídos tais como.

- Intenso ruído produzido pelo compressor quando é dada a partida --- O ruído diminui após algum tempo.
- Intenso ruído produzido uma vez ao dia pelo compressor --- Ruído operacional produzido logo após operação de descongelamento.
- Ruído de fluido escorrendo (gargarejo, espumação) --- Ruído de fluido refrigerante escorrendo em tubulação (tais ruídos podem tornar-se intensos de tempo em tempo).

- Estalar quebradiço ou de trituração --- Ruído produzido pela expansão e contração de paredes e partes internas durante esfriamento.
- Guincho agudo --- Ruído produzido por expansão e contração de partes internas.

É NORMAL que a parte de fora do gabinete esteja quente ao ser tocado. A tubulação quente está no gabinete para evitar a condensação.

SE VOCÊ AINDA NECESSITA DO SERVIÇO DE ASSISTÊNCIA TÉCNICA

Consulte o seu agente de assistência técnica certificado pela SHARP mais próximo.

Σας ευχαριστούμε πολύ που αγοράσατε αυτό το προϊόν της εταιρείας SHARP. Πριν χρησιμοποιήσετε το ψυγείο της SHARP, παρακαλώ διαβάστε αυτό το εγχειρίδιο λειτουργίας για να σιγουρευτείτε ότι αποκτάτε το μέγιστο όφελος από το ψυγείο σας.

Όσοι χρησιμοποιούν το ψυγείο πρέπει να γνωρίζουν καλά τον τρόπο λειτουργίας του καθώς και τα χαρακτηριστικά ασφαλείας που προσφέρει. Φυλάγετε το εγχειρίδιο λειτουργίας με το ψυγείο έτσι ώστε αν μετακομίσετε ή αν το ψυγείο αλλάξει ιδιοκτήτες, οι χρήστες του ψυγείου να γνωρίζουν τα διάφορα χαρακτηριστικά του και τις οδηγίες ασφαλείας.

ΠΡΟΣΟΧΗ

1. Αυτό το ψυγείο περιέχει εύφλεκτο ψυκτικό υλικό (R600a: ισοβουτάνιο) και εύφλεκτα αέρια μόνωσης (κυκλοπεντάνιο). Τηρείτε τους ακόλουθους κανόνες για να αποφύγετε την ανάφλεξη και έκρηξη.
 - Το σύστημα ψύξης που βρίσκεται στο πίσω μέρος του ψυγείου και στο εσωτερικό του περιέχει ψυκτικό υλικό. Μην επιτρέπετε την επαφή αιχμηρών αντικειμένων με το σύστημα ψύξης.
 - Μην χρησιμοποιήσετε μηχανικά ή άλλα μέσα για να επιταχύνετε την αυτόματη απόψυξη. (Αυτό το ψυγείο διαθέτει σύστημα αυτόματης απόψυξης.)
 - Μην χρησιμοποιείτε ηλεκτρικές συσκευές εντός του ψυγείου.
 - Χρησιμοποιείτε μόνο τον προδιαγραφόμενο λαμπτήρα για το χώρο του ψυγείου.
 - Μην φράζετε τα ανοίγματα στην περιφέρεια του ψυγείου.
 - Αν τρυπήσει το σύστημα ψύξης, μην αγγίζετε την έξοδο προς τον τοίχο και μην χρησιμοποιείτε ελεύθερες φλόγες. Ανοίξτε το παράθυρο για να φύγει ο αέρας από το δωμάτιο. Στη συνέχεια, επικοινωνήστε με έναν αντιπρόσωπο του σέρβις εξουσιοδοτημένο από τη SHARP για την επισκευή του ψυγείου.
 - Θα πρέπει να πραγματοποιείται η κατάλληλη απόρριψη αυτού του ψυγείου. Μεταφέρετε το ψυγείο σε μια μονάδα ανακύκλωσης για εύφλεκτα ψυκτικά υλικά και εύφλεκτα αέρια μόνωσης.
2. Αυτό το ψυγείο κλείνει αεροστεγώς. ΓΙΑ ΝΑ ΑΠΟΦΥΓΕΤΕ ΘΑΝΑΤΗΦΟΡΑ ΑΤΥΧΗΜΑΤΑ ΣΕ ΠΑΙΔΙΑ, παρακαλώ κλείστε εντελώς την πόρτα πριν την απόρριψη του ψυγείου.
3. Τα πολύ πτητικά και εύλεκτα υλικά όπως ο αιθέρας, το πετρέλαιο, το αέριο προπάνιο, τα μέσα προσκόλλησης και η καθαρή αλκοόλη κλπ. είναι δυνατόν να εκραγούν. Μην αποθηκεύσετε αυτά τα υλικά μέσα στο ψυγείο.

ΠΡΟΦΥΛΑΚΤΙΚΑ ΜΕΤΡΑ

1. Σε περίπτωση που διακοπεί κατά λάθος η παροχή ηλεκτρικού ρεύματος, περιμένετε παρακαλώ τουλάχιστον 5 λεπτά πριν ξανασυνδέσετε πάλι το ηλεκτρικό ρεύμα, γιατί διαφορετικά η αντίθλιψη στο συμπιεστή μπορεί να αναστείλει τον υπερφορτωμένο ηλεκτρονόμο.
2. Να μην αγγίζετε τρόφιμα ή μεταλλικά αεροστεγή δοχεία στο χώρο του καταψύκτη με βρεγμένα χέρια. Αυτή η ενέργεια μπορεί να προκαλέσει κρουπάγημα.
3. Για να αποφύγετε την κατά λάθος διακοπή ηλεκτρικού ρεύματος, συνδέστε το ψυγείο κατευθείαν με την πηγή ενέργειας. Μην χρησιμοποιήσετε προσαρμογέα ρεύματος, επειδή η απώλεια ηλεκτρικού ρεύματος μπορεί να οδηγήσει στην καταστροφή των αποθηκευμένων τροφίμων.
4. Μην τοποθετείτε μπουκάλια στον καταψύκτη γιατί ενδέχεται να σπάσουν όταν παγώσουν.
5. Να έχετε την πόρτα καλά κλειστή. Αν η πόρτα αφαιρεθεί μισοανοιγμένη, η ελεγχόμενη εσωτερική θερμοκρασία θα αυξηθεί, έχοντας σαν αποτέλεσμα την αλλοίωση των τροφίμων και την αύξηση του κόστους του ηλεκτρισμού.
6. Μην κάνετε την εγκατάσταση αυτού του ψυγείου σε χώρο όπου υπάρχει υγρασία ή είναι υγρός γιατί η μόνωση θα καταστραφεί προκαλώντας διαρροή. Επιπρόσθετα, η υγρασία μπορεί να συμπυκνωθεί στο εξωτερικό του ψυγείου.
7. Όταν εγκαθιστάτε ή μετακινείτε το ψυγείο σιγουρευτείτε ότι δεν θα καταστρέψετε ή θα κάνετε κόμπο το καλώδιο ρεύματος. Η ζημιά στο ηλεκτρικό καλώδιο μπορεί να προκαλέσει ηλεκτροπληξία ή φωτιά.
8. Μην χρησιμοποιείτε το ψυγείο όταν έχει πάθει ζημιά το ηλεκτρικό καλώδιο ή η μπρίζα, ή αν η έξοδος ρεύματος είναι χαλαρή, αλλιώς υπάρχει κίνδυνος ηλεκτροπληξίας ή ανάφλεξης.

Σημαντικό:

- Αυτό το ψυγείο είναι μόνο για οικιακή χρήση, με θερμοκρασίες περιβάλλοντος μεταξύ +5°C και 38°C. Το ψυγείο δεν πρέπει να υποβάλλεται σε θερμοκρασίες -10°C για μεγάλα χρονικά διαστήματα.
- Πρέπει να χρησιμοποιείται με τάση 220-240V.

4. Για να αποτρέψετε τη ζημιά στο εξωτερικό περίβλημα, αποφεύγετε την επαφή με εύφλεκτα υλικά όπως βερνίκι και μπογιά κλπ.
5. Κατά τον καθαρισμό του ψυγείου, μην καταβρέχετε απευθείας το εξωτερικό περίβλημα ή τον εσωτερικό χώρο. Κάτι τέτοιο προκαλεί σκουριά και καταστροφή των ηλεκτρικών μονώσεων.
6. Κατά τον καθαρισμό οποιωνδήποτε περιοχών δίπλα σε ηλεκτρικά εξαρτήματα, αποσυνδέστε πρώτα το ψυγείο για να αποφύγετε την ηλεκτροπληξία.
7. Αν τα ηλεκτρικά τμήματα κατά λάθος βραχούν με νερό, αποσυνδέστε το ψυγείο από την μπρίζα, στεγνώστε τα τμήματα αυτά και επικοινωνήστε με τον πλησιέστερο εξουσιοδοτημένο αντιπρόσωπο της SHARP.
8. Κατά την αποσύνδεση της πρίζας, μην αγγίζετε τις ακίδες της πρίζας. Κάτι τέτοιο μπορεί να προκαλέσει ηλεκτροπληξία.
9. Αυτό το ψυγείο έχει σχεδιαστεί μόνο για την αποθήκευση τροφίμων για συνηθισμένη οικιακή χρήση σύμφωνα με τις οδηγίες που παρέχονται στο εγχειρίδιο του. Η χρήση του ψυγείου για άλλους σκοπούς μπορεί να αποδεχθεί βλαβερή για πρόσωπα και περιουσία.
10. Αυτό το ψυγείο δεν είναι κατάλληλο για την ψύξη υλικών τα οποία χρειάζονται ακριβείς θερμοκρασίες. Η φθορά αυτών των υλικών μπορεί να είναι επικίνδυνη.
11. Εναποθέσεις σκόνης στην μπρίζα της συσκευής μπορεί να προκαλέσουν πυρκαγιά. Σκουπίστε τη σκόνη προσεκτικά.
12. Μην αποσυναρμολογείτε το ψυγείο. Η αποσυναρμολόγηση και οι επισκευές πρέπει να αναλαμβάνονται μόνο από ειδικούς τεχνικούς, διαφορετικά υπάρχει κίνδυνος ηλεκτροπληξίας, φωτιάς ή βλάβης.

9. Όταν βγάξετε το φιν από την μπρίζα, πιάνετε το φιν και όχι το καλώδιο. Το τράβηγμα του καλωδίου μπορεί να προκαλέσει ηλεκτροπληξία ή ανάφλεξη.
10. Βεβαιωθείτε ότι υπάρχει αρκετός χώρος αερισμού γύρω από το ψυγείο ώστε να μην υπάρχει κίνδυνος υπερθέρμανσης και σταμάτημα του συμπιεστή. Παρακαλώ ακολουθείτε τις οδηγίες εγκατάστασης.
11. Αν το εύκαμπτο καλώδιο παροχής ρεύματος πάθει ζημιά, θα πρέπει να αντικατασταθεί από τον εξουσιοδοτημένο αντιπρόσωπο του σέρβις της SHARP ειδικά απαιτείται ειδικό καλώδιο.
12. Στην περίπτωση της διαρροής αερίου, αερίστε το χώρο ανοίγοντας ένα παράθυρο κλπ. Μην αγγίζετε το ψυγείο ή την παροχή ρεύματος.
13. Μην τοποθετήσετε βαριά ή εύθραυστα αντικείμενα πάνω στο ψυγείο. Τα αντικείμενα μπορεί να πέσουν κάτω κατά το άνοιγμα ή κλείσιμο του ψυγείου, προκαλώντας το σωματικό τραυματισμό.
14. Μην τοποθετήσετε αντικείμενα που περιέχουν υγρά πάνω στο ψυγείο. Το χύσιμο των υγρών μπορεί να προκαλέσει ηλεκτροπληξία ή φωτιά.
15. Μην πετάτε αντικείμενα μέσα στο ψυγείο ή μην χτυπήσετε τον εσωτερικό τοίχο. Αυτό μπορεί να προκαλέσει το ράγισμα της εσωτερικής επιφάνειας.
16. Αυτό το ψυγείο δεν προορίζεται για χρήση από άτομα με μειωμένες φυσικές, αισθητικές ή πνευματικές ικανότητες (συμπεριλαμβανομένων και των μικρών παιδιών) ή από άτομα με έλλειψη εμπειρίας και γνώσεων εκτός αν επιβλέπονται ή έχουν λάβει οδηγίες σχετικά με την χρήση του ψυγείου από τα άτομα που είναι υπεύθυνα για την ασφάλειά τους. Τα νεαρά παιδιά θα πρέπει να επιβλέπονται για να διασφαλιστεί ότι δεν παίζουν με το ψυγείο.

ΕΓΚΑΤΑΣΤΑΣΗ

1. Το ψυγείο αυτό είναι μη σταθερού τύπου. Παρακαλούμε αφήστε αρκετό χώρο εξαερισμού γύρω από το ψυγείο.
 - Αυτό το σχέδιο δείχνει τον ελάχιστο χώρο που χρειάζεται προκειμένου να διατηρηθεί η ικανότητα ψύξης.
 - Το ψυγείο λειτουργεί με μικρότερη κατανάλωση ρεύματος εάν αφήσετε μεγαλύτερο χώρο.



2. Χρησιμοποιώντας τα μπροστινά Ρυθμιζόμενα πόδια, βεβαιωθείτε ότι το ψυγείο είναι τοποθετημένο σταθερά και επίπεδα πάνω στο δάπεδο.

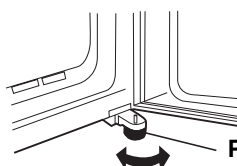

Ρυθμιζόμενο πόδι

3. Όταν η δεξιά και αριστερή πόρτα δεν είναι σωστά ευθυγραμμισμένες, ρυθμίστε τις χρησιμοποιώντας τα ρυθμιζόμενα ποδαράκια.



4. Αφαιρέστε τις 4 βίδες του χαμηλότερου τμήματος του ψυγείου και στη συνέχεια ρυθμίστε το κάλυμμα που έχει το ρυθμιζόμενο ποδαράκι (παρέχεται εντός του χώρου του ψυγείου) με 4 αφαιρούμενες βίδες.

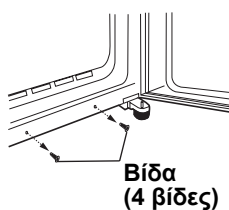

Βίδα (4 βίδες)

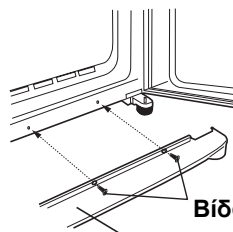

Κάλυμμα ποδιών

ΣΗΜΕΙΩΣΗ:

- Τοποθετήστε τον ψυκτήρα σας έτσι ώστε η πρίζα να είναι προσιτή.
- Μην εκθέτετε το ψυγείο σας απευθείας στο ηλιακό φως.
- Μην το τοποθετείτε κοντά σε συσκευές παραγωγής θερμότητας.
- Μην τοποθετήτε σε άμεση επαφή με το έδαφος. Παρέχετε την κατάλληλη βάση.
- Για να εισαγάγετε το καλώδιο παροχής ρεύματος όταν η πόρτα είναι ανοικτή, ηχεί ο συναγερμός της πόρτας αλλά είναι φυσιολογικός. Ο ήχος σταματά όταν κλείσει η πόρτα.

Κατά την μεταφορά

- Χρησιμοποιώντας τα ροδάκια, είναι δυνατή η έμπροσθεν και όπισθεν μετακίνηση.



Ροδάκι

- Μεταφέρετε το ψυγείο κρατώντας τα χερούλια που βρίσκονται στο πίσω μέρος και στα πλάγια.

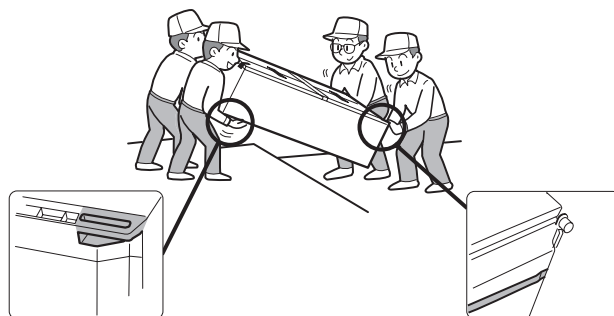

Πρίν χρησιμοποιήσετε τον ψυγείο σας

Καθαρίστε τα εσωτερικά μέρη με ένα ύφασμα που είναι βρεγμένο σε θερμό νερό. Εάν χρησιμοποιείτε σαπουνόνερο, σκουπίστε το επιμελώς.

Πληροφορίες σχετικά με την απόρριψη εξοπλισμού (οικιακή χρήση)



Προσοχή: Το προϊόν σας έχει σήμανση με αυτό το σύμβολο. Αυτό σημαίνει ότι τα χρησιμοποιημένα ηλεκτρικά και ηλεκτρονικά προϊόντα δεν θα πρέπει να αναμιγνύονται με γενικά οικιακά απορρίμματα. Υπάρχει ξεχωριστό σύστημα περισυλλογής για τα συγκεκριμένα προϊόντα.

1. Στην Ευρωπαϊκή Ένωση

Προσοχή: Αν επιθυμείτε να απορρίψετε τον εξοπλισμό αυτό, μην χρησιμοποιείτε τον συνηθισμένο κάδο απορριμμάτων!

Η επεξεργασία του χρησιμοποιημένου ηλεκτρικού και ηλεκτρονικού εξοπλισμού πρέπει να γίνεται ξεχωριστά και σε συμφωνία με τη νομοθεσία που απαιτεί την κατάλληλη επεξεργασία, αποκατάσταση και ανακύκλωση του χρησιμοποιημένου ηλεκτρικού και ηλεκτρονικού εξοπλισμού.

Έπειτα από σχετική εφαρμογή σε χώρες-μέλη, ο χρησιμοποιημένος ηλεκτρικός και ηλεκτρονικός εξοπλισμός του κάθε σπιτιού εντός της ΕΕ μπορεί να επιστραφεί χωρίς χρέωση* σε προκαθορισμένες εγκαταστάσεις περισυλλογής. Σε ορισμένες χώρες* είναι δυνατόν να επιστρέψετε το παλιό σας προϊόν στον τοπικό σας προμηθευτή χωρίς χρέωση, αν αγοράσετε ένα παρόμοιο καινούργιο προϊόν.

*) Για περισσότερες πληροφορίες, επικοινωνήστε με το φορέα της περιοχής σας.

Αν ο χρησιμοποιημένος ηλεκτρικός ή ηλεκτρονικός σας εξοπλισμός έχει μπαταρίες ή συσσωρευτές, απορρίψτε αυτά πρώτα ξεχωριστά, σύμφωνα με τις τοπικές απαιτήσεις.

Η σωστή απόρριψη του προϊόντος αυτού θα σας βοηθήσει να βεβαιωθείτε ότι τα απορρίμματα υφίστανται την απαραίτητη επεξεργασία, αποκατάσταση και ανακύκλωση, αποτρέποντας έτσι πιθανές αρνητικές συνέπειες για το περιβάλλον και την ανθρώπινη υγεία, οι οποίες διαφορετικά θα μπορούσαν να προκύψουν λόγω της ακατάλληλης επεξεργασίας απορριμμάτων.

2. Σε άλλες χώρες εκτός της ΕΕ

Αν επιθυμείτε να απορρίψετε το συγκεκριμένο προϊόν, επικοινωνήστε με τους τοπικούς σας φορείς και ζητήστε πληροφορίες για τη σωστή μέθοδο απόρριψης.

Για την Ελβετία: Ο χρησιμοποιημένος ηλεκτρικός ή ηλεκτρονικός εξοπλισμός μπορεί να επιστραφεί χωρίς χρέωση στον αντιπρόσωπο, ακόμα και σε περίπτωση που δεν αγοράσετε ένα νέο προϊόν. Περισσότερες διευκρινίσεις σχετικά με τη συλλογή καταγράφονται στην αρχική σελίδα της ηλεκτρονικής διεύθυνσης www.swico.ch ή www.sens.ch.

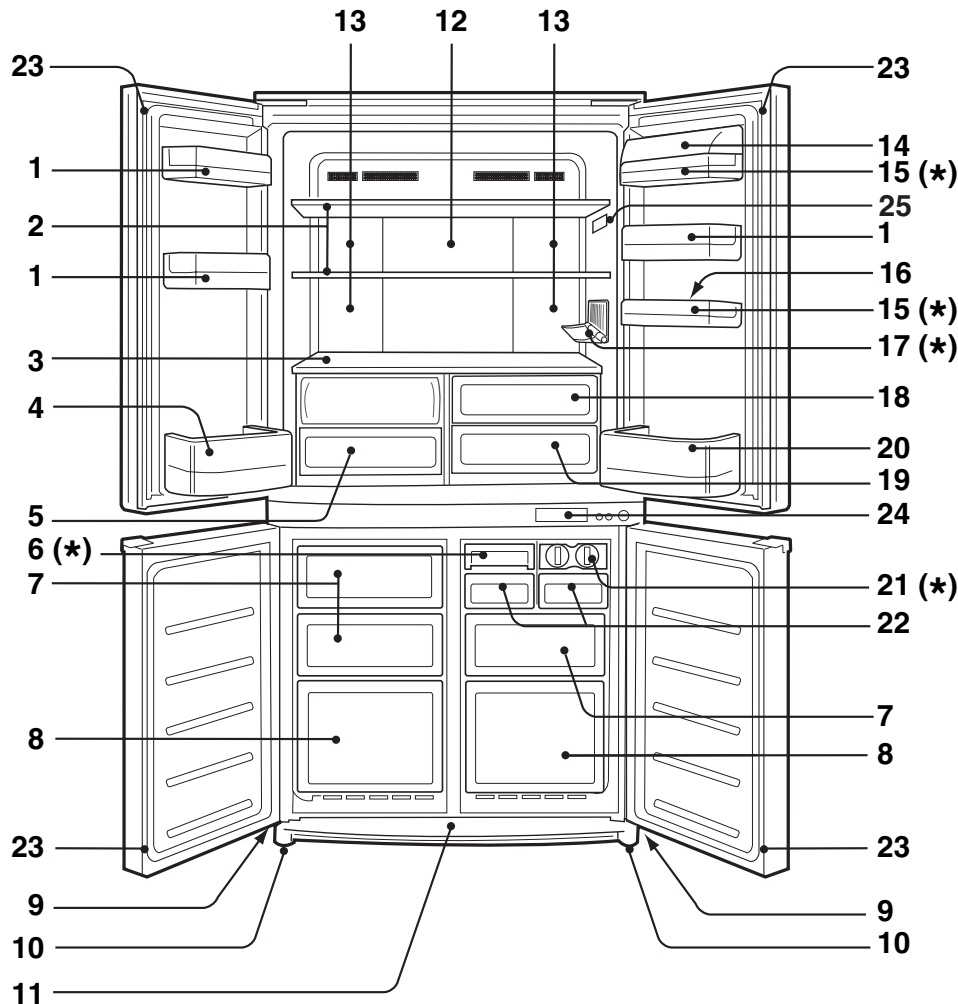

SJ-F72PC
SJ-F73PE
SJ-F74PS

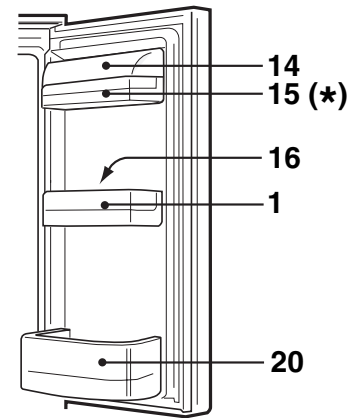

1. Θύλακας πόρτας
2. Ράφι ψυγείου
3. Ράφι
4. Θήκη μπουκαλιών (αριστερά)
5. Διατηρητής λαχανικών
Το κάλυμμα του διατηρητή λαχανικών ανοίγει με το τράβηγμα της θήκης.
6. Συσκευή ταχείας δημιουργίας πάγου
Το κάτω μέρος του δοχείου περιέχει ψυκτικό υλικό που χρησιμοποιείται στις συσκευασίες πάγου για να επιταχύνει τη διαδικασία δημιουργίας πάγου. Το δοχείο μπορεί επίσης να χρησιμοποιηθεί χωρίς το διαχωριστικό δημιουργίας πάγου για την ψύξη μικρών μερίδων τροφίμων όπως είναι κρέας ή φρούτα.
7. Διαμέρισμα καταψύκτη (μικρό)
8. Διαμέρισμα καταψύκτη (μεγάλο)
9. Ροδάκι
10. Ρυθμιζόμενα ποδαράκια
11. Κάλυμμα ποδιών
12. Πίνακας αλουμινίου
Ο πίνακας ψύχεται από το πίσω τμήμα, επομένως προκαλεί έμμεση ψύξη του τμήματος του καταψύκτη. Με αυτό τον τρόπο, τα τρόφιμα ψύχονται κανονικά, χωρίς να εκτίθενται σε ροή ψυχρού αέρα.
13. Φως
14. Κάλυμμα θύλακα πολλαπλών χρήσεων
15. Θύλακας χρησιμότητας
16. Θήκη αυγών

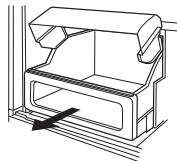

17. Θήκη για φιάλη



18. Θήκη για τα φρούτα 19. Διαμέρισμα νωπών προϊόντων 20. Θήκη μπουκαλιών (δεξιά)

Για την τοποθέτηση φιαλών μεγάλου μεγέθους, μετακινήστε προς τα πίσω το διαχωριστικό.



21. Παρασκευαστής πάγου

- Να μην υπερφορτώνετε το δοχείο, διαφορετικά τα παγάκια θα κολλήσουν μεταξύ τους με την ολοκλήρωση της ψύξης.
- Όταν ετοιμαστούν τα παγάκια στρίψτε το μοχλό στη φορά των δεικτών του ρολογιού για να αδειάσετε τα παγάκια στο δοχείο για παγάκια.

Μοχλός

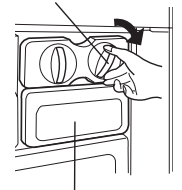

Δοχείο για παγάκια

22. Δοχείο για παγάκια

Μην φτιάξετε πάγο στο Δοχείο για παγάκια ή μη ρίξετε λάδι μέσα σε αυτό. Το Δοχείο για παγάκια μπορεί να ραγίσει.

23. Μαγνητικό κλειστόρ πόρτας

24. Πίνακας ελέγχου

25. Θερμόμετρο

*	SJ-F72PC	SJ-F73PE	SJ-F74PS	SJ-F77PC	SJ-F78PE	SJ-F79PS
6. Συσκευή ταχείας δημιουργίας πάγου	0	0	1	0	0	1
15. Θύλακας χρησιμότητας	1	1	1	2	2	2
17. Θήκη για φιάλη	0	1	1	0	1	1
21. Παρασκευαστής πάγου	2	2	1	2	2	1

ΠΙΝΑΚΑΣ ΕΛΕΓΧΟΥ

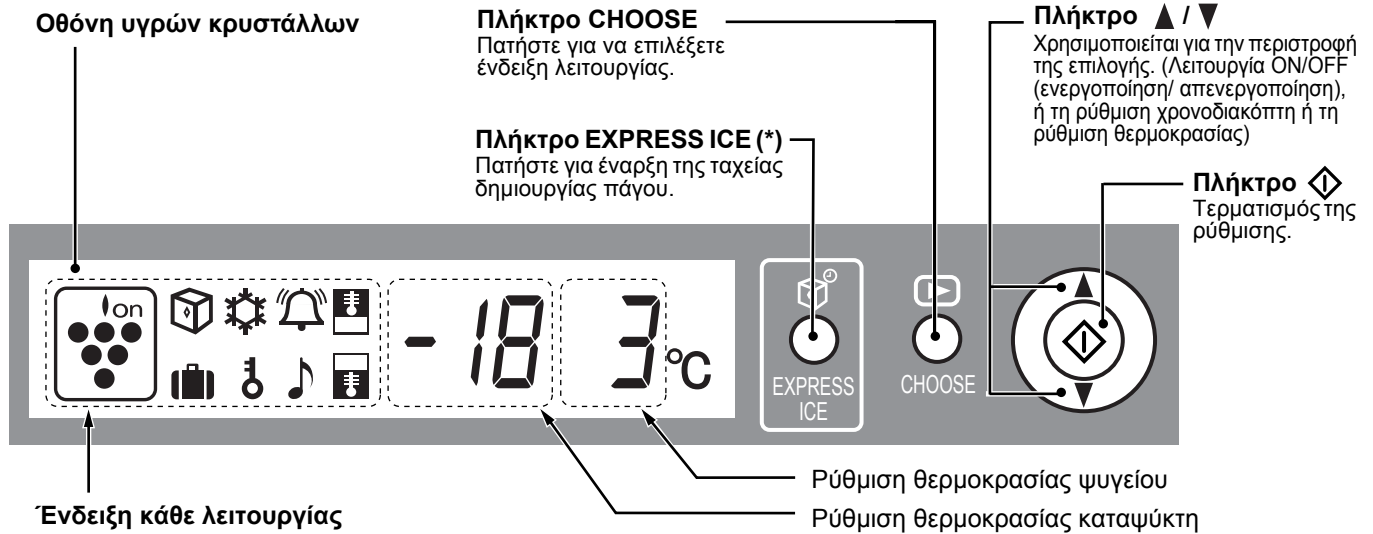

Ένδειξη κάθε λειτουργίας

	Ιονιστής Plasmacluster		Έλεγχος θερμοκρασίας του ψυγείου
	Ταχεία δημιουργία πάγου (*)		Έλεγχος θερμοκρασίας του καταψύκτη
	Ταχεία ψύξη (*)		Συναγεμμός της πόρτας
	Χρονοδιακόπτης		Κλείδωμα για την ασφάλεια των παιδιών
			Κατάσταση εκκένωσης (*)

- Εμφανίζονται ενδείξεις λειτουργιών.
- Λειτουργίες που εκκινούν αυτόματα όταν εισαγάγετε την πρίζα του ψυγείου σε υποδοχή παροχής ρεύματος.
- Όταν το ψυγείο σταματά λόγω διακοπής ρεύματος, η ένδειξη τη στιγμή της επανασύνδεσης της ηλεκτρικής τροφοδοσίας είναι η ίδια όπως και πριν από τη διακοπή ρεύματος. Ωστόσο, όταν υπάρχει διακοπή ρεύματος κατά τη λειτουργία της Ταχείας δημιουργίας πάγου, Ταχείας ψύξης και του Χρονοδιακόπτη, η λειτουργία διακόπτεται κατά την επανασύνδεση της ηλεκτρικής τροφοδοσίας.

ΣΗΜΕΙΩΣΗ:

- Όταν δεν υπάρχει λειτουργία για 30 δευτερόλεπτα, η οθόνη αυτόματα θα επιστρέψει στο αρχικό μενού περιεχομένων. Ο φωτισμός θα ελαττωθεί όταν δεν υπάρχει λειτουργία για 3 λεπτά. Ο φωτισμός θα σβήσει όταν δεν υπάρχει καμία λειτουργία για 6 λεπτά.
- Να μην χτυπήσετε ούτε να αγγίξετε με αιχμηρό αντικείμενο την οθόνη υγρών κρυστάλλων.

* : Μόνο για SJ-F73PE, SJ-F74PS, SJ-F78PE, SJ-F79PS

ΘΕΡΜΟΜΕΤΡΟ

Το ψυγείο παρέχεται με ένα ΘΕΡΜΟΜΕΤΡΟ στο χώρο του ψυγείου ώστε να σας επιτρέπει να ελέγχετε τη μέση θερμοκρασία στη ζώνη μέγιστης ψύξης.

ΖΩΝΗ ΜΕΓΙΣΤΗΣ ΨΥΞΗΣ

Το σύμβολο υποδεικνύει τη ζώνη μέγιστης ψύξης εντός του χώρου του ψυγείου. Η ζώνη μέγιστης ψύξης εκτείνεται από το ράφι που βρίσκεται στο κάτω μέρος του χώρου του ψυγείου έως το σύμβολο. (Ο θύλακας της πόρτας τοποθετημένος στο ίδιο ύψος δεν αποτελεί τη ζώνη μέγιστης ψύξης.)

ΕΛΕΓΧΟΣ ΤΗΣ ΘΕΡΜΟΚΡΑΣΙΑΣ ΣΤΗ ΖΩΝΗ ΜΕΓΙΣΤΗΣ ΨΥΞΗΣ

Μπορείτε να διεξάγετε τακτικούς ελέγχους για να επιβεβαιώνετε ότι η θερμοκρασία στη ζώνη μέγιστης ψύξης είναι η σωστή, και, αν είναι απαραίτητο, ρυθμίστε το ρυθμιστή της θερμοκρασία του ψυγείου, όπως υποδεικνύεται στο κεφάλαιο, "Έλεγχος θερμοκρασίας".

Για τη διατήρηση σωστής θερμοκρασίας εντός της συσκευής, ελέγξτε ότι το θερμόμετρο είναι πάντα ΜΠΛΕ. Αν το θερμόμετρο γίνει ΑΣΠΡΟ, η θερμοκρασία είναι πολύ υψηλή, αυξήστε τη ρύθμιση του ρυθμιστή ελέγχου της θερμοκρασίας του ψυγείου και περιμένετε 6 ώρες πριν ελέγξετε ξανά το θερμόμετρο.

ΣΗΜΕΙΩΣΗ:

- Η εσωτερική θερμοκρασία του ψυγείου εξαρτάται από διάφορους παράγοντες όπως είναι η θερμοκρασία περιβάλλοντος του δωματίου, η ποσότητα των αποθηκευμένων τροφίμων και η συχνότητα ανοίγματος της πόρτας.
- Κατά την εισαγωγή φρέσκων τροφίμων ή κατά το παρατεταμένο άνοιγμα της πόρτας, είναι φυσιολογικό το θερμόμετρο να γίνει ΑΣΠΡΟ.

ΑΠΟΨΥΞΗ

- Η απόψυξη είναι πλήρως αυτοματοποιημένη εξαιτίας ενός μοναδικού συστήματος εξοικονόμησης ενέργειας. Μέσω αυτού ο χρόνος έναρξης του κύκλου απόψυξης είναι ανάλογος του χρόνου λειτουργίας του συμπιεστή του ψυγείου, δηλαδή όσο λιγότερο χρονικό διάστημα βρίσκεται σε λειτουργία ο συμπιεστής του ψυγείου (κατά την διάρκεια του χειμώνα ή όταν βρίσκεστε σε διακοπές), τόσο περισσότερος ο χρόνος μεταξύ του κάθε κύκλου απόψυξης.
- Το νερό της απόψυξης συλλέγεται στο δοχείο εξάτμισης, όπου εξατμίζεται από τη θερμότητα του συμπιεστή, κτλ.
- Δεν απαιτείται καθαρισμός ή συντήρηση του δοχείου εξάτμισης.

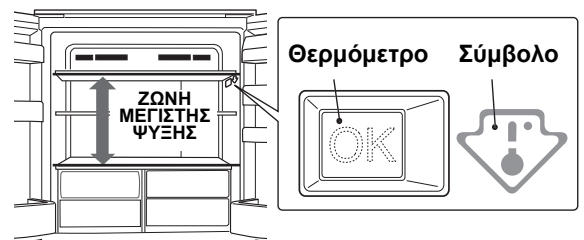

ΜΠΛΕ



Σωστή ρύθμιση

ΑΣΠΡΟ



Η θερμοκρασία είναι πολύ υψηλή, ρυθμίστε το ρυθμιστή θερμοκρασίας του ψυγείου.

ΑΠΟΣΜΗΤΙΚΗ ΣΥΣΚΕΥΗ

Είναι μία ενσωματωμένη συσκευή η οποία δεν απαιτεί χειροκίνητη λειτουργία διότι ξεκινά λειτουργία αυτομάτως όταν το ψυγείο είναι στο ρεύμα.

ΛΕΙΤΟΥΡΓΙΑ (ΜΕ ΧΡΗΣΗ ΤΟΥ ΠΙΝΑΚΑ ΕΛΕΓΧΟΥ)



Έλεγχος θερμοκρασίας

Το ψυγείο ρυθμίζει την θερμοκρασία του αυτόματα. Αν όμως, χρειαστεί, μπορείτε να ρυθμίσετε τη θερμοκρασία ως ακολούθως.

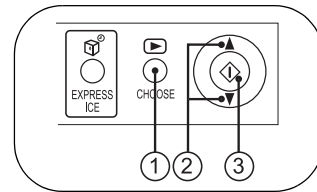

Χώρος ψυγείου

- 1 Πατήστε το πλήκτρο "CHOOSE" και επιλέξτε την ένδειξη "Θερμοκρασία ψυγείου".



- 2 Πατήστε το πλήκτρο ▲ / ▼ και ρυθμίστε τη θερμοκρασία. [▲ : αύξηση, ▼ : μείωση]

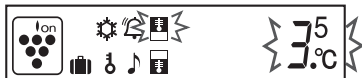

- 3 Πατήστε το πλήκτρο "◊".

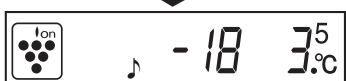

Ρυθμιζόμενο μεταξύ 0°C και 6°C σε βήματα των 0,5°C.

↑ 6°C	Όταν το ψυγείο προσφέρει υπερβολική ψύξη.
3°C	Για συνηθισμένη λειτουργία.
↓ 0°C	Για να διατηρούνται τα τρόφιμα πιο φρέσκα. Όταν το ψυγείο δεν προσφέρει επαρκή ψύξη.

Χώρος καταψύκτη

- 1 Πατήστε το πλήκτρο "CHOOSE" και επιλέξτε την ένδειξη "Θερμοκρασία καταψύκτη".



- 2 Πατήστε το πλήκτρο ▲ / ▼ και ρυθμίστε τη θερμοκρασία. [▲ : αύξηση, ▼ : μείωση]

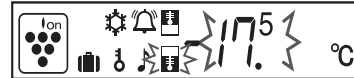

- 3 Πατήστε το πλήκτρο "◊".



Ρυθμιζόμενο μεταξύ -13°C και -21°C σε βήματα των 0,5°C.

↑ -13°C	Όταν δεν υπάρχουν στο ψυγείο κατεψυγμένα τρόφιμα ή παγωτά.
-18°C	Για συνηθισμένη κατάψυξη.
↓ -21°C	Για να δημιουργηθεί πάγος γρήγορα ή για γρήγορη κατάψυξη.

ΣΗΜΕΙΩΣΗ:

- Αν το ψυγείο λειτουργεί για μεγάλο χρονικό διάστημα: με τον Ρυθμιστή Θερμοκρασίας του Ψυγείου στη ρύθμιση 0°C, μπορεί επίσης να παγώσουν τα τρόφιμα στο χώρο του ψυγείου.
- Η χαμηλή περιβαλλοντική θερμοκρασία μπορεί να προκαλέσει το πάγωμα των τοποθετημένων τροφίμων ακόμα και αν ο Ρυθμιστής Θερμοκρασίας του Ψυγείου είναι τοποθετημένος στο 6°C.



Ταχεία δημιουργία πάγου (Μόνο για SJ-F73PE, SJ-F74PS, SJ-F78PE, SJ-F79PS)

Τα παγάκια μπορούν να δημιουργηθούν ταχύτερα από το κανονικό.

• Αυτή η λειτουργία δεν μπορεί να χρησιμοποιηθεί ταυτόχρονα με την ταχεία ψύξη.

- 1 Πατήστε το πλήκτρο "EXPRESS ICE".



Εμφανίζεται η ένδειξη και η λειτουργία εκκινά.

- 2 Όταν η δημιουργία πάγου ολοκληρωθεί, αφαιρέστε τον πάγο.

Για να ακυρώσετε τη λειτουργία

Πατήστε ξανά το πλήκτρο "EXPRESS ICE".

ΣΗΜΕΙΩΣΗ:

- Η ταχεία δημιουργία πάγου τελειώνει αυτόματα σε περίπου 1 ώρα ανεξάρτητα από την κατάσταση του πάγου. (Η ένδειξη εξαφανίζεται.)
- Η ταχεία δημιουργία πάγου διαρκεί περισσότερο από 1 ώρα στην περίπτωση που η λειτουργία επικαλύπτεται με απόψυξη καθώς η λειτουργία εκκινά μετά την ολοκλήρωση της απόψυξης.
- Να αποφεύγετε το άνοιγμα της πόρτας όσο το δυνατόν περισσότερο κατά τη διάρκεια αυτής της λειτουργίας.

Πώς να χρησιμοποιήσετε τη συσκευή ταχείας δημιουργίας πάγου (Μόνο για SJ-F74PS, SJ-F79PS)

- Ψύξτε τη συσκευή ταχείας δημιουργίας πάγου πριν την τοποθετήσετε στο καταψύκτη (για τουλάχιστον 1 ημέρα).
- Όταν δημιουργηθούν τα παγάκια, αφαιρέστε το διαχωριστικό από το δοχείο μετά την περιστροφή και των δύο άκρων του διαχωριστικού και ρίξτε τον πάγο.

Διαχωριστικό

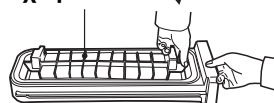

- Η χρονική διάρκεια ολοκλήρωσης της δημιουργίας πάγου είναι περίπου 20 λεπτά.

- Κατά τη χρήση του νερού που βρίσκεται στο χώρο του καταψύκτη σε μια θερμοκρασία δωματίου 30°C και με τη θερμοκρασία του ψυγείου ρυθμισμένη στους 3°C και του καταψύκτη στους -18°C.
- Ο χρόνος δημιουργίας πάγου μπορεί να διαρκέσει περισσότερο από την παραπάνω περιγραφή ανάλογα με τη θερμοκρασία δωματίου και τη θερμοκρασία του νερού καθώς και τη συχνότητα ανοίγματος και κλεισίματος της πόρτας κτλ.
- Η δημιουργία πάγου δεν μπορεί να ολοκληρωθεί σε 20 λεπτά αν η στάθμη του νερού υπερβεί τη γραμμή στάθμης του νερού. Επίσης, καθίσταται δύσκολη η αφαίρεση του πάγου.

Επίπεδο νερού

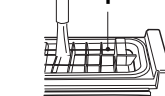

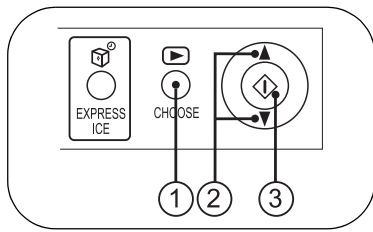

Ιονιστής Plasmacluster

Το Ιονιστής "Plasmacluster" αρχίζει λειτουργία αυτόματα όταν τροφοδοτείται με ρεύμα ο καταψύκτης.

Για να ακυρώσετε τη λειτουργία

- 1 Πατήστε το πλήκτρο "CHOOSE" και επιλέξτε την ένδειξη "Plasmacluster".



- 2 Πατήστε το πλήκτρο ▲ / ▼ και επιλέξτε "OFF".



- 3 Πατήστε το πλήκτρο "◊".

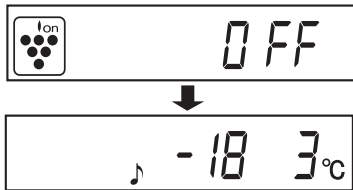

Για την έναρξη της λειτουργίας

Επιλέξτε "ON" στο βήμα ②.

Σημειώσεις για τη λειτουργία Ιονιστής "Plasmacluster"

Ο ιονιστής στο εσωτερικό του καταψύκτη σας απελευθερώνει τις στοιβάδες των ιόντων, οι οποίες είναι συλλογικές μάζες θετικών και αρνητικών ιόντων, στο διαμέρισμα του καταψύκτη και του ψυγείου. Αυτές οι ιονικές συστάδες μειώνουν τον αερομεταφερόμενο μύκητα της μούχλας.

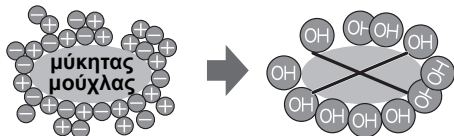

- Μπορεί να υπάρξει ελαφρή μυρωδιά στον καταψύκτη. Αυτό είναι η μυρωδιά του όζοντος που παράγεται από τον ιονιστή. Το ποσό όζοντος είναι ελάχιστο, και αποσυντίθεται γρήγορα στον καταψύκτη.



Χρονοδιακόπτης

Έως τα 99 λεπτά και 30 δευτερόλεπτα μπορείτε να ρυθμίσετε σε βήματα των 30 δευτερολέπτων.

- 1 Πατήστε το πλήκτρο "CHOOSE" και επιλέξτε την ένδειξη "Χρονοδιακόπτης". Εμφανίζεται η προηγούμενη ρύθμιση ώρας.



- 2 Πατήστε το πλήκτρο ▲ / ▼ και ρυθμίστε την ώρα.

[▲ : αύξηση, ▼ : μείωση]

Πατήστε το πλήκτρο συνεχόμενα, η ρύθμιση μπορεί να διαμορφωθεί γρήγορα.



- 3 Πατήστε το πλήκτρο "◊".



Ο χρονοδιακόπτης εκκινά. Προβολή του χρόνου που απομένει.



Όταν προσεγγίζεται ο ρυθμισμένος χρόνος, ο τόνος τέλους θα ηχήσει. (Περίπου για 30 δευτερόλεπτα.) Για να διακόψετε τον τόνο τέλους, πατήστε "◊".



Για να ακυρώσετε το χρονοδιακόπτη

- 1 Πατήστε "CHOOSE" για να επιλέξετε την ένδειξη "Χρονοδιακόπτης".

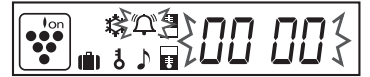

- 2 Πατήστε το πλήκτρο "◊".

ΣΗΜΕΙΩΣΗ:

Κατά τη λειτουργία του χρονοδιακόπτη, δεν είναι δυνατή η ρύθμιση του χρονοδιακόπτη για δεύτερη φορά.



Ταχεία ψύξη (Μόνο για SJ-F73PE, SJ-F74PS, SJ-F78PE, SJ-F79PS)

Αυτή η λειτουργία μπορεί να χρησιμοποιηθεί για υψηλής ποιότητας κατάψυξη τροφίμων και είναι κατάλληλη για οικιακή ψύξη.

- Αυτή η λειτουργία δεν μπορεί να χρησιμοποιηθεί ταυτόχρονα με την ταχεία δημιουργία πάγου.

- 1 Πατήστε το πλήκτρο "CHOOSE" και επιλέξτε την ένδειξη "Ταχεία ψύξη".



- 2 Πατήστε το πλήκτρο ▲ / ▼ και επιλέξτε "ON".

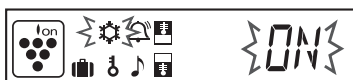

- 3 Πατήστε το πλήκτρο "◊".



Η ταχεία ψύξη τελειώνει αυτόματα σε περίπου 2 ώρες. (Η ένδειξη εξαφανίζεται.)

Για να ακυρώσετε τη λειτουργία

Επιλέξτε "OFF" στο βήμα ②.

ΣΗΜΕΙΩΣΗ:

- Οι μεγάλες ποσότητες τροφίμων δεν είναι δυνατόν να ψύχονται σε μία μόνο λειτουργία.
- Η ταχεία ψύξη μπορεί να διαρκέσει περισσότερο από 2 ώρες στην περίπτωση που η λειτουργία επικαλυφθεί με απόψυξη καθώς η λειτουργία εκκινά μετά την ολοκλήρωση της απόψυξης.
- Να αποφεύγετε το άνοιγμα της πόρτας όσο το δυνατόν περισσότερο κατά τη διάρκεια αυτής της λειτουργίας.

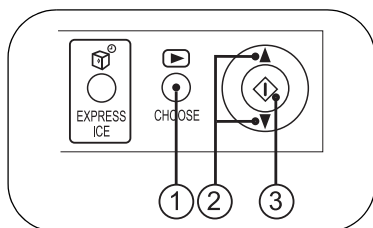

🎵 Συναγερμός πόρτας

Όταν η πόρτα του ψυγείου ή του καταψύκτη παραμείνει ανοικτή, θα ηχεί ο συναγερμός της πόρτας.

- Ο συναγερμός της πόρτας θα ηχεί για 1 λεπτό μετά το άνοιγμα της πόρτας και ξανά για 1 λεπτό (μία φορά σε αυτή την περίπτωση).
- Αν η πόρτα παραμείνει ανοικτή για περίπου 3 λεπτά, ο συναγερμός θα ηχεί συνεχόμενα.

Για να ακυρώσετε τη λειτουργία

- 1 Πατήστε το πλήκτρο "CHOOSE" και επιλέξτε την ένδειξη "Συναγερμός πόρτας".



- 2 Πατήστε το πλήκτρο ▲ / ▼ και επιλέξτε "OFF".



- 3 Πατήστε το πλήκτρο "◊".

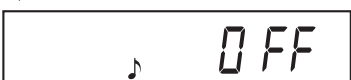

Για την έναρξη της λειτουργίας

Επιλέξτε "ON" στο βήμα ②.

🔑 Κλείδωμα για την ασφάλεια των παιδιών

Είναι δυνατή η απενεργοποίηση των λειτουργιών των πλήκτρων του πίνακα ελέγχου. Χρησιμοποιήστε αυτή τη λειτουργία για να αποτρέψετε τα παιδιά ή κάποιιο άλλο άτομο να χειριστεί τον πίνακα.

- 1 Πατήστε το πλήκτρο "CHOOSE" και επιλέξτε την ένδειξη "Κλείδωμα για την ασφάλεια των παιδιών".



- 2 Πατήστε το πλήκτρο ▲ / ▼ και επιλέξτε "ON".



- 3 Πατήστε το πλήκτρο "◊".



Για να ακυρώσετε τη λειτουργία

- 1 Πατήστε συνεχόμενα για 2 δευτερόλεπτα ή περισσότερο το πλήκτρο "CHOOSE".



- 2 Επιλέξτε "OFF" με το πλήκτρο ▲ / ▼ και πατήστε το πλήκτρο "◊".

👛 Κατάσταση εκκένωσης (Μόνο για SJ-F73PE, SJ-F74PS, SJ-F78PE, SJ-F79PS)

Χρησιμοποιήστε αυτό τη δυνατότητα όταν απουσιάζετε σε ταξίδι ή θα απουσιάζετε για μεγάλο χρονικό διάστημα.

- 1 Πατήστε το πλήκτρο "CHOOSE" και επιλέξτε την ένδειξη "Λειτουργία εκκένωσης".



- 2 Πατήστε το πλήκτρο ▲ / ▼ και επιλέξτε "ON".

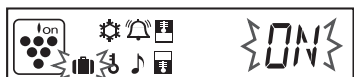

- 3 Πατήστε το πλήκτρο "◊".

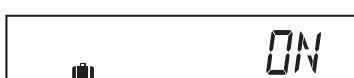

Η θερμοκρασία εντός του χώρου του ψυγείου θα ρυθμιστεί στους 10°C. Αυτή η θερμοκρασία δεν μπορεί να τροποποιηθεί.

Για να ακυρώσετε τη λειτουργία

Επιλέξτε "OFF" στο βήμα ②.

ΣΗΜΕΙΩΣΗ:

Η περίοδος αποθήκευσης τροφίμων στο χώρο του ψυγείου αποτελεί περίπου 1/2- 1/3 της κανονικής λειτουργίας, διότι η θερμοκρασία του χώρου του ψυγείου εσωτερικά είναι 10°C. Χρησιμοποιήστε τη μόνο όταν δεν υπάρχουν ευπαθή τρόφιμα.

ΔΙΑΤΗΡΗΣΗ ΤΡΟΦΙΜΩΝ

Η τοποθέτηση στο ψυγείο ελαττώνει την ταχύτητα αλλοίωσης των τροφών. Για να μεγιστοποιήσετε το χρόνο ζωής των προϊόντων διατροφής που αλλοιώνονται, Βεβαιωθείτε ότι τα τρόφιμα έχουν τη περισσότερη δυνατή φρεσκάδα. Τα παρακάτω είναι γενικές οδηγίες για να βοηθήσουν στην αύξηση του χρόνου αποθήκευσης των τροφίμων.

Φρούτα/Λαχανικά

Για να περιορίσετε την απώλεια υγρασίας, τα φρούτα και τα λαχανικά θα πρέπει να είναι ερμητικά κλειστά σε ένα πλαστικό υλικό, π.χ. περιτύλιγμα, σακούλες (να μην σφραγίζετε) και να τα τοποθετείτε στο διατηρητή λαχανικών ή τη θήκη για τα φρούτα. Τα φρούτα και τα λαχανικά με παχύ περίβλημα π.χ. πορτοκάλια δεν χρειάζονται περιτύλιγμα.

Γαλακτοκομικά Προϊόντα και Αυγά

- Τα περισσότερα γαλακτοκομικά προϊόντα έχουν οδηγίες στην εξωτερική συσκευασία που πληροφορούν την συνιστώμενη θερμοκρασία και την ημερομηνία λήξης του προϊόντος.
- Τα αυγά πρέπει να αποθηκεύονται στην Θήκη αυγών.

Κρέατα/ Ψάρι / Κοτόπουλο

- Βάλτε τα μέσα σε ένα πιάτο ή δίσκο και καλύψτε τα με χάρτινο ή πλαστικό περιτύλιγμα.
- Τα μεγαλύτερα κομμάτια από κρέας, ψάρι, ή κοτόπουλο τοποθετήστε τα στο πίσω μέρος των ραφιών.
- Βεβαιωθείτε ότι όλα τα μαγειρεμένα τρόφιμα είναι τυλιγμένα με ασφάλεια ή τοποθετημένα σε ένα αεροστεγές δοχείο.

ΣΗΜΕΙΩΣΗ:

- Ομοιόμορφα τοποθετήστε τα τρόφιμα πάνω στα ράφια ώστε ο αέρας ψύξης να μπορεί να κυκλοφορεί αποτελεσματικά.
- Τα ζεστά, τρόφιμα πρέπει πριν την κατάψυξή τους να κρυώσουν. Η κατάψυξη ζεστών τροφίμων αυξάνει τη θερμοκρασία στο διαμέρισμα του ψυγείου και έτσι μπορεί να καταστραφούν τα τρόφιμα.
- Μην κλείνετε ποτέ τις οπές εισαγωγής και εξαγωγής κρύου αέρα με τρόφιμα ή με πακέτα, γιατί διαφορετικά δεν καταψύχονται αρκετά τα τρόφιμα.
- Μην τοποθετείτε ποτέ τρόφιμα μπροστά από τις οπές εξαγωγής κρύου αέρα. Αυτό οδηγεί σε υπερβολική κατάψυξη των τροφίμων.



ΓΙΑ ΑΡΙΣΤΗ ΚΑΤΑΨΥΞΗ

- Τα τρόφιμα θα πρέπει να είναι φρέσκα.
- Καταψύξτε μικρές ποσότητες τροφίμων κάθε φορά για να τα καταψύξετε γρήγορα.
- Τα τρόφιμα θα πρέπει κατάλληλα να αποθηκευτούν ή να καλυφθούν και ο αέρας πρέπει να αφαιρεθεί για να κλείσουν σφιχτά.
- Ομοιόμορφα τοποθετήστε τα τρόφιμα μέσα στον καταψύκτη.
- Τοποθετήστε ετικέτες στις σακούλες ή στα δοχεία για να κρατήσετε καταγραμμένα τα κατεψυγμένα τρόφιμα.

ΣΥΝΤΗΡΗΣΗ ΚΑΙ ΠΕΡΙΠΟΙΗΣΗ

Μερικά χημικά καθαριστικά του νοικοκυριού ενδέχεται να επηρεάσουν την εσωτερική Θήκη των τροφίμων και τα πλαστικά ράφια προκαλώντας διαρροή ή ράγισμα. Κατά τον καθαρισμό όλων των πλαστικών μερών στο εσωτερικό αυτού του ψυγείου, χρησιμοποιήστε μόνο αραιωμένο υγρό καθαρισμού πιάτων (σαπουνόνερο). Βεβαιωθείτε ότι όλα τα πλαστικά μέρη έχουν ξεπλυθεί καλά με νερό μετά το καθάρισμα. Το αλκαλικό απορρυπαντικό επηρεάζει το τμήμα αλουμινίου της λαβής της πόρτας, και αποτελεί αιτία αμαύρωσης.

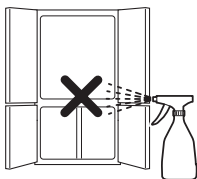

1. Βγάλτε τα ράφια και τις Θήκες από το ψυγείο και την πόρτα. Πλύντε τα με ζεστό σαπουνόνερο από υγρό πλυσίματος πιάτων, ξεπλύντε τα με καθαρό νερό και στεγνώστε τα.
2. Καθαρίστε το εσωτερικό με ένα ύφασμα βρεγμένο με ζεστό σαπουνόνερο από υγρό πλυσίματος πιάτων. Μετά ξεβγάλετε με κρύο νερό.
3. Καθαρίστε το εξωτερικό πλαίσιο με μαλακό πανί, όταν είναι απαραίτητο.
4. Καθαρίστε το Μαγνητικό κλείστρο πόρτας με οδοντόβουρτσα και ζεστό σαπουνόνερο από υγρό πλυσίματος πιάτων.
5. Σκουπίστε τον πίνακα ελέγχου με ένα στεγνό ύφασμα.

ΣΗΜΕΙΩΣΗ:

- Μη χρησιμοποιείτε σκόνης γυαλίσματος, βενζίνη, καυτό νερό κλπ.
- Αν χρησιμοποιηθεί απορρυπαντικό χωρίς να έχει αραιωθεί ή αν το σαπουνόνερο δεν σκουπιστεί καλά, μπορεί να προκληθούν ρωγμές στα πλαστικά μέρη.
- Σκουπίστε τα λάδια από φαγητά που τυχόν είναι προσκολλημένα στα πλαστικά εξαρτήματα επειδή μπορεί να προκαλέσουν το ράγισμα της πλαστικής επιφάνειας.
- Τα γυάλινα ράφια ζυγίζουν περίπου 3Χgr το καθένα. Κρατήστε τα γερά κατά την αφαίρεση τους από το θάλαμο ή κατά την μεταφορά.
- Όταν χυθεί χυμός ή παρόμοιο υλικό κοντά στον πίνακα ελέγχου, να τον σκουπίσετε αμέσως. Αποτελεί αιτία βλάβης του πίνακα ελέγχου.

Όταν το φως του χώρου ανάβει

Επικοινωνήστε με το Κέντρο Επισκευής SHARP για μια αίτηση αντικατάστασης της λάμπας του χώρου. Η λάμπα του χώρου δεν πρέπει να αφαιρεθεί από μη εξουσιοδοτημένο προσωπικό επισκευής.

Διακόπτοντας το ρεύμα του ψυγείου σας

Αν διακόψετε το ρεύμα του ψυγείου κατά την διάρκεια της απουσίας σας για μεγάλο χρονικό διάστημα, βγάλτε όλα τα τρόφιμα και καθαρίστε το εσωτερικό πολύ καλά. Βγάλτε το φως του καλωδίου του ρεύματος από την μπρίζα και αφήστε και τις δυο πόρτες ανοικτές.

ΤΙ ΝΑ ΚΑΝΕΤΕ ΠΡΙΝ ΖΗΤΗΣΕΤΕ ΤΟ ΣΕΡΒΙΣ

Πριν ζητήσετε το σέρβις ελέγξτε τα ακόλουθα σημεία.

ΕΙΝΑΙ ΦΥΣΙΟΛΟΓΙΚΟ για το ψυγείο να παράγει τους παρακάτω ήχους.

- Δυνατός θόρυβος που παράγεται από το συμπιεστή όταν αρχίζει η λειτουργία --- Ο ήχος γίνεται χαμηλότερος μετά από λίγο.
- Δυνατός θόρυβος που παράγεται μια φορά τη μέρα από τον συμπιεστή --- Ο ήχος λειτουργίας ακούγεται αμέσως μετά από τη λειτουργία της αυτόματης απόψυξης.
- Ήχος ροής υγρού (ήχος γουργουλισματος, ήχος σφυρίγματος) --- Ήχος ψυκτικού που ρέει μέσα στις σωλήνες (ο ήχος μπορεί να γίνει ισχυρότερος από στιγμή σε στιγμή).

- Ήχος τριγμού ή ήχος σπασίματος --- Ήχος που παράγεται από τη διαστολή και τη συστολή των εσωτερικών τοίχων και των εσωτερικών μερών κατά την ψύξη.
- Ήχος στριγγίματος --- Ήχος που παράγεται από τη διαστολή και την συστολή των εσωτερικών μερών.

ΕΙΝΑΙ ΦΥΣΙΟΛΟΓΙΚΟ το ενδεχόμενο το εξωτερικό ενός θαλάμου να είναι θερμό όταν το αγγίξετε. Μια ζεστή σωλήνα βρίσκεται μέσα στο θάλαμο για να αποτρέψει την δημιουργία υγρασίας.

ΑΝ ΑΚΟΜΑ ΧΡΕΙΑΖΕΣΤΕ ΤΟ ΣΕΡΒΙΣ

Πηγαίνετε στον πλησιέστερο αντιπρόσωπο για σέρβις εξουσιοδοτημένο από την SHARP.

Wir danken Ihnen für den Kauf dieses SHARP-Produktes. Bevor Sie Ihren SHARP-Kühlschrank benutzen, lesen Sie bitte diese Bedienungsanleitung, damit Sie Ihren neuen Kühlschrank bestmöglich nutzen können.

Alle Personen, die den Kühlschrank benutzen, müssen mit seiner Bedienung und seinen Sicherheitshinweisen genau vertraut sein. Diese Bedienungsanleitung soll bei Umzügen oder Verkäufen immer beim Kühlschrank bleiben, damit der jeweilige Benutzer die verschiedenen Bedienungs- und Sicherheitshinweise lesen kann.

VORSICHT

- Dieser Kühlschrank enthält ein entflammbares Kühlmittel (R600a: Isobutan) und ein Isoliertreibgas (Cyclopentan). Beachten Sie folgende Regeln, um eine Entzündung und Explosionen zu vermeiden.
 - Das Kühlsystem hinter und innerhalb des Kühlschranks beinhaltet Kühlmittel. Achten Sie darauf, dass keine scharfkantigen oder spitzen Gegenstände mit dem Kühlsystem in Berührung kommen.
 - Verwenden Sie keine mechanischen Geräte oder andere Hilfsmittel, um das Abtauverfahren zu beschleunigen. (Der Kühlschrank arbeitet mit einem automatischen Abtausystem.)
 - Verwenden Sie im Inneren des Kühlschranks keine elektrischen Geräte.
 - Verwenden Sie ausschließlich die vorgeschriebene Lampe für das Kühlabteil.
 - Blockieren Sie keine der Öffnungen am äußeren Umfang des Kühlschranks.
 - Falls das Kühlsystem beschädigt werden sollte, berühren Sie nicht die Netzsteckdose und verwenden Sie keine offene Flamme. Öffnen Sie das Fenster und entlüften Sie den Raum. Wenden Sie sich dann an eine von SHARP zugelassene Servicestelle.
 - Dieser Kühlschrank muss vorschriftsmäßig entsorgt werden. Bringen Sie ihn zu einer Abfallverwertungsanlage für entflammbares Kühlmittel und Isoliertreibgas.
- Dieser Kühlschrank schließt luftdicht. **UM TÖDLICHE UNFÄLLE MIT KINDERN ZU VERMEIDEN**, entfernen Sie die Tür bitte vollständig, bevor Sie Ihren Kühlschrank entsorgen.
- Leicht flüchtige oder entzündbare Stoffe, wie z.B. Äther, Benzin, Propangas, Klebstoffe, reiner Alkohol, usw., können leicht explodieren. Lagern Sie deshalb diese Stoffe nicht im Kühlschrank.
- Um Schäden am Außengehäuse des Kühlschranks zu vermeiden, bringen Sie ihn nicht in Kontakt mit leicht brennbaren Stoffen wie z.B. Lacken und Farben.
- Vermeiden Sie bei der Reinigung Ihres Kühlschranks, dass Wasser auf die Außen- oder Innenwände spritzt, da dies zu Rost und zur Verschlechterung der elektrischen Isolierung führen kann.
- Beim Reinigen von Bereichen in der Nähe von elektrischen Teilen ziehen Sie bitte vorher den Stecker aus der Steckdose, um einen Stromschlag zu vermeiden.
- Sollten elektrische Teile des Geräts mit Wasser in Berührung kommen, ziehen Sie den Hauptstecker aus der Steckdose, trocknen Sie die entsprechenden Teile und treten Sie mit Ihrer nächsten SHARP-Vertretung in Verbindung.
- Berühren Sie beim Abziehen des Steckers nicht die Kontaktstifte. Dies könnte zu Stromschlag führen.
- Der Kühlschrank dient nur zur Aufbewahrung von Lebensmitteln für Haushalte. Bitte benutzen Sie ihn entsprechend diesen Hinweisen. Wenn der Kühlschrank zu anderen Zwecken verwendet wird, kann es zu Personen- oder Sachschäden kommen.
- Dieser Kühlschrank ist nicht geeignet für die Lagerung von Produkten, die eine sehr exakte Kühltemperatur ohne Schwankungen benötigen. Es kann gefährlich sein, wenn solche Produkte verderben.
- Staubansammlungen auf dem Stecker können Feuer verursachen. Entfernen Sie den Staub vorsichtig.
- Bauen Sie diesen Kühlschrank nicht um. Nur qualifizierte Reparaturtechniker sollten den Kühlschrank zerlegen oder reparieren, da es sonst zu Stromschlag, zu Feuer oder zu Verletzungen kommen könnte.

ACHTUNG

- Wenn die Stromversorgung versehentlich unterbrochen wird, warten Sie mindestens 5 Minuten, bevor Sie den Kühlschrank wieder an das Stromnetz schließen, da der Gegendruck im Kompressor das Überlastrelais auslösen könnte.
- Berühren Sie Lebensmittel im Tiefkühlabteil nicht mit nassen Händen. Dies kann zu Frostbeulen führen.
- Um versehentlichen Stromausfall zu vermeiden, stecken Sie den Kühlschrank direkt an der Steckdose an. Verwenden Sie keine Doppelsteckdose, da ein Stromausfall zum Verderben der gekühlten Lebensmittel führen könnte.
- Legen Sie keine Flaschen ins Gefrierfach, da diese beim Einfrieren platzen könnten.
- Achten Sie darauf, dass die Tür immer fest geschlossen ist. Bei offener Tür steigt die geregelte Innentemperatur an, was zum Verderben von Lebensmitteln und zu erhöhtem Stromverbrauch führt.
- Stellen Sie diesen Kühlschrank nicht in feuchter oder nasser Umgebung auf, da dies zur Beschädigung der elektrischen Isolierung führen kann. Außerdem kann sich Kondenswasser an der Außenseite des Kühlschranks niederschlagen.
- Achten Sie beim Anschluss oder Umstellen des Kühlschranks darauf, dass das Stromkabel nicht abgeklemmt oder umgeknickt wird. Ein Schaden am Stromkabel kann Stromschlag oder Feuer verursachen.
- Betreiben Sie den Kühlschrank nicht mit defektem oder losem Kabel oder Stecker, da sonst die Gefahr von Stromschlag oder Feuer besteht.
- Das Netzkabel sollte nur am Stecker, nicht am Kabel selbst, aus der Steckdose gezogen werden. Beim Ziehen am Kabel kann es zu Stromschlag oder zu Feuer kommen.
- Stellen Sie sicher, dass ausreichend Belüftungsraum um den Kühlschrank vorhanden ist, damit der Kompressor sich nicht überhitzt und stoppt. Befolgen Sie die Aufstellungshinweise.
- Sollte das flexible Netzkabel beschädigt werden, darf es nur durch einem SHARP-Service erneuert werden, da es sich um ein spezielles Kabel handelt.
- Wenn Gas ausgeströmt ist, öffnen Sie ein Fenster, um den Raum zu belüften. Berühren Sie keinesfalls den Kühlschrank oder die Steckdose.
- Stellen Sie keine schweren oder zerbrechlichen Gegenstände auf den Kühlschrank. Diese könnten beim Öffnen oder Schließen der Tür herunterfallen und Verletzungen verursachen.
- Stellen Sie keine Behälter mit Flüssigkeiten auf den Kühlschrank, da es beim Verschütten der Flüssigkeit zu Stromschlag oder zu Feuer kommen kann.
- Lassen Sie im Kühlschrank nichts fallen, und stoßen Sie nicht an die Innenwand. Die Oberfläche der Innenwand kann sonst Risse bekommen.
- Dieser Kühlschrank ist nicht dazu bestimmt, von Personen (einschließlich Kindern) benutzt zu werden, deren körperliche, sensorische oder geistige Fähigkeiten reduziert sind, oder denen es an Erfahrung und Kenntnis mangelt, es sei denn, sie tun dies unter Aufsicht oder wurden geschult betreffs des Umgangs mit dem Kühlschrank durch eine Person, die für ihre Sicherheit verantwortlich ist. Kleine Kinder sollten beaufsichtigt werden, um sicherzustellen, dass sie nicht mit dem Kühlschrank spielen.

AUFSTELLEN

- Dieser Kühlschrank ist ein freistehender Typ. Halten Sie bitte entsprechend viel Freiraum zur Ventilation um den Kühlschrank herum.
 - Die Abbildung zeigt den benötigten Mindestraum, um die Kühlfähigkeit aufrechtzuerhalten.
 - Es ist möglich, den Kühlschrank mit einer geringeren Menge Stromverbrauch zu benutzen, indem man größeren Freiraum lässt.

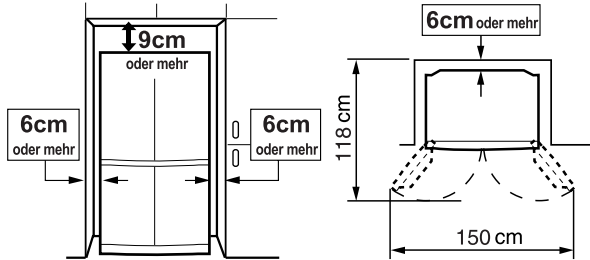

- Stellen Sie den Kühlschrank mit den beiden verstellbaren Füßen an der Vorderseite stabil und waagrecht auf.

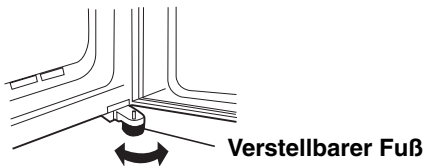

- Falls die Türen rechts und links nicht richtig angepasst sind, kann dies mit den verstellbaren Füßen ausgeglichen werden.

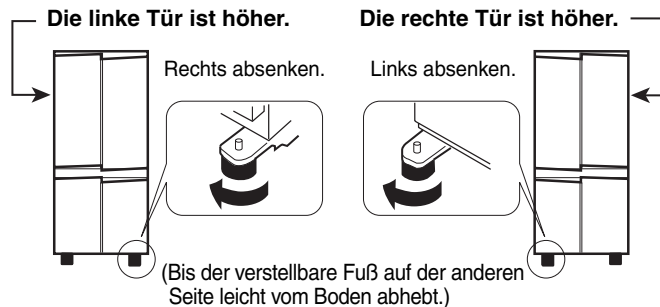

- Entfernen Sie die 4 Schrauben an der Unterkante des Schrankes, und verwenden Sie die entfernten 4 Schrauben dann zum Befestigen der Fußabdeckung (bei Lieferung im Inneren des Kühlabteils untergebracht).

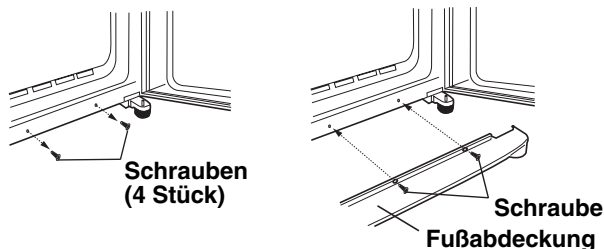

HINWEISE:

- Stellen Sie den Kühlschrank so auf, dass der Stecker zugänglich ist.
- Stellen Sie den Kühlschrank nicht in direktem Sonnenlicht auf.
- Stellen Sie den Kühlschrank nicht in der Nähe von Wärmequellen auf.
- Das Gerät nicht direkt auf den Erdboden stellen. Verwenden Sie eine geeignete Unterlage.
- Wenn der Netzstecker bei offener Tür eingesteckt wird, ertönt der Türalarm, was jedoch normal ist. Der Alarm stoppt, sobald die Tür geschlossen wird.

Transport

- Auf den Rollfüßen kann der Kühlschrank verschoben werden.

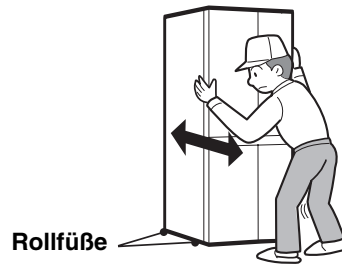

- Tragen Sie den Kühlschrank mit Hilfe der an der Rück- und Unterseite befindlichen Tragegriffe.

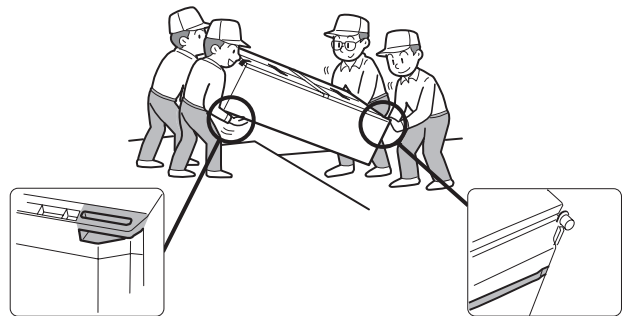

Vor der Inbetriebnahme

Reinigen Sie das Innere des Kühlschranks mit einem mit Warmwasser angefeuchteten Lappen. Bei Verwendung einer Spülmittellösung muss gründlich nachgewischt werden.

Entsorgungsinformationen für Benutzer aus Privathaushalten



Achtung: Ihr Produkt trägt dieses Symbol. Es besagt, dass Elektro- und Elektronikgeräte nicht mit dem Haushaltsmüll entsorgt, sondern einem getrennten Rücknahmesystem zugeführt werden sollten.

1. In der Europäischen Union

Achtung: Werfen Sie dieses Gerät zur Entsorgung bitte nicht in den normalen Hausmüll! Gemäß einer neuen EU-Richtlinie, die die ordnungsgemäße Rücknahme, Behandlung und Verwertung von gebrauchten Elektro- und Elektronikgeräten vorschreibt, müssen elektrische und elektronische Altgeräte getrennt entsorgt werden.

Nach der Einführung der Richtlinie in den EU Mitgliedstaaten können Privathaushalte ihre gebrauchten Elektro- und Elektronikgeräte nun kostenlos an ausgewiesenen Rücknahmestellen abgeben*. In einigen Ländern* können Sie Altgeräte u.U. auch kostenlos bei Ihrem Fachhändler abgeben, wenn Sie ein vergleichbares neues Gerät kaufen.

*) Weitere Einzelheiten erhalten Sie von Ihrer Gemeindeverwaltung.

Wenn Ihre gebrauchten Elektro- und Elektronikgeräte Batterien oder Akkus enthalten, sollten diese vorher entnommen und gemäß örtlich geltenden Regelungen getrennt entsorgt werden.

Durch die ordnungsgemäße Entsorgung tragen Sie dazu bei, dass Altgeräte angemessen gesammelt, behandelt und verwertet werden. Dies verhindert mögliche schädliche Auswirkungen auf Umwelt und Gesundheit durch eine unsachgemäße Entsorgung.

2. In anderen Ländern außerhalb der EU

Bitte erkundigen Sie sich bei Ihrer Gemeindeverwaltung nach dem ordnungsgemäßen Verfahren zur Entsorgung dieses Geräts.

Für die Schweiz: Gebrauchte Elektro- und Elektronikgeräte können kostenlos beim Händler abgegeben werden, auch wenn Sie kein neues Produkt kaufen. Weitere Rücknahmesysteme finden Sie auf der Homepage von www.swico.ch oder www.sens.ch.

BESCHREIBUNG

SJ-F77PC, SJ-F78PE, SJ-F79PS

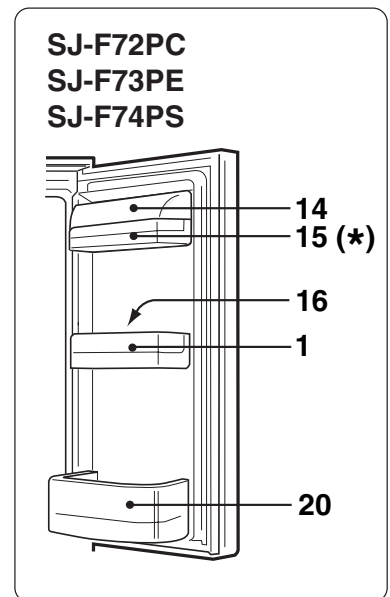
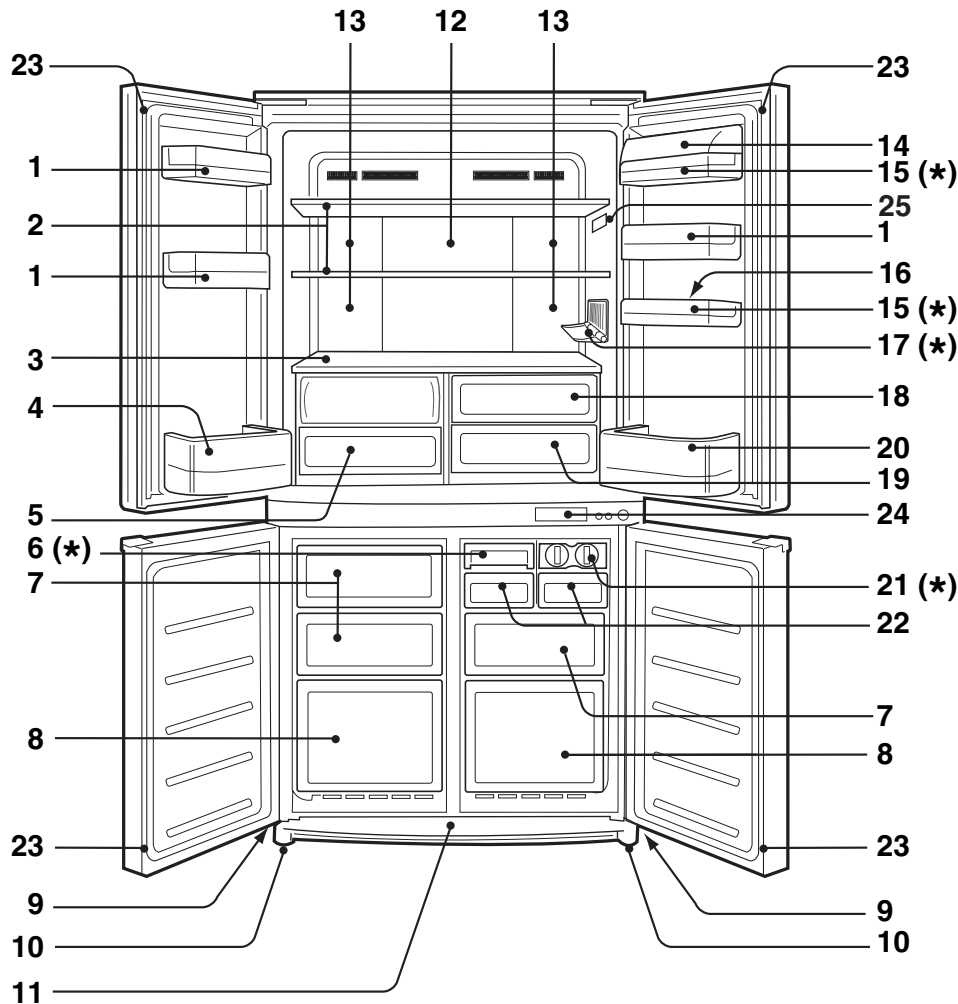

1. Türfach
2. Kühlteil-Abstellflächen
3. Abstellfläche
4. Flaschenfach (links)
5. Gemüsefrischhaltefach
Die Abdeckung des Gemüsefrischhaltefachs öffnet sich beim Herausziehen des Fachs.
6. Express-Eisbereiter
Der Fachboden enthält ein Kühlmittel der Art, wie sie in Eisbeuteln verwendet wird, um den Gefriervorgang zu beschleunigen. Durch Entfernen der Trennung können in diesem Fach auch kleinere Mengen Lebensmittel wie Fleisch oder Obst eingefroren werden.
7. Tiefkühlfach (klein)
8. Tiefkühlfach (groß)
9. Rollfüße
10. Verstellbare Füße
11. Fußabdeckung
12. Aluminiumplatte
Durch diese rückseitig gekühlte Platte wird das Kühlteil indirekt gekühlt. Lebensmittel werden somit sanft gekühlt, ohne einem kalten Luftstrom ausgesetzt zu sein.
13. Licht
14. Lebensmittelfachabdeckung
15. Lebensmittelfach
16. Eiereinsatz

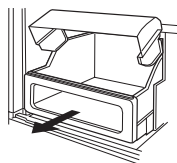

17. Flaschenablage



18. Obstfrischhaltefach

19. Frischhaltefach

20. Flaschenfach (rechts)

Um größere Flaschen unterzubringen, schieben Sie die Trennwand ganz nach hinten.

Trennwand

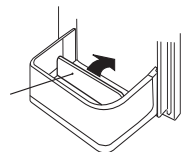

21. Eiswürfelbereiter

- Geben Sie nicht zuviel Wasser in das Fach, da sonst die Eiswürfel zusammenfrieren.
- Wenn die Eiswürfel erstarrt sind, drehen Sie den Hebel im Uhrzeigersinn, um das Eis in den Eiswürfelbehälter zu leeren.

Hebel

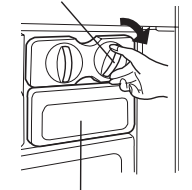

Eiswürfelbehälter

22. Eiswürfelbehälter

Verwenden Sie zum Herstellen von Eiswürfeln nicht den Eiswürfelbehälter, und gießen Sie kein Öl hinein. Er könnte dabei platzen.

23. Magnetische Türdichtung

24. Bedienfeld

25. Thermometer

*	SJ-F72PC	SJ-F73PE	SJ-F74PS	SJ-F77PC	SJ-F78PE	SJ-F79PS
6. Express-Eisbereiter	0	0	1	0	0	1
15. Lebensmittelfach	1	1	1	2	2	2
17. Flaschenablage	0	1	1	0	1	1
21. Eiswürfelbereiter	2	2	1	2	2	1

BEDIENFELD

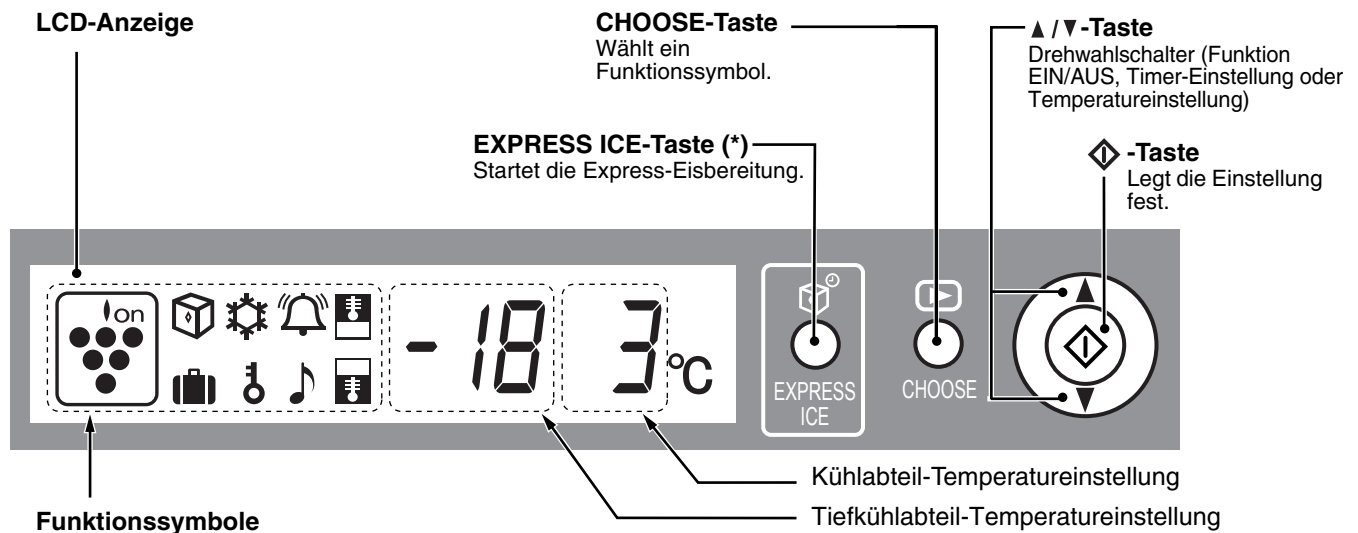

	Ionisator "Plasmacluster"		Regelung der Kühlabteilmtemperatur
	Express-Eisbereitung (*)		Regelung der Tiefkühlabteilmtemperatur
	Express-Tiefgefrieren (*)		Türalarm
	Timer		Kindersicherung
			Urlaubsmodus (*)

• Die Symbole der aktivierten Funktionen werden angezeigt.

• Beim Einstecken des Netzsteckers automatisch aktivierte Funktionen.

• Wenn der Kühlschrank nach einem Netzausfall o.ä. wieder anläuft, ist der Anzeigehalt gleich wie vor dem Netzausfall. Wenn der Netzausfall jedoch bei der Express-Eisbereitung, beim Express-Tiefgefrieren oder beim Timer-Betrieb eintritt, wird der Betrieb mit Wiederherstellung der Netzversorgung nicht fortgesetzt.

HINWEISE:

- Wenn innerhalb 30 Sekunden keine Einstellung erfolgt, kehrt die Anzeige zum ursprünglichen Inhalt zurück. Wenn innerhalb 3 Minuten keine Einstellung erfolgt, wird die Hintergrundbeleuchtung dunkler. Wenn innerhalb 6 Minuten keine Einstellung erfolgt, erlischt die Hintergrundbeleuchtung.
- Stoßen Sie die LCD-Anzeige nicht an und berühren Sie sie nicht mit spitzen Gegenständen.

*: Nur Modelle SJ-F73PE, SJ-F74PS, SJ-F78PE, SJ-F79PS

THERMOMETER

Dieser Kühl-/Tiefkühlschrank verfügt über ein THERMOMETER im Kühlabteil, mit dem sich die Durchschnittstemperatur im kältesten Bereich kontrollieren lässt.

KÄLTESTER BEREICH

Das Symbol bezeichnet den kältesten Bereich im Kühlfach. Der kälteste Bereich reicht im Kühlabteil vom Fachboden bis zum Symbol oben. (Das auf gleicher Höhe liegende Türfach ist nicht der kälteste Bereich.)

ÜBERPRÜFEN DER TEMPERATUR IM KÄLTESTEN BEREICH

Durch regelmäßige Überprüfungen können Sie sicherstellen, dass die Temperatur im kältesten Bereich stets korrekt ist und ggf. wie im Abschnitt "Temperaturregelung" beschrieben mit dem Kühlabteil-Temperaturregler einstellen.

Damit die Temperatur im Kühlschrank auf einem korrekten Wert bleibt, muss das Thermometer stets BLAU sein. Falls das Thermometer auf WEISS umschlägt, ist die Temperatur zu hoch; in diesem Fall stellen Sie mit dem Kühlabteil-Temperaturregler einen niedrigeren Wert ein und warten 6 Stunden bis zur erneuten Überprüfung des Thermometers.

HINWEISE:

- Die Innentemperatur des Kühl-/Tiefkühlschranks richtet sich nach verschiedenen Faktoren wie etwa der Umgebungstemperatur im Raum, der Menge der eingelagerten Lebensmittel und der Häufigkeit, mit der die Tür geöffnet wird.
- Wenn frische Lebensmittel nachgelegt worden sind oder die Tür einige Zeit offengestanden hat, ist es normal, dass das Thermometer auf WEISS umschlägt.

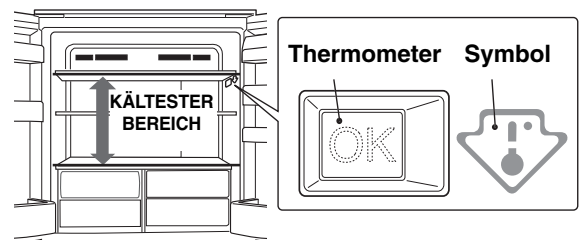

Korrekte Einstellung

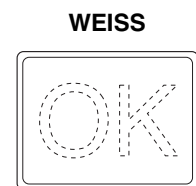

Temperatur zu hoch; korrigieren Sie die Einstellung mit dem Kühlabteil-Temperaturregler.

ABTAUEN

- Das Abtauen erfolgt automatisch durch ein spezielles Energiesparsystem. Wie oft abgetaut wird, hängt dabei von der Laufzeit Ihres Kompressors ab, d.h. je seltener Ihr Kompressor einschaltet (z.B. im Winter oder während Sie auf Reisen sind), um so seltener wird abgetaut.
- Das Abtauwasser sammelt sich in der Verdampfungsschale, wo es durch die Hitze des Kompressors usw. verdampft wird.
- Die Verdampfungsschale erfordert keine Reinigung oder Wartung.

GERUCHSNEUTRALISIERUNGSEINHEIT

Eine eingebaute Einheit, die keiner manuellen Bedienung bedarf, da sie sich automatisch beim Einschalten des Kühlschranks in Betrieb setzt.

BEDIENUNG (ÜBER DAS BEDIENFELD)



Temperaturregelung

Der Kühlschrank regelt die Temperatur automatisch.

Sie können die Temperatur allerdings auch folgendermaßen einstellen, wenn es nötig sein sollte.

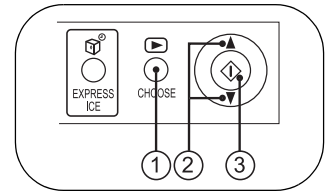

Kühlabteil

- Drücken Sie die "CHOOSE"-Taste und wählen Sie das Symbol für "Kühlabteilstemperatur".



- Drücken Sie die ▲ / ▼ -Taste und stellen Sie die Temperatur ein [▲ : erhöhen, ▼ : reduzieren]



- Drücken Sie die "◊"-Taste.



Verstellbar zwischen 0°C und 6°C in Schritten von 0,5°C.

↑ 6°C	Wenn der Kühlschrank stark kühlt.
3°C	Für normalen Betrieb.
↓ 0°C	Um die Lebensmittel besonders frisch zu halten. Wenn der Kühlschrank nicht ausreichend kühlt.

Tiefkühlabteil

- Drücken Sie die "CHOOSE"-Taste und wählen Sie das Symbol für "Tiefkühlabteilstemperatur".

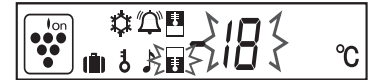

- Drücken Sie die ▲ / ▼ -Taste und stellen Sie die Temperatur ein [▲ : erhöhen, ▼ : reduzieren].



- Drücken Sie die "◊"-Taste.

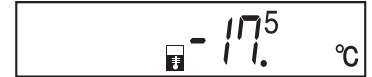

Verstellbar zwischen -13°C und -21°C in Schritten von 0,5°C.

↑ -13°C	Wenn keine gefrorenen Produkte gelagert werden.
-18°C	Für normalen Kühlbetrieb.
↓ -21°C	Zur schnellen Herstellung von Eis oder zum schnellen Einfrieren.

HINWEISE:

- Wenn der Kühlschrank über längere Zeit mit einer Temperaturregler/Kühlabteil von 0°C betrieben wird, können auch Produkte, die sich im Kühlabteil befinden, gefrieren.
- Bei niedriger Umgebungstemperatur können gelagerte Lebensmittel gefrieren, auch wenn Temperaturregler/ Kühlabteil auf 6°C steht.



Express-Eisbereitung (Nur Modelle SJ-F73PE, SJ-F74PS, SJ-F78PE, SJ-F79PS)

Beschleunigt die Eiswürfelbereitung.

- Diese Funktion kann nicht gleichzeitig mit Express-Tiefgefrieren verwendet werden.

- Drücken Sie die "EXPRESS ICE"-Taste.



Mit Erscheinen des Symbols beginnt der Betrieb.

- Wenn das Eis hart gefroren ist, können Sie es entnehmen.

Abbrechen des Betriebs

Drücken Sie erneut die "EXPRESS ICE"-Taste.

HINWEISE:

- Die Express-Eisbereitung endet automatisch nach etwa einer Stunde, unabhängig vom Zustand des Eises.
- Während des Abtauens kann das Express-Tiefgefrieren 1 Stunde oder länger dauern, da der Betrieb erst nach beendetem Abtauern beginnt.
- Während dieser Vorgang läuft, sollte das Öffnen der Tür möglichst vermieden werden.

Gebrauch des Express-Eisbereiters

(Nur Modelle SJ-F74PS, SJ-F79PS)

- Der Express-Eisbereiter sollte im Tiefkühlabteil vorgekühlt werden (mindestens 1 Tag).
- Sobald die Eiswürfel gefroren sind, entfernen Sie die Trennung aus dem Fach und verdrehen sie an beiden Enden, um die Eiswürfel abzulösen.

Trennwand

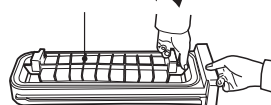

- Standard-Eisbereitungsdauer unter folgenden Bedingungen : ca. 20 Minuten

- Bei Verwendung von Wasser aus dem Kühlabteil; einer Zimmertemperatur von 30°C; sowie Einstellung des Kühl- bzw. Tiefkühlabteils auf jeweils 3°C -18°C.
- In Abhängigkeit von der Zimmer- und Wassertemperatur, vom Öffnen und Schließen der Tür usw. kann die Eisbereitung länger als oben beschrieben dauern.
- Die Eisbereitung dauert länger als ca. 20 Minuten, wenn das Wasser im Fach oberhalb der Wasserstandlinie steht.



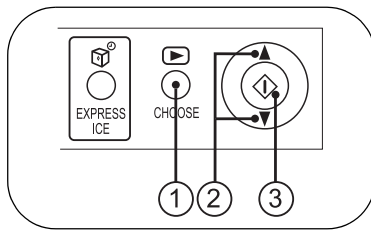

Ionisator "Plasmacluster"

Der Ionisator "Plasmacluster" startet automatisch bei der Einschaltung des Kühlschranks mit Tiefkühlabteil.

Abbrechen des Betriebs

- Drücken Sie die "CHOOSE"-Taste und wählen Sie das Symbol für "Plasmacluster".



- Drücken Sie die ▲ / ▼ -Taste und wählen Sie "OFF".



- Drücken Sie die "◊"-Taste.

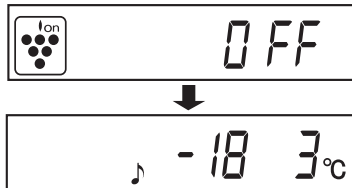

Starten des Betriebs

Wählen Sie "ON" in Schritt ②.

Hinweise zum Betrieb des Ionisators "Plasmacluster"

Der Ionisator im Inneren des Kühlschranks gibt Ionencluster oder Schwärme von positiven und negativen Ionen in den Kühlschrank und in das Tiefkühlabteil ab. Diese Ionencluster reduzieren die sich in der Luft befindenden Schimmelpilze.

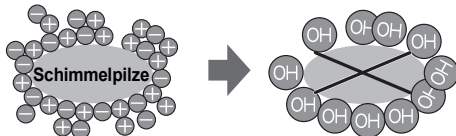

- Im Kühlschrank und Tiefkühlabteil kann ein leichter Geruch auftreten. Es handelt sich dabei um eine besondere Form von Sauerstoff, den der Ionisator erzeugt. Die Menge ist jedoch gering und wird im Kühlschrank rasch abgebaut.



Timer

Es können bis zu 99 Minuten 30 Sekunden in Schritten von 30 Sekunden eingestellt werden.

- Drücken Sie die "CHOOSE"-Taste und wählen Sie das Symbol für "Timer". Die vorher eingestellte Zeit wird angezeigt.



- Drücken Sie die ▲ / ▼ -Taste und stellen Sie die Zeit ein. [▲ : erhöhen, ▼ : reduzieren]
Niederhalten der Taste beschleunigt die Einstellung.



- Drücken Sie die "◊"-Taste.



Der Timer startet. Die verbleibende Zeit wird angezeigt.



Bei Erreichen der eingestellten Zeit ertönt der Endton (ca. 30 Sek.).

Der Endton kann durch Drücken von "◊" ausgeschaltet werden.



Abbrechen des Timers

- Wählen Sie mit der "CHOOSE"-Taste das Symbol für "Timer".



- Drücken Sie die "◊"-Taste.

HINWEISE:

Während der Timer läuft, kann keine zweite Timer-Zeit eingestellt werden.



Express-Tiefgefrieren (Nur Modelle SJ-F73PE, SJ-F74PS, SJ-F78PE, SJ-F79PS)

Mit dieser Funktion können Sie bequem zu Hause Ihre eigene Qualitäts-Gefrierkost herstellen.

- Diese Funktion kann nicht gleichzeitig mit Express-Eisbereitung verwendet werden.

- Drücken Sie die "CHOOSE"-Taste und wählen Sie das Symbol für "Express-Tiefgefrieren".



- Drücken Sie die ▲ / ▼ -Taste und wählen Sie "ON".



- Drücken Sie die "◊"-Taste.

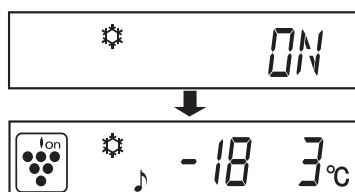

Express-Tiefgefrieren endet automatisch nach ca. 2 Stunden (das Symbol verschwindet).

Abbrechen des Betriebs

Wählen Sie "OFF" in Schritt ②.

HINWEISE:

- Große Lebensmittelportionen können nicht auf einmal eingefroren werden.
- Während des Abtauens kann die Express-Eisbereitung 2 Stunden oder länger dauern, da der Betrieb erst nach beendetem Abtauen beginnt.
- Während dieser Vorgang läuft, sollte das Öffnen der Tür möglichst vermieden werden.

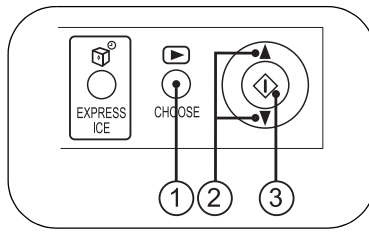

Türalarm

Wenn die Tür des Kühl- bzw. Tiefkühlschranks offen bleibt, ertönt der Türalarm.

- Der Türalarm ertönt 1 Minute nach Öffnen der Tür und erneut nach einer weiteren Minute (jeweils einmal).
- Bleibt die Tür länger als 3 Minuten offen, erfolgt durchgehender Alarm.

Abbrechen des Betriebs

- 1 Drücken Sie die "CHOOSE"-Taste und wählen Sie das Symbol für "Türalarm".



- 2 Drücken Sie die ▲ / ▼ -Taste und wählen Sie "OFF".



- 3 Drücken Sie die "◇"-Taste.

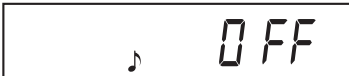

Kindersicherung

Die Tasten auf dem Bedienungsfeld können gesperrt werden. Hiermit kann verhindert werden, dass Kinder oder andere Unbefugte die Tasten bedienen.

- 1 Drücken Sie die "CHOOSE"-Taste und wählen Sie das Symbol für "Kindersicherung".



- 2 Drücken Sie die ▲ / ▼ -Taste und wählen Sie "ON".

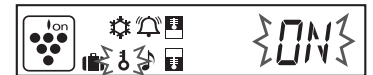

- 3 Drücken Sie die "◇"-Taste.



Abbrechen des Betriebs

- 1 Halten Sie die "CHOOSE"-Taste mindestens 2 Sekunden gedrückt.

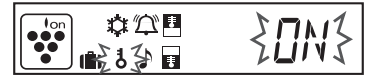

- 2 Wählen Sie "OFF" mit der ▲ / ▼ -Taste und drücken Sie dann die "◇"-Taste.

Starten des Betriebs

Wählen Sie "ON" in Schritt ②.

Urlaubsmodus (Nur Modelle SJ-F73PE, SJ-F74PS, SJ-F78PE, SJ-F79PS)

Verwenden Sie diese Funktion, wenn Sie verreisen oder längere Zeit nicht zu Hause sind.

- 1 Drücken Sie die "CHOOSE"-Taste und wählen Sie das Symbol für "Urlaubsmodus".



- 2 Drücken Sie die ▲ / ▼ -Taste und wählen Sie "ON".

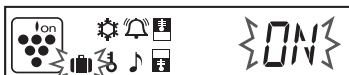

- 3 Drücken Sie die "◇"-Taste.

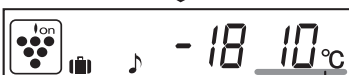

Die Temperatur im Inneren des Kühlabteils wird auf 10°C eingestellt. Dieser Wert kann nicht verändert werden.

Abbrechen des Betriebs

Wählen Sie "OFF" in Schritt ②.

HINWEISE:

Die Aufbewahrungszeit für Lebensmittel reduziert sich auf ca. 1/2- 1/3 der gewöhnlichen Zeit, da die Temperatur im Kühlabteil 10°C beträgt. Verwenden Sie diese Funktion nur, wenn der Kühlschrank keine verderblichen Lebensmittel enthält.

AUFBEWAHRUNG VON LEBENSMITTELN

Kühlen verzögert das Verderben von Lebensmitteln. Je frischer ein verderbliches Produkt bei der Einlagerung ist, um so länger hält es sich frisch. Die folgenden Hinweise sollen Ihnen helfen, Lebensmittel länger frisch zu lagern.

Obst/Gemüse

Um den Feuchtigkeitsverlust möglichst gering zu halten, sollten Obst und Gemüse locker in Plastik, z.B. Folie, Beutel (nicht versiegeln) eingewickelt und im Gemüse- oder Obstfrischhaltefach untergebracht werden. Obst und Gemüse mit dicker Schale z.B. Orangen, brauchen nicht eingewickelt zu werden.

Molkereiprodukte und Eier

- Auf den meisten Molkereiprodukten ist die Haltbarkeit vor und nach dem Öffnen sowie die empfohlene Lagertemperatur angegeben.
- Eier sollten im Eierfach gelagert werden.

Fleisch, Fisch und Geflügel

- Legen Sie Fleisch u.ä. auf eine Platte oder einen Teller und wickeln Sie es in Frischhaltefolie oder Papier.
- Lagern Sie größere Stücke Fleisch, Fisch oder Geflügel weit hinten auf den Abstellflächen.
- Bewahren Sie gekochte Gerichte fest eingewickelt oder in einem luftdicht verschlossenen Behälter auf.

HINWEISE:

- Verteilen Sie die Nahrungsmittel gleichmäßig in den Fächern und Regalen, um eine möglichst effiziente Zirkulation der Kälte zu gewährleisten.
- Lassen Sie warme Speisen abkühlen, bevor Sie sie in den Kühlschrank geben. Warme Speisen im Kühlschrank erhöhen die Temperatur im Inneren, wodurch andere Lebensmittel verderben könnten.
- Blockieren Sie die Ein- und Austrittsöffnungen der Kaltluft nicht mit Lebensmitteln oder Behältern, da sonst die Lebensmittel nicht gleichmäßig gekühlt werden.
- Legen Sie keine Lebensmittel direkt vor die Austrittsöffnungen der Kaltluft, da diese gefrieren könnten.

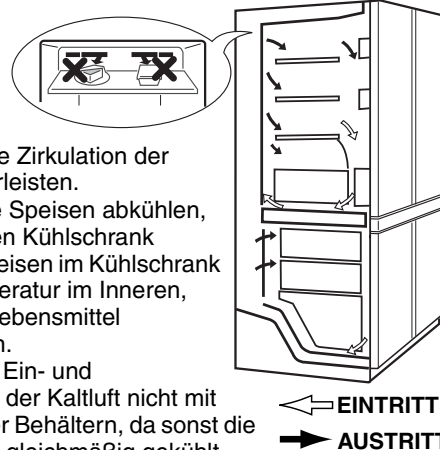

HINWEISE ZUM GEFRIEREN

- Lebensmittel sollten möglichst frisch sein.
- Packen Sie Produkte in kleine Mengen ab, damit sie schnell gefrieren.
- Lebensmittel müssen in verschließbaren Behältern oder Beuteln unter Ausschluss von Luft eingefroren werden.
- Verteilen Sie Produkte gleichmäßig im Tiefkühlfach.
- Beschriften Sie Beutel und Behälter mit Inhalt und Datum.

PFLEGE UND REINIGUNG

In manchen Reinigungsmitteln enthaltene Chemikalien greifen die Innentür des Kühlschranks an; Abstellflächen aus Plastik können Risse bekommen. Bei der Reinigung der Plastikteile im Kühlschrank nur verdünntes Geschirrspülmittel (Seifenwasser) verwenden. Spülen Sie alle Plastikteile nach der Reinigung noch einmal mit Wasser ab. Alkalische Waschmittel greifen das Aluminiumblech am Türgriff an und können zu Anlaufen führen.

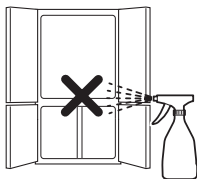

1. Entfernen Sie die Abstellflächen und Türfächer und waschen Sie sie mit warmen Seifenwasser. Spülen Sie mit klarem Wasser ab.
2. Reinigen Sie den Kühlschrank innen mit einem in warmes Seifenwasser getauchten Tuch. Verwenden Sie dann kaltes Wasser, um das Seifenwasser abzuwischen.
3. Wischen Sie den Kühlschrank außen bei Bedarf mit einem weichen Tuch ab.
4. Reinigen Sie die magnetische Türdichtung mit einer Zahnbürste und warmem Seifenwasser.
5. Wischen Sie das Bedienfeld mit einem trockenen Tuch ab.

HINWEISE:

- Verwenden Sie kein Scheuermittel, Benzin, oder heißes Wasser.
- Sollte unverdünntes Reinigungsmittel oder Seifenwasser nicht vollständig aufgewischt werden, können dadurch Risse in den Plastikteilen hervorgerufen werden.
- Wischen Sie ölige Nahrungsmittelreste von Kunststoffteilen ab, da die Kunststoffoberfläche sonst Risse bekommen kann.
- Die Glasböden wiegen jeweils etwa 3kg. Halten Sie sie beim Herausnehmen oder Tragen gut fest.
- Falls Saft o.ä. auf das Bedienfeld verschüttet wird, wischen Sie dieses sofort ab. Andernfalls kann das Bedienfeld beschädigt werden.

Durchbrennen der Kühlteil-Lampe

Zum Austausch der Kühlteil-Glühbirne wenden Sie sich bitte an eine SHARP-Serviceestelle. Die Glühbirne darf nur von qualifiziertem Servicepersonal ersetzt werden.

Ausschalten des Kühlschranks

Falls Sie Ihren Kühlschrank bei längerer Abwesenheit ausschalten, entfernen Sie sämtliche Lebensmittel und reinigen Sie den Kühlschrank innen gründlich. Ziehen Sie den Stecker aus der Steckdose und öffnen Sie beide Türen.

VOR ANRUFEN DER SHARP-SERVICESTELLE

Bitte kontrollieren Sie folgende Punkte, bevor Sie sich an die SHARP-Serviceestelle wenden.

ES IST NORMAL, wenn beim Betrieb des Kühlschranks folgende Geräusche auftreten.

- Lautes Geräusch beim Anlaufen des Kompressors --- Wird nach einer Weile schwächer.
- Lautes Geräusch einmal täglich am Kompressor --- Anlaufgeräusch unmittelbar nach dem automatischen Abtauen.
- Geräusch fließender Flüssigkeit (Gurgeln, Zischen) --- Geräusch des umlaufenden Kühlmittels (kann zeitweise lauter werden).

- Knacken oder Knirschen --- Geräusche, die beim temperaturbedingten Dehnen und Zusammenziehen der Innenwände und -teile auftreten.
- Quietschen --- Geräusch, das beim Dehnen und Zusammenziehen von Innenteilen auftritt.

ES IST NORMAL, wenn sich die Außenwand des Kühlschranks heiß anfühlt. In den Wänden verlaufen heiße Röhren, die die Bildung von Schwitzwasser verhindern.

WENN DAS PROBLEM NICHT ZU BEHEBEN IST

Wenden Sie sich an eine von SHARP zugelassene Serviceestelle.

Wij danken u voor het aanschaffen van dit SHARP product. Lees voordat u uw SHARP koelkast in gebruik neemt eerst deze handleiding om het meeste profijt uit uw nieuwe koelkast te halen.

Iedereen die de kast gebruikt dient goed op de hoogte te zijn van de bedienings- en veiligheidsvoorzieningen. Bewaar deze handleiding bij de koelkast als u verhuist of als de kast van eigenaar verandert, zodat elke gebruiker kennis kan nemen van de diverse voorzieningen en veiligheidsregels.

Belangrijk:

- Deze koelkast is uitsluitend voor gebruik in huis waar de omgevingstemperatuur tussen +5°C en +38°C is. Stel de koelkast niet voor langere tijd aan temperaturen lager dan -10°C bloot.
- Uitsluitend te gebruiken op 220-240 Volt spanning.

WAARSCHUWING

1. Deze koelkast bevat een ontvlambaar koelmiddel (R600a: isobutaan) en een isolatieblaasgas (cyclopentaan). Neem de volgende punten in acht om ontsteking en explosie te voorkomen.
 - In het koelsysteem dat zich achter en binnenin de koelkast bevindt, zit een koelmiddel. Let op dat er geen scherpe voorwerpen in contact komen met het koelsysteem.
 - Gebruik geen mechanische of andere hulpmiddelen om het ontdooiingsproces te versnellen. (Deze koelkast is uitgerust met een systeem voor automatisch ontdoeien.)
 - Gebruik geen elektrische apparatuur binnenin de koelkast.
 - Gebruik uitsluitend de voorgeschreven lamp in het koelgedeelte.
 - Blokkeer niet de openingen die in de omtrek van de koelkast zijn.
 - Als er een lek in het koelsysteem komt, mag u niet het stopcontact aanraken of een open vlam gebruiken. Open het raam en ventileer de kamer. Neem vervolgens contact op met een door SHARP erkende servicemonteur.
 - Zorg dat de koelkast op de juiste wijze wordt weggegooid. Breng de koelkast naar een herwinningsplaats voor brandbaar koelmiddel en isolatieblaasgas.
2. Deze koelkast is luchtdicht. **OM FATALE ONGELUKKEN MET KINDEREN TE VOORKOMEN** dient de deur geheel verwijderd te worden voordat de koelkast wordt weggegooid.
3. Zeer vluchtige of brandbare stoffen zoals ether, benzine, propaan, lijm, onverdunde alcohol etc. kunnen ontploffen. Bewaar deze stoffen niet in de koelkast.
4. Vermijd contact met materialen zoals lak en verf om beschadigingen aan de buitenzijde van de kast te voorkomen.
5. Spat bij het schoonmaken van de koelkast niet direct water op de buitenkant of het interieur. Dit kan tot roestvorming en aantasting van de elektrische isolatie leiden.
6. Als er vlakbij elektrische onderdelen schoongemaakt moet worden, dient u eerst de stekker van de koelkast uit het stopcontact te halen om een elektrische schok te voorkomen.
7. Mochten elektrische onderdelen van de koelkast in het water terechtkomen, trek dan meteen de stekker uit het stopcontact, droog de onderdelen en neem vervolgens contact op met een door SHARP erkende servicemonteur.
8. Bij het losmaken van de stekker mag u niet de stekkerpennen aanraken. Dit kan namelijk resulteren in een elektrische schok.
9. De koelkast is alleen ontworpen voor het opbergen van voedsel voor normaal huishoudelijk gebruik in overeenstemming met deze instructies. Indien hij gebruikt wordt voor andere doeleinden kan dat schade toebrengen aan mensen of zaken.
10. Deze koelkast is niet geschikt om materialen in op te slaan die op een exacte temperatuur gehouden moeten worden. Bederf van deze materialen kan gevaar opleveren.
11. Stof op de netstekker kan tot brand leiden. Veeg dit er voorzichtig af.
12. Voer niet zelf reparaties aan deze koelkast uit. Alleen gekwalificeerde reparateurs mogen deze demonteren of repareren omdat zich anders elektrische schokken, brand of ongevallen kunnen voordoen.

LET OP

1. Als de stekker per ongeluk uit het stopcontact wordt gehaald wacht dan minimaal 5 minuten voordat u de stekker opnieuw insteekt omdat anders de uitstroomweerstand in de compressor het overstroomrelais kan uitschakelen.
2. Raak niet met natte handen voedsel of metalen bakjes in het vriesgedeelte aan. Dit kan namelijk resulteren in bevroering van uw handen.
3. Sluit de koelkast direct op de netstroom aan om stroomstoringen te voorkomen. Gebruik geen dubbele verdeelstekker omdat stroomstoringen tot bederf van het opgeslagen voedsel kunnen leiden.
4. Zet geen flessen in de vriezer. Deze kunnen barsten als ze bevroren.
5. Houd de deur goed gesloten. De temperatuur in de koelkast zal namelijk stijgen wanneer de deur geopend blijft. Hierdoor zou voedsel kunnen bederven en wordt onnodig stroom verbruikt.
6. Plaats deze koelkast niet in een vochtige of natte omgeving; hierdoor kan de elektrische isolatie beschadigd raken hetgeen kortsluiting kan veroorzaken. Bovendien kan er zich condensatiewater op de buitenkant van de koelkast verzamelen.
7. Let er bij het installeren en verplaatsen van de koelkast op dat u het netsnoer niet klemdrukt of op andere wijze beschadigt. Een beschadigd netsnoer kan een elektrische schok of brand veroorzaken.
8. Gebruik deze koelkast niet als de stroomkabel of stekker beschadigd is of als het stopcontact los zit, dit ter voorkoming van elektrische schokken of brand.
9. Trek niet aan het netsnoer, maar pak de stekker beet, wanneer u de stekker uit het stopcontact. Door aan het snoer te trekken kunt u een elektrische schok krijgen of kan er brand ontstaan.
10. Zorg voor voldoende ventilatieruimte rond de kast zodat de compressor niet oververhit raakt en uitvalt. Volg de installatie-instructies.
11. Indien het netsnoer beschadigd is, dient u dit enkel te laten vervangen door een door SHARP erkende servicemonteur. Dit is namelijk een speciaal snoer.
12. Ventileer de ruimte door bijvoorbeeld een raam te openen wanneer er gas heeft gelekt. Raak de koelkast of het stopcontact niet aan.
13. Plaats geen zware of gemakkelijk breekbare voorwerpen op de koelkast. De voorwerpen zouden kunnen vallen bij het openen of sluiten van de deur van de koelkast met mogelijk letsel tot gevolg.
14. Plaats geen voorwerpen of bakken met vloeistof op de koelkast. Het morsen van vloeistof kan namelijk een elektrische schok of brand veroorzaken.
15. Laat geen voorwerpen in de koelkast vallen en sla ook niet tegen de binnenwand. Dit kan namelijk resulteren in scheuren in de binnenwand.
16. Deze koelkast is niet bedoeld om door personen (inclusief kinderen) met verminderde fysieke, sensorische of geestelijke capaciteit of gebrek aan ervaring en kennis te worden gebruikt, tenzij onder toezicht of na instructies over het gebruik van deze koelkast van een persoon die verantwoordelijk is voor hun veiligheid. Let er tevens op dat kleine kinderen niet met de koelkast spelen.

INSTALLATIE

- Deze koelkast is een vrijstaand type. Gelieve voor voldoende ventilatieruimte te zorgen rond de koelkast.
 - De afbeelding toont de minimumafstand die nodig is om de koelcapaciteit te bewaren.
 - Door de afstand te vergroten is het mogelijk om minder energie te verbruiken tijdens het gebruik van de koelkast.

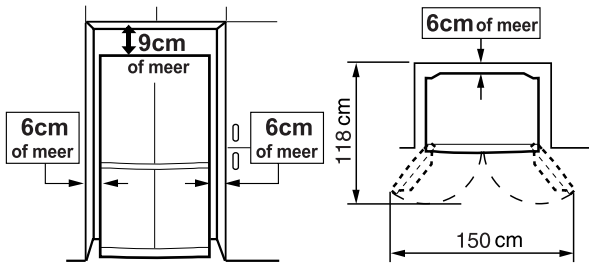

- Gebruik de twee voorste stelvoetjes om de koelkast stevig en waterpas op de vloer te zetten.

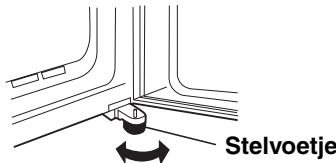

- Als de rechter en linker deur niet precies tegenover elkaar zijn, kunt u dit verhelpen met de stelvoetjes.



- Verwijder de 4 schroeven van de onderkant van de behuizing en monteer dan de plint (deze is in het koelgedeelte van de koelkast) met de 4 schroeven die u zojuist hebt verwijderd.

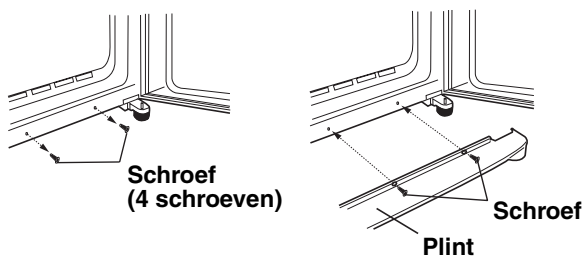

N.B.:

- Plaats de koelkast zodanig dat de stekker toegankelijk is.
- Plaats de koelkast niet in het zonlicht.
- Plaats de koelkast niet direct naast apparaten die warmte afgeven.
- Plaats de koelkast-vriezer niet rechtstreeks op de grond. Zorg voor een stevige ondersteuning.
- Als u de stekker in het stopcontact steekt terwijl de deur open staat, zal het deuralarm klinken maar dit is normaal. Het geluid stopt wanneer u de deur dichtmaakt.

Wanneer de koelkast vervoerd moet worden

- Met behulp van de zwenkwielletjes kunt u de koelkast naar achteren en voren bewegen.



Zwenkwielletjes

- Drag de koelkast aan de handgrepen die aan de achterkant en de onderkant van de koelkast zijn.

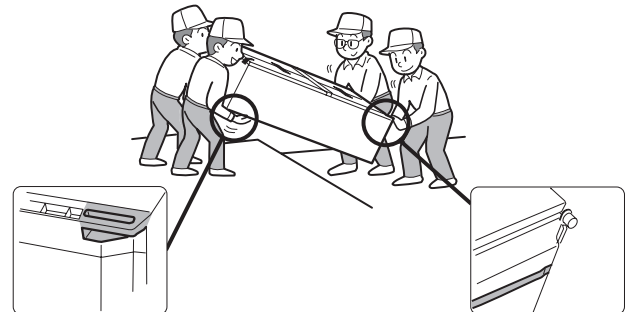

Voordat u de koelkast gebruikt

Maak de binnenkant schoon met een doek bevochtigd met warm water. Als een zeepsopje wordt gebruikt, moet u dit naderhand goed wegvegen.

Informatie over afvalverwijdering voor gebruikers (particuliere huishoudens)



Let op: Uw product is van dit merkteken voorzien. Dit betekent dat afgedankte elektrische en elektronische apparatuur niet samen met het normale huisafval mogen worden weggegooid. Er bestaat een afzonderlijk inzamelingsstelsel voor deze producten.

1. In de Europese Unie

Let op: Deze apparatuur niet samen met het normale huisafval weggoien! Afgedankte elektrische en elektronische apparatuur moet gescheiden worden ingezameld conform de wetgeving inzake de verantwoorde verwerking, terugwinning en recycling van afgedankte elektrische en elektronische apparatuur. Na de invoering van de wet door de lidstaten mogen particuliere huishoudens in de lidstaten van de Europese Unie hun afgedankte elektrische en elektronische apparatuur kosteloos* naar hiertoe aangewezen inzamelingsinrichtingen brengen*. In sommige landen* kunt u bij de aanschaf van een nieuw apparaat het oude product kosteloos bij uw lokale distributeur inleveren.

*) Neem contact op met de plaatselijke autoriteiten voor verdere informatie. Als uw elektrische of elektronische apparatuur batterijen of accumulatoren bevat dan moet u deze afzonderlijk conform de plaatselijke voorschriften weggoien. Door dit product op een verantwoorde manier weg te gooien, zorgt u ervoor dat het afval de juiste verwerking, terugwinning en recycling ondergaat en potentiële negatieve effecten op het milieu en de menselijke gezondheid worden voorkomen die anders zouden ontstaan door het verkeerd verwerken van het afval.

2. In andere landen buiten de Europese Unie

Als u dit product wilt weggoien, neem dan contact op met de plaatselijke autoriteiten voor informatie omtrent de juiste verwijderingsprocedure. Voor Zwitserland: U kunt afgedankte elektrische en elektronische apparatuur kosteloos bij de distributeur inleveren, zelfs als u geen nieuw product koopt. Aanvullende inzamelingsinrichtingen zijn vermeld op de startpagina van www.swico.ch or www.sens.ch.

BESCHRIJVING

SJ-F77PC, SJ-F78PE, SJ-F79PS

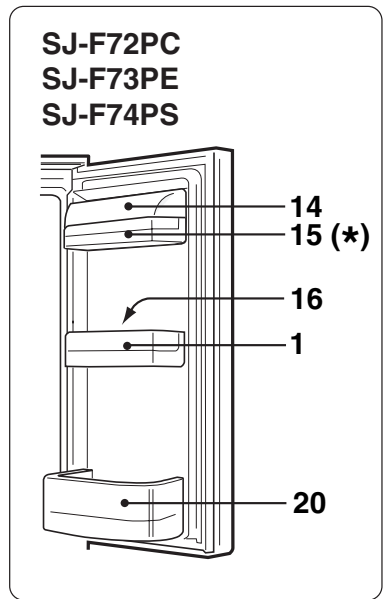
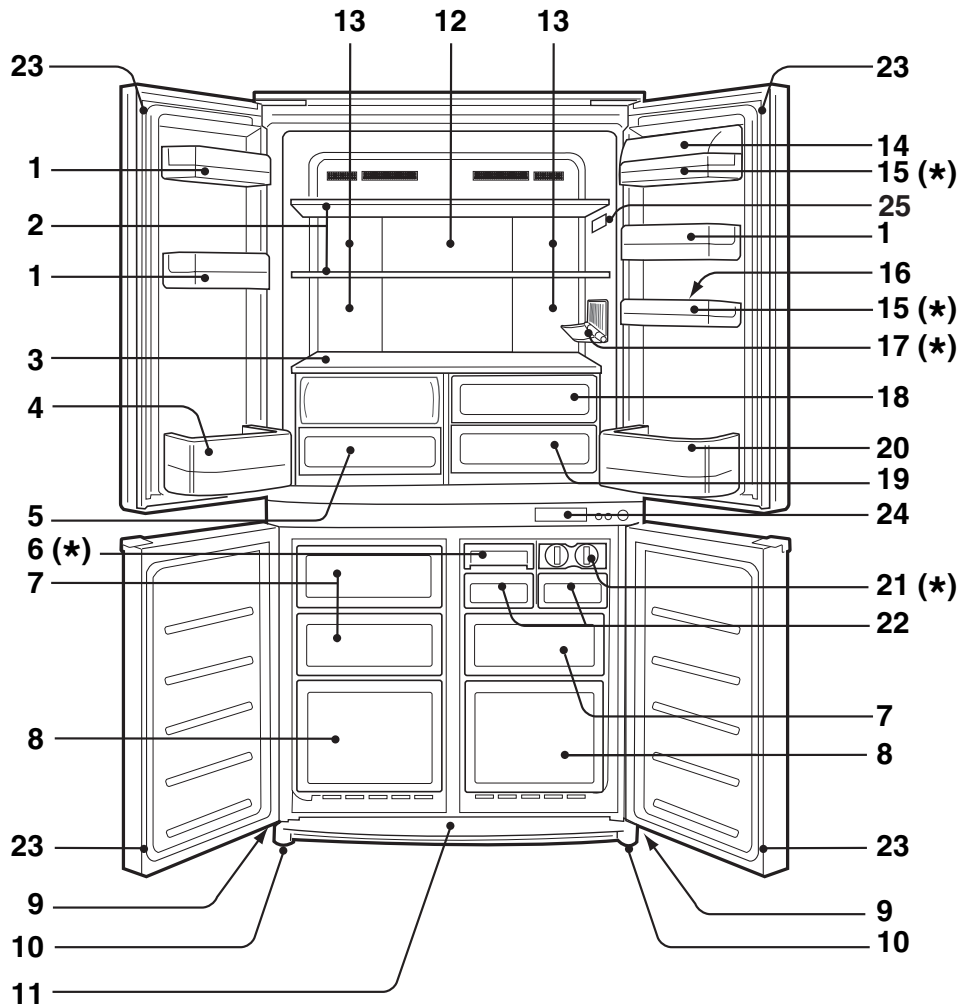

- 1. Deurvak
- 2. Koelkastplank
- 3. Plank
- 4. Flessenhouder (links)
- 5. Groentela
- 6. Express ice making
- 7. Vrieslade (klein)
- 8. Vrieslade (groot)
- 9. Zwenkwieltjes
- 10. Stelvoetjes
- 11. Plint

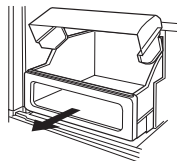

- 12. Aluminium paneel
Het paneel wordt van achteren gekoeld, wat betekent dat het koelkastgedeelte indirect wordt gekoeld. Op deze manier zal het voedsel geleidelijk kouder worden, zonder dat het aan een koude luchtstroom blootgesteld staat.
- 13. Verlichting
- 14. Deksel van opbergvak
- 15. Opbergvak
- 16. Eierhouder

17. Flessensteun



- 18. Fruitlade
- 19. Vershoud lade
- 20. Flessenhouder (rechts)

Om grote flessen op te bergen, moet u de scheidingswand helemaal naar achteren schuiven.

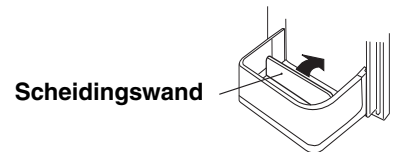

21. Ijsblokjesmaker

- Maak de lade niet te vol; anders zullen de ijsblokjes aan elkaar plakken wanneer ze bevroren zijn.
- Draai als de ijsblokjes klaar zijn de hendel met de klok mee om de ijsblokjes in de ijsblokjesbak te laten vallen.

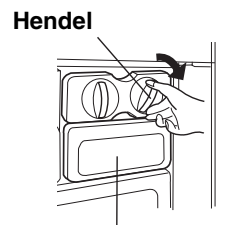

22. Ijsblokjesbak

Maak geen ijs in de ijsblokjesbak en giet er geen olie in. De bak zou anders kunnen barsten.

- 23. Magnetische deursluiting
- 24. Bedieningspaneel
- 25. Thermometer

*

	SJ-F72PC	SJ-F73PE	SJ-F74PS	SJ-F77PC	SJ-F78PE	SJ-F79PS
6. Express ice making	0	0	1	0	0	1
15. Opbergvak	1	1	1	2	2	2
17. Flessensteun	0	1	1	0	1	1
21. Ijsblokjesmaker	2	2	1	2	2	1

BEDIENINGSPANEEL

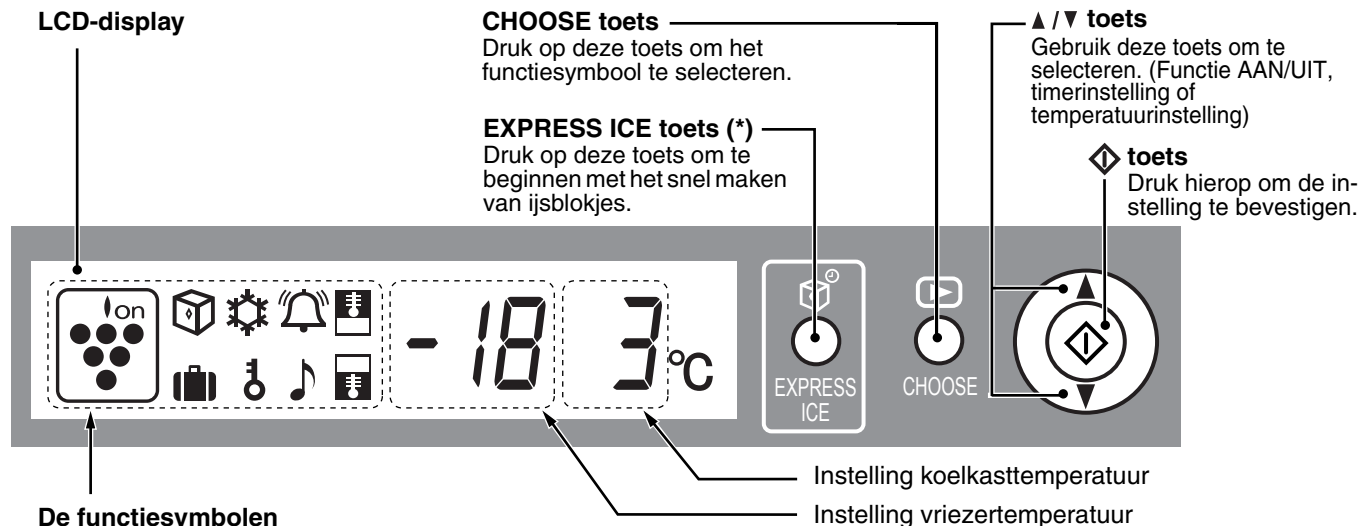

De functiesymbolen

	"Plasmacluster" ionisator		Koelkasttemperatuur instellen
	Express ice making functie (*)		Vriezertemperatuur instellen
	Snelvriesfunctie (*)		Deuralarm
	Timer		Kinderslot
			Vakantiestand (*)

- Hier worden de symbolen getoond van de functies die in gebruik zijn.
- Functies die automatisch starten wanneer de stekker in het stopcontact wordt gestoken.
- Als de koelkast stopt als gevolg van een stroomstoring e.d., zal de display-aanduiding die getoond wordt bij herstel van de stroomvoorziening ongeveer hetzelfde zijn als voorheen. Wanneer de stroom echter uitvalt tijdens gebruik van de express ice making functie, de snelvriesfunctie of de timer, zal de werking van de betreffende functie stoppen wanneer de stroomvoorziening wordt hersteld.

N.B.:

- Als er gedurende 30 seconden geen bedieningshandeling wordt verricht, zal automatisch weer de oorspronkelijke display-aanduiding verschijnen. De achtergrondverlichting wordt donker als er langer dan 3 minuten geen bedieningshandeling wordt verricht. De achtergrondverlichting wordt uitgeschakeld als er langer dan 6 minuten geen bedieningshandeling wordt verricht.
- Stoot niet met een hard of scherp voorwerp tegen het LCD-paneel.

* : Alleen voor de SJ-F73PE, SJ-F74PS, SJ-F78PE, SJ-F79PS

THERMOMETER

Deze koelkast-vriezer is voorzien van een THERMOMETER in het koelgedeelte om de gemiddelde temperatuur in de koudste zone te regelen.

KOUDSTE ZONE

Het symbool geeft de koudste zone in het koelkastgedeelte aan. De koudste zone loopt vanaf de plank onderin het koelkastgedeelte tot aan het symbool. (Het deurvak dat op dezelfde hoogte is, bevindt zich niet in de koudste zone.)

CONTROLLEREN VAN DE TEMPERATUUR IN DE KOUDSTE ZONE

Voer regelmatig controles uit om te kijken of de temperatuur in de koudste zone correct is. Stel indien nodig de koeltemperatuur in zoals beschreven in het gedeelte "Instellen van de temperatuur".

Om een juiste temperatuur in het toestel te handhaven, moet u controleren of de thermometer altijd BLAUW is. Als de thermometer WIT is, betekent dit dat de temperatuur te hoog is. Verhoog in dit geval de instelling voor de koeltemperatuur en wacht ongeveer 6 uur voordat u de thermometer opnieuw controleert.

N.B.:

- De interne temperatuur van de koelkast-vriezer hangt van diverse factoren af, zoals de temperatuur in de kamer, de hoeveelheid voedsel en het aantal keren dat de deur geopend is.
- Wanneer er vers voedsel is geplaatst of als de deur een tijdje open heeft gestaan, is het normaal dat de thermometer WIT is.

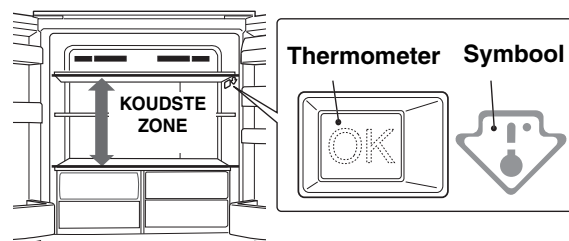

Juiste instelling

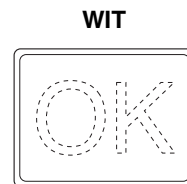

Temperatuur is te hoog, stel koeltemperatuur in.

ONTDOOIEN

- Ontdooien geschiedt geheel automatisch dankzij een uniek, energiebesparend systeem. De tijd wanneer het ontdooien start is afhankelijk van de werking van de compressor. Wanneer de compressor korter werkt (bijvoorbeeld in de winter of wanneer u op vakantie bent), zal het ontdooien minder vaak worden uitgevoerd.
- Het ontdooiwater verzamelt zich in de verdampingsbak, waar het water verdampt door de hitte van de compressor enz.
- De verdampingsbak hoeft niet te worden schoongemaakt en vereist ook geen onderhoud.

GEURVERDRIJVINGSEENHEID

Deze ingebouwde eenheid hoeft niet handmatig te worden ingeschakeld, want de eenheid begint automatisch te werken wanneer de vriezer wordt aangezet.

GEBRUIK (GEBRUIK VAN HET BEDIENINGSPANEEL)



Instellen van de temperatuur

De koelkast regelt de temperatuur automatisch. Stel de temperatuur indien nodig als volgt handmatig bij.

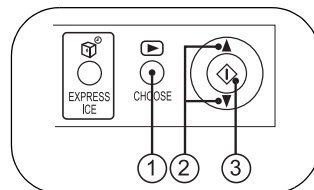

Koelgedeelte

- 1 Druk op de "CHOOSE" toets en selecteer het "Koelkasttemperatuur" symbool.

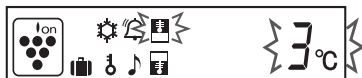

- 2 Druk op de ▲ / ▼ toets en stel de temperatuur in. [▲ : verhogen, ▼ : verlagen]

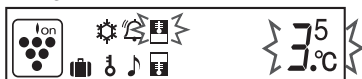

- 3 Druk op de "◀▶" toets.



Instelbaar tussen 0°C en 6°C, in stappen van 0,5°C.

↑ 6°C	Als de koelkast te hard koelt.
3°C	Voor normaal gebruik.
↓ 0°C	Om te zorgen dat het voedsel fris blijft smaken. Als de koelkast niet voldoende koelt.

Vriesgedeelte

- 1 Druk op de "CHOOSE" toets en selecteer het "Vriezer temperatuur" symbool.

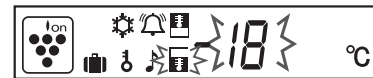

- 2 Druk op de ▲ / ▼ toets en stel de temperatuur in. [▲ : verhogen, ▼ : verlagen]

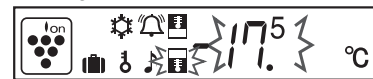

- 3 Druk op de "◀▶" toets.

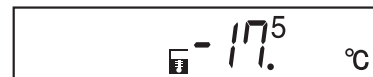

Instelbaar tussen -13°C en -21°C, in stappen van 0,5°C.

↑ -13°C	Als er geen bevroren voedsel of ijs bewaard wordt.
-18°C	Voor normaal vriezen.
↓ -21°C	Voor het snel maken van ijs of voor het snel invriezen.

N.B.:

- Als de koelkast gedurende lange tijd aanstaat met de temperatuurregelaar voor de koelruimte op 0°C, kan voedsel dat in de koelruimte bewaard wordt ook bevroren.
- Bij een zeer lage omgevingstemperatuur zou voedsel kunnen bevroren, ook al staat de temperatuurregelaar voor de koelruimte op 6°C.



Express ice making functie (Alleen voor de SJ-F73PE, SJ-F74PS, SJ-F78PE, SJ-F79PS)

Indien gewenst, kunt u ijsblokjes vlugger dan normaal maken.

- Deze functie kan niet gelijktijdig met de snelvriesfunctie worden gebruikt.

- 1 Druk op de "EXPRESS ICE" toets.

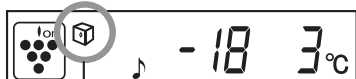

Het symbool verschijnt en de functie wordt ingeschakeld.

- 2 Wanneer het ijs klaar is, kunt u de ijsblokjes verwijderen.

De functie uitschakelen

Druk nog een keer op de "EXPRESS ICE" toets.

N.B.:

- De express ice making functie stopt automatisch na ongeveer 1 uur, ongeacht de toestand van de ijsblokjes. (Het symbool verdwijnt.)
- De express ice making functie kan meer dan 1 uur nodig hebben wanneer de werking samen valt met ontdooien, want de functie zal pas gestart worden nadat het ontdooien is voltooid.
- Maak de deur zo weinig mogelijk open tijdens gebruik van deze functie.

Gebruik van de express ice making

(Alleen voor der SJ-F74PS, SJ-F79PS)

- Koel het metalen ijs blokjes bakje vooraf in de vriezer (minstens voor 1 dag).
- Wanneer de ijsblokjes klaar zijn, neem dan de scheidingswand uit het bakje en draai de scheidingswand zoals afgebeeld om de ijsblokjes los te maken.

Scheidingswand



- Standaardtijd totdat de ijsblokjes klaar zijn: ongeveer 20 minuten

- Bij gebruik van het water opgeslagen in het koelgedeelte, bij een kamertemperatuur van 30°C en met de koelkast ingesteld op 3°C en de vriezer ingesteld op -18°C.
- Het maken van de ijsblokjes kan langer duren dan hierboven beschreven, afhankelijk van de kamertemperatuur en de watertemperatuur, en het aantal keren dat de deur geopend en gesloten wordt.
- Het maken van de ijsblokjes kan niet binnen ongeveer 20 minuten voltooid worden als het water tot boven de waterniveaustreep staat. Bovendien is het dan moeilijk om de ijsblokjes te verwijderen.

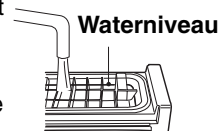

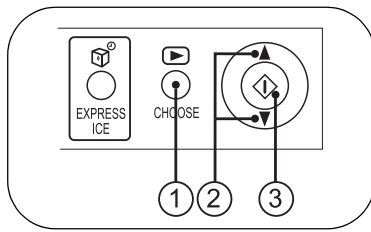

"Plasmacluster" ionisator

De "Plasmacluster" ionisator begint automatisch te werken wanneer de koelkast wordt ingeschakeld.

De functie uitschakelen

- 1 Druk op de "CHOOSE" toets en selecteer het "Plasmacluster" symbool.



- 2 Druk op de ▲ / ▼ toets en selecteer "OFF".



- 3 Druk op de "◀▶" toets.

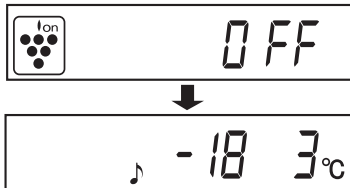

De werking starten

Selecteer "ON" in stap ②.

Opmerkingen betreffende de werking van de "Plasmacluster" ionisator

De ionisator in uw koelkast verspreidt ionenclusters af, hetgeen collectieve massa's van positieve en negatieve ionen, in het vriezer- en het koelkastcompartiment. Deze ionen verminderen de zwevende schimmels, en bacteriën.

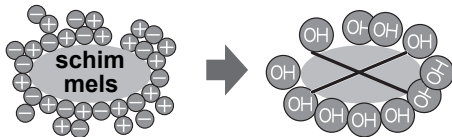

- De koelkast kan een kenmerkende geur hebben. Dit is de ozongeur die wordt afgegeven door de ionisator. De hoeveelheid ozon is minimaal.



Timer

U kunt een tijd tot 99 minuten en 30 seconden instellen, in intervallen van 30 seconden.

- 1 Druk op de "CHOOSE" toets en selecteer het "Timer" symbool. De vorige ingestelde tijd verschijnt.



- 2 Druk op de ▲ / ▼ toets en stel de tijd in.

[▲ : verhogen, ▼ : verlagen]

Door de toets ingedrukt te houden kan de instelling snel veranderd worden.



- 3 Druk op de "◀▶" toets.



De timer begint. De resterende tijd wordt aangegeven.

Wanneer de ingestelde tijd wordt bereikt, zal de eindtoon klinken. (Ongeveer 30 seconden)

Druk op "◀▶" om de eindtoon te stoppen.



De timer uitschakelen

- 1 Druk op de "CHOOSE" toets en selecteer het "Timer" symbool.



- 2 Druk op de "◀▶" toets.

N.B.:

Wanneer de timer werkt, kunt u deze niet opnieuw instellen.



Snelvriesfunctie (Alleen voor de SJ-F73PE, SJ-F74PS, SJ-F78PE, SJ-F79PS)

Met deze functie kunt u thuis diepvriesvoedsel zeer snel invriezen.

- Deze functie kan niet gelijktijdig met de express ice making functie worden gebruikt.

- 1 Druk op de "CHOOSE" toets en selecteer het "Snelvriesfunctie" symbool.



- 2 Druk op de ▲ / ▼ toets en selecteer "ON".



- 3 Druk op de "◀▶" toets.

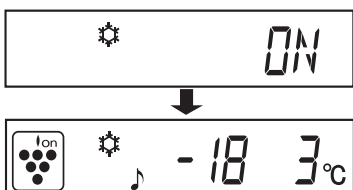

De snelvriesfunctie stopt automatisch na ongeveer 2 uur. (Het symbool verdwijnt.)

De functie uitschakelen

Selecteer "OFF" in stap ②.

N.B.:

- Het is niet mogelijk om grote stukken voedsel in een keer in te vriezen.
- De snelvriesfunctie kan meer dan 2 uur nodig hebben wanneer de werking samenvalt met ontdooien, want de functie zal pas gestart worden nadat het ontdooien is voltooid.
- Maak de deur zo weinig mogelijk open tijdens gebruik van deze functie.

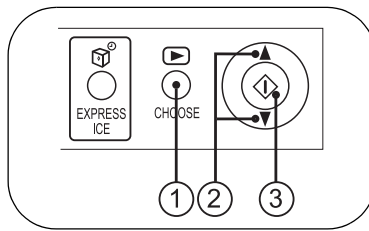

Deuralarm

Wanneer u de koelkast- of vriezerdeur open laat staan, zal het deuralarm klinken.

- Het deuralarm klinkt ongeveer 1 minuut nadat de deur geopend is en opnieuw na 1 minuut (eenmaal in beide gevallen)
- Als u de deur ongeveer 3 minuten open laat staan, zal het alarm continu klinken.

De functie uitschakelen

- 1 Druk op de "CHOOSE" toets en selecteer het "Deuralarm" symbool.



- 2 Druk op de ▲ / ▼ toets en selecteer "OFF".



- 3 Druk op de "◇" toets.

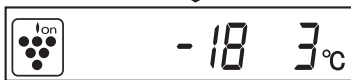
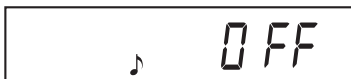

De werking starten

Selecteer "ON" in stap ②.

Kinderslot

De bediening van de toetsen op het bedieningspaneel kan geblokkeerd worden. Gebruik deze functie om te voorkomen dat kinderen met de toetsen spelen.

- 1 Druk op de "CHOOSE" toets en selecteer het "Kinderslot" symbool.



- 2 Druk op de ▲ / ▼ toets en selecteer "ON".

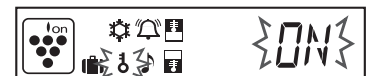

- 3 Druk op de "◇" toets.

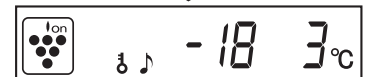

De functie uitschakelen

- 1 Druk de "CHOOSE" toets langer dan 2 seconden in.

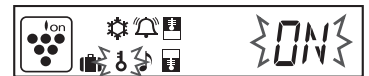

- 2 Selecteer "OFF" met de ▲ / ▼ toets en druk dan op de "◇" toets.

Vakantiestand (Alleen voor de SJ-F73PE, SJ-F74PS, SJ-F78PE, SJ-F79PS)

Gebruik deze functie wanneer u op vakantie gaat of om een andere reden langere tijd niet thuis bent.

- 1 Druk op de "CHOOSE" toets en selecteer het "Vakantiestand" symbool.



- 2 Druk op de ▲ / ▼ toets en selecteer "ON".

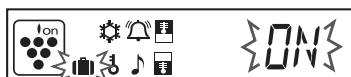

- 3 Druk op de "◇" toets.

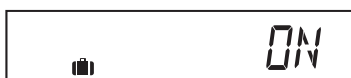

De temperatuur in het koelkastgedeelte wordt op 10°C ingesteld. Deze temperatuur kan niet gewijzigd worden.

De functie uitschakelen

Selecteer "OFF" in stap ②.

N.B.:

De voedselopslagperiode in het koelkastgedeelte is ongeveer 1/2 – 1/3 van de periode bij normale werking, omdat de temperatuur in het koelkastgedeelte 10°C is. Gebruik deze functie alleen wanneer er geen voedsel in de koelkast is dat bederven kan.

OPBERGEN VAN VOEDSEL

Voedsel zal minder snel bederven bij lage temperaturen. Voor een maximale levensduur van voedsel, dient het voedsel bij aankoop zo vers mogelijk te zijn. Zie de volgende punten voor een maximale levensduur van voedsel.

Fruit / Groenten

Om vochtverlies te beperken, moeten groenten en fruit los in plastic worden verpakt, bijvoorbeeld plastic folie of zakken (plak niet dicht) en in de groentela of fruitlade worden gelegd. Fruit en groenten met een dikke schil, bijvoorbeeld sinaasappels, hoeven niet te worden verpakt.

Melkproducten en eieren

- Op de verpakking van melkproducten ziet u een einddatum voor gebruik en de aanbevolen temperatuur voor het bewaren van deze producten.
- Eieren moeten in de eierhouder worden geplaatst.

Vlees / Vis / Gevogelte

- Plaats op een bord of iets dergelijks en dek met papier of plastic af.
- Plaats grote stukken vlees, vis of gevogelte achter op de planken.
- Zorg dat reeds bereid voedsel altijd goed is verpakt of in een luchtdichte bak wordt geplaatst.

N.B.:

- Verdeel het voedsel gelijk over de verschillende planken zodat een optimale koeling wordt verkregen.
- Laat warme spijzen afkoelen voor deze in de koelkast te zetten. Hete spijzen doen de temperatuur in de kast stijgen en verhogen het risico dat voedsel bederft.
- Blokkeer de in- en uitlaat van het circulatiecircuit voor koude lucht niet met voedsel of bakjes omdat dan het voedsel in de rest van de koelkast niet gelijkmatig gekoeld wordt.
- Zet geen voedsel recht voor de koude-luchtuitlaat. Hierdoor kan het voedsel bevriezen.

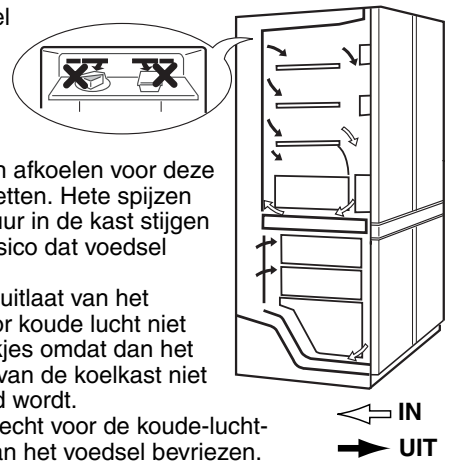

VOOR HET OPTIMAAL INVRIEZEN

- Het in te vriezen voedsel moet vers zijn.
- Vries kleine hoeveelheden tegelijkertijd in om deze sneller te doen bevriezen.
- Voedsel moet juist worden verpakt en luchtdicht worden afgedicht.
- Plaats het voedsel gelijkmatig in het vriesvak.
- Plak labels met de vereiste informatie op de zak of bak zodat u bijvoorbeeld weet wanneer het voedsel is ingevroren.

ONDERHOUD EN SCHOONMAKEN

Sommige huishoudelijke schoonmaakmiddelen kunnen de interne bekleding en de plastic planken aantasten en leiden tot splijten of barsten.

Wanneer u alle plastic onderdelen uit deze koelkast schoonmaakt, dient u alleen een sopje met afwasmiddel te gebruiken. Let erop dat alle plastic onderdelen na het afwassen goed afgespoeld worden.

Alkali reinigingsmiddelen kunnen het aluminium gedeelte van de deurgreep aantasten en vlekken achterlaten.

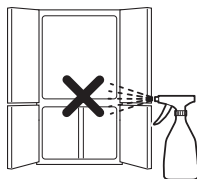

1. Haal de koelkastplanken en vakkodems uit de kast en de deur. Maak ze schoon met warm sopje van afwasmiddel, spoel ze af en maak ze droog.
2. Maak de binnenkant schoon met een doek gedrenkt in een warm sopje van afwasmiddel. Gebruik vervolgens koud water om het zeepwater weg te vegen.
3. Maak de buitenkant schoon met een zachte doek als hij vuil is.
4. Maak de magnetische deursluiting schoon met een tandenborstel en een warm sopje van afwasmiddel.
5. Veeg het bedieningspaneel met een droge doek af.

N.B.:

- Gebruik geen schuurmiddelen, benzine, heet water, etc.
- Als een onverdund reinigingsmiddel wordt gebruikt of als het zeepwater niet grondig wordt weggeveegd, kunnen er barsten in het plastic komen.
- Veeg olie- of vetresten van voedsel van de plastic onderdelen in de koelkast. De plastic onderdelen zouden anders kunnen barsten.
- De glasplanken wegen ongeveer 3kg per stuk. Houd de planken stevig vast wanneer u deze verwijdert of aanbrengt.
- Als sap of iets dergelijks op het bedieningspaneel wordt gemorst, moet u dit direct afvegen. Dit om een defect van het bedieningspaneel te voorkomen.

Als de interieurlamp gesprongen is

Neem contact op met een SHARP servicecentrum om de lamp te laten vervangen. De lamp mag uitsluitend door vakkundig onderhoudspersoneel worden vervangen.

Uitschakelen van de koelkast

Verwijder al het voedsel en reinig de koelkast goed alvorens deze uit te schakelen wanneer u bijvoorbeeld voor langere tijd van huis bent (bijvoorbeeld bij vakanties). Trek de stekker van het netsnoer uit het stopcontact en laat alle deuren open.

ZIE DE VOLGENDE PUNTEN ALVORENS VOOR REPARATIE TE BELLEN

Controleer de volgende punten voor u om reparatie verzoekt.

HET IS NORMAAL voor de koelkast om de volgende geluiden te maken.

- Lawaai van de compressor wanneer deze begint te werken --- Dit geluid wordt na een tijdje minder.
- Lawaai van de compressor een keer per dag --- Bedrijfs geluid direct na het automatisch ontdooien.
- Geluid van stromende vloeistof (gorgelen, bruisen) --- Dit is het geluid van de koelvloeistof in de leidingen (van tijd tot tijd kan dit geluid sterker worden).

- Kraken of knarsen --- Dit geluid wordt veroorzaakt door het uitzetten en inkrimpen van de binnenwanden en de interne onderdelen tijdens het afkoelen.
- Piepen --- Dit geluid wordt veroorzaakt door het uitzetten en inkrimpen van interne onderdelen.

HET IS NORMAAL dat de buitenkant van de koelkast warm of zelfs heet wordt. In de koelkast is een hete pijp die voorkomt dat condens wordt gevormd.

INDIEN DE KOELKAST ECHT NIET JUIST WERKT

Raadpleeg een erkende SHARP handelaar of de plaats van aankoop.

Dziękujemy Ci bardzo za zakupienie wyrobu firmy SHARP. Aby zapewnić sobie jak najwięcej korzyści z nowej lodówki SHARP, prosimy, abyś przed podjęciem eksploatacji dokładnie przeczytał niniejszą instrukcję obsługi. Wszystkie osoby korzystające z lodówki muszą dokładnie znać jej funkcje oraz przestrzegać środków bezpieczeństwa. Przechowuj instrukcję obsługi razem z lodówką, tak aby w razie zmiany miejsca eksploatacji lub zmiany właściciela ktokolwiek używa lodówki, mógł zapoznać się z jej możliwościami i środkami bezpie- czeństwa.

Ważne:

- Niniejsza lodówka przeznaczona jest tylko do eksploatacji w pomieszczeniach mieszkalnych, w temperaturze otoczenia mieszczącej się w przedziale między +5°C a + 38°C. Nie narażaj lodówki na działanie temperatury niższej niż -10°C przez dłuższy czas.
- Napięcie zasilania wynosi 220-240 V prądu zmiennego.

OSTRZEŻENIE

1. Lodówka zawiera palny czynnik chłodniczy (R600a: izobutan) i wybuchowy gaz izolacyjny (cyklopentan). Aby nie dopuścić do zapłonu i wybuchu, należy przestrzegać poniższych zasad.
 - System chłodzący znajdujący się z tyłu i wewnątrz lodówki wykorzystuje płyn chłodzący. Nie należy dotykać systemu chłodzącego ostrymi przedmiotami.
 - W celu przyspieszenia procesu rozmrażania nie używaj urządzeń mechanicznych lub innych. (Lodówka posiada system automatycznego rozmrażania.)
 - Nie należy używać urządzeń elektrycznych wewnątrz lodówki.
 - W komorze lodówki wolno używać tylko żarówki określone w specyfikacji.
 - Nie należy blokować otworów na obwodzie lodówki.
 - W przypadku przebicia systemu chłodzącego nie należy dotykać gniazda ściennego ani korzystać z otwartego ognia. Należy otworzyć okno i przewietrzyć pomieszczenie. Następnie należy skontaktować się z punktem serwisowym autoryzowanym przez firmę SHARP w celu wykonania naprawy serwisowej.
 - Lodówkę należy usunąć w odpowiedni sposób. Należy dostarczyć lodówkę do punktu recyklingu przystosowanego do obróbki palnych i wybuchowych gazów.
2. Niniejsza lodówka jest hermetyczna. **ABY UNIKNĄĆ NIESZCZĘŚLIWYCH WYPADKÓW Z UDZIAŁEM DZIECI**, przed wyrzuceniem lodówki wymontuj drzwi.
3. Substancje lotne i łatwopalne takie jak eter, benzyna, gaz propan, środki klejące i czysty alkohol mogą spowodować eksplozję. Nie wolno przechowywać ich w lodówce.
4. Aby uniknąć uszkodzeń obudowy, nie dopuść, aby zetknęła się ona z lakierami lub farbami.
5. Podczas czyszczenia lodówki unikaj wylewania wody bezpośrednio na obudowę lub do środka lodówki. Może to doprowadzić do zardzewienia części oraz do zniszczenia izolacji przewodów elektrycznych.
6. Podczas czyszczenia miejsc w pobliżu instalacji elektrycznej lub wymiany żarówki odłącz lodówkę od sieci, aby uniknąć porażenia prądem elektrycznym.
7. Jeśli przypadkowo zamoczysz części instalacji elektrycznych, odłącz lodówkę od sieci, wytrzyj zamoczone części i skontaktuj się z najbliższym autoryzowanym serwisem firmy SHARP.
8. Gdy odłączasz wtyk, nie dotykaj jego bolców. Może to spowodować porażenie prądem elektrycznym.
9. Niniejsza lodówka przeznaczona jest wyłącznie do przechowywania produktów żywnościowych w warunkach domowych, zgodnie z załączoną instrukcją obsługi. Użytkowanie lodówki do jakichkolwiek innych celów może spowodować zagrożenie dla użytkownika lub jego własności.
10. Niniejsza lodówka nie nadaje się do przechowywania substancji wymagających dokładnych i stałych wartości temperatury.
11. Nagromadzenie się kurzu na wtyku przewodu zasilania może spowodować pożar. Dokładnie wycieraj kurz.
12. Nie próbuj zmieniać konstrukcji niniejszej lodówki. Aby uniknąć pożaru, porażenia prądem elektrycznym lub wypadku, osoby inne niż wykwalifikowani technicy serwisu nie powinny rozmontowywać ani naprawiać niniejszej lodówki.

ŚRODKI OSTROŻNOŚCI

1. Jeśli przypadkowo odłączysz lodówkę od źródła zasilania, przed ponownym podłączeniem do sieci odczekaj co najmniej 5 minut, ponieważ wspomagające ciśnienie w kompresorze może samoczynnie włączyć układ zabezpieczający przed przeciążeniem sieci.
2. Nie należy dotykać żywności ani metalowych pojemników w komorze zamrażarki wilgotnymi rękami. Może to spowodować odmrożenie.
3. Aby uniknąć przypadkowej przerwy w dostawie energii elektrycznej, podłącz lodówkę bezpośrednio do gniazda ściennego. Nie używaj rozdzielników do gniazd sieciowych, ponieważ straty mocy mogą spowodować zepsucie się przechowywanej żywności.
4. Nie umieszczaj w zamrażarce butelek, ponieważ mogą popękać podczas zamrażania.
5. Drzwi lodówki powinny być dokładnie zamknięte. Szerokie otwarcie drzwi lodówki spowoduje wzrost temperatury, zepsucie się produktów żywnościowych oraz zwiększy koszt eksploatacji lodówki.
6. Nie instaluj niniejszej lodówki w miejscach wilgotnych lub podmokłych, ponieważ może to spowodować zniszczenie się izolacji i wycieki. Co więcej, na lodówce może kondensować się wilgoć.
7. Gdy instalujesz lub przenosisz lodówkę w inne miejsce, uważaj, aby nie uszkodzić ani nie przerwać przewodu zasilania. Uszkodzenie przewodu zasilania może spowodować porażenie prądem elektrycznym lub pożar.
8. Nie używaj niniejszej lodówki gdy przewód zasilania jest uszkodzony lub wtyk pasuje luźno do gniazda ściennego, ponieważ może to spowodować porażenie prądem elektrycznym lub pożar.
9. Gdy odłączasz lodówkę od sieci, ciągnij za wtyk a nie za przewód. Ciągnięcie za przewód może spowodować porażenie prądem elektrycznym lub pożar.
10. Aby zapobiec przegrzaniu się i zatrzymaniu kompresora, upewnij się, że zostawiłeś wystarczającą wolną przestrzeń wokół lodówki. Stosuj się do instrukcji podanych do instalacji lodówki.
11. Jeśli uszkodzisz elastyczny przewód zasilania, musisz wymienić go w autoryzowanym punkcie SHARP, ponieważ wymagany jest specjalny przewód.
12. W przypadku ulatniania się gazu, dokładnie wywietrz pomieszczenie otwierając okna, itp. Nie dotykaj lodówki ani gniazda ściennego.
13. Nie umieszczaj ciężkich ani łatwo tłukących się przedmiotów na lodówce. Gdy otwierasz drzwi lodówki przedmioty te mogą spaść, powodując uszkodzenie ciała.
14. Nie umieszczaj naczyń zawierających płyny na lodówce. Rozlanie się płynu może spowodować porażenie prądem elektrycznym lub pożar.
15. Nie upuszczaj żadnych przedmiotów wewnątrz lodówki ani nie uderzaj w ściany wewnętrzne. Może to spowodować popękanie wewnętrznej powierzchni ścian.
16. Niniejsza lodówka nie jest przeznaczona do użytku przez osoby (w tym dzieci) o ograniczonych zdolnościach fizycznych, czuciowych lub umysłowych, lub o braku odpowiedniego doświadczenia i wiedzy, chyba że są one nadzorowane lub zostały poinstruowane na temat korzystania z lodówki przez osobę odpowiadającą za ich bezpieczeństwo. Małe dzieci powinny korzystać z lodówki pod nadzorem zapewniającym, że dzieci nie bawią się lodówką.

INSTALACJA

1. Ta lodówka jest typu wolnostojącego. Proszę zachować odpowiednią przestrzeń wokół lodówki pozwalającą na wentylację.
 - Rysunek przedstawia minimalną przestrzeń wymaganą do utrzymania wydajności chłodzenia.
 - Można ograniczyć zużycie energii przez lodówkę zachowując wokół niej więcej wolnej przestrzeni.

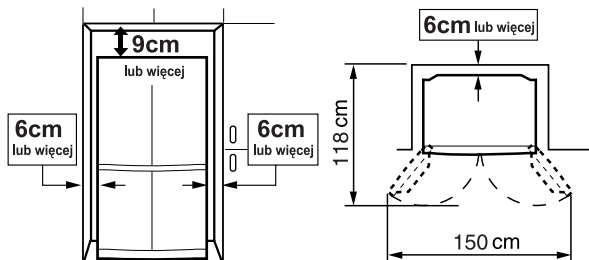

2. Użycie dwóch regulowanych przednich nóg zapewnia bezpieczne i poziome ustawienie lodówki na podłodze.

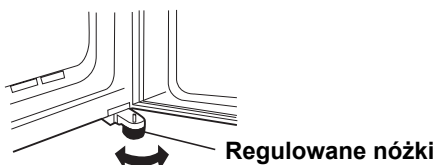

3. Jeżeli prawe i lewe skrzydło drzwi nie są prawidłowo wyrównane, należy wyregulować ustawienie lodówki, korzystając z nóg regulacyjnych.

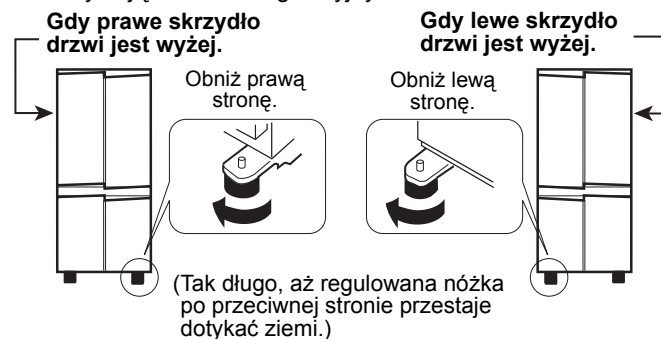

4. Odkręć 4 śruby w dolnej części obudowy, następnie zamocuj maskownicę nóg (umieszczoną w komorze lodówki) czterema wykręconym śrubami.

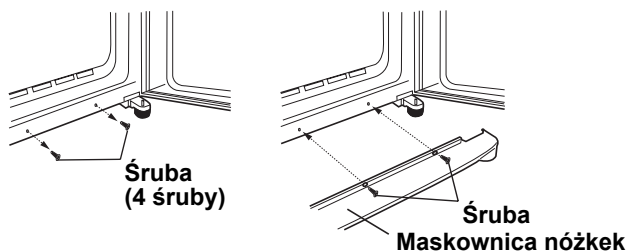

UWAGA:

- Ustaw swoją lodówkę tak, by wtyk był łatwo dostępny.
- Nie narażaj lodówki na bezpośrednie światło słoneczne.
- Nie umieszczaj lodówki blisko obiektów wydzielających ciepło.
- Nie ustawiaj bezpośrednio na podłodze. Zapewnij odpowiednią podstawę.
- W przypadku podłączenia lodówki do zasilania przy otwartych drzwiach zostanie odtworzony sygnał alarmu drzwi. Nie oznacza to nieprawidłowego działania urządzenia. Po zamknięciu drzwi sygnał milknie.

Podczas transportu

- Kółka pozwalają na przesuwanie lodówki do przodu i do tyłu.



- Przenos lodówkę trzymając ją za uchwyty z tyłu i na spodzie.

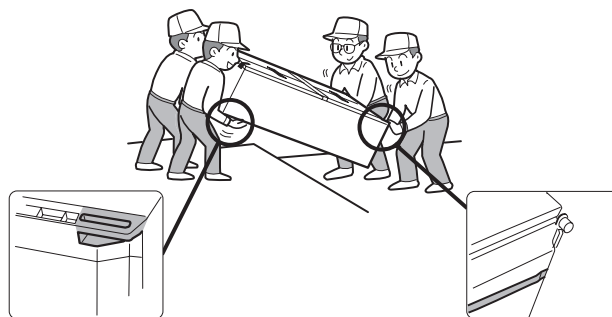

Przed rozpoczęciem obsługi lodówki

Wyczyść części wewnętrzne ściereczką zwilżoną ciepłą wodą. Jeśli używasz wody z mydłem, po umyciu dokładnie wytrzyj.

Informacje dla użytkowników (prywatne gospodarstwa domowe) dotyczące usuwania odpadów



Uwaga: Państwa produkt oznaczony jest tym symbolem. Oznacza to, że zużytego sprzętu elektrycznego i elektronicznego nie należy łączyć z odpadami z gospodarstw domowych. Dla tego typu produktów istnieje odrębny system zbiórki odpadów.

1. W krajach Unii Europejskiej

Uwaga: Jeśli chcą Państwo usunąć to urządzenie, prosimy nie używać zwykłych pojemników na śmieci! Zużyty sprzęt elektryczny i elektroniczny należy usuwać oddzielnie, zgodnie z wymogami prawa dotyczącymi odpowiedniego przetwarzania, odzysku i recyklingu zużytego sprzętu elektrycznego i elektronicznego.

Po wdrożeniu przepisów unijnych w Państwach Członkowskich prywatne gospodarstwa domowe na terenie krajów UE mogą bezpłatnie* zwracać zużyty sprzęt elektryczny i elektroniczny do wyznaczonych punktów zbiórki odpadów. W niektórych krajach* można bezpłatnie zwrócić stary produkt do lokalnych punktów sprzedaży detalicznej pod warunkiem, że zakupią Państwo podobny nowy produkt.

*) W celu uzyskania dalszych informacji na ten temat należy skontaktować się z lokalnymi władzami.

Jeśli zużyty sprzęt elektryczny i elektroniczny jest wyposażony w baterie lub akumulatory, należy je usunąć oddzielnie, zgodnie z wymogami lokalnych przepisów.

Jeśli ten produkt zostanie usunięty we właściwy sposób, pomogą Państwo zapewnić, że odpady zostaną poddane przetworzeniu, odzyskowi i recyklingowi, a tym samym zapobiec potencjalnym negatywnym skutkom dla środowiska naturalnego i zdrowia ludzkiego, które w przeciwnym razie mogłyby mieć miejsce na skutek niewłaściwej obróbki odpadów.

2. Kraje pozaunijne

Jeśli chcą Państwo pozbyć się produktu, należy skontaktować się z władzami lokalnymi i uzyskać informacje na temat prawidłowej metody usunięcia produktu.

Szwajcaria: Zużyty sprzęt elektryczny i elektroniczny można bezpłatnie zwrócić do punktu sprzedaży, nawet jeżeli nie dokonuje się zakupu nowego urządzenia. Inne punkty zbiórki odpadów są wymienione na witrynach internetowych www.swico.ch i www.sens.ch.

OPIS CZĘŚCI

SJ-F77PC, SJ-F78PE, SJ-F79PS

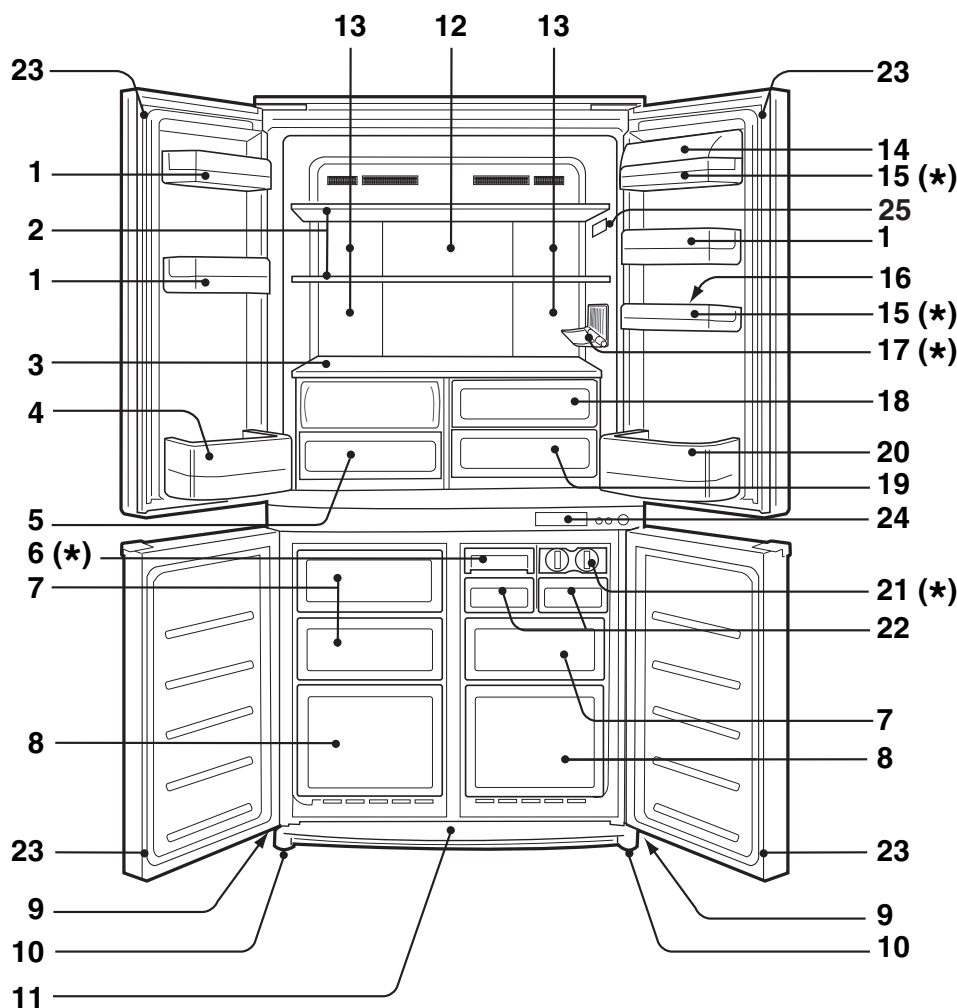

SJ-F72PC
SJ-F73PE
SJ-F74PS

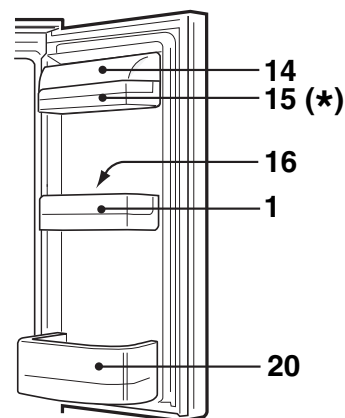

1. Pojemnik w drzwiach
2. Półka lodówki
3. Półka
4. Pojemnik na butelki (po lewej stronie)
5. Pojemnik na warzywa

Pokrywa pojemnika na warzywa otwiera się podczas jego wysuwania.

6. Kasetka do szybkiego robienia lodu

Spód tacki zawiera czynnik chłodniczy stosowany w okładkach z lodem, co przyspiesza proces robienia lodu. Z tacki można również korzystać do zamrażania małych porcji żywności, na przykład mięsa i owoców. Należy wówczas wyjąć przegrodę do robienia lodu.

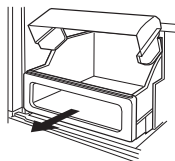

7. Komora zamrażarki (mała)
8. Komora zamrażarki (duża)
9. Kółka

10. Nóżki regulacyjne
11. Maskownica nóżek
12. Aluminiowy panel

Panel jest chłodzony od tyłu, pośrednicząc przez to w chłodzeniu komory lodówki. Dzięki temu żywność jest chłodzona w łagodny sposób, bez wystawiania na działanie strumienia zimnego powietrza.

13. Oświetlenie
14. Pokrywa pojemnika
15. Pojemnik
16. Foremka do przechowywania jajek

17. Uchwyt na butelkę

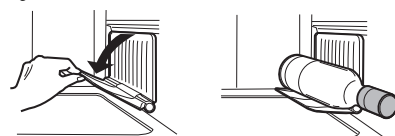

18. Komora na owoce
19. Komora na świeże produkty
20. Pojemnik na butelki (po prawej stronie)

Aby umieścić duże butelki, należy całkowicie wsunąć przegrodę.

Przegroda

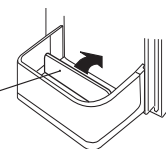

21. Kasetka do produkcji lodu

- Tacki nie należy napełniać nadmierną ilością wody, ponieważ po zamrożeniu kostki będą pozlepiane.
- Gdy lód jest gotowy, obróć dźwignię zgodnie z ruchem wskazówek zegara, aby opróżnić foremki do zbiornika na lód w komorze zamrażarki.

Dźwignia

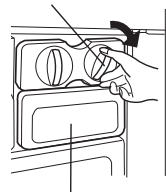

Zbiornik lodu

22. Zbiornik lodu

Nie rób lodu w pojemniku na lód, ani nie nalewaj do niego oleju. Pojemnik na lód może pęknąć.

23. Uszczelka drzwi magnetycznych
24. Panel sterujący
25. Termometr

*	SJ-F72PC	SJ-F73PE	SJ-F74PS	SJ-F77PC	SJ-F78PE	SJ-F79PS
6. Kasetka do szybkiego robienia lodu	0	0	1	0	0	1
15. Pojemnik	1	1	1	2	2	2
17. Uchwyt na butelkę	0	1	1	0	1	1
21. Kasetka do produkcji lodu	2	2	1	2	2	1

PANEL STERUJĄCY

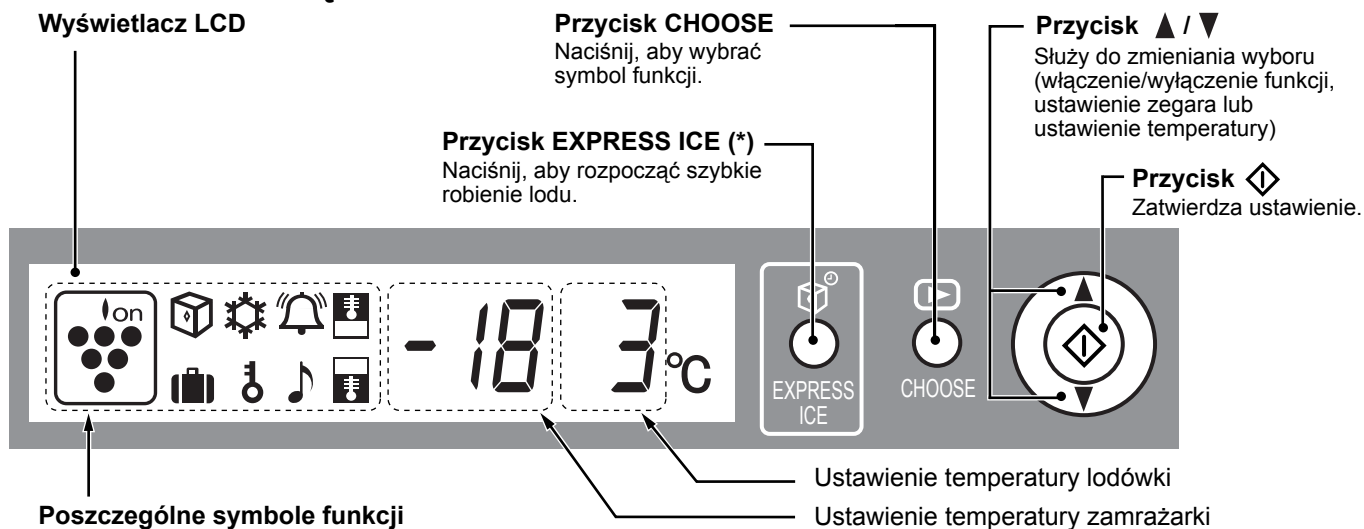

	Jonizator „Plasmacluster”		Regulacja temperatury chłodzenia
	Szybkie robienie lodu (*)		Regulacja temperatury zamrażania
	Szybkie zamrażanie (*)		Alarm drzwi
	Zegar		Blokada zabezpieczająca przed dziećmi
			Tryb wakacyjny (*)

• Na panelu są wyświetlane symbole używanych funkcji.
 • Funkcje uruchamiane automatycznie po podłączeniu zasilania.
 • Jeżeli lodówka przestanie pracować na skutek przerwy w zasilaniu, elementy na wyświetlaczu w momencie przywrócenia zasilania będą takie same jak w momencie wystąpienia przerwy w zasilaniu. Jeżeli jednak przerwa w zasilaniu wystąpi podczas korzystania z funkcji szybkiego robienia lodu, szybkiego zamrażania lub odliczania czasu, działanie tych funkcji zostanie zatrzymane w momencie przywrócenia zasilania.

UWAGA:

- Jeżeli przez 30 sekund nie zostanie wykonana żadna czynność, wyświetlacz automatycznie powróci do wyświetlania początkowej zawartości. Podświetlenie zostanie zmniejszone po 3 minutach bezczynności. Podświetlenie zostanie wyłączone po 6 minutach bezczynności.
- Należy unikać uderzania w panel LCD i rysowania ostrymi przedmiotami po panelu.

* : Tylko dla modeli SJ-F73PE, SJ-F74PS, SJ-F78PE, SJ-F79PS

TERMOMETR

Lodówko-zamrażarka jest wyposażona w TERMOMETR w komorze lodówki, który pozwala kontrolować średnią temperaturę w najchłodniejszej części urządzenia.

NAJCHŁODNIEJSZA CZĘŚĆ

Ten symbol wskazuje najchłodniejszą część w komorze lodówki. Najchłodniejsza część to obszar od dolnej półki komory lodówki do symbolu. (Pojemnik w drzwiach umieszczony na tej samej wysokości nie jest najchłodniejszą częścią komory lodówki.)

SPRAWDZANIE TEMPERATURY W NAJCHŁODNIEJSZEJ CZĘŚCI URZĄDZENIA

Aby zapewnić właściwą temperaturę w najchłodniejszej części, należy okresowo sprawdzać temperaturę i w razie potrzeby dokonywać regulacji temperatury chłodzenia zgodnie z informacjami umieszczonymi w rozdziale „Regulacja temperatury”.

Aby utrzymać wewnątrz urządzenia właściwą temperaturę, należy sprawdzać czy termometr wskazuje zawsze kolor NIEBIESKI. Jeżeli termometr wskazuje kolor BIAŁY, temperatura jest zbyt wysoka. W takim przypadku należy dokonać regulacji temperatury chłodzenia i odczekać 6 godzin przed ponownym sprawdzeniem wskazania termometru.

UWAGA:

- Temperatura wewnątrz lodówko-zamrażarki zależy od różnych czynników, w tym od temperatury otoczenia, stopnia załadowania żywnością i częstości otwierania drzwi.
- Po włożeniu żywności do lodówki lub w przypadku otwarcia drzwi na dłuższy czas termometr może wskazywać kolor BIAŁY. Jest to normalne zjawisko.

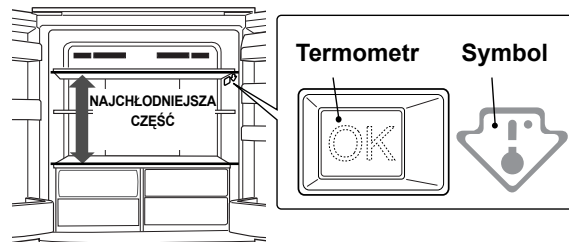

NIEBIESKI



Właściwe ustawienie

BIAŁY



Temperatura zbyt wysoka, dokonaj regulacji temperatury chłodzenia.

ODMRAŻANIE

- Odmrażanie lodówki odbywa się automatycznie dzięki unikalnemu systemowi oszczędności energii. Długość cyklu od odmrażania do odmrażania jest proporcjonalny do długości pracy kompresora lodówki, tj. im krócej działa kompresor (zimną, lub gdy wyłączasz lodówkę przed wyjazdem na wakacje), tym rzadziej lodówka się odmraża.
- Woda powstająca podczas odmrażania zbiera się na specjalnej tacy, a następnie odparowuje na skutek nagrzewania się kompresora.
- Taca zbierająca wodę nie wymaga czyszczenia ani konserwacji.

URZĄDZENIE DEZODORYZUJĄCE

Urządzenie to nie wymaga ręcznej regulacji, ponieważ włącza się automatycznie z chwilą podłączenia lodówki do sieci.

OBSŁUGA (ZA POMOCĄ PANELU STERUJĄCEGO)



Regulacja temperatury

Lodówka kontroluje temperaturę automatycznie. Jeśli zajdzie taka potrzeba, wyreguluj temperaturę jak podano niżej.

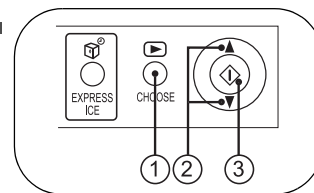

Komora lodówki

- 1 Naciśnij przycisk „CHOOSE” i wybierz symbol „Temperatura lodówki”.

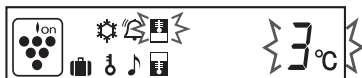

- 2 Naciśnij przycisk ▲ / ▼ i ustaw temperaturę. [▲ : zwiększanie, ▼ : zmniejszanie]



- 3 Naciśnij przycisk „◊”.

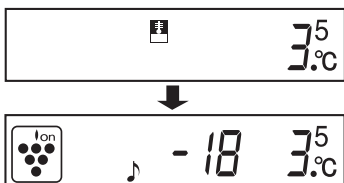

Temperaturę można regulować w zakresie od 0°C do 6°C, z dokładnością do 0,5°C.

↑ 6°C	Gdy nie przechowujesz produktów zamrożonych lub lodów.
3°C	Do normalnej eksploatacji.
↓ 0°C	Aby zapewnić największą świeżość produktów żywnościowych. Gdy lodówka nie zapewnia dostatecznego chłodzenia.

UWAGA:

- Jeśli regulator temperatury lodówki regulacja temperatury chłodzenia nastawiony jest na dłuższy czas w pozycji 0°C, żywność przechowywana w komorze lodówki również może zamarznąć.
- Niska temperatura otoczenia może także spowodować zamrożenie produktów żywnościowych w lodówce, nawet jeśli regulator temperatury lodówki regulacja temperatury chłodzenia nastawiony jest w pozycji 6°C.



Szybkie robienie lodu

(Tylko dla modeli SJ-F73PE, SJ-F74PS, SJ-F78PE, SJ-F79PS)

Pozwala na szybsze robienie kostek lodu.

- Z tej funkcji nie można korzystać w połączeniu z szybkim zamrażaniem.

- 1 Naciśnij przycisk „EXPRESS ICE”.



Na wyświetlaczu pojawi się symbol i rozpocznie się działanie funkcji.

- 2 Gdy lód jest gotowy, należy go wyjąć z pojemnika.

Aby zatrzymać pracę

Ponownie naciśnij przycisk „EXPRESS ICE”.

UWAGA:

- Szybkie robienie lodu kończy się automatycznie po około 1 godzinie, niezależnie od stanu kostek lodu. (Symbol znika z wyświetlacza).
- Czas działania funkcji szybkiego robienia lodu może przekroczyć 1 godzinę, jeżeli działanie funkcji nakłada się w czasie na odmrażanie – szybkie robienie lodu rozpocznie się po zakończeniu odmrażania.
- Podczas korzystania z tej funkcji należy w miarę możliwości unikać otwierania drzwi.

Komora zamrażarki

- 1 Naciśnij przycisk „CHOOSE” i wybierz symbol „Temperatura zamrażarki”.

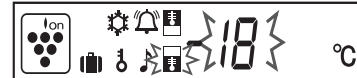

- 2 Naciśnij przycisk ▲ / ▼ i ustaw temperaturę. [▲ : zwiększanie, ▼ : zmniejszanie]

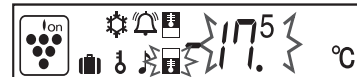

- 3 Naciśnij przycisk „◊”.

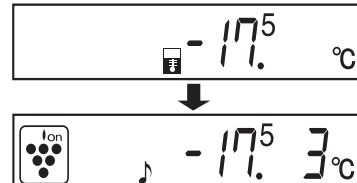

Temperaturę można regulować w zakresie od -13°C do -21°C, z dokładnością do 0,5°C.

↑ -13°C	Gdy nie przechowujesz produktów zamrożonych lub lodów.
-18°C	Do normalnego mrożenia.
↓ -21°C	Do szybkiego robienia lodu lub zamrażania żywności.

Korzystanie z kasetki do szybkiego robienia lodu

(Tylko dla modeli SJ-F74PS, SJ-F79PS)

- Kasetkę do szybkiego robienia lodu należy wcześniej schłodzić w zamrażarce (przynajmniej przez 1 dzień).
- Gdy kostki lodu są gotowe, usuń przegrodę z tacki, a następnie przekręć oba końce przegrody i usuń z niej kostki lodu.

Przegroda



- Typowy czas przygotowania lodu: około 20 minut

• W przypadku użycia wody przechowywanej w komorze lodówki, przy temperaturze otoczenia 30°C, temperaturze lodówki ustawionej na 3°C i temperaturze zamrażarki ustawionej na -18°C.

• Przygotowanie lodu może zająć więcej czasu niż w podanej sytuacji, zależnie od temperatury otoczenia i temperatury wody, a także w zależności od częstości otwierania i zamykania drzwi oraz innych czynników.

• Jeżeli poziom wody przekracza linię poziomu wody, przygotowanie lodu może zająć więcej niż 20 minut. Może to również utrudnić wyjęcie lodu z pojemnika.

Poziom wody

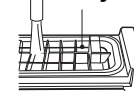

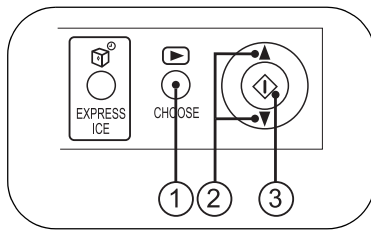

Jonizator „Plasmacluster”

Jonizator „Plasmacluster” włącza się automatycznie gdy włączysz zasilanie lodówki.

Aby zatrzymać pracę

- 1 Naciśnij przycisk „CHOOSE” i wybierz symbol „Plasmacluster”.



- 2 Naciśnij przycisk ▲ / ▼ i wybierz ustawienie „OFF”.



- 3 Naciśnij przycisk „◇”.

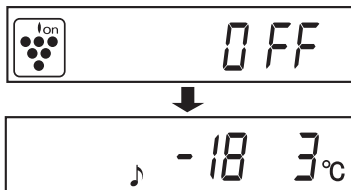

Aby włączyć funkcję

W kroku ② wybierz ustawienie „ON”.

Uwagi o działaniu Jonizator „Plasmacluster”

Jonizator wewnątrz lodówki wyzwala wiązki jonów, będących strumieniami jonów dodatnich i ujemnych, dostających się do komór lodówki i zamrażarki. Jony redukują zawarte w powietrzu zarodniki pleśni.

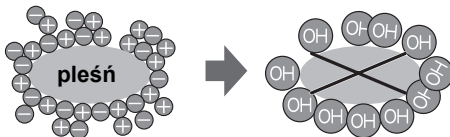

- W zamrażarce może być wyczuwalny lekki zapach. Jest to zapach ozonu wytwarzanego przez jonizator. Ilość ozonu jest minimalna i szybko rozkłada się on w zamrażarce.



Zegar

Można ustawić maksymalnie 99 minut i 30 sekund w odstępach co 30 sekund.

- 1 Naciśnij przycisk „CHOOSE” i wybierz symbol „Zegar”. Zostanie wyświetlony poprzednio ustawiony czas.



- 2 Naciśnij przycisk ▲ / ▼ i ustaw czas.

[▲ : zwiększanie, ▼ : zmniejszanie]

Naciśnięcie i przytrzymanie przycisku pozwala na szybsze skonfigurowanie ustawienia.



- 3 Naciśnij przycisk „◇”.



Zegar rozpocznie odliczanie. Wyświetlany będzie czas, który pozostał do końca odliczania.

Po zakończeniu odliczania zostanie odtworzony dźwiękowy sygnał zakończenia.

(Sygnał trwa około 30 sekund).

Aby zatrzymać odtwarzanie dźwiękowego sygnału zakończenia, naciśnij przycisk „◇”.



Aby anulować odliczanie zegara

- 1 Naciśnij przycisk „CHOOSE”, aby wybrać symbol „Zegar”.



- 2 Naciśnij przycisk „◇”.

UWAGA:

W trakcie odliczania czasu nie można ponownie ustawić czasu zegara.



Szybkie zamrażanie (Tylko dla modeli SJ-F73PE, SJ-F74PS, SJ-F78PE, SJ-F79PS)

Ta funkcja pozwala na przygotowanie w warunkach domowych mrozonek wysokiej jakości.

- Z tej funkcji nie można korzystać w połączeniu z funkcją szybkiego robienia lodu.

- 1 Naciśnij przycisk „CHOOSE” i wybierz symbol „Szybkie zamrażanie”.



- 2 Naciśnij przycisk ▲ / ▼ i wybierz ustawienie „ON”.

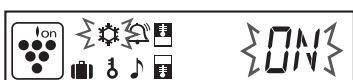

- 3 Naciśnij przycisk „◇”.

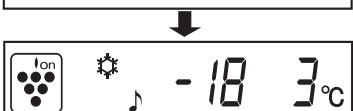

Szybkie zamrażanie kończy się automatycznie po około 2 godzinach. (Symbol znika z wyświetlacza.)

Aby zatrzymać pracę

W kroku ② wybierz ustawienie „OFF”.

UWAGA:

- Dużych porcji żywności nie można zamrozić w jednym cyklu szybkiego zamrażania.
- Czas działania funkcji szybkiego zamrażania może przekroczyć 2 godziny, jeżeli działanie funkcji nakłada się w czasie na odmrażanie – szybkie zamrażanie rozpocznie się po zakończeniu odmrażania.
- Podczas korzystania z tej funkcji należy w miarę możliwości unikać otwierania drzwi.

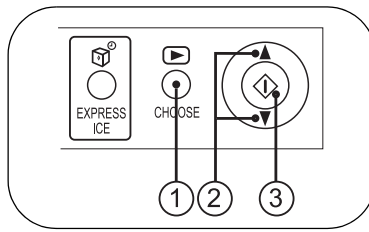

Alarm drzwi

Pozostawienie otwartych drzwi lodówki lub zamrażarki spowoduje odtworzenie sygnału alarmu drzwi.

- Sygnał alarmu drzwi rozlega się po upływie minuty od otwarcia drzwi; sygnał rozlega się ponownie po kolejnej minucie (za każdym razem jest to pojedynczy sygnał).
- Jeżeli drzwi pozostają otwarte przez około 3 minuty, sygnał alarmu zmieni się na sygnał ciągły.

Aby zatrzymać pracę

- 1 Naciśnij przycisk „CHOOSE” i wybierz symbol „Alarm drzwi”.



- 2 Naciśnij przycisk ▲ / ▼ i wybierz ustawienie „OFF”.



- 3 Naciśnij przycisk „◇”.



Aby włączyć funkcję

W kroku ② wybierz ustawienie „ON”.

Blokada zabezpieczająca przed dziećmi

Główne funkcje panelu sterowania można wyłączyć. Ta funkcja uniemożliwia dzieciom i innym osobom manipulowanie przy panelu.

- 1 Naciśnij przycisk „CHOOSE” i wybierz symbol „Blokada zabezpieczająca przed dziećmi”.



- 2 Naciśnij przycisk ▲ / ▼ i wybierz ustawienie „ON”.

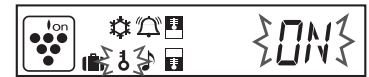

- 3 Naciśnij przycisk „◇”.



Aby zatrzymać pracę

- 1 Naciśnij przycisk „CHOOSE” i przytrzymaj go przez co najmniej 2 sekundy.

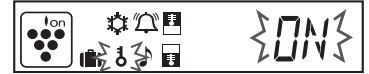

- 2 Za pomocą przycisku ▲ / ▼ wybierz ustawienie „OFF” i naciśnij przycisk „◇”.

Tryb wakacyjny

(Tylko dla modeli SJ-F73PE, SJ-F74PS, SJ-F78PE, SJ-F79PS)

Z tej funkcji należy korzystać w przypadku wyjeżdżania z domu na dłuższy czas (na przykład na urlop).

- 1 Naciśnij przycisk „CHOOSE” i wybierz symbol „Tryb wakacyjny”.



- 2 Naciśnij przycisk ▲ / ▼ i wybierz ustawienie „ON”.

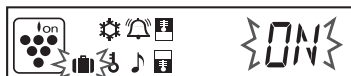

- 3 Naciśnij przycisk „◇”.



Temperatura wewnątrz komory lodówki zostanie ustawiona na 10°C. Tej temperatury nie można zmienić.

Aby zatrzymać pracę

W kroku ② wybierz ustawienie „OFF”.

UWAGA:

Czas przechowywania żywności w komorze lodówki skraca się do około 1/2–1/3 normalnego czasu przechowywania ze względu na temperaturę w komorze lodówki (10°C). Z tego trybu należy korzystać wyłącznie wtedy, gdy w komorze lodówki nie ma łatwo psującej się żywności.

PRZECHOWYWANIE ŻYWNOSCI

Przechowywanie produktów żywnościowych w lodówce zmniejszy ryzyko ich zepsucia. Aby wydłużyć przydatność produktów żywnościowych do spożycia, upewnij się, że przechowujesz produkty o najwyższej świeżości. Następująca część jest ogólnym przewodnikiem, pomagającym Ci zapewnić dłuższe przechowywanie żywności.

Owoce / warzywa

Aby zminimalizować utratę wilgoci, owoce i warzywa powinny być umieszczone luźno w plastikowej osłonie np. w folii lub torebkach (torebek nie należy zamykać) i umieszczone w pojemniku na warzywa. Owoce i warzywa z grubą skórą, np. pomarańcze nie wymagają zawijania.

Nabiał i jaja

- Większość produktów nabiałowych ma na opakowaniu zalecaną temperaturę przechowywania i datę przydatności do spożycia.
- Jaja powinny być przechowywane w pojemniku na jaja.

Mięso / ryby / drób

- Umieść na talerzu lub w pojemniku i zakryj warstwą papieru lub folią do zawijania.
- Większe kawałki mięsa, ryb lub drobiu umieść z tyłu półek.
- Upewnij się, że wszystkie gotowane produkty żywnościowe są dokładnie zawinięte lub umieszczone w hermetycznych pojemnikach.

UWAGA:

- Rozkładaj produkty żywnościowe na półkach równomiernie, aby zapewnić efektywną cyrkulację chłodnego powietrza.
- Przed włożeniem żywności do lodówki powinieneś pozwolić żywności się ochłodzić. Przechowywanie gorącego pożywienia podnosi temperaturę wewnątrz lodówki i zwiększa ryzyko zepsucia się żywności.
- Nie blokuj żywnością ani pojemnikami otworów wentylacyjnych wlotu i wylotu powietrza układu chłodzącego; w przeciwnym wypadku żywność znajdujący się w lodówce nie zostanie równomiernie ochłodzona.
- Nie umieszczaj żywności przy wlocie chłodnego powietrza. Może to prowadzić do zamrażania żywności.

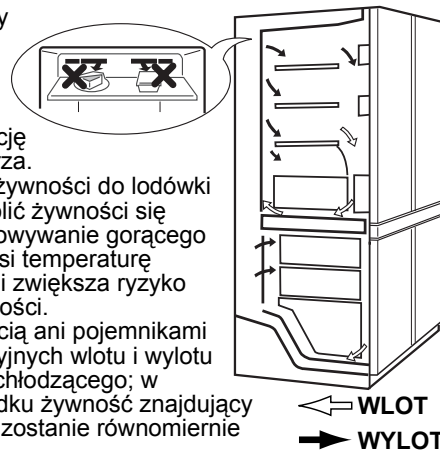

ABY UZYSKAĆ JAK NAJLEPSZE MROŻENIE

- Żywność powinna być świeża.
- Aby szybko zamrozić żywność, zamrażaj jednocześnie niewielkie jej ilości.
- Żywność powinna być przechowywana właściwie i powinna być zawinięta tak, aby uniemożliwić dostęp powietrza.
- Rozkładaj żywność w lodówce równomiernie.
- Etykietuj torebki i pojemniki, aby orientować się w zawartości zamrażarki.

CZYSZCZENIE LODÓWKI

Niektóre chemikalia czyszczące używane w gospodarstwie domowym mogą uszkodzić powierzchnię wnętrza lodówki i plastikowe półki, które mogą popękać. Gdy czyścisz wszystkie wewnętrzne plastikowe części lodówki, używaj tylko roztworu wody z płynem do zmywania (lub wody z mydłem). Upewnij się, że po umyciu wszystkich plastikowych części dokładnie wypłuczysz je wodą. Zasadowe środki myjące mają niekorzystny wpływ na aluminiową część klamki, powodując jej zmatowienie.

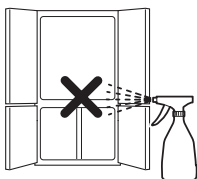

- Wyjmij półki i szuflady z lodówki i drzwi. Umyj je ciepłą wodą z mydłem do mycia naczyń, wypłuczaj i wytrzyj do sucha.
- Umyj wnętrze lodówki ściereczką zmoconą ciepłą wodą z mydłem do mycia naczyń. Następnie chłodną wodą zmyj resztki płynu.
- Za każdym razem gdy obudowa się zabrudzi, wytrzyj ją miękką ściereczką.
- Czyść zatrzask magnetyczny drzwi szczotką do zębów zamoczoną w ciepłej wodzie z płynem do mycia naczyń.
- Wytrzyj panel sterujący suchą ściereczką.

UWAGA:

- Nie używaj proszków do czyszczenia, benzyny, gorącej wody, itp.
- Jeśli do czyszczenia użyjesz stężonego detergentu lub nie wytrzesz dokładnie resztek płynu, plastikowe części mogą popękać.
- Wytrzyj dokładnie pochodzące z żywności oleje, które przywarły do powierzchni lodówki, ponieważ mogą one spowodować popękanie plastikowej powierzchni.
- Szklane półki ważą ok. 3kg każda. Gdy wyjmujesz je z lodówki lub przenosisz, trzymaj je mocno.
- Płyny (na przykład soki) rozlane w okolicy panelu sterowania należy natychmiast wytrzeć. Nieprzestrzeganie tego zalecenia może spowodować uszkodzenie panelu sterowania.

Przepalona żarówka w komorze

W celu wymiany żarówki w komorze należy skontaktować się z punktem serwisowym firmy SHARP. Żarówkę w komorze może wymienić tylko wykwalifikowany pracownik serwisu.

Wyłączenie lodówki

Jeśli przed wyjazdem na dłuższy czas wyłączasz lodówkę, wyjmij wszystkie produkty żywnościowe i dokładnie wyczyść wnętrze lodówki. Odłącz przewód zasilania od gniazda ściennego i pozostaw wszystkie drzwi otwarte.

CO ROBIĆ ZANIM ZADZWONISZ DO PUNKTU NAPRAW

Zanim zadzwonisz do punktu napraw, sprawdź następujący punkt.

JEST NORMALNYM OBJAWEM, że lodówka wydaje następujące dźwięki.

- Głośny dźwięk wydawany przy rozpoczęciu pracy kompresora --- Dźwięk staje się po chwili cichszy.
- Dźwięk wydawany raz dziennie przez kompresor --- Dźwięk wskazujący na działanie wydawany natychmiast po automatycznym rozmrażaniu.
- Dźwięk przelewającego płynu (bulgotanie, syczenie) --- Dźwięk płynów chłodzących w przewodach chłodzących (od czasu do czasu dźwięk może być głośniejszy).

- Dźwięk pękania lub trzaskania --- Dźwięk powstający podczas rozszerzania lub kurczenia się wewnętrznych ścian i części lodówki podczas ochładzania.
- Trzeszczenie --- Dźwięk powstający podczas rozszerzania lub kurczenia się wewnętrznych części lodówki.

JEST NORMALNE, że zewnętrzna część obudowy jest gorąca w dotyku. W obudowie znajduje się przewód grzejny, zapobiegający gromadzeniu się wilgoci.

JEŚLI NADAL POTRZEBUJESZ PORADY W SERWISIE

Skonsultuj się z najbliższym punktem serwisowym autoryzowanym przez firmę SHARP.

Nagyon szépen köszönjük, hogy megtisztelt bennünket vásárlásával, és ezt a SHARP terméket választotta. Mielőtt használatba venné új saját SHARP hűtőszekrényét, kérjük olvassa el ezt a kezelési útmutatót, hogy új hűtőszekrényének a lehető legjobb hasznát vegye.

A hűtőszekrény minden egyes felhasználójának alaposan ismernie kell annak használatát és biztonsági szolgáltatásait. Költözéskor, vagy ha a hűtőszekrény gazdát cserél, együtt csomagolja be a hűtőszekrényt és a jelen kezelési útmutatót, hogy bárki aki használja ezt olvashasson a különféle szolgáltatásokról és életvédelmi szabályokról.

FIGYELMEZTETÉS

1. A hűtőszekrény tűzveszélyes hűtőközeget (R600a: izobutánt) és a szigetelőrétegben maradt, gyártáskor használt éghető gázt (ciklopentánt) tartalmaz. A tűz- és robbanásveszély elkerülése érdekében tartsa be az alábbi szabályokat.
 - A hűtőszekrény mögött és benne lévő hűtőrendszer hűtőközeget tartalmaz. Ügyeljen rá, hogy ne érintkezzék semmilyen éles tárgy a hűtőrendszerrel.
 - Ne használjon mechanikus berendezést vagy más leolvasztást gyorsító eszközt. (A hűtőszekrénybe automatikus leolvasztási rendszer van bevezetve.)
 - Ne használjon elektromos készülékeket a hűtőszekrény belsejében.
 - Csak a hűtőtérben lévő, speciális lámpát használja.
 - Ne tömje el a hűtőszekrény külső részén lévő nyílásokat.
 - Ha a hűtőrendszeren lyuk keletkezik, a fali dugaszoló-aljzathoz hozzáérni és nyílt lángot használni tilos. Nyissa ki az ablakot és szellőztesse ki a helyiséget. Majd forduljon egy, a SHARP által jóváhagyott szervizügynökséghez a gép szervizelése céljából.
 - Gondoskodni kell a hűtőszekrény megfelelő hulladékhasznosításáról. A hűtőszekrényt egy újrahasznosító telepre kell elvinni, ahol a szigetelőrétegben maradt, gyártáskor használt éghető gázok megfelelő kezeléséről tudnak gondoskodni.
2. A jelen hűtőszekrény légmentesen zárt. A HALÁLOS GYERMEKBALESETEK MEGELŐZÉSE ÉRDEKÉBEN, kérjük teljes egészében szerelje le az ajtót mielőtt kicserélné a készüléket.
3. Erősen illékony és gyúlékony anyagok, mint például az éter, a benzín, a propán gáz, a ragasztóanyagok, a tiszta alkohol stb. hajlamosak a robbanásra. Ne tároljon ilyen anyagokat a hűtőszekrényben.
4. A hűtőszekrény külsejének megóvása érdekében, ügyeljen arra, hogy az ne kerüljön kapcsolatba lakkal, festékkel vagy hasonlókkal.
5. A hűtőszekrény tisztításakor soha ne öntsön vizet közvetlenül a készülékre, vagy annak belsejébe. Ez rozsdásodáshoz és a villamos szigetelés tönkremeneteléhez vezethet.
6. Az elektromos részek közelében lévő területek tisztítása előtt húzza ki a hűtőszekrény hálózati csatlakozását a fali aljzathoz, az áramütés megelőzése érdekében.
7. Ha véletlenül egy villamos áramköri elem vizet kapna, akkor húzza ki a hűtőszekrény hálózati csatlakozóját, szárítsa meg az alkatrészeket, majd kérjen tanácsot a legközelebbi, a SHARP által jóváhagyott, szerviztől.
8. Amikor kihúzza a hálózati dugót az aljzathoz, ne érintse meg a dugó villáit. Ellenkező esetben, elektromos áramütés érheti.
9. A jelen hűtőszekrényt kizárólagosan házi használatú élelmiszereknek a jelen útmutatóban leírtaknak megfelelő tárolására tervezték. A hűtőszekrénynek más célokra való felhasználása személyi sérüléshez, vagy anyagi értékek károsodásához vezethet.
10. Ez a hűtőszekrény nem alkalmas olyan anyagok tárolására amelyek pontos hőmérsékleten való tartást igényelnek. Ilyen anyagok lebomlása veszélyes lehet.
11. A hálózati csatlakozódugón felhalmozódott por tüzet okozhat. Gondosan törölje le azt.
12. Ne alakítsa át ezt a hűtőszekrényt. Továbbá, szervizműszerész kivételével más ne szerelje szét, vagy végezzen javítást a készüléken, mert ez tüzet, áramütést vagy személyi sérülést okozhat.

VIGYÁZAT

1. A készülék véletlen áramtalanítása esetén, kérjük várjon legalább 5 percet, mielőtt a készüléket ismét feszültség alá helyezné, mivel a kompresszorban fellépő ellennyomás működésbe hozhatja a védőrelét.
2. Nedves kézzel ne nyúljon a fagyasztótérben lévő élelmiszerekhez vagy fémdobozokhoz. Ez súlyos fagyási sérülést okozhat.
3. A készülék véletlen áramtalanításának megelőzése érdekében a hűtőszekrény dugóját közvetlenül a hálózati aljzatba csatlakoztassa. Ne használjon elosztót, mivel a készülék áramtalanítása a tárolt élelmiszerek megromlásához vezethet.
4. Ne helyezzen el palackokat a fagyasztószekrényben, mivel azok fagyott állapotban megrepedhetnek.
5. Határozottan zárja be a készülék ajtaját. Ha az ajtó részben nyitva marad, a szabályozott belső hőmérséklet megemelkedik, ez pedig az élelmiszerek megromlásához és megnövekedett áramfogyasztáshoz vezet.
6. Ne helyezze el a hűtőszekrényt nyirkos vagy nedves helyen, mivel a szigetelőanyag meghibásodva szivárgást tehet lehetővé. Továbbá, páralecsapódás következhet be a hűtőszekrény külső részén.
7. A hűtőszekrény üzembe helyezése, vagy szállítása során ügyeljen arra, hogy a hálózati csatlakozózsínor nehegy becsúszdjon, vagy megtörjön. A sérült hálózati csatlakozózsínor áramütést, vagy tüzet okozhat.
8. Ne használja a hűtőszekrényt ha a hálózati csatlakozózsínor, vagy a dugó sérült, vagy a fali csatlakozó aljzat laza, mivel ezek áramütést, vagy gyulladást okozhatnak.
9. A csatlakozódugó kihúzásakor ne a csatlakozózsínort, hanem magát a dugót fogja meg. A csatlakozózsínor hűzése áramütést vagy gyulladást okozhat.
10. Gondoskodjék arról, hogy elegendő szellőzési tér legyen a hűtőszekrény körül, hogy megelőzze a kompresszor túlmelegedését és leállítását. Kérjük kövesse az üzembe helyezésre vonatkozó utasításokat.
11. Ha a flexibilis tápkábel megsérülne, akkor azt a SHARP által elfogadott szerviznek kell kicserélnie, mivel speciális kábelre van szükség.
12. Gázszivárgás esetén szellőztesse ki a helyiséget egy ablak, stb. kinyitásával. Ne nyúljon a hűtőszekrényhez, vagy a csatlakozóhoz.
13. Ne helyezzen nehéz, vagy törékeny tárgyakat a hűtőszekrény tetejére. A hűtőszekrény ajtajának nyitása vagy zárása esetén ezek leeshetnek és személyi sérülést okozhatnak.
14. Ne helyezzen folyadékot tartalmazó tárgyakat a hűtőszekrény tetejére. Folyadékkiömlés áramütést vagy tüzet okozhat.
15. Ne ejtsen le tárgyakat a hűtőszekrényben és ne ütögesse a belső falakat. Ez a belső felület repedését okozhatja.
16. A hűtőszekrényt nem csökkent fizikai, érzékelési és szellemi képességekkel rendelkező személyek (köztük gyerekek), illetve az efféle gépek használatában teljességgel járatlan személyek általi használatra tervezték – kivéve, ha a hűtőgép fenti személyek általi használatát egy biztonságukért felelős személy felügyeli vagy irányítja. A kisgyermek is felügyeletet igényelnek, mert biztosítani kell, hogy ne játszhassanak a hűtőszekrényrel.

ÜZEMBE HELYEZÉS

1. Ez a hűtőgép szabadon álló típusú. Biztosítson megfelelő szellőzési teret a hűtőgép körül.

- Az ábrán a hűtőkapacitás biztosításához szükséges minimális helyigény látható.
- Ha nagyobb helyet hagy, akkor a hűtőgép használata kisebb energiafogyasztással történhet.

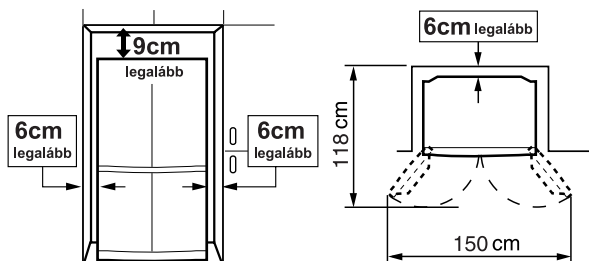

2. A két elülső állítható magasságú láb segítségével biztosítsa, hogy a hűtőszekrényt stabilan és vízszintesen álljon a padlón.

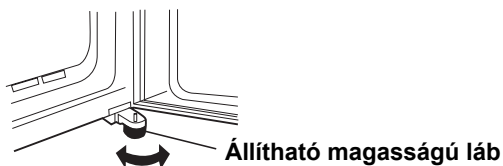

3. Ha nem megfelelően illeszkednek egymáshoz a jobb és a bal ajtók, igazítsa meg az állítható magasságú lábak segítségével.

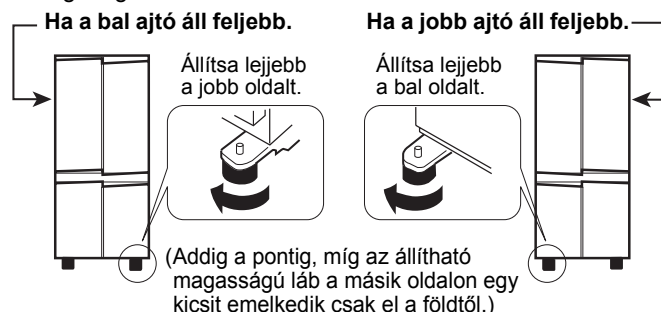

4. Vegye ki a 4 csavart a szekrény alsó részéből, majd szerelje fel a lábazati takarólécet (a hűtőszekrény belsejében találja, a géppel szállított tartozékként) a 4 csavarral.

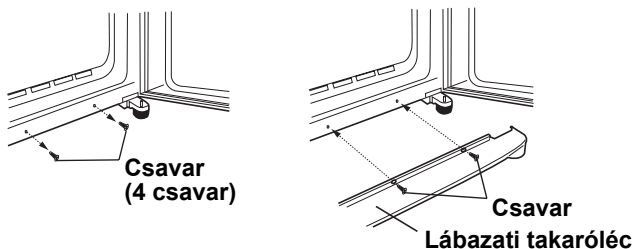

MEGJEGYZÉS:

- Úgy helyezze el a hűtő- fagyasztó berendezést, hogy a dugó elérhető legyen.
- Ne állítsa a hűtőszekrényt olyan helyre, ahol közvetlen napfény érheti.
- Ne helyezze a hűtőszekrényt hőtermelő készülék közelébe.
- Ne közvetlenül a talajon helyezze el. Gondoskodjék megfelelő talapzatról.
- Az ajtó kinyitásakor az ajtóriasztó hangja figyelmeztet arra, hogy csatlakoztatni kell a dugót az aljzatba, de ez nem jelent rendellenességet. A riasztó az ajtó becsukásakor elhallgat.

Szállításkor

- A görgőkkel előre- és hátrafelé lehet mozgatni.



Bútorláb-görgők

- A hűtőszekrényt a hátoldalán és az alján elhelyezett fogókkal emelje.

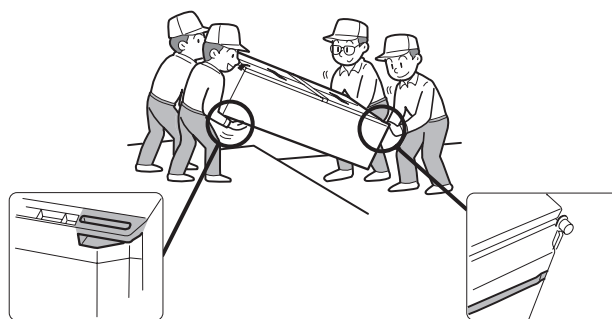

A hűtőszekrény használatbavétele előtt

Tisztítsa meg a belső felületeket langyos vízzel benedvesített ruhával. Ha szappanos vizet használ, gondosan törölje le.

Hulladék-elhelyezési tájékoztató felhasználók részére (magán háztartások)



Figyelem: A terméket ezzel a jelöléssel látták el. Ez azt jelenti, hogy a használt elektromos és elektronikus termékeket nem szabad az általános háztartási hulladékkal keverni. Ezekhez a termékekhez külön hulladékgyűjtő rendszer üzemel.

1. Az Európai Unióban

Figyelem: Ha a készüléket ki akarja selejtezni, kérjük, ne a közönséges szemetesekutát használja! A használt elektromos és elektronikus berendezéseket külön, és a használt elektromos és elektronikus berendezések szabályszerű kezeléséről, visszanyeréséről és újrahasznosításáról rendelkező jogszabályokkal összhangban kell kezelni.

A tagállamok általi végrehajtást követően az EU államokon belül a magán háztartások használt elektromos és elektronikai berendezéseiket díjmentesen juttathatják vissza a kijelölt gyűjtőlétesítményekbe*. Egyes országokban* a helyi kiskereskedés is díjmentesen visszaveheti Öntől a régi terméket, ha hasonló új terméket vásárol.

*) A további részletekről, kérjük, érdeklődjön az önkormányzatnál.

Ha használt elektromos vagy elektronikus berendezésében elemek vagy akkumulátorok vannak, kérjük, előzetesen ezeket selejtezze ki a helyi előírásoknak megfelelően.

A termék szabályszerű kiselejtezésével Ön segít biztosítani azt, hogy a hulladék keresztülmenjen a szükséges kezelésen, visszanyerési és újrahasznosítási eljáráson, ezáltal közreműködik a lehetséges káros környezeti és humán egészségi hatások megelőzésében, amelyek ellenkező esetben a helytelen hulladékkezelés következtében előállhatnának.

2. Az EU-n kívüli egyéb országokban

Ha a terméket ki szeretné selejtezni, kérjük, forduljon az önkormányzathoz, és érdeklődjön a helyes hulladék-elhelyezési módszerről.

Svájc esetében: A használt elektromos vagy elektronikai berendezést ingyen visszaadhatja a forgalmazónak, akkor is, ha nem vásárol új terméket. A további begyűjtési lehetőségekről a www.swico.ch or www.sens.ch honlapon talál tájékoztatást.

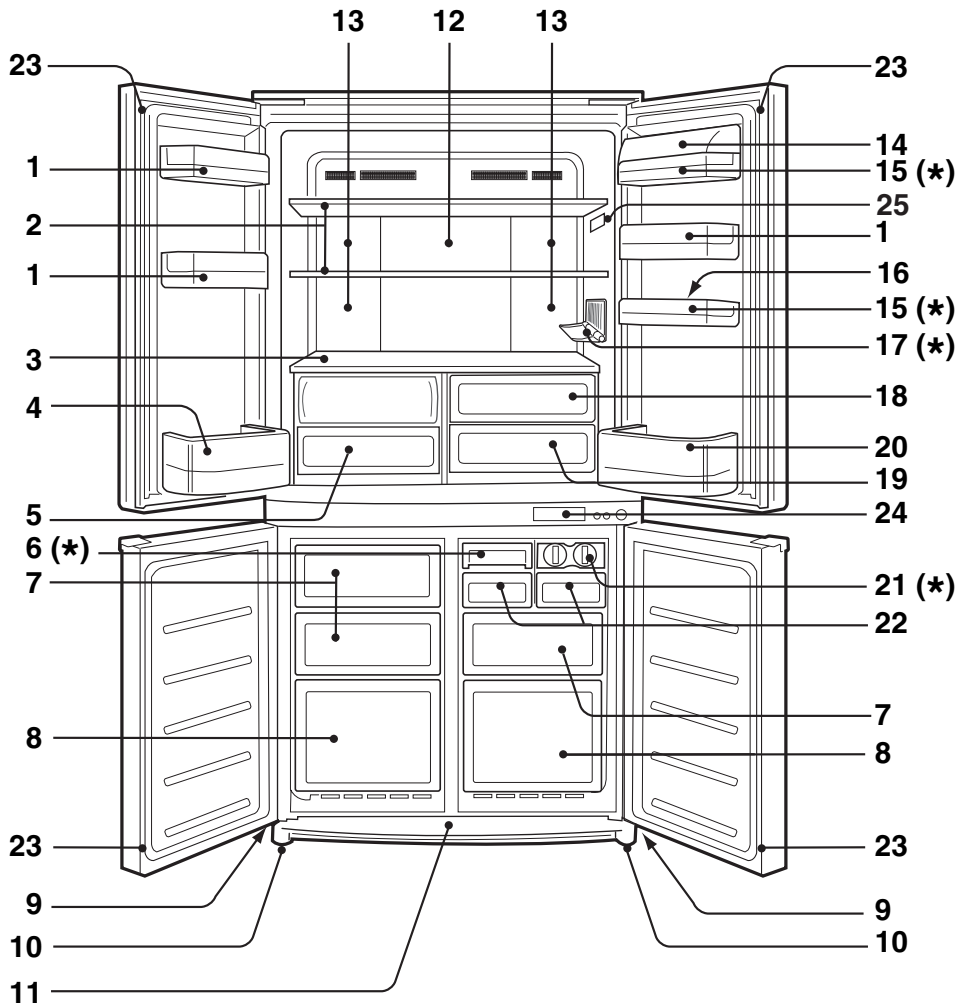

SJ-F72PC
SJ-F73PE
SJ-F74PS

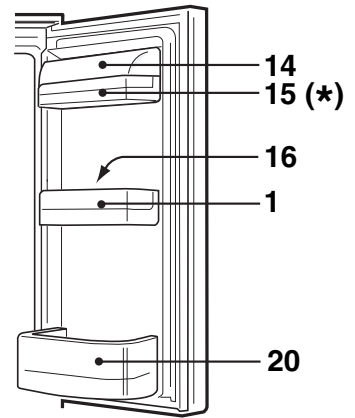

1. Ajtópolc
2. Hűtőszekrény polc
3. Polc
4. Palacktartó polc (bal)
5. Zöldségtároló

A zöldségtároló fedele a doboz kihúzásakor kinyílik.

6. Gyors jégkocka-készítő

A tálca alján a jégakku-tasakokban használt anyag található, mely gyorsítja a jégképződést. A tálca kisebb élelmiszerek, pl. hús és gyümölcsök lefagyasztására is használható, ilyenkor ki kell venni a jégkocka készítéséhez használt elválasztót.

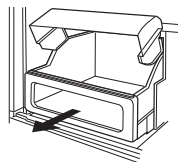

7. Fagyasztó doboz (kicsi)
8. Fagyasztó doboz (nagy)
9. Bútorlábgyörgök
10. Állítható magasságú lábak
11. Lábazati takaróléc

12. Alumínium lemez

A lemez hűtése hátulról történik, ezáltal közvetlenül hűti a hűtőteret. Tehát az élelmiszer lehűtése kíméletesen történik, nincs kitéve hideg levegőáramlásnak.

13. Világítás
14. Tárolórekesz fedele
15. Tárlórekesz
16. Tojástartó

17. Palacktartó



18. Gyümölcsstartó rekesz
19. Frissentartó rekesz
20. Palacktartó polc (jobb)

Nagy méretű palackok tárolásához az elválasztót tolja teljesen hátra.

Elválasztó

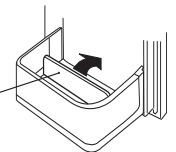

21. Jégkocka készítő

- Ne töltse túl a tálcat, különben a jégkockák egymáshoz fagynak.
- Amikor elkészültek a jégkockák, fordítsa el a jégkocka kiszedő kart az óramutató járásával megegyezően. A jégkockák ezáltal a jégkockatartó dobozba potyognak.

Jégkocka kiszedő kar

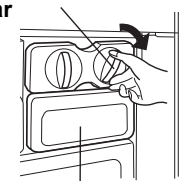

Jégkocka tartó doboz

22. Jégkocka tartó doboz

Ne készítsen jeget fagyasztódobozban, és ne öntsön bele olajat, mert a fagyasztódoboz megrepedhet.

23. Mágneses ajtózár
24. Vezérlőpanel
25. Hőmérő

*

	SJ-F72PC	SJ-F73PE	SJ-F74PS	SJ-F77PC	SJ-F78PE	SJ-F79PS
6. Gyors jégkocka-készítő	0	0	1	0	0	1
15. Tárlórekesz	1	1	1	2	2	2
17. Palacktartó	0	1	1	0	1	1
21. Jégkocka készítő	2	2	1	2	2	1

VEZÉRLŐPANEL

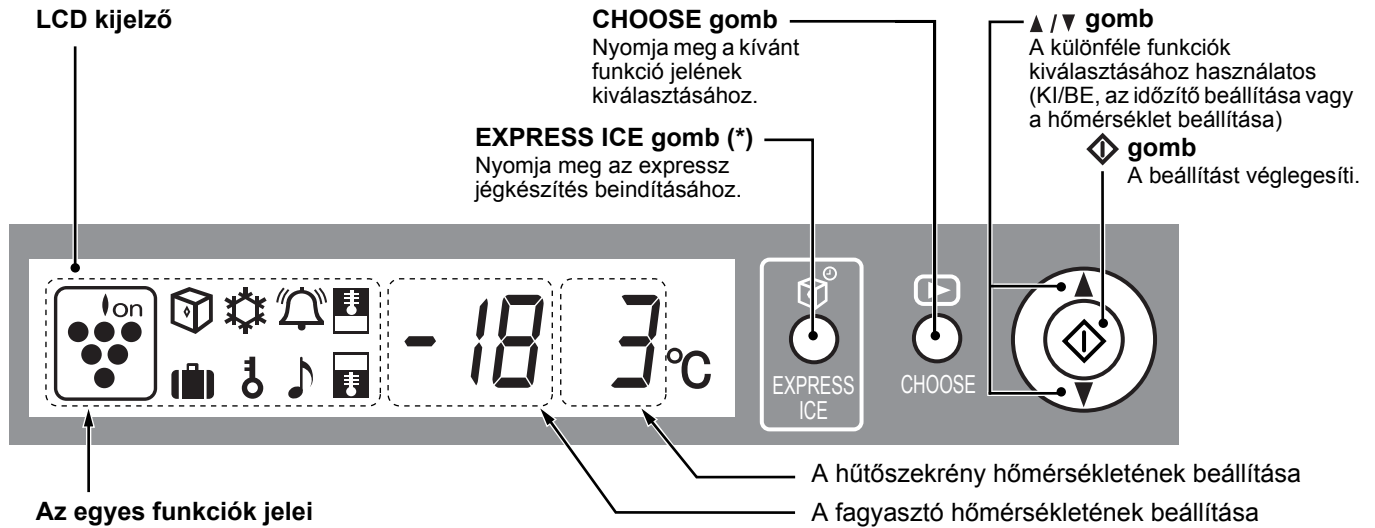

"Plasmacluster" ionizátor	A hűtőszekrény hőmérséklet szabályozása
Expressz jégkocka-készítés (*)	A fagyasztó hőmérséklet szabályozása
Expressz fagyasztás (*)	Ajtóriasztó
Időzítő	Biztonsági lezárás gyermekek
	Szabadságolási mód (*)

• Az éppen működésben lévő funkciók jelét a rendszer kijelzi.

• A hálózati dugó fali aljzatba csatlakoztatásával lépnek működésbe ezek a funkciók.

• Ha áramkimaradás vagy hasonló rendellenesség miatt leáll a hűtőszekrény, a hálózati feszültség visszatérése után a kijelző ugyanazt az értéket mutatja, mint az áramkimaradást megelőzően. Azonban, ha az Expressz jégkocka-készítés, Expressz fagyasztás és az Időzítés funkció működése során következik be áramkimaradás, a művelet a hálózati feszültség visszatérése után leáll.

MEGJEGYZÉS:

- Ha 30 másodpercig nem nyúlnak hozzá, a kijelző automatikusan visszaáll az eredeti tartalomra. A hátsó lámpa elsötétül, ha 3 percig nem működik a rendszer. A hátsó lámpa kikapcsol, ha 6 percig nem működik a rendszer.
- Ne üsse meg és ne érjen hozzá éles tárggyal az LCD panelhez.

* : Csak az SJ-F73PE, SJ-F74PS, SJ-F78PE és az SJ-F-79PS esetében

HŐMÉRŐ

A hűtőszekrény fagyasztójában egy HŐMÉRŐ található a hűtőtérben, ezzel ellenőrizheti a leghidegebb zónában a hőmérsékletet.

LEGHIDEGEBB ZÓNA

Ez a szimbólum a hűtőszekrény hűtőtérén belüli leghidegebb zónát jelzi. A leghidegebb zóna a hűtőszekrény hűtőtérének legalsó polcától a szimbólumig tart. (Az azonos magasságba helyezett ajtópolc nincs a leghidegebb zónában.)

A HŐMÉRSÉKLET ELLENŐRZÉSE A LEGHIDEGEBB ZÓNÁBAN

Rendszeres ellenőrzésekkel biztosíthatja, hogy megfelelő legyen a hőmérséklet a leghidegebb zónában, és szükség esetén állíthat a hűtőszekrény hőmérsékletszabályozóján, a "Hőmérsékletek szabályozása" c. fejezetben leírtak szerint.

A készülékben belsejében megfelelő hőmérséklet fenntartása érdekében ellenőrizze, hogy mindig KÉK-e a hőmérő. Ha a hőmérő FEHÉR színűre vált, a hőmérséklet túl magas; ebben az esetben növelje a hűtőszekrény hőmérsékletszabályozójának beállított értékét, és várjon 6 órát, mielőtt újra megnézi a hőmérőt.

MEGJEGYZÉS:

- A hűtőszekrény fagyasztójának belső hőmérséklete számos tényezőtől függ, mint például a helyiség hőmérséklete, a tárolt élelmiszerek mennyisége és az ajtó kinyitásának gyakorisága.
- Ha friss ételt tett a hűtőbe vagy ha egy időre nyitva hagyta a készülék ajtaját, természetes, hogy a hőmérő FEHÉR színűre vált.

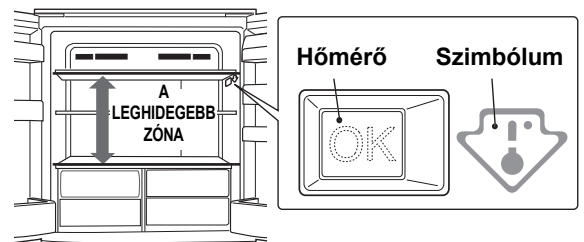

KÉK



Megfelelő beállítás

FEHÉR



A hőmérséklet túl magas, állítson a hűtőszekrény hőmérsékletszabályozóján.

LEOLVASZTÁS

- A leolvasztás, egy különleges energiatakarékos rendszernek köszönhetően, teljesen automatikus. Ami szerint a leolvasztási ciklus kezdési időpontja arányos a hűtőszekrény kompresszorának működési idejével, azaz minél rövidebb ideig működött a hűtőszekrény kompresszora (téli időszakban, vagy amikor a család máshol üdül), annál hosszabb idő telik el két leolvasztás között.
- A leolvasztásból származó víz a párologtató teknőben gyűlik össze, ahol a kompresszor, stb. hőjétől elpárolog.
- A párologtató teknő nem igényel tisztítást vagy karbantartást.

SZAGTALANÍTÓ EGYSÉG

Ez egy olyan beépített egység, amely nem igényel kézi beállítást, mivel a készülék áram alá helyezésével a szagtalanító egység automatikusan bekapcsol.

A KÉSZÜLÉK KEZELÉSE (A VEZÉRLŐPANEL HASZNÁLATÁVAL)



Hőmérséklet szabályozása

A hűtőszekrény önműködően szabályozza saját hőmérsékletét. Azonban, szükség esetén, állítsa be a hőmérsékletet az alábbiak szerint.

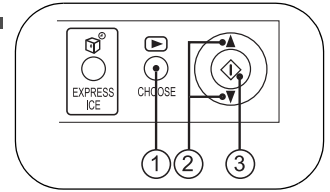

Hűtőtér

- 1 Nyomja meg a "CHOOSE" gombot, és válassza a "Hűtőszekrény hőmérséklete" jelet.

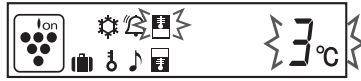

- 2 Nyomja meg a ▲ / ▼ gombot és állítsa be a hőmérsékletet. [▲ : emeli, ▼ : csökkenti]

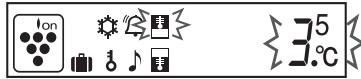

- 3 Nyomja meg a "◊" gombot.

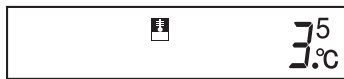

0°C és 6°C között állítható, 0,5°C-onként.

↑ 6°C	Ha a hűtőszekrény hűtése túl erős.
3°C	A szokásos üzemmód.
↓ 0°C	Ha frissebb ízt akar adni a tárolt élelmiszernek. Ha a hűtőszekrény nem hűt eléggé.

Fagyasztótér

- 1 Nyomja meg a "CHOOSE" gombot és válassza a "Fagyasztó hőmérséklete" jelet.

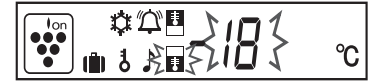

- 2 Nyomja meg a ▲ / ▼ gombot és állítsa be a hőmérsékletet. [▲ : emeli, ▼ : csökkenti]

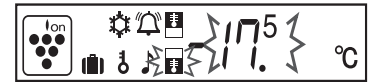

- 3 Nyomja meg a "◊" gombot.

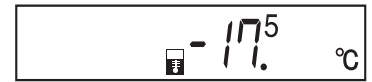

-13°C és -21°C között állítható, 0,5°C-onként.

↑ -13°C	Ha nincs tárolva fagyasztott élelmiszer, vagy jég.
-18°C	A szokásos fagyasztási mód.
↓ -21°C	Gyors jégkészítés vagy gyors fagyasztás.

MEGJEGYZÉS:

- Ha a hűtőszekrényt huzamosabb ideig úgy működtetjük, hogy a hűtőszekrény hőmérséklet szabályozása a 0°C, állásban van, akkor a hűtőtérben tárolt élelmiszer meg is fagyhat.
- Alacsony környezeti hőmérséklet eredményezheti az élelmiszer megfagyását még akkor is, ha a hűtőszekrény hőmérséklet szabályozása az 6°C -ra van állítva.



Expressz jégkocka-készítés

(Csak az SJ-F73PE, SJ-F74PS, SJ-F78PE és az SJ-F79PS esetében)

A jégkocka a szokásosnál gyorsabban elkészíthető.

- Ezt a funkciót nem lehet az Express fagyasztással egyidejűleg alkalmazni.

- 1 Nyomja meg az "EXPRESS ICE" gombot.

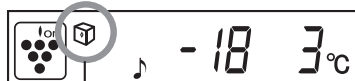

A jel megjelenik, a művelet elkezdődik.

- 2 Ha elkészült a jég, vegye ki.

A művelet visszavonása

Nyomja meg ismét az "EXPRESS ICE" gombot.

MEGJEGYZÉS:

- Az Express jégkocka-készítés automatikusan befejeződik mintegy 1 óra múlva, a jég állapotától függetlenül. (A jel eltűnik.)
- Az Expressz jégkocka-készítés több mint 1 órát is igénybe vehet, ha a művelet a leolvasztással párhuzamosan zajlik, mivel a jégkocka-készítés csak a leolvasztás befejezése után indul meg.
- Amennyire lehetséges, ne nyissa ki az ajtót e művelet közben.

Hogyan használja a gyors jégkocka-készítőt

(Csak az SJ-F74PS és az SJ-F79PS esetében)

- Előtte hűtse le a gyors jégkocka-készítőt a mélyhűtőben (legalább 1 napig).
- A jégkocka-készítéskor vegye ki az elválasztó rekeszt a tálcából, majd csavarja meg a rekesz mindkét végét és potyogtassa ki belőle a jégkockákat.

Elválasztó

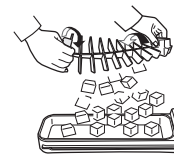
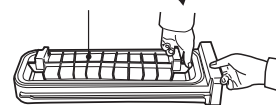

- A jég elkészüléséhez általában kb. 20 perc szükséges.

- Ha a hűtőtérben 30°C fokos szobahőmérsékleten a tárolt vizet használ, és ha a hűtőszekrény 3°C-ra, a fagyasztó pedig -18°C-ra van beállítva.
- A jég elkészülési ideje hosszabb is lehet a fent említettnél, a szobahőmérséklettől és a vízhőmérséklettől, valamint az ajtónyitás és – csukás stb. gyakoriságától függően.
- Nem készülhet el a jég kb. 20 perc alatt, ha a beleöntött víz szintje túlért a vízszintjelző vonalon. Ilyenkor a kész jég eltávolítása is nehezen megy.

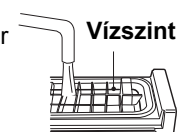

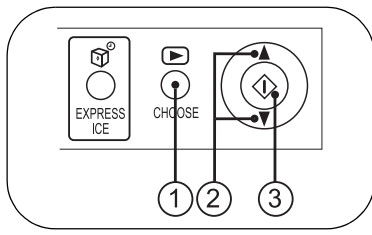

“Plasmacluster” ionizátor

Az “Plasmacluster” ionizátor automatikusan működni kezd a hűtőszekrény áram alá helyezésekor.

A művelet visszavonása

- 1 Nyomja meg a “CHOOSE” gombot és válassza a “Plasmacluster” jelet.



- 2 Nyomja meg a ▲ / ▼ gombot és válassza az “OFF”-ot.



- 3 Nyomja meg a “◊” gombot.

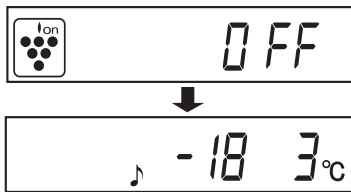

A művelet beindítása

Válassza az “ON”-t a ② lépésben.

Megjegyzések az “Plasmacluster” ionizátor működésével kapcsolatban

A hűtőszekrényben elhelyezett ionizátor pozitív és negatív ionok együttes tömegéből álló ionhalmazokat szabadít fel a fagyasztó és a hűtőtérben. Ezek az ionhalmazok csökkentik a levegőben lebegő penészgombák mennyiségét.

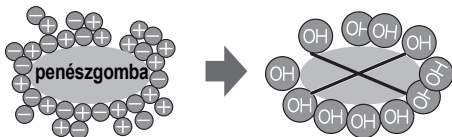

- A hűtőszekrényben esetleg tapasztalható némi furcsa szag. Ez a szag az ionizátor által keltett ózontól származik. Az ózon mennyisége minimális, és rövid időn belül átalakul a hűtőszekrényben.



Időzítő

Akár 99 perc 30 másodperc is beállítható 30 másodperces időközönként.

- 1 Nyomja meg a “CHOOSE” gombot és válassza az “Időzítő” jelet. Az utoljára beállított idő jelenik meg a kijelzőn.



- 2 Nyomja meg a ▲ / ▼ gombot és állítsa be az időt.

[▲ : emeli, ▼ : csökkenti]

Nyomja a gombot folyamatosan, a beállítás gyorsan konfigurálható.

- 3 Nyomja meg a “◊” gombot.



Az Időzítő beindul. A fennmaradó idő megjelenik a kijelzőn.



A beállított idő lejártakor a végét jelző hangjelzés hallatszik (kb. 30 másodperc).

Ennek leállításához nyomja meg a “◊”-t.



Az időzítő visszavonása.

- 1 Nyomja meg a “CHOOSE” gombot és válassza az “Időzítő” jelet.



- 2 Nyomja meg a “◊” gombot.

MEGJEGYZÉS:

Az Időzítő működése közben nem állítható be más időpont az időzítőn.



Expressz fagyasztás (Csak az SJ-F73PE, SJ-F74PS, SJ-F78PE és az SJ-F79PS esetében)

Kiváló minőségű fagyasztott élelmiszerek készíthetők ennek a funkciónak a használatával, otthoni fagyasztáshoz is alkalmas.

• Ez a funkció nem alkalmazható az Expressz jégkocka-készítéssel egyidejűleg.

- 1 Nyomja meg a “CHOOSE” gombot és válassza az “Expressz fagyasztás” jelet.



- 2 Nyomja meg a ▲ / ▼ gombot és válassza az “ON”-t.



- 3 Nyomja meg a “◊” gombot.



Az Expressz fagyasztás automatikusan befejeződik kb. 2 órán belül. (A jel eltűnik)

A művelet visszavonása

Válassza az “OFF”-ot a ② lépésben.

MEGJEGYZÉS:

- Nagy ételmennyiség nem fagyasztható le egyszeri művelettel.
- Az Expressz fagyasztás esetleg 2 óránál hosszabb ideig is eltarthat, ha a leolvasztással párhuzamosan zajlik, mivel a művelet csak a leolvasztás befejeztével kezdődik meg.
- Amennyire lehetséges, ne nyissa ki az ajtót e művelet közben.

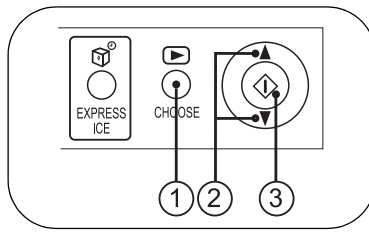

Ajtóriasztó

Ha nyitva marad a hűtőszekrény vagy a fagyasztó ajtaja, az ajtóriasztó megszólal.

- Az ajtóriasztó az ajtó kinyitása után 1 perccel szólal meg, majd 1 perc múlva ismét (minden esetben egyszer).
- Ha az ajtó kb. 3 percig marad nyitva, a riasztó folyamatosan szól.

A művelet visszavonása

1. Nyomja meg a "CHOOSE" gombot, és válassza az "Ajtóriasztó" jelet.



2. Nyomja meg a ▲ / ▼ gombot és válassza az "OFF"-ot.



3. Nyomja meg a "◊" gombot.



A művelet beindítása

Válassza az "ON"-t a ② lépésben.

Biztonsági zár gyermekeknek

A vezérlőpanel legfontosabb műveletei kiiktathatók. Erre akkor van szükség, ha meg akarja akadályozni, hogy gyerekek vagy bárki más babrálja a panelt.

1. Nyomja meg a "CHOOSE" gombot és válassza a "Biztonsági lezárás gyermekeknek" jelet.



2. Nyomja meg a ▲ / ▼ gombot és válassza az "ON"-t.



3. Nyomja meg a "◊" gombot.

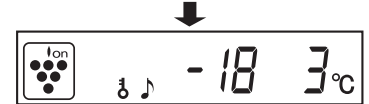

A művelet visszavonása

1. Nyomja folyamatosan a "CHOOSE" gombot 2 másodpercig vagy még tovább.

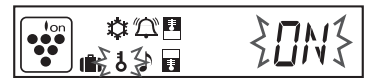

2. Válassza az "OFF" funkciót a ▲ / ▼ gombbal és nyomja meg a "◊" gombot.

Szabadságolási mód (Csak az SJ-F73PE, SJ-F74PS, SJ-F78PE és az SJ-F79PS esetében)

Ezt akkor alkalmazza, ha elutazik vagy hosszabb időre elhagyja a házat.

1. Nyomja meg a "CHOOSE" gombot és válassza a "Szabadságolási mód" jelet.



2. Nyomja meg a ▲ / ▼ gombot és válassza az "ON"-t.

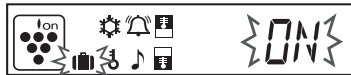

3. Nyomja meg a "◊" gombot.



A hűtőtér belsejében a hőmérséklet 10°C-ra áll be. Ez a hőmérsékletérték nem módosítható.

A művelet visszavonása

Válassza az "OFF"-ot a ② lépésben.

MEGJEGYZÉS:

Az étel hűtőszekrényben való tárolhatósági ideje a normál működéskor szokásosnak kb. fele-harmada lesz, mivel a hűtőtér belsejében a hőmérséklet 10°C-ra áll be. Kérjük, csak akkor használja ezt a funkciót, ha nincs a hűtőtérben romlandó élelmiszer.

ÉLELMISZEREK TÁROLÁSA

A lehűtés lelassítja az élelmiszer romlásának folyamatát. A romlandó élelmiszerek lehető leghosszabb ideig való tárolásának érdekében ügyeljen arra, hogy az élelmiszer a lehető legfrissebb legyen. Az alábbiakban néhány általános útmutatást találhat az élelmiszerek tárolási idejének meghosszabbítására vonatkozóan.

Gyümölcs / zöldség

A nedvességvesztés minimálisra csökkentése érdekében a gyümölcsöket és zöldségeket lazán csomagolja be, fóliába, műanyag zacskókba (ne zárja le légmentesen), és tegye a zöldségtárolóba vagy a gyümölcsösrekeszbe. A vastaghéjú gyümölcsöket és zöldségeket nem kell becsomagolni.

Tejtermékek és tojás

- A legtöbb tejtermék külső csomagolásán fel van tüntetve egy lejáratási idő, amely megadja a hőmérsékletet és a termék megengedett tárolási idejét.
- Tojásokat a tojástartóban kell tárolni.

Húsok / Halak / Szárnyasok

- Helyezze ezeket egy tálra, vagy tányérra és fedje be őket papírral, vagy műanyag csomagolófóliával.
- A nagyobb szelet húsokat, halakat vagy szárnyasokat helyezze a polcok hátsó végébe.
- Gondoskodjék arról, hogy mindegyik főtt étel alaposan be legyen csomagolva, vagy légmentesen záródó tartóban legyen.

KARBANTARTÁS ÉS TISZTÍTÁS

Egyes háztartási tisztítószer megkárosíthatja a belső felületeket és a műanyag polcokat, ami hasadást vagy repedést eredményezhet.

A hűtőszekrény összes belső műanyag elemének tisztítására csakis felhígított mosogatószer (szappanos víz) használjon. Ügyeljen arra, hogy a tisztítás után mindegyik műanyag elem alaposan le legyen öblítve vízzel. A lúgos mosogatószer mattá, homályossá teszi az ajtókilincs alumínium-részét.

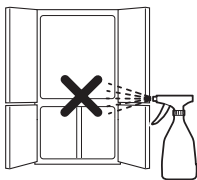

1. Vegye ki a polcokat és rekeszeket a hűtőtérből és az ajtóból. Meleg, szappanos mosogatószeres vízzel mossa le őket, majd öblítse le őket tiszta vízzel és szárítsa meg.
2. Meleg, szappanos mosogatószeres vízbe mártott ruhával tisztítsa meg a belső teret, majd hideg vizes ruhával törölje le a mosószer.
3. Törölje át a hűtőszekrény külső felületét, ha az beszennyeződött, egy puha ruhával.
4. A mágneses ajtózárat fogkefével és meleg, szappanos mosogatószeres vízzel tisztítsa.
5. Törölje le a vezérlőpanelt a száraz ruhával.

A SZERELŐ KIHÍVÁSA ELŐTTI TEENDŐK

Mielőtt javítóműhelyhez fordulna, vegye figyelembe az alábbiakat.

TERMÉSZETES MŰKÖDÉSRE UTAL, ha a hűtőszekrényből az alábbi hangok hallhatók.

- Erős zaj a kompresszor indulásakor --- a hang kis idő múltán gyengül.
- Naponta egyszer erős kompresszor zaj hallható --- az automatikus leolvasztás után azonnali működési zaj hallatszik.
- Az áramló folyadék hangja (bugyogó, sístergő hang) --- a csővezetékekben áramló hűtőfolyadék hangja (a hang időről időre felerősödhet).

MEGJEGYZÉS:

- Egyenletesen elosztva helyezze el az élelmiszereket a tálcákon, hogy a hűtőlevegő hatékonyan cirkulálhasson.
- Tárolás előtt hűtse le a forró ételeket. A forróan behelyezett étel megnöveli a hűtőszekrényben és megnöveli az élelmiszer megromlásának kockázatát.
- Ne torlaszolja el a hűtőlevegő keringtető rendszer beillete nyílásait élelmiszerrel vagy dobozokkal, mert úgy nem egyenletesen hűlnek le az élelmiszerek a hűtőszekrény különböző pontjain.
- Ne helyezzen el élelmiszert a hideg levegő kimeneti nyílása elé. Ez az élelmiszer megfagyását okozhatja.

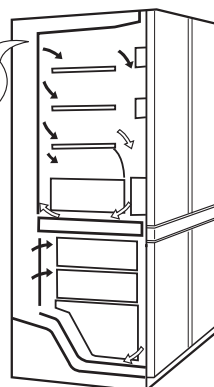

← BE
→ KI

A LEGJOBB FAGYASZTÁS ÉRDEKÉBEN

- Friss élelmiszert használjon.
- Egyszerre csak kis mennyiségű élelmiszert fagyasszon, hogy az gyorsan megfagyjon.
- Az élelmiszert megfelelően kell csomagolni, vagy befedni és a levegőt eltávolítani, hogy a csomag szorosan lezárható legyen.
- Egyenletesen ossza el az élelmiszert a fagyasztóban.
- Címkézze fel a csomagokat vagy dobozokat, hogy leltára legyen a fagyasztott élelmiszerről.

MEGJEGYZÉS:

- Ne használjon súrolóport, benzint, forró vizet stb.
- Ha hígítatlan tisztítószer használ, vagy ha a szappanos víz nem töri le alaposan, akkor a műanyag alkatrészek megrepedhetnek.
- Töröljön le minden a műanyag alkatrészekre tapadt bármiféle élelmiszerolaj cseppét, mivel ezek a műanyag felület megrepedését eredményezhetik.
- Az üvegpalcok egyenként 3kg súlyúak. Kiemeléskor, vagy áthelyezéskor fogja őket erősen.
- Ha a vezérlőpanel közelében kiömlött valamilyen gyümölcslé vagy hasonló folyadék, rögtön törölje fel, nehogy károsítsa a vezérlőpanel működését.

Amikor a hűtőtérben a lámpa elalszik

Lépjön kapcsolatba a SHARP Szervizközponttal, hogy cseréljék ki a hűtőtérben az égőt. A hűtőtéri égőt kizárólag szakképzett szervizszakember veheti ki.

A hűtőszekrény kikapcsolása

Ha hosszabb idejű távollét miatt ki akarja kapcsolni a hűtőszekrényt, akkor vegyen ki minden élelmiszert és alaposan tisztítsa ki a készülék belsejét. Húzza ki a hálózati csatlakozót az aljzatból és hagyja az összes ajtót nyitva.

- Recsegés, ropogás --- a hűtés folyamán a belső falak és belső elemek összehúzódásának és tágulásának hangjai.
- Nyikorgás --- a belső elemek összehúzódásának és tágulásának hangja.

TERMÉSZETES, hogy a hűtőszekrény külső oldalát esetleg melegnek érezzük, ha megérintjük.

A hűtőszekrényen belül van a meleg cső a nedvesedés megelőzése érdekében.

HA MÉG EZEK UTÁN IS SZÜKSÉGE VAN SZERELŐRE

Forduljon a legközelebbi SHARP által jóváhagyott javítóműhelyhez.

Vă mulțumim foarte mult pentru achiziționarea acestui produs SHARP. Înainte de a folosi acest frigider SHARP, vă rugăm să citiți acest manual de instrucțiuni pentru a beneficia la maximum de noul Dumneavoastră frigider.

Toate persoanele care folosesc frigiderul trebuie să fie familiare cu sistemul de operare și cu sistemele de siguranță. Păstrați acest manual împreună cu frigiderul dacă vă mutați sau dacă frigiderul schimbă proprietarul în așa fel încât oricine poate citi despre varietățile de particularități și regulile de siguranță.

AVERTISMENT

1. Acest frigider conține agent refrigerant inflamabil (R600a: izobutan) și gaz izolant sub presiune (ciclopentan). Respectați regulile de mai jos pentru a evita aprinderea și explozia.
 - Sistemul de refrigerare din spatele și din interiorul frigiderului conține agent refrigerant. Nu lăsați obiecte ascuțite să intre în contact cu sistemul de refrigerare.
 - A nu se folosi dispozitive mecanice sau alte mijloace pentru a accelera procesul de decongelare automată. (Acest frigider a adoptat sistemul de decongelare automată.)
 - Nu folosiți aparate electrocasnice în interiorul frigiderului.
 - Folosiți numai becul specificat pentru compartimentul frigiderului.
 - Nu blocați deschiderile pe circumferința frigiderului.
 - În cazul în care sistemul de refrigerare ar putea fi perforat, nu atingeți priza de perete și nu folosiți flăcări deschise. Deschideți fereastra și aerisiți camera. Apoi solicitați agentul autorizat SHARP pentru service.
 - Acest frigider trebuie să fie eliminat în mod adecvat. Duceți frigiderul la un centru de reciclare pentru gaze refrigerante inflamabile și gaze izolante sub presiune.
2. Acest frigider se închide ermetic. **PENTRU A PREVENI ACCIDENTE FATALE COPILOR**, vă rugăm să demontați ușa în întregime înainte de a arunca frigiderul la gunoi.
3. Substanțe deosebit de volatile și inflamabile cum ar fi eterul, benzina, gazul propan, substanțe adezive, alcoolul pur etc. pot să explodeze. Nu păstrați aceste substanțe în frigider.
4. Pentru a preveni deteriorarea exterioară, evitați contactul cu lacuri, vopsele etc.
5. În timpul curățării frigiderului, nu stropiți cu apă direct pe interiorul sau exteriorul frigiderului. Aceasta poate provoca ruginirea sau deteriorarea izolației electrice.
6. Atunci când curățați oricare din zonele adiacente componentelor electrice, scoateți mai întâi frigiderul din priză pentru a preveni electrocutarea.
7. Dacă componentele electrice se concordantă accidental cu apă, deconectați frigiderul de la priză, uscați părțile umede și contactați centrul de service aprobat de SHARP aflat cel mai apropiat de Dvs.
8. Atunci când scoateți ștecherul din priză, nu atingeți piciorușele ștecherului. Acest lucru poate cauza șoc electric.
9. Acest frigider este conceput numai pentru păstrarea alimentelor pentru uz casnic în acordanță cu instrucțiunile din acest manual. Folosirea frigiderului pentru alte necesități poate fi periculoasă pentru persoane sau obiecte.
10. Acest frigider nu se poate folosi pentru păstrarea substanțelor ce necesită temperaturi precise. Deteriorarea acestor substanțe poate fi periculoasă.
11. Praful depus pe priza electrică poate cauza incendiu. Ștergeți praful cu grijă.
12. Nu remodelați acest frigider. Exceptând tehnicienii, nu demontați și nu reparați frigiderul, pentru că se poate produce incendiu, șoc electric sau răniri.

PRECAUȚIE

1. Dacă alimentarea cu curent electric se întrerupe accidental, vă rugăm să așteptați cel puțin 5 minute înainte de a reconecta frigiderul la sursa electrică, deoarece presiunea inversă a compresorului ar putea să declanșeze releul de suprasarcină.
2. Nu atingeți alimentele sau cutiile metalice din compartimentul congelatorului cu mâinile umede. Acest lucru poate provoca degerături.
3. Pentru a preveni întreruperea accidentală a curentului electric, conectați frigiderul direct la priză. Nu utilizați adaptor dublu deoarece pierderea de curent poate conduce la deteriorarea alimentelor păstrate în frigider.
4. Nu păstrați sticle în congelator, deoarece acestea pot crăpa după înghețare.
5. Păstrați ușa închisă etanș. Dacă ușa rămâne puțin deschisă, temperatura interioară va crește, fapt ce conduce la deteriorarea alimentelor și creșterea costului de curent utilizat.
6. Nu poziționați acest frigider în locuri umede, deoarece izolația se poate defecta. De asemenea, este posibil să se formeze condens pe exteriorul frigiderului.
7. Când instalați sau mutați frigiderul, aveți grijă să nu îndioți sau să răsușiți cablul electric. Defectarea acestuia poate cauza șoc electric sau incendiu.
8. Nu folosiți acest frigider când cablul electric sau ștecherul sunt defecte, sau când priza electrică este defectă deoarece acest fapt poate conduce la șoc electric sau incendiu.
9. Când deconectați cablul electric, prindeți de cablu, ci de ștecher. Dacă trageți de cablu se poate produce șoc electric sau incendiu.
10. Fiți siguri că păstrați spațiu suficient de ventilație în jurul frigiderului, pentru a preveni supraîncălzirea și oprirea compresorului. Urmați instrucțiunile pentru instalare.
11. Dacă cablul flexibil pentru conducerea curentului electric se deteriorează, trebuie înlocuit de către un centru de service aprobat de SHARP, deoarece este nevoie de un cablu special.
12. În cazul pierderii de gaz, ventilați zona deschizând fereastra etc. Nu atingeți frigiderul sau cablul electric.
13. Nu puneți obiecte grele sau ușor casabile pe frigider. Obiectele pot cădea deschizând sau închizând frigiderul, ceea ce poate duce la răniri.
14. Nu plasați obiecte ce conțin lichid pe frigider. Scurgerea lichidului poate cauza șoc electric sau incendiu.
15. Nu lăsați să cadă obiecte în interiorul frigiderului, și nu loviți peretele interior. Aceasta ar putea provoca crăpături în suprafața interioară.
16. Acest frigider nu este intenționat pentru uzul persoanelor (inclusiv copii) cu capacități fizice, senzoriale sau mentale reduse sau cu lipsă de experiență sau cunoștințe, fără supravegherea sau instruirea privind utilizarea frigiderului din partea unei persoane responsabile de siguranța lor. Copiii mici trebuie să fie ținuți sub supraveghere, pentru a se asigura că nu se joacă cu frigiderul.

INSTALARE

1. Acest tip de frigider necesită spațiu liber în jur. Asigurați aerisirea adecvată a spațiului din jurul frigiderului.
 - Imaginea arată spațiul minim necesar pentru a menține capacitatea de răcire.
 - Frigiderul poate fi folosit cu un consum de energie mai mic dacă se menține un spațiu mai mare.

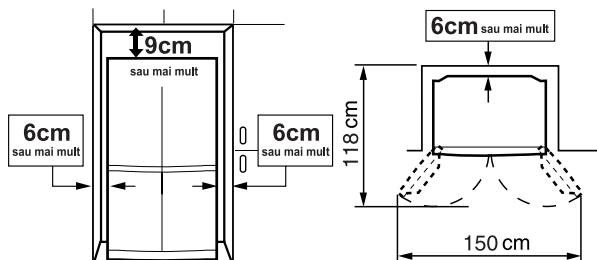

2. Folosind cele două picioare ajustabile din față, asigurați așezarea fermă și uniform nivelată a frigiderului pe podea.

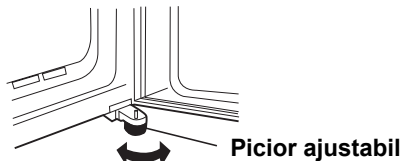

3. Atunci când ușa din dreapta și cea din stânga nu sunt bine aliniată, reglați-le folosind picioarele ajustabile.

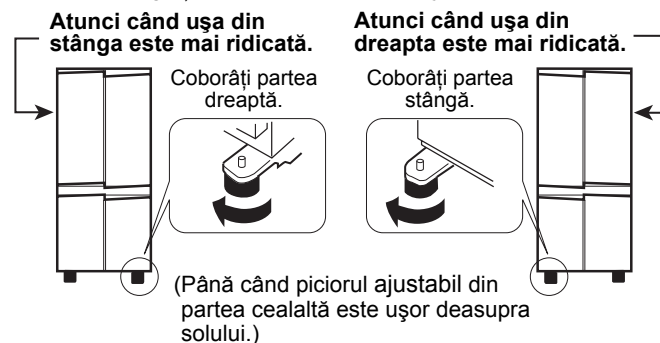

4. Demontați cele 4 șuruburi din partea de jos a cutiei și apoi reglați masca (furnizată în interiorul compartimentului frigiderului) cu cele 4 șuruburi demontate.

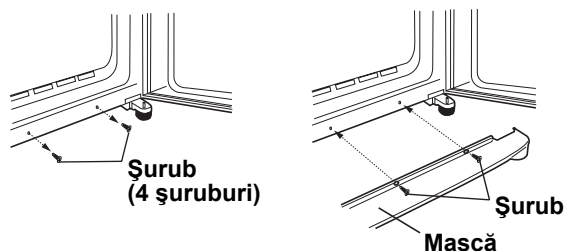

NOTĂ:

- Amplașați frigiderul astfel încât ștecherul să fie accesibil.
- Păstrați frigiderul în afara razelor directe de soare.
- Nu așezați frigiderul în apropierea surselor de căldură.
- Nu așezați direct pe podea. Folosiți un stativ potrivit.
- Dacă introduceți priza de alimentare atunci când ușa este deschisă, alarma de pe ușă se declanșează, dar nu este ceva anormal. Acest sunet se oprește atunci când închideți ușa.

La transport

- Poate fi deplasat înainte și înapoi folosindu-se unghiurile de fugă ale roților.



- Transportați frigiderul ținându-l de mânerile aflate în spatele și dedesubtul frigiderului.

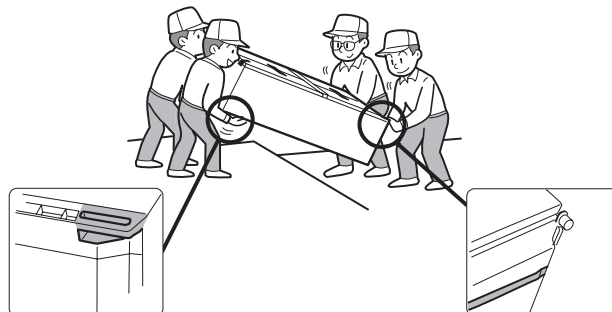

Înainte de a folosi frigiderul

- Curățați părțile interioare cu o cârpă înmuiată în apă caldă. Dacă se folosește apă cu săpun, ștergeți bine.

Informații pentru utilizatorii casnici



Atenție: Produsul dumneavoastră este marcat cu acest simbol care indică că produsele electrice și electronice uzate nu trebuie aruncate împreună cu deșeurile casnice. Pentru aceste produse există un sistem separat de colectare.

1. În Uniunea Europeană

Atenție: Dacă doriți să aruncați acest echipament, vă rugăm să nu folosiți recipientul de gunoi uzual! Echipamentele electrice și electronice uzate trebuie eliminate separat, în conformitate cu legislația în vigoare care impune tratarea, valorificarea și reciclarea corespunzătoare a acestora.

În urma implementării legislației de către statele membre UE, utilizatorii casnici din acestea pot preda gratuit* echipamentele electrice și electronice uzate la centrele de colectare autorizate. În anumite țări* magazinele locale preiau gratuit produsul uzat la achiziționarea unui alt produs similar.

*) Pentru informații suplimentare vă rugăm contactați autoritatea locală.

Dacă echipamentele dumneavoastră electrice și electronice uzate au baterii sau acumulatori, acestea/aceștia trebuie eliminate/eliminați separat în conformitate cu reglementările locale.

Eliminând acest produs în mod corect contribuiți la tratarea, valorificarea și reciclarea corespunzătoare a deșeurilor, prevenind astfel efectele negative asupra sănătății umane și a mediului care pot apărea în urma managementului necorespunzător al deșeurilor.

2. În alte țări din afara Uniunii Europene

Dacă doriți să aruncați acest produs, vă rugăm contactați autoritatea locală pentru a afla care este metoda corectă de eliminare.

Pentru Elveția: Echipamentele electrice și electronice uzate pot fi returnate gratuit la distribuitor chiar dacă nu cumpărați un produs nou. Mai multe puncte de colectare sunt listate în pagina principală a www.swico.ch sau www.sens.ch.

DESCRIERE

SJ-F77PC, SJ-F78PE, SJ-F79PS

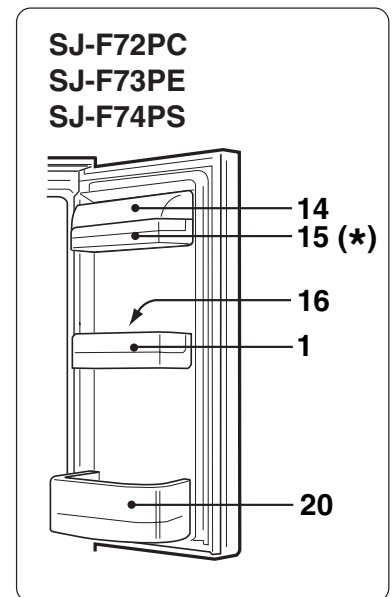
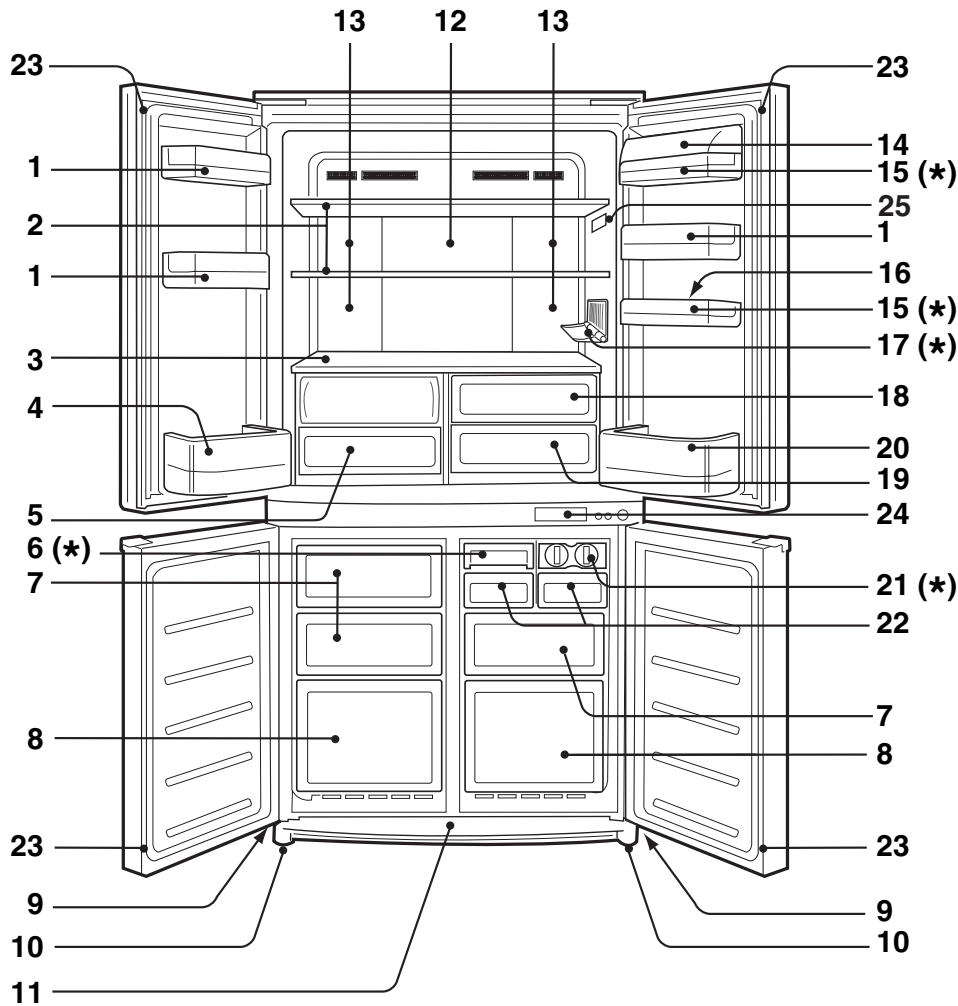

1. Compartiment ușă
2. Raftul frigiderului
3. Raft
4. Buzunar pentru sticle (stânga)
5. Sertar de legume proaspete
Capacul sertarului de legume proaspete se deschide atunci când trageți de cutie.
6. Producător rapid de gheață
În partea inferioară a sertarului se află un material refrigerant folosit în pachetele de gheață pentru a accelera procesul de producere a gheței. Sertarul poate fi folosit și pentru a congela produse alimentare de dimensiuni mici precum carne și fructe, prin îndepărtarea elementului de compartimentare pentru producerea gheței.
7. Congelator (mic)
8. Congelator (mare)
9. Rotițe
10. Picioare ajustabile
11. Mască
12. Panou din aluminiu
Panoul este răcit din spate și în felul acesta se răcește indirect compartimentul frigiderului. Astfel congelatorul este răcit încet, fără expunere la un flux de aer rece.
13. Iluminarea
14. Capac compartiment utilități
15. Compartimentul universal
16. Dispozitiv pentru pă strarea de ouă

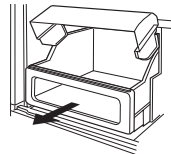

17. Raft pentru sticle
18. Cutie de fructe
19. Compartiment menținere proaspătă
20. Buzunar pentru sticle (dreapta)
Pentru stocarea sticlelor de dimensiuni mari desfaceți elementele de compartimentare.
21. Dispozitiv pentru prepararea cuburilor de gheață
• Nu umpleți excesiv sertarul pentru că acest lucru va determina unirea cuburilor de gheață în timpul înghețării.
• Când cuburile sunt înghețate, întoarceți mânerul în sensul acelor de ceasornic pentru a goli gheața în cutia pentru cuburi de gheață.
22. Cutie pentru cuburi de gheață
Nu faceți gheață și nu turnați ulei în Cutia de cuburi de gheață. Cutia de cuburi de gheață poate crăpa.
23. Izolare magnetică a ușii
24. Panou de comandă
25. Termometru

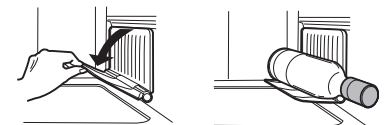

Compartimentare

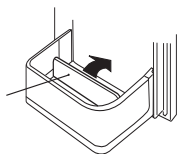

Măner

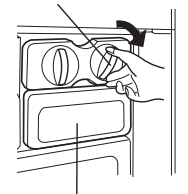

Cutie pentru cuburi de gheață

*

	SJ-F72PC	SJ-F73PE	SJ-F74PS	SJ-F77PC	SJ-F78PE	SJ-F79PS
6. Producător rapid de gheață	0	0	1	0	0	1
15. Compartimentul universal	1	1	1	2	2	2
17. Raft pentru sticle	0	1	1	0	1	1
21. Dispozitiv pentru prepararea cuburilor de gheață	2	2	1	2	2	1

PANOU DE COMANDĂ

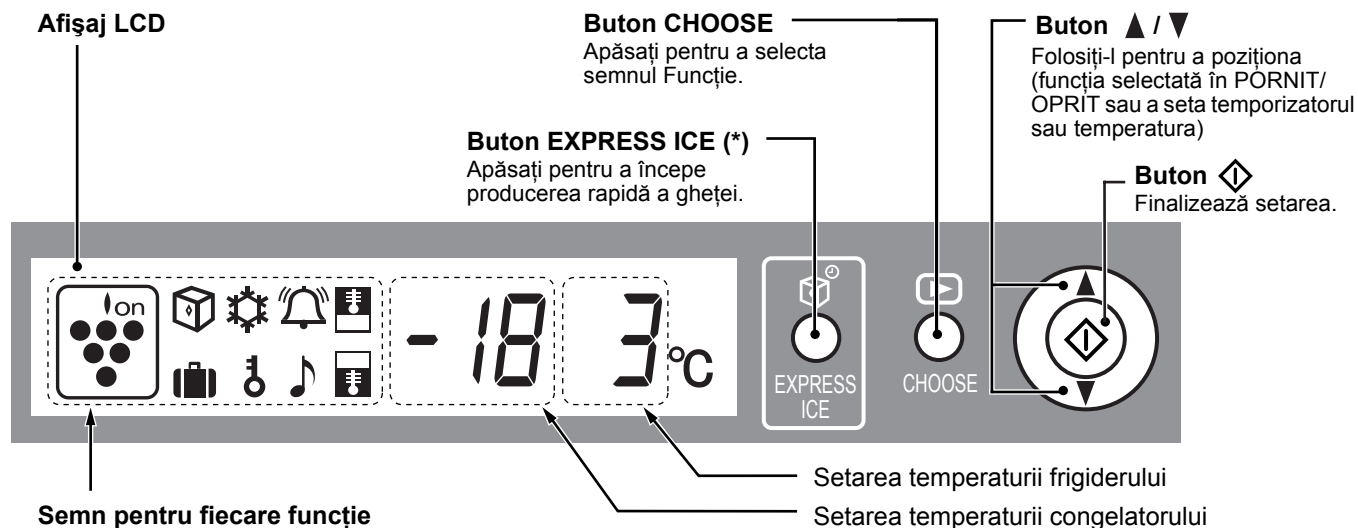

Semn pentru fiecare funcție

Dispozitivul de ionizare "Plasmacluster"	Control al temperaturii frigiderului
Producere rapidă de gheață (*)	Control al temperaturii congelatorului
Congelare rapidă (*)	Alarmă ușă
Temporizator	Blocare copii
	Mod vacanță (*)

• Semnele funcțiilor activate sunt afișate.

• Funcții care pornesc automat atunci când frigiderul este băgat în priză.

• Atunci când frigiderul se oprește din cauza unei întreruperi de curent sau a ceva asemănător, în momentul în care alimentarea revine afișajul arată asemănător cu cel dinainte de defecțiune. Dacă a intervenit o pană de curent în timpul unei operațiuni de producere de gheață rapidă, congelare rapidă și temporizare, operațiunea este oprită în momentul realimentării.

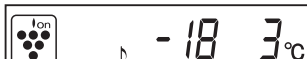

NOTĂ:

- Dacă nu se realizează nici o operațiune timp de 30 de secunde, afișajul va reveni automat la conținutul inițial. Iluminarea de fundal se va estompa dacă nu se efectuează nici o operațiune timp de 3 minute. Iluminarea de fundal se va stinge dacă nu se efectuează nici o operațiune timp de 6 minute.
- Nu loviți și nu atingeți panoul LCD cu obiecte ascuțite.

* : Numai pentru SJ-F73PE, SJ-F74PS, SJ-F78PE, SJ-F79PS

TERMOMETRU

Acest frigider este prevăzut cu un TERMOMETRU în compartimentul frigiderului pentru a vă permite controlul temperaturii medii în zonele cele mai reci.

ZONA CEA MAI RECE

Simbolul indică zona cea mai rece din compartimentul frigiderului. Cea mai rece zonă se situează de la raftul din partea inferioară a compartimentului frigiderului la simbol. (Compartimentul ușii poziționat la aceeași înălțime nu este zona cea mai rece.)

VERIFICAREA TEMPERATURII ÎN ZONA CEA MAI RECE

Puteți efectua verificări regulate pentru a vă asigura că temperatura în cea mai rece zonă este corectă și, dacă este necesar, pentru a regla controlul temp. frigiderului așa cum se arată în capitolul "Controlarea temperaturii".

Pentru a menține o temperatură corectă în interiorul aparatului, verificați dacă termometrul este întotdeauna ALBASTRU. Dacă termometrul devine ALB, temperatura este prea ridicată; în acest caz setați control temp. frigider și așteptați timp de 6 ore înainte de a verifica termometrul din nou.

NOTĂ:

- Temperatura interioară a frigiderului depinde de diverși factori, printre care temperatura ambiantă a camerei, cantitatea de alimente depozitată și frecvența de deschidere a ușii.
- După ce s-au introdus alimente proaspete sau ușa a fost lăsată deschisă o anumită perioadă de timp, este normal ca termometrul să devină ALB.

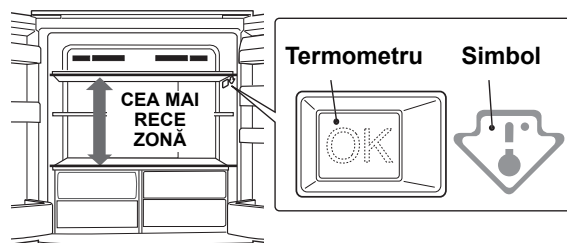

ALBASTRU



Setare corectă

ALB



Temperatura este prea ridicată, reglați controlul temp. al frigiderului.

DECONGELAREA

- Decongelarea este complet automată datorită unui sistem unic de economisire a energiei. Ciclul decongelării este proporțional cu timpul funcționării compresorului, cu cât timpul de funcționare al compresorului este mai scurt (în timpul iernii sau când sunteți în concediu), cu atât ciclul dintre decongelări este mai lung.
- Apa provenită de la dezghețare se adună în vasul de evaporare, de unde este evaporată cu ajutorul căldurii compresorului, etc.
- Vasul de evaporare nu necesită curățare sau întreținere.

DISPOZITIV DEZODORIZANT

Un dispozitiv încadrat în construcția frigiderului care nu are nevoie de intervenție manuală, deoarece pornește automat, când frigiderul este conectat la electricitate.

FUNȚIONAREA (FOLOSIREA PANOULUI DE COMANDĂ)



Controlarea temperaturii

Frigiderul își controlează temperatura automat. Cu toate acestea, dacă este necesar, reglați temperatura după cum urmează.

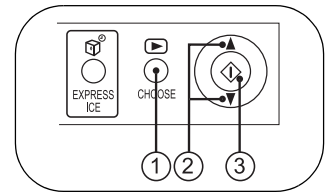

Compartimentul frigiderului

- 1 Apăsați butonul "CHOOSE" și selectați semnul "Temp. frigider".

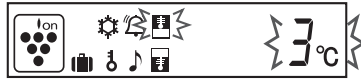

- 2 Apăsați butonul ▲ / ▼ și reglați temperatura. [▲ : creștere, ▼ : scădere]

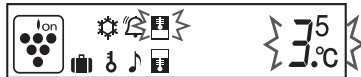

- 3 Apăsați butonul "↕".



Reglabil între 0°C și 6°C în trepte de 0,5°C.

↑ 6°C	Când frigiderul răcește excesiv de tare.
3°C	Pentru funcționare normală.
↓ 0°C	Pentru păstrarea gustului proaspăt al alimentelor o perioadă îndelungată. Când frigiderul nu răcește suficient.

NOTĂ:

- Când frigiderul funcționează timp îndelungat cu butonul control al temperaturii frigiderului la nivelul 0°C, alimentele din frigider pot să congeleze.
- Dacă temperatura ambiantă este foarte scăzută alimentele din frigider pot congela chiar dacă control al temperaturii frigiderului este la nivelul 6°C.

Producere rapidă a gheții

(Numai pentru SJ-F73PE, SJ-F74PS, SJ-F78PE, SJ-F79PS)

Cuburile de gheață pot fi făcute mai repede decât în mod normal.

- Această funcție nu poate fi folosită simultan cu Congelarea rapidă.

- 1 Apăsați butonul "EXPRESS ICE".



Semnul apare și operațiunea începe.

- 2 Scoateți gheața după ce s-a făcut.

Pentru a anula operațiunea

Apăsați din nou butonul "EXPRESS ICE".

NOTĂ:

- Operațiunea de producere rapidă a gheții se oprește automat după aproximativ 1 oră indiferent de starea gheții. (Semnul dispare.)
- Producerea rapidă a gheții necesită mai mult de 1 oră în cazul în care operațiunea se suprapune cu dezghețarea, deoarece este reinițiată după încheierea dezghețării.
- Evitați pe cât posibil să deschideți ușa în timpul activării acestei funcții.

Compartimentul congelatorului

- 1 Apăsați butonul "CHOOSE" și selectați semnul "Temp. congelator".

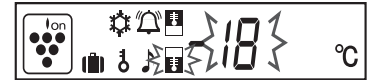

- 2 Apăsați butonul ▲ / ▼ și reglați temperatura. [▲ : creștere, ▼ : scădere]



- 3 Apăsați butonul "↕".

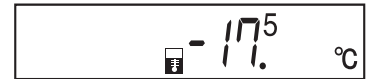

Reglabil între -13°C și -21°C în trepte de 0,5°C.

↑ -13°C	Când nu sânt stocate alimente congelate sau înghețata.
-18°C	Pentru congelare normală.
↓ -21°C	Pentru prepararea rapidă a gheții sau congelare rapidă.

Cum se folosește dispozitivul de producere rapidă a gheții.

(Numai pentru SJ-F74PS, SJ-F79PS)

- Răciți dispozitivul de producere rapidă a gheții înainte de a-l plasa în congelator (cel puțin 1 zi).
- Atunci când cuburile de gheață sunt făcute, scoateți elementul de compartimentare din tavă și după aceea îndoiți ambele capete ale elementului de compartimentare și scoateți gheața.

Compartimentare



- **Timp standard de formare a gheții: aproximativ 20 de minute.**

- Atunci când folosiți apa stocată în compartimentul frigiderului la temperatura camerei de 30°C și cu frigiderul reglat la 3°C, iar congelatorul reglat la -18°C.
- Timpul de producere a gheții se prelungește peste cel descris în funcție de temperatura camerei și temperatura apei, ca și de frecvența deschiderii și închiderii ușii, etc.
- Producerea gheții nu poate fi realizată în aproximativ 20 de minute dacă se toarnă apă peste linia de nivel. De asemenea gheața va fi greu de scos.



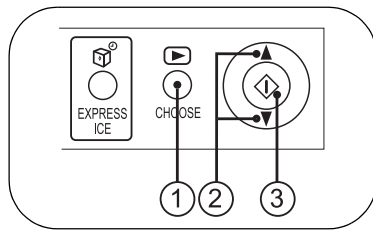

Dispozitivul de ionizare "Plasmacluster"

Dispozitivul de ionizare "Plasmacluster" începe să funcționeze automat atunci când frigiderul este pornit.

Pentru a anula operațiunea

- 1 Apăsați butonul "CHOOSE" și selectați semnul "Plasmacluster".



- 2 Apăsați butonul ▲ / ▼ și selectați "OFF".

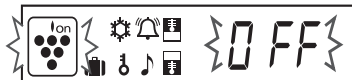

- 3 Apăsați butonul "◊".

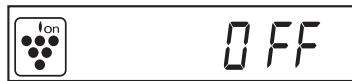

Pentru a porni operațiunea

Selectați "ON" în etapa a ②-a.

Note despre funcționarea dispozitivului de ionizare "Plasmacluster"

Dispozitivul de ionizare din interiorul frigiderului emite fasciculi de ioni, care sunt mulțimi colective de ioni pozitivi și negativi, în interiorul compartimentului congelator și frigider. Acești fasciculi de ioni reduc transmiterea prin aer a ciupercilor de mucegai.

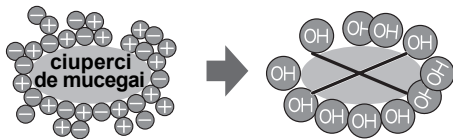

- Este posibil să existe un miros ușor în frigider. Acesta este mirosul ozonului generat de dispozitivul de ionizare. Cantitatea de ozon este minimă, și se descompune rapid în frigider.

Congelare rapidă

(Numai pentru SJ-F73PE, SJ-F74PS, SJ-F78PE, SJ-F79PS)

Se pot obține alimente congelate de înaltă calitate folosind această funcție și este adecvată pentru congelare la domiciliu.

• Această funcție nu poate fi folosită simultan cu cea de producere rapidă a gheții.

- 1 Apăsați butonul "CHOOSE" și selectați semnul "Congelare rapidă".



- 2 Apăsați butonul ▲ / ▼ și selectați "ON".



- 3 Apăsați butonul "◊".

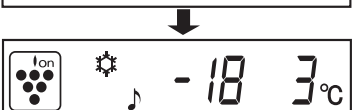

Temporizator

Pot fi setate până la 99 de minute într-un interval de 30 de secunde.

- 1 Apăsați butonul "CHOOSE" și selectați semnul "Temporizator". Este afișată setarea anterioară a timpului.



- 2 Apăsați butonul ▲ / ▼ și reglați timpul.

[▲ : creștere, ▼ : scădere]

Mențineți butonul apăsat, setarea poate fi configurată rapid.



- 3 Apăsați butonul "◊".



Temporizatorul pornește. Este afișat timpul rămas.

Atunci când se ajunge la ora setată va fi declanșat sunetul de încheiere. (Aproximativ 30 de secunde). Pentru a opri sunetul de încheiere, apăsați "◊".



Pentru a anula temporizatorul

- 1 Apăsați butonul "CHOOSE" pentru a selecta semnul "Temporizator".

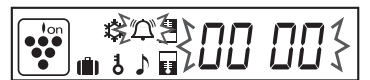

- 2 Apăsați butonul "◊".

NOTĂ:

În timpul funcționării Temporizatorului nu este posibil să se seteze Temporizatorul pentru a doua oară.



Congelarea rapidă se încheie automat în aproximativ 2 ore. (Semnul dispare.)

Pentru a anula operațiunea

Selectați "OFF" în etapa a ②-a.

NOTĂ:

- Alimentele de dimensiuni mari nu pot fi congelate într-o singură operațiune.
- Congelarea rapidă poate necesita mai mult de 2 ore în cazul în care funcționarea se suprapune cu dezghețarea, deoarece operațiunea este reinițiată după încheierea dezghețării.
- Evitați pe cât posibil acționarea ușii în timpul activării acestei funcții.

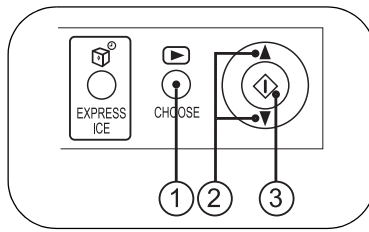

Alarmă ușă

Atunci când ușa frigiderului sau a congelatorului este lăsată deschisă, alarma ușii va suna.

- Alarma ușii va suna 1 minut după deschiderea ușii și din nou după 1 minut (câte o dată în fiecare caz).
- Dacă ușa este lăsată deschisă timp de aproximativ 3 minute, alarma va suna continuu.

Pentru a anula operațiunea

- 1 Apăsați butonul "CHOOSE" și selectați semnul "Alarmă ușă".



- 2 Apăsați butonul ▲ / ▼ și selectați "OFF".



- 3 Apăsați butonul "◇".

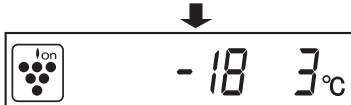

Pentru a porni operațiunea

Selectați "ON" în etapa a ②-a.

Mod vacanță

(Numai pentru SJ-F73PE, SJ-F74PS, SJ-F78PE, SJ-F79PS)

Folosiți această funcție atunci când plecați într-o călătorie sau părăsiți casa pentru o lungă perioadă de timp.

- 1 Apăsați butonul "CHOOSE" și selectați semnul "Mod vacanță".



- 2 Apăsați butonul ▲ / ▼ și selectați "ON".



- 3 Apăsați butonul "◇".



Temperatura în interiorul compartimentului frigiderului va fi reglată la 10°C. Această temperatură nu poate fi modificată.

Blocare copii

Pot fi afișate principalele operațiuni de pe panoul de comandă. Folosiți această funcție pentru a nu permite copiilor sau oricărei alte persoane să se joace la panou.

- 1 Apăsați butonul "CHOOSE" și selectați semnul "Blocare copii".

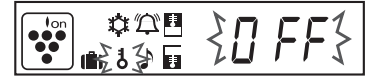

- 2 Apăsați butonul ▲ / ▼ și selectați "ON".



- 3 Apăsați butonul "◇".

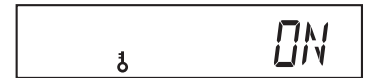

Pentru a anula operațiunea

- 1 Apăsați și mențineți apăsat butonul "CHOOSE" timp de cel puțin 2 secunde.

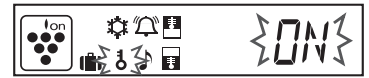

- 2 Selectați modul "OFF" cu butonul ▲ / ▼ și apăsați butonul "◇".

Pentru a anula operațiunea

Selectați "OFF" în etapa a ②-a.

NOTĂ:

Perioada de stocare a alimentelor în compartimentul frigiderului devine de aproximativ 1/2 - 1/3 față de funcționarea normală, deoarece temperatura în interiorul compartimentului frigiderului devine de 10°C. Vă rugăm să folosiți această funcție dacă este vorba de alimente neperisabile.

PĂSTRAREA ALIMENTELOR

Refrigerarea reduce viteza de alterare a alimentelor. Pentru a lungi viața alimentelor alterabile asigurați-vă de faptul că alimentele sunt de cea mai proaspătă calitate. Ceea ce urmează este un ghid general ce ajută la prelungirea perioadei de păstrare a alimentelor.

Fruite/Legume

Pentru a minimiza pierderile de umezeală, fructele și legumele trebuie să fie învelite lejer în material plastic, ca de exemplu, plastic de împachetat, pungi de plastic (nu le etanșați) și ținute în Sertarul de legume proaspete sau Cutia de fructe. Fructele și legumele cu coaja groasă, ca de exemplu, portocalele, nu trebuie învelite.

Produse zilnice & ouă

- Cele mai multe produse alimentare zilnice au un termen de garanție imprimat pe pachet, care ce arată temperatura recomandată și data expirării.
- Ouăle trebuie păstrate în suport pentru ouă.

Carne/Pește/Carne de pui

- Puneți-le pe o tavă sau farfurie și acoperiți-le cu hârtie sau celofan.
- Bucățiile mari de carne pește sau pui trebuie păstrate în spațiile etajelor.
- Asigurați-vă de faptul că toată mâncarea gătită este împachetată bine sau pusă faptul că mâncarea gătită este împachetată bine sau pusă într-un container ermetic.

NOTĂ:

- Așezați alimentele pe tăvi în mod uniform, pentru a permite circulația eficientă a aerului rece.
- Mâncarea fierbinte trebuie răcită înainte de introducerea în frigider. Introducerea mâncărilor fierbinți mărește temperatura în frigider și crește riscul deteriorării alimentelor.
- Nu blocați cu alimente sau cutii orificiul de evacuare și orificiul de admisie al circuitului de circulare a aerului rece; în caz contrar, alimentele nu vor fi răcite uniform în interiorul frigiderului.
- Nu așezați alimente direct în fața orificiului de evacuare a aerului rece. Aceasta poate conduce la congelarea alimentelor.

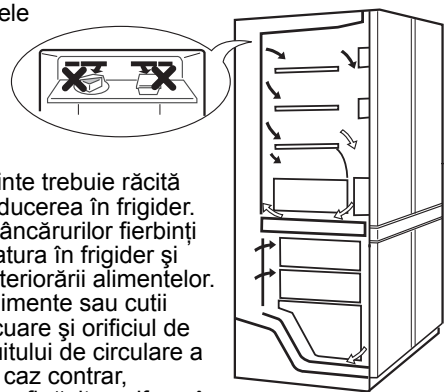

← INTRĂ
→ IESE

PENTRU BUNA CONGELARE

- Alimentele trebuie să fie proaspete.
- Congelați cantități mici de alimente pentru congelare rapidă.
- Alimentele trebuie păstrate sau acoperite în mod corespunzător, iar aerul trebuie scos pentru a etanșa bine.
- Plasați alimentele în mod uniform în congelator.
- Puneți etichete pe pungi sau containere pentru a păstra un inventar al alimentelor congelate.

ÎNGRIJIRE ȘI CURĂȚIRE

Unele produse menajere de curățat pe bază chimică pot afecta suprafețele interioare și rafturile de plastic, având ca rezultat rupturi/leziuni sau crăpături.

La curățarea tuturor părților de plastic din interiorul frigiderului folosiți doar lichid de spălat vase diluat (apă cu săpun). Asigurați-vă că toate părțile de plastic sunt clătite bine după curățare. Detergentul alcalin afectează partea din aluminiu a mânerului de la ușă și duce la pătarea acestuia.

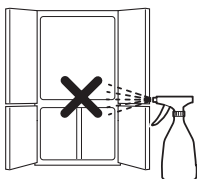

1. Îndepărtați rafturile și sertarele din interior și de pe uși. Spălați-le cu apă caldă, cu detergent de spălat vase. Limpeziți cu apă curată și uscați.
2. Ștergeți interiorul folosind o cârpă înmuiată în apă caldă și detergent de vase. Apoi folosiți apă rece pentru a șterge detergentul.
3. Când exteriorul se murdărește, ștergeți-l cu o cârpă moale.
4. Curățați banda magnetică izolatoare a ușii cu o perie de dinți și cu apă caldă cu detergent.
5. Ștergeți panoul de comandă cu o cârpă uscată.

NOTĂ:

- Nu folosiți praf de curățat, benzină, apă caldă etc.
- Dacă folosiți detergent nediluat, sau dacă nu ștergeți apa și săpunul, plasticul se poate crăpa.
- Ștergeți orice grăsime alimentară depusă pe componentele de plastic, deoarece suprafața plasticului poate crăpa.
- Rafturile de sticlă cântăresc aproximativ 3kg fiecare. Țineți-le cu putere la extragerea din receptaclul, sau la transport.
- Atunci când se scurge suc sau alte lichide asemănătoare în apropierea panoului de comandă, ștergeți-l cât mai repede. Acesta poate provoca defectarea panoului de comandă.

Atunci lumina compartimentului se stinge

Contactați Centrul de Service SHARP pentru a solicita înlocuirea becului din compartiment. Becul din compartiment nu poate fi demontat decât de personal calificat.

Decuplarea frigiderului

Dacă decuplați frigiderul când sunteți plecat pentru o perioadă mai lungă, scoateți toate alimentele din frigider și curățați bine interiorul. Scoateți cablul din priză și lăsați toate ușile deschise.

CE SA FACEȚI ÎNAINTE DE A CHEMA SERVICIUL DE DEPANARE

Înainte de a chema serviciul de depanare verificați următoarele.

ESTE NORMAL ca frigiderul să producă următoarele sunete.

- Sunet puternic produs de compresor la pornirea operației --- sunetul descrește în intensitate după o vreme.
- Sunet puternic produs o dată pe zi de compresor --- sunet de operare produs imediat după operația de decongelare automată.
- Sunet de lichid curgând (gâlgâit, fâsâit) --- sunet produs de lichidul congelant curgând prin țevi (sunetul poate crește în intensitate din când în când).

- Pocnet sau sunet de măcinare --- sunet produs de expansiunea și contractia pereților interiori și a părților interioare în timpul răcirii.
- Scârțâit --- sunet produs de expansiunea și contractia părților interioare.

ESTE NORMAL ca în exterior corpul frigiderului să fie cald la atingere. Țeava caldă este plasată în corpul frigiderului pentru a preveni condensul.

DACĂ AVEȚI ÎNTR-ADEVAR NEVOIE DE SERVICE

Apelați la cel mai apropiat centru aprobat de SHARP.

Děkujeme Vám vřele, že jste si zakoupili tento výrobek firmy SHARP. Než začnete chladnici SHARP používat, přečtěte si laskavě tento návod k obsluze, který Vám zaručí, abyste co nejlépe využili své nové chladnice.

Všechny osoby používající přístroj se musí důkladně seznámit s jeho obsluhou a s bezpečnostními opatřeními. Uchovejte si tento návod k obsluze spolu s chladnicí, pokud se přestěhujete anebo pokud přístroj změní majitele tak, aby kdokoli, kdo jej používá, si mohl přečíst o rozličných vlastnostech a bezpečnostních předpisech.

VÝSTRAHA

1. Chladnice obsahuje hořlavé chladivo (R600a: izobutan) a vypěňovací plyn izolace (cyklopentan). Abyste předešli vznícení a výbuchu, dodržujte následující zásady.
 - Chladicí systém na zadní straně chladnice a v jejím vnitřku obsahuje chladivo. Zamezte kontaktu ostrých předmětů s chladicím systémem.
 - K urychlení procesu odmrazení nepoužívejte mechanické přístroje ani jiné prostředky. (Tato chladnice má vlastní systém automatického odmrazení.)
 - Nepoužívejte elektrická zařízení uvnitř chladnice.
 - V oddíle chladnice používejte pouze určenou žárovku.
 - Neblokujte otvory v plášti chladnice.
 - Pokud dojde k proražení chladicího systému, nemanipulujte se sít'ovou zásuvkou a nepoužívejte otevřený oheň. Otevřete okno a místnost vyvětrejte. Poté požádejte o servisní zásah pracovníka servisu schváleného společností SHARP.
 - Při likvidaci chladnice je třeba postupovat náležitým způsobem. Chladnici odezvedněte ve sběrném místě, určeném pro zpracování hořlavého chladiva a vypěňovacích plynů izolace.
2. Tato chladnice je vzduchotěsná. **ABYSTE ZABRÁNILI SMRTELNÝM ÚRAZŮM DĚTÍ**, odstraňte prosím zcela dveře před vyhozením chladnice do odpadu.
3. Vysoce těkavé a hořlavé materiály jako jsou éter, benzín, propanový plyn, lepicí látky a čistý alkohol atd. Mohou snadno explodovat. Neuskladňujte tyto materiály v chladnici.

Důležité:

- Tato chladnice je pouze pro domácí použití s okolní teplotou mezi + 5°C a + 38°C. Chladnice by neměla být vystavena teplotám - 10°C po dlouhou dobu.
- Určeno pro použití na síťové napájení 220 - 240 V.

4. Pro zabránění poškození vnější skříňky se vyhněte kontaktu s laky a barvami atd.
5. Pokud čistíte svou chladnici, nestříkejte vodu přímo na vnější skříňku nebo dovnitř. Toto může způsobit korozi a poškození elektrické izolace.
6. Pokud čistíte nějaké oblasti v blízkosti elektrických součástí, odpojte nejprve chladnici od sítě pro zabránění elektrického úrazu.
7. Pokud by se elektrické součásti náhodně dostaly do styku s vodou, odpojte chladnici, vyčistěte součásti a spojte se s Vaším nejbližším servisním střediskem schváleným firmou SHARP.
8. Když vytahuje napájecí zástrčku, nedotýkejte se kolíků zástrčky. Toto může způsobit elektrický šok.
9. Tato chladnice je konstruována výhradně za účelem ukládání potravin pro domácí použití v souladu s pokyny v tomto návodu k obsluze. Použití chladnice za jiným účelem může způsobit škodu osobám nebo na majetku.
10. Tato chladnice není vhodná pro ukládání materiálů, které vyžadují přesnou regulaci teploty. Rozklad těchto materiálů může být nebezpečný.
11. Prach napadáný na síťovou zástrčku může způsobit požár. Očistěte ji proto pečlivě.
12. Neupravujte tuto chladnici. Rovněž nikdo kromě opravárenského technika ji nesmí rozmontovat anebo opravovat, což by mohlo způsobit požár, elektrický úraz nebo zranění.

UPOZORNĚNÍ

1. Dojde-li k náhlému výpadku elektrické energie, prosíme počkejte alespoň 5 minut před tím, než zařízení opět zapnete, jinak zpětný tlak v kompresoru způsobí přetížení a vypne se pojistné relé.
2. Nedotýkejte se mokřímá rukama potravin nebo kovových obalů v mrazicím oddělení. Může dojít k omrzlinám.
3. Chladnici zapojte přímo ke zdroji elektrické energie, abyste předešli případnému náhodnému přerušení proudu. Nepoužívejte dvojitý adaptér, poněvadž při výpadku elektrické energie by se uložené potraviny mohly zkazit.
4. Láhve neukládejte do mrazáku, protože při zmrazení by mohly prasknout.
5. Dveře řádně zavírejte. Při otevřených dveřích se sledovaná vnitřní teplota zvýší, v důsledku toho by se Vám potraviny mohly zkazit a spotřeba elektrické energie se zvýší.
6. Neinstalujte tuto chladnici do zatuchlých nebo vlhkých prostorů, protože izolace se poškodí a způsobí netěsnosti. Navíc může dojít ke kondenzaci na vnější straně chladnice.
7. Při instalaci nebo stěhování chladnice dbejte, abyste neskřípli nebo neohnuli přírodní napájecí šňůru. Poškození přírodní napájecí šňůry může způsobit úraz elektrickým proudem nebo požár.
8. Nepoužívejte tuto chladnici, pokud je přírodní napájecí šňůra nebo zástrčka poškozená, anebo zapojení do zásuvky je uvolněné, neboť to může způsobit úraz elektrickým proudem nebo vznícení.
9. Při vytahování zástrčky ze zásuvky, uchopte nikoliv šňůru, ale přímo zástrčku. Zatáhnutí za šňůru může způsobit úraz elektrickým proudem nebo vznícení.
10. Přesvědčte se, že jste ponechali dostatečný ventilační prostor kolem chladnice, abyste zabránili přehřátí kompresoru a jeho zastavení. Postupujte, prosím, podle pokynů pro instalaci.
11. Pokud dojde k poškození pružného přírodního kabelu, obraťte se na servisní službu, kterou firma SHARP schválila. K chladnici se smí použít pouze speciální kabel.
12. V případě úniku plynu vyvětrejte prostor otevřením okna apod. Nedotýkejte se chladnice nebo síťové zásuvky.
13. Nepokládejte těžké nebo snadno rozbitelné předměty na horní část chladnice. Předměty mohou spadnout při otevření nebo zavření chladnice a způsobit tak tělesné zranění.
14. Nepokládejte předměty obsahující kapaliny na horní část chladnice. Rozlité může způsobit úraz elektrickým proudem nebo požár.
15. Neupust'te předměty uvnitř chladnice anebo neudeřte do vnitřní stěny. Toto může způsobit praskliny na vnitřním povrchu.
16. Tato chladnička není určena pro použití osobami (včetně dětí) se sníženými fyzickými, rozpoznávacími nebo rozumovými schopnostmi nebo s nedostatečnými zkušenostmi a znalostmi, pokud je osoba odpovědná za jejich bezpečnost nepoučila o používání chladničky nebo na ně nedohlížela. Malé děti musí být pod dohledem, aby se zajistilo, že si nehrají s chladnicí.

INSTALACE

- Chladnička je ve volně stojícím provedení. Ponechte kolem ní prosím odpovídající místo, aby mohla větrat.
 - Na obrázku je znázorněn minimální prostor nutný pro zachování chladicích schopností.
 - Pokud ponecháte kolem chladničky více volného místa, bude mít při provozu menší spotřebu.

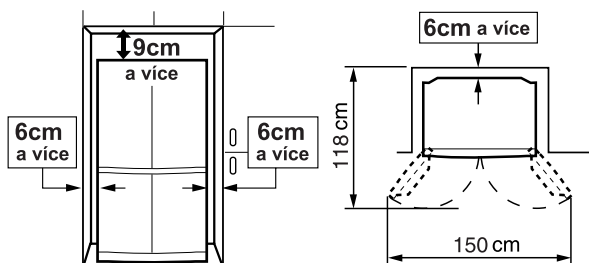

- Použití dvou předních nastavitelných nožiček zajišťuje že chladnička stojí pevně a vodorovně na podlaze.

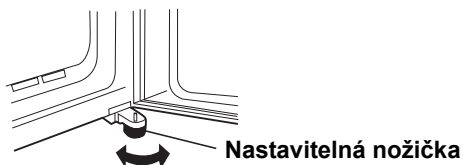

- Jestliže nejsou pravé a levé dveře správně srovnány, nastavte je pomocí nastavitelných noh.



- Vyšroubujte 4 šrouby v dolní části skříně a upevněte jimi kryt podstavce (při dodání je uvnitř oddělení chladničky).

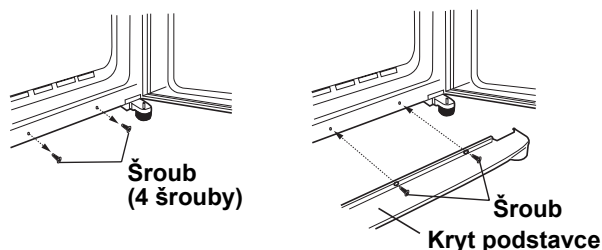

POZNÁMKA:

- Umístění Vaší chladničky s mrazákem tak, aby byla přístupná zástrčka.
- Chraňte Vaši chladnici před přímým slunečním světlem.
- Neumíst'ujte vedle zařízení tepelného zdroje.
- Neumíst'ujte přímo na podlahu. Použijte vhodný stojánek.
- Při zapojení zástrčky při otevřených dveřích zazní upozornění na otevřené dveře, ale neoznačuje to nenormální stav. Po zavření dveří zvuk umlkne.

Při přepravě

- Pomocí koleček můžete chladnici posunovat dozadu a dopředu.



- Přenášejte chladnici držetím za rukojeti umístěné vzadu a dole.

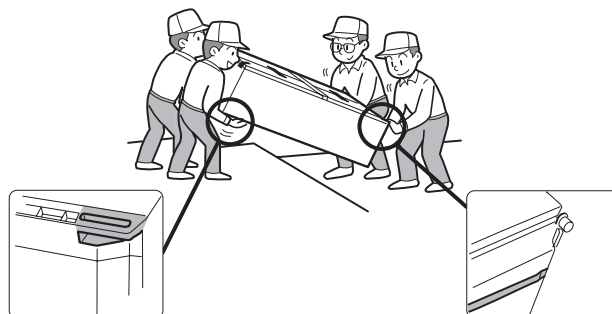

Před používáním Vaší chladničky

- Vyčistěte vnitřní součásti hadříkem namočeným v teplé vodě. Jestliže použijete mýdlovou vodu, vytřete ji důkladně.

Informace o likvidaci pro uživatele (domácnosti)



Upozornění: Váš výrobek je označen tímto symbolem. Znamená to, že je zakázáno likvidovat použitý elektrický nebo elektronický výrobek s běžným domácím odpadem. Pro tyto výrobky je k dispozici samostatný sběrný systém.

1. V zemích Evropské unie

Upozornění: Toto zařízení nelikvidujte v běžných odpadkových koších! Použité elektrické a elektronické vybavení je třeba likvidovat samostatně a v souladu s legislativou, která vyžaduje řádnou likvidaci, obnovení a recyklaci použitého elektrického a elektronického vybavení. Na základě dohody členských států mohou domácnosti v zemích Evropské unie vracet použité elektrické a elektronické vybavení v určených sběrnách zdarma*. V některých zemích* od vás může místní prodejce odebrat zdarma použitý výrobek, pokud zakoupíte nový podobný. *) Další podrobnosti vám sdělí orgány místní správy.

Pokud použité elektrické nebo elektronické vybavení obsahuje baterie nebo akumulátory, zlikvidujte je předem samostatně v souladu s místními vyhláškami.

Řádnou likvidací tohoto výrobku pomáháte zajistit, že bude odpad vhodným způsobem zlikvidován, obnoven a recyklován a zabráníte tak možnému poškození životního prostředí a zdraví obyvatel, ke kterému by mohlo dojít v případě nesprávné likvidace.

2. V ostatních zemích mimo Evropskou unii

Chcete-li tento výrobek zlikvidovat, obraťte se na místní správní orgány, které vás seznámí s vhodnou metodou likvidace.

Pro Švýcarsko: Použitý elektrický nebo elektronický vybavení lze zdarma vrátit prodejci i v případě, že nekupujete nový výrobek. Další sběrná místa jsou uvedena na webových stránkách www.swico.ch nebo www.sens.ch.

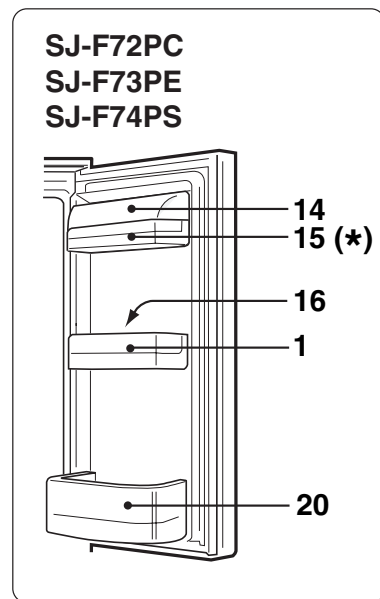
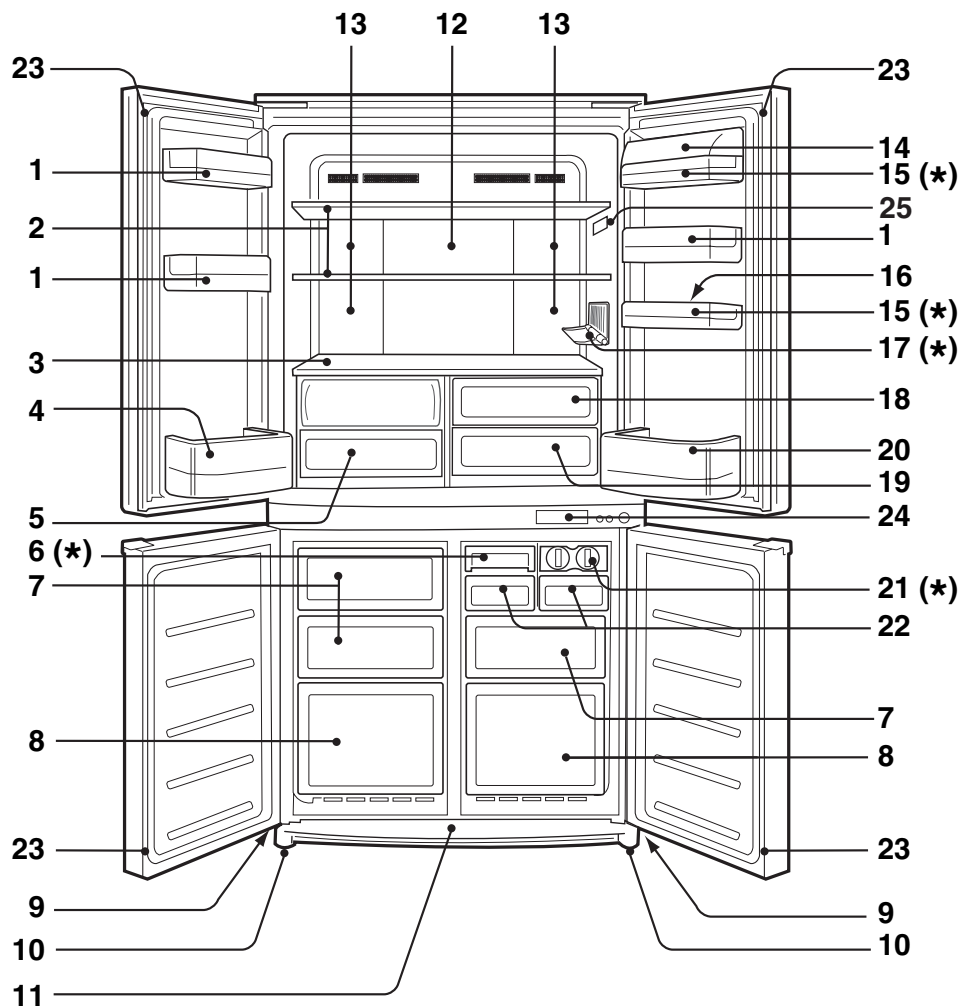

- 1. **Polička ve dveřích**
- 2. **Police v chladničky**
- 3. **Police**
- 4. **Polička na láhve (levá)**

5. **Oddělení pro zeleninu**
Kryt oddělení pro čerstvou zeleninu se při vytažení krabice automaticky otevře.

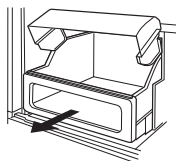

6. **Rychlovýrobník ledu**
Dolní část táčku obsahuje chladicí materiál používaný v balíčcích ledu pro urychlení procesu zmrazování. Táček lze po vyjmutí dělítek použít také ke zmrazování malých kousků potravin, například masa a ovoce.

- 7. **Krabice do mraznice (malá)**
- 8. **Krabice do mraznice (velká)**

- 9. **Kolečka**
- 10. **Nastavitelné nohy**
- 11. **Kryt podstavce**

12. **Hliníkový panel**
Panel je chlazen zezadu a nepřímo tak ochlazuje oddělení chladničky. Potraviny jsou proto zmrazovány šetrně a nejsou vystaveny proudu chladného vzduchu.

- 13. **Osvětlení**
- 14. **Kryt víceúčelové přihrádky**
- 15. **Víceúčelová přihrádka**
- 16. **Jamka na vejce**

- 17. **Polička pro láhve**

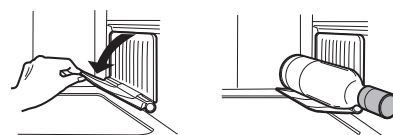

- 18. **Krabice na ovoce**
- 19. **Krabice udržující potraviny čerstvé**
- 20. **Polička na láhve (pravá)**

Při ukládání velkých lahví posuňte dělicí příčku plně dozadu.



Dělicí příčka

- 21. **Mrazák na výrobu ledu**

- Nepřepněte táček, jinak se kostky při zmrazení navzájem spojí.
- Jakmile jsou kostky zmrazené, otočte pákou ve směru hodinových ručiček a vysypte je do krabice.

Páka

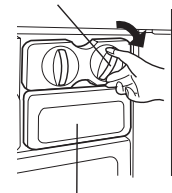

Krabice na výrobu ledu

22. **Krabice na výrobu ledu**
Nevyrábějte led pomocí krabice na ledové kostky a ani do ní nenalévejte olej. Krabice na ledové kostky může prasknout.

- 23. **Magnetický uzávěr dveř**
- 24. **Ovládací panel**
- 25. **Teploměr**

*	SJ-F72PC	SJ-F73PE	SJ-F74PS	SJ-F77PC	SJ-F78PE	SJ-F79PS
6. Rychlovýrobník ledu	0	0	1	0	0	1
15. Víceúčelová přihrádka	1	1	1	2	2	2
17. Polička pro láhve	0	1	1	0	1	1
21. Mrazák na výrobu ledu	2	2	1	2	2	1

OVLÁDACÍ PANEL

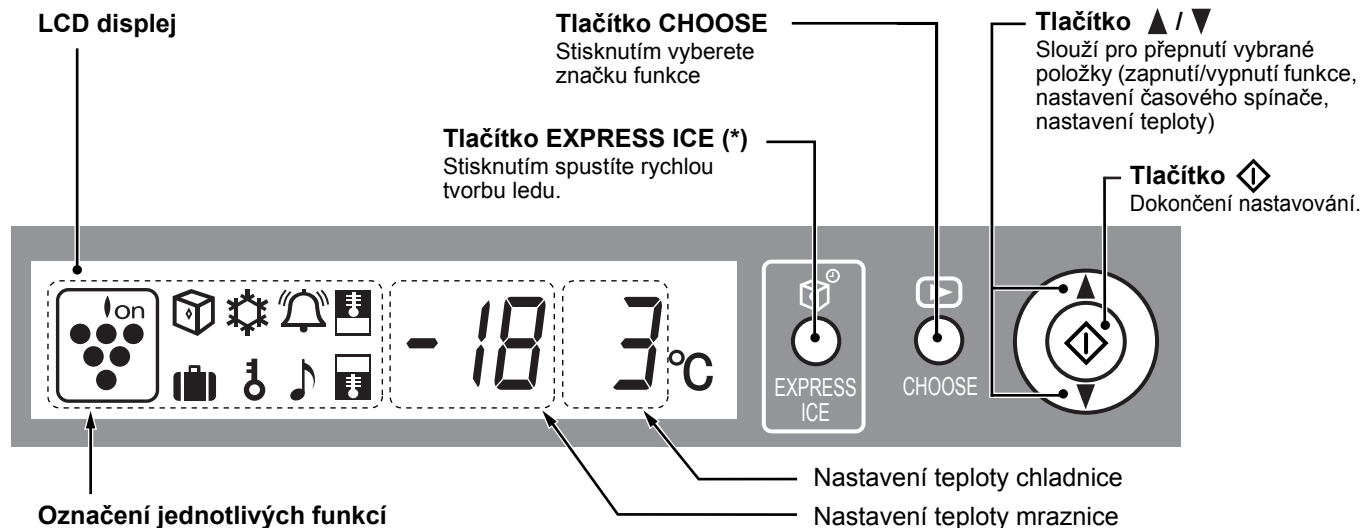

Označení jednotlivých funkcí

	Ionizátor Plasmacluster		Nastavení teploty chladnice
	Rychlá výroba ledu (*)		Nastavení teploty mraznice
	Rychlé zmrazení (*)		Upozornění na otevřené dveře
	Časovač		Dětský zámek
			Režim Dovolena (*)

• Zobrazují se označení aktivních funkcí.

• Funkce, které se spustí automaticky po zasunutí síťové šňůry.

• Když se chladnice zastaví při výpadku napájení nebo z podobné příčiny, je po obnovení dodávky proudu zobrazení podobné jako před výpadkem. Pokud ovšem došlo k výpadku napájení během rychlé tvorby ledu, rychlého zmrazení a funkce časového spínače, operace se při obnovení dodávky proudu zastaví.

POZNÁMKA:

- Neproběhne-li během 30 sekund žádná operace, automaticky se obnoví původní zobrazení. Podsvícení se ztlumí, jestliže během 3 minut neproběhne žádná operace. Podsvícení zhasne, jestliže během 6 minut neproběhne žádná operace.
- Vyhněte se nárazům na LCD displej, ani k jeho ovládání nepoužívejte ostré předměty.

* : Pouze pro SJ-F73PE, SJ-F74PS, SJ-F78PE, SJ-F79PS

TEPLOMĚR

Mraznice je opatřena TEPLOMĚREM v oddělení chladnice, který umožňuje řídit průměrnou teplotu v nejchladnější zóně.

NEJCHLADNĚJŠÍ ZÓNA

Symbol označuje nejchladnější zónu v oddělení chladnice. Nejchladnější zóna sahá od spodní police oddělení chladnice po tento symbol. (Polička ve dveřích, umístěná v té samé výšce, není součástí nejchladnější zóny.)

KONTROLA TEPLoty V NEJCHLADNĚJŠÍ ZÓNĚ

Správnou teplotu v nejchladnější zóně můžete pravidelně kontrolovat a v případě potřeby můžete nastavit řízení teploty chladnice podle popisu v kapitole „Nastavení teploty“.

Pro udržení správné teploty uvnitř zařízení kontrolujte, zda je teploměr stále MODRÝ. Je-li teploměr BÍLÝ, je teplota příliš vysoká. V takovém případě zvýšte nastavenou hodnotu řízení teploty chladnice a před další kontrolou teploměru vyčkejte 6 hodin.

POZNÁMKA:

- Vnitřní teplotu mraznice ovlivňuje řada faktorů, například okolní teplota místnosti, množství uložených potravin a frekvence otvírání dveří.
- Při vložení většího množství potravin nebo při ponechání otevřených dveří po určitou dobu je normální, že teploměr změní barvu na BÍLOU.

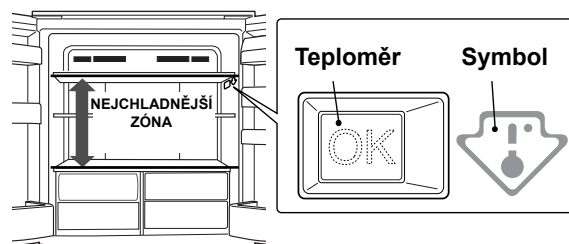

MODRÁ



Správné nastavení

BÍLÁ



Příliš vysoká teplota, nastavte ovládání teploty chladnice.

ODMRAZOVÁNÍ

- Unikátní energeticky úsporný mechanismus zařízení odmrazuje zcela automaticky. Tímto je počáteční čas odmrazovacího cyklu úměrný době běhu kompresoru ve Vaší chladnici, tedy čím méně je kompresor chladnice v provozu (během zimní sezóny nebo když jste na dovolené), tím delší je čas mezi každým odmrazovacím cyklem.
- Voda z odmrazování se shromažďuje v odpařovací pánvičce, z níž se teplem kompresoru odpařuje.
- Odpařovací pánvička nevyžaduje čištění nebo údržbu.

JEDNOTKA NA ODSTRAŇOVÁNÍ ZÁPACHU

Vestavená jednotka, která nevyžaduje pozornost, neboť se zapne automaticky při zapnutí chladnice.

OBSLUHA (POMOCÍ OVLÁDACÍHO PANELU)



Nastavení teploty

Chladnice si ovládá svou teplotu automaticky. Avšak, je-li to zapotřebí, nastavte teplotu následovně.

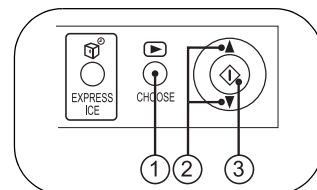

Chladicí oddělení

- 1 Stiskněte tlačítko „CHOOSE“ a vyberte označení „Teplota chladnice“.

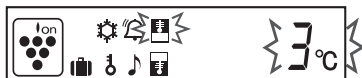

- 2 Stiskněte tlačítko ▲ / ▼ a nastavte teplotu. [▲ : zvýšit, ▼ : snížit]

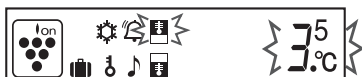

- 3 Stiskněte tlačítko „◊“.

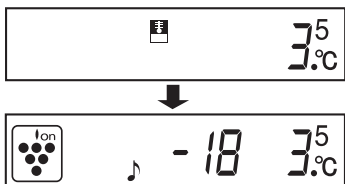

Nastavitelná od 0°C do 6°C v krocích po 0,5°C.

↑ 6°C	Pokud chladnice chladí zbytečně moc.
3°C	Pro normální provoz.
↓ 0°C	Pro udržení potravin s čerstvější chutí. Pokud chladnice neposkytuje dostatečné chlazení.

Mrazicí oddělení

- 1 Stiskněte tlačítko „CHOOSE“ a vyberte označení „Teplota mraznice“.



- 2 Stiskněte tlačítko ▲ / ▼ a nastavte teplotu. [▲ : zvýšit, ▼ : snížit]



- 3 Stiskněte tlačítko „◊“.

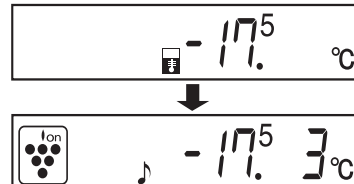

Nastavitelná od -13°C do -21°C v krocích po 0,5°C.

↑ -13°C	Pokud nejsou uskladněny zmrazené potraviny nebo zmrzlina.
-18°C	Pro normální zmrazení.
↓ -21°C	Pro rychlou přípravu ledu nebo pro rychlé zmrazení.

POZNÁMKA:

- Pokud je chladnice provozována dlouhou dobu s Nastavení teploty chladnice nastaveným na 0°C, potraviny uložené v chladicím oddělení mohou rovněž zmrznout.
- Nízká okolní teplota může způsobit, že umístěné potraviny zmrznou, i když je Nastavení teploty chladnice nastavený na 6°C.

Rychlá výroba ledu

(Pouze pro SJ-F73PE, SJ-F74PS, SJ-F78PE, SJ-F79PS)

Kostky ledu lze vyrobit rychleji než obvykle.

- Tuto funkci nelze použít současně s funkcí rychlého zmrazení.

- 1 Stiskněte tlačítko „EXPRESS ICE“.

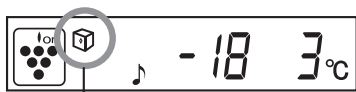

Zobrazí se označení a spustí se operace.

- 2 Po dokončení ledu jej vyjměte.

Zrušení operace

Stiskněte znovu tlačítko „EXPRESS ICE“.

POZNÁMKA:

- Rychlá výroba ledu se automaticky ukončí přibližně za 1 hodinu bez ohledu na stav ledu. (Označení zmizí.)
- Rychlá výroba ledu může trvat i déle než 1 hodinu, jestliže se překrývá s odmrazováním, protože bude zahájena až po skončení odmrazování.
- Během používání této funkce pokud možno co nejméně otevírejte dveře.

Jak používat rychlovýrobník ledu

(Pouze pro SJ-F74PS, SJ-F79PS)

- Rychlovýrobník ledu předem ochlaďte v mraznici (nejméně 1 den).
- Po vytvoření kostek ledu vyjměte dělčko z tácku, otočte oběma konci dělčka a vysypte led.

Dělící příčka



• Standardní doba do vytvoření ledu cca 20 minut

- Při použití vody uložené v oddělení chladnice, při pokojové teplotě 30°C, teplotě chladnice nastavené na 3°C a teplotě mraznice na -18°C.
- Podle teploty místnosti, teploty vody, počtu otevření a zavření dveří apod. může výroba ledu trvat déle.
- Vytvoření ledu nelze dokončit do 20 minut při naplnění přes rysku hladiny vody. V takovém případě je obtížné i vyjmutí ledu.

Hladina vody

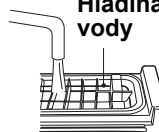

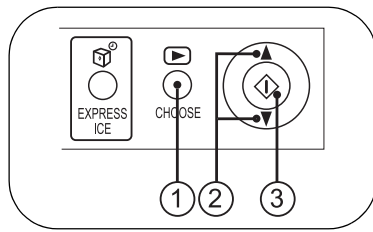

Ionizátor Plasmacluster

Ionizátor „Plasmacluster“ automaticky začne provoz, pokud se zapne napájení chladnice.

Zrušení operace

- 1 Stiskněte tlačítko „CHOOSE“ a vyberte označení „Plasmacluster“.



- 2 Stiskněte tlačítko ▲ / ▼ a vyberte „OFF“.



- 3 Stiskněte tlačítko „◊“.

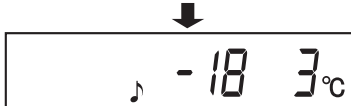

Spuštění operace

V kroku ② vyberte „ON“.

Poznámky ohledně provozu ionizátor „Plasmacluster“

Ionizátor uvnitř Vaší chladnice uvolňuje svazky iontů, které jsou kolektivní shluky pozitivních a negativních iontů, do mrazicího a chladicího oddělení. Tyto svazky iontů snižují výskyt plísňové houby ve vzduchu.

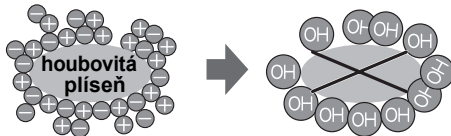

- Může být cítit mírný zápach ve chladnici. Toto je pach ozónu generovaného ionizátorem. Množství ozónu je minimální a rychle se rozkládá v chladnici.



Časovač

Lze nastavit až 99 minut 30 sekund v krocích po 30 sekundách.

- 1 Stiskněte tlačítko „CHOOSE“ a vyberte označení „Časovač“. Zobrazí se předtím nastavený čas.



- 2 Stiskněte tlačítko ▲ / ▼ a nastavte čas. [▲ : zvýšit, ▼ : snížit]

Podržíte-li tlačítko stisknuté, nastavování se zrychlí.



- 3 Stiskněte tlačítko „◊“.



Spustí se časovač. Zobrazuje se zbývající čas.



Po dosažení nastaveného času zazní závěrečný tón. (Cca 30 sekund.)

Závěrečný tón zastavíte stisknutím tlačítka „◊“.



Zrušení časovače

- 1 Stisknutím tlačítka „CHOOSE“ vyberte značku „Časovač“.



- 2 Stiskněte tlačítko „◊“.

POZNÁMKA:

Během funkce časovače nelze nastavit další čas pro časovač.



Rychlé zmrazení

(Pouze pro SJ-F73PE, SJ-F74PS, SJ-F78PE, SJ-F79PS)

Tato funkce umožňuje vyrobit vysoce kvalitní zmrazené výrobky a hodí se pro zmrazování v domácnostech.

- Tuto funkci nelze použít společně s rychlou výrobou ledu.

- 1 Stiskněte tlačítko „CHOOSE“ a vyberte značku „Rychlé zmrazení“.



- 2 Stiskněte tlačítko ▲ / ▼ a vyberte „ON“.



- 3 Stiskněte tlačítko „◊“.

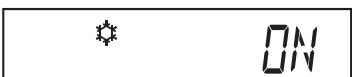

Rychlé zmrazení se automaticky ukončí přibližně za 2 hodiny. (Označení zmizí.)

Zrušení operace

V kroku ② vyberte „OFF“.

POZNÁMKA:

- Umožňuj zmrazení velkých jídel během jedné operace.
- Rychlé zmrazení může trvat i déle než 2 hodiny, jestliže se překrývá s odmrazováním, protože bude zahájeno až po skončení odmrazování.
- Během používání této funkce pokud možno co nejméně otevírejte dveře.

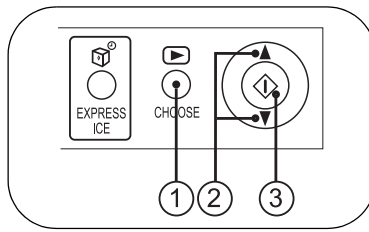

🎵 Upozornění na otevřené dveře

Když zůstanou otevřené dveře chladnice nebo mraznice, zazní upozornění na otevřené dveře.

- Upozornění na otevřené dveře se ozve asi 1 minutu po otevření dveří a potom opět po 1 minutě (pokždé jenom jednou).
- Zůstanou-li dveře otevřené přibližně 3 minuty, bude se upozornění ozývat nepřetržitě.

Zrušení operace

- 1 Stiskněte tlačítko „CHOOSE“ a vyberte označení „Upozornění na otevřené dveře“.



- 2 Stiskněte tlačítko ▲ / ▼ a vyberte „OFF“.



- 3 Stiskněte tlačítko „◊“.

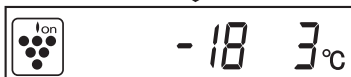

Spuštění operace

V kroku ② vyberte „ON“.

🔑 Dětský zámek

Ovládání pomocí kláves na ovládacím panelu lze znepřístupnit. Pomocí této funkce zabráníte dětem nebo jiným osobám, aby si s panelem hrály.

- 1 Stiskněte tlačítko „CHOOSE“ a vyberte označení „Dětský zámek“.



- 2 Stiskněte tlačítko ▲ / ▼ a vyberte „ON“.



- 3 Stiskněte tlačítko „◊“.

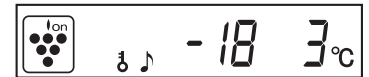

Zrušení operace

- 1 Podržte tlačítko „CHOOSE“ stisknuté alespoň 2 sekundy.

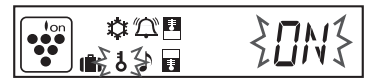

- 2 Tlačítkem ▲ / ▼ vyberte „OFF“ a stiskněte tlačítko „◊“.

🧳 Režim Dovolená

(Pouze pro SJ-F73PE, SJ-F74PS, SJ-F78PE, SJ-F79PS)

Tuto funkci použijte, když odjíždíte na cesty nebo když na delší dobu opouštíte dům.

- 1 Stiskněte tlačítko „CHOOSE“ a vyberte označení „Režim Dovolená“.



- 2 Stiskněte tlačítko ▲ / ▼ a vyberte „ON“.

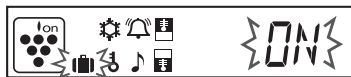

- 3 Stiskněte tlačítko „◊“.

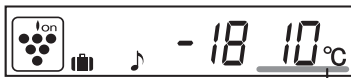

Teplota v oddělení chladnice se nastaví na 10°C. Tuto teplotu nelze upravit.

Zrušení operace

V kroku ② vyberte „OFF“.

POZNÁMKA:

Doba uložení potravin v oddělení chladnice se zkrátí na polovinu až třetinu normální doby, protože teplota v oddělení chladnice bude 10°C. Tuto funkci prosím používejte pouze tehdy, nejsou-li v chladnici uloženy potraviny, které by se mohly zkazit.

ULOŽENÍ POTRAVIN

Chlazení snižuje rychlost, se kterou se kazí potraviny. Pro maximální udržení potravinářských výrobků, které podléhají zkáze, buďte si jisti, že potraviny jsou co nejčerstvější možné kvality. Následuje obecný návod pro prodloužení doby uskladnění potravin.

Ovoce/Zelenina

Aby se zamezilo vysychání, je třeba ovoce a zeleninu jednotlivě zabalit do plastového materiálu, např. fólie nebo sáček (neuzavírat) a vložit je do oddělení pro čerstvou zeleninu nebo do krabice na ovoce. Ovoce a zeleninu se silnou kůrou, např. pomeranče, není třeba balit.

Mlékárenské výrobky a vejce

- Většina mlékařenských výrobků má uvedeno datum doporučené spotřeby na vnějším obalu, který rovněž informuje o doporučené teplotě a době uskladnění výrobku.
- Vejce mají být uskladněny v drážku na vejce.

Maso/Ryby/Drůbež

- Umístěte na podnos nebo na talíř a zakryjte papírovým nebo plastickým obalem.
- Pro větší výseky masa, ryb nebo drůbeže, umístěte dozadu na regály.
- Dbejte, aby všechny vařené potraviny byly pečlivě těsně zabalené anebo umístěné ve vzduchotěsném kontejneru.

POZNÁMKA:

- Rozmístěte potraviny rovnoměrně na regálech, aby mohl chladicí vzduch účinně kolovat.
- Teplé potraviny je nutné ochladit před uložením. Uložení teplých potravin zvyšuje teplotu v jednotce a zvyšuje nebezpečí zkažení potravin.
- Nezablkujte vývod a přívod obvodu proudění chladicího vzduchu potravinami nebo kontejnery; jinak by potraviny nebyly rovnoměrně chlazené v chladnici.
- Neumíst'ujte potraviny přímo před vývod studeného vzduchu. Toto by mohlo způsobit zmrazení potravin.

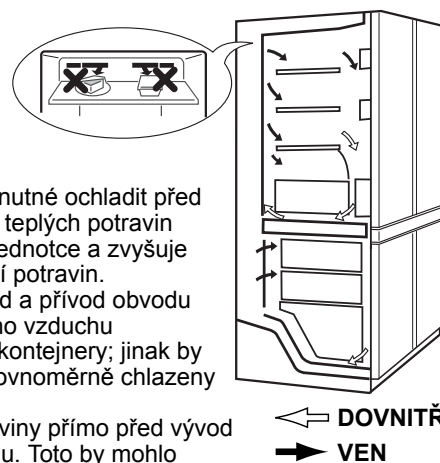

PRO NEJLEPŠÍ ZMRAZENÍ

- Potraviny musí být čerstvé kvality.
- Zmrazujte malé množství potravin najednou, abyste je rychle zmrazili.
- Potraviny by měly být správně uloženy nebo zakryté a vzduch by měl být odstraněn pro těsné uzavření.
- Potraviny rozložte rovnoměrně v mrazáku.
- Označte si tašky nebo kontejnery pro udržení seznamu zmrazených potravin.

PÉČE A ČIŠTĚNÍ

Některé domácí čisticí chemikálie mohou změnit vnitřní povrchy a plastové police, což může vést k rozštípnutí nebo vytvoření prasklin.

Při čištění všech plastových částí uvnitř chladničky, používejte pouze tekutinu na mytí nádobí (mýdlovou vodu). Dbejte, aby všechny plastové části byly řádně opláchnuty vodou po čištění.

Zásaditá rozpouštědla poškozují hliníkovou část dveřního madla a mohou způsobit ztrátu jeho lesku.

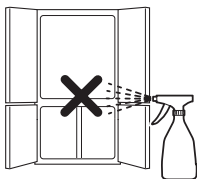

1. Vyjměte regály a kapsy ze skříně a ze dveří. Omyjte je v teplé vodě se saponátem na mytí nádobí; opláchněte v čisté vodě a usušte.
2. Vyčistěte vnitřek hadrem namočeným do teplé vody se saponátem na mytí nádobí. Potom použijte studenou vodu pro vytření saponátové vody.
3. Otrěte vnější skříň měkkým hadrem pokaždé, když je znečištěna.
4. Očistěte těsnění magnetické dveří zubním kartáčkem a teplou vodou se saponátem na mytí nádobí.
5. Ovládací panel otrěte suchou látkou.

POZNÁMKA:

- Nepoužívejte leštící prášek, benzín, horkou vodu apod.
- Je-li použito nezředěného čisticího roztoku anebo saponátová voda není důkladně vytřena, může dojít k popraskání plastových částí.
- Vytřete důkladně všechny tuky z potravin nalepené na plastových součástech, protože mohou způsobit popraskání plastového povrchu.
- Skleněné police váží každá přibližně 3kg. Držte pevně, pokud vyjímáte ze skřínky nebo při přenášení.
- Při potřísnění ovládacího panelu šťávou a podobnými produkty jej ihned otřete. Může dojít k poruše ovládacího panelu.

Když zhasne osvětlení v oddělení

Kontaktujte servisní středisko společnosti SHARP a požádejte o náhradní žárovku do oddělení. Žárovku v oddělení smí vyměňovat pouze kvalifikovaný pracovník servisu.

Vypnutí Vaší chladnice

Pokud vypnete Vaší chladnici, jestliže odjízďíte na dlouhou dobu, odstraňte všechny potraviny a vyčistěte důkladně vnitřek. Odpojte zástrčku napájecí šňůry ze síťové zásuvky a ponechte všechny dveře otevřené.

JAK POSTUPOVAT NEŽ ZAVOLÁTE OPRAVÁŘE

Než zavoláte opraváře, zkontrolujte si následující bod.

JE NORMÁLNÍ, aby chladnice vydávala následující zvuky.

- Značný hluk způsobený kompresorem, pokud začne provoz --- Zvuk bude tišší po chvíli.
- Značný hluk způsobený jednou denně kompresorem --- Operační zvuk vyvolaný bezprostředně po operaci autoamtického odmrazení.
- Zvuk proudící tekutiny (bublavý zvuků šumivý zvuk) --- Zvuk proudícího chladiva v trubkách (zvuk může být hlasitější čas od času).

- Praskavý nebo křupavý zvuk --- Zvuk vytvořený roztahováním a smršť'ováním vnitřních stěn a vnitřních součástí během chlazení.
- Skřípavý zvuk --- Zvuk vytvořený roztahováním a smršť'ováním vnitřních součástí.

JE ZCELA BĚŽNÉ, že vnějšek skřínky může být horký při dotyku. Horký průduch je ve skříně pro zabránění vzniku rosy.

JESTLIŽE STÁLE POŽADUJETE OPRAVÁŘE

Obrat'te se na nejbližší opravářskou službu schválenou firmou SHARP.

Ďakujeme vám, že ste si kúpili práve výrobok značky SHARP. Pred použitím chladničky značky SHARP si láskavo preštudujte návod na obsluhu. Nová chladnička vám tak prinesie najväčší úžitok.

Všetci používatelia chladničky sa musia dôkladne oboznámiť s jej prevádzkovými a bezpečnostnými charakteristikami. Návod na obsluhu musí byť k chladničke priložený aj pri sťahovaní alebo zmene majiteľa, aby mal používateľ k dispozícii informácie o rôznych charakteristikách a bezpečnostných pravidlách.

Dôležité upozornenie:

- Chladnička je určená iba na použitie v domácnosti v rozsahu teplôt od +5°C do +38°C. Chladnička sa nesmie dlhší čas vystavovať teplotám nižším ako -10°C.
- Je určená pre sieťové napájacie napätie 220 - 240V.

UPOZORNENIE

1. Táto chladnička obsahuje horľavé chladivo (R600a: izobután) a plyn na rozpínanie izolácie (cyklopentán). Dodržiavajte nasledovné pravidlá, aby nedošlo ku zapáleniu a výbuchu.
 - Chladiaci systém v zadnej časti a vo vnútri chladničky obsahuje chladivo. Nedovoľte, aby do kontaktu s chladiacim systémom prišli akékoľvek ostré predmety.
 - Nepoužívajte mechanické zariadenie, či iný nástroj urýchľujúci rozmrazovanie. (Táto chladnička má zavedený automatický rozmrazovací systém.)
 - Nepoužívajte žiadne elektrické prístroje vo vnútri chladničky.
 - Využívajte len stanovené osvetlenie pre priestor chladničky.
 - Nezakrývajte otvory na obehu chladničky.
 - Ak by došlo ku prederaveniu chladiaceho systému, nedotýkajte sa sieťovej zásuvky a nepoužívajte otvorený oheň. Otvorte okno a vyvetrajte danú miestnosť. Potom požiadajte autorizovaného servisného zástupcu spoločnosti SHARP o servis.
 - Táto chladnička by sa mala zlikvidovať požadovaným spôsobom. Vezmite chladničku na recyklačné miesto so zameraním na horľavé chladivá a plyny na rozpínanie izolácie.
2. Chladnička je vzdychotesná. Pred jej vyradením úplne demontujte dvere, ABY SA PREDIŠLO SMRTELNÝM ÚRAZOM DETÍ.
3. Neodkladajte do chladničky vysoko prchavé a horľavé materiály, ako éter, benzín, propán, lepidlá, čistý lieh a pod. Spôsobujú nebezpečenstvo výbuchu.
4. Je zakázané, aby vonkajší povrch skrine prišiel do kontaktu s lakmi, farbami a pod. Predídete tak jeho poškodeniu.
5. Pri čistení chladničky nelejte vodu priamo na vonkajšiu skriňu ani do vnútra. Môže to viesť ku korózii a znehodnotiť elektrickú izoláciu.
6. Pri čistení v blízkosti elektrických súčiastok najprv odpojte chladničku od napájania, aby ste predišli úrazu elektrickým prúdom.
7. Po náhodnom ponorení elektrických dielcov do vody chladničku odpojte od zásuvky, dielce vysušte a spojte sa s najbližším autorizovaným servisným zástupcom firmy SHARP.
8. Pri odpojovaní sieťovej vidlice sa nedotýkajte kolíkov vidlice. Hrozí nebezpečenstvo úrazu elektrickým napätím.
9. Chladnička je určená na odkladanie potravín výhradne na domáce použitie v súlade s pokynmi uvedenými v tomto návode. Používanie chladničky na iné účely môže spôsobiť škody na zdraví a majetku.
10. Chladnička nie je vhodná na skladovanie látok, ktoré vyžadujú presné teploty. Znehodnotenie takýchto látok môže byť nebezpečné.
11. Starostlivo utierajte prach usadený na sieťovej vidlici. Mohol by spôsobiť požiar.
12. Je zakázané chladničku upravovať. Chladničku môžu rozoberať alebo opravovať iba servisní technici. V opačnom prípade hrozí nebezpečenstvo vzniku požiaru, úrazu elektrickým napätím alebo iného úrazu.

POZOR

1. Pred opätovným pripojením sieťového napätia pri jeho náhodnom odpojení najprv láskavo počkajte najmenej 5 minút, pretože protitlak v kompresore môže aktivovať nadprúdový istič.
2. Nedotýkajte sa potravín alebo kovových nádob v priestore mrazničky mokrymi rukami. Môže to spôsobiť omrzliny.
3. Chladničku pripojte priamo do sieťovej zásuvky. Predídete náhodným výpadkom sieťového napätia. Nepoužívajte rozbočovaciu zásuvku, pretože výpadok napájania môže spôsobiť znehodnotenie skladovaných potravín.
4. Neodkladajte do mrazničky fľaše. Obsah zamrzne a fľaše môžu prasknúť.
5. Dvere musia byť starostlivo zatvorené. Pri pootvorení dverí sa zvýši regulovaná teplota vnútri chladničky, čím sa znehodnocujú potraviny a zvyšujú sa náklady na elektrickú energiu.
6. Chladničku neinštalujte vo vlhkom alebo mokrom prostredí. Môže sa poškodiť izolácia a vzniknúť krátke spojenie. Navyše sa na vonkajšom povrchu chladničky môže zrážať voda.
7. Pri inštalovaní chladničky sa presvedčte, že napájací kábel nie je stlačený ani zohnutý. Poškodený napájací kábel môže spôsobiť úraz elektrickým napätím alebo požiar.
8. Chladnička sa nesmie používať, ak je napájací kábel poškodený, alebo ak je uvoľnená sieťová zásuvka. Môže to spôsobiť úraz elektrickým napätím alebo požiar.
9. Sieťovú vidlicu nevytáhujte za kábel, ale za vidlicu. Ťahanie sieťového kábla môže spôsobiť úraz elektrickým napätím alebo požiar.
10. Presvedčte sa, že okolo chladničky je dostatočný vetrací priestor, aby sa zabránilo prehrievaniu a zastaveniu kompresora. Riaďte sa pokynmi na inštaláciu.
11. Poškodený ohybný prívodný sieťový kábel musí vymeniť autorizovaný servisný zástupca firmy SHARP. Vyžaduje sa totiž špeciálny kábel.
12. V prípade úniku plynu vetrajte miestnosť otvoreným oknom a pod. Nedotýkajte sa chladničky ani elektrického prívodu.
13. Neodkladajte na chladničku žiadne ťažké ani ľahko rozbitné predmety. Pri otváraní a zatváraní chladničky môžu skáznuť a spôsobiť úraz.
14. Neodkladajte na chladničku žiadne nádoby s kvapalinami. Vyliať kvapalina môže spôsobiť úraz elektrickým napätím alebo požiar.
15. Potraviny nehádzte do chladničky a nevrážajte do vnútorných stien. Mohol by pritom prasknúť vnútorný povrch.
16. Osoby (vrátane detí) fyzicky, zmyslovo alebo mentálne handicapované alebo s nedostatkom skúseností a vedomostí nesmú chladničku používať bez dozoru alebo bez pokynov ohľadom jej používania od osoby, ktorá je zodpovedná za ich bezpečnosť. Takisto malé deti môžu chladničku používať iba pod dozorom, aby sa s ňou nehrali.

INŠTALÁCIA

1. Túto chladničku je možné voľne umiestniť. Udržujte okolo chladničky dostatočný priestor na ventiláciu.
 - Obrázok zobrazuje minimálny priestor, ktorý je potrebný na udržanie chladenia.
 - Udržaním väčšieho priestoru je možná nižšia spotreba energie chladničky.

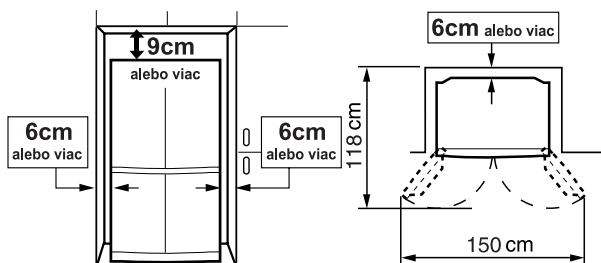

2. Pomocou dvoch predných nastaviteľných pätiiek nastavte pevnú a vodorovnú polohu chladničky na podlahe.



3. Keď je poloha pravých a ľavých dverí nesprávne nastavená, nastavenie preveďte pomocou nastaviteľných pätiiek.



4. Odskrutkujte 4 skrutky na spodnej časti skrine a potom namontujte kryt podstavca (ktorý nájdete v chladiacom priestore) pomocou 4 odmontovaných skrutiek.

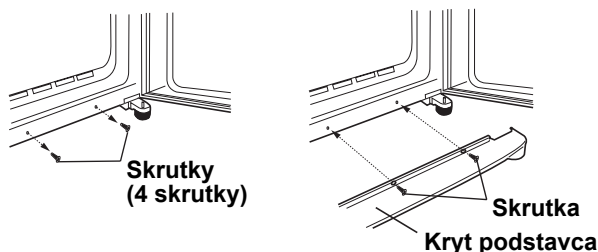

POZNÁMKA:

- Kombinovanú chladničku s mrazničkou umiestnite tak, aby bola prístupná vidlica.
- Chráňte chladničku pred priamym slnečným svetlom.
- Neumiestňujte chladničku vedľa spotrebiča vyžarujúceho teplo.
- Neumiestňujte chladničku priamo na zem. Zabezpečte vhodný podklad.
- Po zasunutí sieťovej zástrčky do zásuvky pri otvorených dverách začne znieť výstražná signalizácia dverí, jedná sa však o normálny jav. Po zatvorení dverí sa signalizácia zruší.

Pri doprave

- Pomocou koliesok je možný pohyb dopredu a dozadu.



- Chladničku prenášajte za rukoväťe umiestnené vzadu a naspodu.

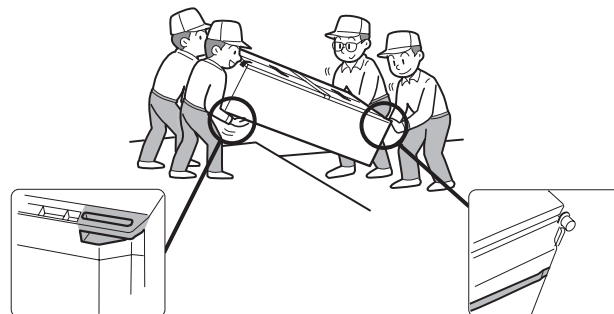

Pred použitím chladničky

Vyčistite vnútorné časti handričkou navlhčenou vlažnou vodou. Ak použijete mydlovú vodu, dôkladne ju utrite.

Informácie o likvidácii pre používateľov (domácnosti)



Pozor: Výrobok je označený týmto symbolom. Znamená to, že použité elektrické a elektronické výrobky by sa nemali miešať s bežným domovým odpadom. Pre tieto výrobky existuje samostatný zberný systém.

1. V Európskej únii

Pozor: Ak chcete zlikvidovať toto zariadenie, nepoužívajte bežný kôš na odpadky! Použité elektrické a elektronické zariadenia musia byť spracované oddelene a podľa platných zákonov, ktoré vyžadujú správne zaobchádzanie, obnovu a recyklovanie použitých elektrických a elektronických zariadení.

Podľa implementácie v jednotlivých členských štátoch môžu domácnosti v štátoch EÚ vrátiť použité elektrické a elektronické zariadenia na určené zberné miesta bez poplatkov*. V niektorých štátoch* môžu vaše staré výrobky zdarma odobrať tiež miestni maloobchodní predajcovia, ak si zakúpite podobný nový výrobok.

*) Ďalšie podrobnosti sa dozviete od vašich miestnych orgánov.

Ak sa vo vašich použitých elektrických alebo elektronických zariadeniach nachádzajú batérie, zlikvidujte ich samostatne vopred, podľa miestnych požiadaviek.

Správnou likvidáciou tohto výrobku pomôžete pri zabezpečení toho, aby odpad prešiel potrebnou úpravou, obnovou a recykáciou a takto sa predchádzalo možným negatívnym vplyvom na životné prostredie a zdravie osôb, ku ktorým by inak mohlo dochádzať v dôsledku nevhodného zaobchádzania s odpadom.

2. V ostatných štátoch mimo EÚ

Ak si želáte znehodnotiť tento výrobok, obráťte sa na vaše miestne orgány a informujte sa o správnej metóde likvidácie.

Pre Švajčiarsko: Použité elektrické alebo elektronické zariadenie sa dá bezplatne vrátiť predajcovi, dokonca aj keď si nezakúpite nový výrobok. Ďalšie zberné miesta sú uvedené na domovskej stránke www.swico.ch alebo www.sens.ch.

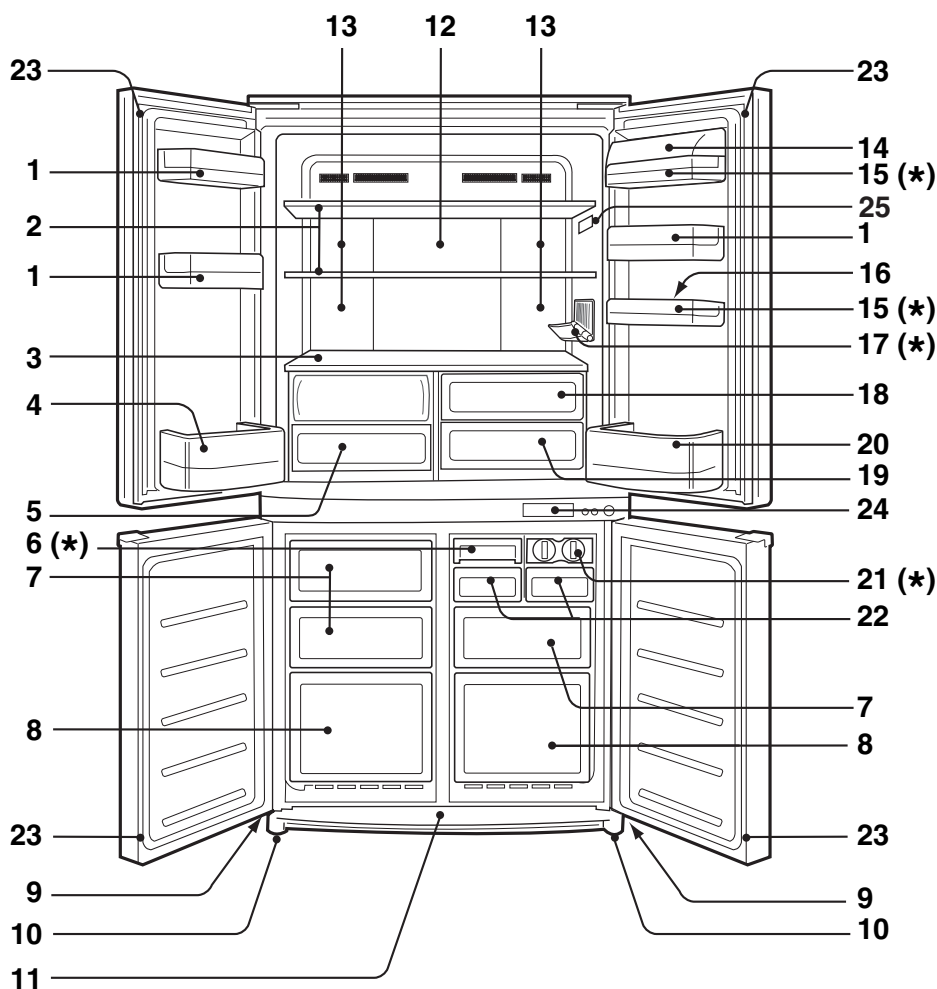

SJ-F72PC
SJ-F73PE
SJ-F74PS

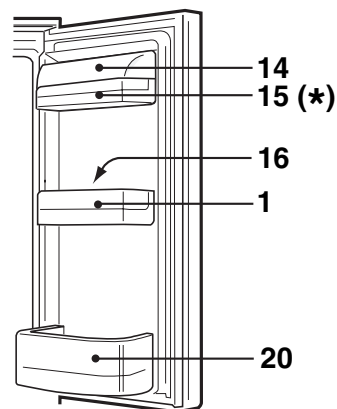

1. Priehradka na dverách
2. Polica chladničky
3. Polica
4. Priehradka na fľaše (ľavá)
5. Zásuvka na zeleninu

Kryt zásuvky na zeleninu sa otvorí po vytiahnutí priehradky.

6. Zariadenie na rýchlu výrobu ľadu

Dno misky obsahuje materiál chladiva použitého v balíčkoch s ľadom na urýchlenie procesu výroby ľadu. Miska sa dá použiť aj na zmrazovanie potravín s menším objemom ako je mäso a ovocie po odstránení mriežky na výrobu ľadu.

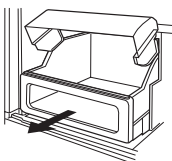

7. Priehradka mrazničky (malá)
8. Priehradka mrazničky (veľká)
9. Kolieska
10. Nastaviteľná päťka
11. Kryt podstavca
12. Hliníkový panel

Panel je chladený zozadu, pričom sa takto priestor chladničky chladí nepriamo. Týmto spôsobom sa potraviny chladia mierne bez toho, aby boli vystavené prúdeniu chladného vzduchu.

13. Svetlo
14. Kryt priehradky na pomôcky
15. Priehradka na pomôcky
16. Držiak na vajcia

17. Držiak na fľašu

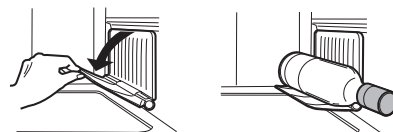

18. Priehradka na ovocie
19. Priehradka na udržanie potravín v čerstvom stave
20. Priehradka na fľaše (pravá)

Na uskladnenie objemnejších fliaš posuňte deliacu priečku úplne dozadu.

Deliaci priečka

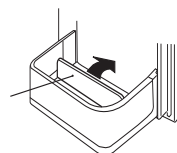

21. Výrobník ľadu

- Nepreplňajte misku; ináč dôjde ku spojeniu ľadových kociek po ich zmrazení.
- Keď sú kocky ľadu hotové, otočte páku v smere pohybu hodinových ručičiek a vyprázdňte ľad do zásobníka na kocky ľadu.

Páka

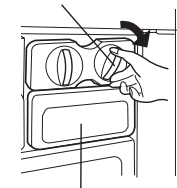

Zásobník na ľad

22. Zásobník na ľad

V zásobníku nevyrábajte ľad a nelejte doň olej. Zásobník na ľad môže prasknúť.

23. Magnetické tesnenie dverí
24. Ovládací panel
25. Teplomer

*	SJ-F72PC	SJ-F73PE	SJ-F74PS	SJ-F77PC	SJ-F78PE	SJ-F79PS
6. Zariadenie na rýchlu výrobu ľadu	0	0	1	0	0	1
15. Priehradka na pomôcky	1	1	1	2	2	2
17. Držiak na fľašu	0	1	1	0	1	1
21. Výrobník ľadu	2	2	1	2	2	1

OVLÁDACÍ PANEL

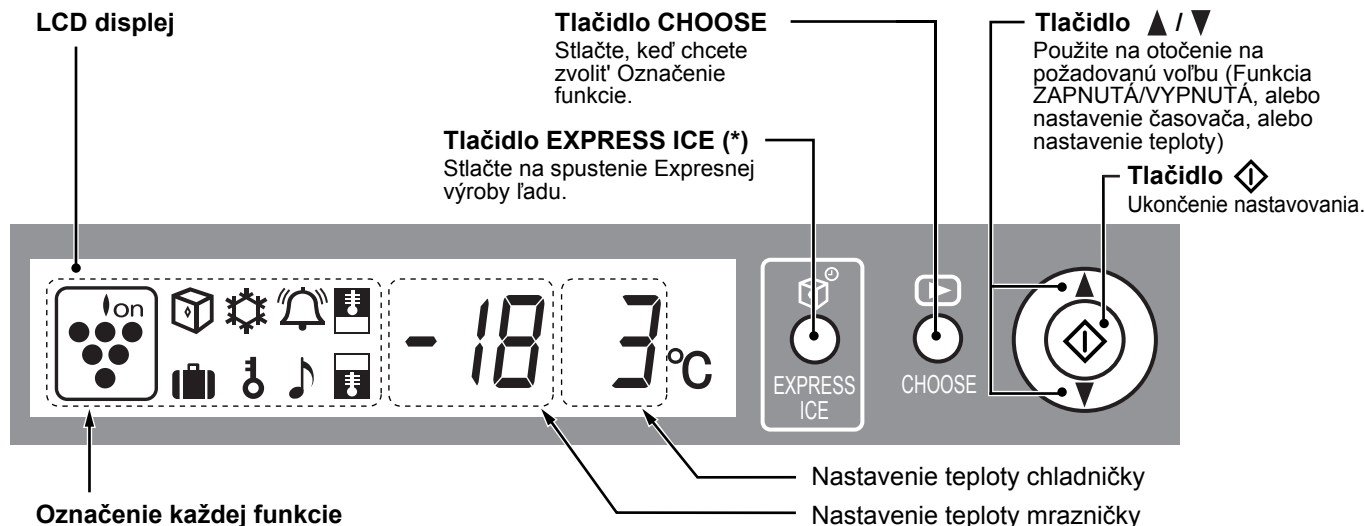

Označenie každej funkcie

- | | | | |
|--|---------------------------|--|------------------------------|
| | Ionizátor „Plasmacluster“ | | Regulácia teploty chladničky |
| | Expresná výroba ľadu (*) | | Regulácia teploty mrazničky |
| | Expresné zmrazovanie (*) | | Výstražná signalizácia dverí |
| | Časovač | | Detský zámok |
| | | | Dovolenkový režim (*) |

- Zobrazujú sa označenia jednotlivých funkcií, ktoré sú v prevádzke.
- Funkcie, ktoré sa spustia automaticky po zapojení do sieťovej zásuvky.
- Keď sa prevádzka chladničky zastaví kvôli výpadku napájania a podobne, zobrazenie displeja bude po obnovení napájania rovnaké ako bolo pred jeho výpadkom. Avšak keď dôjde k výpadku napájania počas činnosti Expresnej výroby ľadu, Expresného zmrazovania a Časovača, po obnovení napájania zostanú tieto funkcie prerušené.

POZNÁMKA:

- Keď sa počas 30 sekúnd nevykoná žiadna činnosť, displej sa automaticky vráti na pôvodne zobrazenie. Osvetlenie pozadia stmavne, keď sa nevykonáva žiadna činnosť počas 3 minút. Osvetlenie pozadia zhasne, keď sa nevykonáva žiadna činnosť počas 6 minút.
- Nedotýkajte sa LCD panela žiadnym ostrým predmetom a ani ho naň nepoužívajte.

* : Iba SJ-F73PE, SJ-F74PS, SJ-F78PE, SJ-F79PS

TEPLOMER

Táto chladnička s mrazničkou je vybavená TEPLOMEROM v priestore chladničky, aby vám umožnil reguláciu priemernej teploty v najchladnejšej zóne.

NAJCHLADNEJŠIA ZÓNA

Tento symbol označuje najchladnejšiu zónu vo vnútornom priestore chladničky. Najchladnejšia zóna prebieha od spodnej police chladničky po tento symbol. (Priehradka na dverách, umiestnená v rovnakej výške, nie je súčasťou najchladnejšej zóny.)

KONTROLA TEPLoty V NAJCHLADNEJŠEJ ZÓNE

Môžete vykonávať pravidelnú kontrolu, aby sa zaistila správna teplota v najchladnejšej zóne a v prípade potreby nastavila regulácia teploty chladničky tak, ako je to uvedené v kapitole „regulácia teplôt“.

Na udržanie správnej teploty vo vnútri zariadenia je potrebné, aby bol teplomer vždy MODRÝ. Ak sa farba teplomera zmení na BIELU, teplota je príliš vysoká; v takomto prípade zvýšte nastavenie regulácie teploty chladničky a vyčkajte 6 hodín pred ďalšou kontrolou teplomera.

POZNÁMKA:

- Vnútrná teplota chladničky s mrazničkou závisí od rôznych činiteľov ako napríklad teplota okolia v miestnosti, množstvo uložených potravín a frekvencia otvárania dverí.
- Keď sa vložili čerstvé potraviny alebo keď sa nechajú otvorené dvere na nejaký čas, je normálne, že farba teplomera sa zmení na BIELU.

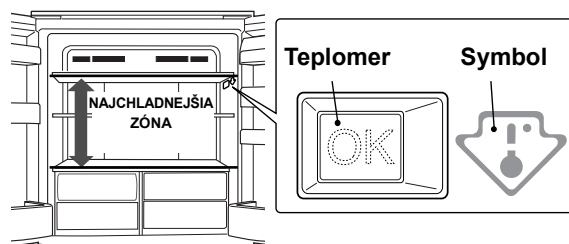

MODRÁ



Správne nastavenie

BIELA



Teplota príliš vysoká, nastavte reguláciu teploty chladničky.

ROZMRAZOVANIE

- Rozmrazovanie je úplne automatické vďaka použitiu jedinečného systému na úsporu energie. Čas začiatku rozmrazovacieho cyklu je úmerný času prevádzky kompresora chladničky, tzn. čím kratšie je v prevádzke kompresor chladničky (počas zimného ročného obdobia), tým dlhší je interval medzi rozmrazovacími cyklami.
- Rozmrazená voda sa zhromažďuje v odparovacej miske, kde dochádza k jej odparovaniu spôsobenému teplom kompresora, atď.
- Odparovaciu misku nie je potrebné čistiť alebo vykonávať jej údržbu.

DEZODORČANÁ JEDNOTKA

Vstavaná jednotka, ktorá nevyžaduje ručné ovládanie, pretože sa spustí automaticky pri zapnutí chladničky.

PREVÁDZKA (S POUŽITÍM OVLÁDACIEHO PANELA)



Regulácia teplôt

Teplota v chladničke sa reguluje automaticky. V prípade potreby možno teplotu aj nastavovať.

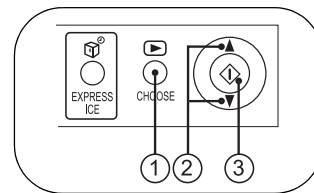

Priestor chladničky

- 1 Stlačte tlačidlo „CHOOSE“ a zvolte označenie „Teplota chladničky“.

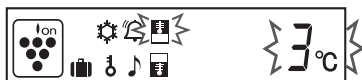

- 2 Stlačte tlačidlo ▲ / ▼ a nastavte teplotu. [▲ : zvýšenie, ▼ : zníženie]

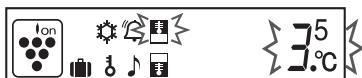

- 3 Stlačte tlačidlo „◊“.



Nastaviteľná medzi 0°C a 6°C v krokoch po 0,5°C.

↑ 6°C	Pri prílišnom chladení v chladničke.
3°C	Normálne chladenie.
↓ 0°C	Na udržiavanie potravín v čerstvom stave. Ak chladnička dostatočne nechladí.

POZNÁMKA:

- Ak chladnička dlhší čas pracuje s regulácia teploty chladničky nastaveným na 0°C, môžu zamrznúť aj potraviny uložené v priestore chladničky.
- Nízka okolitá teplota vzduchu môže spôsobiť, že potraviny zamrznú, aj keď je regulácia teploty chladničky nastavený na 6°C.



Expresná výroba ľadu

(Iba SJ-F73PE, SJ-F74PS, SJ-F78PE, SJ-F79PS)

Ľadové kocky sa dajú vyrábať rýchlejšie, než v normálnom režime.

- Táto funkcia sa nedá použiť súbežne s Expresným zmrazovaním.

- 1 Stlačte tlačidlo „EXPRESS ICE“.



Objaví sa označenie a spustí sa činnosť.

- 2 Keď je ľad hotový, vyberte ho.

Zrušiť činnosť

Stlačte tlačidlo „EXPRESS ICE“ znovu.

POZNÁMKA:

- Expresná výroba ľadu sa ukončí automaticky asi za 1 hodinu bezohľadu na stav ľadu. (Označenie zmizne.)
- Expresná výroba ľadu môže vyžadovať viac než 1 hodinu v prípade, že sa prekrýva s rozmrazovaním, keďže táto činnosť začne až po ukončení rozmrazovania.
- Snažte sa čo najmenej otvárať dvere počas trvania tejto funkcie.

Priestor mrazničky

- 1 Stlačte tlačidlo „CHOOSE“ a zvolte označenie „Teplota mrazničky“.

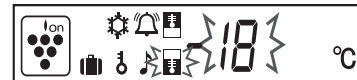

- 2 Stlačte tlačidlo ▲ / ▼ a nastavte teplotu. [▲ : zvýšenie, ▼ : zníženie]

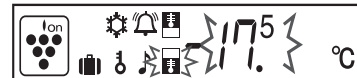

- 3 Stlačte tlačidlo „◊“.

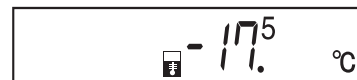

Nastaviteľná medzi -13°C a -21°C v krokoch po 0,5°C.

↑ -13°C	Ak sa neskladujú mrazené potraviny a zmrzlina.
-18°C	Na normálne mrazenie.
↓ -21°C	Na rýchlu výrobu ľadu alebo rýchle zmrazovanie.

Ako používať Zariadenie na rýchlu výrobu ľadu

(Iba SJ-F74PS, SJ-F79PS)

- Nechajte vychladiť Zariadenie na rýchlu výrobu ľadu v mrazničke (minimálne na 1 deň).
- Keď sú už ľadové kocky vyrobené, vyberte mriežku z misky, potom ohnite oba jej konce a uvoľnite z nej ľad.

Deliaca priečka

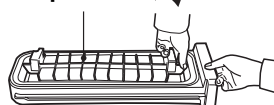

• Štandardný čas na výrobu ľadu: asi 20 minút

- Keď sa použije voda uložená v priestore chladničky pri izbovej teplote 30°C a s chladničkou nastavenou na 3°C a mrazničkou na -18°C.
- Čas potrebný na výrobu ľadu sa predĺži oproti vyššie uvedenému popisu v závislosti od izbovej teploty a teploty vody, ako aj od toho ako často sa otvárajú a zatvárajú dvere atď.
- Výroba ľadu sa neukončí do približne 20 minút, ak voda v miske presahuje vyznačenú úroveň. Aj ľad sa potom vyberá ťažšie.

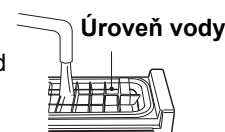

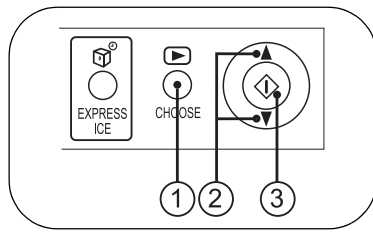

Ionizátor „Plasmacluster“

Ionizátor „Plasmacluster“ sa uvádza do činnosti automaticky po zapnutí napájania chladničky.

Zrušiť činnosť

- 1 Stlačte tlačidlo „CHOOSE“ a zvolte vyznačenie „Plasmacluster“.



- 2 Stlačte tlačidlo ▲ / ▼ a zvolte „OFF“.



- 3 Stlačte tlačidlo „◊“.

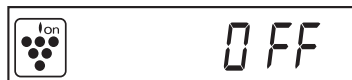

Spustenie činnosti

Zvoľte „ON“ v kroku ②.

Poznámky k funkcii ionizátora „Plasmacluster“

Ionizátor uvoľňuje do mraziaceho i chladiaceho priestoru chladničky zhluky iónov tvorených zmesou kladných a záporných iónov. Tieto zhluky iónov obmedzujú tvorbu vzduchom roznášaných plesní.

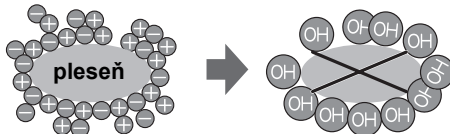

- V chladničke možno cítiť miernu arómu. Je to vôňa ozónu vyrábaného ionizátorom. Množstvo ozónu v chladničke je minimálne a rýchlo sa rozkladá.



Časovač

Dá sa nastaviť až do 99 minút 30 sekúnd v 30 sekundových intervaloch.

- 1 Stlačte tlačidlo „CHOOSE“ a zvolte označenie „Časovač“. Zobrazí sa čas, ktorý bol nastavený predtým.



- 2 Stlačte tlačidlo ▲ / ▼ a nastavte čas.

[▲ : zvýšenie, ▼ : zníženie]

Podržte toto tlačidlo stlačené za účelom rýchleho nastavenia.



- 3 Stlačte tlačidlo „◊“.



Spustí sa časovač. Zobrazí sa zostávajúci čas.



Keď sa dosiahne nastavený čas, zapne sa signalizácia ukončenia. (Asi 30 s.)

Na vypnutie signalizácie ukončenia stlačte „◊“.



Zrušenie časovača

- 1 Stlačte „CHOOSE“ na voľbu označenia „Časovač“.



- 2 Stlačte tlačidlo „◊“.

POZNÁMKA:

Počas činnosti Časovača už nie je možné vykonať jeho ďalšie nastavenie.



Expresné zmrazovanie

(Iba SJ-F73PE, SJ-F74PS, SJ-F78PE, SJ-F79PS)

Pomocou tejto funkcie sa dá dosiahnuť kvalitné zmrazenie potravín a je výhodné pre domáce zmrazovanie.

- Táto funkcia sa nedá použiť súbežne s Expresnou výrobou ľadu.

- 1 Stlačte tlačidlo „CHOOSE“ a zvolte označenie „Expresné zmrazovanie“.



- 2 Stlačte tlačidlo ▲ / ▼ a zvolte „ON“.



- 3 Stlačte tlačidlo „◊“.



Expresné zmrazovanie sa automaticky ukončí asi za 2 hodiny. (Označenie zmizne.)

Zrušiť činnosť

Zvoľte „OFF“ v kroku ②.

POZNÁMKA:

- Potraviny s veľkým objemom sa nedajú zmraziť v rámci jednej činnosti.
- Expresné zmrazovanie môže vyžadovať viac než 2 hodiny v prípade, že sa táto činnosť prekrýva s rozmrazovaním, keďže začne až po ukončení rozmrazovania.
- Snažte sa čo najmenej otvárať dvere počas trvania tejto funkcie.

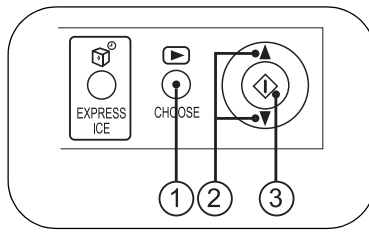

🎵 Výstražná signalizácia dverí

Keď zostanú dvere chladničky alebo mrazničky otvorené, zapne sa výstražná signalizácia.

- Výstražná signalizácia dverí sa zapne 1 minútu po otvorení dverí a potom znovu po 1 minúte (raz v každom prípade).
- Ak dvere zostanú otvorené asi 3 minúty, výstražná signalizácia bude znieť nepretržite.

Zrušiť činnosť

- 1 Stlačte tlačidlo „CHOOSE“ a zvolte označenie „Výstražná signalizácia dverí“.



- 2 Stlačte tlačidlo ▲ / ▼ a zvolte „OFF“.



- 3 Stlačte tlačidlo „◊“.

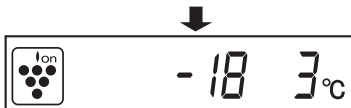
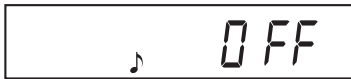

Spustenie činnosti

Zvoľte „ON“ v kroku ②.

🔑 Detský zámok

Činnosť prvkov ovládacieho panela sa dá vyradiť. Túto funkciu môžete využiť na zabránenie deťom alebo niekomu inému, aby zasahoval do ovládacieho panela.

- 1 Stlačte tlačidlo „CHOOSE“ a zvolte označenie „Detský zámok“.



- 2 Stlačte tlačidlo ▲ / ▼ a zvolte „ON“.



- 3 Stlačte tlačidlo „◊“.

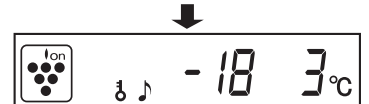

Zrušiť činnosť

- 1 Podržte stlačené tlačidlo „CHOOSE“ minimálne na 2 sekundy.

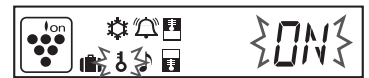

- 2 Zvoľte „OFF“ spolu s ▲ / ▼ a stlačte tlačidlo „◊“.

🧳 Dovolenkový režim

(Iba SJ-F73PE, SJ-F74PS, SJ-F78PE, SJ-F79PS)

Táto funkcia sa dá využiť, keď idete na výlet alebo opúšťate dom na dlhší čas.

- 1 Stlačte tlačidlo „CHOOSE“ a zvolte označenie „Dovolenkový režim“.



- 2 Stlačte tlačidlo ▲ / ▼ a zvolte „ON“.

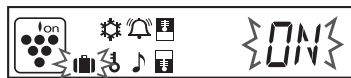

- 3 Stlačte tlačidlo „◊“.



Teplota vo vnútornom priestore chladničky sa nastaví na 10°C. Táto teplota sa nedá upravovať.

Zrušiť činnosť

Zvoľte „OFF“ v kroku ②.

POZNÁMKA:

Doba uskladnenia potravín v priestore chladničky sa skracuje asi na 1/2- 1/3 bežnej prevádzky, pretože teplota vo vnútornom priestore chladničky dosahuje 10°C. Túto možnosť využívajte len v prípade, že sa tam nenachádzajú žiadne potraviny, ktoré ľahko podliehajú skaze.

SKLADOVANIE POTRAVÍN

Chladienie spomaľuje proces znehodnocovania potravín. Na dosiahnutie najdlhšej životnosti uskladňujte v chladničke podľa možnosti čerstvé a kvalitné potraviny. Žalej sú uvedené základné pravidlá na dosahovanie čo najdlhšej skladovateľnosti potravín.

Ovocie / zelenina

Na zaistenie minimálnej straty obsahu vody by sa ovocie a zelenina mali voľne uložiť do plastického materiálu napr. obalu, vreciek (neuzatvárať) a mali by sa umiestniť do zásuvky na zeleninu alebo do priehradky na ovocie. Ovocie a zeleninu s hrubou šupkou ako napr. pomaranče, nie je potrebné dávať do obalu.

Mliekarenské výrobky a vajcia

- Na obale väčšiny mliečnych výrobkov sa uvádza dátum najneskoršej spotreby, odporúčaná teplota a skladovateľnosť výr obku.
- Vajcia sa ukladajú do držiaka na vajcia.

Mäso / ryby / hydina

- Uložiť na tanier alebo misku prikrytú papierom alebo fóliou.
- Veľké kusy mäsa, rýb alebo hydiny skladovať v zadnej časti políc.
- Všetky varené potraviny starostlivo zabaliť alebo vložiť do vzduchotesnej nádoby.

POZNÁMKA:

- Potraviny ukladajte na police rovnomerne, zabezpečí sa tak efektívnejšia cirkulácia chladivaceho vzduchu.
- Horúce potraviny pred uložením ochlaďte. Zvyšovali by teplotu v chladničke a vzrástlo by riziko znehodnotenia potravín.
- Nasávací a výstupný otvor cirkulačného okruhu chladiaceho vzduchu nezakrývajte nádobami, v opačnom prípade sa potraviny v chladničke nebudú rovnomerne ochladzovať.
- Potraviny neukladajte pred výstupný otvor chladiaceho vzduchu. Mohli by zmrznúť.

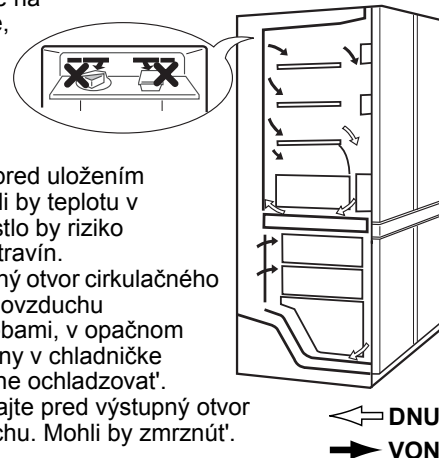

NAJLEPŠIE VÝSLEDKY ZMRAZOVANIA

- Potraviny musia byť čerstvé.
- Potraviny možno rýchlo zmrazovať v malých množstvách.
- Potraviny musia byť riadne uložené alebo prikryté. V prípade vzduchotesného uzavretia sa musí odsť vzduch.
- Potraviny ukladajte do mrazničky rovnomerne.
- Vrecká i nádoby označte etiketami, aby ste mali o zmrazených potravinách prehľad.

STAROSTLIVOSŤ A ČISTENIE

Niektoré chemické čistiace prípravky pre domácnosť môžu nepriaznivo pôsobiť na vnútorné povrchy a plastové police a spôsobiť trhliny alebo praskliny. Pri čistení všetkých plastových dielcov chladničky používajte iba riedený tekutý prípravok na umývanie riadu (resp. mydlovú vodu). Skontrolujte, aby sa po čistení všetky plastové dielce dôkladne opláchl. Alkalický čistiaci prostriedok pôsobiaci na hliníkovú časť rukoväte dverí sa stáva príčinou straty jej lesku.

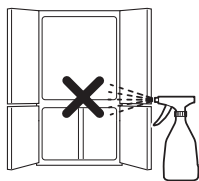

1. Vyberte zo skrine chladničky a z dverí všetky police a priehradky. Umyte ich vo vlažnej vode s prípravkom na umývanie riadu, opláchnite v čistej vode a vysušte.
2. Vnútorné povrchy vyčistíte handričkou namočenou vo vlažnej vode s prípravkom na umývanie riadu. Potom studenou vodou odstráňte zvyšky čistiaceho prípravku.
3. Po každom znečistení utrite vonkajší povrch mäkkou handrou.
4. Magnetické tesnenie dverí čistíte zubnou kefkou a vlažnou vodou s prípravkom na umývanie riadu.
5. Ovládací panel utierajte so suchou handričkou.

POZNÁMKA:

- Nepoužívajte práškové leštiace prostriedky, benzín, horúcu vodu a pod.
- Používanie neriedených čistiacich prostriedkov, alebo ak sa voda s prípravkom na umývanie riadu dôkladne neutrie, môže spôsobiť praskanie plastových dielcov.
- Utrite z plastových dielcov akýkoľvek jedlý olej, pretože môže spôsobiť praskanie plastového povrchu.
- Každá sklenená polica váži približne 3kg. Držte ich pevne pri vyberaní z chladničky a prenášaní.
- Keď dôjde ku pokvapkaniu priestoru v blízkosti ovládacieho panela džúsom a podobne, okamžite ho poutierajte. Stáva sa to príčinou poruchy ovládacieho panela.

Keď došlo k vypáleniu žiarovky v priestore chladničky

Kontaktujte Servisné stredisko firmy SHARP v prípade potreby výmeny žiarovky v priestore chladničky. Žiarovku v priestore chladničky smie vymeniť len kvalifikovaný servisný pracovník.

Vypínanie chladničky

Ak vypínate chladničku, alebo ak odchádzate na dlhší čas, vyberte všetky potraviny a dôkladne vyčistite vnútro chladničky. Vytiahnite zo sieťovej zásuvky vidlicu kábla a všetky dvere nechajte otvorené.

SKÔR NEČ ZAVOLÁTE DO SERVISU

Skôr než zavoláte do servisu, najprv si skontrolujte nasledujúci odsek.

JE ÚPLNE NORMÁLNE, ak činnosť chladničky sprevádzajú nasledujúce zvuky:

- Hlasný zvuk kompresora po uvedení do činnosti --- Po krátkom čase sa zvuk stíši.
- Hlasný šum kompresora vydávaný raz denne --- Prevádzkový zvuk vydávaný bezprostredne po automatickom rozmrazení.
- Zvuk prúdiacej tekutiny (žblnkanie, klokotanie) --- Zvuk chladiva prúdiaceho v rúrkach (tento zvuk môže z času na čas zosilniť).

- Praskanie alebo vŕzganie --- Zvuk spôsobený rozširovaním a sťahovaním vnútorných stien a vnútorných dielcov pri chladiení.
- Pískanie --- Zvuk spôsobený rozširovaním a sťahovaním vnútorných dielcov.

JE NORMÁLNE, ak sú vonkajšie dielce chladničky na dotyk horúce. Horúca rúrka chladničky slúži na predchádzanie zaroseniu.

AK AJ NAPRIEK TOMU POTREBUJETE SERVIS

Obráťte sa na najbližšieho autorizovaného servisného zástupcu firmy SHARP.

Labai dėkojame, kad įsigijote šį SHARP produktą. Prieš naudodami SHARP šaldytuvą, prašome perskaityti šią valdymo instrukcijų knygelę, kad gautumėte maksimalią naudą.

Visi, naudojantys įrenginį, turi būti išsamiai susipažinę su jo valdymo ir saugumo ypatybėmis. Laikykite šią instrukcijų knygelę prie šaldytuvo, jeigu jį perkeliate, arba jeigu keičiasi įrenginio savininkai, kad bet kuris, naudojantis jį, galėtų perskaityti apie įvairias savybes ir saugos normas.

Svarbu:

- Šis šaldytuvas yra skirtas naudoti tik namuose, esant aplinkos temperatūrai nuo +5°C iki +38°C. Šaldytuvas neturėtų būti veikiamas -10°C temperatūros ilgą laiką.
- Naudojamas esant 220–240 V maitinimo tinklo įtampai.

ĮSPĖJIMAS

1. Šiame šaldytuve naudojama lengvai užsiliepsnojanti šaldymo medžiaga (R600a: izobutanas) ir izoliacinės putodaros dujos (ciklopentanas). Laikykites toliau nurodytų taisyklių, kad išvengtumėte užsidegimo ir sprogo.
- Šaldymo sistemoje, esančioje už šaldytuvo ir šaldytuve, yra šaldymo medžiaga. Aštriais daiktais nelieskite šaldymo sistemos.
- Atitirpymo procesui paspartinti nenaudokite mechaninių ar kitokių priemonių. (Šiame šaldytuve naudojama automatinio atitirpymo sistema.)
- Šaldytuvo viduje nenaudokite elektros prietaisų.
- Šaldytuve naudokite tik nurodyto tipo lempą.
- Neužkimškite šaldytuvo išorėje esančių angų.
- Jei šaldytuvo sistema praduriama, nelieskite sieninio elektros lizdo ir nenaudokite atviros liepsnos. Atverkite langą ir išvėdinkite patalpą. Po to kreipkitės į bendrovės „SHARP“ įgaliotą aptarnavimo atstovą dėl remonto.
- Šį šaldytuvą reikia tinkamai išmesti. Šaldytuvą nugabenkite į degios šaldymo medžiagos ir izoliacinių putodarų dujų perdūrimo gamyklą.
2. Šis šaldytuvas yra hermetiškas. **KAD VAIKŲ NEIŠTIKTŲ NELAIMINGAS ATSIDĖJIMAS**, prašome visiškai nuimti dureles prieš išmetant šaldytuvą.
3. Labai lakios ir degios medžiagos, tokios kaip eteris, benzinas, propano dujos, lipnios medžiagos ir pan., yra lengvai sprogoščios. Nelaikykite šių medžiagų šaldytuve.
4. Kad išvengtumėte žalos išorei, venkite kontakto su laku ir dažais ar pan.
5. Kai valote šaldytuvą, saugokite, kad vanduo neužtikštų tiesiogiai ant išorės arba vidaus. Tai gali sukelti rūdijimą ir elektros izoliacijos nusidėvėjimą.
6. Kai valote paviršius, esančius prie elektros komponentų, visų pirma išjunkite šaldytuvą, kad išvengtumėte elektros šoko.
7. Jei elektros komponentai netyčia panardindami į vandenį, išjunkite šaldytuvą, nusauskite dalis ir susisiekiu su artimiausiu aptarnavimo atstovu, kurį rekomenduoja SHARP.
8. Kai ištraukiate elektros kištuką, nelieskite kištuko kaištelio. Tai gali sukelti elektros šoką.
9. Šaldytuvas yra suprojektuotas tik maisto produktų laikymui namuose pagal instrukcijas, aprašytas šioje knygelėje. Šaldytuvo naudojimas kitiems tikslams gali būti žalingas žmonėms ir nuosavybei.
10. Šis šaldytuvas netinka medžiagų, kurioms reikalinga tiksli temperatūra, laikymui. Šių medžiagų gedimas bus kenksmingas.
11. Dulksės, nusėdusios ant elektros kištuko, gali sukelti gaisrą. Atsargiai jas nušluostykite.
12. Nebandykite pakeisti arba modifikuoti šio šaldytuvo. Tai gali sukelti gaisrą, elektros šoką arba sužeisti.

ATSARGIAI

1. Jeigu elektros tiekimas atsitiktinai išjungiamas, prašome palaukti mažiausiai 5 minutes prieš vėl įjungiant elektrą, kadangi užpakalinis spaudimas kompresoriuje gali atkabinti perkrovos relę.
2. Drėgnomis rankomis nelieskite maisto arba metalinių indų, esančių šaldiklio skyriuje. Galite nušalti.
3. Kad išvengtumėte atsitiktinio elektros išsijungimo, įjunkite šaldytuvą tiesiogiai į šaltinį. Nenaudokite dvigubo adapterio, nes dėl nutrūkusių elektros tiekimo gali sugesti maistas.
4. Nedėkite butelių į šaldiklį, nes užšalę jie gali įtrūkti.
5. Laikykite dureles saugiai uždarytas. Jei durelės paliekamos praviros, kontroliuojama vidinė temperatūra pakyla, dėl to gali sugesti maistas ir padaugėti sunaudojamos elektros.
6. Neįrenkite šaldytuvo drėgnoje arba šlapioje vietoje, nes tai gali sukelti izoliacijos gedimą arba nutekėjimą. Taip pat ant išorinės įrenginio pusės gali susidaryti kondensatas ir sukelti rūdijimą.
7. Kai įrengiate arba pernešate šaldytuvą, būkite atsargūs, kad nesugnybtumėte ir nesusuktumėte energijos laido. Energijos laido sugadinimas gali sukelti elektros šoką arba gaisrą.
8. Nenaudokite šaldytuvo, kai energijos laidas arba kištukas yra sugadinti, arba kai kištukinis lizdas yra blogai pritvirtintas, kadangi tai gali sukelti elektros šoką arba gaisrą.
9. Išjunkite iš maitinimo tinklo elektros tiekimą, ištraukdami maitinimo tinklo kištuką iš elektros tiekimo lizdo. Neiškinkite, traukdami už maitinimo tinklo laido. Tai gali sukelti elektros šoką arba gaisrą.
10. Įsitikinkite, kad palikote pakankamai vietos ventiliacijai aplink šaldytuvą, kad apsaugotumėte kompresorių nuo perkaitimo ir sustojimo. Prašome laikytis instaliacijos instrukcijas.
11. Jeigu sugadinamas lankstus tiekimo laidas, jis turi būti pakeičiamas aptarnavimo atstovo, rekomenduojamo SHARP, kadangi reikalingas specialus laidas.
12. Dujų nutekėjimo atveju, išvėdinkite patalpą, atidarydami langą ar pan. Nelieskite šaldytuvo ar elektros kištukinio lizdo.
13. Nedėkite sunkių arba lengvai lūžtančių daiktų ant šaldytuvo viršaus. Daiktai gali nukristi, atidarant arba uždarant šaldytuvą ir sukelti sužeidimą.
14. Nestatykite daiktų su skysčiais ant šaldytuvo viršaus. Skysčių išsiliejimas gali sukelti elektros šoką arba gaisrą.
15. Nemeskite daiktų į šaldytuvą ir netrenkite į vidinę sienelę. Dėl to vidinis paviršius gali įskilti.
16. Šis šaldytuvas nėra skirtas naudoti asmenims (įskaitant vaikus), kurie turi fizinių, jutiminių ar protinių neįgalumų arba tiems, kurie stokoja patirties bei žinių. Tokie asmenys šaldytuvą gali naudoti tik už jų saugumą atsakingo asmens priežiūroje arba jei toks asmuo juos išmokė įrenginį naudoti. Maži vaikai turėtų būti prižiūrimi, kad jie nežaistų su šaldytuvu.

INSTALIACIJA

- Šis šaldytuvas yra laisvai pastatomas. Prašom pasirūpinti, kad aplink šaldytuvą būtų pakankamai vietos ventiliacijai.
 - Paveikslėlyje parodyta, kiek minimaliai turi būti vietos šaldymui vykti.
 - Jei vietos bus daugiau, šaldytuvas naudos mažiau energijos.

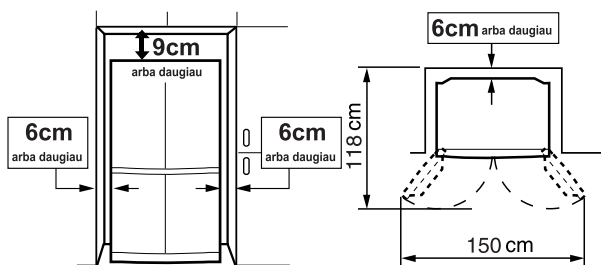

- Dviejų priekinių reguliuojamų kojų naudojimas užtikrins, kad šaldytuvas stovi tvirtai ir lygiai ant grindų.

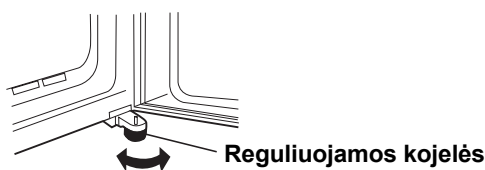

- Jei dešinėsios ir kairiosios durys blogai sulygiuotos, jas sulygiuokite reguliuodami reguliuojamas kojeles.

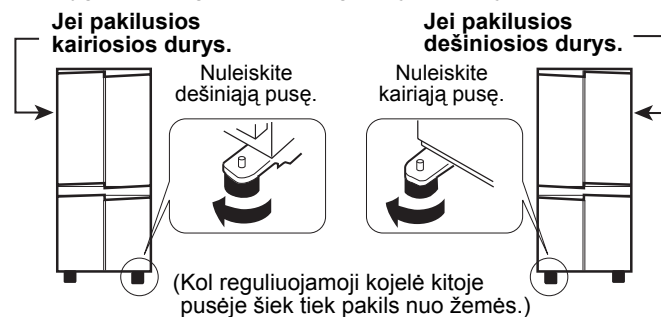

- Šaldytuvo apatinėje dalyje išsukite 4 varžtus, tada šiais 4 išsuktais varžtais prisukite kojelių uždengimo elementus (atgabenus ji yra šaldytuvo skyriuje).

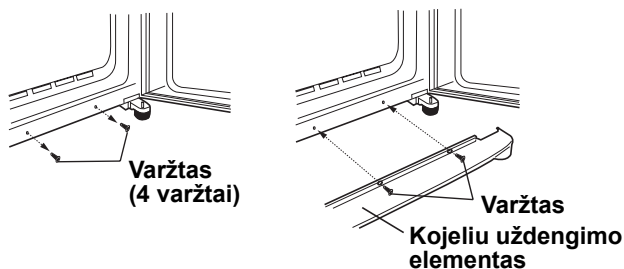

PASTABA:

- Pastatykite šaldytuvą taip, kad kištukas būtų pasiekiamas.
- Pastatykite šaldytuvą toliau nuo tiesioginių saulės spindulių.
- Nepastatykite netoli šilumą skleidžiančių prietaisų.
- Nestatykite tiesiogiai ant grindų. Parinkite tinkamą stovą.
- Jei elektros maitinimo kištukas kišamas tada, kai durys atviros, pasigirsta durų signalizacija, tačiau tai normalu. Šis garsas liaujasi, kai durys uždaromos.

Pervežimo metu

- Naudojant perstūmimo ratukus galima perstumti pirmyn ir atgal.



- Perneškite šaldytuvą, laikydami už rankenų, esančių užpakalinėje ir apatinėje pusėje.

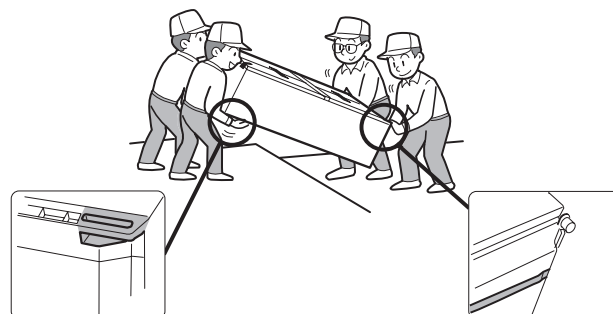

Prieš naudodami šaldytuvą

Nuvalykite vidines dalis su audiniu, sudrėkintu šiltame vandenyje. Jeigu naudojamas muilinas vanduo, kruopščiai jį nušluostykite.

Informacija vartotojams apie gaminių išmetimą (privatiems namų ūkiams)



Dėmesio: Jūsų gaminyje pažymėtas šiuo simboliu. Tai reiškia, kad naudotą elektrinių ir elektroninių gaminių negalima išmesti į įprastinių buitinių atliekų konteinerius. Tokiems gaminiams taikoma atskira surinkimo sistema.

1. Europos Sąjungoje

Dėmesio: Šios įrangos negalima mesti į įprastinius šiukšlių konteinerius!

Naudota elektrinė ir elektroninė įranga turi būti apdorojama atskirai, laikantis teisės aktų, kurie reikalauja tinkamai apdoroti, panaudoti ir perdirbti elektrinę ir elektroninę įrangą. Po atitinkamų teisės aktų įgyvendinimo valstybėse narėse privatūs ES šalių ūkiai gali nemokamai gražinti naudotą elektrinę arba elektroninę įrangą paskirtosioms surinkimo įmonėms*. Kai kuriose šalyse* vietiniai mažmenininkai taip pat gali nemokamai priimti iš jūsų seną gaminį, jei perkate panašų naują.

*) Jei reikia daugiau informacijos, kreipkitės į vietos institucijas.

Jei jūsų naudotoje elektrinėje ar elektroninėje įrangoje yra baterijų ar akumuliatorių, prieš tai utilizuokite juos atskirai, laikydamiesi šalyje galiojančių reikalavimų.

Tinkamai išmesdami gaminį padėsite užtikrinti, kad atliekos būtų reikiamai apdorojamos, panaudojamos ir perdirbamos saugant aplinką ir žmonių sveikatą nuo neigiamo poveikio, kuris kiltų netinkamai elgiantis su atliekomis.

2. Ne ES šalyse

Jei norite išmesti šį gaminį, kreipkitės į vietos institucijas ir prašykite nurodyti tinkamą išmetimo būdą. Tik Šveicarijai: panaudotą elektros arba elektronikos įrenginį galite nemokamai gražinti pardavėjui, net jei ir neperkate naujo gaminio. Surinkimo punktai išvardyti tinklalapyje www.swico.ch arba www.sens.ch.

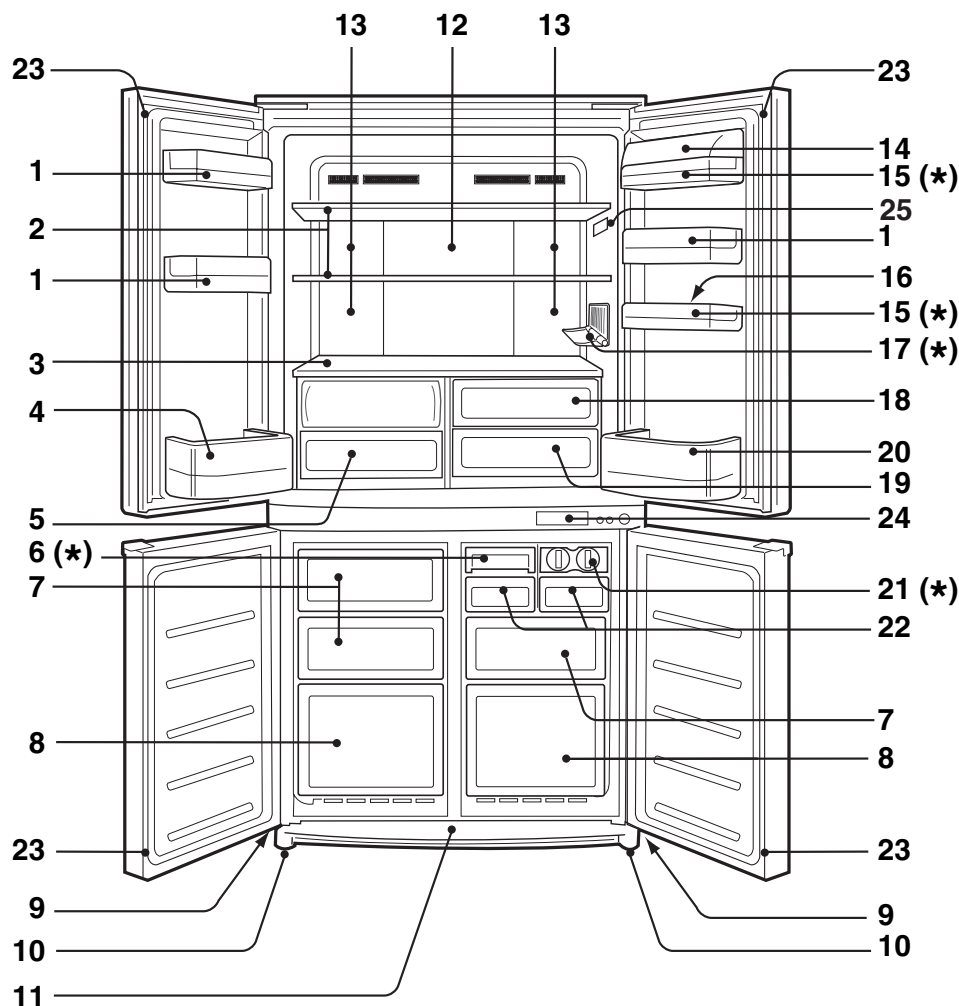

SJ-F72PC
SJ-F73PE
SJ-F74PS

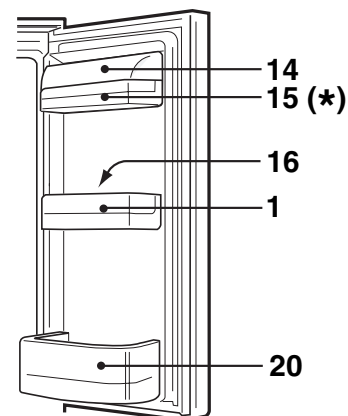

1. Durų lentynėlė
2. Šaldytuvo lentynėlė
3. Lentynėlė
4. Butelių lentynėlė (kairėje pusėje)
5. Daržovių dėžutė

Traukiant dėžę atsidaro daržovių dėžės dangtis.

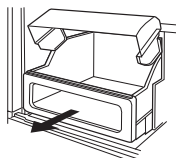

6. Spartusis ledo gamintojas
- Padėklo apačioje yra šaldymo medžiaga, naudojama ledo paketuose, kad paspartintų ledo susidarymo procesą. Be to, išėmus ledo gaminimo perskyrą, šį padėklą galima naudoti nedidelės apimties maistui, pavyzdžiui, mėsai ir vaisiams, šaldyti.

7. Šaldiklio dėžė (maža)
8. Šaldiklio dėžė (didelė)
9. Perstūmimo ratukai
10. Reguliuojamos kojelės
11. Kojelių uždengimo elementas

12. Aliuminis skydelis
- Šis skydelis šaldomas iš galinės pusės, todėl šaldytuvo skyrius šaldomas netiesiogiai. Maistas šaldomas neintensyviai, jo neveikia šalto oro srautas.

13. Šviesa
14. Pagalbinės kišenėlės dangtis
15. Pagalbinė kišenėlė
16. Kiaušinių dėklas

17. Dėžė su pertvaromis buteliams

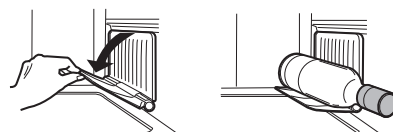

18. Vaisių dėžė
19. Šviežių produktų dėžutė
20. Butelių lentynėlė (dešinėje pusėje)

Didelius butelius įdėsite iki galo nustūmę perskyrą.

Perskyra

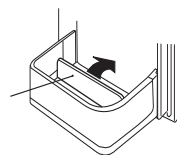

21. Ledukų gamintuvas

- Padėklo neperpildykite, nes ledo kubeliai šaldami susijungs.
- Kai ledukai susidaro, pasukite svirtį laikrodžio kryptimi, kad ištuštintumėte ledą iš ledukų dėžutės.

Svirtis

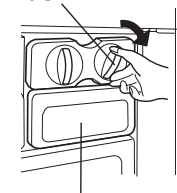

Ledukų dėžutė

22. Ledukų dėžutė

Kad išvengtumėte ledukų dėžutės sugadinimo, negamininkite ledo ledukų dėžutėje ir nepilkite į ją aliejaus.

23. Magnetinė durų izoliacija
24. Valdymo pultas
25. Termometras

*	SJ-F72PC	SJ-F73PE	SJ-F74PS	SJ-F77PC	SJ-F78PE	SJ-F79PS
6. Spartusis ledo gamintojas	0	0	1	0	0	1
15. Pagalbinė kišenėlė	1	1	1	2	2	2
17. Dėžė su pertvaromis buteliams	0	1	1	0	1	1
21. Ledukų gamintuvas	2	2	1	2	2	1

VALDYMO PULTAS

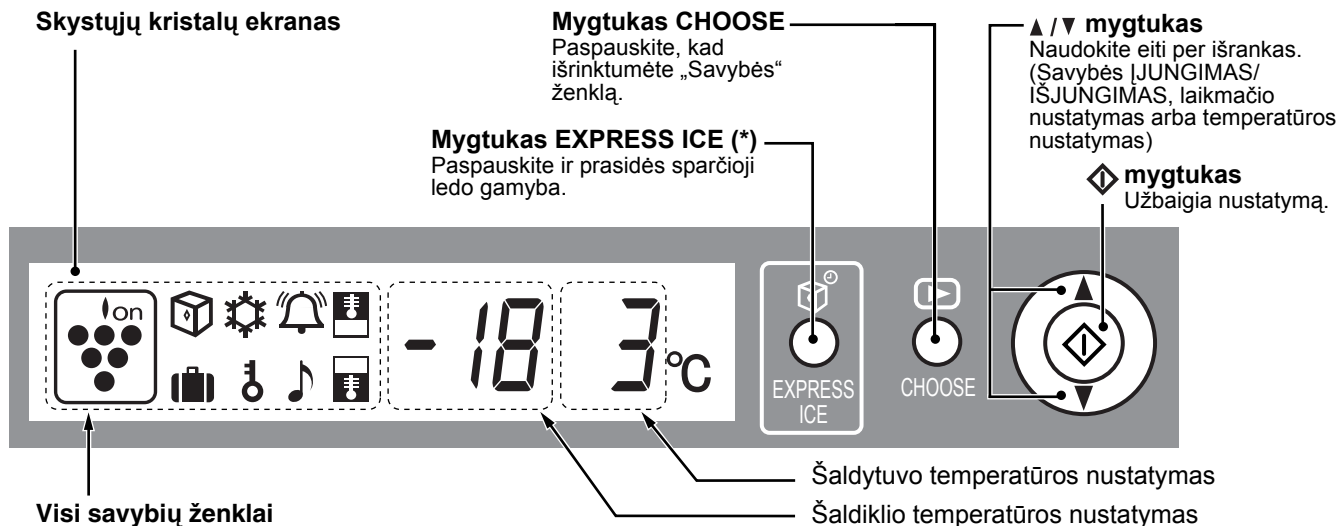

	Jonizuotas „Plasmacluster“		Šaldytuvo temp. valdiklis
	Spartusis ledo gaminimas (*)		Šaldiklio temp. valdiklis
	Spartusis šaldymas (*)		Durų signalizacija
	Chronometras		Užraktas nuo vaikų
			Atostogų veiksmas (*)

• Rodomi veikiančių savybių ženklai.
• Savybės, kurios įsijungia automatiškai, kai įkišamas elektros maitinimo kištukas.
• Jei šaldytuvą išsijungia dėl elektros maitinimo pertrūkio arba panašios priežasties, vėl atsiradus elektros maitinimui ekrane rodomas panašus vaizdas, koks buvo prieš elektros maitinimo pertrūkį. Tačiau jei elektros maitinimo pertrūkis įvyksta veikiant sparčiajam ledo gaminimui, sparčiajam šaldymui arba chronometrui, vėl atsiradus elektros maitinimui šios funkcijos sustabdomos.

PASTABA:

- Jei 30 sekundžių neatliekamas joks veiksmas, ekrane automatiškai vėl bus rodomas pradinis vaizdas. Jei 3 minutes neatliekamas joks veiksmas, foninis apšvietimas patamsėja. Jei 6 minutes neatliekamas joks veiksmas, foninis apšvietimas užgesta.
- Nesutrenkite skystųjų kristalo ekrano, jo nelieskite aštrių daiktų.

* : Tik SJ-F73PE, SJ-F74PS, SJ-F78PE, SJ-F79PS

TERMOMETRAS

Šiame šaldytuvo šaldiklyje įrengtas TERMOMETRAS (šaldytuvo skyriuje), kad galėtumėte reguliuoti vidutinę šalčiausios zonos temperatūrą.

ŠALČIAUSIA ZONA

Šis simbolis nurodo šalčiausią zoną šaldytuvo skyriuje. Šalčiausia zona yra nuo lentynos šaldytuvo apačioje iki šio simbolio. (Tame pačiame aukštyje esanti durų lentynėlė nėra šalčiausioje zonoje.)

TIKRINAMA TEMPERATŪRA ŠALČIAUSIOJE ZONOJE

Galite reguliariai atlikti patikras, kad įsitikintumėte, jog temperatūra šalčiausioje zonoje teisinga, ir, jei reikia, ją nustatykite šaldytuvo temp. valdikliu, kaip nurodyta skyriuje „Temperatūrų reguliavimas“.

Jei prižiūrėsite, kad termometras visada būtų MĒLYNAS, temperatūra įrenginio viduje bus teisinga. Jei termometras tampa BALTAS, temperatūra pernelyg aukšta. Tokiu atveju padidinkite šaldytuvo temp. valdiklio nuostatą ir, prieš vėl tikrindami termometrą, palaukite 6 valandas.

PASTABA:

- Šaldytuvo šaldiklio temperatūra priklauso nuo įvairių veiksnių, pavyzdžiui, aplinkos temperatūros patalpoje, laikomo maisto kiekio ir durų atidarymo dažnio.
- Įdėjus šviežio maisto arba jei kurį laiką buvo paliktos atviros durys, termometras tampa BALTAS – tai normalu.

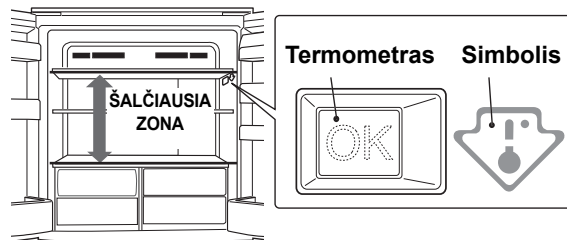

MĒLYNAS



Teisinga nuostata

BALTAS



Temperatūra pernelyg aukšta; reguliuokite šaldytuvo temp. valdikliu.

ATITIRPINIMAS

- Atitirpinimas yra visiškai automatiškas dėl unikalios energijos saugojimo sistemos. Atitirpinimo ciklo laikas yra proporcingas šaldytuvo kompresoriaus veikimo laikui, t.y., kuo mažiau laiko veikia šaldytuvo kompresorius (žiemos metu arba kai išvykstate atostogų), tuo ilgesnis laikas tarp kiekvieno iš atitirpinimo ciklų.
- Atitirpęs vanduo susikaupia garavimo lovelyje, kur jį išgarina kompresoriaus ir kt. karštis.
- Garavimo lovelio nereikia valyti ar atlikti jo priežiūrą.

BLOGŲ KVAPŲ ŠALINIMO ĮTAISAS

Įmontuotas įrenginys, nereikalaujantis jokių mechaninių veiksmų, kadangi jis automatiškai įsijungia, kai šaldytuvą įjungiamas.

VEIKIMAS (VALDYMO PULTO NAUDOJIMAS)



Temperatūrų reguliavimas

Šaldytuvą reguliuoja temperatūrą automatiškai. Tačiau, jei reikia, sureguliuokite temperatūrą taip.

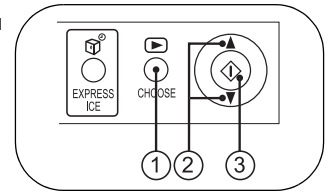

Saldytuvo kamera

- 1 Paspauskite mygtuką „CHOOSE“ ir išrinkite ženklą „Šaldytuvo temp.“.

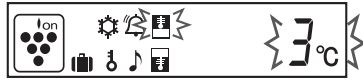

- 2 Paspauskite mygtuką ▲ / ▼ ir nustatykite temperatūrą. [▲ : padidinti, ▼ : sumažinti]

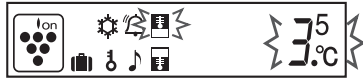

- 3 Paspauskite mygtuką „◊“.

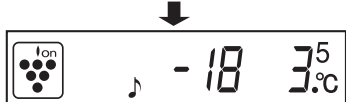

Galima reguliuoti nuo 0° C iki 6° C (0,5° C padalomis).

↑ 6°C	Kai šaldytuvą pateikia per daug šaldo.
3°C	Įprastam veikimui
↓ 0°C	Maisto laikymas šviežesniai skoniui. Kai šaldytuvą nepakankamai šaldo.

PASTABA:

- Jei šaldytuvą veikia ilgą laiką įjungus šaldytuvo temp. valdiklis nustatyta ties 0°C, maistas, laikomas šaldytuvo kameroje, taip pat gali užšalti.
- Esant žemai aplinkos temperatūrai, maistas gali sušalti, netgi jeigu šaldytuvo temp. valdiklis yra nustatyta ties 6°C.

Šaldiklio kamera

- 1 Paspauskite mygtuką „CHOOSE“ ir išrinkite ženklą „Šaldiklio temp.“.

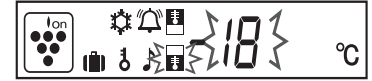

- 2 Paspauskite mygtuką ▲ / ▼ ir nustatykite temperatūrą. [▲ : padidinti, ▼ : sumažinti]

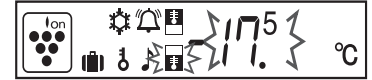

- 3 Paspauskite mygtuką „◊“.



Galima reguliuoti nuo -13° C iki -21° C (0,5° C padalomis).

↑ -13°C	Kai nelaikomas užšaldytas maistas arba ledai.
-18°C	Įprastam užšaldymui.
↓ -21°C	Kad greitai susidarytų ledukai arba greitam užšaldymui.



Spartusis ledo gaminimas (Tik SJ-F73PE, SJ-F74PS, SJ-F78PE, SJ-F79PS)

Ledo kubelių galima pagaminti sparčiau negu įprastai.

- Šios savybės negalima naudoti vienu metu su sparčiuoju šaldymu.

- 1 Paspauskite mygtuką „EXPRESS ICE“.



Pasirodys ženklas ir funkcija pradės veikti.

- 2 Kai susidarys ledas, jį išimkite.

Funkcijos veikimui nutraukti

Dar kartą paspauskite mygtuką „EXPRESS ICE“.

PASTABA:

- Nepriklausomai nuo ledo būklės apytikriai po 1 valandos spartusis ledo gaminimas baigsis automatiškai. (Ženklas išnyksta).
- Spartusis ledo gaminimas gali trukti ilgiau negu 1 valandą, jei šios funkcijos veikimas nustatomas laikui, kai veikia atitirpdymo funkcija, nes ši funkcija gali pradėti veikti tik tada, kai baigiasi atitirpdymas.
- Veikiant šiai funkcijai, jei įmanoma, neatidarykite durų.

Kaip naudoti spartųjį ledo gamintoją

(Tik SJ-F74PS, SJ-F79PS)

- Spartųjį ledo gamintoją iš anksto šaldykite šaldiklyje (mažiausiai 1 dieną).
- Kai susiformuos ledo kubeliai, iš dėklo išimkite perskiriamąją dalį, palankstykite abu perskiriamosios dalies galus ir iškratykite ledą.

Perskyra



- Standartinė ledo susidarymo trukmė: apytikriai 20 minučių

- Kai naudojamas vanduo, laikomas šaldytuve esant 30°C kambario temperatūrai, šaldytuvui esant nustatytam 3°C, o šaldikliui – -18°C.
- Ledo gamyba gali trukti ilgiau negu nurodyta pirmiau – tai priklauso nuo kambario temperatūros, vandens temperatūros, durų atidarymo bei uždarymo dažnumo ir t.t.
- Jei vandens lygis viršija vandens lygio liniją, ledo gamyba gali trukti ilgiau negu apytikriai 20 minučių. Be to, ledą bus sunkiau išimti.

Vandens lygis

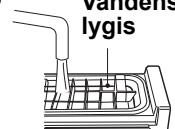

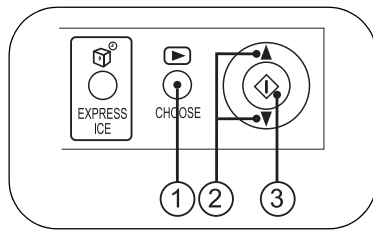

Jonizuotas „Plasmacluster“

Jonizuotas „Plasmacluster“ pradeda automatiškai veikti, kai šaldytuvas įjungiamas.

Funkcijos veikimui nutraukti

- 1 Paspauskite mygtuką „CHOOSE“ ir išrinkite ženklą „Plasmacluster“.



- 2 Paspauskite mygtuką ▲ / ▼ ir išsirinkite „OFF“.



- 3 Paspauskite mygtuką „◊“.



Veikimui įjungti

Veiksme ② išrinkite „ON“.

Pastabos apie Jonizuotas „Plasmacluster“ veikimą

Jonizatorius, esantis šaldytuvo viduje, atpalaiduoja jonų telkinius, susibūrusius teigiamų ir neigiamų jonų masės, į šaldiklio ir šaldytuvo kameras. Šie jonų telkiniai sumažina ore susidarančius pelėsinius grybelius.

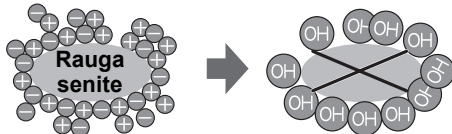

- Gali būti lengvas kvapas šaldytuve. Tai ozono kvapas, kurį išskiria jonizatorius. Ozono kiekis yra minimalus ir greitai išsisklaido šaldytuve.



Chronometras

30 sekundžių intervalais galima nustatyti iki 99 minučių 30 sekundžių.

- 1 Paspauskite mygtuką „CHOOSE“ ir išrinkite ženklą „Chronometras“. Bus parodytas pirmiau nustatytas laikas.



- 2 Paspauskite mygtuką ▲ / ▼ ir nustatykite laiką. [▲ : padidinti, ▼ : sumažinti] Laikant nuspaustą mygtuką galima greitai atlikti nustatymą.



- 3 Paspauskite mygtuką „◊“.



Chronometras pradės veikti. Rodomas likęs laikas.

Kai praeis nustatytas laikas, pradės skambėti laiko pasibaigimo signalas. (Apytikriai 30 s). Laiko pasibaigimo signalą išjungsite paspaudę „◊“.



Chronometro veikimo atšaukimas

- 1 Paspauskite „CHOOSE“, kad išrinktumėte ženklą „Chronometras“.

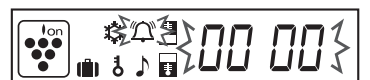

- 2 Paspauskite mygtuką „◊“.

PASTABA:

Kai chronometras veikia, jame neįmanoma nustatyti antro laiko.



Spartusis šaldymas (Tik SJ-F73PE, SJ-F74PS, SJ-F78PE, SJ-F79PS)

Pasitelkus šią savybę galima pagaminti aukštos kokybės šaldyto maisto; ji patogi naudoti šaldymui namuose.

- Šios savybės negalima naudoti vienu metu su sparčiojo ledo gaminimo savybe.

- 1 Paspauskite mygtuką „CHOOSE“ ir išrinkite ženklą „Spartusis šaldymas“.



- 2 Paspauskite mygtuką ▲ / ▼ ir išsirinkite „ON“.



- 3 Paspauskite mygtuką „◊“.

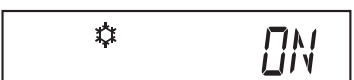

Sparčiojo šaldymo funkcija automatiškai nustoja veikti apytikriai po 2 valandų. (Ženklas išnyksta).

Funkcijos veikimui nutraukti

Veiksme ② išrinkite „OFF“.

PASTABA:

- Didelės apimties maisto per vieną ciklą sušaldyti negalima.
- Spartusis šaldymas gali trukti ilgiau negu 2 valandą, jei šios funkcijos veikimas nustatomas laikui, kai veikia atitirpdymo funkcija, nes ši funkcija gali pradėti veikti tik tada, kai baigiasi atitirpdymas.
- Veikiant šiai funkcijai, jei įmanoma, neatidarykite durų.

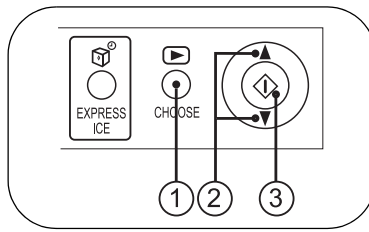

🎵 Durų signalizacija

Jei šaldytuvo arba šaldiklio durys paliekamos atviros, pasigirsta durų signalizacija.

- Durų signalizacija suveiks praėjus 1 minutei po durų atidarymo ir pakartotinai suveiks dar po 1 minutės (po vieną kartą kiekvienu atveju).
- Jei durys paliekamos atidarytos apytikriai 3 minutėms, signalizacija pradės veikti nepertraukiamai.

Funkcijos veikimui nutraukti

- 1 Paspauskite mygtuką „CHOOSE“ ir išrinkite ženklą „Durų signalizacija“.



- 2 Paspauskite mygtuką ▲ / ▼ ir išsirinkite „OFF“.



- 3 Paspauskite mygtuką „◇“.

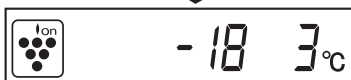
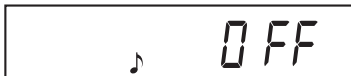

Veikimui įjungti

Veiksme ② išrinkite „ON“.

🔑 Užraktas nuo vaikų

Pagrindines valdymo pulto funkcijas galima išjungti. Šią savybę naudokite tada, kai norite, kad pulto nenaudotų vaikai ar kiti asmenys.

- 1 Paspauskite mygtuką „CHOOSE“ ir išrinkite ženklą „Užraktas nuo vaikų“.



- 2 Paspauskite mygtuką ▲ / ▼ ir išsirinkite „ON“.



- 3 Paspauskite mygtuką „◇“.

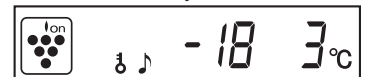
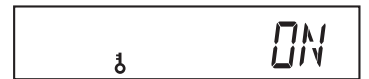

Funkcijos veikimui nutraukti

- 1 Mygtuką „CHOOSE“ laikykite nuspaustą 2 sekundes arba ilgiau.

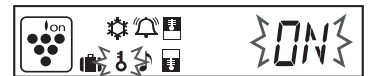

- 2 Mygtuku ▲ / ▼ išrinkite „OFF“ ir paspauskite mygtuką „◇“.

🧳 Atostogų veikseną (Tik SJ-F73PE, SJ-F74PS, SJ-F78PE, SJ-F79PS)

Šią savybę naudokite išvykdami į kelionę arba ilgam laikui išvykdami iš namų.

- 1 Paspauskite mygtuką „CHOOSE“ ir išrinkite ženklą „Atostogų veikseną“.



- 2 Paspauskite mygtuką ▲ / ▼ ir išsirinkite „ON“.

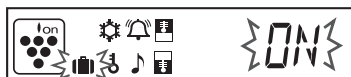

- 3 Paspauskite mygtuką „◇“.

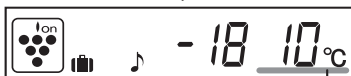

Bus nustatyta 10°C šaldytuvo temperatūra. Šios temperatūros keisti negalima.

Funkcijos veikimui nutraukti

Veiksme ② išrinkite „OFF“.

PASTABA:

Maisto saugojimo šaldytuve periodą sudarys apytikriai 1/2 – 1/3 įprastos trukmės, nes šaldytuvo viduje bus palaikoma 10°C temperatūra. Šią savybę naudokite tik tuo atveju, jei šaldytuve nėra greitai gendančio maisto.

MAISTO LAIKYMAS

Šaldymas sumažina maisto gedimą. Kad maksimizuotumėte greitai gendančių maisto produktų buvimą lentynoje, užtikrinkite, kad maistas yra šviežiausias. Tolesnis bendras gidas padeda prailginti maisto laikymą.

Vaisiai/Daržovės

Kad drėgmės netekimas būtų sumažintas, vaisiai ir daržovės turėtų būti laikomi laisvai plastikinėje medžiagoje, pvz., įvyniojime, maišeliuose (neuždarytuose), ir padedami į daržovių dėžę arba vaisių dėžutę. Vaisių ir daržovių stora odele, pvz., apelsinų, nereikia įvynioti.

Pieno produktai ir kiaušiniai

- Dauguma pieno produktų turi naudojimo datą ant pakuotės, kur taip pat nurodoma apie rekomenduojamą temperatūrą ir produkto laikymą lentynoje.
- Kiaušiniai turėtų būti laikomi kiaušinių dėkle.

Mėsa/Žuvis/Paukštiena

- Padėkite ant lėkštės ar dubens ir uždenkite popieriumi arba polietilenu.
- Didelius mėsos, žuvis arba paukštienos gabalus padėkite lentynėlių gale.
- Įsitikinkite, kad visas pagamintas maistas yra saugiai suvyniotas arba supakuotas hermetiškoje taroje.

PASTABA:

- Vienodai paskirstykite maistą lentynose, kad šaldantis oras galėtų efektyviai cirkuliuoti.
- Karštas maistas turėtų būti atvėšinamas prieš laikant. Karšto maisto laikymas pakelia įrenginio temperatūrą ir padidina maisto gedimo riziką.
- Neužblokuokite šalto oro cirkuliacijos grandinės įėjimo ir išėjimo maistu arba tara; priešingu atveju, maistas nebus tolygiai atšaldomas visame šaldytuve.
- Nedėkite maisto tiesiogiai priešais vėsaus oro išėjimą. Tai gali sukelti maisto užšalimą.



← VIDUJE
→ IŠ

GERIAUSIAM SUŠALDYMUI

- Maistas turėtų būti šviežias.
- Užšaldykite mažus maisto kiekius vienu metu, kad jie užšaltų greičiau.
- Maistas turėtų būti laikomas arba uždengiamas tinkamai ir oras turėtų būti pašalinamas, kad tvirtai izoliuotų.
- Tolygiai išdėstykite maistą šaldiklyje.
- Pažymėkite maišelius arba tara, kad vestumėte užšaldyto maisto inventorių.

PRIEŽIŪRA IR VALYMAS

Kai kurie namų apyvokos valymo chemikalai gali paveikti vidinį paviršių bei plastiko lentynėles, dėl to gali atsirasti įtrūkimai arba įskilimai.

Kai valote visas plastikines dalis šaldytuvo viduje, naudokite tik atskiestą indų plovimo skystį (muilina vandenį). Įsitikinkite, kad visos plastikinės dalys yra kruopščiai perplaunamos vandeniu po valymo.

Šarminės valomosios priemonės veikia durų rankenos aliuminio dalį – ji netenka blizgesio.

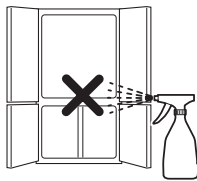

1. Išimkite visas lentynėles iš šaldytuvo ir jo durelių. Išplaukite jas šiltu muilinu indų plovimo skysčiu; perplaukite švariu vandeniu ir nušluostykite.
2. Išvalykite vidų su audiniu, pamirkytu šiltame muiliname indų plovimo vandenyje. Tada naudokite šaltą vandenį, kad iššluostytumėte muilina vandenį.
3. Iššluostykite išorę minkštu audiniu, kiekvieną kartą jį sudrėkindami.
4. Nuvalykite magnetinę durų izoliaciją su dantų šepetuku ir šiltu muilinu indų plovimo vandeniu.
5. Valdymo pultą nuvalykite sausos medžiagos skiaute.

PASTABA:

- Nenaudokite poliravimo miltelių, benzino, karšto vandens ir pan.
- Jeigu naudojamas atskiestas detergentas arba muilinas vanduo nėra kruopščiai iššluostomas, plastikinės dalys gali įskilti.
- Nuvalykite bet kokius maistinius riebalus, esančius šalia plastikinių komponentų, kadangi jie gali sukelti plastikinio paviršiaus skilimą.
- Stiklinės lentynėlės sveria apytiksliai 3kg kiekviena. Laikykite tvirtai, kai išimate iš įrenginio arba nešate.
- Jei arti valdymo pulto užtykšta sulčių ar pan., iš karto nuvalykite. Valdymo pultas gali sugesti.

Jeį perdega šaldytuvo apšvietimo lempuė

Kreipkitės į „SHARP“ aptarnavimo centrą ir paprašykite naujos šaldytuvo lempuės. Šaldytuvo lempuė išimti gali tik kvalifikuotas aptarnavimo darbuotojas.

Šaldytuvo išjungimas

Jeigu išjungiame šaldytuvą, kai išvykstate ilgesniam laikui, išimkite visą maistą, kruopščiai išvalykite vidų. Ištraukite elektros laido kištuką iš elektros šaltinio ir palikite visas dureles atdaras.

KĄ DARYTI PRIEŠ SKAMBINANT Į APTARNAVIMO SKYRIŲ

Prieš skambindami į aptarnavimo skyrių, patikrinkite tolesnius punktus.

NORMALU, jei šaldytuvus skleidžia šiuos garsus.

- Garsus triukšmas, sklaidžiamas iš kompresoriaus, kai pradedamas veikimas --- Po kiek laiko garsas sumažėja.
- Garsus triukšmas, sklaidžiamas vieną kartą per dieną iš kompresoriaus --- veikimo garsas išskiriamas tuoj pat po automatinio atitirpymo.
- Tekančio skysčio garsas (gurgiantis garsas, šnypščiantis garsas) --- šaldymo medžiagos, tekančios vamzdžiu, garsas (garsas gali padidėti laikas nuo laiko).

- Skilimo arba traškėjimo garsas --- Garsas, sklaidžiamas vidinių sienelių ir vidinių dalių plėtimosi ir traukimosi atvėsus.
- Cypiantis garsas --- Garsas, sklaidžiamas vidinių dalių plėtimosi ir traukimosi.

NORMALU, kad įrenginio išorė bus karšta, palietus. Karštas vamzdis yra įrenginyje, kad apsaugotų nuo rasojimo.

JEIGU JUMS VIS TIEK REIKIA APTARNAVIMO

Kreipkitės į artimiausią aptarnavimo atstovą, rekomenduojamą SHARP.

Paldies, ka iegādājāties šo SHARP produktu. Pirms SHARP ledusskapja izmantošanas izlasiet šo rokasgrāmatu, lai pārliecinātos, ka jūs gūstat no tā maksimālu labumu.

Ar darbības un drošības noteikumiem ir jāiepazīstas visām personām, kas izmanto attiecīgo iekārtu. Pārvākšanās gadījumā vai, ja iekārta pāriet pie cita īpašnieka, glabājiet šo rokasgrāmatu ledusskapja tuvumā, lai ikviens tā lietotājs var iepazīties ar noteikumiem.

Svarīga informācija

- Ledusskapis ir paredzēts lietošanai mājās, ar apkārtējās temperatūras amplitūdu no +5°C līdz +38°C. Ledusskapim nevajadzētu ilgi atrasties -10°C temperatūrā.
- Ieteicamais strāvas stiprums 220-240V.

BRĪDINĀJUMS

1. Šis ledusskapis satur uzliesmojošu dzesēšanas līdzekli (R600a: izobutāns) un izolējošo gāzi (ciklopentānu). Ievērojiet tālāk sniegtos norādījumus, lai nepieļautu aizdegšanos un eksploziju.
 - Dzesēšanas sistēma ledusskapja aizmugurē un iekšpusē satur dzesēšanas līdzekli. Neļaujiet nekādiem asiem priekšmetiem nonākt saskarē ar dzesēšanas sistēmu.
 - Neizmantojiet mehāniskas ierīces vai citus līdzekļus, lai paātrinātu atkausēšanas procesu. (Šis ledusskapis ir aprīkots ar pielāgotu automātiskās atkausēšanas sistēmu.)
 - Ledusskapja iekšpusē neizmantojiet nekādas elektroierīces.
 - Izmantojiet tikai lietošanai ledusskapja iekšpusē norādītas spuldzes.
 - Nebloķējiet pa ledusskapja perimetru izvietotās dzesēšanas atveres.
 - Ja dzesēšanas sistēmā parādījušies caurumi, neaiztieciat sienas izvadu un nelietojiet atklātu liesmu. Atveriet logu un izvēdiniet telpu. Pēc tam izsauciet SHARP pilnvarotu servisa aģentu.
 - Šis ledusskapis ir jāutilizē pareizā veidā. Nogādājiet ledusskapi uzliesmojošo saldēšanas līdzekli un izolējošo noplūdes gāzu pārstrādes rūpnīcā.
2. Ledusskapis ir hermētisks. Pirms ledusskapja izmešanas rūpīgi aizveriet durvis, LAI NOVĒRSTU FATĀLUS NĒLAIMES GADĪJUMUS, KUROS VARĒTU CIEST BĒRNI.
 3. Tādi materiāli kā ēteris, benzīns, propāna gāze, lipīgie līdzekļi un tīrs alkohols u.c., kas ātri izgaist un viegli uzliesmo, var eksplodēt. Neuzglabājiet šādus materiālus ledusskapī.
 4. Lai nesabojātu ledusskapja ārpusi, izvairieties no saskares ar lakām un krāsām u.c.
 5. Tīrot ledusskapi, nesmidziniet ūdeni tieši uz ārējo vai iekšējo virsmu. Tas var izraisīt elektrisko izolāciju rūsū un nolietošanos.
 6. Lai tīrītu elektrisko detaļu tuvumā esošās zonas, vispirms atvienojiet ledusskapi no barošanas tīkla, lai izvairītos no elektriskās strāvas trieciena.
 7. Ja elektrības detaļas nejauši tiek samitrinātas, atvienojiet ledusskapi no strāvas, izžāvējiet detaļas un vērsieties pie tuvākā SHARP pilnvarotā pakalpojumu dienesta pārstāvja.
 8. Atvienojot strāvas kontaktdakšu, nepieskarieties kontaktiem. Tas var izraisīt elektrisko šoku.
 9. Ledusskapis ir izstrādāts tikai un vienīgi produktu uzglabāšanai mājās apstākļos saskaņā ar šīs rokasgrāmatas instrukcijām. Ledusskapja izmantošana citiem mērķiem var būt kaitīga cilvēkiem vai īpašumam.
 10. Šis ledusskapis nav piemērots materiālu uzglabāšanai, kam nepieciešama precīza temperatūra. Šo materiālu sabojāšanās var būt bīstama.
 11. Putekļu uzkrāšanās uz kontaktdakšas var izraisīt aizdegšanos. Rūpīgi tos noslaukiet.
 12. Nemēģiniet mainīt vai pārveidot šo ledusskapi. Tas var izraisīt aizdegšanos, elektrisko šoku vai ievainojumu.

PIESARDZĪBU

1. Ja enerģijas padeve tiek nejauši pārtraukta, uzgaidiet vismaz 5 minūtes pirms to atkal pievienot, jo kompresora pretspiediens var iedarbināt pārslodzes releju.
2. Nepieskarieties ar mitrām rokām pārtikai vai metā la konteineriem, kas atrodas saldētavas nodalījumā. Tas var izraisīt apsaldējumus.
3. Lai novērstu nejaušu strāvas atvienošanos, pievienojiet ledusskapi tieši avotam. Neizmantojiet dubulto adapteri, jo strāvas zudums var izraisīt uzglabāto produktu sabojāšanos.
4. Saldētājkamerā nevajadzētu uzglabāt pudeles, jo tās sasilstot var saplīst.
5. Ledusskapja durvīm jābūt kārtīgi aizvērtām. Ja durvis paliks pusvīrus, tad kontrolētā iekšējā temperatūra pieaugs, kā rezultātā sabojāsies produkti un palielināsies elektrības izmaksas.
6. Nenovietojiet ledusskapi drēgnā vai mitrā vietā, jo tas var izraisīt izolācijas bojājumus un sūci. Iekārtas ārpusē var izveidoties kondensācija, izraisot rūsū.
7. Uzstādot vai noņemot ledusskapi, pārliecinieties, ka Jūs nespiežat vai nesamezģlojat strāvas vadu. Tā bojājums var izraisīt elektrisko šoku vai ugunsgrēku.
8. Neizmantojiet ledusskapi, ja vads vai kontaktdakša ir bojāti vai izejas pievienojums ir vaļīgs, jo tas var izraisīt elektrisko šoku vai ugunsgrēku.
 9. Atvienojiet no galvenās elektrības padeves, izņemot galveno kontaktdakšu no elektrības padeves ligzdas. Neņemiet to ārā, velkot aiz galvenā vada. Tas var izraisīt elektrisko šoku vai ugunsgrēku.
 10. Pārliecinieties, ka ap ledusskapi ir pietiekama ventilācijas vieta, citādi kompresors var uzkarst un pārstāt darboties. Ievērojiet rokasgrāmatas instrukcijas.
 11. Ja tiek sabojāts elastīgais padeves vads, tas ir jānomaina ar atbilstošu vadu. Tas jāizdara SHARP pakalpojumu dienesta pārstāvim.
 12. Gāzes noplūdes gadījumā izvēdiniet telpu, atverot logu u.c. Nepieskarieties ledusskapim strāvas izejas vietā.
 13. Uz ledusskapja nedrīkst likt smagus vai trauslus priekšmetus. Atverot vai aizverot ledusskapi, priekšmeti var nokrist, izraisot savainojumu.
 14. Uz ledusskapja virsmas nedrīkst likt priekšmetus, kas satur šķidrumus. To izšķīstīšanās var izraisīt elektrisko šoku vai ugunsgrēku.
 15. Nemetiet produktus ledusskapī, kā arī nesitiet iekšējo sienu. Tas var izraisīt iekšējās virsmas ielaisīšanu.
 16. Šo ledusskapi bez uzraudzības nedrīkst lietot personas (ieskaitot bērnus) ar pazeminātu fizisko jūtīgumu, prāta spējām, vai nepietiekamu pieredzi un zināšanām, ja persona, kas ir atbildīga par viņu drošību, tas neuzrauga vai nesniedz instrukcijas par ledusskapja lietošanu. Uzraugiet, lai mazi bērni nerotāļātos ar ledusskapi.

UZSTĀDĪŠANA

1. Tas ir brīvi novietojama tipa ledusskapis. Lūdzu nodrošiniet ap ledusskapi ventilācijai pietiekamu telpu.
 - Attēlā parādīts minimālais attālums, kas nepieciešams, lai uzturētu dzesēšanu.
 - Nodrošinot plašāku telpu, iespējams panākt, ka ledusskapis darbojas ar mazāku strāvas patēriņu.

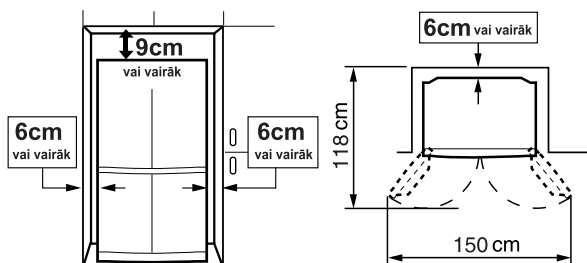

2. Izmantojot divas priekšējās regulējamās kājas, ir iespējams nodrošināt ledusskapja stabilitāti.

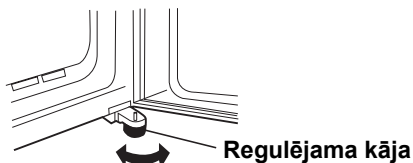

3. Ja labās un kreisās durvis nav pienācīgi izlīdzinātas, noregulējiet tās, izmantojot regulējamo kāju.

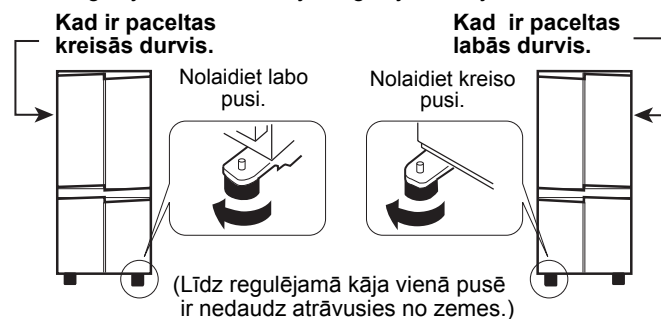

4. Izskrūvējiet no skapja apakšdaļas četras skrūves, tad ar 4 izskrūvētajām skrūvēm nostipriniet kāju nosepaneli (atrodas ledusskapja iekšpusē).

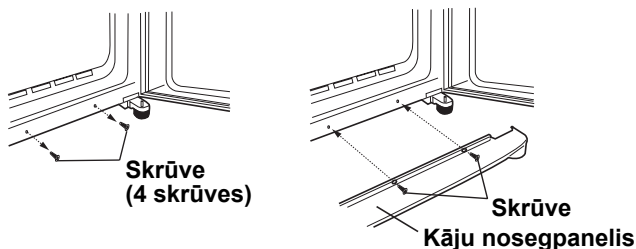

UZMANĪBU:

- Novietojiet ledusskapi tā, lai var brīvi piekļūt kontaktdakšai.
- Neturiet ledusskapī tiešā saulesgaismā.
- Nenovietojiet ledusskapi tuvu pie apkures ierīcēm.
- Nelieciet to tieši uz zemes. Nodrošiniet piemērotu novietni.
- Pievienojot barošanas kabeļa kontaktdakšu, kad durvis ir atvērtas, atskan durvju brīdinājuma signāls, taču tas ir normāli. Kad durvis tiek aizvērtas, skaņas signāls apklust.

Transportēšanas laikā

- Izmantojot skrituļus, ledusskapi var bīdīt uz priekšu un atpakaļ.



- Nesiet ledusskapi aiz aizmugurē un apakšā esošajiem rokturiem.

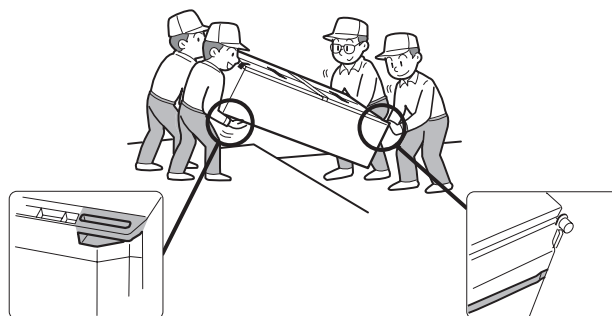

Pirms ledusskapja lietošanas

Iztīriet iekšējās detaļas ar siltā ūdenī samitrinātu lupatiņu. Ja tiek izmantots ziepjains ūdens, kārtīgi visu noslaukiet.

Informācija lietotājiem par izmešanu (privātās mājāsaimniecības)



Uzmanību! Uz jūsu ierīces redzams šāds simbols. Tas nozīmē, ka lietotas elektriskas un elektroniskas ierīces nedrīkst jaukt kopā ar pārējiem atkritumiem. Šīm ierīcēm pastāv atsevišķa savākšanas sistēma.

1. Eiropas Savienībā

Uzmanību! Ja vēlaties izmest šo ierīci, lūdzu, neizmantojiet šim nolūkam parasto atkritumu konteineri!

Lietotas elektriskās un elektroniskās ierīces ir jāapstrādā atsevišķi un saskaņā ar likumdošanas aktiem, kas nosaka lietotu elektrisku un elektronisku ierīču īpašu apstrādi, pārstrādi un atkārtotu izmantošanu.

Pēc noteikumu ieviešanas, ES dalībvalstu privātās mājāsaimniecības var nodot savas lietotās elektriskās un elektroniskās ierīces speciāli tam paredzētos savākšanas punktus bez maksas*. Dažās valstīs* arī vietējais izplatītājs var pieņemt atpakaļ nolietotās ierīces bez maksas, ja jūs iegādāties tai līdzīgu jaunu ierīci.

*) Lūdzu, sazinieties ar savu vietējo kompetento institūciju detalizētākas informācijas saņemšanai.

Ja jūsu lietotai elektriskai vai elektroniskai ierīcei ir baterijas vai akumulatori, lūdzu, izmetiet tos atsevišķi jau iepriekš, saskaņā ar spēkā esošajiem noteikumiem.

Pareizi utilizējot šo ierīci, jūs palīdzēsiet nodrošināt pareizu atkritumu apstrādi, pārstrādi un atkārtotu izmantošanu, un tādējādi novērsīsiet iespējamo negatīvo ietekmi uz vidi un cilvēku veselību, ko izraisītu nepareiza atkritumu apsaimniekošana.

2. Citās valstīs ārpus ES

Ja vēlaties izmest šo izstrādājumu, lūdzu, sazinieties ar vietējo kompetento institūciju, lai noskaidrotu pareizo izmešanas metodi.

Šveice: savu laiku nokalpojušās elektriskās un elektroniskās iekārtas var bez maksas atgriezt izplatītājam, pat ja Jūs neiegādājat jaunu izstrādājumu. Tālākās savākšanas punkti norādīti interneta vietnēs www.swico.ch vai www.sens.ch.

SJ-F77PC, SJ-F78PE, SJ-F79PS

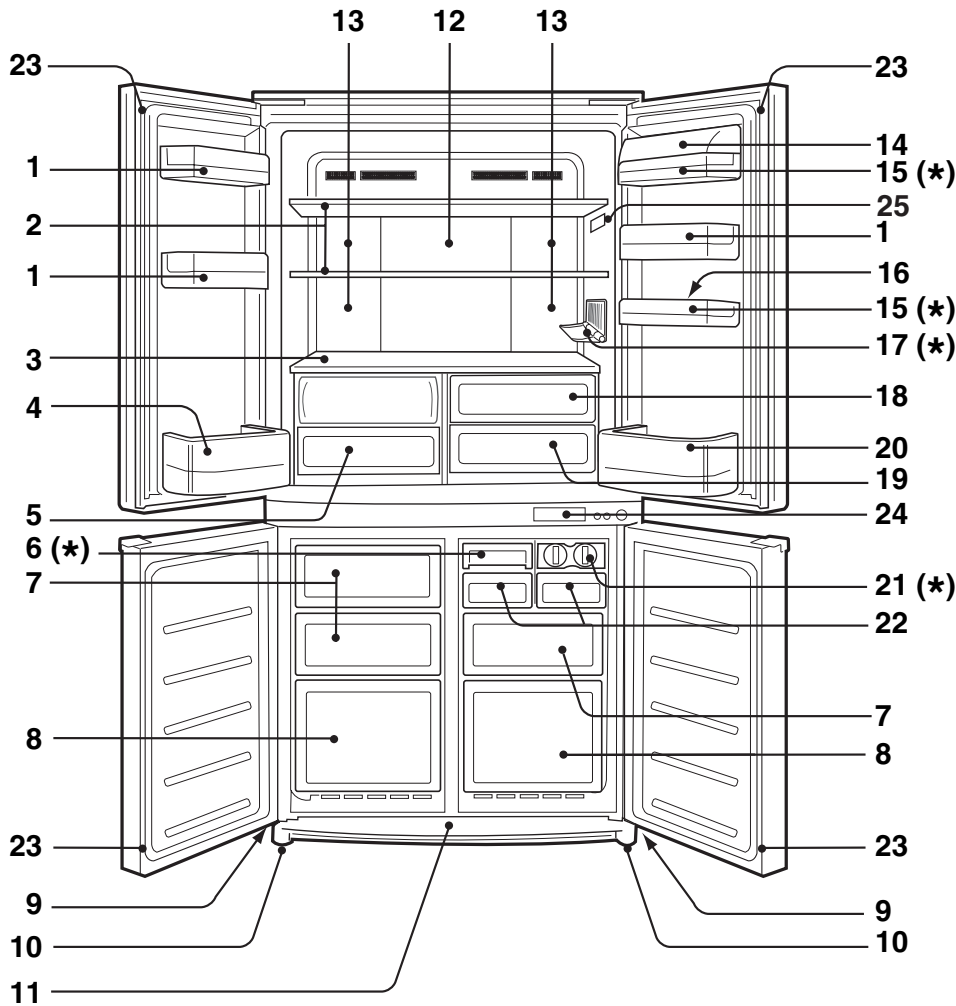

SJ-F72PC
SJ-F73PE
SJ-F74PS

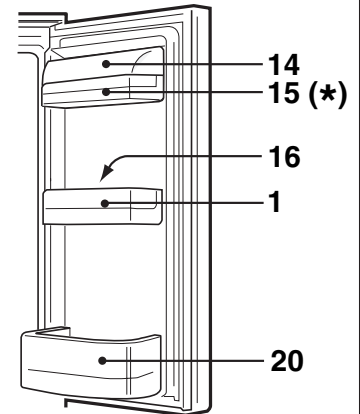

1. Durvju nodalījums

2. Ledusskapja plaukts

3. Plaukts

4. Pudeles nodalījums (kreisais)

5. Dārzeņu nodalījums

Pavelkot nodalījumu, atveras dārzeņu nodalījuma vāks.

6. Ledusmašīna

Trauka apakšā ir dzesētāja materiāls, ko izmanto ledus pakām, lai paātrinātu ledus veidošanas procesu. Trauku var izmantot arī, lai, izņemot laukā ledus izgatavošanas nodalījumu, sasaldētu nelielus pārtikas izstrādājumus, piemēram, gaļu un augļus.

7. Saldētāja nodalījums (mazais)

8. Saldētāja nodalījums (lielais)

9. Skrituļi

10. Regulējamās kājas

11. Kāju noseģpanelis

12. Alumīnija panelis

Panelis tiek dzesēts no aizmugures, tādējādi netieši dzesējot saldētavas nodalījumu. Šādi pārtika tiek sasaldēta maigi, nepakļaujot to aukstā gaisa plūsmam.

13. Gaisma

14. Papildus nodalījuma vāks

15. Papildu nodalījums

16. Olu turētājs

17. Pudeļu statnis



18. Augļu nodalījums

19. Svaigais nodalījums

20. Pudeles nodalījums (labais)

Lai uzglabātu liela izmēra pudeles, aizbīdīet visu starpsienu līdz galam atpakaļ.

Šķērssienu

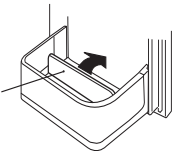

21. Ledus kubiņu ierīce

• Nepārpildiet trauku, jo tad sasalušie ledus kubi, būs savienoti.

• Kad ledus kubiņi ir gatavi, pagrieziet sviru pulksteņrādītāja virzienā, lai iztukšotu trauku.

Svira

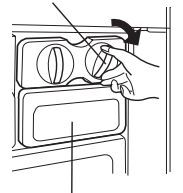

22. Ledus kubiņu kastīte

Lai nesabojātu ledus kubiņu trauku, negatavojiet tajā ledu un neļaujiet iekšā ejļu.

Ledus kubiņu kastīte

23. Magnētiskais durvju aizslēgs

24. Vadības panelis

25. Termometrs

*	SJ-F72PC	SJ-F73PE	SJ-F74PS	SJ-F77PC	SJ-F78PE	SJ-F79PS
6. Ledusmašīna	0	0	1	0	0	1
15. Papildu nodalījums	1	1	1	2	2	2
17. Pudeļu statnis	0	1	1	0	1	1
21. Ledus kubiņu ierīce	2	2	1	2	2	1

VADĪBAS PANELIS

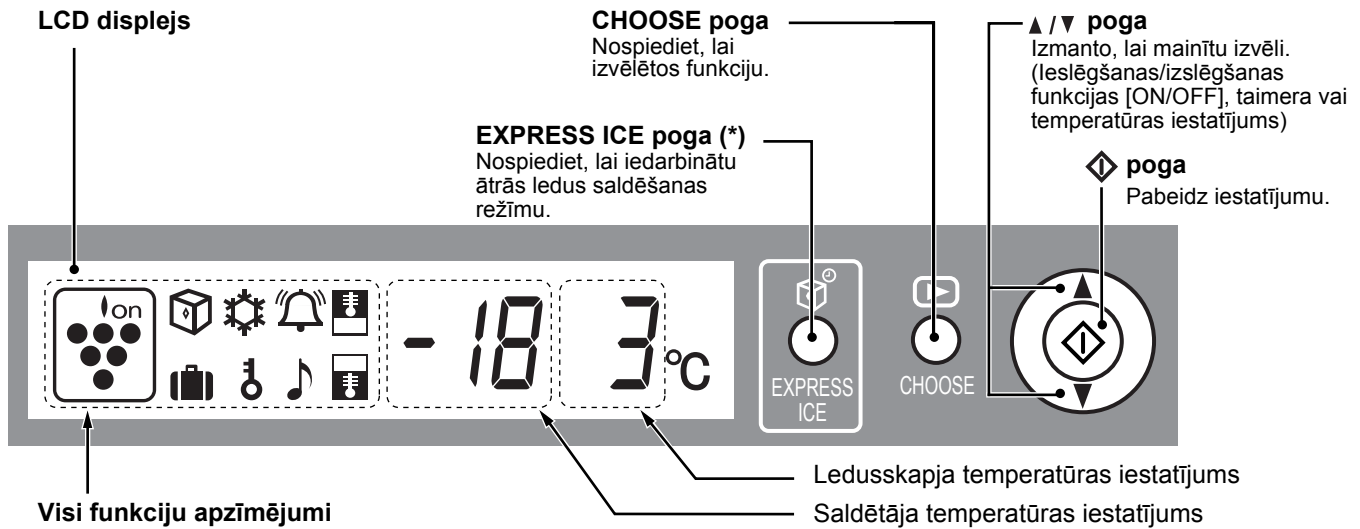

Visi funkciju apzīmējumi

Jonizētāja „Plasmacluster”	Ledusskapja temperatūras kontrole
Ātrā ledus saldēšana (*)	Saldētavas temperatūras kontrole
Ātrā saldēšana (*)	Durvju brīdinājuma signāls
Taimeris	Bērnu slēdzene
	Atvaļinājuma režīms (*)

- Tiek parādīti darbībā esošo funkciju simboli.
- Funkcijas, kas tiek palaistas automātiski, kad ledusskapis tiek pievienots barošanas tīklam.
- Ja ledusskapis apstājas strāvas padeves pārtraukuma dēļ vai tamlīdzīgi, displejs pēc strāvas padeves atjaunošanas rādīs tādu pat informāciju, kā pirms strāvas padeves pārtraukuma. Tomēr, ja strāvas padeves pārtraukums noticis ātrās ledus saldēšanas, ātrās saldēšanas vai taimera procesu laikā, atjaunojot strāvas padevi, operācijas būs apturētas.

UZMANĪBU:

- Kad darbība ir ilgusi 30 sekundes, displejs automātiski atgriežas pie sākotnējā satura. Ja 3 minūtes netiek veiktas nekādas darbības, aizmugures apgaismojums nodziest. Ja 6 minūtes netiek veiktas nekādas darbības, aizmugures apgaismojums tiek izslēgts.
- Nepieskarieties un neskrāpējiet LCD paneli ar asiem priekšmetiem.

* : Tikai SJ-F73PE, SJ-F74PS, SJ-F78PE, SJ-F79PS

TERMOMETRS

Šī saldētavas saldētājs ir aprīkots ar saldētavā ievietotu TERMOMETRU, kas ļauj jums kontrolēt vidējo temperatūru aukstākajā zonā.

AUKSTĀKĀ ZONA

Šis simbols norāda uz aukstāko zonu ledusskapja nodalījumā. Aukstākā zona plešas no plaukta ledusskapja nodalījuma apakšdaļā līdz simbolam. (Tajā pat augstumā esošais durvju nodalījums nav aukstākā zona.)

TEMPERATŪRAS PĀRBAUDĪŠANA AUKSTĀKAJĀ ZONĀ

Jūs varat veikt regulāras pārbaudes, lai nodrošinātu pareizu temperatūru aukstākajā zonā un, ja nepieciešams, lai noregulētu ledusskapja temperatūras vadību, kā norādīts nodaļā „temperatūras kontrole”. Lai uzturētu pareizu temperatūru ierīces iekšienē, pārbaudiet vai termometrs vienmēr ir ZILS. Ja termometrs kļūst BALTS, temperatūra ir pārāk augsta. Šādā gadījumā palieliniet ledusskapja temperatūras vadības iestatījumu un pagaidiet 6 stundas, pirms atkal pārbaudīt termometra rādījumu.

UZMANĪBU:

- Saldētavas iekšējā temperatūra ir atkarīga no dažādiem faktoriem, piemēram, tādiem kā telpas temperatūra, uzglabājamās pārtikas daudzums un cik bieži tiek atvērtas durvis.
- Ja tiek ievietota svaiga pārtika var durvis ilgāku laiku ir bijušas atvērtas, ir normāli, ja termometrs kļūst BALTS.

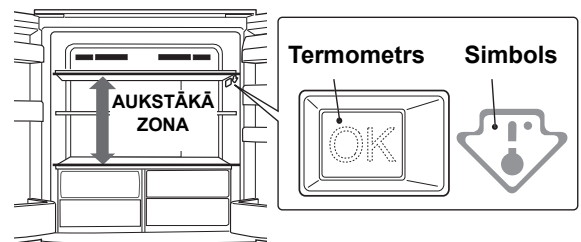

ZILS



Pareizs iestatījums

BALTS



Pārāk augsta temperatūra, noregulējiet ledusskapja temperatūras vadību.

ATKAUSĒŠANA

- Unikālās enerģijas taupīšanas sistēmas dēļ atkausēšana ir pilnībā automātiska. Atkausēšanas cikla uzsākšanas laiks ir proporcionāls ledusskapja kompresora darbības laikam, t.i., jo īsāku laiku darbojas ledusskapja kompresors (ziemas sezonā vai kad esat atvaļinājumā), jo garāks periods starp katru atkausēšanas ciklu.
- Atkausēšanas procesā izveidojies ūdens sakrājas iztvaikošanas traukā, kur tas kompresora u.c. izdalītā siltuma iedarbības rezultātā izgaro.
- Iztvaikošanas traukam nav nepieciešama tīrīšana vai kopšana.

DEZODORĒŠANAS IEKĀRTA

Iebūvēta iekārta, kam nav nepieciešama rokasgrāmata, jo, ieslēdzoties ledusskapim, tā ieslēdzas automātiski.

DARBĪBA (IZMANTOJOT VADĪBAS PANELI)



Temperatūras kontrole

Ledusskapja temperatūra tiek regulēta automātiski. Taču ja nepieciešams to var piemērot.

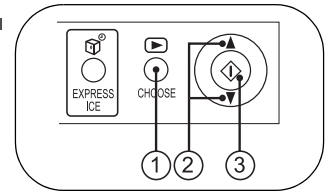

Ledusskapja nodaļums

- 1 Nospiediet izvēles pogu „CHOOSE” un izvēlieties „Ledusskapja temperatūras” simbolu.



- 2 Nospiediet ▲ / ▼ pogu un iestatiet temperatūru. [▲ : palielināt, ▼ : samazināt]

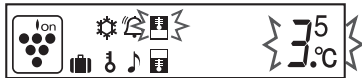

- 3 Nospiediet „◊” pogu.

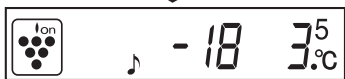
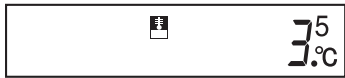

Šo parametru var regulēt robežās no 0°C līdz 6°C ar 0,5°C soli.

↑ 6°C	Ja ledusskapis nodrošina pārmērīgu dzesēšanu.
3°C	Normālai darbībai.
↓ 0°C	Lai produkti būtu svaigāki un gadījumā ja ledusskapis nenodrošina pietiekamu dzesēšanu.

Saldētājkameras nodaļums

- 1 Nospiediet izvēles pogu „CHOOSE” un izvēlieties „Saldētavas temperatūras” simbolu.

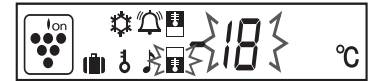

- 2 Nospiediet ▲ / ▼ pogu un iestatiet temperatūru. [▲ : palielināt, ▼ : samazināt]

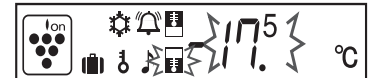

- 3 Nospiediet „◊” pogu.

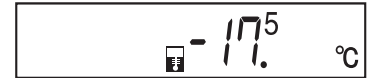

Šo parametru var regulēt robežās no -13°C līdz -21°C ar 0,5°C soli.

↑ -13°C	Ja netiek uzglabāti sasaldēti produkti vai saldējums.
-18°C	Normālai sasaldēšanai.
↓ -21°C	Ātrai ledus pagatavošanai vai ātrai sasaldēšanai.

UZMANĪBU:

- Ja ledusskapis ilgāku laiku darbojas ledusskapja temperatūras kontrole režīmā 0°C, produkti, kas glabājas ledusskapja nodaļumā var sasalt.
- Zema apkārtējā temperatūra var izraisīt produktu sasaldēšanu pat ja ledusskapja temperatūras kontrole ir uzlikta uz 6°C.



Ātrā ledus saldēšana (Tikai SJ-F73PE, SJ-F74PS, SJ-F78PE, SJ-F79PS)

Ledus kubiņus var sasaldēt arī ātrāk, nekā parasti.

- Šo funkciju var izmantot vienlaicīgi ar ātrās saldēšanas funkciju.

- 1 Nospiediet „EXPRESS ICE” pogu.



Parādās simbols un tiek sāks process.

- 2 Kad ledus izgatavošana ir pabeigta, izņemiet to.

Lai pārtrauktu procesu

Nospiediet „EXPRESS ICE” pogu vēlreiz.

UZMANĪBU:

- Ātrais ledus saldēšanas process beidzas aptuveni stundas laikā neatkarīgi no ledus stāvokļa (nozūd simbols).
- Ātrā ledus saldēšana var prasīt vairāk nekā 1 stundu, ja šis process pārklājas ar atkausēšanas operāciju, jo šādā gadījumā process tiek uzsākt tikai pēc tam, kad atkausēšanas process ir pabeigts.
- Pēc iespējas izvairieties atvērt durvis šīs funkcijas darbības laikā.

Kā lietot ledusmašīnu (Tikai SJ-F74PS, SJ-F79PS)

- Ledusmašīnas ierīci atdzesējiet saldētavā (vismaz 1 dienu iepriekš).
- Kad ledus kubiņi ir izgatavoti, izņemiet no trauka sadalītāju un sagrieziet to aiz galiem pretējos virzienos, lai ledus izkristu.

Šķērssienu

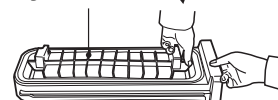

• Standarta ledus izgatavošanās laiks: aptuveni 20 minūtes.

- Ja tiek izmantots ledusskapja nodaļumā uzglabāts ūdens pie istabas temperatūras 30°C, ledusskapja iestatījuma 3°C un saldētāja temperatūras -18°C.
- Ledus izgatavošana var prasīt ilgāku nekā iepriekš norādīts atkarībā no istabas un ūdens temperatūras, kā arī no ledusskapja durvju virināšanas biežuma.
- Ledus izgatavošanu nevar pabeigt 20 minūšu laikā, ja iepildītais ūdens daudzums pārsniedz ūdens līmeņa līmeni. Tas tāpat arī apgrūtina ledus izņemšanu.

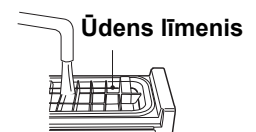

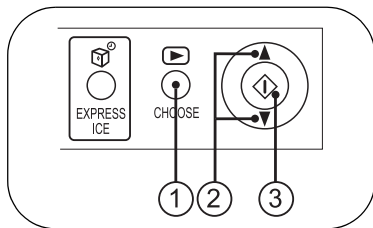

Jonizētāja „Plasmacluster”

Jonizētāja „Plasmacluster” ieslēdzas automātiski, kad ieslēdzas ledusskapis.

Lai pārtrauktu procesu

- 1 Nospiediet „CHOOSE” pogu un izvēlieties „Plasmacluster” simbolu.

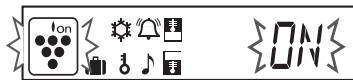

- 2 Nospiediet ▲ / ▼ pogu un izvēlieties „OFF” (izslēgts).



- 3 Nospiediet „◊” pogu.

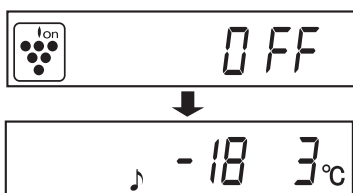

Lai sāktu darbību

Otrajā solī izvēlieties „ON” (ieslēgts).

Piezīmes par Jonizētāja „Plasmacluster” darbību

Ledusskapī esošais jonizētājs ledusskapja un saldētājkameras nodalījumos izlaiž jonu kopas, kas ir pozitīvo un negatīvo jonu kopas. Tās samazina pa gaisu pārvietojošos rauga sēnīšu daudzumu.

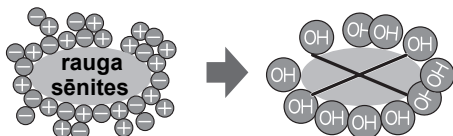

- Ledusskapī var būt neliela smarža. Tā ir ozona smarža, kuru rada jonizētājs. Ozona apjoms ir minimāls un tas ātri sadalās.



Taimeris

Laiku var iestatīt robežās līdz 99 minūtēm un 30 sekundēm ar 30 sekunžu soli.

- 1 Nospiediet „CHOOSE” pogu un izvēlieties „Taimeris” simbolu. Tiek parādīts agrāk iestatītais laiks.



- 2 Nospiediet ▲ / ▼ pogu un iestatiet laiku.

[▲ : palielināt, ▼ : samazināt]

Nepārtraukti spaidot pogu, iestatījumu var konfigurēt ātrāk.



- 3 Nospiediet „◊” pogu.



Tiek palaists taimeris. Displejā tiek rādīts atlikušais laiks.



Kad beidzas iestatītais laiks, atskan beigu skaņas signāls (apm. 30 sekundes).

Lai to pārtrauktu, nospiediet „◊”.



Lai apturētu taimeru

- 1 Nospiediet „CHOOSE”, lai izvēlētos „Taimera” simbolu.

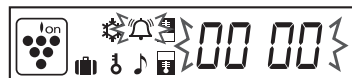

- 2 Nospiediet „◊” pogu.

UZMANĪBU:

Taimera darbības laikā nav iespējams otro reizi iestatīt taimeru.



Ātrā saldēšana (Tikai SJ-F73PE, SJ-F74PS, SJ-F78PE, SJ-F79PS)

Izmantojot šo funkciju, var izgatavot augstas kvalitātes saldētu pārtiku; tā ir ērta arī saldēšanai mājas apstākļos.

- Šo funkciju nevar izmantot vienlaicīgi ar ātro ledus saldēšanas funkciju.

- 1 Nospiediet „CHOOSE”, un izvēlieties simbolu „Ātrā saldēšana”.



- 2 Nospiediet ▲ / ▼ pogu un izvēlieties „ON” (ieslēgts).

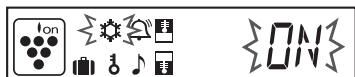

- 3 Nospiediet „◊” pogu.

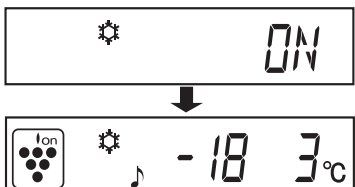

Ātrās saldēšanas režīms beidzas automātiski aptuveni 2 stundu laikā (nodziest simbols).

Lai pārtrauktu procesu

Otrajā solī izvēlieties „OFF”.

UZMANĪBU:

- Ar vienu operāciju nevar sasaldēt lielus pārtikas apjomus.
- Ātrās saldēšanas procedūrai var būt nepieciešams vairāk nekā 2 stundas, ja procedūra pārklājas ar atkausēšanu, jo procedūra tiek palaista pēc tam, kad atkausēšana ir pabeigta.
- Pēc iespējas izvairieties atvērt durvis šīs funkcijas darbības laikā.

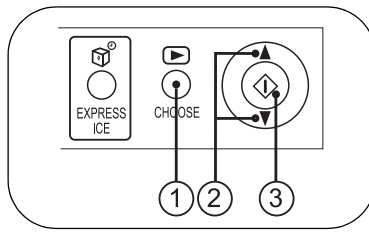

🎵 Durvju brīdinājuma signāls

Ja tiek atvērtas ledusskapja vai saldētāja durvis, atskanēs durvju brīdinājuma signāls.

- Durvju brīdinājuma signāls atskanēs 1 minūti pēc durvju atvēršanas un tad atkal pēc 1 minūtes (vienreiz katrā reizē).
- Ja durvis ir atvērtas aptuveni 3 minūtes, brīdinājuma signāls skanēs nepārtraukti.

Lai pārtrauktu procesu

- 1 Nospiediet „CHOOSE” pogu un izvēlieties „Durvju brīdinājuma signāls” simbolu.



- 2 Nospiediet ▲ / ▼ pogu un izvēlieties „OFF” (izslēgts).



- 3 Nospiediet „◇” pogu.

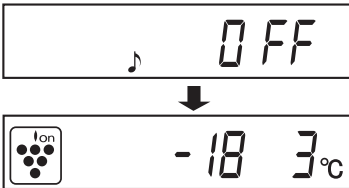

Lai sāktu darbību

Otrajā solī izvēlieties „ON” (ieslēgts).

🔑 Bērnu slēdzene

Vadības paneļa taustiņu funkcijas var atslēgt. Izmantojiet šo funkciju, lai neļautu bērniem spēlēties ar vadības paneli.

- 1 Nospiediet „CHOOSE” pogu un izvēlieties „Bērnu slēdzene” simbolu.



- 2 Nospiediet ▲ / ▼ pogu un izvēlieties „ON” (ieslēgts).

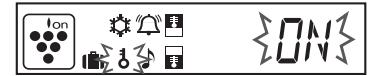

- 3 Nospiediet „◇” pogu.

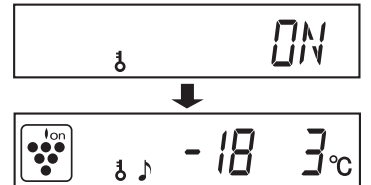

Lai pārtrauktu procesu

- 1 Nospiediet „CHOOSE” pogu uz 2 sekundēm vai vairāk.

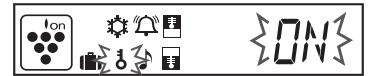

- 2 Izmantojot ▲ / ▼ pogu izvēlieties „OFF” (izslēgts) un nospiediet „◇” pogu.

🧳 Atvaļinājuma režīms (Tikai SJ-F73PE, SJ-F74PS, SJ-F78PE, SJ-F79PS)

Izmantojiet šo funkciju, ja dodaties ceļojumā vai aizbraucat no mājām uz ilgu laiku.

- 1 Nospiediet „CHOOSE” pogu un izvēlieties „Atvaļinājuma režīms” simbolu.



- 2 Nospiediet ▲ / ▼ pogu un izvēlieties „ON” (ieslēgts).



- 3 Nospiediet „◇” pogu.

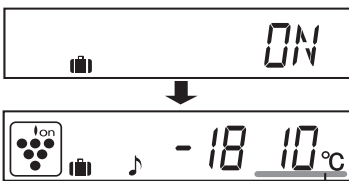

Temperatūra ledusskapja nodaļumā tiks noregulēta uz 10°C. Šo temperatūru nevar izmainīt.

Lai pārtrauktu procesu

Otrajā solī izvēlieties „OFF”.

UZMANĪBU:

Pārtikas uzglabāšanas laiks ledusskapī samazinās par aptuveni 1/2- 1/3 no normālā, jo temperatūra ledusskapja iekšienē ir 10°C. Lūdzam izmantot šo režīmu tikai tad, ja netiek ledusskapī uzglabāti ātri bojājošies pārtikas produkti.

PĀRTIKAS UZGLABĀŠANA

Ledusskapis samazina produktu bojāšanās risku. Lai palielinātu ātrbojīgu pārtikas produktu glabāšanas laiku, pārliecinieties, ka pārtika ir vissvaigākās kvalitātes. Norādes par to, kā ilgāk saglabāt produktus svaigus.

Augļi/dārzeni

Lai samazinātu mitruma zudumus, augļi un dārzeni ir vajīgi jāiesaiņo plastmasas ietinamā materiālā, piemēram, ietinamā plēvē, maisiņos (nenoslēdziet tos) un jāievieto dārzeņu nodalījumā vai augļu nodalījumā. Augļus un dārzeņus ar biezu mizu, piemēram, apelsīnus nav nepieciešams iesaiņot.

Piena produkti un olas

- Vairumam piena produktu uz iepakojuma ir norādes par uzglabāšanas termiņu, ieteicamo temperatūru un glabāšanas laiku.
- Olas jāuzglabā olu turētājā.

Gaļa/zivis/mājputnu gaļa

- Nolieciet uz šķīvja vai trauka un pārsedziet ar papīru vai plastmasas ietinamo papīru.
- Lielākus produktu gabalus uzlieciet uz plauktiņu restītēm.
- Pārliecinieties, ka pagatavotais ēdiens tiek ielikt hermētiskā traukā.

UZMANĪBU:

- Pārtiku plauktos izvietojiet vienmērīgi, lai vēsais gaiss varētu efektīvi cirkulēt.
- Karstu produktus pirms likšanas ledusskapī nepieciešams atdzesēt. Karstu produktu glabāšana palielina temperatūru ledusskapī un pārtikas sabojāšanās risku.
- Nebloķējiet aukstā gaisa cirkulācijas ierīdes un izplūdes straumi ar pārtiku vai traukiem; pārtika netiks vienmērīgi atdzesēta.
- Nenovietojiet pārtiku tieši aukstā gaisa izplūdes priekšā. Pārtika var sasalt.

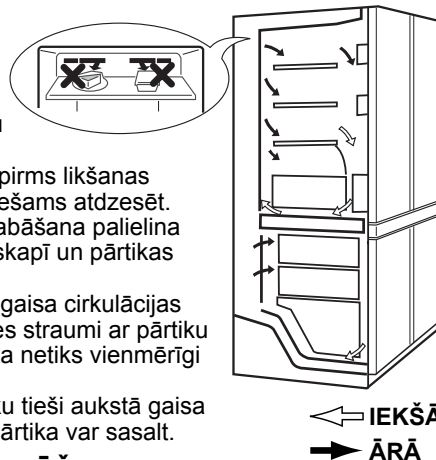

LABĀKA SASALDĒŠANA

- Produktiem jābūt svaigiem.
- Sasaldējiet mazus produktu apjomus, lai vajadzības gadījumā varētu ātri atsaldēt.
- Pārtika jāuzglabā atbilstoši vai jāietin, izlaižot gaisu no iepakojuma un to kārtīgi aiztaisot.
- Ledusskapī pārtika jāizvieto vienmērīgi.
- Uz traukiem vai paciņām inventarizācijas nolūkos var uzlikt uzlīmes.

KOPŠANA UN TĪRĪŠANA

Daži māsaimniecības ķīmiskie tīrīšanas līdzekļi var atstāt ietekmi uz iekšējām virsmām, kā rezultātā tās var ieplaisāt. Tīrot ledusskapja iekšējās plastmasas detaļas, izmantojiet tikai atšķaidītu trauku mazgājamo ūdeni (ziepjinu ūdeni). Pārliecinieties, ka visas plastmasas detaļas pēc tīrīšanas tiek noskalotas ar ūdeni. Sārnu saturoši tīrīšanas līdzekļi var izraisīt durvju roktura alumīnija daļu apsūbēšanu.

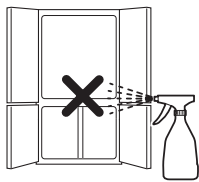

1. Izņemiet plauktiņus un nodalījumus no ledusskapja un tā durvīm. Nomazgājiet tos siltā ziepjinā ūdenī, noska-ļojiet tīrā ūdenī un nožāvējiet.
2. Iekšpusi notīriet ar lupatiņu, kas samitrināta siltā ziepjinā trauku mazgājamajā ūdenī. Pēc tam noskalojiet ar aukstu ūdeni.
3. Ārpusi noslaukiet ar mīkstu lupatiņu.
4. Magnētisko durvju aizslēgu tīriet ar zobu suku un siltu ziepjinu ūdeni.
5. Noslaukiet vadības paneli ar sausu lupatu.

UZMANĪBU:

- Neizmantojiet spodrinošo pulveri, benzīnu, karstu ūdeni u.c.
- Ja tiek izmantots neatšķaidīts mazgāšanas līdzeklis vai ziepjināis ūdens netiek pilnībā notīrīts, plastmasas detaļas var ieplaisāt.
- Notīriet pārtikas eļļas, kas pielipušas plastmasas detaļām, jo citādi plastmasas virsmas var saplaisāt.
- Stikla plauktiņi katrs sver aptuveni 3kg. Turiet tos cieši, izņemot vai nesot.
- Ja līdzās vadības panelim nopil sula un tamlīdzīgi šķidrums, noslaukiet to nekavējoties. Tas var kļūt par vadības paneļa atteices cēloni.

Ja ir izdegusi nodalījuma apgaismojuma spuldze

Sazinieties ar SHARP servisa centru, lai pieprasītu nomainīt nodalījuma apgaismojuma spuldzi. Nodalījuma apgaismojuma spuldzi drīkst nomainīt tikai kvalificēts servisa personāls.

Ledusskapja izslēgšana

Ja izslēdzat ledusskapi, dodoties prom uz ilgāku laiku, izņemiet visu pārtiku, kārtīgi iztīriet iekšpusi. Izņemiet kontaktdakšu no līdzdas un atstājiet visas ledusskapja durvis vaļā.

KO DARĪT PIRMS ZVANĪŠANAS PAKALPOJUMU DIENESTAM

Pirms zvanīšanas pakalpojumu dienestam, pārbaudiet :

TAS IR NORMĀLI, ja ledusskapis rada šādas skaņas.

- Kompresoram uzsākot darbību, rodas neliels troksnis --- kas pēc brīža paliek klusāks.
- Kompresors vienu reizi dienā rada skaļu troksni --- darbības skaņa uzreiz pēc automātiskās atkausēšanas darbības.
- Plūstoša šķidrums skaņa (burbuļojoša skaņa, dzirkstījoša skaņa) --- dzesējošās vielas skaņa, kad tā ieplūst caurulēs (laiku pa laikam tā var palikt skaļāka).
- Krakšķoša vai kraukšķoša skaņa --- ko rada iekšējo virsmu un detaļu izplešanās un saraušanās dzesēšanas laikā.

- Čīkstošā skaņa --- ko rada iekšējo detaļu izplešanās un saraušanās.

TAS IR NORMĀLI, ka iekārtas ārpusē, tai pieskaroties, ir karsta. Iekārtā ir karsta caurule, kas domāta rasas novēršanai.

JA JUMS NEPIECIEŠAMA PAKALPOJUMA DIENESTA PALĪDZĪBA

Sazinieties ar tuvāko SHARP pilnvaroto dienesta pārstāvi.

Suur tänu, et ostsite selle SHARPi toote. Palun lugege enne külmiku kasutamist käesolevat juhendit, et oskaksite täielikult rakendada kõiki külmiku võimalusi.

Kõik külmikut kasutavad inimesed peavad tundma selle tööpõhimõtet ja ohutusfunktsioone. Hoidke seda kasutusjuhendit külmikuga samas kohas ning omanikuvahetuse korral andke see edasi uuele omanikule, nii et tal oleks võimalik tutvuda selle omaduste ja ohutu kasutamise reeglitega.

Tähelepanu

- See külmik on mõeldud ainult koduseks kasutamiseks ruumis, mille temperatuur on vahemikus +5°C kuni +38°C. Külmikappi ei tohi pikemat aega hoida temperatuuril alla -10°C.
- Kasutada toitepingel 220-240V.

ETTEVAATUST

1. Külmik sisaldab kergestisüttivat jahutusvedelikku (R600a isobutaan) ja isolatsioonis ringlevat gaasi (tsüklobutaan). Järgige süttimise ja plahvatuse vältimiseks järgmisi eeskirju.
 - Külmiku taga ja sees paiknev jahutussüsteem sisaldab jahutusvedelikku. Vältige teravate objektide puutumist vastu jahutussüsteemi.
 - Ärge kasutage sulatamisprotsessi kiirendamiseks mehaanilisi seadmeid ega muid vahendeid. (Selles külmikus kasutatakse automaatset sulatussüsteemi.)
 - Ärge kasutage külmiku sees elektriseadmeid.
 - Kasutage ainult külmikuseksiooni jaoks ettenähtud lampi.
 - Ärge blokeerige ventilatsiooniavasid külmiku ümbruses.
 - Jahutussüsteemi lõhkemise korral ärge puudutage seinakontakti ega kasutage lahtist tuld. Avage aken ja tuulutage ruumi. Pöörduge seejärel SHARPi volitatud teeninduskeskusesse.
 - Külmik tuleb kõrvaldada nõuetekohaselt. Viige külmik ümbertöötlemistehasesse tuleohtliku jahutusvedeliku ja isolatsioonigaaside ümbertöötlemiseks.
2. Külmik on õhukindel. ET VÄLTIDA VÕIMALIKKE ÕNNETUSI LASTEGA, võtke külmiku uks enne seadme äraviskamist külmiku küljest lahti.
3. Lenduvate ja kergestisüttivate ainete (eeter, bensiin, propaan, kleepained, absoluutne alkohol jms.) puhul võib tekkida plahvatusoht. Ärge hoidke selliseid aineid külmikus.
4. Vältimaks külmiku väliskorpuse vigastamist, ärge kandke sellele lakki, värvi vms.
5. Külmiku puhastamisel ärge valage vett otse korpuse välis- või siseküljele. See võib põhjustada roostetamist või elektriisolatsiooni lagunemist.
6. Elektridetailide läheduses paiknevate alade puhastamisel tõmmake külmiku pistik kontaktist välja, et vältida võimalikku elektrilööki.
7. Kui elektridetailid peaks juhuslikult märjaks saama, tõmmake külmiku pistik kontaktist välja, kuivatage märjad detailid ning võtke ühendust lähima SHARPi hooldusfirmaga.
8. Pärast pistiku lahtiühendamist ärge katsuge pistiku kontakte. Võite saada elektrilöögi.
9. Külmik on mõeldud üksnes toiduainete hoidmiseks kodustes tingimustes vastavalt selles juhendis antud juhiste. Külmiku kasutamine muudel eesmärkidel võib kahjustada inimeste tervist või nende omandit.
10. Külmikus ei tohi hoida aineid, mis vajavad täpselt kindlaks määratud hoiutemperatuuri. Selliste ainete lagunemine võib olla ohtlik.
11. Toitepistikule kogunev tolm võib tekitada tuleohtu. Pühkige pistik hoolikalt tolmust puhtaks.
12. Ärge proovige külmikut ümber ehitada või selle detaile lahti võtta. See võib põhjustada tuleohtu, elektrilööke või kehavigastusi.

TÄHELEPANU

1. Kui külmiku pistik on kogemata kontaktist välja tõmmatud, oodake enne selle tagasipanekut vähemalt 5 minutit, kuna kompressori tagasilööki võib aktiveerida ülekoormuse relee.
2. Ärge puudutage märgade kätega sügavkülmiku sektsioonis asuvaid toiduaineid või metallkonteinereid. See võib põhjustada külmakahjustust.
3. Et vältida külmikapi toite juhuslikku väljalülitamist, ühendage toitepistik otse seinakontakti. Ärge kasutage mitme pistikupesaga adapterit, kuna toite juhuslik katkestamine võib kaasa tuua külmikus oleva toidu riknemise.
4. Ärge asetage sügavkülmikusse pudeleid, kuna need võivad külmumisel puruneda.
5. Hoidke külmiku uks kindlalt kinni. Kui uks jääb paokile, tõuseb külmiku sisetemperatuur, mistõttu toit võib rikneda ja suureneb elektrikulu.
6. Ärge paigutage külmikut niiskesse või märga kohta, kuna see võib kahjustada seadme isolatsiooni ja põhjustada leket. Samuti võib külmiku väliskorpusele sadestuda kondensaat, mis põhjustab roostetamist.
7. Külmiku paigaldamise ja liigutamise ajal jälgige, et te ei pitsitaks ega väänaks toitejuhet. Toitejuhtme vigastamine võib põhjustada elektrilööke või tuleohtu.
8. Ärge kasutage külmikut, kui toitejuhe või pistik on vigastatud või kui toiteplokk on lahti tulnud, kuna see võib põhjustada elektrilööke või tuleohtu.
9. Külmiku toite katkestamiseks eemaldage toitepistik pistikupesast. Ärge sikutage toitejuhet. See võib põhjustada elektrilööke või tuleohtu.
10. Veenduge, et külmiku ümber oleks piisavalt vaba ruumi. Sellega väldite kompressori ülekuumenemist ja seiskumist. Järgige külmiku paigaldamise kohta antud juhiseid.
11. Kui painduv toitekaabel saab vigastada, peab selle välja vahetama SHARPi poolt tunnustatud hooldustehnik, kuna asendamiseks tuleb kasutada spetsiaalset kaablit.
12. Kui külmikust lekib gaasi, avage aken, õhutage ruumi jne. Ärge katsuge külmikut ega toiteplokki.
13. Ärge asetage külmikule raskeid või kergesti purunevaid esemeid. Külmiku avamisel võivad need maha kukkuda ja tekitada vigastusi.
14. Ärge asetage külmikule vedelikku sisaldavaid esemeid. Vedeliku mahavoolamine võib põhjustada elektrilööke või tuleohtu.
15. Ärge visake esemeid külmiku põrandale ega asetage pudeleid vm. hooletult vastu külmiku siseseina. Külmiku sisemus võib mõrnaneda.
16. Külmikut ei tohiks ilma järelevveta või eelneva juhendamiseteta selle kasutamise kohta nende ohutuse eest vastutava isiku poolt kasutada füüsiliste, vaimsete või meelepuuetega, aga ka väheste kogemuste või teadmistega inimesed (sh lapsed). Täiskasvanud peaks jälgima, et lapsed ei mängiks külmikuga.

PAIGALDAMINE

- See külmik on eraldi seisvat tüüpi. Palun jätke külmiku ümber piisavalt ventilatsiooniruumi.
 - Joonisel on näidatud minimaalsed jahutusvõime tagamiseks vajalikud vahekaugused.
 - Jättes rohkem ruumi on külmikut võimalik kasutada väiksema energiakuluga.

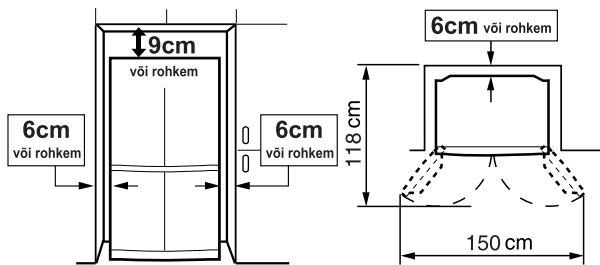

- Keerake kahte külmiku esikülje all asuvat reguleeritavat jalga, kuni külmik toetub kindlalt põrandale ja on sellega tasapinnas.

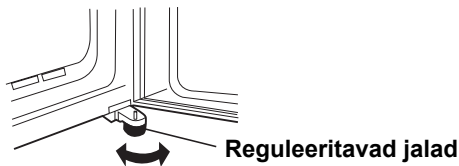

- Kui parem ja vasak uks ei ole korralikult joondunud, reguleerige neid reguleeritavate jalgade abil.



- Eemaldage 4 kruvi korpuse allosalt ning paigaldage seejärel eemaldatud 4 kruvi abil jalusekaitse (asub tarnimisel külmikusektsioonis).

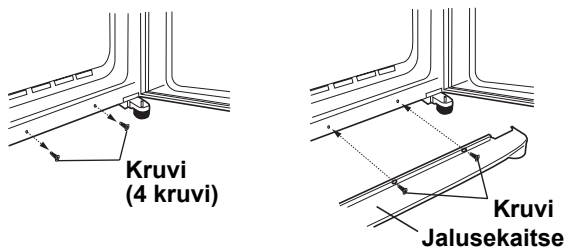

MÄRKUS:

- Asetage külmik selliselt, et teil oleks võimalik ligi pääseda toitepistikule.
- Ärge asetage külmikut otsese päikesevalguse kätte.
- Ärge paigutage külmikut kuumust kiirgava seadme kõrvale.
- Ärge asetage külmikut otse maapinnale. Leidke külmikule sobiv alus.
- Toitepistiku ühendamisel avatud ukse korral kõlab ukse helisignaali, kuid see on normaalne. Signaal lülitub välja ukse sulgemisel.

Transportimisel

- Rattad võimaldavad külmikut edasi ja tagasi liigutada.



- Külmiku kandmisel hoidke kinni külmiku taga ja all asuvatest käepidemetest.

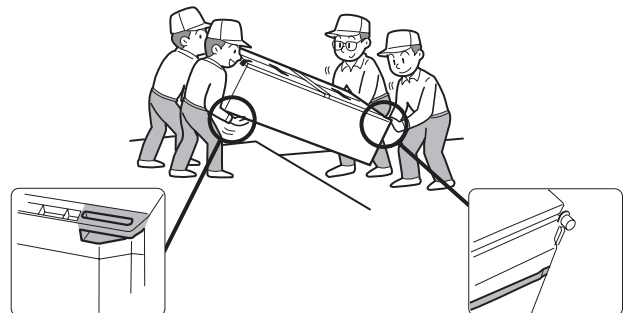

Enne külmiku kasutamist

Peske külmiku sisemust soojas vees niisutatud lapiga. Kui lisasite pesuveele mõnd puhastusvahendit, pühkige selle jäljed hoolikalt maha.

Kasutajainfo seadmete äraviskamise kohta (eramajapidamistele)



Tähelepanu: Teie toode on tähistatud selle sümboliga. See tähendab, et kasutatud elektri- ja elektronseadmeid ei tohiks ära visata koos tavaliste olmejäätmetega. Nende toodete jaoks on eraldi kogumissüsteem.

1. Euroopa Liidus

Tähelepanu: kui soovite seadmest vabaneda, palun ärge visake seda tavalisse prügikasti! Kasutatud elektri- ja elektronseadmeid tuleb käidelda eraldi ja vastavalt õigusaktidele, mis nõuavad elektri- ja elektronseadmete õiget käitlust, taaskasutust ja ringlussevõttu. Pärast õigusaktide rakendamist liikmesriikides võivad ELi eramajapidamised tagastada oma kasutatud elektri- ja elektronseadmed tasuta selleks määratud kogumispunktidest*. Mõnedes riikides* võib kohalik jaemüüja vana toote tasuta tagasi võtta ka siis, kui ostate sarnase uue toote. *) Palun võtke täpsustamiseks ühendust oma kohaliku asutusega.

Kui teie kasutatud elektri- või elektronseadmel on patareid või akud, palun vabanega neist eelnevalt vastavalt kohalikele nõuetele.

Selle toote korrektse kõrvaldamisega aitate tagada jäätmete nõuetekohase käitluse, taaskasutuse ja ringlussevõtu ning seega vältida võimalikke kahjulikke mõjusid keskkonnale ja inimeste tervisele, mida jäätmete vale käitlus vastasel juhul kaasa võiks tuua.

2. Muudes riikides väljaspool ELi

Kui soovite sellest tootest vabaneda, võtke palun ühendust kohalike asutustega ja selgitage välja õige kõrvaldamisviisi.

Šveitsi jaoks. Kasutatud elektri- või elektroonikaseadmeid saab diilerile tasuta tagastada isegi siis, kui te uut toodet ei osta. Kogumiskohad on loendatud kodulehel www.swico.ch või www.sens.ch.

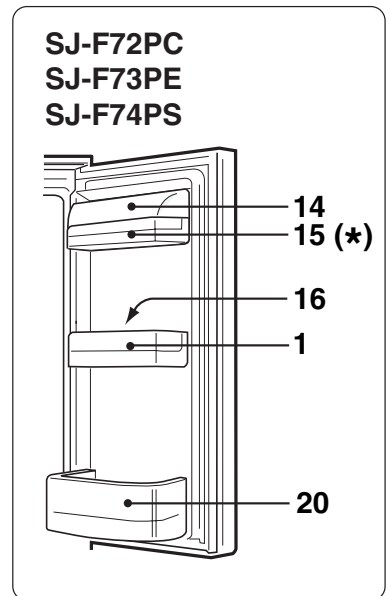
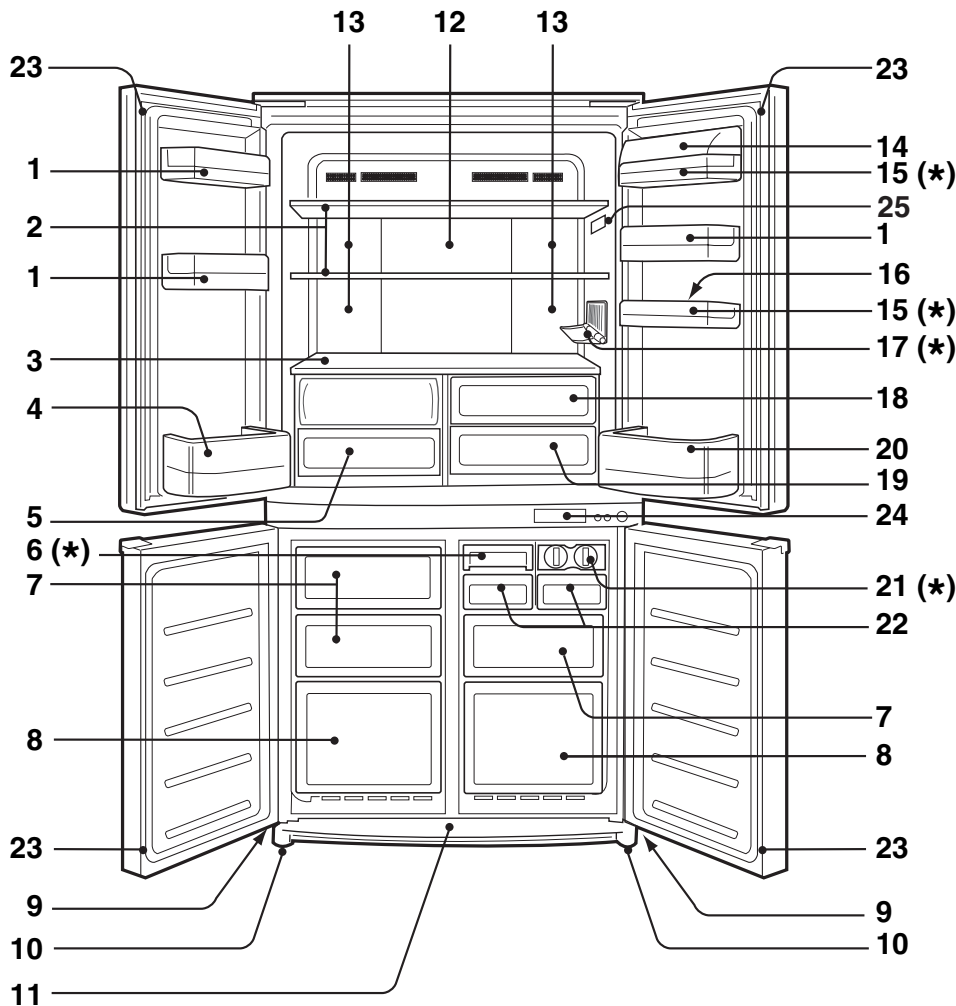

1. Uksetasku
2. Külmikuriul
3. Riiul
4. Pudelitasku (vasak)

5. Juurviljalaegas

Juurvilja hoiuriuli kaas avaneb laeka väljatõmbamisel.

6. Kiirjäävalmistaja

Jäätumisprotsessi kiirendamiseks sisaldab kandiku põhi jääpakkides kasutatavat külmutusainet. Kandikut võib jääsektiooni eemaldamisel samuti kasutada väiksemate toidukoguste nagu liha või puuviljade külmutamiseks.

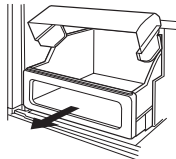

7. Sügavkülmiku laegas (väike)

8. Sügavkülmiku laegas (suur)

9. Rattad

10. Reguleeritavad jalad

11. Jalusekaitse

12. Alumiiniumpaneel

Paneeli jahutatakse tagantpoolt jahutades nii kaudselt külmikusektiooni. Sel viisil tagatakse toidu sujuv jahutamine ilma seda külma õhuvooluga mõjutamata.

13. Tuli

14. Mitmeotstarbelise tasku kaas

15. Mitmeotstarbeline tasku

16. Munahoidik

17. Pudeliriiul

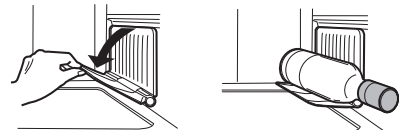

18. Puuviljalaegas

19. Toorproduktide laegas

20. Pudelitasku (parem)

Suuremõtmeliste pudelite hoidmiseks nihutage vahesein lõpuni tagasi.

Vahesein

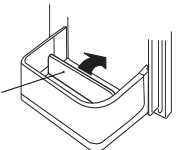

21. Jääkuubikuvalmistaja

- Ärge täitke kandikuid ülemäärase veega, kuna sel juhul külmutuvad jääkuubikud üksteise külge.
- Kui jääkuubikud on valmis, pöörake hooba kellaosuti liikumissuunas – sellega kallatakse kuubikud jääkuubikukarpi.

Hoob

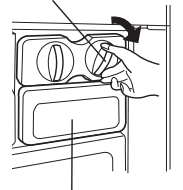

Jääkuubikukarp

22. Jääkuubikukarp

Et vältida jääkuubikukarbi vigastamist, ärge valmistage jääd jääkuubikukarbis ega valage sinna õli.

23. Magnetiline ukse sulgur

24. Juhtpaneel

25. Termomeeter

*

	SJ-F72PC	SJ-F73PE	SJ-F74PS	SJ-F77PC	SJ-F78PE	SJ-F79PS
6. Kiirjäävalmistaja	0	0	1	0	0	1
15. Mitmeotstarbeline tasku	1	1	1	2	2	2
17. Pudeliriiul	0	1	1	0	1	1
21. Jääkuubikuvalmistaja	2	2	1	2	2	1

JUHTPANEEL

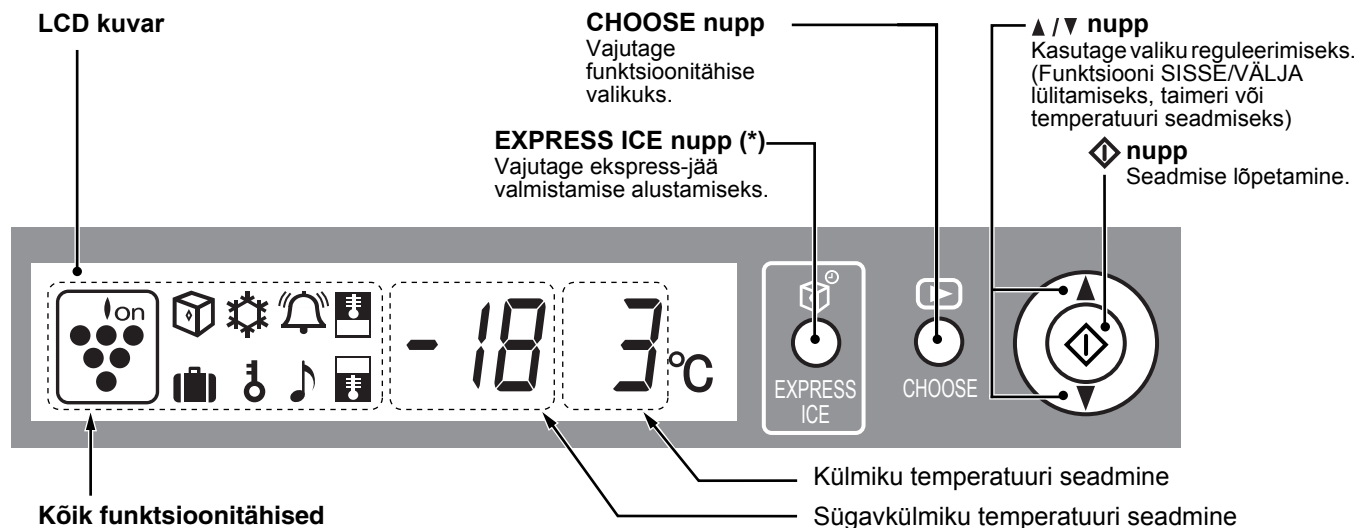

Ionizer "Plasmacluster"	Külmiiku temp. reguleerimine
Ekspress-jää valmistamine (*)	Sügavkülmiiku temp. reguleerimine
Ekspress-külmutus (*)	Ukse helisignaal
Taimer	Lastelukk
	Puhkuserežiim (*)

• Kuvatud on aktiveeritud funktsioonide tähised.

• Toite sisselülitamisel automaatselt käivituvad funktsioonid.

• Külmiiku väljalülitamisel voolukatkestuse või muul samasel põhjusel taastub voolukatkestuse lõppedes kuvaril katkestuseelne seis. Kui aga voolukatkestus tekkis ekspress-jää valmistamise, ekspress-külmutuse või aktiveeritud taimeri ajal, ei jätkata vastavat operatsiooni voolu taastumisel.

MÄRKUS:

- Toimingute puudumisel 30 sekundi jooksul lülitub kuvar automaatselt tagasi algseisu. Toimingute puudumisel 3 minuti jooksul muutub taustvalgus tumedaks. Toimingute puudumisel 6 minuti jooksul lülitub taustvalgus välja.
- Ärge puudutage LCD paneeli teravate esemetega.

* : Ainult mudelitel SJ-F73PE, SJ-F74PS, SJ-F78PE, SJ-F79PS

TERMOMEETER

Külmiik on varustatud külmiikusektsioonis asuva TERMOMEETRIGA, mis võimaldab teil kontrollida keskmist temperatuuri kõige külmemas tsoonis.

KÕIGE KÜLMEM TSOON

See sümbol tähistab külmiikusektsiooni kõige külmemat tsooni. Külmiim tsoon ulatub riulist külmiikusektsiooni põhjas kuni selle märgini. (Samal kõrgusel asuv uksetasku ei kuulu kõige külmemasse tsooni.)

TEMPERatuurIKONTROLL KÜLMIMAS TSOONIS

Teil on võimalus regulaarselt kontrollida nõuetekohast temperatuuri külmiiku kõige külmemas tsoonis ning reguleerida vajaduse korral külmiiku temp. regulaatorit vastavalt peatükile "Temperatuuri reguleerimine".

Külmiikus nõuetekohase temperatuuri hoidmiseks jälgige, et termomeeter oleks alati SININE. Kui termomeeter muutub VALGEKS, on temperatuur liiga kõrge ning sel juhul tuleb tõsta külmiiku temp.regulaatori seadeväärtust ja oodata 6 tundi enne termomeetri uuesti kontrollimist.

MÄRKUS:

- Sügavkülmiiku sisetemperatuur sõltub mitmesugustest teguritest nagu ruumi keskkonnatemperatuur, toidukogus ja ukse avamise sagedus.
- Värske toidu lisamisel või ukse mõneks ajaks avatud jätmisel on termomeetri VALGEKS muutumine normaalne.

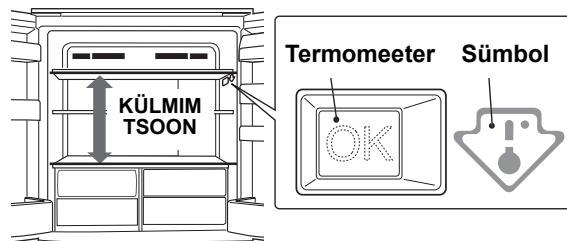

SININE



Õige seade

VALGE



Liiga kõrge temperatuur, reguleerige külmiiku temp. regulaatorit.

SULATAMINE

- Tänu ainulaadsele energiasäästusüsteemile toimub külmiiku sulatamine täisautomaatselt. Sealjuures sõltub sulatustsükli algusaeg külmiiku kompressori tööajast, s.t. mida lühemalt kompressor töötab (talvel või kasutusvälisel perioodil), seda pikem on kahe sulatustsükli vahele jääv aeg.
- Sulatusvesi koguneb veepanni, kus see aurustub kompressori jne soojuse toimele.
- Veepann ei nõua puhastamist ega hooldust.

LÕHNAEEMALDUSSÕLM

See on külmiikusse sisse ehitatud sõlm, mis lülitub automaatselt sisse koos külmiiku sisselülitamisega.

TÖÖTAMINE (JUHTPANEELI KASUTAMINE)



Temperatuuri reguleerimine

Külmik kontrollib oma temperatuuri automaatselt. Vajaduse korral on võimalik temperatuuri siiski reguleerida järgneval moel.

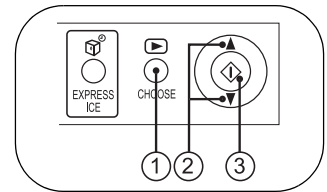

Külmiku sektsioon

- 1 Vajutage "CHOOSE"-nupule ja valige "Külmiku temp." tähis.

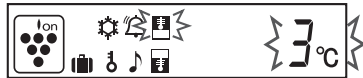

- 2 Vajutage ▲ / ▼ -nupule ja seadke temperatuur. [▲ : tõsta, ▼ : langetada]

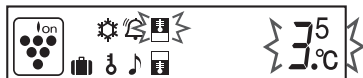

- 3 Vajutage "◊"-nuppu.

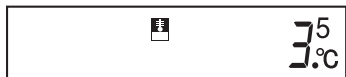

Reguleeritav vahemikus 0°C ... 6°C sammuga 0,5°C.

↑ 6°C	Vajalik juhul, kui külmik jahutab liiga tugevalt.
3°C	Tavapäraseks tööks.
↓ 0°C	Hoiab toiduainete maitse maksimaalselt värskena. Vajalik ka juhul, kui külmik ei jahuta piisavalt.

Sügavkülmiku sektsioon

- 1 Vajutage "CHOOSE"-nupule ja valige "Sügavkülmiku temp." tähis.



- 2 Vajutage ▲ / ▼ -nupule ja seadke temperatuur. [▲ : tõsta, ▼ : langetada]



- 3 Vajutage "◊"-nuppu.



Reguleeritav vahemikus -13°C ... -21°C sammuga 0,5°C.

↑ -13°C	Juhuks, kui sügavkülmikus ei hoita külmutatud toiduaineid ega jäätist.
-18°C	Tavapäraseks külmutamiseks.
↓ -21°C	Juhuks, kui on vaja kiiresti jääd teha või toiduaineid külmutada.

MÄRKUS:

- Kui külmik töötab pikka aega selliselt, et külmiku temp. reguleerimine on reguleeritud 0°C, võivad mõned külmikusektsioonis asuvad toiduained külmuda.
- Kui ümbritseva ruumi temperatuur on madal, võivad toiduained külmuda ka siis, kui selle külmiku temp. reguleerimine on reguleeritud 6°C.



Ekspress-jää valmistamine

(Ainult mudelitel SJ-F73PE, SJ-F74PS, SJ-F78PE, SJ-F79PS)

Jääkuubikuid saab valmistada tavalisest kiiremini.

- Seda funktsiooni ei saa kasutada üheaegselt ekspress-külmutusega.

- 1 Vajutage "EXPRESS ICE"-nupule.

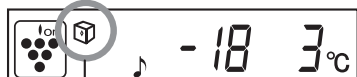

Ilmub vastav tähis ja funktsioon lülitub sisse.

- 2 Kui jää on valmis, eemaldage see.

Funktsiooni äramuutmiseks

Vajutage uuesti "EXPRESS ICE"-nupule.

MÄRKUS:

- Ekspress-jää valmistamine lõpeb automaatselt umbes 1 tunni möödudes olenemata jää seisundist. (Tähis kaob.)
- Sulatamisega kattumisel võib ekspress-jää valmistamine nõuda üle 1 tunni, kuna see algab alles pärast sulatamise lõpetamist.
- Vältige võimaluse piires selle funktsiooni töötamisel ukse avamist.

Kiirjääd valmistaja kasutamine

(Ainult mudelitel SJ-F74PS, SJ-F79PS)

- Jahutage kiirjääd valmistajat eelnevalt sügavkülmikus (vähemalt 1 päeva jooksul).
- Kui jääkuubikud on valmis, eemaldage sektsioon kandikult ning väänake seejärel seda jää eraldamiseks mõlemast otsast.

Vahesein

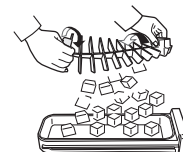

- Standardne aeg jää valmimiseks on umbes 20 minutit.

- Külmikusektsioonis hoitud vee kasutamisel ruumitemperatuuril 30°C ning külmiku ja sügavkülmiku seadetemperatuuril vastavalt 3°C ja -18°C.
- Jää valmistamise aeg võib ülaltoodust pikemaks osutuda olenevalt ruumi- ja veetemperatuurist, ukse avamise ja sulgemise sagedusest jne.
- Vee valamisel üle veetaseme joone ei ole jää valmistamine ca 20 minuti jooksul võimalik. Samuti on sel korral raskendatud jää eraldamine.

Veetase



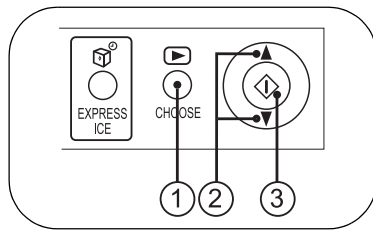

Ionizer "Plasmacluster"

Õhupuhasti "Plasmacluster" alustab automaatselt tööd koos külmiku sisselülitamisega.

Funktsiooni äramuutmiseks

- 1 Vajutage "CHOOSE"-nupule ja valige "Plasmacluster" tähis.



- 2 Vajutage ▲ / ▼ -nuppu ja valige "OFF".



- 3 Vajutage "◊"-nuppu.

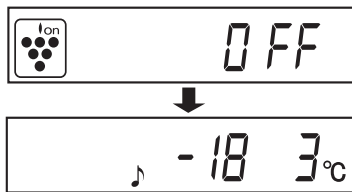

Toimingu alustamiseks

Valige ② sammul "ON".

Märkused Ionizer "Plasmacluster" i töö kohta

Külmiku sees asuv ionisaator vallandab ioonikobaraid (positiivsete ja negatiivsete ioonide kogumeid) nii sügavkülmiku kui külmiku sektisooni. Need ioonikobarad takistavad õhu teel edasi kanduva hallituseene levikut.

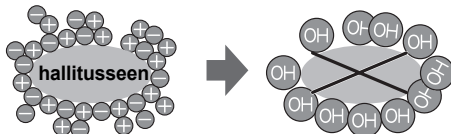

- Külmikus võib mõnikord tunda nõrka lõhna. See on ionisaatori poolt tekitatud osooni lõhn. Tekkiva osooni kogus on väga väike ning see laguneb külmikus kiiresti.



Taimer

Võimalik on seada ajaks kuni 99 minutit 30 sekundit sammuga 30 sekundit.

- 1 Vajutage "CHOOSE" nupule ja valige "Taimer" tähis. Kuvarile ilmub viimati seatud aeg.



- 2 Vajutage ▲ / ▼ -nuppu ja seadke nõutav aeg. [▲ : pikendamine, ▼ : lühendamine]

Vajutage nupule jätkuvalt, seade valik toimub kiiresti.



- 3 Vajutage "◊"-nuppu.



Taimer käivitub. Kuvar näitab järelejäänud aega.



Määratud aja möödumisel kõlab helisignaali. (Umbes 30 s) Helisignaali katkestamiseks vajutage "◊".

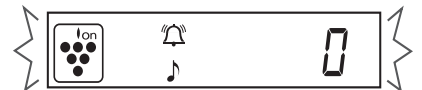

Taimeri äramuutmiseks

- 1 "Taimer" tähise valikuks vajutage "CHOOSE".



- 2 Vajutage "◊"-nuppu.

MÄRKUS:

Taimeri töö ajal ei ole teistkordne taimeri seadmine võimalik.



Ekspress-külmutus

(Ainul mudelitel SJ-F73PE, SJ-F74PS, SJ-F78PE, SJ-F79PS)

See funktsioon võimaldab valmistada kõrgkvaliteetseid külmutatud toite ning on mugav kodusel külmutamisel.

- Seda funktsiooni ei saa kasutada üheaegselt ekspress-jää valmistamisega.

- 1 Vajutage "CHOOSE"-nupule ja valige "Ekspress-külmutuse" tähis.



- 2 Vajutage ▲ / ▼ -nuppu ja valige "ON".



- 3 Vajutage "◊"-nuppu.

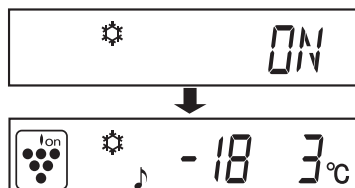

Ekspress-külmutus lõpeb automaatselt umbes 2 tunni möödudes. (Tähis kaob.)

Funktsiooni äramuutmiseks

Valige ② sammul "OFF".

MÄRKUS:

- Suuri toidukoguseid ei ole võimalik ühe korraga külmutada.
- Sulatamisega kattumisel võib ekspress-külmutus nõuda üle 2 tunni, kuna see algab pärast sulatamise lõpetamist.
- Väliste võimaluse piires selle funktsiooni töötamisele ukse avamist.

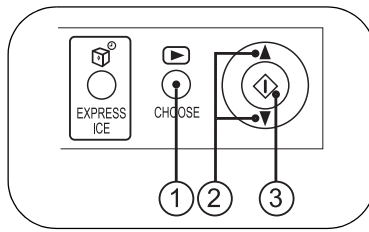

Ukse helisignaali

Külmiku või sügavkülmiku ukse lahti jätmisel kõlab ukse helisignaali.

- Ukse helisignaali kõlab 1 minuti vältel pärast ukse avamist ning uuesti 1 minuti möödumisel (üks kord korraga).
- Ukse ca 3 minutiks lahti jätmisel jääb helisignaali pidevalt tööle.

Funktsiooni äramuutmiseks

- 1 Vajutage "CHOOSE"-nupule ja valige "Ukse helisignaali" tähis.



- 2 Vajutage ▲ / ▼ -nuppu ja valige "OFF".



- 3 Vajutage "◊"-nuppu.

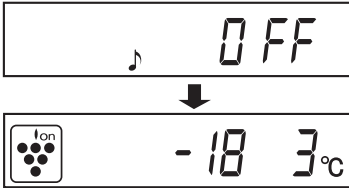

Toimingu alustamiseks

Valige ② sammul "ON".

Puhkuserežiim

(Ainult mudelitel SJ-F73PE, SJ-F74PS, SJ-F78PE, SJ-F79PS)

Kasutage seda funktsiooni reisile minekul või majast pikemaks ajaks lahkumisel.

- 1 Vajutage "CHOOSE"-nupule ja valige "Puhkuserežiimi" tähis.



- 2 Vajutage ▲ / ▼ -nuppu ja valige "ON".

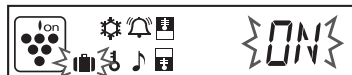

- 3 Vajutage "◊"-nuppu.

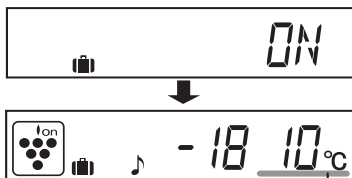

Temperatuur külmikusektsioonis reguleeritakse väärtusele 10°C.
Seda temperatuuri ei ole võimalik muuta.

Lastelukk

Juhtpaneeli klahvide tööd on võimalik blokeerida. Kasutage seda võimalust takistamast laste või kellegi teise poolt paneeli näppimist.

- 1 Vajutage "CHOOSE"-nupule ja valige "Lasteluku" tähis.



- 2 Vajutage ▲ / ▼ -nuppu ja valige "ON".

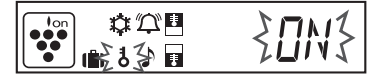

- 3 Vajutage "◊"-nuppu.

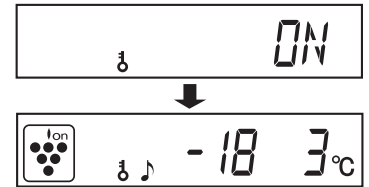

Funktsiooni äramuutmiseks

- 1 Vajutage pidevalt "CHOOSE"-nuppu 2 või enama sekundi jooksul.

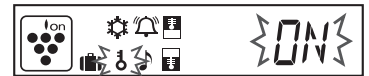

- 2 Valige ▲ / ▼ -nupu abil "OFF" ja vajutage seejärel "◊"-nupule.

Funktsiooni äramuutmiseks

Valige ② sammul "OFF".

MÄRKUS:

Toidu säilitusaeg külmikus moodustab nüüd ca 1/2-1/3 normaalajast, kuna külmikusektsiooni temperatuur tõuseb tasemeni 10°C. Palun kasutage ainult riknevate toitude puudumisel.

TOIDUAINETE HOIDMINE

Külmik aeglustab toidu riknemist. Et tagada riknevatele toiduainetele maksimaalne säilivusaeg, ostke võimalikult värskeid toiduaineid. Järgnevalt on toodud mõned üldised juhised, mis aitavad pikendada toidu säilivusaega.

Puuviljad / juurviljad

Niiskusekao minimeerimiseks tuleb puu- ja juurviljad vabalt plastikusse, nt kilesse või kotti (ärge sulgege), pakkida ja juurvilja hoiuriulile või puuviljalaekasse paigutada. Paksu koorega puu- ja juurviljad, nt apelsinid, ei vaja pakkimist.

Piimatooted ja munad

- Suuremal osal piimatoodetel on pakendil näidatud säilivusaeg ning soovitatav säilitamistemperatuur.
- Mune tuleks hoida munahoidikus.

Liha / kala / linnuliha

- Asetage vaagnale või taldrikule ning katke paberi või pakkekilega.
- Suuremad liha-, kala- või linnulihalõigud asetage riulite tagumisse serva.
- Venduge, et valmistoidud oleks kindlalt pakitud või asetatud õhukindlalt suletud anumasse.

MÄRKUS:

- Asetage toiduained riulitele ühtlaselt, et jahutav õhk saaks külmikus tõhusalt ringelda.
- Kuumad toidud tuleb enne külmikusse asetamist maha jahutada. Kuumade toitade asetamine külmikusse tõstab külmiku temperatuuri ja suurendab toiduainete riknemise ohtu.
- Ärge blokeerige ringleva külma õhu sisse- ja väljalaskeavasid toiduainete või anumatega; vastasel korral ei jahutata kõiki külmikus olevaid toiduaineid ühtlaselt.
- Ärge asetage toitu otse külma õhu sisselaskava ette. See võib põhjustada toidu külmumist.

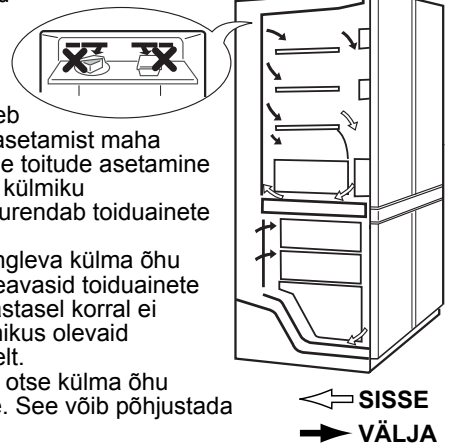

JUHISED KÜLMUTAMISEKS

- Külmutatavad toiduained peaks olema võimalikult värsked.
- Et külmutamine oleks kiire, kümutage korraga ainult väike kogus toiduaineid.
- Iduained peavad olema korralikult pakitud või kaetud ja õhk peaks olema pakendist välja surutud.
- Asetage toit sügavkülmikusse ühtlaselt.
- Märgistage kotid siltidega, et säilitada ülevaadet külmutatud toiduainetest.

HOOLDUS JA PUHASTAMINE

Mõned majapidamises kasutatavad puhastusvahendid võivad nõrgestada külmiku sisepindu ja plastriiuleid, põhjustades nende purunemist või mõranemist. Kasutage külmiku sees asuvate plastik-osade pesemiseks ainult lahustatud nõudepesuvahendit. Pärast pesemist puhastage kõik plastikosad hoolikalt pesuvahendi jäänustest. Leeliseline pesuvahend toimib ukse käepideme alumiiniumosale ja põhjustab selle tuhmumist.

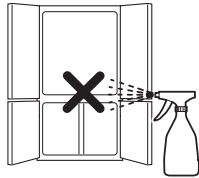

1. Eemaldage külmiku seest ja ukse küljest kõik riulid ja taskud. Peske neid sooja veega, millele on lisatud veidi nõudepesuvahendit; loputage puhtas vees ja kuivatage.
2. Puhastage külmiku sisemust nõudepesuvahendit sisaldavas soojas vees niisutatud lapiga. Seejärel pühkige puhastusvahend külma vee abil maha.
3. Kasutage külmikapi välispinna puhastamiseks ainult pehmet lappi.
4. Magnetilise ukse sulguri puhastamiseks kasutage hambaharja ja sooja vett, kuhu on lisatud veidi nõudepesuvahendit.
5. Pühkige juhtpaneeli kuiva lapiga.

MÄRKUS:

- Ärge kasutage külmiku puhastamisel poleerimispulbrit, bensiini, kuuma vett vms.
- Kui kasutatakse lahustamata pesuvahendit või kui pesuvahendi jääke ei pühita korralikult maha, võivad plastik-osadesse tekkida mõrad.
- Pühkige ära kõik plastikosade külge sattunud toidurasvad, kuna need võivad põhjustada plastikpinna mõranemist.
- Iga klaasriul kaalub umbes 3kg. Hoidke neist kindlalt kinni, kui eemaldate nad külmikust või kannate teise kohta.
- Mahla või muu taolise juhtpaneeli ümbrusesse tilkumisel pühkige see kohe ära. See võib põhjustada juhtpaneeli riket.

Kui sisevalgustus läbi põleb

Pöörduge sisevalgustuse vahetuspirni saamiseks SHARP'i teeninduskeskusesse. Sisevalgustuse pirn tuleb eemaldada kvalifitseeritud teeninduspersonalilt.

Külmiku väljalülitamine

Kui lahkute pikemaks ajaks kodust ja tahate külmiku välja lülitada, eemaldage sellest kõik toiduained ja puhastage hoolikalt selle sisemus. Tõmmake toitepistik kontaktist välja ja jätke kõik külmiku ukse lahti.

MIDA TEHA ENNE MEHAANIKU KUTSUMIST

Enne mehaaniku poole pöördumist vaadake üle järgmised punktid.

ON NORMAALNE, kui külmik tekitab järgnevaid helisid.

- Kompressori poolt töö alustamisel tekitatav vali heli --- mõne aja pärast jääb heli vaiksemaks.
- Kompressori poolt üks kord päevas tekitatav vali heli --- kompressor tekitab seda heli pärast automaatset sulatamisprotseduuri.
- Voolava vedeliku helid (korisevad, kihisevad helid) --- neid helisid tekitab torudes voolav jahutusvedelik (periooditi võivad need olla tavapärasest valjemad).

- Praksuvad helid --- neid helisid tekitab külmiku sisedetailide paisumine ja kokkutõmbumine.
- Kriiksuv heli --- seda heli tekitab külmiku sisedetailide paisumine ja kokkutõmbumine.

ON NORMAALNE, kui külmiku väliskorpus on puudutamisel kuum. Korpus asub kuum toru, mille ülesanne on vältida kondensaadi ladestumist külmikule.

KUI TE SIISKI VAJATE MEHAANIKU ABI

Pöörduge lähima SHARPi poolt volitatud remonditeenuse pakkuja poole.

Zahvaljujemo se vam za nakup SHARP izdelka. Pred uporabo hladilnika SHARP, prosimo, preberite ta priročnik z navodili za delovanje, da boste z uporabo hladilnika kar največ pridobili. Vse osebe, ki uporabljajo napravo, se morajo temeljito seznaniti z njenim delovanjem in varnostnimi lastnostmi. Če hladilnik prestavite ali, če naprava zamenja lastnika, hranite ta priročnik z navodili za delovanje skupaj s hladilnikom, tako da se lahko katerikoli uporabnik seznaní z različnimi značilnostmi in varnostnimi pravili.

Pomembno:

- Ta hladilnik je namenjen le za domačo uporabo s temperaturami okolja med +5°C in +38°C. Hladilnik ne sme biti za daljši čas izpostavljen temperaturam -10°C.
- Uporabljati le v električnih omrežjih z napetostjo 220-240V.

OPOZORILO

1. Hladilnik vsebuje vnetljive hladilne tekočine (R600a: izobutan) in izolacijski plin (ciklopentan). Ravnavajte se po sledečih navodilih, da preprečite vnetje ali eksplozijo.
 - Hladilni sistem za in v hladilniku vsebuje hladilne tekočine. Preprečite, da bi prišli ostri predmeti v stik s hladilnim sistemom.
 - Ne uporabljajte mehanskih ali drugih sredstev za pospeševanje odmrzovanja. (Hladilnik ima vgrajen sistem za samodejno odmrzovanje.)
 - Ne uporabljajte električnih naprav v hladilniku.
 - Uporabljajte samo določeno žarnico za hladilni predal.
 - Ne zastirajte odprtín na obodu hladilnika.
 - Če se hladilni sistem predre, se ne dotikajte električne vtičnice in ne uporabljajte odprtega ognja. Odprite okno in prezračite sobo. Nato pokličite pooblaščenega serviserja SHARP za popravilo.
 - Hladilnik je po izteku življenjske dobe potrebno ustrezno odstraniti. Odpeljite ga v ustrezno tovarno, kjer bodo reciklirali vnetljivo hladilno tekočino in izolacijske pline.
2. Ta hladilnik je nepredušen. **DA BI PREPREČILI NESREČE OTROK S ŠMRTNIM IZIDOM**, prosimo, popolnoma odstranite vrata, preden zavržete hladilnik.
3. Zelo hlapljive in vnetljive snovi, kot so eter, bencin, propan, lepljive snovi ter čisti alkohol itd., hitro eksplodirajo. Takšnih snovi ne hranite v hladilniku.
4. Da bi preprečili poškodbe zunanjšega ohišja, preprečite stik ohišja z lakom, barvo, itd.
5. Med čiščenjem hladilnika ne škropite vode neposredno na zunanje ohišje ali notranjost. To lahko povzroči rja-venje in poškodbo električne izolacije.
6. Ko čistite površine, ki so blizu električnim sestavnim delom, hladilnik najprej izključite, da preprečite električni udar.
7. Če električne sestavne dele slučajno potopite v vodo, izključite hladilnik iz električnega omrežja, posušite prizadete dele in stopite v stik z najbližjim pooblaščenim servisom SHARP.
8. Ko odstranjujete vtič iz vtičnice, se ne dotikajte polov vtiča. To lahko povzroči električni sunek.
9. V skladu z navodili, danimi v tem priročniku, je ta hladilnik namenjen le za hrambo živil za domačo upora-bo. Uporaba hladilnika za druge namene je lahko škodljiva za osebe ali njihovo imetje.
10. Ta hladilnik ni primeren za hrambo snovi, ki potrebujejo točno določene temperature. Poškodbe takšnih snovi so nevarne.
11. Prah, ki se nahaja na vtiču, lahko povzroči požar. Previ-dno ga obrišite.
12. Na tem hladilniku ne poskušajte izvajati sprememb ali prilagoditev. Takšno početje lahko povzroči požar, električni sunek ali poškodbe.

PREVIDNOST

1. Če slučajno izklopite električno napajanje, prosimo, počakajte vsaj 5 minut pred ponovno vključitvijo električnega napajanja, saj lahko zaostal pritisk v kompresorju sproži preobremenitveni rele.
2. Ne dotikajte se živil ali kovinskih vsebnikov v zamrzovalniku z mokrimi rokami. To lahko povzroči ozeblino.
3. Da bi preprečili naključno prekinitev električnega napajanja, priključite hladilnik neposredno v vtičnico. Ne uporabljajte dvojnega adapterja, saj lahko prekinitvev električnega napajanja povzročí, da se shranjena hrana pokvari.
4. V zamrzovalniku ne shranjujte steklenic, saj lahko ob zamrznitvi počijo.
5. Vrata dobro zapirajte. Če boste vrata pustili priprta, se bo nadzorovana notranja temperatura dvignila, kar bo povzročilo, da se bo hrana pokvarila, stroški elektrike pa bodo narasli.
6. Hladilnika ne nameščajte na vlažnih ali mokrih mestih. To lahko povzroči poškodbe izolacije in puščanje. Na zunanem ohišju lahko prav tako nastane kondenz in povzroči rjavenje.
7. Ko hladilnik nameščate ali predstavljate, zagotovite, da ne nalomite ali zavozlate napajalnega kabla. Poškodba napajalnega kabla lahko povzroči električni sunek ali požar.
8. Hladilnika ne uporabljajte, ko sta poškodovana napajalni kabel ali vtič in če vtičnica ni varno nameščena, saj lahko to povzroči električni sunek ali požar.
9. Hladilnik iz električnega omrežja izključite tako, da odstranite vtič iz električne vtičnice. Vtiča ne odstranjujete z vlečenjem za napajalni kabel. To lahko povzroči električni sunek ali požar.
10. Okoli hladilnika zagotovite zadosten prostor za zračenje, da preprečite pregrevanje in zaustavitev kompresorja. Prosimo, upoštevajte dana navodila za namestitvev.
11. Če se upogljiv napajalni kabel poškoduje, ga mora zamenjati pooblaščení serviser SHARP, saj je potreben poseben kabel.
12. V primeru puščanja plina prezračite prostor, tako da odprete okna, itd. Ne dotikajte se hladilnika ali vtičnice.
13. Na hladilnik ne postavljajte težkih ali hitro lomljivih predmetov. Predmeti lahko padejo med odpiranje in zapiranjem vrat ter povzročijo poškodbe.
14. Na hladilnik ne postavljajte predmetov, ki vsebujejo tekočine. Razlitje lahko povzroči električni sunek ali požar.
15. V notranjosti hladilnika ne spuščajte predmetov in ne udarjajte po notranji steni. To lahko povzroči pokanje notranje površine.
16. Ta hladilnik ni namenjen temu, da ga uporabljajo osebe (vključujoč tudi otroke) z zmanjšanimi fizičnimi, senzoričnimi ali mentalnimi zmožnostmi, oziroma pomanjkanjem izkušenj in znanja, edino v primeru, da jim je oseba, ki je odgovorna za njihovo varnost zagotovila ustrezen poduk in jim posredovala navodila o uporabi hladilnika. Mladi otroci naj bodo nadzorovani, da zagotovite, da se s hladilnikom ne igrajo.

NAMESTITEV

1. Hladilnik je namenjen za samostojno postavitev. Prosimo, da okoli njega zagotovite dovolj prostora za zračenje.

- Slike prikazujejo minimalni prostor, ki je potreben za vzdrževanje zadostnega hlajenja.
- Z zagotovitvijo večjega deleža prostora okoli hladilnika lahko dosežete manjšo porabo energije.

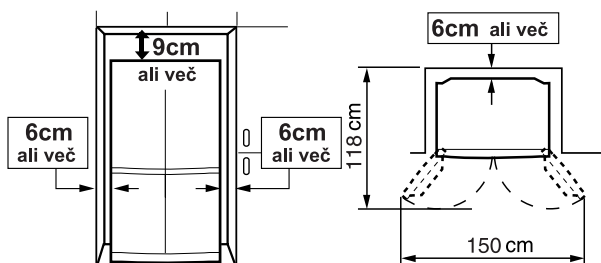

2. Z uporabo dveh sprednjih nastavljivih nožic zagotovite, da je hladilnik stabilno in ravno postavljen na tla.

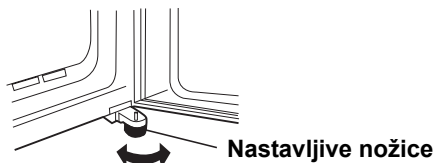

3. Če leva in desna vrata niso poravnana, jih poravnajte z nastavljivimi nožicami.

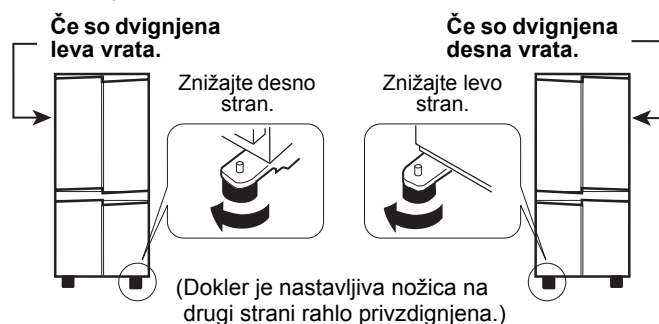

4. Odstranite štiri vijake na spodnjem robu predala in pritrдите pokrov nožic (dostavljen v predalu hladilnika) z odvitimi vijaki.

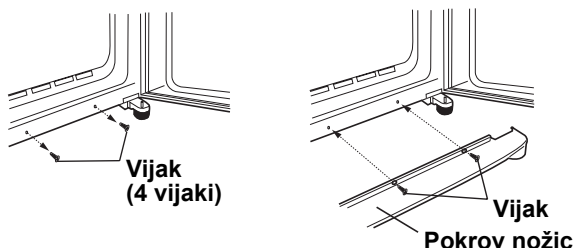

OPOMBA:

- Hladilnik namestite tako, da je električna vtičnica dosegljiva.
- Hladilnik držite stran od neposredne sončne svetlobe.
- Hladilnika ne postavljajte zraven naprav, ki proizvajajo toploto.
- Ne postavljajte ga neposredno na tla. Priskrbite primerno podlago.
- Med vtikanjem električnega vtiča, ko so vrata odprta, se vključi alarm za odprta vrata, kar je normalno. Zvok bo prenehal, ko zaprete vrata.

Med prevozom

- S kolesci lahko hladilnik premikate naprej in nazaj.



- Hladilnik prenašajte za ročice, ki se nahajajo na zadnji strani in na dnu.

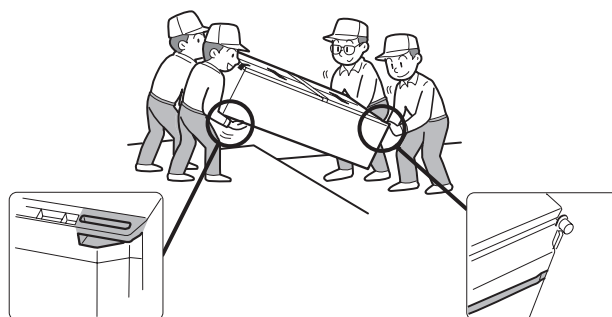

Pred uporabo vašega hladilnika

Notranje dele očistite s krpo, ki ste jo namočili v topli vodi. Če uporabljate milnato vodo, jo temeljito obrišite.

Informacije o odlaganju za uporabnike (zasebna gospodinjstva)



Pozor: Vaš izdelek je označen s tem simbolom. Ta opozarja, da rabljene električne in elektronske opreme ne smemo zavreči skupaj z drugimi gospodinjskimi odpadki. Tem izdelkom je namenjen poseben sistem odlaganja.

1. V Evropski uniji

Pozor: Te opreme ne zavrzite v običajen koš za smeti!

Rabljeno električno in elektronsko opremo je treba obravnavati ločeno in v skladu z zakonodajo, ki zahteva ustrezno ravnanje, predelavo in reciklažo rabljene električne in elektronske opreme. Skladno z izvajanjem te zakonodaje lahko zasebna gospodinjstva v državah članicah EU rabljeno električno in elektronsko opremo brezplačno vrnejo na temu namenjena zbirna mesta*. V nekaterih državah* lokalni dobavitelj pri nakupu podobnega novega izdelka brezplačno prevzame tudi vašega starega.

*) Za več informacij se obrnite na ustrezne organe lokalne oblasti.

Če so v rabljeni električni oziroma elektronski opremi baterije ali akumulatorji, le-te predhodno zavrzite v skladu z lokalnimi predpisi.

Z ustreznim odlogom tega izdelka boste poskrbeli, da bodo odpadki deležni ustreznega ravnanja, predelave in reciklaže ter tako pomagali preprečiti morebitne negativne učinke na okolje in zdravje ljudi, do katerih bi sicer zaradi neustreznega ravnanja z odpadki lahko prišlo.

2. V državah zunaj EU

Če želite ta izdelek zavreči, se obrnite na ustrezne organe lokalne skupnosti in povprašajte po ustreznem načinu odstranitve.

Švica: Rabljeno električno oziroma elektronsko opremo lahko brezplačno vrnete prodajalcu tudi če niste kupili novega izdelka. Ostala zbirna mesta so navedena na spletni strani www.swico.ch ali www.sens.ch.

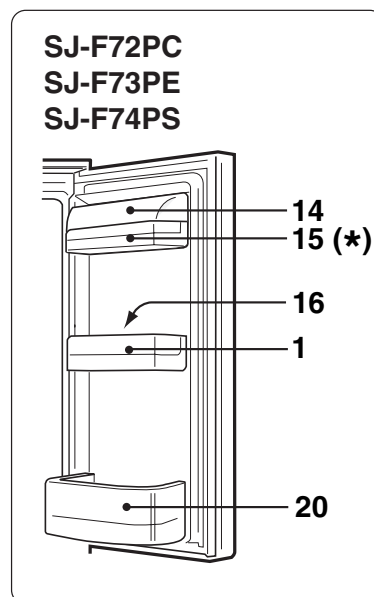
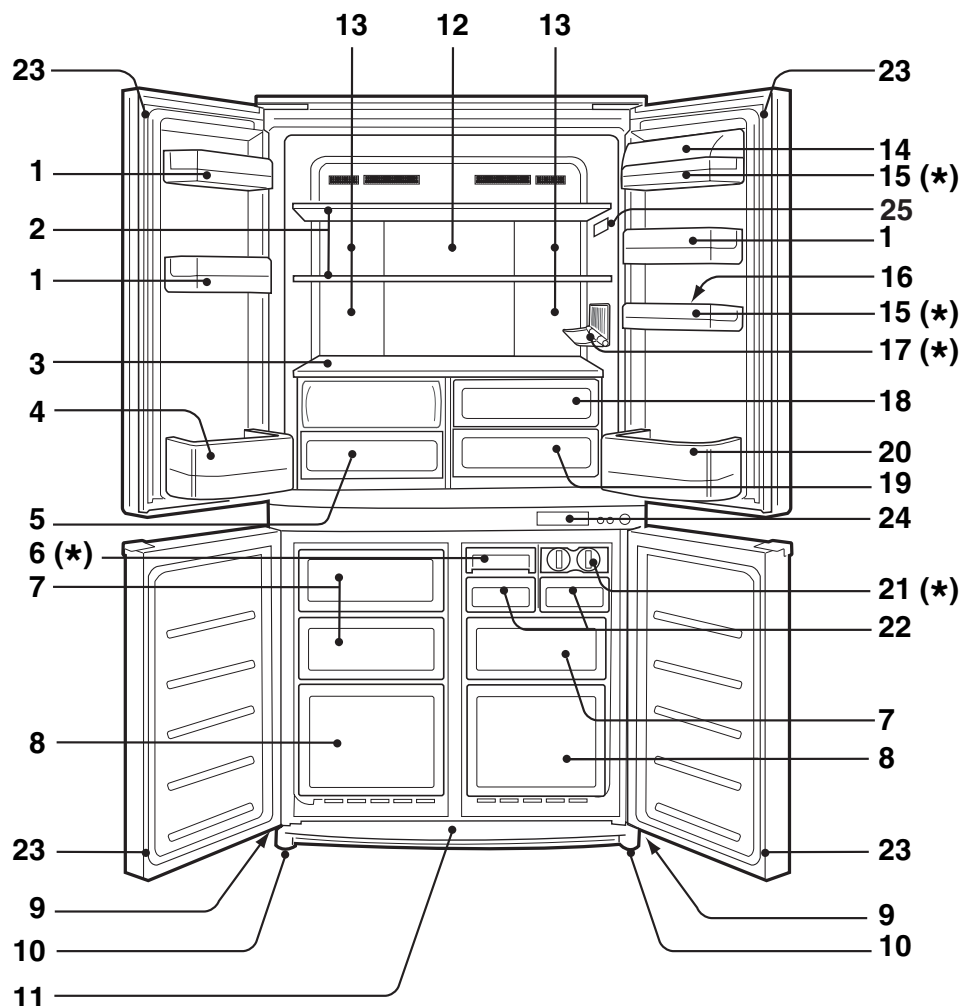

1. Predal v vratih
2. Polica hladilnika
3. Polica
4. Predal za steklenico (levo)
5. Predal za zelenjavo
Pokrov predala za zelenjavo se odpre, ko potegnete predal.
6. Hitra izdelava ledu
V dnu predala se nahaja hladilna snov, ki jo uporabljamo v ledenih obkladkih, s katero pospešimo izdelavo ledu. Predal lahko uporabite za zmrzovanje majhnih kosov hrane, denimo mesa ali sadja – samo odstranite pregrado za izdelavo ledu.
7. Predal zamrzovalnika (majhen)
8. Predal zamrzovalnika (velik)
9. Kolesca za premikanje
10. Nastavljive nožice
11. Pokrov nožic
12. Aluminijasta plošča
Plošča je hlajena od zadaj, zato hladi hladilni predel posredno. Tako hrano hladimo počasi in ni izpostavljena pretoku mrzlega zraka.
13. Luč
14. Pokrov pomožnega predalčka
15. Uporabni predal
16. Držalo za jajca

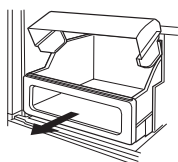

17. Stojalo za steklenico



18. Predal za sadje
19. Predal za ohranjanje svežine
20. Predal za steklenico (desno)
Za shranjevanje velikih steklenic premaknite pregrado do konca nazaj.

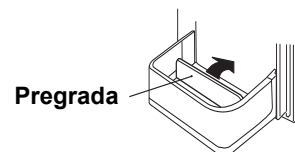

21. Priprava za izdelovanje ledenih kock

- Predala ne polnite preveč, saj se bodo sicer kocke ledu med zmrzovanjem združile.
- Ko so ledene kocke pripravljene, obrnite ročico v smeri urinega kazalca, da izpraznite led v škatlo za ledene kocke.

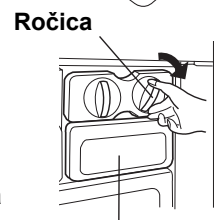

22. Škatla za ledene kocke

- Da preprečite poškodbe škatle za ledene kocke, ne izdelujte ledu v škatli za ledene kocke in vanjo ne nalivajte olja.

Škatla za ledene kocke

23. Magnetno tesnilo vrat

24. Nadzorna plošča

25. Termometer

*	SJ-F72PC	SJ-F73PE	SJ-F74PS	SJ-F77PC	SJ-F78PE	SJ-F79PS
6. Hitra izdelava ledu	0	0	1	0	0	1
15. Uporabni predal	1	1	1	2	2	2
17. Stojalo za steklenico	0	1	1	0	1	1
21. Priprava za izdelovanje ledenih kock	2	2	1	2	2	1

NADZORNA PLOŠČA

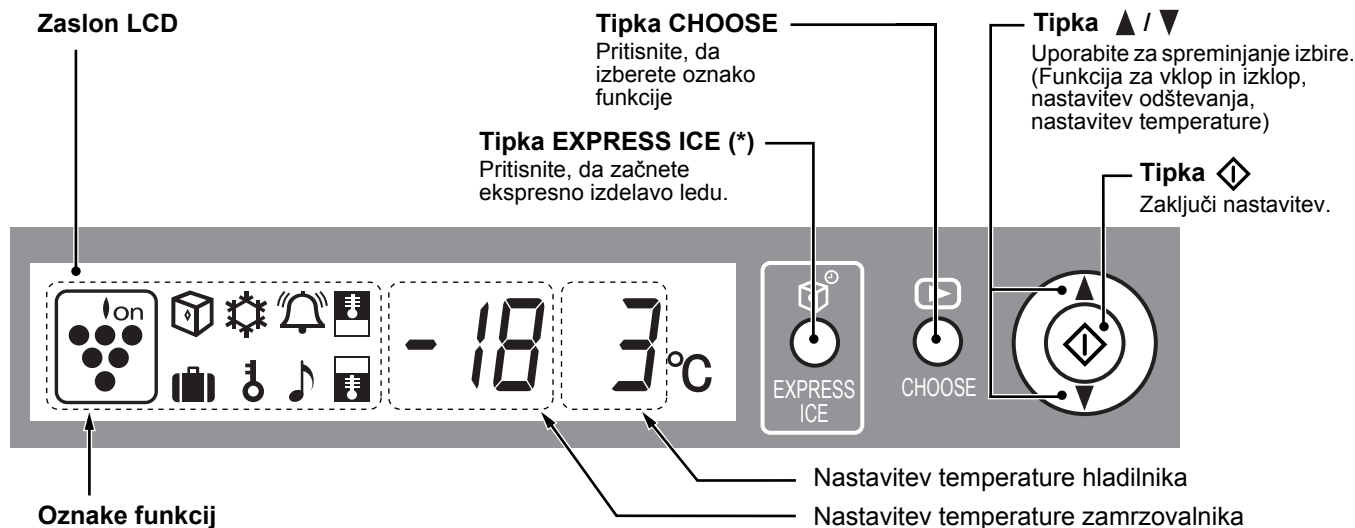

Oznake funkcij

Ionizator »Plasmacluster«	Nadzor temperature hladilnika
Ekspresna izdelava ledu (*)	Nadzor temperature zamrzovalnika
Ekspresno zamrzovanje (*)	Alarm vrat
Odštevanje	Zaklep za otroke
	Počitniški način (*)

• Prikažejo se oznake dejavnih funkcij.

• Funkcije, ki se zaženejo samodejno, ko vključite napajalni kabel.

• Če hladilnik preneha delovati zaradi izpada električne energije ali podobnega, bo zaslon prikazal podobno, kot je kazal pred izpadom. Vendar, če je prišlo do izpada med ekspresno funkcijo izdelovanja ledu, ekspresnega zamrzovanja ali odštevanja, se funkcija ob ponovnem vklopu preneha izvajati.

OPOMBA:

- Če v 30 sekundah ne uporabite funkcij, se zaslon samodejno nastavi na začetni prikaz. Osvetlitev ozadja potemni, če funkcij ne uporabite 3 minute. Osvetlitev ozadja se izključi, če funkcij ne uporabite 6 minut.
- Ne pritiskajte ali uporabljajte ostrih predmetov na zaslonu LCD.

* : Le za SJ-F73PE, SJ-F74PS, SJ-F78PE, SJ-F79PS

TERMOMETER

Zamrzovalnik-hladilnik ima v predalu hladilnika vgrajen TERMOMETER, ki omogoča nadzor povprečne temperature v najbolj mrzlem območju.

NAJBOLJ MRZLO OBMOČJE

Znak označuje najbolj mrzlo območje v predelu za hlajenje. Najbolj mrzlo območje sega od police na dnu predala hladilnika do oznake. (Predal v vratih na isti višini ni najbolj mrzel.)

PREVERJANJE TEMPERATURE V NAJBOLJ MRZLEM OBMOČJU

Z običajnimi postopki lahko preverjate, če je temperatura v najbolj mrzlem območju pravilna in po potrebi nastavite temperaturo hladilnika, kot je prikazano v poglavju »nadzor temperature«.

Da bi v napravi vzdrževali pravilno temperaturo, redno preverjajte, ali je termometer MODRE barve. Če se obarva BELO, je temperatura previsoka; v tem primeru spremenite nastavev temperature hladilnika in počakajte vsaj 6 ur, preden ponovno preverite.

OPOMBA:

- Notranja temperatura v zamrzovalniku je odvisna od različnih dejavnikov, kot je denimo sobna temperatura okolice, količina hrane v napravi in pogostost odpiranja vrat.
- Med vlaganjem sveže hrane ali ko so vrata odprta nekaj časa, je normalno, da se termometer obarva BELO.

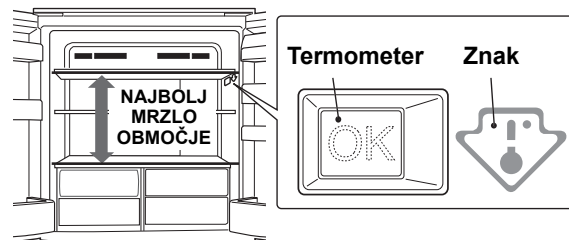

MODRO



Pravilna nastavev

BELO



Temperatura je previsoka, nastavite temperaturo hladilnika.

ODMRZOVANJE

- Odmrzovanje je zaradi edinstvenega sistema za ohranjanje energije popolnoma samodejno. Začetni čas odmrzovalnega cikla je sorazmeren s časom delovanja kompresorja vašega hladilnika, torej, manj časa kompresor hladilnika deluje (v zimskem času ali ko ste na počitnicah), daljši je čas med vsakim odmrzovalnim ciklom.
- Odmrznjena voda se zbira v izparilni posodi, kjer izpari zaradi vročine kompresorja idr.
- Izparilna posoda ne zahteva čiščenja ali vzdrževanja.

ENOTA ZA OSVEŽEVANJE VONJA

Ta vgrajena enota ne potrebuje ročnega upravljanja, saj začne samodejno delovati, ko vključite hladilnik.

DELOVANJE (Z NADZORNO PLOŠČO)



Nadzor temperature

Hladilnik samodejno nadzira temperaturo. Toda po potrebi lahko prilagodite temperaturo kot sledi.

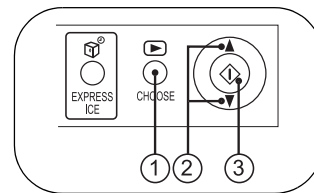

Hladilni del predelek

- 1 Pritisnite tipko »CHOOSE« in izberite oznako »Temp. hladilnika«.

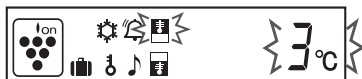

- 2 Pritisnite tipko ▲ / ▼ in nastavite temperaturo. [▲ : povečanje, ▼ : zmanjšanje]

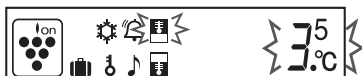

- 3 Pritisnite tipko »◀▶«.

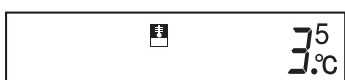

Nastavljivo od 0°C do 6°C v korakih po 0,5°C.

↑ 6°C	Ko hladilnik prekomerno hladi.
3°C	Za običajno delovanje.
↓ 0°C	Da ostanejo živila bolj svežega okusa, ko hladilnik ne omogoča zadostnega hlajenja.

OPOMBA:

- Če hladilnik dlje časa deluje z nadzor temperature hladilnika nastavljeno na 0°C, lahko zamrznejo tudi živila, ki jih hranite v hladilnem delu predeleku.
- Nizka temperatura okolja lahko povzroči, da živila zamrznejo, tudi če je nadzor temperature hladilnika nastavljeno nastavljena na 6°C.

Ekspresna izdelava ledu

(Le za SJ-F73PE, SJ-F74PS, SJ-F78PE, SJ-F79PS)

Ledene kocke lahko naredite hitreje, kot običajno

- Funkcije ni možno uporabiti hkrati s funkcijo za ekspresno zmrzovanje.

- 1 Pritisnite tipko »EXPRESS ICE«.

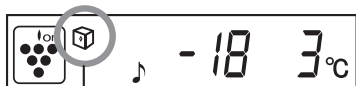

Pojavi se znak in izdelava se začne.

- 2 Ko je led izdelan, ga odstranite.

Za preklic izdelave

Ponovno pritisnite tipko »EXPRESS ICE«.

OPOMBA:

- Ekspresna izdelava ledu se konča samodejno v približno eni uri, ne glede na stanje ledu. (Oznaka izgine.)
- Ekspresna izdelava ledu lahko traja dlje od ene ure, če se prekrija z odtaljevanjem, saj se začne po koncu odtaljevanja.
- Med uporabo te funkcije čimmanj odpirajte vrata hladilnika.

Zamrzovalni del predelek

- 1 Pritisnite tipko »CHOOSE« in izberite oznako »Temp. zamrzovalnika«.

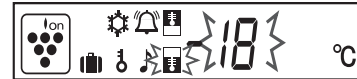

- 2 Pritisnite tipko ▲ / ▼ in nastavite temperaturo. [▲ : povečanje, ▼ : zmanjšanje]



- 3 Pritisnite tipko »◀▶«.

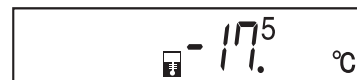

Nastavljivo od -13°C do -21°C v korakih po 0,5°C.

↑ -13°C	Ko zamrznjene hrane ali sladoleda ne boste shranili.
-18°C	Za običajno zamrzovanje.
↓ -21°C	Za hitro pripravo ledu ali hitro zamrzovanje.

Kako uporabljati hitri izdelovalnik ledu

(Le za SJ-F74PS, SJ-F79PS)

- Hitri izdelovalec ledu najprej ohladite v zamrzovalniku (vsaj 1 dan).
- Ko so ledene kocke izdelane, odstranite pregrado iz predala, nato zasušite oba konca pregrade in izvrzite kocke.

Pregrada

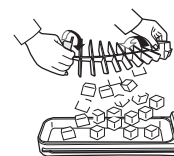
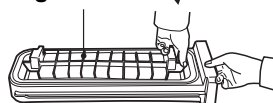

- Povprečen čas za izdelavo ledu: približno 20 minut.

- Pri uporabi vode, shranjene v hladilnem predalu pri sobni temperaturi 30°C in s hladilnikom, nastavljenim na 3°C in zamrzovalnikom na -18°C.
- Izdelava ledu lahko traja dlje, kot je opisano zgoraj, glede na sobno temperaturo in temperaturo vode ter pogostost odpiranja in zapiranja vrat hladilnika.
- Izdelava ledu ne more biti končana v 20 minutah, če natočite več vode, kot je označeno. V tem primeru je tudi ledene kocke težje odstraniti.

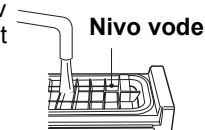

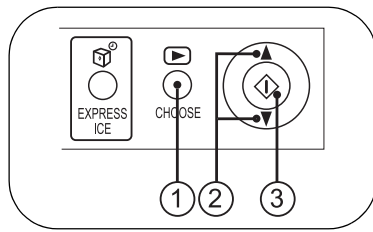

Ionizator »Plasmacluster«

Ionizator »Plasmacluster« začnejo samodejno delovati, ko vključite hladilnik.

Za preklíc izdelave

- 1 Pritisnite tipko »CHOOSE« in izberite oznako »Plasmacluster«.



- 2 Pritisnite tipko ▲ / ▼ in izberite »OFF«.



- 3 Pritisnite tipko »◀▶«.

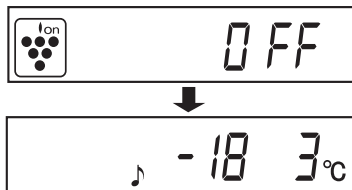

Začetek delovanja

V drugem koraku izberite »ON«.

Opombe o delovanju Ionizator »Plasmacluster«

Ionizator v vašem hladilniku sprošča v hladilni in zamrzovalni predelek skupke ionov, ki so zbrane mase pozitivnih in negativnih ionov. Ti ionski skupki zmanjšujejo količino plesni, ki se prenaša po zraku.

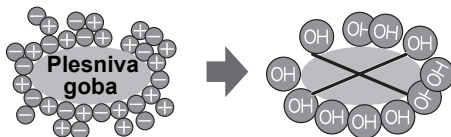

- V hladilniku lahko zaznate rahel vonj. To je vonj ozona, ki ga ustvarja ionizator. Količina ozona je minimalna in v hladilniku hitro razpade.



Ekspresno zamrzovanje

(Le za SJ-F73PE, SJ-F74PS, SJ-F78PE, SJ-F79PS)

Tako lahko pripravite visokokakovostno zamrznjeno hrano, funkcija pa je primerna za domače zamrzovanje.

- Funkcije ni možno uporabiti hkrati z ekspresno izdelavo ledu.

- 1 Pritisnite tipko »CHOOSE« in izberite oznako »Ekspresno zamrzovanje«.



- 2 Pritisnite tipko ▲ / ▼ in izberite »ON«.



- 3 Pritisnite tipko »◀▶«.

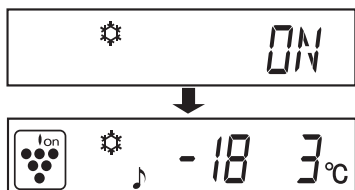

Odštevanje

Nastavite lahko največ 99 minut in 30 sekund v intervalih po 30 sekund.

- 1 Pritisnite tipko »CHOOSE« in izberite oznako »Odštevanje«. Prikaže se prej nastavljen čas.



- 2 Pritisnite tipko ▲ / ▼ in nastavite temperaturo. [▲ : povečanje, ▼ : zmanjšanje]

Tipko pritiskajte zaporedno, nastavitve lahko izvršite hitro.



- 3 Pritisnite tipko »◀▶«.



Sproži se odštevanje. Prikazan je preostali čas.



Ko je izbrani čas dosežen, se sliši zvok ob koncu. (Približno 30 sekund.)

Zvok izključite s pritiskom na »◀▶«.



Za preklíc odštevanja

- 1 Pritisnite »CHOOSE« in izberite oznako »Odštevanje«.



- 2 Pritisnite tipko »◀▶«.

OPOMBA:

Med uporabo funkcije odštevanja ni možno nastaviti drugega odštevanja.



Ekspresno zamrzovanje se konča samodejno v približno 2 urah. (Oznaka izgine.)

Za preklíc izdelave

V drugem koraku izberite »OFF«.

OPOMBA:

- Velikih kosov hrane ni možno zamrzniti v enem koraku.
- Ekspresno zamrzovanje lahko traja 2 uri ali več, če se postopek prekriva z odmrzovanjem, saj se funkcija sproži po koncu odmrzovanja.
- Med uporabo te funkcije čimmanj odpirajte vrata hladilnika.

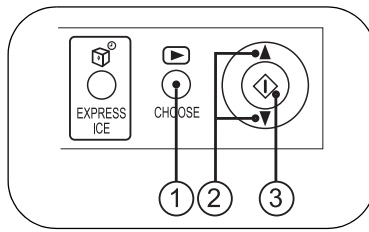

Alarm vrat

Če pustite zamrzovalnik ali hladilnik odprt, se sproži alarm za vrata.

- Alarm bo piskal minuto po odprtju vrat in ponovno eno minuto pozneje (vsakič pa enkrat).
- Če ostanejo vrata odprta več kot 3 minute, bo alarm piskal neprestano.

Za preklic izdelave

- 1 Pritisnite tipko »CHOOSE« in izberite znak »Alarm vrat«.



- 2 Pritisnite tipko ▲ / ▼ in izberite »OFF«.



- 3 Pritisnite tipko »◊«.



Začetek delovanja

V drugem koraku izberite »ON«.

Zaklep za otroke

Funkcije tipk na nadzorni plošči lahko onemogočite. Možnost uporabite, da otrokom ali komu drugemu preprečite vtikanje v nastavitve.

- 1 Pritisnite tipko »CHOOSE« in izberite oznako »Zaklep za otroke«.



- 2 Pritisnite tipko ▲ / ▼ in izberite »ON«.

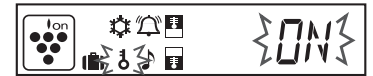

- 3 Pritisnite tipko »◊«.



Za preklic izdelave

- 1 Pritiskajte tipko »CHOOSE« 2 sekundi ali več.

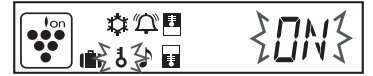

- 2 S tipko ▲ / ▼ izberite »OFF« in pritisnite tipko »◊«.

Počitniški način

(Le za SJ-F73PE, SJ-F74PS, SJ-F78PE, SJ-F79PS)

Funkcijo uporabite, ko se odpravite na potovanje ali ko zapuščate hišo za dlje časa.

- 1 Pritisnite tipko »CHOOSE« in označite možnost »Počitniški način«.

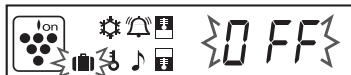

- 2 Pritisnite tipko ▲ / ▼ in izberite »ON«.

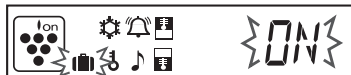

- 3 Pritisnite tipko »◊«.



Temperatura v hladilnem predelu se bo nastavila na 10°C. Te nastavitve ni možno spremeniti.

Za preklic izdelave

V drugem koraku izberite »OFF«.

OPOMBA:

Čas shranjevanja hrane v hladilniku se skrajša na 1/2 ali 1/3 normalnega časa, saj se temperatura poviša na 10°C. Prosimo, uporabljajte jo le, kadar v hladilniku ni pokvarljive hrane.

SHRANJEVANJE HRANE

Hladilnik zmanjšuje stopnjo pokvarljivosti hrane. Da bi podaljšali trajnost pokvarljivih živil, zagotovite, da je hrana kar najbolj sveža. Sledi splošni vodič, ki bo pripomogel k podaljšani hrambi živil.

Sadje / Zelenjava

Da bi zmanjšali izgubo vlage, zavijte sadje in zelenjavo v ohlapno plastično snov, denimo ovoj ali vrečke (ne zaprite), in jih položite v predal za zelenjavo ali v predal za sadje. Sadje in zelenjava z debelimi lupinami ne potrebuje ovoja.

Mlečni izdelki in Jajca

- Večina mlečnih izdelkov ima na embalaži odtisnjen rok uporabe, ki daje napotke o priporočeni temperaturi in trajnosti izdelka.
- Jajca shranjujte v držalu za jajca.

Meso / Ribe / Perutnina

- Postavite na pladenj ali krožnik ter pokrijte s papirnatim ali plastičnim ovojem.
- Večje kose mesa, rib ali perutnine postavite v ozadje police.
- Zagotovite, da je vsa kuhana hrana dobro zavita ali postavljena v nepredušno zaprto posodo.

OPOMBA:

- Hrano enakomerno razporedite po policah, da lahko hladen zrak učinkovito kroži.
- Vročo hrano morate pred shranjevanjem ohladiti. Shranjevanje vroče hrane dviguje temperaturo v hladilniku ter povečuje nevarnost, da se hrana pokvari.
- Z živali ali posodami ne zastavljajte izhodne in vhodne odprtine za kroženje hladnega zraka. V nasprotnem primeru živila ne bodo enakomerno ohlajena.
- Hrane ne postavljajte neposredno pred izhodno odprtino za hladen zrak. To lahko povzroči zamrzitev hrane.

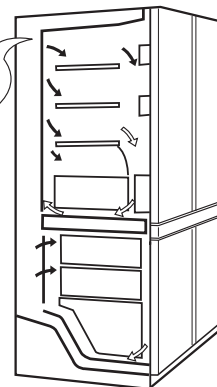

← NOTRI
→ VEN

ZA NAJBOLJŠE ZAMRZOVANJE

- Hrana naj bo sveža.
- Naenkrat zmrzujte majhne količine hrane, ki hitro zamrznejo.
- Hrana mora biti primerno shranjena ali pokrita, za dobro tesnitev pa mora biti odstranjen tudi zrak.
- V zamrzovalniku hrano enakomerno razporedite.
- Vrečke ali posode označujte, da imate pregled nad zamrznjeno hrano.

VZDRŽEVANJE IN ČIŠČENJE

Nekatera gospodinjska kemična sredstva za čiščenje lahko imajo nezaželene učinke na notranje površine in plastične police, kar lahko povzroči nastanek razpok ali prelomov. Ko čistite plastične dele v hladilniku, vedno uporabljajte le razredčeno tekočino za pomivanje posode (milnico vodo). Zagotovite, da vse plastične dele po čiščenju temeljite izperete z vodo. Alkalna čistila lahko povzročijo izgubo leska na aluminijastem delu ročice.

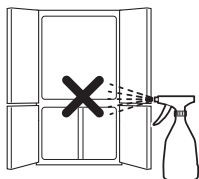

1. Iz hladilnika in vrat odstranite police in stranske predale. Operite jih v topli milni vodi za pomivanje posode, nato jih izperite s čisto vodo ter posušite.
2. Notranjost hladilnika očistite s krpo, ki ste jo namočili v topli milni vodi za pomivanje posode. Nato s hladno vodo izperite milnico vodo.
3. Zunanost hladilnika očistite z mehko krpo vsakič, ko se umaže.
4. Magnetno tesnilo za vrata očistite z zobno ščetko in toplo milno vodo za pomivanje posode.
5. Obrišite nadzorno ploščo s suho krpo.

OPOMBA:

- Ne uporabljajte praška za loščenje, bencina, vroče vode itd.
- Če uporabljate nerazredčeno čistilo ali če milne vode ne odstranite temeljito, lahko povzročite razpoke v plastičnem materialu.
- Obrišite vsa olja od hrane, ki so ostala na plastičnih sestavnih delih, saj lahko povzročijo razpoke v plastičnih površinah.
- Vsaka steklena polica tehta približno 3kg. Močno jih držite, ko jih odstranjujete iz hladilnika ali prenašate.
- Če čez nadzorno ploščo polijete sok ali kaj podobnega, ga nemudoma obrišite. Lahko povzroči nedelovanje nadzorne plošče.

Ko ugasne lučka v hladilnem predelu

Kontaktirajte servisni center SHARP in zahtevajte zamenjavo žarnice. Žarnico v hladilnem predelu lahko zamenja samo usposobljen serviser.

Izklop hladilnika

Če izključite hladilnik v primeru daljše odsotnosti, iz njega odstranite vso hrano in temeljito očistite notranjost. Vtič odstranite iz električne vtičnice in pustite odprta vsa vrata.

KAJ STORITI, PREDEN POKLIČETE SERVISNO SLUŽBO

Preden stopite v stik s servisno službo, preverite naslednje točke.

Hladilnik **OBIČAJNO** proizvaja naslednje zvoke:

- Glasen zvok, ki ga proizvaja kompresor, ko začne delovati --- Hrup se sčasoma zmanjša.
- Glasen zvok, ki ga enkrat na dan proizvaja kompresor --- Zvok delovanja neposredno po samodejnem poteku odmrzovanja.
- Zvok pretakanja tekočine (zvok klopotanja, šumenja) --- Zvok hladilne snovi, ki se pretaka v cevi (zvok se lahko občasno okrepi).

- Zvok pokanja ali škrtanja --- Zvok, ki ga povzroča raztezanje in krčenje notranjih sten ter notranjih delov med hlajenjem.
- Škripajoč zvok --- Zvok, ki ga povzroča raztezanje in krčenje notranjih delov.

OBIČAJNO je, da je zunanost hladilnika topla na dotik. Vroča cev v ohišju hladilnika preprečuje nastanek kondenza.

ČE ŠE VEDNO POTREBUJETE SERVISNO SLUŽBO

Obrišite se na najbližjega pooblaščenega serviserja SHARP.

Дякуємо за покупку цього виробу SHARP. Перед експлуатацією Вашого холодильника SHARP уважно ознайомтесь з даною інструкцією; це дасть Вам можливість найбільш ефективно використовувати виріб. Всі особи, що будуть користуватися цим холодильником, повинні бути знайомі з особливостями його роботи і Заходами безпеки. Зберігайте цю інструкцію разом з холодильником; це дасть можливість Вам та іншим особам, які будуть в подальшому ним користуватися, в будь-який час ознайомитися з його характеристиками і мірами безпеки.

ПОПЕРЕДЖЕННЯ

1. Даний холодильник містить легкозаймисту охолоджуючу рідину (R600a: ізобутан) та ізоляційний газ (циклопентан). Дотримуйтесь наступних правил, щоб уникнути пожежі та вибуху.
 - Охолоджувальна система на задній панелі та всередині холодильника містить охолоджуючу рідину. Обережно охолоджувальну систему від контакту з гострими предметами.
 - Не використовуйте механічні пристрої або інші засоби для прискорення процесу розморожування. (У даному холодильнику використовується система автоматичного розморожування.)
 - Не використовуйте електричні пристрої всередині холодильника.
 - Використовуйте у холодильній камері тільки рекомендовані лампи.
 - Не закривайте отвори для подачі повітря у холодильник.
 - У випадку пошкодження охолоджувальної системи перемістіть холодильник подалі від настінних розеток та відкритого полум'я. Відкрийте вікно та провітриті кімнату. Після цього зверніться до авторизованого сервісного центру SHARP щодо ремонту.
 - Даний холодильник підлягає спеціальній утилізації. Відвезіть холодильник на завод із переробки легкозаймистої охолоджуючої рідини та ізоляційного газу.
2. Цей холодильник герметичний, ЩОБ ЗАПОБІГТИ НЕЩАСНІ ВИПАДКИ З ДІТЬМИ, перед тим, як викинути холодильник, зніміть з нього дверці.
3. Летучі і легко займисті речовини, такі як ефір, бензин, пропан, клеючі засоби, чистий спирт та інші вибухонебезпечні. Не зберігати подібні речовини в холодильнику.
4. Для того, щоб запобігти пошкодження зовнішньої поверхні корпусу, уникати дії на нього лакофарбних виробів.
5. При догляді за холодильником не піддавати корпус або внутрішню частину прямому впливу води. Це може призвести до іржі і пошкодження електричної ізоляції.
6. Для того, щоб уникнути ураження струмом, перед прибиранням поверхонь поряд із електричними компонентами, а також перед заміною лампочок, необхідно вимкнути холодильник.
7. При випадковому попаданні електричних компонентів під вплив води необхідно відключити холодильник від мережі, висушити намоклі частини, після чого зв'язатися з найближчим авторизованим дилером SHARP.
8. При відключенні шнура живлення не доторкатися до контактних штирів вилки – може вдарити електричним струмом.
9. Цей холодильник призначений виключно для зберігання продуктів харчування в домашніх умовах у відповідності з вказівками даної інструкції. Використання холодильника в інших цілях може привести до покалічення або псування майна.
10. Даний холодильник не призначений для зберігання речовин, що потребують підтримання точно встановленої температури. Порча подібних речовин може привести до небезпечних наслідків.
11. Пил, що накопичився на шнурі живлення, може привести до пожежі. Ретельно очищайте його.
12. Не вносити змін і не модифікувати даний холодильник. Це може привести до пожежі, удару електричним струмом або до покалічення.

УВАГА

1. При випадковому відключенні живлення перед повторним з'єднанням рекомендується почекати не менше 5 хвилин, щоб дати можливість зворотньому тиску в компресорі пройти реле переваження.
2. Не торкайтесь до продуктів чи металевого посуду у морозильній камері вологими руками. Це може стати причиною обмороження.
3. Щоб уникнути випадкового відключення холодильника, підключайте шнур живлення безпосередньо в мережу. Не використовувати подвійні перехідники, так як втрата живлення може привести до псування продуктів, що зберігаються.
4. Не ставити пляшки в морозильну камеру – при заморожуванні вони можуть лопнути.
5. Надійно зачиняти дверці. Якщо дверці залишені привідчиненими, то регульована температура всередині камери піднімається, що приведе до псування продуктів і збільшенню витрати електрики.
6. Не ставити холодильник в сировому або вологому приміщенні: це може привести до його поломки і підтіканню.
7. При установці або перестановці холодильника впевнитися, що шнур живлення не защемлений та не перепутаний. Пошкодження шнура живлення може привести до удару електричним струмом або пожежі.
8. Не використовувати холодильник, якщо шнур живлення або вилка пошкоджені, або якщо розетка погано закріплена – це може привести до удару електричним струмом або пожежі.
9. Від'єднувати від мережі живлення, витягуючи вилку шнура живлення із розетки, не тягнути за шнур живлення – це може привести до удару електричним струмом або пожежі.
10. Для того щоб компресор не перегрівався і не зупинявся, необхідно залишити навколо холодильника достатньо місця для вільної циркуляції повітря. Дотримуйтесь вказівок до установки.
11. При пошкодженні гнучкого шнура живлення звернутись до авторизованого дилера SHARP для його заміни.
12. При витіканні газу відкрити вікно та ін. та провітрити приміщення. Не доторкатися до холодильника або до розетки.
13. Не ставити на холодильник важкі або кригкі предмети – вони можуть упасти при відкриванні і закриванні дверці і привести до покалічення.
14. Не ставити на холодильник ємкості з рідиною – витікання рідини може привести до удару електричним струмом або пожежі.
15. Не кидати предмети всередині холодильника і не наносити удари по внутрішнім стінкам – це може привести до тріщин на внутрішній поверхні.
16. Цей холодильник не призначений для використання особами (у тому числі дітьми) з обмеженими фізичними, почуттєвими або розумовими здібностями, або такими, що не мають достатнього досвіду та знань, окрім тих випадків, коли особа, відповідальна за їхню безпеку, забезпечила нагляд за ними або надала інструкції щодо користування холодильником. Доглядайте за дітьми і не дозволяйте їм гратися з холодильником.

ВСТАНОВЛЕННЯ

- Цей холодильник - вільностоячого типу. Для вентиляції холодильника навколо нього необхідно забезпечити достатньо простору.
 - На малюнку зазначені мінімальні необхідні для вентиляції відстані від оточуючих предметів.
 - Якщо ці відстані будуть більші, то споживання електроенергії може зменшитися.

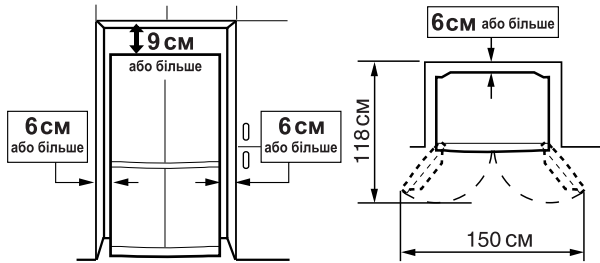

- Відрегулювати дві передні регулюємі ніжки так, щоб холодильник міцно і рівно стояв на підлозі.

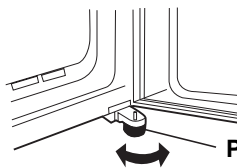

Регулюєма ніжка

- Коли праві чи ліві дверцята виставлені неналежним чином, виставте їх за допомогою регулюючих ніжок.

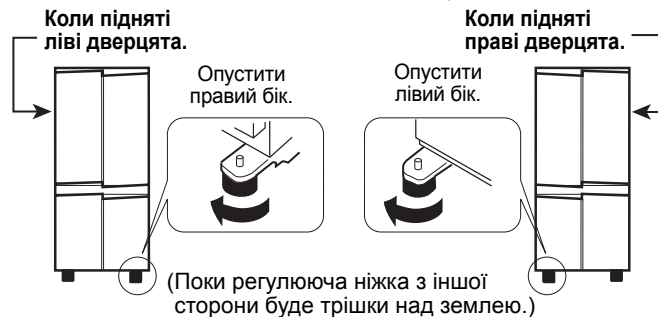

- Викрутіть 4 гвинти нижчої частини ящика, потім встановіть декоративну панель (постачається у середині холодильної камери) та прикріпіть її попередньо викрученими 4 гвинтами.

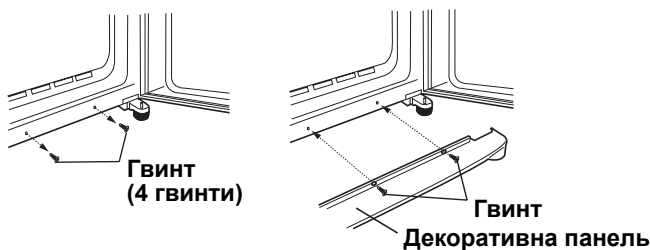

ПРИМІТКА:

- Поставити холодильник так, щоб забезпечити доступ до розетки.
- Поставити холодильник в місті поза прямим сонячним освітленням.
- Не ставити поряд з нагрівальними приладами.
- Не ставити прямо на землю. Підготувати відповідну підставку.
- При підключенні шнура живлення до розетки, коли дверцята холодильника відкриті, вмикається сигнал застереження, однак це не є ознакою несправності. Коли дверцята закриті, сигнал припиниться.

При перевезенні

- За допомогою роликів холодильник можна пересувати назад і вперед.



- При перенесенні тримати за ручки на задній стінці і днищі.

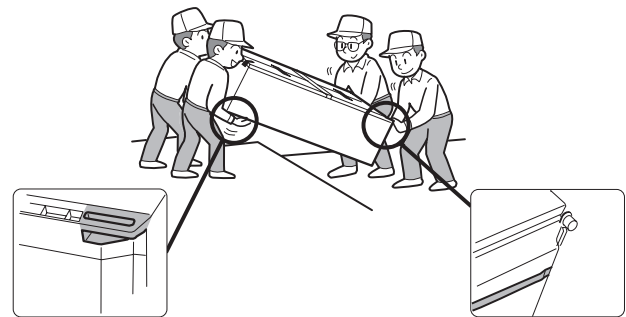

Перед початком експлуатації холодильника

Протерти внутрішню частину тканиною, змоченою в теплій воді. Якщо Ви використовуєте мильну воду, витріть потім ретельно поверхні.

Інформація щодо утилізації (для власників)



Увага: Ваш прилад позначений даним символом. Цим символом позначається електричне та електронне обладнання, яке не можна утилізувати на звичайних смітниках. Для цього існують спеціальні пункти збору.

1. У Європейському Союзі

Увага: не викидайте дане обладнання на звичайні смітники! Використане електричне та електронне обладнання повинне утилізуватись окремо та у відповідності з законодавством щодо утилізації, відновлення та переробки електричного та електронного обладнання.

Згідно з законодавством власники холодильників, які мешкають у країнах ЄС, можуть повертати використані електричні та електронні прилади на спеціальні збірні пункти безкоштовно*. У деяких країнах* місцеві продавці можуть також безкоштовно забирати використані прилади, якщо ви придбаєте у них нові прилади.

*) За детальнішою інформацією зверніться до представників місцевої влади.

Якщо використані електричні або електронні прилади містять батарейки або акумулятори, тоді утилізуйте їх окремо, відповідно до вимог місцевого законодавства.

Утилізуючи даний виріб у належний спосіб ви внесете свій вклад у правильне відновлення та переробку даного виробу, і тим самим у збереження навколишнього середовища та здоров'я людей від негативного впливу, який виникає внаслідок неправильної утилізації.

2. У країнах, які не входять у ЄС

Якщо ви бажаєте утилізувати даний виріб, тоді зверніться до представників місцевої влади за інформацією щодо правильної утилізації.

Для Швейцарії: Використане електричне або електронне обладнання можна безкоштовно повернути дилеру, навіть якщо ви не збираєтесь придбати у нього нове обладнання. Інші пункти збору використаного обладнання перелічені на домашній веб-сторінці: www.swico.ch або www.sens.ch.

SJ-F77PC, SJ-F78PE, SJ-F79PS

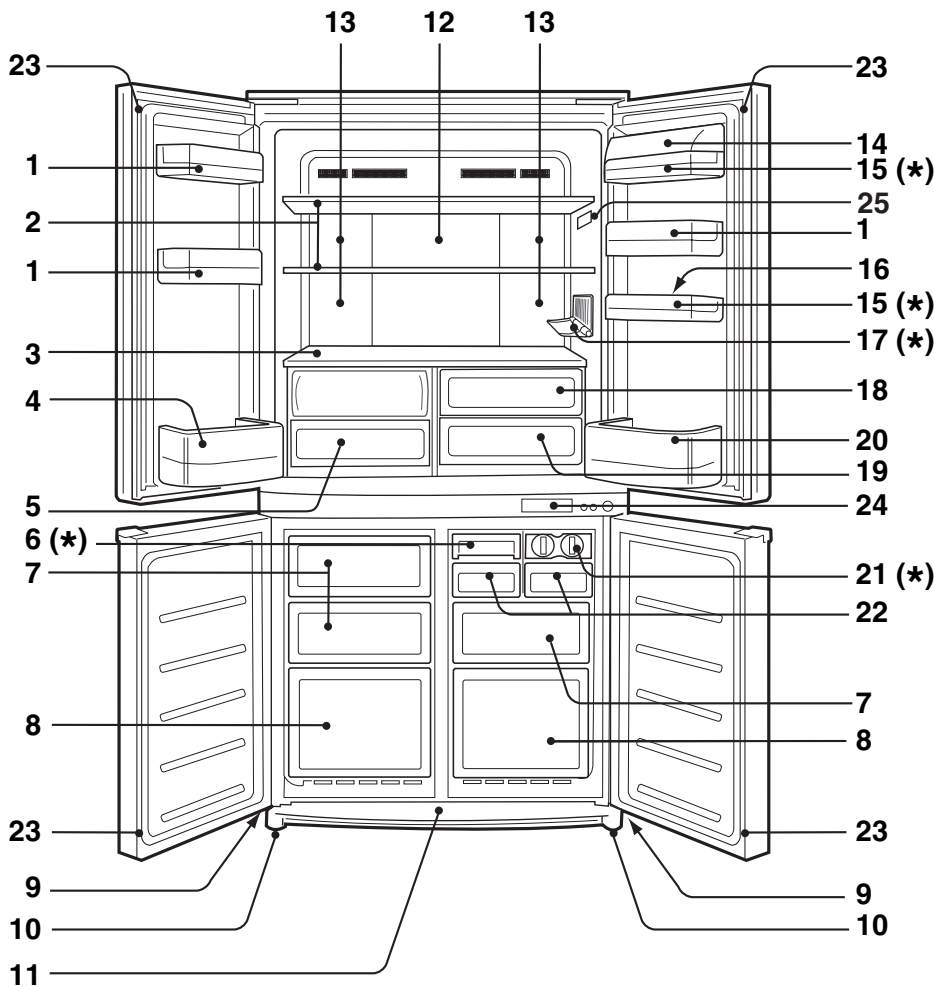

SJ-F72PC SJ-F73PE SJ-F74PS

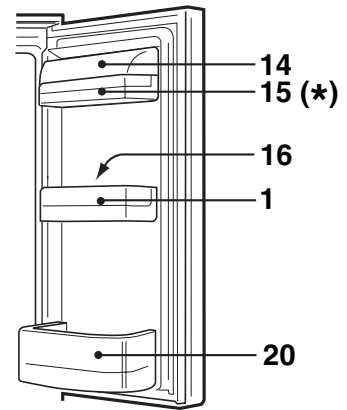

1. Дверне відділення
2. Полиця холодильної камери
3. Полиця
4. Відділення для пляшок (ліве)
5. Контейнер для овочей
Кришка овочевого контейнера відкривається, коли витягується ящик.
6. Пристрій для швидкого приготування льоду
Дно піддону містить охолоджувальний матеріал, який використовується для прискореного утворення льоду. На піддоні можна також заморожувати невелику кількість продуктів, наприклад, м'ясо і фрукти, витягнувши при цьому лоток для льоду.
7. Морозильна камера (маленька)
8. Морозильна камера (велика)
9. Ролики
10. Регулюємі ножки
11. Декоративна панель
12. Алюмінієва панель
Панель охолоджується ззаду, охолоджуючи у непрямий спосіб холодильну камеру. Завдяки цьому продукти харчування охолоджуються злегка, без потрапляння під дію холодного потоку повітря.
13. Освітлення
14. Кришка додаткового відділення
15. Додаткове відділення
16. Підставка для яєць

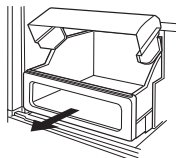

17. Полиця для пляшок



18. Контейнер для фруктів 19. Відділення для свіжих продуктів

20. Відділення для пляшок (праве)
Для розміщення великих пляшок потрібно відсунути всі перегородки назад.



21. Піддон для виготовлення льоду
 - Не переповнюйте піддон, бо при заморожуванні кубики злипнуться.
 - Коли кубики льоду готові, поворотом ручки по часовій стрілці вигрузити лід в контейнер для кубиків льоду.



22. Контейнер для кубиків льоду
Для того щоб не пошкодити контейнер для кубиків льоду, не готувати в ньому лід і не заливати в нього масло.

Контейнер для кубиків льоду

23. Магнітне ущільнення дверці
24. Панель керування
25. Термометр

*	SJ-F72PC	SJ-F73PE	SJ-F74PS	SJ-F77PC	SJ-F78PE	SJ-F79PS
6. Пристрій для швидкого приготування льоду	0	0	1	0	0	1
15. Додаткове відділення	1	1	1	2	2	2
17. Полиця для пляшок	0	1	1	0	1	1
21. Піддон для виготовлення льоду	2	2	1	2	2	1

ПАНЕЛЬ КЕРУВАННЯ

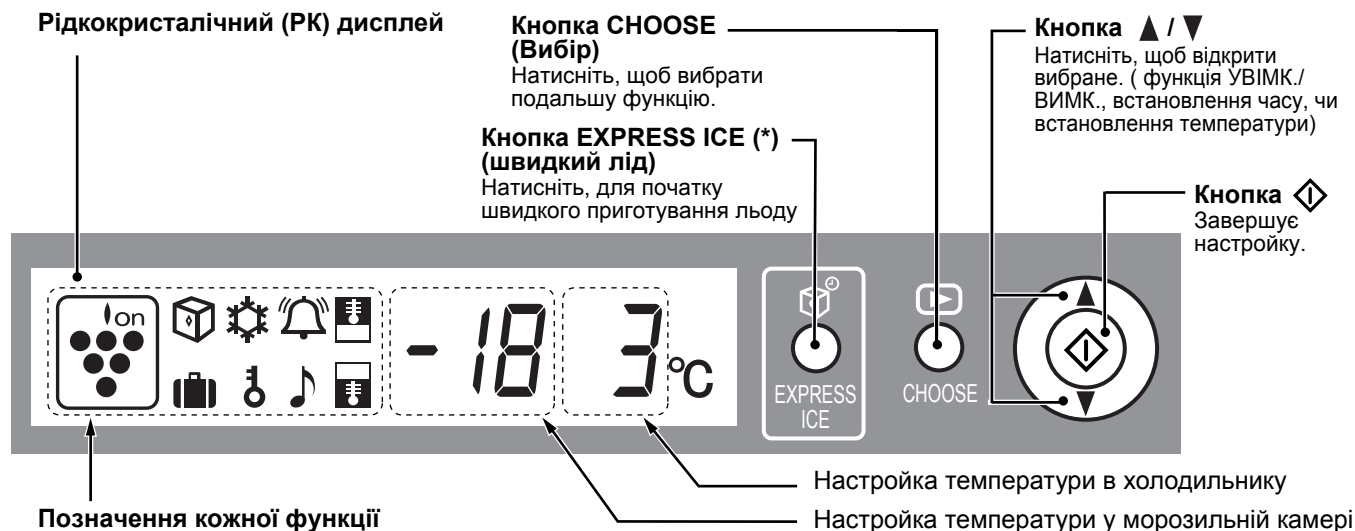

Позначення кожної функції

	Система іонізації та очищення повітря Plasmacluster		Контроль за температурою холодильника
	Швидке приготування льоду (*)		Контроль за температурою морозильної камери
	Швидке заморожування (*)		Сигнал дверцят
	Таймер		Блокування від дітей
			Режим відпустки (*)

• Позначення поточних функцій відображаються на дисплеї.

• Функції, які вмикаються автоматично, при включенні холодильника в розетку.

• При відновленні роботи холодильника, після відключення струму тощо, дисплей показуватиме дані до вимкнення. Але, якщо вимкнення струму відбулося під час виконання операцій швидкого готування льоду, швидкого заморожування чи роботи таймера, тоді їх дія не відновиться після відновлення подачі струму.

ПРИМІТКА:

- Якщо операції не виконуються протягом 30 секунд, дисплей автоматично перейде до початкового меню. Дисплей згасне, якщо операції не будуть виконуватися протягом 3 хвилин. Дисплей вимкнеться, коли операції не виконуватимуться протягом 6 хвилин.
- Оберегайте РК-дисплей від ударів та натискайте на нього гострими предметами.

* : Тільки для SJ-F73PE, SJ-F74PS, SJ-F78PE, SJ-F79PS

ТЕРМОМЕТР

Даний холодильник обладнаний ТЕРМОМЕТРОМ, який знаходиться в холодильній камері і дозволяє визначати середню температуру у найхолоднішій ділянці.

НАЙХОЛОДНІША ДІЛЯНКА

Даний символ позначає найхолоднішу ділянку в холодильній камері. Найхолодніша ділянка простягається від полицки, що внизу холодильної камери, до цього символу. (Дверне відділення, що знаходиться на тій самій висоті, не належить до найхолоднішої ділянки.)

ПЕРЕВІРКА ТЕМПЕРАТУРИ У НАЙХОЛОДНІШІЙ ДІЛЯНЦІ

Ви можете регулярно перевіряти температуру у найхолоднішій ділянці, і якщо необхідно, налаштувати її регулятором температури, як описано в розділі "Контроль за температурою". Показником правильної температури в холодильнику є СИНІЙ колір термометра. Якщо термометр змінює колір на БІЛИЙ, то це означає, що температура у холодильнику надто висока. У такому випадку збільшіть настройку регулятора температури та зачекайте приблизно 6 годин перед повторною перевіркою температури.

ПРИМІТКА:

- Внутрішня температура морозильної камери залежить від багатьох факторів, наприклад, температури приміщення, кількості продуктів у ній та частоти відкриття дверцят.
- Після розташування в холодильнику свіжих продуктів або відкриття дверцят на певний час термометр змінює свій колір на БІЛИЙ.

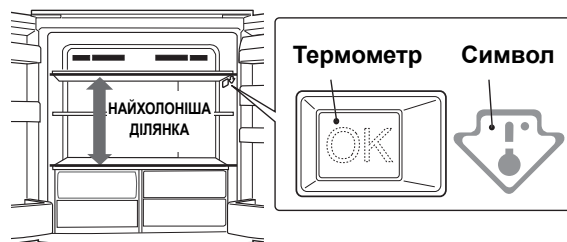

РОЗМОРОЖУВАННЯ

- Завдяки унікальній системі енергозбереження розморожування повністю автоматизовано. Час початку циклу розморожування пропорційний робочому циклу компресора; іншими словами, чим менше компресор працює (наприклад, зимою або коли Ви не користуєтесь холодильником деякий час), тим довші проміжки між циклами розморожування.
- Розморожена вода збирається у відділенні для випаровування, де вона випаровується від тепла компресора, тощо.
- Відділення для випаровування не потребує прибирання чи догляду.

ДЕЗОДОРИЮЧА СИСТЕМА

Вмонтована система не потребує ручного керування, тому вона включається автоматично при включенні холодильника.

ЕКСПЛУАТАЦІЯ (З ВИКОРИСТАННЯМ ПАНЕЛІ КЕРУВАННЯ)



Контроль за температурою

Температура у холодильнику регулюється автоматично. Однак, Ви можете також відрегулювати температуру наступним чином.

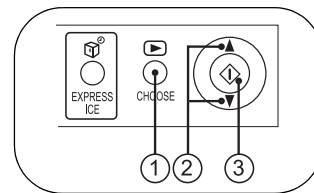

Холодильне відділення

- 1 Натисніть кнопку "CHOOSE" і оберіть позначку "Темп. Холодильника".

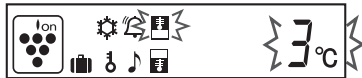

- 2 Натисніть кнопку ▲ / ▼ і встановіть температуру [▲ : зменшити, ▼ : збільшити]

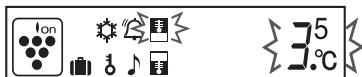

- 3 Натисніть кнопку "◊".

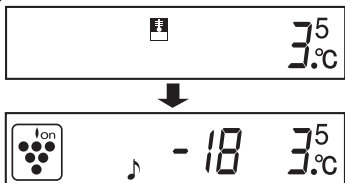

Температура регулюється між 0°C і 6°C, з кроком 0,5°C.

↑ 6°C	Якщо холодильник переохолоджує продукти.
3°C	Для нормального заморожування.
↓ 0°C	Для зберігання продуктів свіжими. Використовувати, якщо холодильник не забезпечує достатнього охолодження.

Морозильне відділення

- 1 Натисніть кнопку "CHOOSE" і оберіть позначку "Темп. Морозильника".



- 2 Натисніть кнопку ▲ / ▼ і встановіть температуру. [▲ : збільшити, ▼ : зменшити]

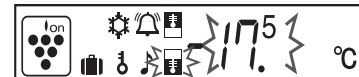

- 3 Натисніть кнопку "◊".

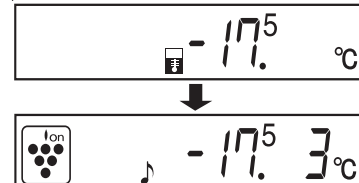

Температура регулюється між -13°C і -21°C з кроком 0,5°C.

↑ -13°C	Якщо не зберігаються заморожені продукти або морозиво.
-18°C	Для нормального заморожування.
↓ -21°C	Для швидкого заморожування льоду або продуктів.

ПРИМІТКА:

- Якщо на протязі тривалого часу холодильник працює в режимі регулятора температури холодильної камери контроль за температурою холодильника, встановленому на 0°C, продукти, які зберігаються в холодильній камері, також можуть заморозитись.
- Низька температура навколишнього повітря може призвести до заморожування продуктів, навіть якщо холодильник працює в режимі температури морозильної камери контроль за температурою холодильника, встановленому на мінімальне значення 6°C.



Швидке приготування льоду

(Тільки для SJ-F73PE, SJ-F74PS, SJ-F78PE, SJ-F79PS)

Кубики льоду можуть заморожуватися швидше.

- Ця функція не може виконуватися одночасно з функцією швидкого замороження.

- 1 Натисніть кнопку "EXPRESS ICE".

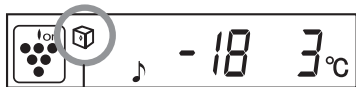

З'являється позначка і розпочинається операція.

- 2 Зберіть кубики льоду після їх приготування.

Щоб зупинити операцію

Натиснути кнопку "EXPRESS ICE" ще раз.

ПРИМІТКА:

- Швидке приготування льоду закінчується автоматично приблизно через годину. (Позначка зникає.)
- Швидке приготування льоду може тривати більше ніж 1 годину, у випадку, коли операція співпадає з розморожуванням і розпочалася після завершення розморожування.
- Протягом операції намагатися якнайрідше відкривати дверцята.

Як користуватися пристроєм для швидкого приготування льоду (Тільки для SJ-F74PS, SJ-F79PS)

- Заздалегідь охолоджуйте пристрій для швидкого приготування льоду у морозильній камері (принаймні 1 день)
- Коли кубики льоду будуть готові, заберіть з піддона перегордки і, вигнувши обидва її кінці скиньте з неї лід.

Перегордки

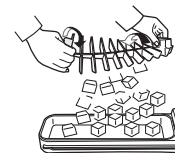

- Приблизний час приготування льоду – 20 хвилин

- Використовуючи запаси води у відділеннях холодильника при кімнатній температурі 30°C, температурі в холодильнику 3°C і -18°C у морозильній камері.
- Час приготування льоду може бути довшим ніж зазначено. Це буде залежати від кімнатної температури та температури води, частоти відкривання та зачинення дверцят і т.д.
- Приготування льоду триватиме довше, ніж 20 хвилин при перевищенні рівня води. Окрім цього, лід буде важко відокремити.

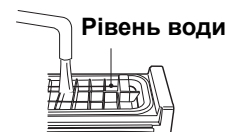

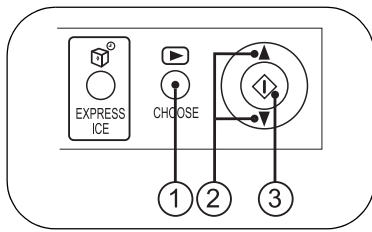

Система іонізації і очищення повітря Plasmacluster

Система Plasmacluster включається автоматично при включенні холодильника.

Щоб зупинити операцію

- 1 Натисніть кнопку "CHOOSE" і оберіть позначку "Plasmacluster".



- 2 Натисніть кнопку ▲ / ▼ і оберіть "OFF".



- 3 Натисніть кнопку "◊".

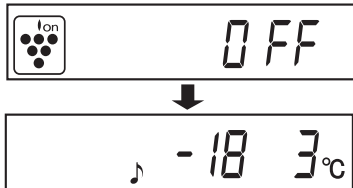

Щоб розпочати виконання операції

Виберіть "ON" у кроці ②.

Примітки про роботу системи Plasmacluster

Іонізатор в холодильнику виробляє і випускає іонні кластери, які являють собою накопичення позитивних і негативних іонів, в морозильну і холодильну камери. Ці іонні кластери руйнують плісневі гриби, які знаходяться в повітрі.

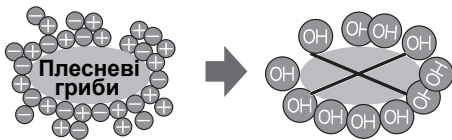

- В холодильнику може відчуватися легкий запах. Це запах озону від іонізатора. Кількість озону мінімальна, він швидко розкладається в холодильнику.



Швидке заморожування (Тільки для SJ-F73PE, SJ-F74PS, SJ-F78PE, SJ-F79PS)

Ця функція може використовуватись для заморожених продуктів високої якості і є зручною для заморожування вдома.

- Ця функція не може виконуватись одночасно із функцією швидкого приготування льоду.

- 1 Натисніть кнопку "CHOOSE" і оберіть позначку "Швидке замороження".



- 2 Натисніть кнопку ▲ / ▼ і оберіть "ON".



- 3 Натисніть кнопку "◊".

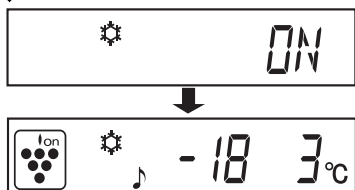

Таймер

Можна встановити час від 99 хвилин 30 секунд із інтервалами у 30 секунд.

- 1 Натисніть кнопку "CHOOSE" і оберіть позначку "Таймер". На дисплеї відображається попередньо встановлений час.



- 2 Натисніть кнопку ▲ / ▼ і встановіть час. [▲ : збільшити, ▼ : зменшити]

Для пришвидшення встановлення настройки натискуйте кнопку повторно.



- 3 Натисніть кнопку "◊".



Таймер встановлено і час відображається на дисплеї.



В кінці встановленого часу прозвучить звуковий сигнал. (Близько 30 секунд)

Щоб вимкнути сигнал, натисніть кнопку "◊".

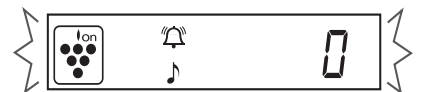

Щоб скасувати таймер

- 1 Натисніть "CHOOSE", щоб обрати позначку "Таймер".



- 2 Натисніть кнопку "◊".

ПРИМІТКА:

Під час роботи Таймера неможливо встановити ще один час.



Швидке заморожування завершується автоматично приблизно через 2 години. (Позначка зникає).

Щоб зупинити операцію

Виберіть "OFF" у кроці ②.

ПРИМІТКА:

- Великі продукти не можуть бути заморожені за одну операцію.
- Швидке заморожування може тривати більше ніж 2 години, якщо воно співпадає з розмороженням, оскільки дана операція розпочинається після завершення розморожування.
- При заморожуванні якнайрідше відкривайте дверцята.

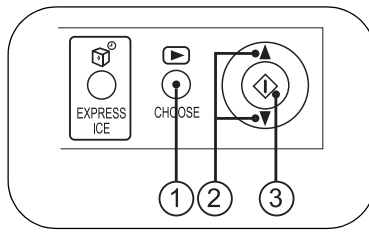

🎵 Сигнал дверцят

Якщо дверцята холодильника чи морозильної камери залишити відкритими, пролунає звуковий сигнал.

- Звуковий сигнал дверцят пролунає через 1 хвилину після того як вони були відчинені і потім знов через хвилину (у кожному випадку 1 сигнал).
- Сигнал буде тривалим, якщо дверцята відкриті приблизно 3 хвилини.

Щоб зупинити операцію

- 1 Натисніть кнопку "CHOOSE" і оберіть позначку "Сигнал дверцят".



- 2 Натисніть кнопку ▲ / ▼ і оберіть "OFF".



- 3 Натисніть кнопку "◊".

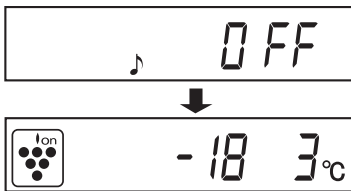

Щоб розпочати виконання операції

Виберіть "ON" у кроці ②.

🔑 Блокування від дітей

Функціонування панелі керування може бути порушене. Використовуйте дану функцію, щоб запобігти втручанню дітей або сторонніх осіб до панелі.

- 1 Натисніть на кнопку "CHOOSE" і оберіть позначку "Блокування від дітей".

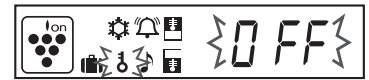

- 2 Натисніть кнопку ▲ / ▼ і оберіть "ON".

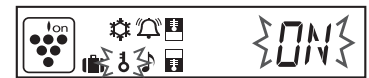

- 3 Натисніть кнопку "◊".

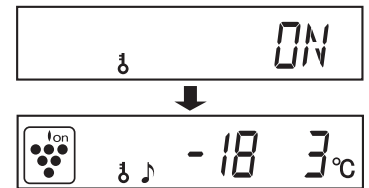

Щоб зупинити операцію

- 1 Потримайте кнопку "CHOOSE" натисненою протягом 2 чи більше секунд.

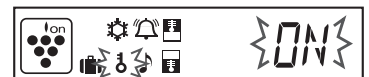

- 2 За допомогою кнопки ▲ / ▼ оберіть функцію "OFF", а тоді натисніть кнопку "◊".

🧳 Режим відпустки (Тільки для SJ-F73PE, SJ-F74PS, SJ-F78PE, SJ-F79PS)

Використовуйте цю функцію, коли ви збираєтесь у відпустку чи залишаєте будинок на тривалий час.

- 1 Натисніть кнопку "CHOOSE" і оберіть позначку "Режим відпустки".



- 2 Натисніть кнопку ▲ / ▼ і оберіть "ON".

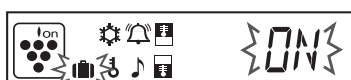

- 3 Натисніть кнопку "◊".



Температура у відділеннях холодильника буде встановлена на 10°C. Її не можна буде змінити.

Щоб зупинити операцію

Виберіть "OFF" у кроці ②.

ПРИМІТКА:

Процес зберігання продуктів у відділеннях холодильника відбувається приблизно лише на 1/2-1/3 від нормального функціонування, оскільки температура у відділеннях холодильника сягає 10°C. Використовуйте цю функцію лише коли у холодильнику немає їжі, яка швидко псується.

ЗБЕРІГАННЯ ПРОДУКТІВ

Охолодження зменшує псування продуктів. Подовжити термін зберігання продуктів, які швидко псуються на полицях холодильника можна одним способом – продукт повинен спочатку бути в самому свіжому вигляді. Нижче наводяться загальні рекомендації по зберіганню продуктів.

Фрукти/Овочі

Щоб зменшити втрату вологи, фрукти і овочі повинні бути упаковані в пластикову упаковку, наприклад, целофанову упаковку, пакети (але не герметично запаковані), і розміщені в контейнер для овочів. Фрукти і овочі з товстою шкіркою, такі як апельсини, не потребують упаковки.

Молочні продукти і яйця

- На упаковці більшості молочних продуктів є інформація про термін придатності, а також температуру і термін зберігання в холодильнику.
- Яйця зберігати на підставці для яєць.

М'ясо/Риба/Птиця

- Покласти на тарілку або блюдо и накрити бумогою або целофановою упаковкою.
- Великі шматки м'яса, риби або птиці розмістити в глибину полиці.
- Усі приготовлені продукти добре запакувати або помістити у ємкість, яка не пропускає повітря.

ПРИМІТКА:

- Рівномірно розмістити продукти на полицях, щоб дати можливість циркуляції холодного повітря без перешкод.
- Гарячі продукти охолодити перед зберіганням. Зберігання гарячих продуктів збільшує температуру в камері і збільшує ризик псування продуктів.
- Не блокувати впускні і випускні отвори холодного повітря, циркулюючого у відділеннях і контейнерах, інакше продукти не будуть рівномірно охолоджуватись в холодильнику.
- Не класти продукти безпосередньо перед випускним отвором холодного повітря. Це може призвести до їх заморожування.



ДЛЯ КРАЩОГО ЗАМОРОЖУВАННЯ

- Продукт повинен бути свіжим.
- Щоб швидко заморозити продукт, заморожувати невеликими частинами.
- Продукти повинні бути відповідно складені в ємкість або запаковані; видалити із них повітря і закрити герметично.
- Рівномірно розмістити продукти в морозильній камері.
- Для того, щоб знати, де що лежить, наклеювати на упаковки і контейнери наклейки.

ДОГЛЯД І ПРИБИРАННЯ

Деякі домашні засоби для чищення можуть зіпсувати внутрішні поверхні і пластик полиць холодильника, що може викликати їх розколювання або призвести до утворення щілин. При догляді за пластиковими поверхнями в холодильнику використовувати тільки розбавлену рідину для миття посуду (мильну воду). Після миття ретельно прополоскати водою всі пластикові деталі. Лужні миючі засоби можуть спричинити потемніння алюмінієвої частини ручки дверцят.

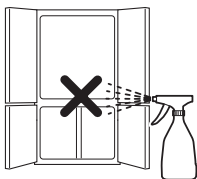

1. При догляді за пластиковими поверхнями в холодильнику використовувати тільки розбавлену рідину для миття посуду (мильну воду). Після миття ретельно прополоскати водою всі пластикові деталі.
2. Протерти внутрішні поверхні тканиною, змоченою в теплій мильній воді. Потім протерти тканиною, змоченою в чистій холодній воді.
3. Забруднення зовнішніх поверхней холодильника видаляти за допомогою м'якої тканини.
4. Магнітне ущільнення дверців очищати за допомогою зубної щітки, змоченою в теплій мильній воді.
5. Витирайте контрольну панель сухою ганчіркою.

ПРИМІТКА:

- Не використовувати поліруючі порошки, бензин, кип'яток та ін.
- Якщо використовувати нерозбавлений миючий засіб або не протирати ретельно мильну воду, пластик може розтріскатися.
- Протирати харчові масла при їх попаданні на пластик, так як в результаті пластик може розтріскатися.
- Скляні полиці важать приблизно по 3 кг. При їх вийманні і перенесенні бути обережними і міцно тримати.
- Ретельно витирати розлитий сік чи іншу рідину біля контрольної панелі. Це може стати причиною поломки контрольної панелі.

Якщо зникає підсвічування

Зверніться до сервісного центру SHARP з проханням про заміну лампочки. Заміна проводиться лише кваліфікованим персоналом.

Відключення холодильника

Якщо Ви відключаєте холодильник на тривалий період, звільніть його від усіх продуктів і ретельно помийте. Від'єднайте шнур живлення від мережі і залиште всі дверці відкритими.

ЩО РОБИТИ ПЕРЕД ТИМ ЯК ЗАТЕЛЕФОНУВАТИ В СЕРВІСНИЙ ЦЕНТР

Перед тим, як звернутися в сервісну службу, перевірте наступне:

ЦЕ НОРМАЛЬНО, якщо холодильник відтворює наступний шум.

- Гучний шум компресора на початку роботи – через деякий час він затихає.
- Гучний шум компресора один раз на день – робочий звук зразу ж після автоматичного розморожування.
- Звук витікаючої рідини (булькання і шипіння) – звук хладагента, який тече в трубах (звук іноді стає гучнішим).

- Потріскуючі звуки – звуки при розширенні або зжиманні внутрішніх стінок або частин при охолодженні.
- Скрип – звуки при розширенні або зжиманні внутрішніх частин.

ЦЕ НОРМАЛЬНО, коли при торканні до зовнішньої поверхні холодильника є гарячі ділянки. Всередині корпусу є гарячі труби для попередження конденсації вологи.

ЯКЩО ВАМ ВСЕ Ж ТАКЕ ПОТРІБЕН СЕРВІС

Зв'язатися з найближчим авторизованим дилером SHARP.

Благодарим ви, че избрахте този продукт на SHARP. За да използвате пълноценно вашия хладилник SHARP, първо прочетете ръководството за работа. Всички лица, ползващи хладилника, трябва да се запознаят изцяло с работата му и с характеристиките му за безопасност. Ръководството за работа трябва винаги да придружава хладилника при преместване или смяна на собственика, така че всички потребители да се запознаят с различните функции и правила за безопасност.

Важно:

- Хладилникът е предназначен само за домашна употреба при околна температура между +5°C и +38°C. Хладилникът не трябва да се подлага на температура от -10°C за дълги периоди.
- Да се използва при захранване 220-240 V.

ПРЕДУПРЕЖДЕНИЕ

1. Хладилникът съдържа запалим хладилен агент (R600a: изобутан) и разпенващ агент (циклопентан). Спазвайте следните правила, за да предотвратите запалване и експлодиране.
 - Охладителната система отзад и вътре в хладилника съдържа хладилен агент. Пазете охладителната система от контакт с остри предмети.
 - Не използвайте механични или други средства, за да ускорите размразяването. (Хладилникът разполага със система за автоматично размразяване.)
 - Не използвайте електрически уреди вътре в хладилника.
 - Използвайте само посочените за хладилното отделение крушки.
 - Не блокирайте отворите по периферията на хладилника.
 - Ако се получи пробив в охладителната система, не пипайте електрическия контакт и не използвайте открит пламък. Отворете прозореца и проветрете помещението. Свържете се със сервиз, одобрен от SHARP.
 - Хладилникът трябва да се изхвърли по съответния начин. Занесете хладилника в завод за рециклиране на запалими хладилни агенти и разпенващи агенти.
2. Хладилникът се затваря херметически. ЗА ПРЕДОТВРАТЯВАНЕ НА ИНЦИДЕНТИ С ДЕЦА свалете изцяло вратата, преди да изхвърлите хладилника.
3. Силно летливите и запалими материали като етер, бензин, пропан (газ), адхезиви, чист спирт и т.н. са експлозивни. Не съхранявайте подобни материали в хладилника.
4. За да не повредите външния корпус, не го лакирайте, боядисвайте и т.н.
5. При почистване на хладилника не изливайте вода вътре или отвън по корпуса. Електрическата изолация може да ръждяса и да се повреди.
6. При почистване на части в близост до електрически елементи, първо изключете хладилника от контакта, за да предотвратите токов удар.
7. Ако електрическите елементи се намократ по случайност, изключете хладилника, подсушете частите и се свържете с най-близкия сервиз, одобрен от SHARP.
8. При изваждане на щепсела не пипайте щифтовете му. Това може да причини токов удар.
9. Хладилникът е проектиран само за съхранение на храни за домашна употреба съгласно инструкциите в това ръководство. Използването на хладилника за други цели може да причини физически или материални щети.
10. Хладилникът не е подходящ за съхранение на материали, изискващи точни температури. Развалянето на тези материали е опасно.
11. Събралият се по щепсела прах може да причини пожар. Избършете го внимателно.
12. Не се опитвайте да модифицирате хладилника. Това може да причини пожар, токов удар или нараняване.

ВНИМАНИЕ

1. Ако по случайност изключите уреда, изчакайте поне 5 минути, преди да го включите отново, тъй като обратното налягане в компресора може да изключи релето срещу претоварване.
2. Не пипайте храните или металните съдове във фризера с мокри ръце. Това може да причини измръзване.
3. За да предотвратите случайно спиране на захранването, включете хладилника директно в контакта. Не използвайте двоен адаптер, тъй като прекъсването на тока може да доведе до разваляне на храните.
4. Не слагайте бутилки във фризера, тъй като може да се счупят, когато замръзнат.
5. Дръжте вратата плътно затворена. Ако вратата остане отворена, вътрешната температура ще се повиши, което ще доведе до разваляне на храната и увеличаване на разходите за електричество.
6. Не слагайте хладилника на влажно или мокро място, тъй като това може да повреди изолацията и да причини теч. Отвън на корпуса може да се образува конденз, който да причини ръжда.
7. При монтаж или преместване на хладилника внимавайте да не прекъснете или прищипете захранващия кабел. Повредата на захранващия кабел може да причини токов удар или пожар.
8. Не използвайте хладилника при повреден захранващ кабел или щепсел, или при хлабав контакт, тъй като може да стане токов удар или пожар.
9. Изключете уреда от електрическата мрежа, като извадите щепсела от контакта. Не изваждайте щепсела, държайки кабела. Това може да причини токов удар или пожар.
10. Оставете достатъчно пространство около хладилника за вентилация, за да предотвратите прегряване и спиране на компресора. Следвайте инструкциите за монтаж.
11. Ако захранващият кабел се повреди, той трябва да се смени от сервиз, одобрен от SHARP, тъй като се изисква специален кабел.
12. При изтичане на газ отворете прозореца, за да проветрите. Не пипайте хладилника или щепсела.
13. Не слагайте тежки или чупливи предмети върху хладилника. Предметите може да паднат при отваряне или затваряне на вратата и да причинят нараняване.
14. Не слагайте предмети, съдържащи течност, върху хладилника. Разливането може да причини токов удар или пожар.
15. Не изпускайте предмети в хладилника и не удряйте вътрешната стена. Това може да причини напукване на вътрешната повърхност.
16. Хладилникът не е предназначен за използване от лица (вкл. деца) с намалени физически, сензорни или умствени способности, или с недостатъчно опит и знания, освен ако бъдат под наблюдение и получат съответните инструкции.

МОНТАЖ

1. Хладилникът е тип свободностоящ. Оставете достатъчно пространство за вентилация около хладилника.
 - На илюстрацията е посочено минималното пространство, което трябва да се спази за процеса на охлаждане.
 - Хладилникът може да харчи по-малко ток, ако осигурите по-голямо пространство.

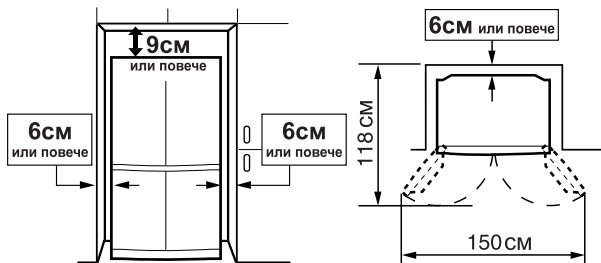

2. Нивелирайте хладилника чрез двете предни регулируеми крачета.



3. Когато дясната и лявата врата не са подравнени, нивелирайте чрез регулируемите крачета.



(Докато регулируемите крачета от другата страна е леко над земята.)

4. Отвийте четирите винта от долната част на корпуса и след това монтирайте с тях капака на крачетата (който ще намерите в хладилното отделение).

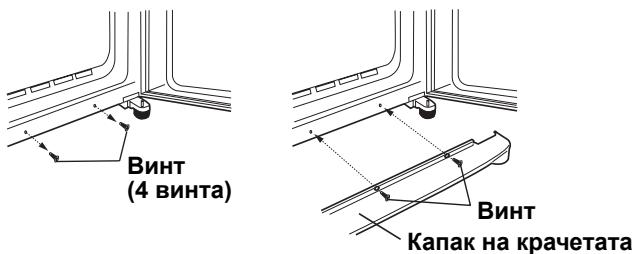

ЗАБЕЛЕЖКА:

- Поставете хладилника така, че щепселът да бъде достъпен.
- Пазете хладилника от пряка слънчева светлина.
- Не слагайте уреда до източници на топлина.
- Не слагайте уреда направо на земята. Осигурете подходяща основа.
- Ако включите щепсела в контакта при отворена врата, се включва алармата за отворена врата – това е нормално. Алармата спира при затваряне на вратата.

При транспортиране

- Колелцата позволяват да движите уреда напред и назад.



- При пренасяне хванете хладилника за дръжките отзад и отдолу.

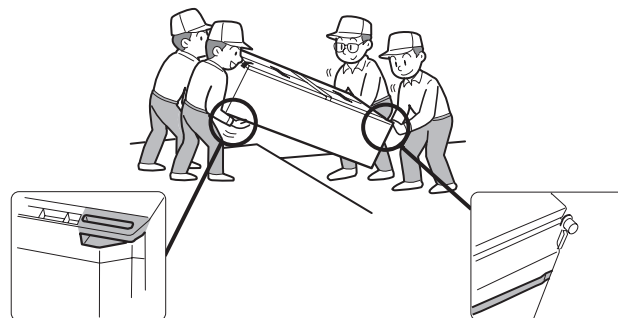

Преди включване на хладилника

Почистете вътрешните части с кърпа, напоена с топла вода. Ако използвате сапунена вода, избършете щателно.

Информация за изхвърлянето за потребители (частни домакинства)



Внимание:
На Вашето изделие има маркиран този символ. Това означава, че употребяваните електрически и електронни изделия не трябва да се смесват с общите битови отпадъци. Съществува отделна система за събиране на тези изделия.

1. В Европейския съюз

Внимание: Ако желаете да изхвърлите това оборудване, моля не използвайте обикновените контейнери за смет!

Употребяваните електрически уреди и електронно оборудване трябва да се третират отделно и в съответствие със законодателството, което изисква правилна преработка, регенерация и рециклиране на употребяваните електрически уреди и електронно оборудване. След въвеждането от страните-членки, частните домакинства на територията на Европейския съюз могат да върнат употребяваните електроуреди и електронно оборудване на определените за това места^{*} безплатно*. В някои страни* местният търговец, от когото сте закупили оборудването, може да вземе безплатно стария уред, ако купите подобен нов.

^{*}) Моля свържете се с местните власти за повече подробности.

Ако електроуредите или електронното оборудване имат батерии или акумулатори, моля предварително ги изхвърлете отделно в съответствие с местните изисквания.

С правилното изхвърляне на това изделие Вие гарантирате, че отпадъците ще преминат необходимата преработка, регенерация и рециклиране и по този начин предотвратяват потенциалните отрицателни въздействия върху околната среда и човешкото здраве, които биха възникнали иначе в резултат на неправилното третиране на отпадъците.

2. В други страни извън ЕС

Ако желаете да изхвърлите това изделие, моля свържете се с местните власти и попитайте какъв е правилният начин на изхвърляне.

За Швейцария: Употребяваните електроуреди и електронно оборудване могат да се върнат^{*} безплатно в магазина, от който са закупени, дори и да не закупите ново изделие. Още депа за отпадъци са изброени на фирмената страница на www.swico.ch или www.sens.ch.

ОПИСАНИЕ

SJ-F77PC, SJ-F78PE, SJ-F79PS

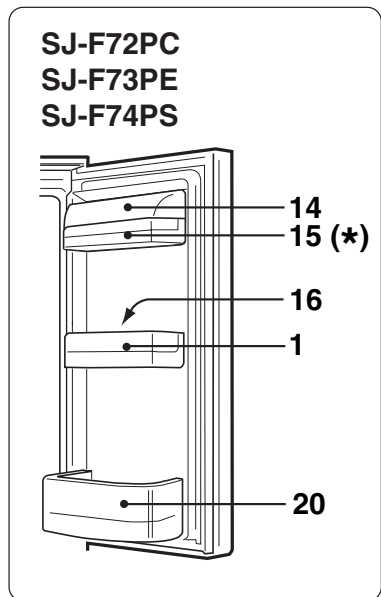
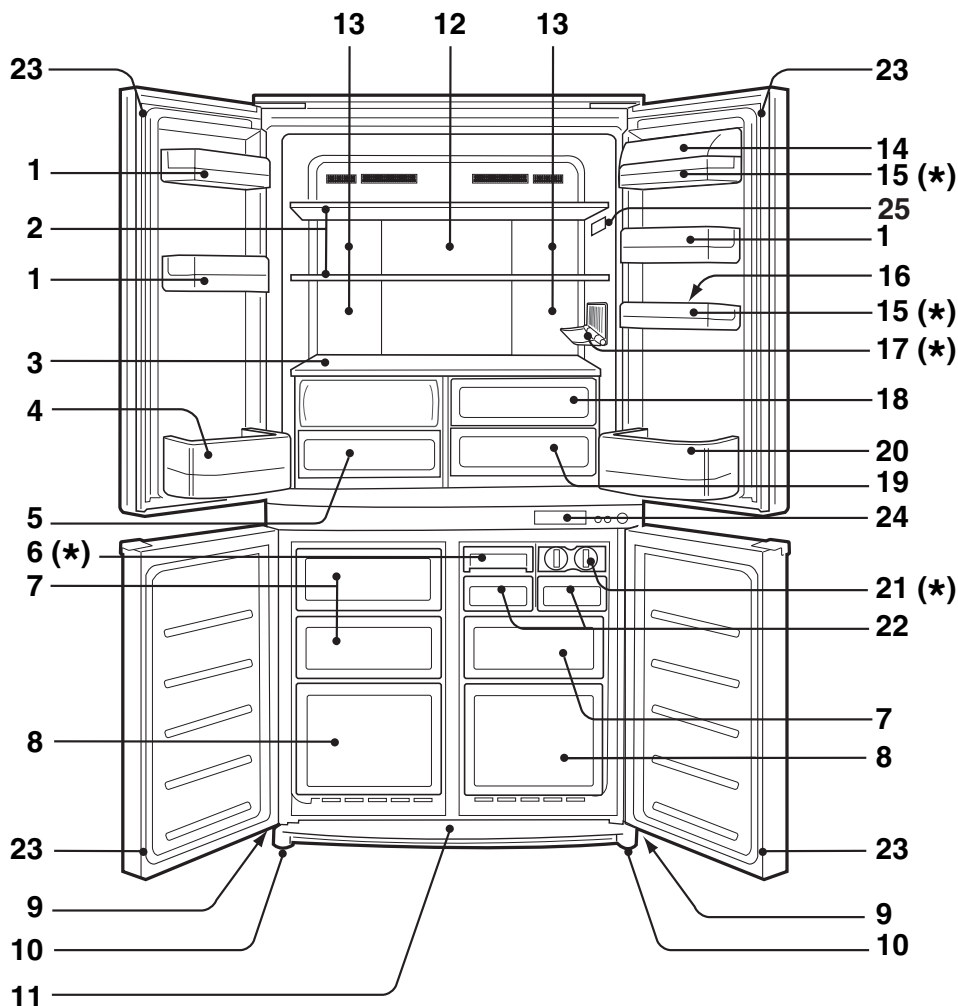

1. Поставка на вратата
2. Рафт на хладилника
3. Рафт
4. Поставка за бутилки (лява)
5. Отделение за зеленчуци

При отваряне на отделението за зеленчуци капакът му се вдига.

6. Бърз ледогенератор

На дъното на тавата има охлаждащо средство, използвано при пакетирания лед, което ускорява приготвянето на леда. Тавата може да се използва и за замразяване на малки количества храна, например месо и плодове, като се извади формата за лед.

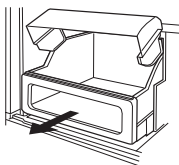

7. Фризерно отделение (малко)
8. Фризерно отделение (голямо)
9. Колелца

10. Регулируеми крачета

11. Капак на крачетата

12. Алуминиев панел

Панелът се охлажда отзад и така индиректно охлажда хладилното отделение. По този начин охлаждането на храната става леко, без тя да се излага на студен въздушен поток.

13. Лампа

14. Капак на поставката за разни полезни неща

15. Поставка за разни полезни неща

16. Форма за яйца

17. Поставка за бутилка



18. Отделение за плодове

19. Отделение за запазване на свежестта

20. Поставка за бутилки (дясна)

За големи бутилки преместете преградката най-назад.



Преградка

21. Ледогенератор

- Не препълвайте формата; в противен случай готовите кубчета лед ще бъдат слепени.
- Когато кубчетата лед станат готови, завъртете лостчето по часовниковата стрелка, за да изсипете леда в кутията за лед.

Лостче

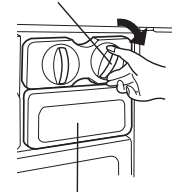

Кутия за лед

22. Кутия за лед

За да не повредите кутията за лед, не правете лед в нея и не слагайте масло в нея.

23. Магнитно уплътнение на вратата

24. Контролен панел

25. Термометър

*	SJ-F72PC	SJ-F73PE	SJ-F74PS	SJ-F77PC	SJ-F78PE	SJ-F79PS
6. Бърз ледогенератор	0	0	1	0	0	1
15. Поставка за разни полезни неща	1	1	1	2	2	2
17. Поставка за бутилка	0	1	1	0	1	1
21. Ледогенератор	2	2	1	2	2	1

КОНТРОЛЕН ПАНЕЛ

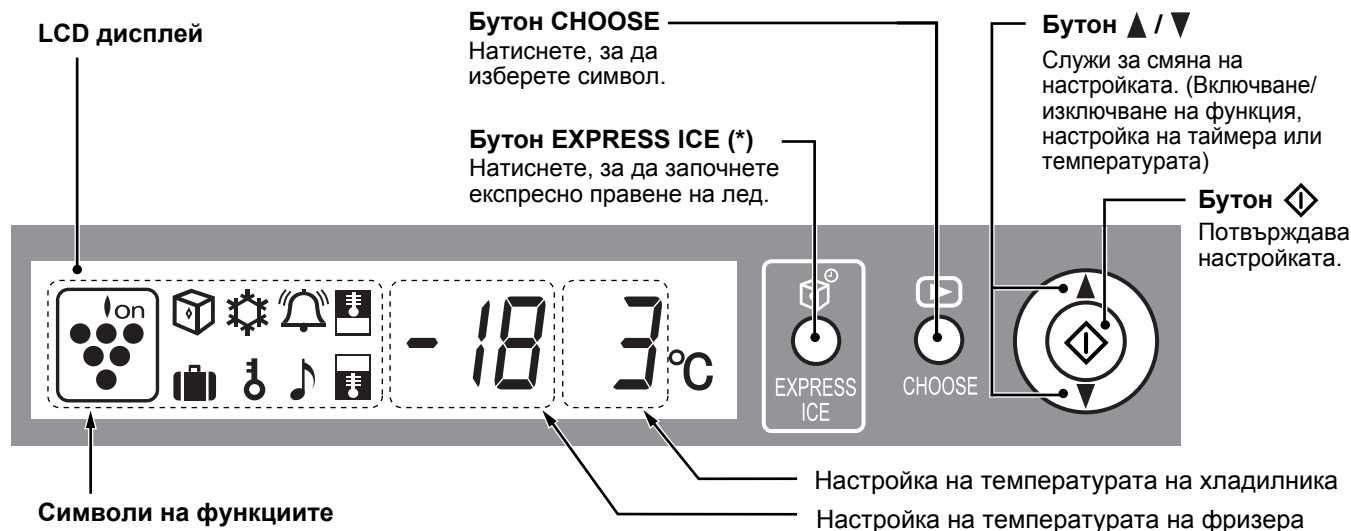

Символи на функциите

	Йонизатор "Plasmacluster"		Термостат на хладилника
	Експресно правене на лед (*)		Термостат на фризера
	Експресно замразяване (*)		Аларма за отворена врата
	Таймер		Защита от деца
			Ваканционен режим (*)

- Показват се символите на активните функции.
- Функции, които се задействат автоматично при включване на захранването.
- Ако хладилникът изключи например при спиране на тока, показанията на дисплея се възстановяват при пускането на тока. Обаче ако токът спре по време на експресно правене на лед, експресно замразяване и таймер, функциите не продължават работата си при възстановяване на захранването.

ЗАБЕЛЕЖКА:

- Ако 30 секунди не се извършват никакви операции, дисплеят автоматично се връща към първоначалното си състояние. Подсветката потъмнява, когато не се извършват операции 3 минути. Подсветката се изключва, когато не се извършват операции 6 минути.
- Пазете LCD дисплея от удар и надраскване.

* : Само за SJ-F73PE, SJ-F74PS, SJ-F78PE, SJ-F79PS

ТЕРМОМЕТЪР

Хладилникът разполага с ТЕРМОМЕТЪР в хладилното отделение, който позволява да контролирате средната температура в най-студената зона.

НАЙ-СТУДЕНА ЗОНА

Символът указва най-студената зона в хладилното отделение. Най-студената зона започва от рафта на дъното на хладилното отделение и стига до символа. (Поставката на вратата, която се намира на същата височина, не влиза в най-студената зона.)

ПРОВЕРКА НА ТЕМПЕРАТУРАТА В НАЙ-СТУДЕНАТА ЗОНА

Редовно проверявайте температурата в най-студената зона и при необходимост регулирайте термостата на хладилника, както е обяснено в главата "Температурен контрол".

За да поддържате правилната температура в уреда, проверявайте дали термометърът е винаги СИН. Ако термометърът стане БЯЛ, температурата е твърде висока; в този случай задайте по-висока степен на термостата на хладилника и изчакайте 6 часа, преди отново да проверите термометъра.

ЗАБЕЛЕЖКА:

- Вътрешната температура на хладилника зависи от различни фактори като стайната температура, количеството храна и честотата на отваряне на вратата.
- Когато е прибрана прясна храна или вратата е оставена отворена известно време, е нормално термометърът да стане БЯЛ.



СИН



Правилна настройка

БЯЛ



Температурата е твърде висока, настройте термостата на хладилника.

РАЗМРАЗЯВАНЕ

- Размразяването е напълно автоматично благодарение на уникалната система за пестене на енергия. Началото на всеки цикъл на размразяване зависи от продължителността на работа на компресора, т.е. колкото по-малко време работи компресорът (през зимата или докато сте на почивка), толкова по-дълго е времето между циклите на размразяване.
- Водата при размразяване се събира в съда за оттичане, където се изпарява от топлината на компресора.
- Съдът за оттичане не изисква почистване или поддръжка.

АРОМАТИЗАТОР

Вграден елемент, който не изисква ръчно управление, тъй като започва да работи автоматично при включване на хладилника.



Температурен контрол

Хладилникът контролира температурата си автоматично.

Но ако е необходимо, можете да регулирате температурата по следния начин.

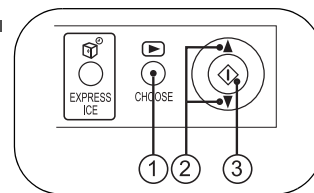

Хладилно отделение

- 1 Натиснете бутона "CHOOSE" и изберете символа "Температура на хладилника".

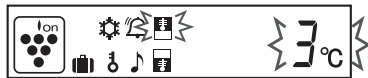

- 2 Натиснете бутона ▲ / ▼ и задайте температурата. [▲ : увеличаване, ▼ : намаляване]

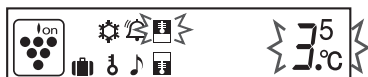

- 3 Натиснете бутона "◊".



Температурата се регулира между 0°C и 6°C на стъпки от 0.5°C.

↑ 6°C	Когато хладилникът охлажда прекомерно.
3°C	За нормална работа.
↓ 0°C	За запазване на свежия вкус на храните. Когато хладилникът не охлажда достатъчно.

Фризерно отделение

- 1 Натиснете бутона "CHOOSE" и изберете символа "Температура на фризера".

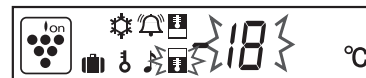

- 2 Натиснете бутона ▲ / ▼ и задайте температурата. [▲ : увеличаване, ▼ : намаляване]

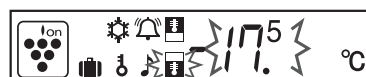

- 3 Натиснете бутона "◊".

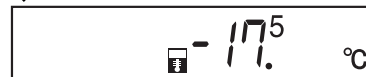

Температурата се регулира между -13°C и -21°C на стъпки от 0.5°C.

↑ -13°C	Когато няма замразена храна или сладолед.
-18°C	За нормално замразяване.
↓ -21°C	За бързо правене на лед или бързо замразяване.

ЗАБЕЛЕЖКА:

- Ако хладилникът работи дълго време с термостата на фризера настроен на 0°C, храните в хладилното отделение може също да се замразят.
- Ниската околна температура може да причини замразяване на храните дори ако термостатът на хладилника е настроен на 6°C.



Експресно правене на лед (Само за SJ-F73PE, SJ-F74PS, SJ-F78PE, SJ-F79PS)

Кубчетата лед стават по-бързо от обичайното.

• Тази функция не може да се използва едновременно с експресно замразяване.

- 1 Натиснете бутона "EXPRESS ICE".

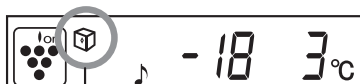

Символът се показва и операцията започва.

- 2 Извадете готовия лед.

Отмяна на операцията

Натиснете бутона "EXPRESS ICE" отново.

ЗАБЕЛЕЖКА:

- Експресното правене на лед изключва след около 1 час независимо от състоянието на леда. (Символът се скрива.)
- Експресното правене на лед може да отнеме повече от 1 час, ако съвпадне с размразяването, тъй като се извършва след него.
- Избягвайте да отваряте вратата, докато тази функция е в действие.

Как се използва бързият ледогенератор

(Само за SJ-F74PS, SJ-F79PS)

- Изстудете предварително Бързия ледогенератор във фризера (за 1 ден най-малко).
- Когато кубчетата лед станат готови, извадете формата за лед от тавата, извийте двата края на формата и изсипете леда.



- **Стандартно време за приготвяна на леда: около 20 минути**

- Когато се използва вода, съхранявана в хладилното отделение, при стайна температура 30°C и при хладилник настроен на 3°C и фризер на -18°C.
- Времето за приготвяне на леда може да се удължи в зависимост от стайната температура, честотата на отваряне/затваряне на вратата и др.
- Ледът не може да стане за 20 минути, ако водата надвишава маркировката. Изваждането на леда също става трудно.



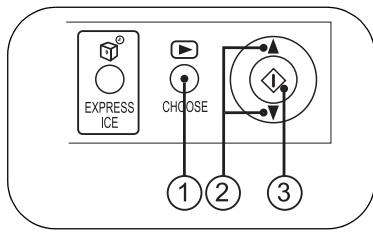

Йонизатор “Plasmacluster”

Функцията йонизатор “Plasmacluster” се активира автоматично при включване на хладилника.

Отмяна на операцията

- 1 Натиснете бутона “CHOOSE” и изберете символа “Plasmacluster”.

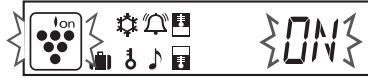

- 2 Натиснете бутона ▲ / ▼ и изберете “OFF”.

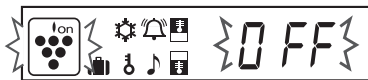

- 3 Натиснете бутона “◊”.



Стартиране на операцията

Изберете “ON” в стъпка ②.

Бележки за функцията Йонизатор “Plasmacluster”

Йонизаторът в хладилника освобождава положителни и отрицателни йони във фризерното и хладилното отделения. Тези групи йони премахват плесента във въздуха.

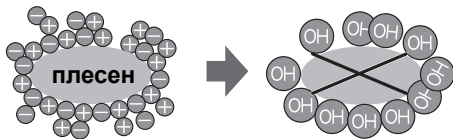

- В хладилника може да се усеща лека миризма. Това е миризмата на озона, генериран от йонизатора. Количеството озон е минимално и бързо се разгражда в хладилника.



Таймер

Можете да зададете до 99 минути и 30 секунди на интервали от 30 секунди.

- 1 Натиснете бутона “CHOOSE” и изберете символа “Таймер”. Показва се вече зададеното време.



- 2 Натиснете бутона ▲ / ▼ и задайте времето.

[▲ : увеличаване, ▼ : намаляване]

Задръжте бутона натиснат, за да направите по-бързо настройката.



- 3 Натиснете бутона “◊”.



Таймерът се включва. Показва се оставащото време.

Когато зададеното време изтече, прозвучава сигналът за край. (Около 30 сек.)

За да спрете сигнала за край, натиснете “◊”.

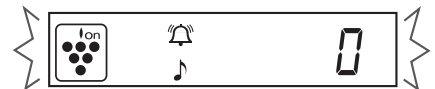

Спиране на таймера

- 1 Натиснете “CHOOSE”, за да изберете символа “Таймер”.

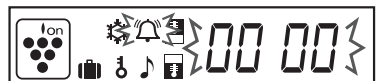

- 2 Натиснете бутона “◊”.

ЗАБЕЛЕЖКА:

Таймерът може да се настройва само по един път.



Експресно замразяване

(Само за SJ-F73PE, SJ-F74PS, SJ-F78PE, SJ-F79PS)

С тази функция се постига висококачествено замразяване на храните и е удобна за домашно замразяване.

• Тази функция не може да се използва едновременно с експресно правене на лед.

- 1 Натиснете бутона “CHOOSE” и изберете символа “Експресно замразяване”.



- 2 Натиснете бутона ▲ / ▼ и изберете “ON”.



- 3 Натиснете бутона “◊”.

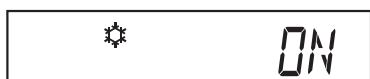

Експресното замразяване изключва автоматично след около 2 часа. (Символът се скрива.)

Отмяна на операцията

Изберете “OFF” в стъпка ②.

ЗАБЕЛЕЖКА:

- Храна с голям размер не може да се замрази наведнъж.
- Експресното замразяване може да отнеме повече от 2 часа, ако съвпадне с размразяването, тъй като се извършва след него.
- Избягвайте да отваряте вратата, докато тази функция е в действие.

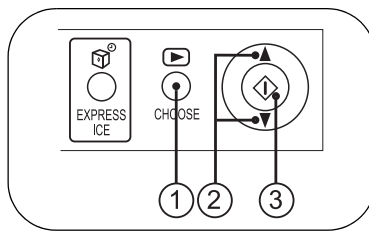

Аларма за отворена врата

Когато вратата на хладилника или на фризера остане отворена, алармата за отворена врата се включва.

- Алармата за отворена врата прозвучава 1 минута след отваряне на вратата и отново след още 1 минута (и двата пъти по веднъж).
- Ако вратата остане отворена около 3 минути, алармата започва да звъни продължително.

Отмяна на операцията

- 1 Натиснете бутона "CHOOSE" и изберете символа "Аларма за отворена врата".

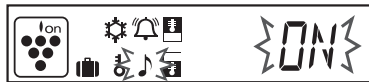

- 2 Натиснете бутона ▲ / ▼ и изберете "OFF".



- 3 Натиснете бутона "◇".

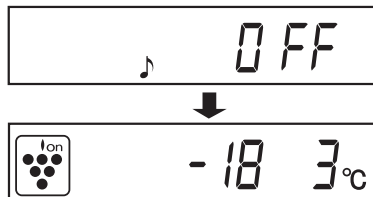

Стартиране на операцията

Изберете "ON" в стъпка ②.

Ваканционен режим

(Само за SJ-F73PE, SJ-F74PS, SJ-F78PE, SJ-F79PS)

Използвайте тази функция, когато пътувате или напускате дома си за дълго време.

- 1 Натиснете бутона "CHOOSE" и изберете символа "Ваканционен режим".



- 2 Натиснете бутона ▲ / ▼ и изберете "ON".

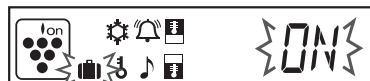

- 3 Натиснете бутона "◇".



Температурата в хладилното отделение се настройва на 10°C. Тази температура не може да се промени.

Защита от деца

Операциите с контролния панел могат да се блокират. Използвайте тази функция, за да попречите на децата или на други хора да пипат настройките.

- 1 Натиснете бутона "CHOOSE" и изберете символа "Защита от деца".



- 2 Натиснете бутона ▲ / ▼ и изберете "ON".



- 3 Натиснете бутона "◇".

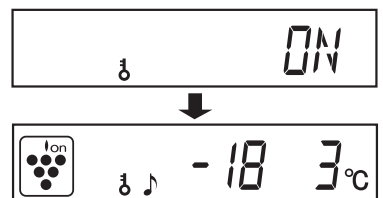

Отмяна на операцията

- 1 Натиснете бутона "CHOOSE" за 2 секунди или повече.

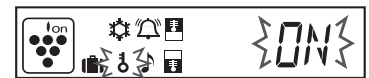

- 2 Изберете "OFF" с бутона ▲ / ▼ и натиснете бутона "◇".

Отмяна на операцията

Изберете "OFF" в стъпка ②.

ЗАБЕЛЕЖКА:

Периодът за съхранение на храната в хладилното отделение става около 1/2–1/3 от обичайното, тъй като температурата в хладилното отделение става 10°C. Да се използва само когато няма нетрайни продукти.

СЪХРАНЕНИЕ НА ХРАНИ

Съхраняването в хладилник намалява скоростта на разваляне на храните. За да удължите максимално годността на нетрайните продукти, те трябва да бъдат възможно най-пресни. Следват общи напътствия за по-дълго съхранение на храни.

Плодове / Зеленчуци

За да се намали до минимум загубата на влага, плодовете и зеленчуците трябва да бъдат леко увити например в пластмасови опаковки, пликчета (не запечатвайте) и прибрани в отделението за зеленчуци или в отделението за плодове. Плодовете и зеленчуците с дебела кора, например портокалите, не изискват увиване.

Млечни продукти и яйца

- Повечето млечни продукти имат срок на годност, отбелязан на опаковката, където се указва препоръчаната температура и срок на съхранение.
- Яйцата трябва да се държат във формата за яйца.

Месо / Риба / Пилешко

- Сложете в чиния или съд и увийте с хартия или фолио.
- По-големите парчета месо, риба или пилешко сложете в дъното на рафтовете.
- Стотвената храна трябва да се увие добре или да се сложи в херметичен съд.

ЗАБЕЛЕЖКА:

- Разпределете равномерно храната по рафтовете с цел ефикасна циркулация на студения въздух.
- Горещите храни трябва да изстинат, преди да се приберат. Прибирането на горещи храни повишава температурата в уреда и увеличава риска от разваляне на храната.
- Не блокирайте потока на циркулиращия студен въздух с храна или съдове; в противен случай храните няма да се изстудяват равномерно в целия хладилник.
- Не слагайте храна на пътя на изходящия студен въздух. Това може да причини замразяване на храната.



ЗА НАЙ-ДОБРО ЗАМРАЗЯВАНЕ

- Храните трябва да бъдат пресни.
- Замразявайте малки количества храна заедно за по-бързо замразяване.
- Храната трябва да е добре затворена или покрита и въздухът трябва да е отстранен с цел плътно затваряне.
- Разпределете равномерно храната във фризера.
- Обозначете съдържанието на пликете и съдовете във фризера с етикети.

ГРИЖИ И ПОЧИСТВАНЕ

Някои битови почистващи химикали може да засегнат вътрешните повърхности и пластмасовите рафтове и да причинят напукване или разцепване. За почистване на пластмасовите части в хладилника използвайте само разреден детергент за съдомиялни машини (сапунена вода). След почистването пластмасовите части трябва хубаво да се изплакнат с вода. Остатъците от алкален детергент върху алуминиевата част на дръжката на вратата причиняват потъмняване.

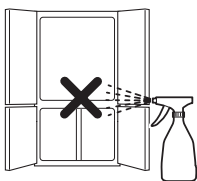

1. Извадете рафтовете и поставките от вътрешността и вратата. Измийте ги с топла сапунена вода; изплакнете ги с чиста вода и ги подсушете.
2. Почистете вътрешността с кърпа, напоена с топла сапунена вода. След това почистете сапунената вода със студена вода.
3. Почистявайте всички външни замърсявания с мека кърпа.
4. Почистете магнитното уплътнение на вратата с четка за зъби и топла сапунена вода.
5. Избършете контролния панел със суха кърпа.

ЗАБЕЛЕЖКА:

- Не използвайте полиращ прах, бензол, гореща вода и т.н.
- Ако се използва неразтворен детергент или сапунената вода не бъде измита напълно, пластмасовите части може да се напукат.
- Почистявайте мазнините от пластмасовите части, за да не се напука повърхността им.
- Стъклените рафтове тежат около 3 кг всеки. Дръжте здраво, когато ги вадите от уреда или ги пренасяте.
- Ако разлеете течност в близост до контролния панел, избършете незабавно. Контролният панел може да се повреди.

Когато крушката в отделението изгори

Свържете се със Сервизния център на SHARP, за да поръчате нова крушка. Крушката може да се смени само от квалифициран сервизен техник.

Изключване на хладилника

Ако ще отсъствате дълго и искате да изключите хладилника, извадете всичката храна и почистете изцяло вътрешността. Извадете щепсела от контакта и оставете всички врати отворени.

КАКВО ДА НАПРАВИТЕ, ПРЕДИ ДА ПОВИКАТЕ ТЕХНИК

Преди да повикате техник, проверете следното.

НОРМАЛНО Е хладилникът да издава следните звуци.

- Силен шум от компресора при започване на работа --- Звукът отслабва след време.
- Силен шум от компресора веднъж дневно --- Звук, последващ операцията автоматично размразяване.
- Звук от течаща течност (бълбукане, свистене) --- Звукът от хладилния агент, който тече в тръбите (звукът може да се усилва от време на време).

- Пукане или скърцане --- Звук, предизвикан от разширяването и свиването на вътрешните стени и части по време на охлаждане.
- Скърцане --- Звук, предизвикан от разширяването и свиването на вътрешните части.

НОРМАЛНО Е отвън корпусът да е горещ при допир. Нагрятата тръба е в корпуса с цел предотвратяване на конденза.

АКО ВСЕ ОЩЕ СЕ НУЖДАТЕ ОТ ТЕХНИК

Свържете се с най-близкия сервиз, одобрен от SHARP.

GB Tips for saving energy

- Keep the ventilation space as much as possible around the refrigerator.
- Keep your refrigerator out of direct sunlight, and do not place next to heat generating appliance.
- Open your refrigerator door as briefly as possible.
- Hot foods should be cooled before storing.
- Place the food evenly on the shelves to allow the cooling air to circulate efficiently.

The position of the inner parts

It is recommended that the inner parts e.g. shelves should be placed at the position as purchased in order to keep the high energy efficiency.
(Refer to the chapter of **DESCRIPTION**)

E Consejos para ahorrar energía

- Mantenga en la medida de lo posible el espacio de ventilación alrededor del frigorífico.
- Mantenga el frigorífico alejado de la luz solar directa, y no lo coloque junto a aparatos generadores de calor.
- Abra la puerta de su frigorífico el tiempo más corto posible.
- Los alimentos calientes deben enfriarse antes de colocarlos en el frigorífico.
- Coloque los alimentos en los estantes de modo uniforme para permitir la circulación eficiente del aire refrigerante.

La posición de las partes internas

Se recomienda que las partes internas, como por ejemplo los estantes, se mantengan en la misma posición que tenían cuando se adquirieron para mantener la alta eficiencia energética.
(Consulte el capítulo de **DESCRIPCIÓN**)

I Consigli per il risparmio energetico

- Garantire il massimo spazio di ventilazione possibile intorno al frigorifero.
- Non installare il frigorifero in zone esposte alla luce del sole o nelle dirette vicinanze di sorgenti di calore.
- Aprire lo sportello del frigorifero solo per brevi periodi di tempo.
- Alimenti caldi devono essere fatti raffreddare prima di essere riposti nel frigorifero.
- Posizionare il cibo in modo uniforme sui ripiani, per permettere una circolazione efficiente dell'aria fredda.

Posizione delle componenti interne

Per avere la massima efficienza col minimo consumo energetico, si consiglia di lasciare le parti interne, ad esempio i ripiani, nelle posizioni in cui si trovano al momento dell'acquisto.
(Fare riferimento al capitolo di **DESCRIZIONE**)

F Astuces pour économiser de l'énergie

- Maintenez autant que possible un espace de ventilation autour du réfrigérateur.
- Maintenez votre réfrigérateur à l'abri des rayons directs du soleil et ne l'installez pas à proximité immédiate d'une source de chaleur.
- Ouvrez la porte de votre réfrigérateur aussi brièvement que possible.
- Les aliments chauds doivent être refroidis avant d'être placés dans le réfrigérateur.
- Disposez les aliments de manière régulière sur les clayettes pour permettre à l'air refroidissant de circuler efficacement.

La position des parties intérieures

Il est recommandé de laisser les parties intérieures, par ex. les clayettes, dans leur position initiale à l'achat pour maintenir la haute efficacité énergétique.
(Se référer au chapitre **DESCRIPTION**)

P Dicas para poupar energia

- Mantenha o máximo de espaço possível para ventilação em redor do frigorífico.
- Mantenha o seu frigorífico ao abrigo de raios directos de sol e não o coloque próximo de fontes geradoras de calor.
- Abra a porta do seu frigorífico apenas durante o tempo necessário.
- Não coloque comida quente no frigorífico.
- Deixe-a primeiro arrefecer.
- Faça uma distribuição equilibrada dos alimentos nas prateleiras, para permitir uma circulação eficiente do ar refrigerador.

A posição dos componentes interiores

É recomendado que os componentes interiores, como é o caso das prateleiras, mantenham a mesma posição aquando da compra do aparelho, para manter uma alta eficiência energética.
(Consulte o capítulo da **DESCRIÇÃO**)

GR Συμβουλές για εξοικονόμηση ενέργειας

- Αφήστε όσο το δυνατόν περισσότερο χώρο έστειριουού γύρω από το ψυγείο.
- Μην εκθέτετε το ψυγείο σας απευθείας στο ηλιακό φως και μην το τοποθετείτε κοντά σε συσκευές παραγωγής θερμότητας.
- Να ανοίξετε την πόρτα του ψυγείου για όσο το δυνατόν συντομότερο διάστημα.
- Τα ζεστά, πρόχειμα πρέπει την κατάφυξη τους να κρυώσουν.
- Τοποθετήστε ομοιόμορφα τα πρόχειμα στα πρόχειμα ώστε να επιπρέπειτα η αποδοτική κυκλοφορία του αέρα ψύξης.

H θέση των εσωτερικών τμημάτων

Τα εσωτερικά τμήματα π.χ. πρόχειμα συντομικά να τοποθετούνται στην θέση στην οποία βρίσκονται κατά την αγορά έτσι ώστε να διατηρείται η υψηλή απόδοση ενέργειας.
(Ανατρέξτε στο κεφάλαιο **ΠΕΡΙΓΡΑΦΗ**)

D Tipps zum Energiesparen

- Halten Sie möglichst viel Freiraum zur Ventilation um den Kühlschrank herum.
- Stellen Sie den Kühlschrank nicht in direktem Sonnenlicht und nicht in der Nähe von Wärmequellen auf.
- Öffnen Sie die Kühlschranktür nur so kurz wie möglich.
- Lassen Sie warme Speisen abkühlen, bevor Sie sie in den Kühlschrank geben.
- Legen Sie die Lebensmittel gerade auf die Abstellflächen, damit es zu einer effektiven Luftzirkulation kommen kann.

Die Position der Innenteile

Es empfiehlt sich, die Innenteile wie z.B. Abstellflächen in der Position zu belassen, in der sie geliefert wurden, um eine hohe Energieeffizienz zu erreichen.
(Siehe Kapitel **BESCHREIBUNG**)

NL Tips voor energiebesparing

- Behoud zo veel mogelijk ventilatieruimte rondom de koelkast.
- Plaats de koelkast niet in het zonlicht en plaats de koelkast niet direct naast apparaten die warmte afgeven.
- Open uw koelkastdeur zo kort mogelijk.
- Laat warme spijzen afkoelen voor deze in de koelkast te zetten.
- Verdeel het voedsel gelijkmatig over de planken om de gekoelde lucht efficiënt te laten circuleren.

De positie van de binnenste delen

Het is aan te bevelen de binnenste delen, bijv. de planken, op dezelfde plek te plaatsen als bij aankoop van de koelkast om zo de hoge energie-efficiëntie te behouden.
(Raadpleeg het hoofdstuk **BESCHRIJVING**)

PL Wskazówki dotyczące oszczędzania energii

- Proszę zachować przestrzeń wokół lodówki pozwalającą na wentylację na tyle na ile to jest możliwe.
- Nie narażaj lodówki na bezpośrednie światło słoneczne i nie umieszczaj lodówki blisko obiektów wydzielających ciepło.
- Otwieraj drzwi lodówki na tak krótko jak to jest możliwe.
- Przed włożeniem żywności do lodówki powinieneś pozwoić żywności się ochłodzić.
- Równomiernie rozmieszczaj żywność na półkach, aby obieg powietrza chłodzącego był skuteczniejszy.

Položenie części wewnątrznych

Zaleca się, aby części wewnętrzne np. półki były tak rozmieszczone jak w momencie zakupu w celu utrzymania wysokiej wydajności energii.
(Patrz rozdział **OPIS CZĘŚCI**)

H Energiatakarékossági tippek

- Amennyire lehetséges, tartsa a szellőzési teret a hűtőszekrény körül.
- Gondoskodjon róla, hogy a hűtőszekrény ne legyen kitéve közvetlen napfénynek, és ne helyezze hőtermelő készülék közelébe.
- Csak a lehető leggyorsabban ideig tartsa nyitva a hűtőszekrény ajtaját.
- Távolítsa el a forró ételkelet.
- Az élelmiszereket egyenletesen helyezze el a polcokon, hogy a hűtő levegő hatékonyan tudjon keringeni.

A belső részek elhelyezése

A hatékony teljesítmény fenntartása érdekében ajánlott a belső részeket, pl. polcokat a szállítási állapotnak megfelelően elhelyezni.
(Lásd a **LEÍRÁS** fejezetet)

RO Statuti pentru economisirea energiei

- Asigurați spațiu adecvat pentru aerisire în jurul frigiderului.
- Păstrați frigiderul în afara razelor directe ale soarelui și nu îl așezați în apropierea surselor de căldură.
- Deschideți ușa frigiderului pentru un timp cât mai scurt posibil.
- Măncarea fierbinte trebuie răcită înainte de introducerea în frigider.
- Așezați alimentele în mod uniform pe rafturi pentru a permite aerului rece să circule în mod eficient.

Poziționarea părților interioare

Este recomandată ca părțile interioare, ca de exemplu rafturile, să fie amplasate la poziția din momentul achiziționării, pentru a păstra o eficiență ridicată a energiei.
(Referiți la capitolul **DESCRIERE**)

CZ Typy pro úsporu energie

- Ponechte kolem chladničky dostatek místa pro větrání.
- Chraňte vaši chladničku před přímým slunečním zářením a neumisťujte ji vedle zdrojů teplotního zdroje.
- Chladničku otevřte co nejdříve chlejí.
- Teplé potraviny je nutné ochladit před jejich uložením do chladničky.
- Potraviny umísťujte na police rovnoměrně, aby mohl chladící vzduch efektivně cirkulovat.

Rozložení vnitřních částí

Abyste byla energie využitá co neefektivněji, je doporučeno, aby vnitřní části, např. police, zůstaly rozloženy stejným způsobem jako při zakoupení.
(Viz kapitola **POPIS**)

SK Tipy na šetrenie energiou

- Udržiujte okolo chladničky tolko priestoru na ventilačnu, kolko je možné.
- Chráňte chladničku pred priamym slnečným svetlom a neumiestňujte ju vedľa spotrebiča vyžarujúceho teplo.
- Otvárajte dvere chladničky tak rýchlo, ako je to možné.
- Horúce potraviny pred uložením ochlaďte.
- Ukladajte potraviny do poličiek hromadne, aby mohli chladiači vzduch prúdiť efektívne.

Poloha vlnitorných častí

Na dosiahnutie vysokiej energetickej efektívnosti sa odporúča nechať vlnitorné časti, napr. poličky, v rôvrodnej polohe ako pri nákupe.
(Pozrite kapitolu POPS)

LT Patarimai, kaip taupyti energiją

- Vietos ventiliacijai aprinkti šaldytuvą patikite tiek, kiek įmanoma.
- Laikykite šaldytuvą toliau nuo tiesioginių saulės spindulių ir nesstatykite jo netoli šilumą generuojančių prietaisų.
- Saldytuvu dirbs laikykite atidaręs kiek galima trumpiau.
- Karštas maistas turėtų būti atvėsintas prieš dedant į šaldytuvą.
- Maista ant lentynų dekite tolygiai, kad šaldantis oras galėtų efektyviai cirkuliuoti.

Vidinių dalių išdėstymas

Rekomenduojama, kad vidinės dalys, pvz., lentynų, būtų sudėtos taip, kaip prikiemo metu, kad būtų išlaikomas aukštas energijos efektyvumas.

(Nuoroda į skylių APRAŠYMAS)

LV Padomi par enerģijas taupīšanu

- Nodrošiniet ar ledusskapi ventilācijai pietekamū telpu.
- Neturiet ledusskapi tiešā saulesgaismā un nepovietojiet ledusskapi tuvu pie apkures ierīcēm.
- Ledusskapa durvis atveriet uz, cik vien iespējams īsu laiku.
- Karstus produktus pirmš likšamas ledusskapi nerīdiesāmas atdzēsēt.
- Patikū uz plauktēm izkārtojiet vienmērīgi, lai ļautū efektīvi cirkulēt dzesējošā gaisa plūsmā.

Iekšējo daļu izvietojums

Lai nodrošinātu augstu energoefektivitāti, iekšējās daļas, piemēram, plauktus ieliecām izvietot tā, kā tie bija izvietoti, iegādājoties ledusskapi.

(Skatiet nodalījumu APRAKSTS)

EST Närimätteid energia säästmiseks

- Jätke külmiku ümber võimalikult palju ventilaatsioonruumi.
- Ärge asetage külmikut otsesse päikesevalguse kätte ning ärge paigutage seda külmusti kingriva seadme kõrvale.
- Ävage oma külmiku ust võimalikult lähikeseks ääks.
- Kuumad toidud tuleb enne külmikusse asetamist maha jahutada.
- Asetage toid riiviletele võrdselt, et jätke õhk saaks rätlemni ringi liikuda.

Sisemiste osade asukoht

On soovitatav, et sisemiste osad nagu riivid peaksid olema kõhale asetatud otsmise hetkel, et säilitada kõrgel energiatõhusust.
(Vaadake peatükki KIRJELDUS)

SLD Nasveti za varčevanje z energijo

- Okoli hladilnika pustite dovolj prostora za zračenje.
- Hladnik držite stran od neposredne sončne svetlobe in ga ne postavljajte zraven naprav, ki proizvajajo toploto.
- Vrata hladilnika pustite odprta čim krajši čas.
- Vročo hrano morate pred shranjevanjem ohladiti.
- Hrano na police razproredite enakomerno, da bo hladilni zrak lahko učinkovito krožil.

Položaj notranjih delov

Priporočamo, da notranje dele, prr. police, postavite tako, kot so bili postavljeni v času nakupa, da boste obdržali visoko energetsko učinkovitost.

(Glejte poglavje OPIS)

UA Поради щодо заощадження енергії

- Для вентиляції холодильника забезпечте навколо нього якомога більше вільного простору.
- Встановіть холодиличник у місці, в яке не досягає прямие сонячне світло, не розміщуйте поряд з нагривальними приладами.
- Намагайтеся відчиняти двері холодильника якомога швидше.
- Гарячі продукти охолодити перед зберіганням.
- Розміщуйте продукти на полицях рівномірно, це дозволить охолоджувальному повітрю ефективно циркулювати.

Розміщення внутрішніх частин

Рекомендовано встановлювати внутрішні частини, наприклад, полиці, таким чином, як вони були розміщені під час продажу, це забезпечить найбільш ефективне використання енергії.

(Додаткову інформацію див. в розділі ОПИС)

BG Свѐти за пестене на енергия

- Оставете, колкото е възможно повече, пространство за вентилация около хладилника.
- Пазете хладилника от пряка слънчева светлина и не слагайте уреда до източници на топлина.
- Отваряйте вратата на хладилника, за колкото е възможно по-кратко време.
- Горещите храни трябва да изстинат, преди да се приберат.
- Поставяйте храната равномерно по рафтовете, за да позволите ефективна циркулация на охлаждащия въздух.

Позицията на вътрешните части

Препоръчително е вътрешните части, като например рафтове, да бъдат поставени в положение, в което са се намирили при закупуване на продукта с цел да се запази високата енергийна ефективност.
(Вижте глава ОПИСАНИЕ)

BV Parady pa aščadžənni energii

- Prastora dla ventilyatsii vakol xaladziłnyka pavinna być maksimalna vlykaj.
- Ne daluskajce, kab sonecznyj promni padali na xaladziłnyk, i ne stavae yto kalja napravajnyh pryborų.
- Adžynajce dvercu xaladziłnyka na jk maga karajšejšy čas.
- Gracjaj eja pavinna ačaladzica da pamjaczajna u xaladziłnyk.
- Razmyrkoŭvajce ežu na paličkax rəvunamerņa, kab atpymjzavajć cyrkuljacjo ačaladzjalnaja pavetra.

Размяшчэнне ўнутраных элементаў

Рэкамендуецца, каб унутраныя элементы, напр., палічкі, ўстаноўваліся ў тым жа месцы, дзе яны былі пры набыцці, каб забяспечыць максімальную энергаэфектыўнасць.

(Глядзіце раздзел АПИСАННЕ)

TR Enerji tasarrufu için ipuçları

- Vuzdolabını etrafında olabildiğince çok havalandırma alanı bırakın.
- Vuzdolabınızı direkt güneş ışığına maruz bırakmayın ve isi yayan cihazların yanına komayın.
- Vuzdolabınızın kapısını olabildiğince kısa bir süre açık tutun.
- Sıcak yiyecekler dolaba kommadan önce, dışarıda oda sıcaklığına kadar soğutilmalıdır.
- Soğutilma havasını verimli bir şekilde sirküle etmesini sağlamak için, gıdaları raflara düzgün bir şekilde dizin.

İç rafçaların konumu

Yüksek enerji verimini korumak için iç rafçaların, yan rafların, satın alındıkları zamanlı konuma takılmaları tavsiye edilir.

(TANITIM bölümüne bakın)

SHARP

SHARP CORPORATION

SHARP ELECTRONICS (EUROPE) GMBH.

Sonninstrasse 3, 20097 Hamburg

Federal Republic of Germany

Printed in Thailand
Impreso en Tailandia
Stampato in Tailandia
Imprimé en Thaïlande
Impresso na Thailândia
Τυπώθηκε στην Ταϊλάνδη
Gedruckt in Thailand
Gedruckt in Thailand
Wydrukowano w Tajlandii
Nyomatva Thaifoldon
Tiparit in Thailanda
Vytišteno v Thajsku
Vytlačené v Thajsku
Atspausdinta Tailande
Drukāts Taizemē
Trūkitud Tais
Natisnjeno na Tajskej
Надруковано в Тайланді
Отпечатано в Тайланд