

# TOSHIBA

OWNER'S MANUAL  
MANUEL DU PROPRIETAIRE  
BETRIEBSANLEITUNG  
MANUALE DEL PROPRIETARIO  
MANUAL DEL PROPIETARIO  
MANUAL DO UTILIZADOR  
GEBRUIKSAANWIJZING  
ΟΔΗΓΙΕΣ ΧΡΗΣΗΣ

AIR CONDITIONER (SPLIT TYPE)  
CLIMATISEUR (TYPE SPLIT)  
KLIMAGERÄT (SPLIT-SYSTEM)  
CONDIZIONATORE D'ARIA (TIPO MULTIAMBIENTI)  
APARATO DE AIRE ACONDICIONADO (TIPO SPLIT)  
AR CONDICIONADO (TIPO SPLIT)  
AIRCONDITIONER (GESPLITST TYPE)  
ΚΛΙΜΑΤΙΣΤΙΚΟ (ΤΥΠΟΣ SPLIT)

<4-Way Air Discharge Cassette Type>/<Type cassette à 4 voies de soufflage>  
<4-Wege-Belüftungskassette>/<Tipo a cassetta con scarico d'aria a 4 vie>  
<Modelo de casete de distribución de aire de 4 vías>/<Descarga de ar tipo casete de 4 vías>  
<Model voor inbouw in plafond met 4 uitblaasopeningen>/<Εκροή αέρα 4-Διευθύνσεων Τύπου Κασέτας>

Heat Pump Model/Modèle à thermopompe  
Geräte mit Heizung/Modello con pompa di riscaldamento  
Modelo con bomba de calor/Modelo de bomba térmica  
Model met warmtepomp/Μοντέλο με Αντλία Θερμότητας

Indoor Unit/Unité intérieure  
Raumeinheit/Unità interna  
Unidad interior/Unidade interior  
Binnenunit/Εσωτερική Μονάδα

Outdoor Unit/Unité extérieure  
Außengerät/Unità esterna  
Unidad exterior/Unidade exterior  
Buitenunit/Εξωτερική Μονάδα



RAV-SM560UT-E  
RAV-SM800UT-E

RAV-SM560AT-E  
RAV-SM800AT-E

Thank you very much for purchasing TOSHIBA Air Conditioner.

Please read this owner's manual carefully before using your Air Conditioner.

• Be sure to obtain the "Owner's manual" and "Installation manual" from constructor (or dealer).

Request to constructor or dealer

Please clearly explain the contents of the Owner's manual and hand over it.

Nous vous remercions pour avoir choisi un climatiseur TOSHIBA.

Veuillez lire attentivement ce Manuel du propriétaire avant d'utiliser votre climatiseur.

• Assurez-vous que le constructeur (ou le revendeur) vous remette le "Manuel du propriétaire" et le "Manuel d'installation".

Demande au constructeur ou au revendeur

Veuillez expliquer clairement le contenu du Manuel du propriétaire et le remettre au client.

Wir danken Ihnen, dass Sie sich für ein TOSHIBA Klimagerät entschieden haben.

Bitte lesen Sie diese Betriebsanleitung, bevor Sie Ihr Klimagerät benutzen, sorgfältig.

• Lassen Sie sich die "Betriebsanleitung" und das "Installations-Handbuch" unbedingt vom Installateur oder vom Lieferanten aushändigen.

Eine Bitte an den Installateur oder Lieferanten:

Bitte erklären Sie dem Käufer den Inhalt der Betriebsanleitung und händigen sie ihm aus.

Grazie di aver acquistato un condizionatore d'aria TOSHIBA.

Prima di usare il condizionatore d'aria, leggere con attenzione questo manuale del proprietario.

• Si raccomanda di tenere a portata di mano il "Manuale del proprietario" e il "Manuale di installazione" ricevuti dal produttore (o dal rivenditore).

Richiesta al produttore o al rivenditore

Spiegare chiaramente il contenuto del Manuale del proprietario e consegnarne una copia all'utente.

Muchas gracias por haber adquirido el aparato de aire acondicionado TOSHIBA.

Lea atentamente este manual del propietario antes de utilizar el aparato de aire acondicionado.

• Asegúrese de que el fabricante (o distribuidor) le proporcione el "Manual del propietario" y el "Manual de instalación".

Solicitud al fabricante o distribuidor

Explique con claridad el contenido del Manual del propietario y entréguelo al cliente.

Muito obrigada por adquirir o Ar Condicionado TOSHIBA.

Leia atentamente este manual do utilizador antes de utilizar o seu ar condicionado.

• Não se esqueça de receber o "Manual do utilizador" e o "Manual de instalação" do fabricante (ou agente).

Pedido ao fabricante ou agente

Explique por favor o conteúdo do Manual do utilizador e entregue-o.

Hartelijk dank voor uw keuze voor een airconditioner van TOSHIBA.

Lees deze gebruiksaanwijzing zorgvuldig door voordat u de airconditioner gaat gebruiken.

• Zorg ervoor dat u zowel de 'gebruiksaanwijzing' als de 'installatiehandleiding' van de installateur (of leverancier) krijgt.

Verzoek aan de installateur of de leverancier

Leg de inhoud van de gebruiksaanwijzing duidelijk uit en overhandig de gebruiksaanwijzing nadien aan de klant.

Σας ευχαριστούμε πολύ που προτιμήσατε για την αγορά σας ένα Κλιματιστικό TOSHIBA.

Παρακαλούμε διαβάστε προσεκτικά τις οδηγίες χρήσης πριν από τη χρήση του Κλιματιστικού.

• Βεβαιωθείτε ότι ο κατασκευαστής (ή ο πωλητής) σας παρέδωσε και τις "Οδηγίες Χρήσης" και το "Εγχειρίδιο Εγκατάστασης".

Παράκληση για τον κατασκευαστή ή τον πωλητή

Παρακαλώ εξηγήστε με σαφήνεια τα περιεχόμενα των Οδηγιών Χρήσης και παραδώστε το.

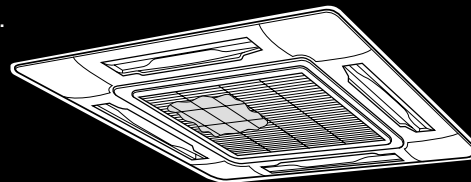

## **ADOPTION OF NEW REFRIGERANT**

This Air Conditioner is a new type which adopts a new refrigerant HFC (R410A) instead of the conventional refrigerant R22 in order to prevent destruction of the ozone layer.

---

## **UTILISATION DU NOUVEAU REFRIGERANT**

Ce climatiseur est d'un type inédit qui utilise le nouveau réfrigérant HFC (R410A) au lieu du réfrigérant traditionnel R22, afin d'éviter la destruction de la couche d'ozone.

---

## **EINFÜHRUNG EINES NEUEN KÜHLMITTELS**

Dies ist ein neuartiges Klimagerät. Anstatt des herkömmlichen Kühlmittels R22 verwendet es das neue ozonschichtschonende HFC Kühlmittel R410A.

---

## **ADOZIONE DI UN NUOVO REFRIGERANTE**

Questo condizionatore d'aria è di un tipo nuovo che adotta un nuovo refrigerante HFC (R410A) al posto del refrigerante convenzionale R22, per prevenire la distruzione dello strato di ozono dell'atmosfera terrestre.

---

## **ADOPCIÓN DE NUEVO REFRIGERANTE**

Este aparato de aire acondicionado es un modelo reciente que incorpora el nuevo refrigerante HFC (R410A) en lugar del refrigerante convencional R22 para así evitar daños en la capa de ozono.

---

## **ADOPÇÃO DO NOVO REFRIGERANTE**

Este ar condicionado é um modelo novo que adota um novo refrigerante HFC (R410A) em vez do refrigerante convencional R22 para evitar a destruição da cama de ozono.

---

## **TOEPASSING VAN EEN NIEUW KOELMIDDEL**

Deze airconditioner is een nieuwe type dat werkt met een nieuw koelmiddel HFC (R410A) in plaats van met het conventionele koelmiddel R22, als bijdrage om de aantasting van de ozonlaag te reduceren.

---

## **ΥΙΟΘΕΤΗΣΗ ΝΕΟΥ ΨΥΚΤΙΚΟΥ**

Το παρόν Κλιματιστικό είναι νέος τύπος που υιοθετεί νέο ψυκτικό HFC (R410A) στη θέση του συμβατικού ψυκτικού R22 προκειμένου να βοηθήσει στην προστασία του όζοντος.

## CONTENTS

ACCESSORIES (SOLD SEPARATELY) .....	1	ADJUSTMENT OF WIND DIRECTIONd .....	8
PRECAUTIONS FOR SAFETY .....	1	TIMER OPERATION .....	9
PARTS NAME .....	3	MAINTENANCE .....	11
PARTS NAME OF REMOTE CONTROLLER .....	4	AIR CONDITIONER OPERATIONS AND PERFORMANCE .....	12
CORRECT USAGE .....	6	RE-INSTALLATION .....	13
AUTOMATIC OPERATION (Auto Changeover) .....	7	TROUBLES AND CAUSES .....	13

## SOMMAIRE

ACCESSOIRES (VENDUS SEPAREMENT) .....	15	REGLAGE DU SENS DE SOUFFLAGE .....	22
MESURES DE SECURITE .....	15	FONCTIONNEMENT PAR MINUTERIE .....	23
NOM DES PIECES .....	17	ENTRETIEN .....	25
NOM DES PIECES DE LA TELECOMMANDE .....	18	FONCTIONNEMENT ET PERFORMANCES DU CLIMATISEUR .....	26
UTILISATION CORRECTE .....	20	REINSTALLATION .....	27
FONCTIONNEMENT AUTOMATIQUE (Commutation Automatique) ...	21	PROBLEMES ET CAUSES .....	27

## INHALT

ZUBEHÖR (GESONDERT ERHÄLTlich) .....	29	EINSTELLUNG DER ZULUFTRICHTUNG .....	36
SICHERHEITSVORKEHRUNGEN .....	29	ZEITBETRIEB .....	37
TEILEBEZEICHNUNGEN .....	31	WARTUNG .....	39
TEILEBEZEICHNUNG DER FERNBEDIENUNG .....	32	FUNKTIONEN UND LEISTUNG DES KLIMAGERÄTS .....	40
RICHTIGE HANDHABUNG .....	34	NEU-INSTALLATION .....	41
AUTOMATISCHER BETRIEB (Automatischer Wechsel) .....	35	STÖRUNGEN UND IHRE URSACHEN .....	41

## INDICE

ACCESSORI (DA ACQUISTARE A PARTE) .....	43	REGOLAZIONE DELLA DIREZIONE DEL FLUSSO D'ARIA .....	50
PRECAUZIONI PER LA SICUREZZA .....	43	FUNZIONAMENTO CON TIMER .....	51
NOME DELLE PARTI .....	45	MANUTENZIONE .....	53
NOME DELLE PARTI DEL TELECOMANDO .....	46	OPERAZIONI E PRESTAZIONI DEL CONDIZIONATORE D'ARIA ...	54
USO CORRETTO .....	48	RE-INSTALLAZIONE .....	55
FUNZIONAMENTO AUTOMATICO (Commutazione Automatica) ....	49	PROBLEMI E CAUSE .....	55

## CONTENIDO

ACCESORIOS (VENDIDOS POR SEPARADO) .....	57	AJUSTE DE LA DIRECCIÓN DEL AIRE .....	64
PRECAUCIONES PARA SU SEGURIDAD .....	57	FUNCIONAMIENTO DEL TEMPORIZADOR .....	65
NOMBRE DE LOS COMPONENTES .....	59	MANTENIMIENTO .....	67
DESCRIPCIÓN DE LOS BOTONES DEL CONTROL REMOTO .....	60	FUNCIONES Y RENDIMIENTO DEL APARATO DE AIRE ACONDICIONADO .....	68
UTILIZACIÓN CORRECTA .....	62	REINSTALACIÓN .....	69
FUNCIONAMIENTO AUTOMÁTICO (Cambio Automático) .....	63	PROBLEMAS Y CAUSAS .....	69

## ÍNDICE

ACESSÓRIOS (VENDIDO SEPARADAMENTE) .....	71	AJUSTE DA DIRECÇÃO DO AR .....	78
PRECAUÇÕES DE SEGURANÇA .....	71	OPERAÇÃO DO TEMPORIZADOR .....	79
NOME DAS PEÇAS .....	73	MANUTENÇÃO .....	81
NOME DAS PEÇAS DO CONTROLADOR REMOTO .....	74	OPERAÇÃO E FUNCIONAMENTO DO AR CONDICIONADO .....	82
[UTILIZAÇÃO CORRECTA] .....	76	REINSTALAÇÃO .....	83
FUNCIONAMENTO AUTOMÁTICO (Mudança Automática) .....	77	PROBLEMAS E CAUSAS .....	83

## INHOUD

ACCESSOIRES (NIET MEEGELEVERD) .....	85	INSTELLEN VAN DE LUCHTSTROOMRICHTING .....	92
VOORZORGSMAATREGELEN VOOR UW VEILIGHEID .....	85	DE TIMER GEBRUIKEN .....	93
BENAMING VAN DE ONDERDELEN .....	87	ONDERHOUD .....	94
BENAMING VAN DE ONDERDELEN VAN DE AFSTANDBEDIENING .....	88	BEDIENING EN WERKING VAN DE AIRCONDITIONER .....	96
CORRECT GEBRUIK .....	90	OPNIEUW INSTALLEREN .....	97
AUTOMATISCHE BEDIENING (Automatisch Omschakelen) .....	91	PROBLEMEN EN OORZAKEN .....	97

## ΠΕΡΙΕΧΟΜΕΝΑ

ΠΑΡΕΛΚΟΜΕΝΑ (ΠΩΛΟΥΝΤΑΙ ΞΕΧΩΡΙΣΤΑ) .....	99	ΠΡΟΣΑΡΜΟΓΗ ΤΗΣ ΔΙΕΥΘΥΝΣΗΣ ΤΟΥ ΑΕΡΑ .....	106
ΠΡΟΦΥΛΑΞΕΙΣ ΑΣΦΑΛΕΙΑΣ .....	99	ΛΕΙΤΟΥΡΓΙΑ ΧΡΟΝΟΔΙΑΚΟΠΤΗ .....	107
ΟΝΟΜΑ ΤΜΗΜΑΤΩΝ .....	101	ΣΥΝΤΗΡΗΣΗ .....	109
ΟΝΟΜΑΣΙΑ ΤΜΗΜΑΤΩΝ ΤΟΥ ΤΗΛΕΧΕΙΡΙΣΤΗΡΙΟΥ .....	102	ΛΕΙΤΟΥΡΓΙΕΣ ΚΛΙΜΑΤΙΣΤΙΚΟΥ ΚΑΙ ΑΠΟΔΟΣΗ .....	110
ΟΡΘΗ ΧΡΗΣΗ .....	104	ΕΓΚΑΤΑΣΤΑΣΗ ΕΚ ΝΕΟΥ .....	111
ΑΥΤΟΜΑΤΗ ΛΕΙΤΟΥΡΓΙΑ (Αυτόματη Μεταβολή) .....	105	ΠΡΟΒΛΗΜΑΤΑ ΚΑΙ ΑΙΤΙΕΣ .....	111

## ACCESSORIES (SOLD SEPARATELY)

### Remote controller

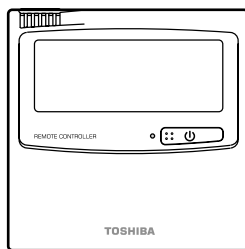

### Standard 4-way cassette panel optional parts

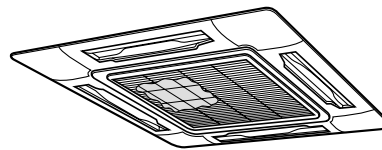

## PRECAUTIONS FOR SAFETY

### WARNING

#### WARNINGS ABOUT INSTALLATION

- Make sure to ask the qualified installation professional in electric work to install the air conditioner.  
If the air conditioner is inappropriate installed by yourself, it may cause water leak, electric shock, fire, and so on.
- Be sure to provide grounding.  
Do not connect ground wires to gas pipes, water pipes, lightning rods or ground wires for telephone cables.

### CAUTION

#### TO DISCONNECT THE APPLIANCE FROM THE MAINS SUPPLY

This appliance must be connected to the mains by means of a switch with a contact separation of at least 3 mm.

**The installation fuse (25A D type  ) must be used for the power supply line of this conditioner.**

#### WARNINGS ABOUT OPERATION

- Cleaning of the air filter and other parts of the air filter involves dangerous work in high places, so be sure to have a service person do it. Do not attempt it yourself. The cleaning diagram for the air filter is there for the service person, and not for the customer.
- Avoid cooling the room too strong or exposing the human body to cool breeze for a long time as it is bad for the health.
- When you notice something abnormal with the air conditioner (smells like something scorching, poor cooling, etc.), immediately turn off the main switch, the circuit breaker, from the mains to stop the air conditioner, and contact the dealer. If the air conditioner is continuously operated with something abnormal, it may cause machine failure, electric shock, fire, and so on.

#### WARNINGS ABOUT MOVEMENT AND REPAIR

- Do not move or repair any unit by yourself.  
Since there is high voltage inside the unit, you may get electric shock when removing the cover and main unit.
- Whenever the air conditioner needs repair, make sure to ask the dealer to do it. If it is repaired imperfectly, it may cause electric shock or fire.
- When moving the air conditioner for re-installing at another place, ask the dealer to do it. If it is imperfectly installed, it may cause electric shock or fire.

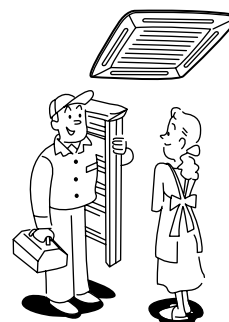
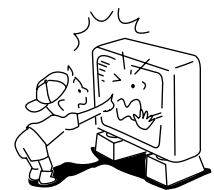
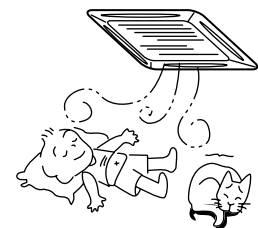

**CAUTION****CAUTIONS ABOUT INSTALLATION**

- Be sure to confirm the following cautions.
- Certainly lay the drain hose for perfect draining.  
Bad drainage may cause flooding in the house and getting furniture wet.
- Make sure to connect the air conditioner to an exclusive power supply of the rated voltage, otherwise the unit may break down or cause a fire.
- Do not install the unit in a place where inflammable gas may leak.  
If inflammable gas accumulates around the unit, it may cause a fire.

**CAUTIONS ABOUT OPERATION**

- Carefully read this manual before starting the air conditioner.  
There are many important things to keep in mind for daily operation.
- Do not use this air conditioner for special purpose such as preserving food, precision instruments, art objects, breeding animals, growing potted plants, etc.
- Avoid exposing potted plants and animals to the wind of the air conditioner, since it badly affects the health and growth of them.
- When the air conditioner is operated with a combustion appliance in the same place, be careful of ventilation to let fresh air enter the room.  
Poor ventilation causes oxygen shortage.
- Do not place any combustion appliance in a place where it is directly exposed to the wind of air conditioner, otherwise it may cause imperfect combustion.
- When the air conditioner is used in a closed room, be careful of sufficient ventilation of the room. Poor ventilation causes oxygen shortage.
- Do not touch any switches with wet finger, otherwise you may get an electric shock.
- If the air conditioner won't be used for a considerably long time, turn off the main switch or the circuit breaker, for safety.
- Check the concrete blocks, etc. of the base of the outdoor unit occasionally.  
If the base is left damaged or deteriorated, the unit may topple over and inflict an injury to a person as the worst case.
- Do not put anything on the outdoor unit nor step onto it. If you do so, it may not only topple over the unit but also injure yourself.
- To make the air conditioner operate in its original performance, operate it within the range of the operating temperature specified in the instructions.  
Otherwise it may cause a malfunction, or water leak from the unit.
- Prevent any liquid from falling into the remote controller. Do not spill juice, water or any kind of liquid.

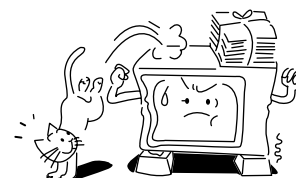
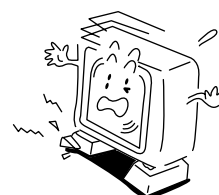
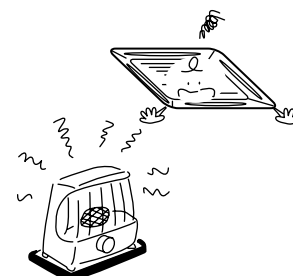
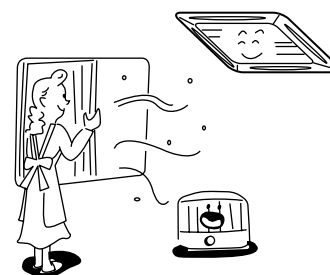
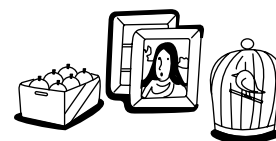
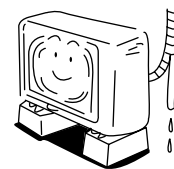

# PARTS NAME

## Indoor unit

### Button

Button to open/close the suction port

### Earth screw

Provided in the electric parts box

### Air filter

Removes dust or trash.  
(Provided on the suction port.)

### Discharge flap of discharge port

Change the direction of the air to be discharged according to cool/heat mode.

### Suction air port

The air in the room is sucked in from this port.

### Projection of air filter

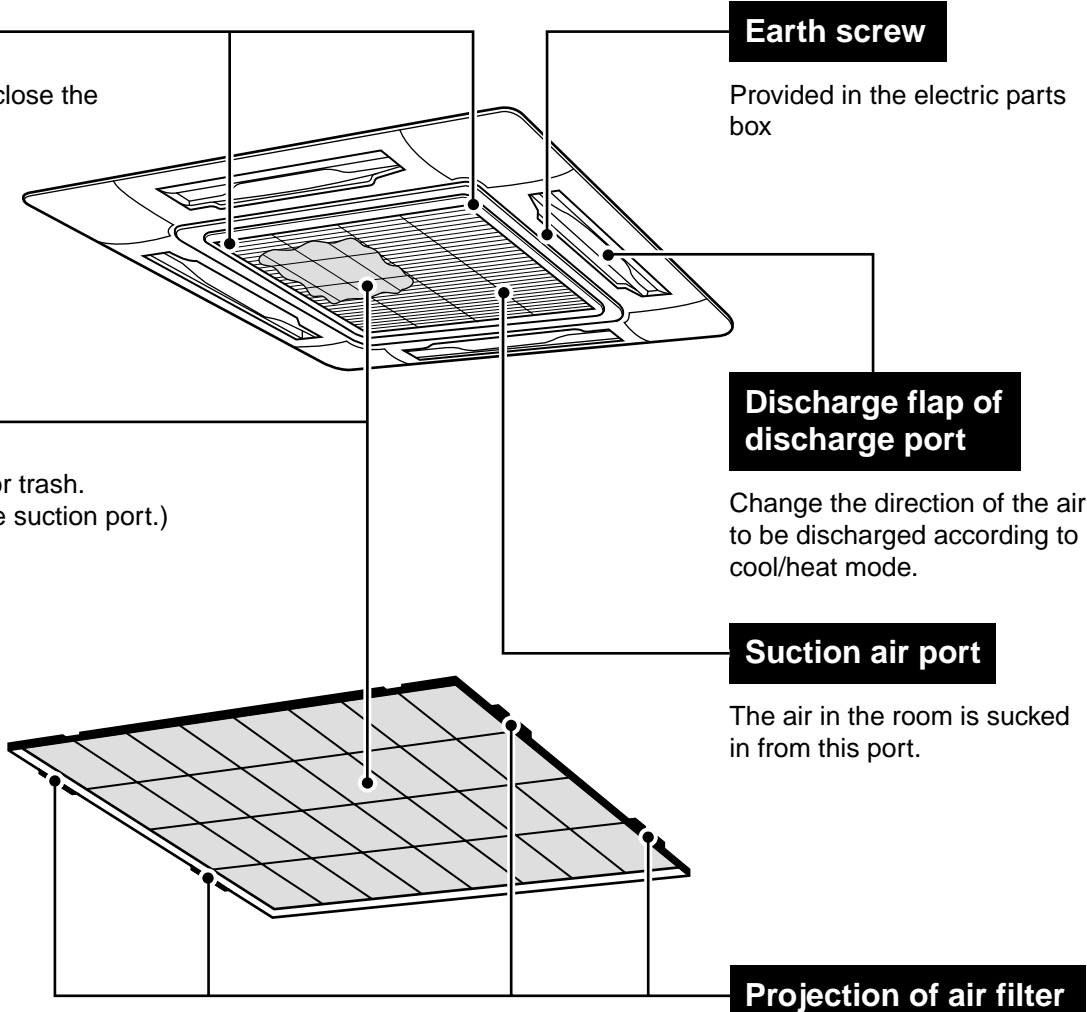

## Outdoor unit

### Air inlet (Side and rear)

### Remote controller

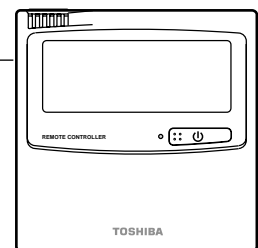

### Air outlet

### Pipes and electric wires

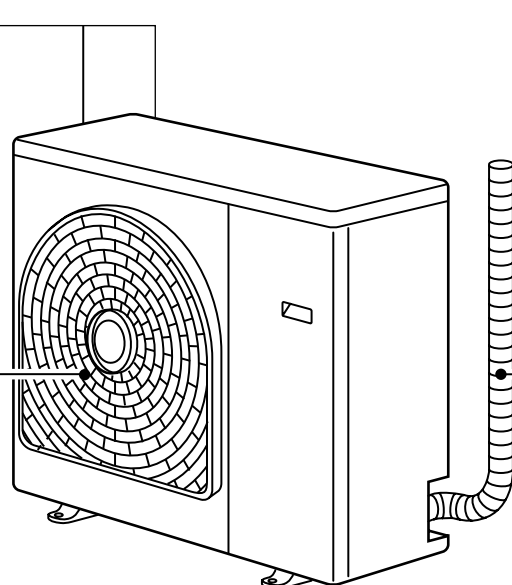

# PARTS NAME OF REMOTE CONTROLLER

## Display section

In the display example, all indicators are displayed for the explanation.

In reality only, the selected contents are indicated.

- When turning on the leak breaker at the first time, [SET DATA] flashes on the display part of the remote controller. While this display is flashing, the model is being automatically confirmed. Accordingly, wait for a while after [SET DATA] display has disappeared, and then use the remote controller.

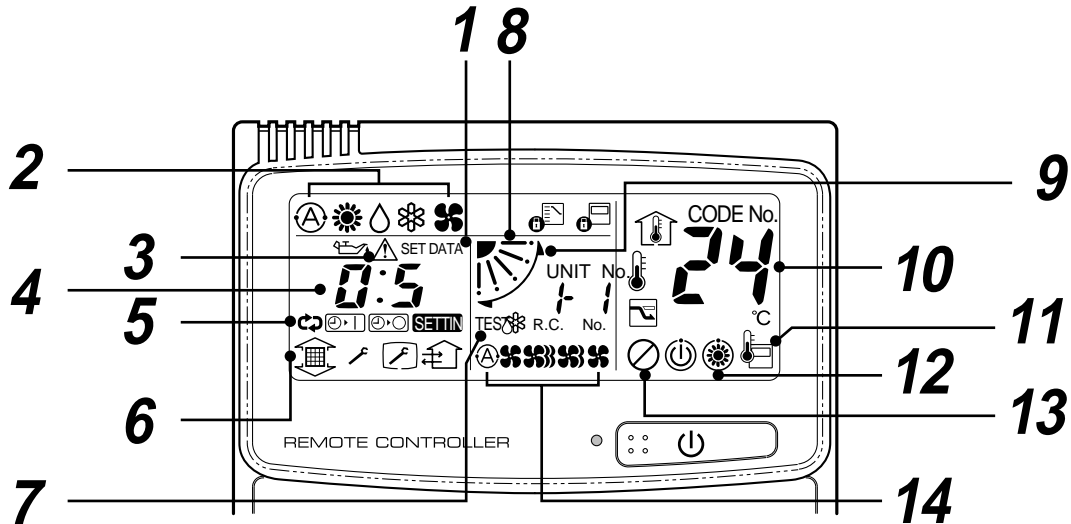
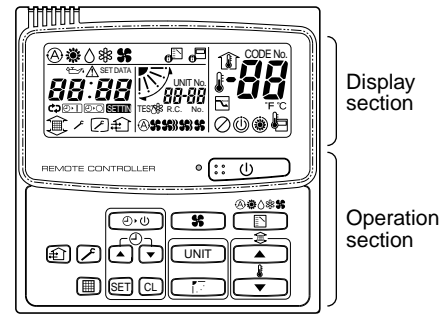

### 1 SET DATA display

Displayed during setup of the timer.

### 2 Operation mode select display

The selected operation mode is displayed.

### 3 CHECK display

Displayed while the protective device works or a trouble occurs.

### 4 Timer time display

Time of the timer is displayed.  
(When a trouble occurs, the check code is displayed.)

### 5 Timer SETIN setup display

When pushing the Timer SETIN button, the display of the timer is selected in order of [OFF]

☺ → [OFF] repeat OFF timer → [ON]

☺ → No display.

### 6 Filter display

If "FILTER  is displayed, clean the air filter.

### 7 TEST run display

Displayed during a test run.

### 8 Flap position display

Displays flap position.

### 9 SWING display

Displayed during up/down movement of the flap.

### 10 Set up temperature display

The selected set up temp. is displayed.

### 11 Remote controller sensor display

Displayed while the sensor of the remote controller is used.

### 12 PRE-HEAT display





Displayed when the heating operation starts or defrost operation is carried out. While this indication is displayed, the indoor fan stops or the mode enters in LOW.

### 13 No function display

Displayed if there is no function even if the button is pushed.

### 14 Air volume select display

The selected air volume mode is displayed.

(AUTO)   
 (HIGH)   
 (MED.)   
 (LOW) 

## Operation section

Push each button to select a desired operation.

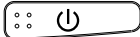
- The details of the operation needs to be set up once, afterward, the air conditioner can be used by pushing  button only.

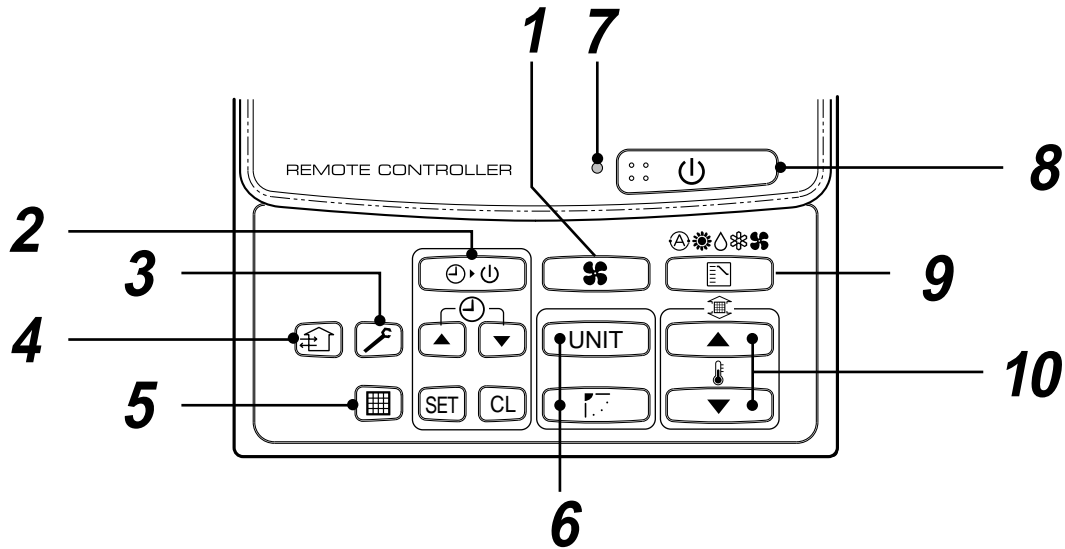

### 1 Air volume select button

Selects the desired air volume mode.

### 2 Timer set button

TIMER SET button is used when the timer is set up.

### 3 Check button

The CHECK button is used for the check operation. During normal operation, do not use this button.

### 4 Fan button

FAN button is used when a fan which is sold on the market or etc. is connected.

- If "No function" is displayed on the remote controller when pushing the FAN button, a fan is not connected.

### 5 Filter reset button

Resets (Erases) "FILTER  display.

### 6 UNIT and AUTO flap button

 (No function)



### 7 Operation lamp

Lamp is lit during the operation. Lamp is off when stopped.

Although it flashes when operating the protection device or abnormal time.

### 8 button

When the button is pushed, the operation starts, and it stops by pushing the button again.

When the operation has stopped, the operation lamp and all the displays disappear.

### 9 Operation select button

Selects desired operation mode.

### 10 Set up temperature button

Adjusts the room temperature.

Set the desired set temperature by pushing

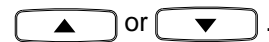

### OPTION :

#### Remote controller sensor

Usually the TEMP. sensor of the indoor unit senses the temperature. The temperature on the surrounding of the remote controller can also be sensed.

For details, contact the dealer from which you have purchased the air conditioner.



# CORRECT USAGE

When you use the air conditioner for the first time or when you change the SET DATA value, follow the procedure below. From the next time, the operation displayed on the remote controller will start by pushing the  button only.

## Preparation

**Turn on the main power switch and/or the leakage breaker.**

- When the power supply is turned on, a partition line is displayed on the display part of the remote controller.
- \* After the power supply is turned on, the remote controller does not accept an operation for approx. 1 minute, but it is not a failure.

### REQUIREMENT

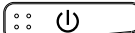
- While using the air conditioner, operate it only with  button without turning off the main power switch and the leak breaker.

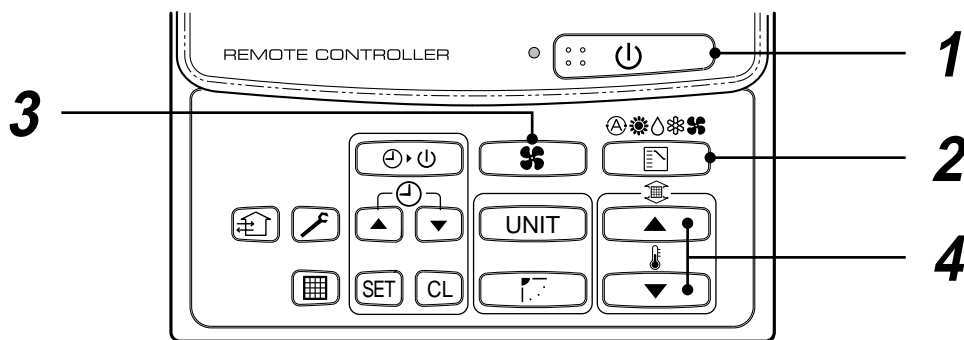



### 1 Push button.

The operation lamp goes on, and the operation starts.

### 2 Select an operation mode with the “MODE” button.

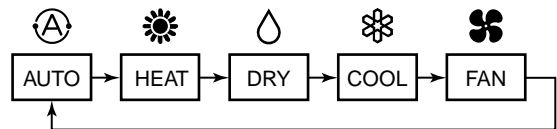
One push of the button, and the display changes in the order shown on the right.









- In HEAT  mode, if the room temperature reaches to the set temperature, the outdoor unit stops and the air flow becomes LOW and the air volume decreases.
- In the defrost mode, the fan stops so that cool air is not discharged and PRE-DEF  is displayed.

### 3 Select air volume with “FAN ” button.

One push of the button, and the display changes in the order shown on the right.



- When air volume is “AUTO ”, air volume differs according to the room temperature.
- In DRY  mode, “AUTO ” is displayed and the air volume is LOW.
- In heating operation, if the room temperature is not heated sufficiently with VOLUME “LOW ” operation, select “MED. ” or “HIGH ” operation.

### 4 Determine the set up temperature by pushing the “TEMP. ” or “TEMP. ” button.

## Stop

Push  button.

The operation lamp goes off, and the operation stops.

## AUTOMATIC OPERATION (Auto Changeover)

When you set the air conditioner in  mode or switch over from AUTO operation because of some settings change, it will automatically select either cooling, heating, or fan only operation depending on the indoor temperature.

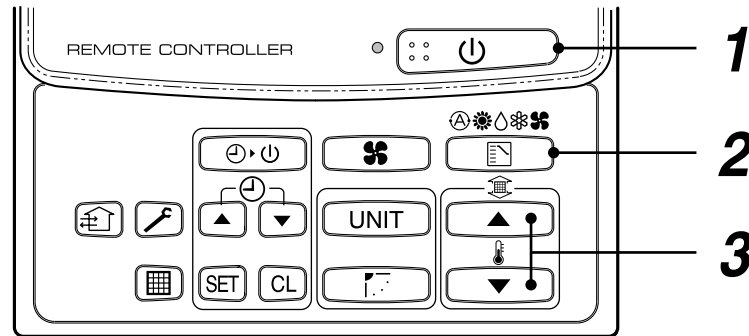

### Start

#### 1 button

Push this button to start the air conditioner.

#### 2 Mode select button (MODE)

Select Auto.

#### 3 Temperature button

Set the desired temperature.

- In case of cooling, start the operation after approx. 1 minute.
- In case of heating, the operation mode is selected in accordance with the room temperature and operation starts after approximately 3 to 5 minutes.
- When you select the Auto mode, it is unnecessary to set the fan speed. The FAN speed display will show AUTO and the fan speed will be automatically controlled.
- After the heating operation has stopped, FAN operation may continue for approx. 30 seconds.
- When the room temperature reaches the set temperature and the outdoor unit stops, the super low wind is discharged and the air volume decreases excessively. During defrost operation, the fan stops so that cool air is not discharged and "HEAT READY" is displayed.
- If the Auto mode is uncomfortable, you can select the desired conditions manually.

### NOTE

#### When restarting the operation after stop

- When restarting the operation immediately after stop, the air conditioner does not operate for approx. 3 minutes to protect the machine.

### Stop

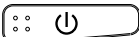
Push  button.

Push this button again to stop the air conditioner.

## ADJUSTMENT OF WIND DIRECTIONd

- When the air conditioner stops, the flap (adjustment plate of up/down wind direction) directs downward automatically.
- When the heating operation is in READY states, the flap (adjustment plate of up/down wind direction) directs upward. The swinging starts after HEAT READY status cleared, SWING  is displayed on the remote controller even if the heating operation is in READY status.

### How to set up the wind direction

#### 1 Push during operation.

The wind direction changes for every push of the button.

#### In HEAT operation

Direct the flap (adjustment plate of up/down wind direction) downward. If directing at upward, hot air may not come to the foot.

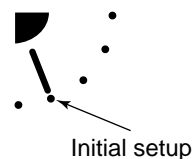

#### In COOL/DRY operation

Direct the flap (adjustment plate of up/down wind direction) upward. If directing it downward, the dew may form on the surface of the air discharge port and may drop down.

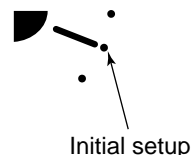

### How to start swinging

#### 1 Push , set the flap (adjustment plate of up/down wind direction) direction to the lowest position, and then push again.

SWING  is displayed and the up/down wind direction is automatically selected.

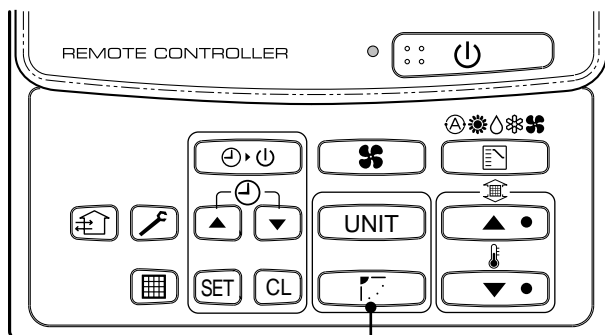

### How to stop swinging

#### 1 Push SWING/WIND again while the flap is swinging.

- The flap stops at a position when you push. After then, if pushing , the wind direction descends from the highest position.
- In COOL/DRY operation, the flap does not stop as it directs downward. If stopping the flap as it directs downward during swing operation, it stops after moving to the 3<sup>rd</sup> position from the highest position.

#### In FAN operation

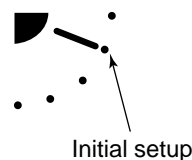

#### In all modes



#### Display when stopping the swing



Fan/Heat operation

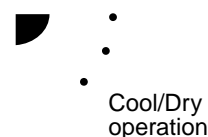

Cool/Dry operation

# TIMER OPERATION

A type of timer operation can be selected from the following three types.

OFF timer : The operation stops when the time of timer has reached the set time.

Repeat OFF timer : Every time, the operation stops after the set time has passed.

ON timer : The operation starts when the time of timer has reached the set time.

## Timer operation

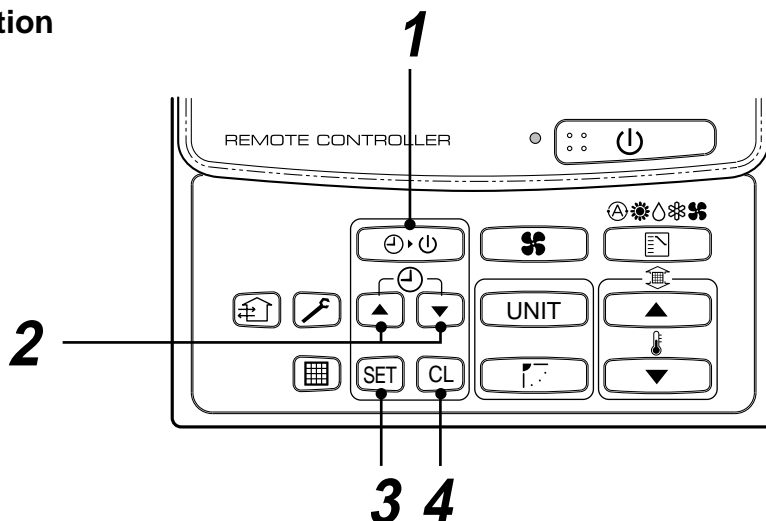

### 1 Push TIMER SET button.

- The timer display (type) changes for every push of the button.
- SET DATA and  display flashes.

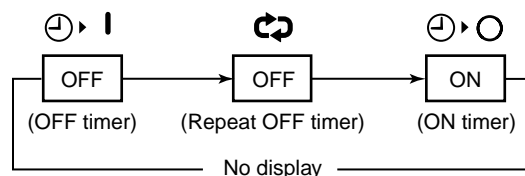

### 2 Push to select "SET TIME".

For every push of  button, the set time increases in the unit of 0.5 hr (30 minutes).

The maximum set time is 72.0 hr.

For every push of  button, the set time decreases in the unit of 0.5 hr (30 minutes).

The minimum set time is 0.5 hr.

### 3 Push SET button.

- SET DATA display disappears and  display goes on.

(When ON timer is activated, time is displayed, and after time of the timer has been up, displays other than ON disappear.)

## Cancel of timer operation

### 4 Push CL button.

- TIMER display disappears.

## NOTICE

- When the operation stops after the timer reached the preset time, the Repeat OFF timer resumes the operation by pushing  button and stops the operation after the time of the timer has reached the set time.

## HINTS FOR ECONOMICAL OPERATION

### Maintain room temperature at comfortable level

#### Clean air filters

The clogged air filter impairs the performance of the air conditioner.

#### Never open doors and windows more often than necessary

To keep cool or warm air in the room, never open doors and windows more often than necessary.

#### Window curtains

In cooling, close the curtains to avoid direct sunlight.

In heating, close the curtains to keep the heat in.

#### Get uniform circulation of room air

Adjust the air flow direction for the even circulation of room air.

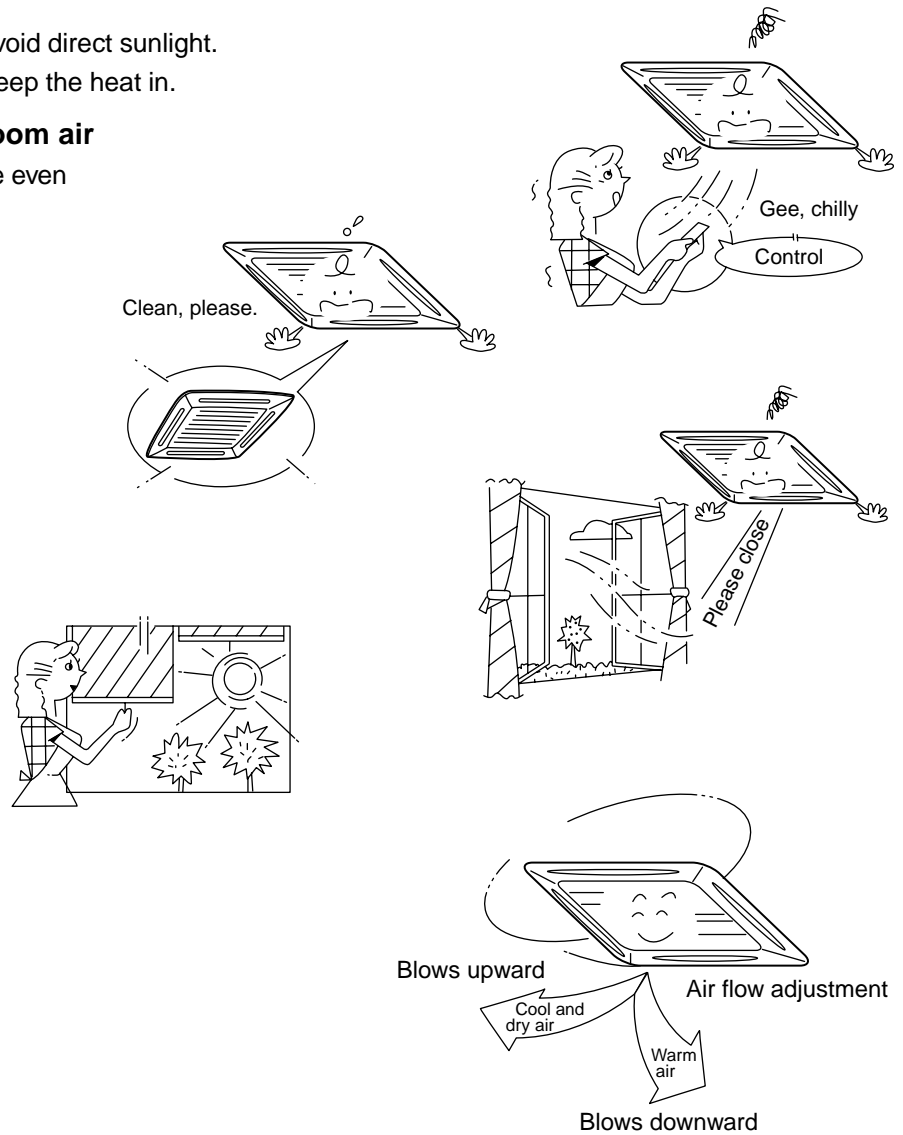

## MAINTENANCE

### Cleaning of remote controller

#### CAUTION

- Use a dry cloth to wipe the remote controller.
- A cloth dampened with cold water may be used on the indoor unit if it is very dirty.
- Never use a damp cloth on the remote controller.
- Do not use a chemically-treated duster for wiping or leave such materials on the unit for long. It may damage or fade the surface of the unit.
- Do not use benzine, thinner, polishing powder, or similar solvents for cleaning. These may cause the plastic surface to crack or deform.

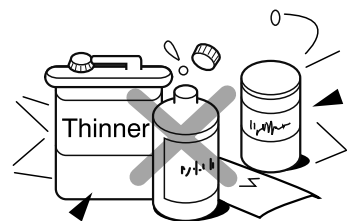

### If you do not plan to use the unit for more than 1 month

- (1) Operate the fan for 3 to 4 hours to dry inside the unit
  - Operate "FAN ONLY" mode with set temperature 30°C.
- (2) Stop the air conditioner and turn off the main power switch or the circuit breaker.



**FAN ONLY operation or thermo.-off operation**

### Checks before operation

- (1) Check that the air filters are installed.
- (2) Check that the air outlet or inlet is not blocked.
- (3) Turn on the main power switch or the circuit breaker for the main power supply to the air conditioner.

#### WARNING

Cleaning of the air filter and other parts of the air filter involves dangerous work in high places, so be sure to have a service person do it.  
Do not attempt it yourself.

#### NOTE

For Air conditioning system which is operated regularly, cleaning and maintenance of the indoor/outdoor units are strongly recommended.  
As a general rule, if an indoor unit is operated for about 8 hours daily, the indoor/outdoor units will need to be cleaned at least once every 3-MONTH. This cleaning and maintenance shall be carried out by a qualified person.  
Failure to clean the indoor/outdoor units regularly will result in poor performance, icing, water leaking and even compressor failure.

# AIR CONDITIONER OPERATIONS AND PERFORMANCE

## 3 minutes protection function

3-minutes protection function prevents the air conditioner from starting for initial 3 minutes after the main power switch/circuit breaker is turned on for re-starting the air conditioner.

## Power failure

Power failure during operation will stop the unit completely.

- To restart the operation, push the START/STOP button on the remote controller.
- Lightning or a wireless car telephone operating nearby may cause the unit to malfunction. Turn off the main power switch or circuit breaker and then turn them on again. Push the START/STOP button on the remote controller to restart.

## Heating characteristics

### Preheating operation

The air conditioner will not deliver warm air immediately after it is turned on. Warm air will start to flow out after approximately 5 minutes when the indoor heat exchanger warmed up.

### Warm air control (In heating operation)

When the room temperature reaches the set temperature, the fan speed is automatically reduced to prevent to blow cold draft. At this time, the outdoor unit will stop.

## Defrosting operation

If the outdoor unit is frosted during the heating operation, defrosting starts automatically (for approximately 2 to 10 minutes) to maintain the heating capacity.

- The fans in both indoor and outdoor units will stop during the defrosting operation.
- During the defrosting operation, the defrosted water will be drained from the bottom plate of the outdoor unit.

## Heating capacity

In the heating operation, the heat is absorbed from the outside and brought into the room. This way of heating is called heat pump system. When the outside temperature is too low, it is recommended to use another heating apparatus in combination with the air conditioner.

## Attention to snowfall and freeze on the outdoor unit

- In snowy areas, the air inlet and air outlet of the outdoor unit are often covered with snow or frozen up. If snow or freeze on the outdoor unit is left as it is, it may cause machine failure or poor warming.
- In cold areas, pay attention to the drain hose so that it perfectly drains water without water remaining inside for freeze prevention. If water freezes in the drain hose or inside the outdoor unit, it may cause machine failure or poor warming.

## Air conditioner operating conditions

For proper performance, operate the air conditioner under the following temperature conditions:

Cooling operation	Outdoor temperature : -5°C to 43°C
	Room temperature : 21°C to 32°C (Dry valve temp.), 15°C to 24°C (Wet valve temp.)
	<b>CAUTION</b> Room relative humidity – less than 80 %. If the air conditioner operates in excess of this figure, the surface of the air conditioner may cause dewing.
Dry operation	Outdoor temperature : 15°C to 43°C (Maximum suction air temp. 46°C)
	Room temperature : 17°C to 32°C
Heating operation	Outdoor temperature : -15°C to 15°C (Wet valve temp.)
	Room temperature : 15°C to 28°C (Dry valve temp.)

If air conditioner is used outside of the above conditions, safety protection may work.

## RE-INSTALLATION

### DANGER

Ask the dealer or an installation professional to re-install the air conditioner to a new place or move it to another place and to observe the following items.

If the air conditioner is inappropriately installed by yourself, it may cause electric shock or fire.

### Do not install the air conditioner in the following places

- Do not install the air conditioner in any place within 1 m from a TV, stereo, or radio set. If the unit is installed in such place, noise transmitted from the air conditioner affects the operation of these appliances.
- Do not install the air conditioner near a high frequency appliance (sewing machine or massager for business use, etc.), otherwise the air conditioner may malfunction.
- Do not install the air conditioner in a humid or oily place, or in a place where steam, soot, or corrosive gas is generated.
- Do not install the air conditioner in a salty place such as seaside area.
- Do not install the air conditioner in a place where a great deal of machine oil is used.
- Do not install the air conditioner in a place where it is usually exposed to strong wind such as in seaside area or on the roof or upper floor of a building.
- Do not install the air conditioner in a place where sulfurous gas generated such as in a spa.
- Do not install the air conditioner in a vessel or mobile crane.

### Be careful with noise or vibrations

- Do not install the air conditioner in a place where noise by outdoor unit or hot air from its air outlet annoys your neighbors.
- Install the air conditioner on a solid and stable foundation so that it prevents transmission of resonating, operation noise and vibration.
- If one indoor unit is operating, some sound may be audible from other indoor units that are not operating.



## TROUBLES AND CAUSES

### CAUTION

If any of the following conditions occur, turn off the main power supply switch and immediately contact the dealer :

- The operation lamps flash at short intervals (5 Hz) even though you have tried turning off the power supply and turning on again after 2 or 3 minutes.
- Switch operation does not work properly.
- The main power fuse often blows out, or the circuit breaker is often activated.
- A foreign matter or water fall inside the air conditioner.
- Any other unusual conditions are observed.



**Before you ask for servicing or repairs, check the following points.**

**Recheck**

**Inoperative**

- The main power switch is turned off.
- The circuit breaker is activated to cut off power supply.
- The main power fuse has blown out.
- Stoppage of electric current.

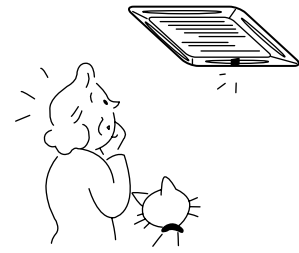

**Does not cool well or heat well**

- The air inlet and/or outlet of the outdoor unit is blocked.
- Doors or windows are opened.
- The fan speed is set to low.
- The air conditioner is set in the DRY mode.
- The set temperature is too high. (In cooling operation)
- The set temperature is too low. (In heating operation)

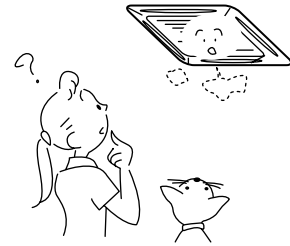

**These are not failures.**

**Indoor unit or outdoor unit makes a strange noise.**

- When the temperature suddenly changes, the indoor or outdoor unit occasionally makes a strange noise because of expansion/contraction of parts or change of refrigerant flow.

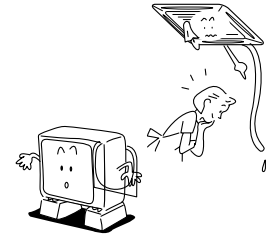

**The room air is smelly or a bad odor comes from the air conditioner.**

- Smells impregnated in the walls, carpets, furniture, clothing, or furs, come out.



**Outdoor unit is frosted in heating operation.**

**Water drains from outdoor unit.**

- The outdoor unit is sometimes frosted in heating operation.  
In that case, the unit automatically performs defrosting (for 2 to 10 minutes) for increasing the heating efficiency.
- In defrosting operation, both the indoor and outdoor units stop air flow.
- Hiss sound is heard when flow of the refrigerant is changed for defrosting.
- Resultant water of automatic defrosting in heating operation drains from outdoor unit.



**Air flow changes though the FAN button is not set to the AUTO mode.**

- When the temperature of blown air drops in heating operation, the air conditioner automatically changes or stops air flow from the indoor unit not to make persons in the room feel chilly.
- Air flow from the indoor unit is occasionally changed in the cooling operation.

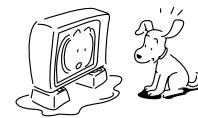

**A white mist of chilled air or water is generated from the outdoor unit.**

- The indoor unit in cooling operation or the outdoor unit in defrosting operation occasionally steams.

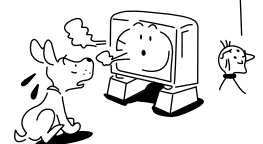
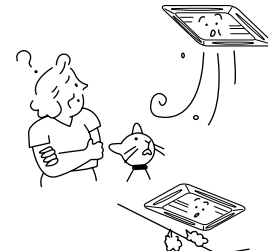

## ACCESSOIRES (VENDUS SEPAREMENT)

### Télécommande

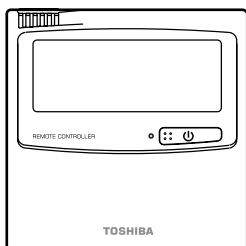

### Pièces en option du panneau de la cassette à 4 voies standard

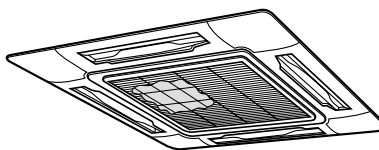

## MESURES DE SECURITE

### AVERTISSEMENT ⚠

#### AVERTISSEMENTS CONCERNANT L'INSTALLATION

- Assurez-vous de demander à un électricien professionnel d'installer le climatiseur. Si vous installez vous-même le climatiseur de manière inappropriée, une fuite d'eau, une électrocution, un incendie, etc. peuvent avoir lieu.
- Assurez-vous d'effectuer la mise à la terre.  
Ne raccordez pas les fils de terre aux tuyaux de gaz, aux tuyaux d'eau, aux paratonnerres ou aux fils de terre des câbles téléphoniques.



### ATTENTION

#### POUR DECONNECTER L'APPAREIL DU SECTEUR

Cet appareil doit être connecté au secteur via un interrupteur ayant une séparation de contact d'au moins 3 mm.

**Le fusible d'installation (25A de type D  ) doit être utilisé pour la ligne d'alimentation de ce climatiseur.**

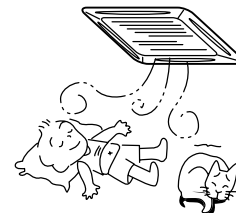

#### AVERTISSEMENTS CONCERNANT LE FONCTIONNEMENT

- Le nettoyage du filtre à air et des autres pièces de l'unité intérieure impliquant un travail en hauteur dangereux, assurez-vous qu'il soit effectué par une personne chargée de l'entretien. Ne le faites pas vous-même. Le schéma de nettoyage du filtre à air sert à la personne chargée de l'entretien et non au client.
- Evitez de trop refroidir la pièce ou de vous exposer trop longtemps au souffle d'air froid, ce qui est nuisible à la santé.
- Lorsque le climatiseur présente une anomalie (odeur de brûlé, refroidissement faible, etc.), déconnectez immédiatement l'interrupteur général ou le disjoncteur du secteur pour arrêter le climatiseur, puis contactez votre revendeur.  
Si le climatiseur fonctionne continuellement avec une anomalie, une panne, une électrocution, un incendie, etc. peuvent avoir lieu.

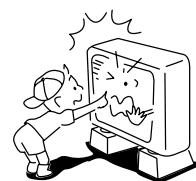

#### AVERTISSEMENTS CONCERNANT DEPLACEMENTS ET REPARATIONS

- Ne déplacez ou ne réparez pas l'unité vous-même.  
L'unité étant sous haute tension, vous pourriez vous électrocuter lors du démontage du carter et de l'unité principale.
- Chaque fois que le climatiseur doit être réparé, assurez-vous de vous adresser à votre revendeur.  
S'il est réparé de manière imparfaite, une électrocution ou un incendie peuvent avoir lieu.
- Lorsque vous devez déplacer le climatiseur pour le réinstaller ailleurs, adressez-vous à votre revendeur.  
S'il est installé de manière imparfaite, une électrocution ou un incendie peuvent avoir lieu.

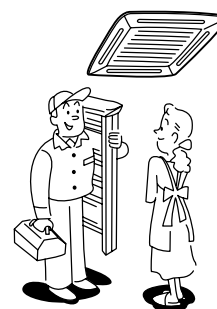

## ATTENTION

### PRECAUTIONS CONCERNANT L'INSTALLATION

- Assurez-vous de prendre les précautions suivantes.
- Posez le tuyau d'évacuation de manière à ce que l'évacuation soit parfaite.  
Une mauvaise évacuation peut inonder la maison et mouiller les meubles.
- Assurez-vous de raccorder le climatiseur à une alimentation exclusive correspondant à la tension nominale ou l'unité pourrait tomber en panne ou provoquer un incendie.
- Ne installez pas l'unité dans un endroit où un gaz inflammable peut fuir.  
S'il stagne autour de l'unité, le gaz inflammable peut provoquer un incendie.

### PRECAUTIONS CONCERNANT LE FONCTIONNEMENT

- Lisez attentivement ce manuel avant de mettre le climatiseur en marche.  
Vous devez vous rappeler de plusieurs choses pour utiliser quotidiennement le climatiseur.
- Ne utilisez pas ce climatiseur à des fins particulières, telles que la conservation des aliments, des instruments de précision, des objets d'art, des animaux d'élevage, des plantes vertes, etc.
- Evitez d'exposer les plantes vertes et les animaux au souffle du climatiseur, qui affecte négativement leur santé et leur croissance.
- Lorsque vous utilisez le climatiseur au même endroit qu'un appareil à combustion, prenez soin d'aérer la pièce pour y faire entrer de l'air frais.  
Une aération insuffisante provoquera un manque d'oxygène.
- Ne placez aucun appareil à combustion dans un endroit directement exposé au souffle du climatiseur ou sa combustion sera imparfaite.
- Lorsque vous utilisez le climatiseur dans une pièce fermée, prenez soin d'aérer suffisamment la pièce. Une aération insuffisante provoquera un manque d'oxygène.
- Ne touchez aucun interrupteur avec les mains mouillées ou vous pourriez vous électrocuter.
- Lorsque vous prévoyez de ne pas utiliser le climatiseur pendant une période considérablement longue, par mesure de sécurité, désactivez l'interrupteur général ou le disjoncteur.
- Vérifiez régulièrement les blocs en béton, etc. de la base de l'unité extérieure.  
Si la base est endommagée ou détériorée, l'unité peut basculer et, au pire, blesser quelqu'un.
- Ne posez rien sur l'unité extérieure et ne montez pas dessus.  
Autrement, non seulement l'unité pourrait basculer, mais vous pourriez aussi vous blesser.
- Pour que le climatiseur fonctionne avec ses performances d'origine, utilisez-le dans les limites de la température de fonctionnement spécifiée dans les instructions.  
Autrement, l'unité pourrait présenter un dysfonctionnement ou une fuite d'eau.
- Evitez de faire tomber du liquide dans la télécommande.  
Ne renversez pas de jus, d'eau ou autres liquides.

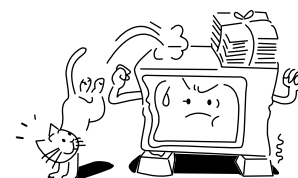
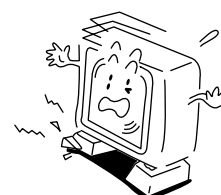
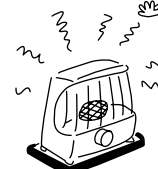
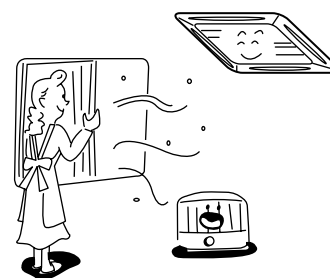
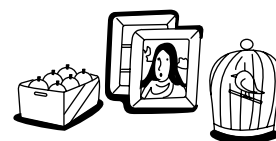
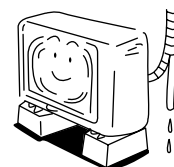

# NOM DES PIECES

## Unité intérieure

### Bouton

Bouton d'ouverture/fermeture de la grille d'aspiration

### Vis de terre

Montée dans le boîtier électrique.

### Filtre à air

Elimine la poussière ou la saleté. (Monté sur la grille d'aspiration.)

### Volet de l'orifice de refoulement

Modifie le sens de refoulement d'air en fonction du mode chaud/froid.

### Orifice d'aspiration d'air

L'air de la pièce est aspiré par cet orifice.

### Saillie du filtre à air

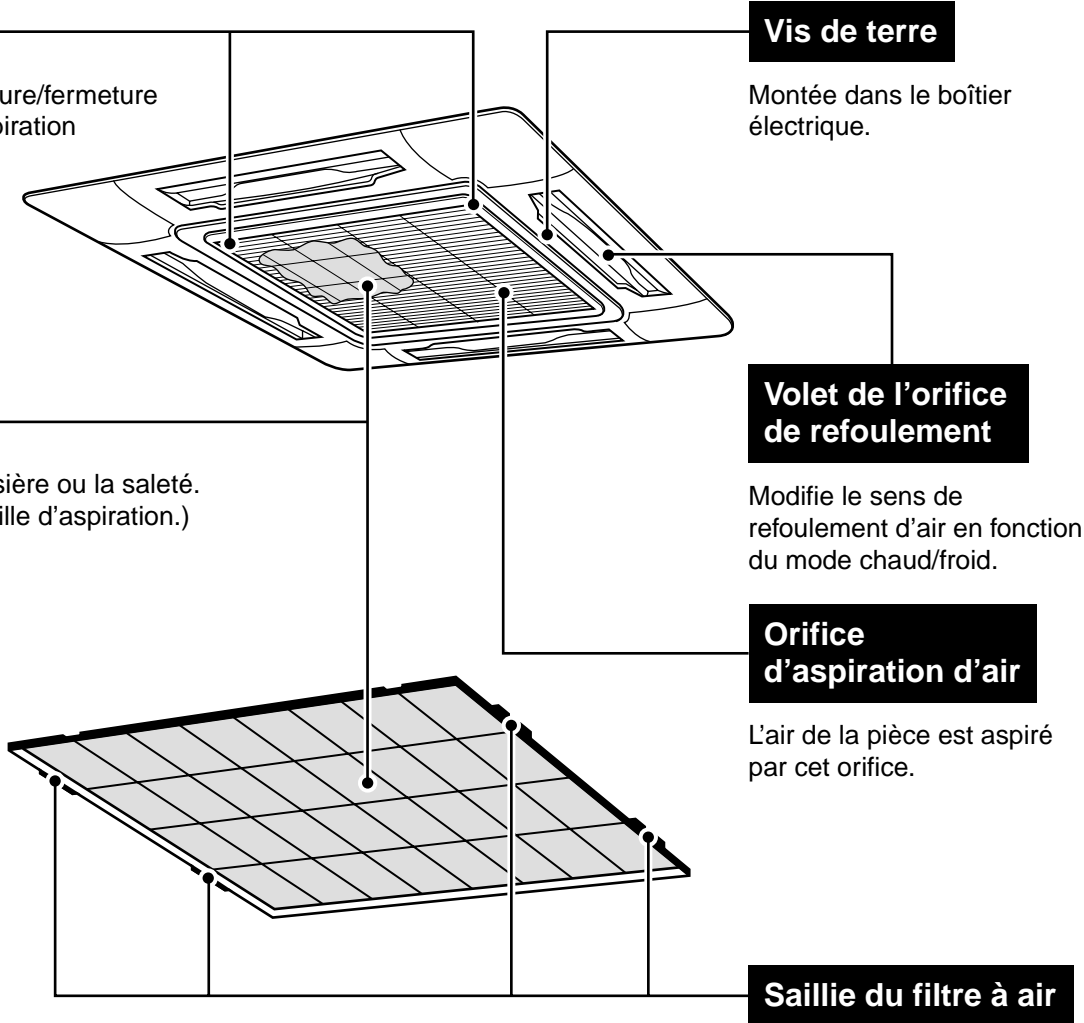

## Unité extérieure

Entrée de l'air (latérale et arrière)

Télécommande

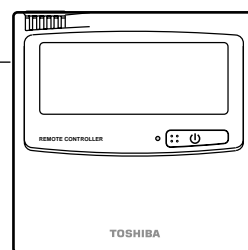

Sortie de l'air

Tuyaux et fils électriques

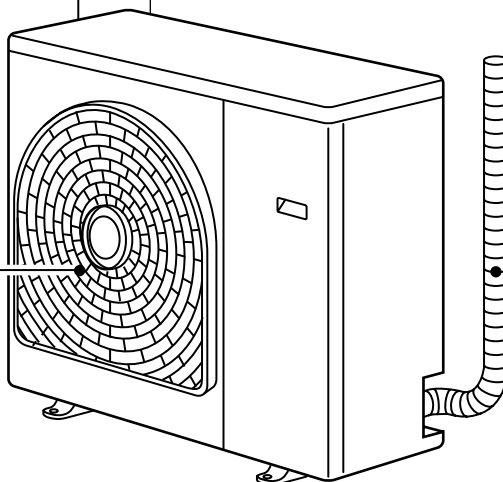

# NOM DES PIECES DE LA TELECOMMANDE

## Section d'affichage

Toutes les rubriques d'affichage sont représentées sur la figure de droite pour l'explication.

Seules les rubriques sélectionnées sont affichées lors du fonctionnement normal.

- Lors de la première activation du disjoncteur, [SET DATA] (PARAMETRAGE) clignote dans l'afficheur de la télécommande. Alors que cet affichage clignote, le modèle est vérifié automatiquement. Par conséquent, attendez que [SET DATA] (PARAMETRAGE) disparaisse de l'afficheur avant d'utiliser la télécommande.

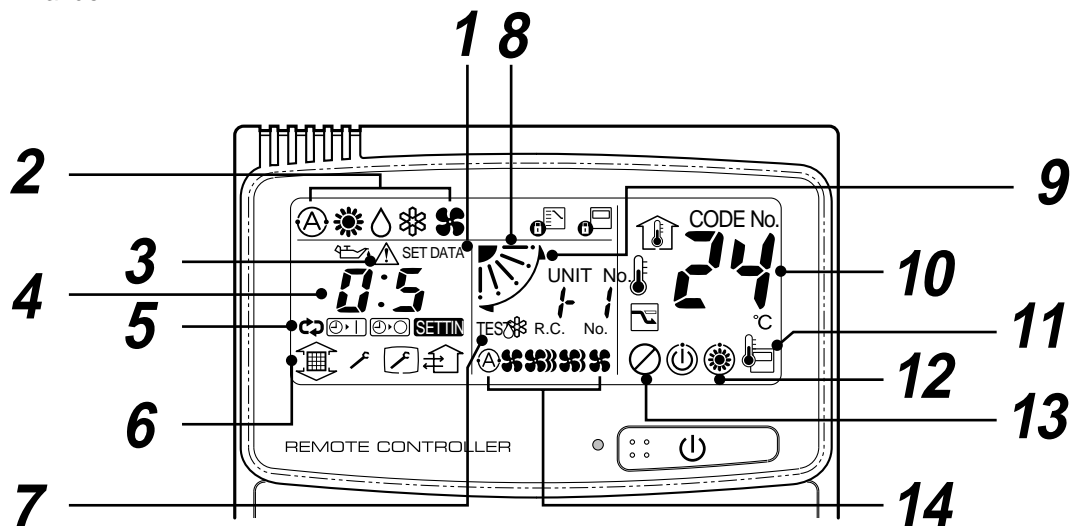
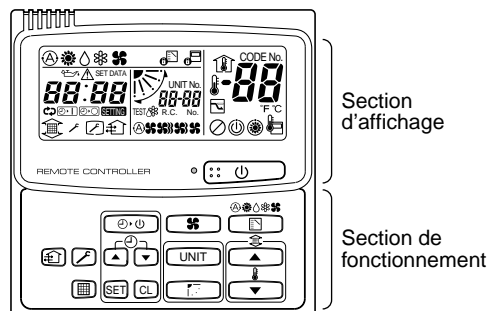

### 1 Affichage de SET DATA (PARAMETRAGE)

Apparaît durant le réglage de la minuterie.

### 2 Affichage du mode de fonctionnement

Le mode de fonctionnement sélectionné apparaît.

### 3 Affichage de CHECK (VERIFICATION)

Apparaît lors du fonctionnement du dispositif de protection ou en cas de panne.

### 4 Affichage de l'heure de la minuterie

L'heure réglée par la minuterie apparaît. (En cas de panne, le code de vérification apparaît.)

### 5 Affichage du réglage de SETIN (FONCTIONNEMENT) par minuterie

Lorsque vous appuyez sur la touche SETIN (FONCTIONNEMENT) par minuterie, sélectionnez l'affichage dans l'ordre [OFF].

[OFF] → [OFF] Répétition

DESACTIVATION par minuterie →

[ON] → Pas d'affichage

### 6 Affichage du filtre

Si "FILTER " s'affiche, nettoyez le filtre à air.

### 7 Affichage de TEST RUN (ESSAI DE FONCTIONNEMENT)

Apparaît durant un essai de fonctionnement.

### 8 Affichage de la position du volet

La position du volet apparaît.

### 9 Affichage de SWING (OSCILLATION)

Apparaît durant le déplacement haut/bas du volet.

### 10 Affichage de la température définie

La température définie sélectionnée apparaît.

### 11 Affichage du capteur de la télécommande

Apparaît lors du fonctionnement du capteur de la télécommande.

### 12 Affichage de PRE-HEAT (PRECHAUFFAGE)

Apparaît lorsque le chauffage commence ou lors du dégivrage.

Alors que l'indication s'affiche, le ventilateur de l'unité intérieure s'arrête ou le mode de ventilation passe à LOW (FAIBLE).

### 13 Affichage d'absence de fonction

Apparaît en cas d'absence de fonction même si vous appuyez sur la touche.

### 14 Affichage du mode de ventilation

Le mode de ventilation sélectionné apparaît.

- AUTO (AUTOMATIQUE)
- HIGH (ELEVÉ)
- MED. (MOYEN)
- LOW (FAIBLE)

## Section de fonctionnement

Appuyez sur chaque touche pour sélectionner le mode de fonctionnement désiré.

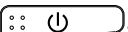
- Les détails du mode de fonctionnement doivent être réglés une fois pour toutes ; les mêmes états sont utilisés en appuyant sur la touche .

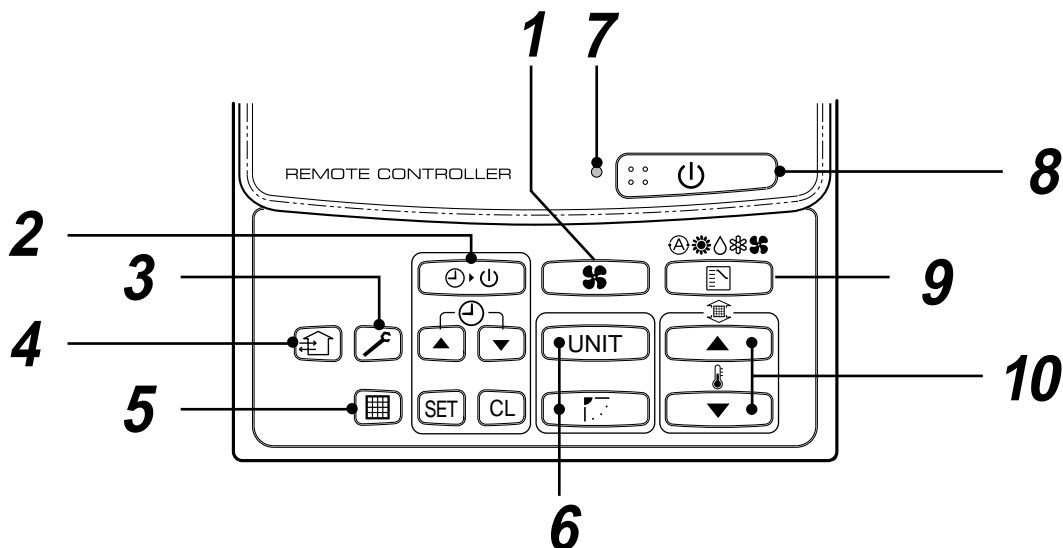

### 1 Touche de mode de ventilation

Sélectionne un mode de ventilation.

### 2 Touche de réglage de la minuterie

Utilisez la touche TIMER SET (REGLAGE MINUTERIE) pour régler la minuterie.

### 3 Touche de vérification

La touche CHECK (VERIFICATION) sert à vérifier le fonctionnement. N'utilisez pas cette touche durant le fonctionnement normal.

### 4 Touche de ventilation

La touche FAN (VENTILATION) est utilisé en cas de connexion d'un ventilateur, en vente dans le commerce.

- Si "No Function" (Pas de fonction) s'affiche sur la télécommande lorsque vous appuyez sur la touche FAN (VENTILATION), cela signifie qu'aucun ventilateur n'est connecté.

### 5 Touche de remise à zéro du filtre

Remet à zéro (efface) l'affichage "FILTER ".

### 6 Touche de volet UNIT (UNITE) et AUTO (AUTOMATIQUE)

 (Pas de fonction)



### 7 Témoin de fonctionnement

Le témoin est allumé durant le fonctionnement.  
Le témoin est éteint durant l'arrêt.

Il clignote lors de l'utilisation du dispositif de protection ou en cas d'anomalie.

### 8 Touche

Lorsque vous appuyez sur la touche, le fonctionnement commence ; il s'arrête si vous appuyez à nouveau sur la touche.



Lorsque le fonctionnement s'arrête, le témoin de fonctionnement et toutes les indications disparaissent.

### 9 Touche de sélection du mode de fonctionnement

Sélectionne le mode de fonctionnement.

### 10 Touche de réglage de la température

Règle la température ambiante requise.

Réglez la température définie requise en appuyant sur  ou .

## OPTION :

### Capteur de télécommande

Le capteur de TEMP. de l'unité intérieure mesure habituellement la température.

La température entourant la télécommande peut elle aussi être mesurée.

Pour les détails, contactez le revendeur chez lequel vous avez acheté le climatiseur.

# UTILISATION CORRECTE

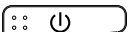
Lorsque vous utilisez le climatiseur pour la première fois ou lorsque vous modifiez SET DATA (PARAMETRAGE), suivez la procédure ci-dessous. Dès la fois suivante, le fonctionnement commencera selon l'état défini en appuyant sur la touche .

## Préparation

### Activez l'interrupteur général et/ou le disjoncteur.

- Lorsque le système est mis sous tension, la section d'affichage apparaît sur la télécommande.
- \* Après avoir mis le climatiseur sous tension, la télécommande n'accepte aucune opération pendant environ 1 minute, mais il ne s'agit pas d'une panne.

## CONDITIONS REQUISES

- Utilisez le climatiseur uniquement avec la touche  sans désactiver l'interrupteur général ni le disjoncteur.

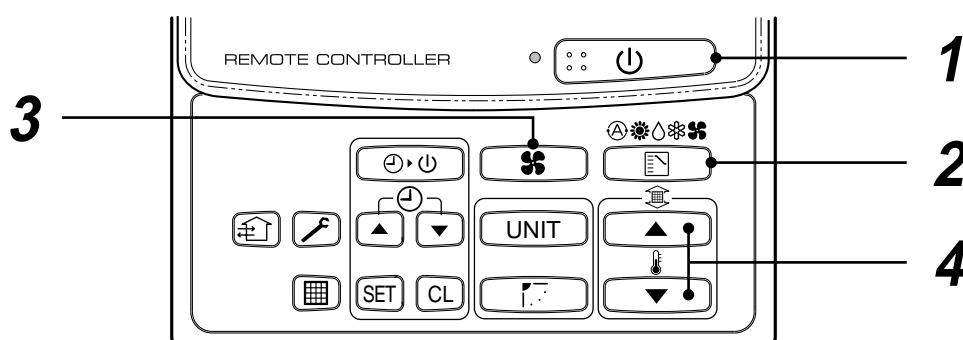



### 1 Appuyez sur la touche .

Le témoin de fonctionnement s'allume et le fonctionnement commence.

### 2 Sélectionnez un mode de fonctionnement avec la touche "MODE".





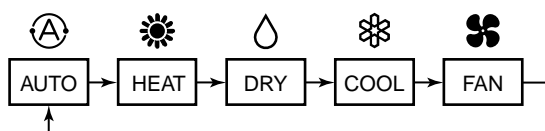

Chaque pression sur cette touche modifie l'affichage dans l'ordre indiqué à droite.

- En mode HEAT (CHAUFFAGE) , si la température ambiante atteint la température définie, l'unité extérieure s'arrête, le flux d'air devient FAIBLE et le volume d'air diminue.
- En mode Dégivrage, le ventilateur s'arrête de manière à ce que l'air froid ne soit pas refoulé et PRE-DEF (PREDEGIVRAGE)  apparaît.



### 3 Sélectionnez le volume d'air avec la touche "FAN .

Chaque pression sur cette touche modifie l'affichage dans l'ordre indiqué à droite.

- Lorsque le volume d'air correspond à "AUTO , le volume d'air diffère en fonction de la température ambiante.
- En mode DRY (DESHUMIDIFICATION) , "AUTO " apparaît et le volume d'air correspond à LOW (FAIBLE).
- En mode Chauffage, si la température ambiante n'est pas suffisamment élevée avec le mode de ventilation sur "LOW " (FAIBLE), sélectionnez "MED. " (MOYEN) ou "HIGH " (ELEVÉ).

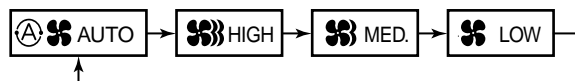

### 4 Déterminez la température définie en appuyant sur la touche "TEMP. " ou "TEMP. .

## Arrêt

### Appuyez sur la touche .

Le témoin de fonctionnement s'éteint et le fonctionnement s'arrête.

## FONCTIONNEMENT AUTOMATIQUE (Commutation Automatique)

Lorsque vous réglez le climatiseur en mode  ou quittez le mode AUTOMATIQUE, il sélectionnera automatiquement le refroidissement, le chauffage ou la ventilation seule en fonction de la température intérieure.

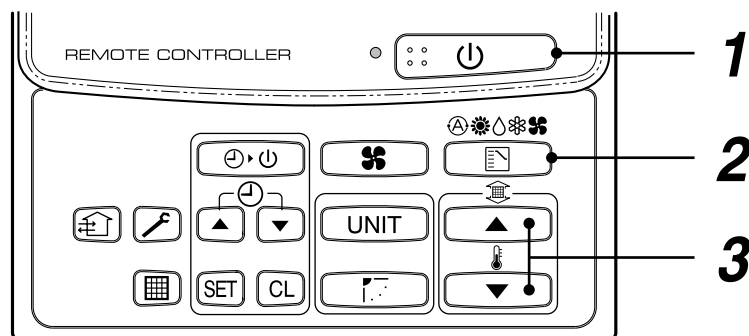

### Marche

#### 1 Touche



Appuyez sur cette touche pour mettre le climatiseur en marche.

#### 2 Touche de sélection du mode (MODE)

Sélectionnez Auto (Automatique).

#### 3 Touche de réglage de la température

Réglez la température désirée.

- Pour le refroidissement, mettez le climatiseur en marche après environ 1 minute.
- En cas de chauffage, il lancera le fonctionnement après environ 3 à 5 minutes.
- Lorsque vous sélectionnez le mode Automatique, il n'est pas nécessaire de définir la vitesse de ventilation. L'affichage de la vitesse de ventilation correspondra à  et la vitesse de ventilation sera commandée automatiquement.
- Le mode Chauffage arrêté, la VENTILATION devrait continuer pendant environ 30 secondes.
- Lorsque la température ambiante atteint la température définie et que l'unité extérieure s'arrête, le souffle FAIBLE est refoulé et le volume d'air diminue excessivement. Durant le mode Dégivrage, le ventilateur s'arrête de manière à ce que l'air froid ne soit pas refoulé et  apparaît.
- Si le mode Automatique n'est pas confortable, vous pouvez sélectionner manuellement les conditions désirées.

### REMARQUE

#### En cas de redémarrage après un arrêt

- Lorsque vous remettez le climatiseur en marche immédiatement après qu'il a été arrêté, il ne fonctionnera pas pendant environ 3 minutes pour protéger le compresseur.

### Arrêt

Appuyez sur la touche  .

Appuyez à nouveau sur cette touche pour arrêter le climatiseur.



## REGLAGE DU SENS DE SOUFFLAGE

- Lorsque le climatiseur s'arrête, le volet (plaque de réglage du sens de soufflage ascendant/descendant) s'oriente automatiquement vers le bas.
- Lorsque le mode Chauffage est à l'état READY (PRET), le volet (plaque de réglage du sens de soufflage ascendant/descendant) s'oriente vers le haut. L'oscillation commence après que HEAT READY (PRET AU CHAUFFAGE) a été annulé ; SWING  s'affiche sur la télécommande même si le chauffage est à l'état READY (PRET).

### Mode de réglage du sens de soufflage

#### 1 Appuyez sur durant le fonctionnement.

Le sens de soufflage change chaque fois que vous appuyez sur la touche.

#### En mode CHAUFFAGE

Orientez le volet (plaque de réglage du sens de soufflage ascendant/descendant) vers le bas. Si vous l'orientez vers le haut, l'air chaud pourrait ne pas atteindre le sol.

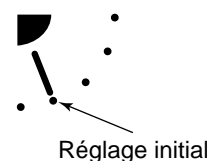

#### En mode REFROIDISSEMENT/DESHUMIDIFICATION

Orientez le volet (plaque de réglage du sens de soufflage ascendant/descendant) vers le haut. Si vous l'orientez vers le bas, la condensation pourrait adhérer à la surface de l'orifice de refoulement ou dégoutter.

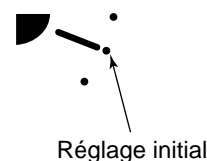

### Mode de démarrage de l'oscillation

#### 1 Appuyez sur , réglez le sens du volet (plaque de réglage du sens de soufflage ascendant/descendant) sur la position la plus basse, puis appuyez à nouveau sur .

SWING  s'affiche et le sens de soufflage ascendant/descendant est sélectionné automatiquement.

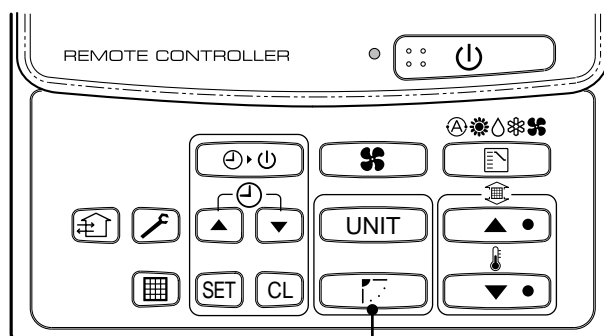

### Mode d'arrêt de l'oscillation

#### 1 Appuyez à nouveau sur SWING/WIND (OSCILLATION/SOUFFLAGE) alors que le volet oscille.

- Le volet s'arrête sur une position lorsque vous poussez.

Après quoi, si vous appuyez sur , le sens de soufflage descend depuis la position la plus haute.

- En mode REFROIDISSEMENT/DESHUMIDIFICATION, le volet ne s'arrête pas alors qu'il se dirige vers le bas. Si vous arrêtez le volet alors qu'il se dirige vers le bas durant l'oscillation, il s'arrêtera après s'être déplacé vers la 3<sup>e</sup> position à partir de la plus haute.

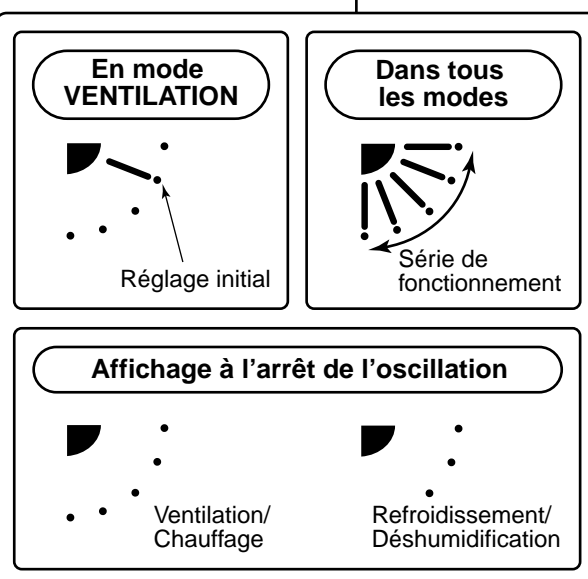

# FONCTIONNEMENT PAR MINUTERIE

Un type de fonctionnement par minuterie peut être sélectionné parmi les trois suivants.

OFF timer (DESACTIVATION par minuterie) :

le fonctionnement s'arrête lorsque l'heure définie est dépassée.

Repeat OFF timer (Répétition DESACTIVATION par minuterie) :

le fonctionnement s'arrête chaque fois que l'heure définie est dépassée.

ON timer (ACTIVATION par minuterie) :

le fonctionnement commence lorsque l'heure définie est dépassée.

## Fonctionnement par minuterie

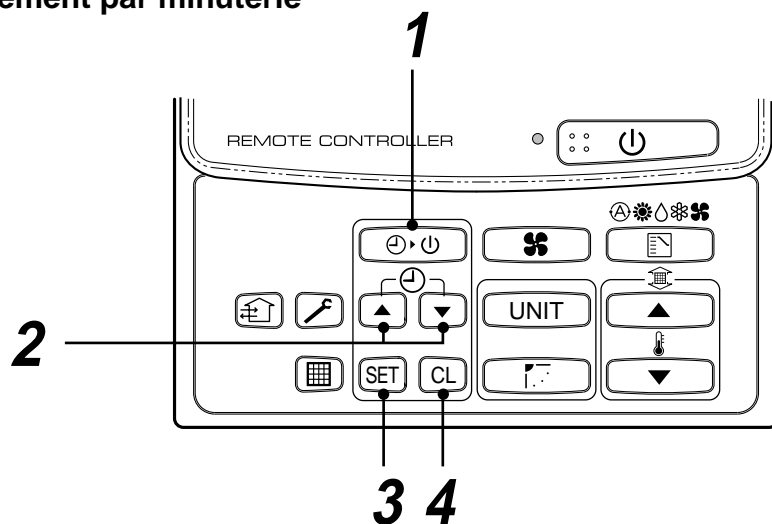

### 1 Appuyez sur la touche TIMER SET (REGLAGE MINUTERIE).

- Le type (d'affichage) de la minuterie change chaque fois que vous appuyez sur la touche.
- SET TIME (HEURE DEFINIE) et , , , clignotent.

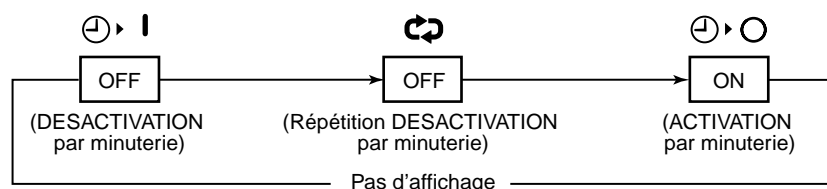

### 2 Appuyez sur pour sélectionner "SET TIME" (HEURE DEFINIE).

Chaque fois que vous appuyez sur la touche , l'heure définie augmente d'une demi-heure (30 minutes).

L'heure définie maximum est de 72 heures.

Chaque fois que vous appuyez sur la touche , l'heure définie diminue d'une demi-heure (30 minutes).

L'heure définie minimum est d'une demi-heure.

### 3 Appuyez sur la touche SET (REGLAGE).

- SET TIME (HEURE DEFINIE) disparaît et l'heure de la minuterie apparaît.  
(Lorsque l'ACTIVATION par minuterie commence, l'heure de la minuterie apparaît, ON timer et SETTING disparaissent.)

## Annulation du fonctionnement par minuterie

### 4 Appuyez sur la touche CL (ANNULER).

- TIMER (MINUTERIE) disparaît.

#### REMARQUE

- Après le réglage, "Repeat OFF timer" (Répétition DESACTIVATION par minuterie) reprend. La même minuterie reprend et arrête le fonctionnement. Pour annuler la minuterie, appuyez sur la touche .

## SUGGESTIONS CONCERNANT LE FONCTIONNEMENT ECONOMIQUE

**Maintenez la température ambiante à un niveau confortable.**

**Nettoyez les filtres à air.**

Le flux d'air et les performances seront réduits si les filtres à air s'encrassent.

**N'ouvrez pas les portes et fenêtres plus souvent qu'il le faut.**

Pour conserver l'air froid ou chaud dans la pièce, n'ouvrez pas les portes et fenêtres plus souvent qu'il le faut.

**Rideaux des fenêtres**

Lors du refroidissement, fermez les rideaux pour éviter la lumière directe du soleil.

Lors du chauffage, fermez les rideaux pour conserver la chaleur à l'intérieur.

**Faites en sorte que l'air circule uniformément dans la pièce.**

Réglez le sens du flux d'air de sorte que l'air circule uniformément dans la pièce.

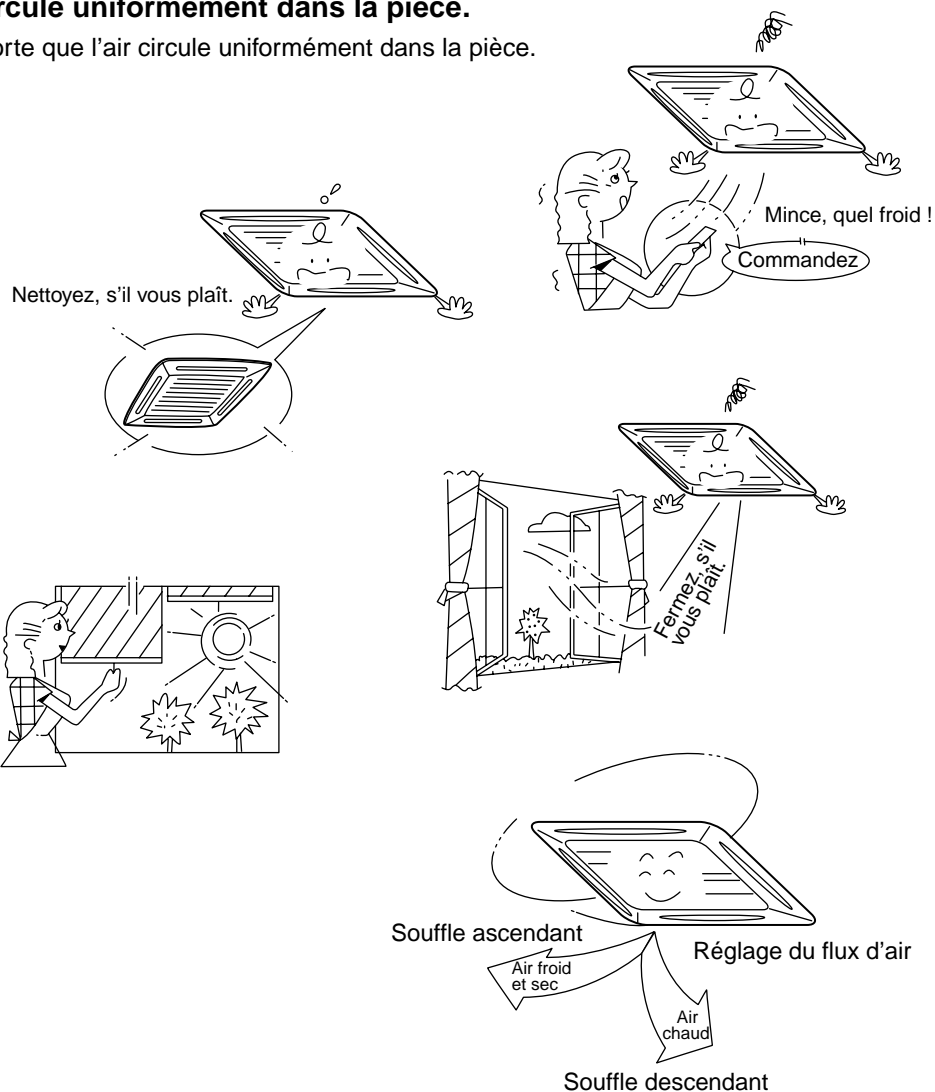

## ENTRETIEN

### Nettoyage de la télécommande

#### ATTENTION

- Utilisez un chiffon sec pour nettoyer la télécommande.
- Vous pouvez utiliser un chiffon imbibé d'eau froide pour nettoyer l'unité intérieure si elle est très sale.
- N'utilisez jamais un chiffon humide pour nettoyer la télécommande.
- N'utilisez pas un chiffon traité chimiquement pour nettoyer l'unité ou ne l'y abandonnez pas longtemps.  
Il pourrait endommager ou décolorer la surface de l'unité.
- N'utilisez ni benzine, ni diluant, ni cire, ni solvants similaires pour le nettoyage.  
Ils pourraient fissurer ou déformer la surface en plastique.

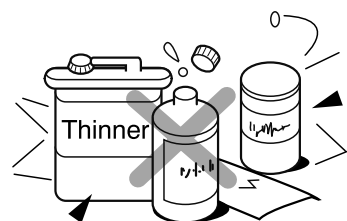

### Si vous prévoyez de ne pas utiliser l'unité pendant plus d'un mois.

- (1) Faites tourner le ventilateur pendant 3 ou 4 heures pour déshumidifier l'intérieur de l'unité.  
Utilisez le mode "FAN ONLY" (VENTILATION SEULE) à une température définie de 30°C.
- (2) Arrêtez le climatiseur et désactivez l'interrupteur général ou le disjoncteur.



**VENTILATION SEULE ou désactivation par thermostat**

### Vérifications avant utilisation

- (1) Vérifiez que les filtres à air soient montés.
- (2) Vérifiez que la sortie ou l'entrée de l'air ne soient pas bloquées.
- (3) Connectez l'interrupteur général ou le disjoncteur au secteur pour mettre le climatiseur sous tension.

#### AVERTISSEMENT

Le nettoyage du filtre à air et des autres pièces de l'unité intérieure impliquant un travail en hauteur dangereux, assurez-vous de demander à une personne chargée de l'entretien de le faire.  
Ne le faites pas vous-même.

#### REMARQUE

Si le système de climatisation est utilisé régulièrement, le nettoyage et l'entretien des unités intérieures/extérieures sont fortement recommandés.

En général, si une unité intérieure est utilisée quotidiennement pendant 8 heures environ, les unités intérieures/extérieures devront être nettoyées au moins une fois tous les 3 MOIS.

Le nettoyage et l'entretien doivent être effectués par un professionnel.

L'absence de nettoyage régulier des unités intérieures/extérieures se soldera par une baisse des performances, du givre, une fuite d'eau, voire une panne du compresseur.

# FONCTIONNEMENT ET PERFORMANCES DU CLIMATISEUR

## Fonction de protection de 3 minutes

La fonction de protection de 3 minutes empêche le démarrage du climatiseur pendant les 3 minutes qui suivent l'activation de l'interrupteur général/du disjoncteur pour faire redémarrer le climatiseur.

## Coupure de courant

Une coupure de courant arrêtera complètement l'unité en fonction.

- Pour remettre le climatiseur en marche, appuyez sur la touche START/STOP (MARCHE/ARRET) de la télécommande.
- Un éclairage ou un téléphone sans fil pour voiture fonctionnant près de l'unité peut provoquer son dysfonctionnement. Désactivez l'interrupteur général ou le disjoncteur puis réactivez-les. Appuyez sur la touche START/STOP (MARCHE/ARRET) de la télécommande pour le remettre en marche.

## Caractéristiques du chauffage

### Préchauffage

Le climatiseur ne fournira pas d'air chaud dès sa mise en marche. Il ne commencera à fournir l'air chaud qu'au bout de 5 minutes environ, lorsque l'échangeur de chaleur de l'unité intérieure aura chauffé.

### Commande d'air chaud (en mode Chauffage)

Lorsque la température de la pièce atteint la température définie, la vitesse de ventilation diminue automatiquement pour éviter que de l'air froid ne soit soufflé. A ce moment-là, l'unité extérieure s'arrêtera.

### Dégivrage

Si l'unité extérieure givre durant le chauffage, le dégivrage démarrera automatiquement (et fonctionnera pendant environ 2-10 minutes) pour maintenir la puissance calorifique.

- Le ventilateur des unités intérieures et extérieures s'arrêtera durant le dégivrage.
- Durant le dégivrage, l'eau dégivrée sera évacuée par le fond de l'unité extérieure.

### Puissance calorifique

Lors du chauffage, la chaleur est absorbée de l'extérieur et amenée dans la pièce. Ce système de chauffage est appelé système à thermopompe. Lorsque la température extérieure est trop basse, il est recommandé d'utiliser un autre appareil de chauffage en combinaison avec le climatiseur.

### Attention à l'accumulation de neige et de givre sur l'unité extérieure

- Dans les zones neigeuses, l'entrée et la sortie de l'air de l'unité extérieure sont souvent recouvertes de neige ou de givre. L'accumulation de neige ou de givre sur l'unité extérieure peut se solder par une panne du climatiseur ou une baisse des performances de chauffage.
- Dans les zones froides, faites attention au tuyau d'évacuation afin qu'il évacue parfaitement l'eau sans qu'il en reste à l'intérieur et qu'elle gèle. Le gel de l'eau dans le tuyau d'évacuation ou dans l'unité extérieure peut se solder par une panne du climatiseur ou une baisse des performances de chauffage.

### Conditions de fonctionnement du climatiseur

Pour que ses performances soient bonnes, utilisez le climatiseur dans les conditions de température ci-après.

Refroidissement	Température extérieure : de -5°C à 43°C
	Température ambiante : de 21°C à 32°C (Temp. bulbe sec) de 15°C à 24 °C (Temp. bulbe humide)
	<b>ATTENTION</b> Humidité relative ambiante - inférieure à 80 %. Si le climatiseur fonctionne à un taux supérieur, de la condensation peut se former à sa surface.
Déshumidification	Température extérieure : de 15°C à 43°C (Temp. maximum de l'air aspiré 46°C)
	Température ambiante : de 17°C à 32°C
Chauffage	Température extérieure : de -15°C à 15°C (Temp. bulbe humide)
	Température ambiante : de 15°C à 28°C (Temp. bulbe sec)

Si le climatiseur est utilisé en dehors des conditions ci-dessus, une protection de sécurité peut entrer en fonction.

## REINSTALLATION

### DANGER

**Demandez à votre revendeur ou à un professionnel de l'installation de réinstaller le climatiseur ou de l'installer ailleurs et d'observer les points ci-après.**

**Si vous installez vous-même le climatiseur de manière inappropriée, une électrocution ou un incendie peuvent avoir lieu.**

### Ne installez pas le climatiseur dans les endroits ci-après.

- Ne installez pas le climatiseur dans un endroit situé à moins de 1 m d'un téléviseur, d'une chaîne stéréo ou d'une radio. Si l'unité est installée dans un endroit de ce type, le bruit transmis par le climatiseur affectera le fonctionnement de ces appareils.
- Ne installez pas le climatiseur près d'une machine haute fréquence (machine à coudre ou appareil de massage à usage professionnel, etc.) ou le climatiseur pourrait mal fonctionner.
- Ne installez pas le climatiseur dans un endroit humide ou huileux ni dans un lieu de formation de vapeur, de suie ou de gaz corrosif.
- Ne installez pas le climatiseur dans un endroit riche en sel tel qu'une zone de bord de mer.
- Ne installez pas le climatiseur dans un endroit où de l'huile pour machines est utilisée en grande quantité.
- Ne installez pas le climatiseur dans un endroit habituellement exposé à un vent fort, tel qu'une zone de bord de mer, un toit ou un dernier étage d'immeuble.
- Ne installez pas le climatiseur dans un lieu de formation de gaz sulfureux tel qu'une source minérale.
- Ne installez pas le climatiseur dans un véhicule ou une grue mobile.

### Attention au bruit ou aux vibrations !

- Ne installez pas le climatiseur dans un endroit où le bruit de fonctionnement de l'unité extérieure ou sa sortie d'air chaud gênent votre voisinage.
- Installez le climatiseur sur une base solide et stable, apte à éviter la transmission du bruit de fonctionnement, d'échos et de vibrations.
- Si une unité intérieure est en fonction, il est possible que d'autres unités intérieures, qui ne sont pas en fonction, émettent des sons.



## PROBLEMES ET CAUSES

### ATTENTION

Si l'une des conditions ci-après se présente, désactivez l'interrupteur général et contactez immédiatement votre revendeur.

- Les témoins de fonctionnement clignotent à intervalles courts (5 Hz) bien que vous ayez tenté de couper le courant puis de le rétablir après 2 ou 3 minutes.
- Les commutateurs ne fonctionnent pas bien.
- Le fusible général grille souvent ou le disjoncteur entre souvent en fonction.
- Un corps étranger ou de l'eau tombent à l'intérieur du climatiseur.
- Vous notez d'autres conditions inhabituelles.

Avant de faire une demande d'entretien ou de réparation, vérifiez les points ci-après.

Nouvelle vérification

**Absence de fonctionnement**

- L'interrupteur général est désactivé.
- Le disjoncteur est entré en fonction pour couper le courant.
- Le fusible général a grillé.
- Le courant a été coupé.

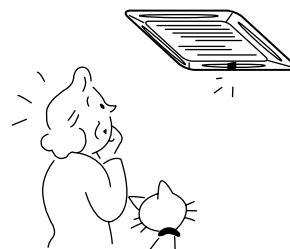

**Refroidissement ou chauffage imparfait**

- L'entrée et/ou la sortie de l'air de l'unité extérieure sont bloquées.
- Portes ou fenêtres sont ouvertes.
- La vitesse de ventilation est réglée sur LOW (FAIBLE).
- Le climatiseur est réglé sur le mode DRY (DESHUMIDIFICATION).
- La température définie est trop élevée. (pour le refroidissement)
- La température définie est trop basse. (pour le chauffage)

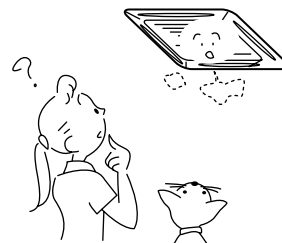

Ces points ne sont pas des pannes.

**L'unité intérieure ou l'unité extérieure fait un drôle de bruit.**

- Lorsque la température change brutalement, l'unité intérieure ou l'unité extérieure fait parfois un drôle de bruit à cause du changement de sens d'écoulement du réfrigérant ou du travail d'expansion.

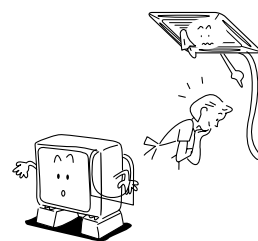

**L'air de la pièce est malodorant ou le climatiseur dégage une mauvaise odeur.**

- Les odeurs imprégnées dans les murs, les tapis, les meubles, les vêtements ou les fourrures se dégagent du climatiseur.

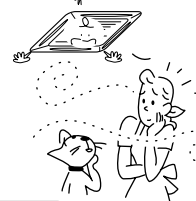

**L'unité extérieure givre lors du chauffage.**

**De l'eau s'écoule de l'unité extérieure.**

- Il arrive que l'unité extérieure givre lors du chauffage. Dans ce cas, l'unité dégivre automatiquement (pendant 2-10 minutes) afin d'augmenter la puissance calorifique.
- Lors du dégivrage, les unités intérieures et extérieures arrêtent le flux d'air.
- Un sifflement se fait entendre lorsque le sens d'écoulement du réfrigérant change pour le dégivrage.
- L'eau résultant du dégivrage automatique lors du chauffage s'écoule de l'unité extérieure.



**Le flux d'air change sans que la touche FAN (VENTILATION) soit réglée sur le mode AUTOMATIQUE.**

- Si la température de l'air soufflé baisse lors du chauffage, le climatiseur change ou arrête automatiquement le flux d'air de l'unité intérieure afin que les occupants de la pièce n'aient pas froid.
- Il arrive que le flux d'air de l'unité intérieure change lors du refroidissement.



**L'unité extérieure dégage une vapeur blanche d'eau ou d'air glacé.**

- Il arrive que l'unité intérieure en mode Refroidissement ou l'unité extérieure en mode Dégivrage donnent lieu à des vapeurs.

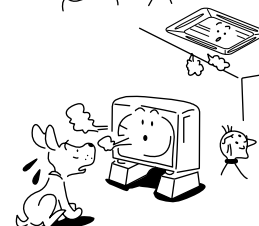

## ZUBEHÖR (GESONDERT ERHÄLTlich)

### Infrarot-Fernbedienung

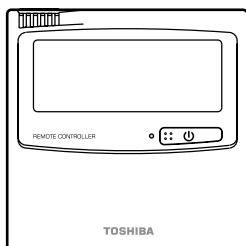

### Standard 4-Wege Lüftungskassette optionale Teile

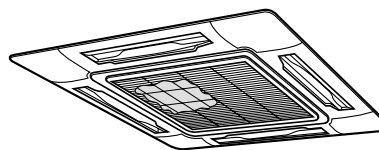

## SICHERHEITSVORKEHRUNGEN

### WARNUNG

#### WARNHINWEISE ZUR INSTALLATION

- Lassen Sie das Klimagerät nur von einem ausgebildeten Installateur und Elektriker installieren.  
Wenn Sie selber versuchen, das Gerät zu installieren, kann es zu einem Wasserschaden, einem Stromschlag, einem Brand usw. kommen.
- Sorgen Sie für eine korrekte Erdung.  
Schließen Sie die Erdungskabel nie an Gas- oder Wasserleitungen, Blitzableitern oder Erdungsleitungen von Telefonkabeln an.

### VORSICHT

#### TRENNEN DES GERÄTS VON DER HAUPTSTROMVERSORGUNG

Das Gerät muss über eine Sicherung oder einen Schalter, dessen Anschlüsse einen Mindestabstand von 3 mm haben, an die Hauptstromversorgung angeschlossen werden.

**Für die Versorgungsleitung des Klimageräts muss eine Sicherung 25A Typ D  installiert werden.**

#### WARNHINWEISE FÜR DEN BETRIEB

- Da die Reinigung der Luftfilter und anderer Teile des Luftfilters Arbeiten in gefährlicher Höhe einschließt, beauftragen Sie einen Servicebetrieb mit den Wartungsarbeiten. Versuchen Sie es nicht selbst. Das Reinigungsdiagramm des Luftfilters dient dem Servicetechniker als Information und ist nicht für den Kunden bestimmt.
- Kühlen Sie den Raum nicht zu stark und setzen Sie sich nicht für längere Zeit dem kalten Luftstrom aus, da dies der Gesundheit schadet.
- Wenn Sie an Ihrem Klimagerät etwas außergewöhnliches bemerken (es riecht verbrannt, kühlt nur schwach usw.), schalten Sie das Gerät aus, indem Sie sofort den Hauptschalter oder die Sicherung der Hauptstromzufuhr abschalten. Nehmen Sie Kontakt zu Ihrem Fachhändler auf.

Wird das Klimagerät unter nicht ordnungsgemäßen Bedingungen dauerhaft weiter betrieben, kann das Gerät ausfallen oder es kann zu einem Stromschlag, zu einem Brand oder ähnlichem kommen.

#### WARNHINWEISE ZUR NEUINSTALLATION UND REPARATUR DES GERÄTS

- Versuchen Sie weder das Gerät aus- und neu einzubauen, noch selbst zu reparieren. Da das Gerät mit Netzspannung betrieben wird, können Sie bei der Demontage des Deckels und des Hauptgeräts einen elektrischen Schlag bekommen.
- Wenn das Klimagerät repariert werden muß, rufen Sie in jedem Fall die Installationsfirma. Nicht fachgerecht ausgeführte Reparaturen können Stromschläge oder einen Brand verursachen.
- Falls Sie das Klimagerät an einem anderen Platz installieren möchten, lassen Sie diese Arbeiten durch eine Fachfirma ausführen. Nicht fachgerechte Installationen können Stromschläge oder einen Brand verursachen.

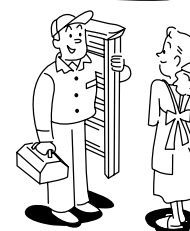
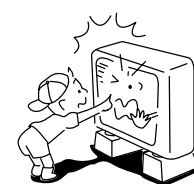
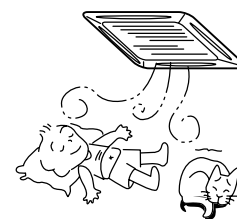



## VORSICHT

### SICHERHEITSHINWEISE ZUR INSTALLATION

- Stellen Sie sicher, dass die nachfolgenden Sicherheitshinweise beachtet werden.
- Verlegen Sie den Ablaufschlauch so, dass das Kondenswasser ohne Behinderung ablaufen kann.  
Eine nicht fachgerecht verlegte Drainage kann zu Überschwemmungen im Haus und zu einer Durchnässung der Einrichtungsgegenstände führen.
- Stellen Sie sicher, dass das Gerät an eine eigene Stromversorgung mit der richtigen Spannung angeschlossen wird, da das Gerät sonst versagen oder einen Brand verursachen könnte.
- Installieren Sie das Gerät nicht an einem Ort, an dem entzündbares Gas austreten kann.  
Wenn sich entzündbares Gas um das Gerät ansammelt, kann dies einen Brand verursachen.

### VORSICHTSHINWEISE ZUR BEDIENUNG

- Lesen Sie dieses Handbuch sorgfältig, ehe Sie das Klimagerät in Betrieb nehmen.  
Es enthält zahlreiche wichtige Hinweise für den täglichen Betrieb.
- Dieses Klimagerät eignet sich nicht für spezielle Zwecke, weder für die Konservierung von Lebensmitteln, Präzisionsinstrumenten und Kunstobjekten noch zur Aufzucht von Tieren, der Zucht von Topfpflanzen usw.
- Stellen Sie keine Zimmerpflanzen und Tiere direkt in den Luftstrom des Klimageräts. Dies beeinträchtigt zum einen das Wachstum und kann zum anderen zu Gesundheitsschäden führen.
- Wird das Klimagerät zusammen mit einer Verbrennungsanlage in einem Raum betrieben, achten Sie auf eine ausreichende Belüftung, um so Frischluft in den Raum zu lassen. Reicht die Frischluftzufuhr nicht aus, kann Sauerstoffmangel entstehen.
- Stellen Sie kein Gerät, in dem etwas verbrannt wird, direkt in den Luftstrom des Klimageräts, da es hierdurch zu einer unvollständigen Verbrennung kommen kann.
- Wird das Klimagerät in einem geschlossenen Raum betrieben, muss ebenfalls für eine ausreichende Frischluftzufuhr gesorgt werden. Reicht die Frischluftzufuhr nicht aus, kann Sauerstoffmangel entstehen.
- Berühren Sie die Tasten zur Bedienung des Geräts nicht mit nassen Fingern, da Sie dann Gefahr laufen, einen Stromschlag zu bekommen.
- Wird das Klimagerät über längere Zeit nicht benutzt, schalten Sie sicherheitshalber den Hauptschalter oder die Sicherung ab.
- Prüfen Sie von Zeit zu Zeit die Tragekonstruktion des Außengeräts.  
Ist die Konstruktion beschädigt oder befindet sie sich in einem schlechten Zustand, kann das Gerät herabstürzen und schlimmstenfalls Personen verletzen.
- Stellen Sie sich nie auf das Außengerät und legen Sie dort keine Gegenstände ab. Beachten Sie dies nicht, kann das Gerät herunter fallen und Sie können sich verletzen.
- Damit das Klimagerät die zugesagte Leistung erbringen kann, betreiben Sie es nur im spezifizierten Temperaturbereich.  
Anderenfalls kann es zu Störungen des Geräts oder zu Wasserschäden durch übermäßiges Kondenswasser kommen.
- Achten Sie darauf, dass keine Flüssigkeit in die Fernbedienung eindringt. Schütten Sie keine Säfte, Wasser oder andere Flüssigkeiten über die Fernbedienung.

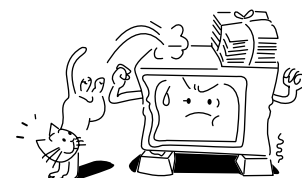
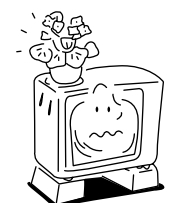
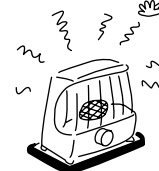
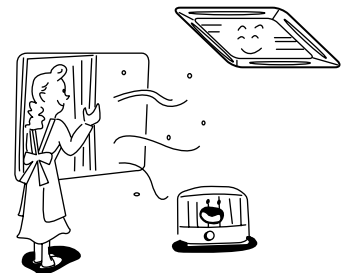
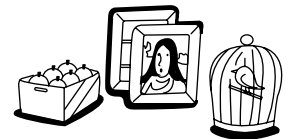
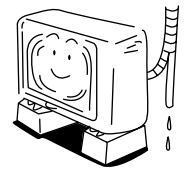

# TEILEBEZEICHNUNGEN

## Raumeinheit

### Taste

Taste zum Öffnen/Schließen der Ansaugöffnung

### Erdungsschraube

Mitgeliefert im Schaltkasten

### Luftfilter

Entfernt Staub oder Schmutz (Mitgeliefert für die Ansaugöffnung)

### Lamellen an der Austrittsöffnung

Zur Änderung der Luftrichtung abhängig von der Betriebsart Kühlen/Heizen.

### Ansaugöffnung

Durch diese Öffnung wird die Raumluft angesaugt.

### Aufhängung des Luftfilters

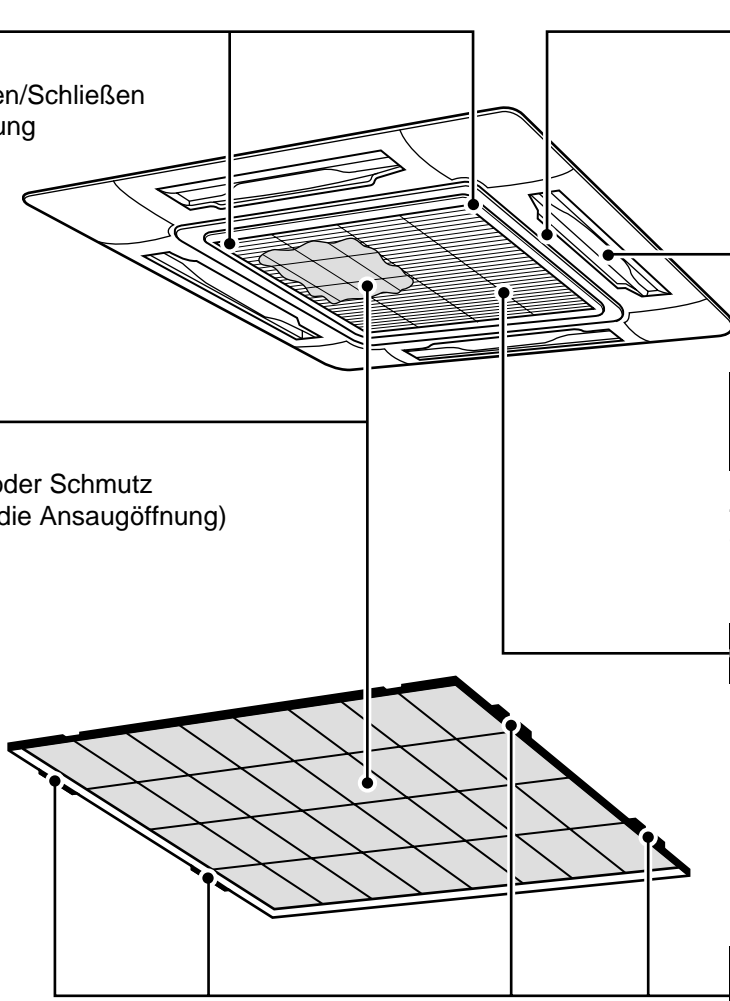

## Außengerät

Lufteinlass (seitlich und hinten)

Infrarot-Fernbedienung

Abluftöffnung

Rohre und Kabel

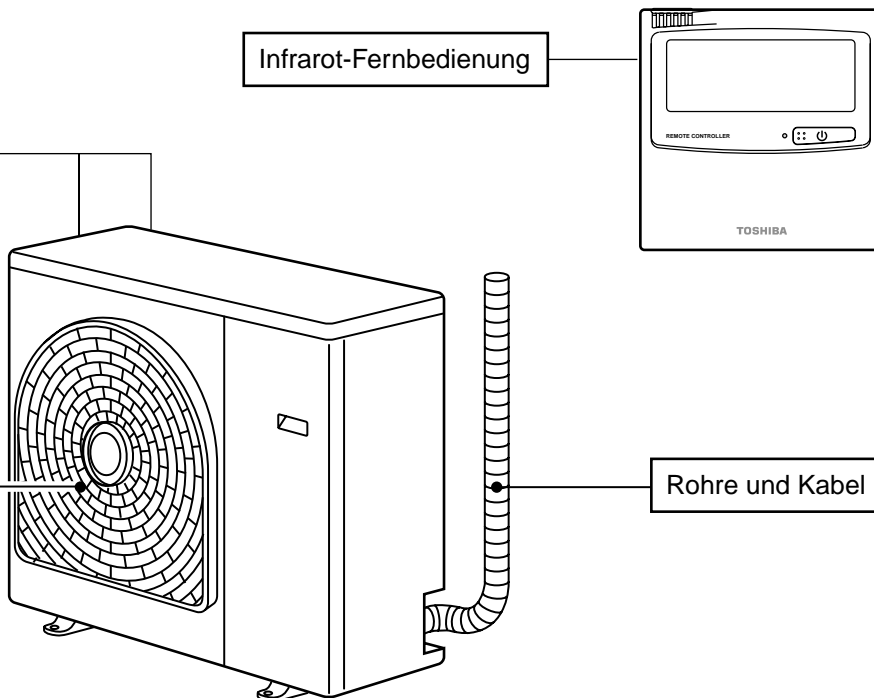

# TEILEBEZEICHNUNG DER FERNBEDIENUNG

## Anzeige

In der rechten Abbildung werden alle Anzeigen der Fernbedienung dargestellt.

Im Betrieb erscheinen nur die für die gewählte Betriebsart relevanten Anzeigen.

- Wenn Sie das Gerät das erste Mal einschalten, blinkt auf der Fernbedienung die Anzeige **[SET DATA]**. Während diese Anzeige blinkt, wird automatisch ermittelt, welches Modell installiert ist. Warten Sie daher eine Weile, bis **[SET DATA]** erlischt, und verwenden Sie dann erst die Fernsteuerung.

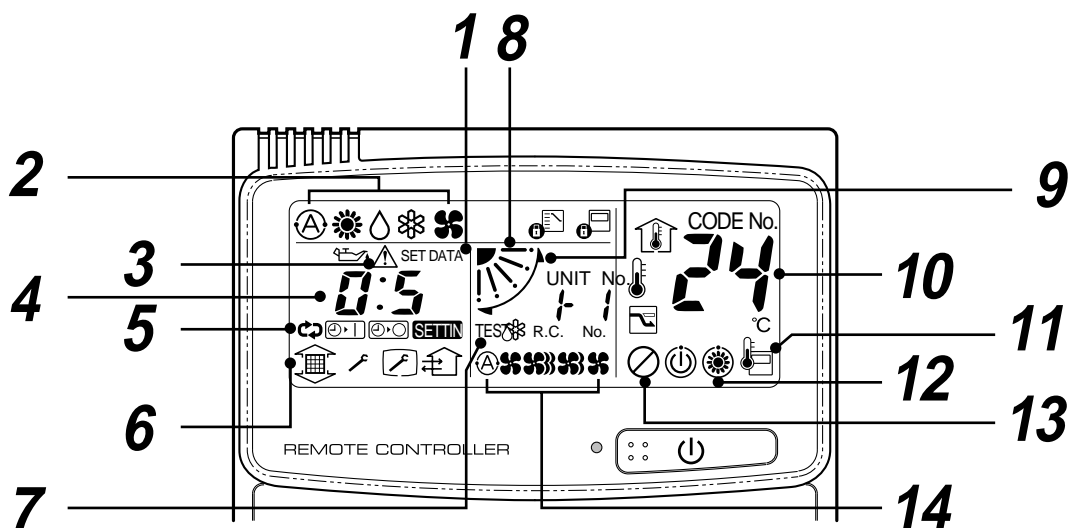
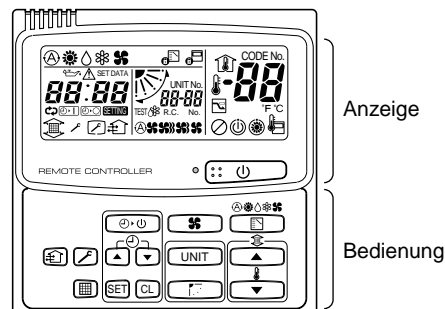

### 1 SET DATA Anzeige

Wird, während Sie eine Zeitvorgabe einrichten, angezeigt.

### 2 Betriebsartanzeige

Hier wird die ausgewählte Betriebsart angezeigt.

### 3 PRÜF-Anzeige

Wird angezeigt, wenn die Schutzeinrichtung arbeitet oder ein Fehler auftritt.

### 4 Zeitschaltuhr

Die Zeit der Zeitschaltuhr wird angezeigt. (Tritt ein Fehler auf, prüfen Sie den angezeigten Code.)

### 5 Anzeige Zeiteinstellung

Wenn Sie die Taste Zeiteinstellung drücken, ändert sich die Anzeige der Zeitschaltuhr in folgender Reihenfolge AUS [OFF] →

AUS [OFF] Schaltzeit →

AN [ON] → Keine Anzeige.

### 6 Filteranzeige

Wird "FILTER" angezeigt, reinigen Sie bitte die Luftfilter.

### 7 Probelauf-Anzeige

Wird während eines Probelaufs angezeigt.

### 8 Anzeige der Lamellenposition

Zeigt die Position der Lamellen an

### 9 SCHWENK-Anzeige

Erscheint, wenn die Lamellen auf und ab gefahren werden.

### 10 Temperatureinstellung

Hier wird die ausgewählte Temperatur angezeigt.

### 11 IR-Sensor

Wird angezeigt, während die Fernbedienung benutzt wird.

### 12 VORHEIZEN

Wird angezeigt, wenn die Heizung startet oder ein Abtauvorgang stattfindet.





Bei dieser Anzeige stoppt der Ventilator der Raumeinheit oder das Gerät schaltet in den Modus NIEDRIG.

### 13 Keine Funktion

Wird angezeigt, wenn selbst nach Drücken der Taste keine Funktion festgestellt werden kann.

### 14 Lüftungsleistungsanzeige

Hier wird angezeigt, mit welcher Leistung das Gebläse arbeitet.

- (AUTO) 
- (HOCH) 
- (Mittel) 
- (NIEDRIG) 

## Bedienung

Drücken Sie eine Taste, um eine gewünschte Funktion auszuwählen.

- Die gewünschte Betriebsart muss nur einmal eingerichtet werden.

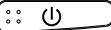
Danach kann das Klimagerät durch Drücken auf  in der eingestellten Betriebsart gestartet werden.

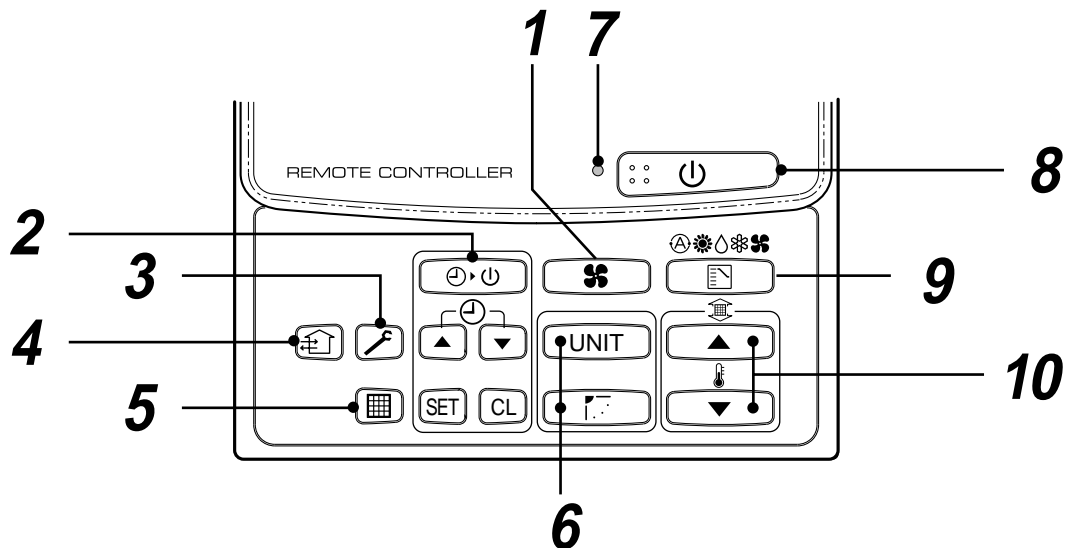

### 1 Lüftungsleistungstaste

Wählt die gewünschte Lüftungsleistung.

### 2 Zeitschaltuhr

Drücken Sie diese Taste, um die Zeitschaltuhr einzurichten.

### 3 Prüf-Taste

Die CHECK - Taste dient ausschließlich dazu, Prüffunktionen auszuführen. Benutzen Sie diese Taste nicht während des normalen Betriebs.

### 4 Ventilator

Diese Taste kann verwendet werden, wenn ein marktüblicher Ventilator angeschlossen ist.

- Wird nach dem Drücken der Taste "No Function" (Keine Funktion) angezeigt, ist kein Ventilator angeschlossen.

### 5 Filter zurücksetzen

Mit dieser Taste löschen Sie die "FILTER  " Anzeige

### 6 UNIT und AUTO Lamellen

 (Diese Taste hat keine Funktion.)

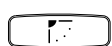

### 7 Betriebsanzeige

Diese Kontrollanzeige leuchtet während des Betriebs. Sie erlischt, wenn das Gerät angeschaltet wird.

Sie blinkt, wenn die Schutzvorrichtung in Betrieb ist oder ein Fehler auftritt.

### 8 Taste

Wird diese Taste gedrückt, startet das Gerät. Drücken Sie sie nochmals, schaltet das Gerät ab. Danach erlöschen die Betriebsanzeige und alle Anzeigen der Fernbedienung.

### 9 Betriebsart-Auswahl

Wählt die gewünschte Betriebsart.

### 10 Temperatureinstellung

Stellt die Raumtemperatur ein.

Wählen Sie die Vorgabetemperatur, indem Sie auf  oder auf  drücken.

### OPTION:

#### Fernsteuerungs-Sensor

Normalerweise ermittelt der Temperaturfühler (TEMP) des Innengeräts die Temperatur.

Zusätzlich kann auch die Umgebungstemperatur an der Fernsteuerung gemessen werden.

Wenden Sie sich hierzu an den Fachhändler bei dem Sie das Klimagerät erworben haben.

# RICHTIGE HANDHABUNG

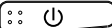
Wenn Sie das Klimagerät zum ersten Mal verwenden, oder wenn Sie die Vorgaben unter SET DATA ändern wollen, gehen Sie wie folgt vor. Vom nächsten Mal an, arbeitet das Klimagerät in derselben Betriebsart, wenn Sie die Taste  drücken.

## Vorbereitung

**Schalten Sie den Hauptschalter (oder die Sicherung) an.**

- Ist dies geschehen, schaltet sich die Anzeige der Fernsteuerung ein.
- \* Nachdem die Stromversorgung wieder eingeschaltet wurde, akzeptiert die Fernbedienung für ca. 1 Minute keine Tastenbefehle. Dies ist jedoch kein Fehler.

## VORAUSSETZUNGEN

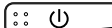
- Um das Klimagerät zu nutzen, schalten Sie es nur mit Hilfe der  Taste an und aus, nicht über den Hauptschalter oder die Sicherung.

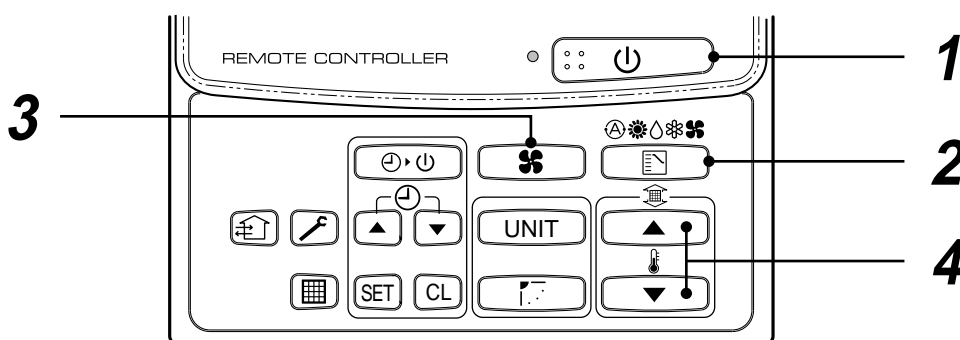

### 1 Drücken Sie die -Taste.

Die Betriebsanzeige leuchtet und das Gerät startet.

### 2 Wählen Sie mit der MODE -Taste die gewünschte Betriebsart.

Nach jedem Tastendruck wechselt die Anzeige in der rechts dargestellten Reihenfolge.

- Im HEAT (Heizung)  Modus stoppt das Außengerät, wenn die vorgewählte Raumtemperatur erreicht ist, und die Lüftungsleistung sinkt auf NIEDRIG.

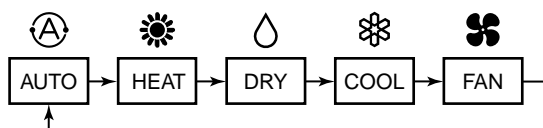

- Im Abtaumodus stoppt der Ventilator, damit keine kalte Luft ausströmt und PRE-DEF  wird angezeigt.





### 3 Wählen Sie die Lüftungsleistung mit der "FAN (Ventilator) "Taste

Nach jedem Tastendruck wechselt die Anzeige in der rechts dargestellten Reihenfolge.

- Wurde die Lüftungsleistung auf "Auto"  eingestellt, ändert sich die Lüftungsleistung entsprechend der Raumtemperatur.

- Im DRY (Trocken)  Modus wird "Auto"  angezeigt und die Lüftungsleistung ist NIEDRIG.

- Wird der Raum im Heizbetrieb in der Stellung "LOW (Niedrig)  nicht warm genug, wählen Sie "MED (Mittel)  " oder "HIGH (Hoch)  ".

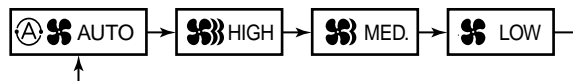

### 4 Wählen Sie die Vorgabetemperatur, indem Sie auf "TEMP. " oder auf "TEMP. " drücken.

## Stopp

**Drücken Sie die  -Taste.**

Die Betriebsanzeige erlischt und das Gerät schaltet ab.

**TOSHIBA CARRIER CORPORATION**  
336 TADEHARA FUJI-SHI, SHIZUOKA-KEN, 416-8521, JAPAN