

TOSHIBA

OWNER'S MANUAL
MANUEL DU PROPRIETAIRE
BETRIEBSANLEITUNG
MANUALE DEL PROPRIETARIO
MANUAL DEL PROPIETARIO
MANUAL DO UTILIZADOR
GEBRUIKSAANWIJZING
ΟΔΗΓΙΕΣ ΧΡΗΣΗΣ

AIR CONDITIONER (SPLIT TYPE)
CLIMATISEUR (TYPE SPLIT)
KLIMAGERÄT (SPLIT-SYSTEM)
CONDIZIONATORE D'ARIA (TIPO MULTIAMBIENTI)
APARATO DE AIRE ACONDICIONADO (TIPO SPLIT)
AR CONDICIONADO (TIPO SPLIT)
AIRCONDITIONER (GESPLITST TYPE)
ΚΛΙΜΑΤΙΣΤΙΚΟ (ΤΥΠΟΣ SPLIT)

<Concealed Duct Type>/<Type à conduits dissimulés>
<Lüftungskanalmontage in der Zwischendecke>/<Tipo a condotto nascosto>
<Modelo con conductos ocultos>/<Tipo conduite embutida>
<Type met weggewerkte kanalen>/<Τύπος συγκαλυμμένου αγωγού>

Heat Pump Model/Modèle à thermopompe
Geräte mit Heizung/Modello con pompa di riscaldamento
Modelo con bomba de calor/Modelo de bomba térmica
Model met warmtepomp/Μοντέλο με Αντλία Θερμότητας



Indoor Unit/Unité intérieure
Raumeinheit/Unità interna
Unidad interior/Unidade interior
Binneneinheit/Εσωτερική Μονάδα

Outdoor Unit/Unité extérieure
Außengerät/Unità esterna
Unidad exterior/Unidade exterior
Buiteneunit/Εξωτερική Μονάδα

RAV-SM561BT-E
RAV-SM801BT-E
RAV-SM1101BT-E
RAV-SM1401BT-E

RAV-SM560AT-E SP560AT-E
RAV-SM800AT-E SP800AT-E
RAV-SM1100AT-E SP1100AT-E
RAV-SM1400AT-E SP1400AT-E

Thank you very much for purchasing TOSHIBA Air Conditioner.

Please read this owner's manual carefully before using your Air Conditioner.

• Be sure to obtain the "Owner's manual" and "Installation manual" from constructor (or dealer).

Request to constructor or dealer

Please clearly explain the contents of the Owner's manual and hand over it.

Nous vous remercions pour avoir choisi un climatiseur TOSHIBA.

Veillez lire attentivement ce Manuel du propriétaire avant d'utiliser votre climatiseur.

• Assurez-vous que le constructeur (ou le revendeur) vous remette le "Manuel du propriétaire" et le "Manuel d'installation".

Demande au constructeur ou au revendeur

Veillez expliquer clairement le contenu du Manuel du propriétaire et le remettre au client.

Wir danken Ihnen, dass Sie sich für ein TOSHIBA Klimagerät entschieden haben.

Bitte lesen Sie diese Betriebsanleitung, bevor Sie Ihr Klimagerät benutzen, sorgfältig.

• Lassen Sie sich die "Betriebsanleitung" und das "Installations-Handbuch" unbedingt vom Installateur oder vom Lieferanten aushändigen.

Eine Bitte an den Installateur oder Lieferanten:

Bitte erklären Sie dem Käufer den Inhalt der Betriebsanleitung und händigen sie ihm aus.

Grazie di aver acquistato un condizionatore d'aria TOSHIBA.

Prima di usare il condizionatore d'aria, leggere con attenzione questo manuale del proprietario.

• Si raccomanda di tenere a portata di mano il "Manuale del proprietario" e il "Manuale di installazione" ricevuti dal produttore (o dal rivenditore).

Richiesta al produttore o al rivenditore

Spiegare chiaramente il contenuto del Manuale del proprietario e consegnarne una copia all'utente.

Muchas gracias por haber adquirido el aparato de aire acondicionado TOSHIBA.

Lea atentamente este manual del propietario antes de utilizar el aparato de aire acondicionado.

• Asegúrese de que el fabricante (o distribuidor) le proporcione el "Manual del propietario" y el "Manual de instalación".

Solicitud al fabricante o distribuidor

Explique con claridad el contenido del Manual del propietario y entréguelo al cliente.

Muito obrigada por adquirir o Ar Condicionado TOSHIBA.

Leia atentamente este manual do utilizador antes de utilizar o seu ar condicionado.

• Não se esqueça de receber o "Manual do utilizador" e o "Manual de instalação" do fabricante (ou agente).

Pedido ao fabricante ou agente

Explique por favor o conteúdo do Manual do utilizador e entregue-o.

Hartelijk dank voor uw keuze voor een airconditioner van TOSHIBA.

Lees deze gebruiksaanwijzing zorgvuldig door voordat u de airconditioner gaat gebruiken.

• Zorg ervoor dat u zowel de 'gebruiksaanwijzing' als de 'installatiehandleiding' van de installateur (of leverancier) krijgt.

Verzoek aan de installateur of de leverancier

Leg de inhoud van de gebruiksaanwijzing duidelijk uit en overhandig de gebruiksaanwijzing nadien aan de klant.

Σας ευχαριστούμε πολύ που προτιμήσατε για την αγορά σας ένα Κλιματιστικό TOSHIBA.

Παρακαλούμε διαβάστε προσεκτικά τις οδηγίες χρήσης πριν από τη χρήση του Κλιματιστικού.

• Βεβαιωθείτε ότι ο κατασκευαστής (ή ο πωλητής) σας παρέδωσε και τις "Οδηγίες Χρήσης" και το "Εγχειρίδιο Εγκατάστασης".

Παράκληση για τον κατασκευαστή ή τον πωλητή

Παρακαλώ εξηγήστε με σαφήνεια τα περιεχόμενα των Οδηγιών Χρήσης και παραδώστε το.

ADOPTION OF NEW REFRIGERANT

This Air Conditioner is a new type which adopts a new refrigerant HFC (R410A) instead of the conventional refrigerant R22 in order to prevent destruction of the ozone layer.

UTILISATION DU NOUVEAU REFRIGERANT

Ce climatiseur est d'un type inédit qui utilise le nouveau réfrigérant HFC (R410A) au lieu du réfrigérant traditionnel R22, afin d'éviter la destruction de la couche d'ozone.

EINFÜHRUNG EINES NEUEN KÜHLMITTELS

Dies ist ein neuartiges Klimagerät. Anstatt des herkömmlichen Kühlmittels R22 verwendet es das neue ozonschichtschonende HFC Kühlmittel R410A.

ADOZIONE DI UN NUOVO REFRIGERANTE

Questo condizionatore d'aria è di un tipo nuovo che adotta un nuovo refrigerante HFC (R410A) al posto del refrigerante convenzionale R22, per prevenire la distruzione dello strato di ozono dell'atmosfera terrestre.

ADOPCIÓN DE NUEVO REFRIGERANTE

Este aparato de aire acondicionado es un modelo reciente que incorpora el nuevo refrigerante HFC (R410A) en lugar del refrigerante convencional R22 para así evitar daños en la capa de ozono.

ADOPÇÃO DO NOVO REFRIGERANTE

Este ar condicionado é um modelo novo que adota um novo refrigerante HFC (R410A) em vez do refrigerante convencional R22 para evitar a destruição da cama de ozono.

TOEPASSING VAN EEN NIEUW KOELMIDDEL

Deze airconditioner is een nieuwe type dat werkt met een nieuw koelmiddel HFC (R410A) in plaats van met het conventionele koelmiddel R22, als bijdrage om de aantasting van de ozonlaag te reduceren.

ΥΙΟΘΕΤΗΣΗ ΝΕΟΥ ΨΥΚΤΙΚΟΥ

Το παρόν Κλιματιστικό είναι νέος τύπος που υιοθετεί νέο ψυκτικό HFC (R410A) στη θέση του συμβατικού ψυκτικού R22 προκειμένου να βοηθήσει στην προστασία του όζοντος.

CONTENTS

ACCESSORIES (SOLD SEPARATELY)	1	TIMER OPERATION	8
PRECAUTIONS FOR SAFETY	1	MAINTENANCE	10
PARTS NAME	3	AIR CONDITIONER OPERATIONS AND PERFORMANCE	11
PARTS NAME OF REMOTE CONTROLLER	4	RE-INSTALLATION	12
CORRECT USAGE	6	TROUBLES AND CAUSES	12
AUTOMATIC OPERATION (Auto Changeover)	7	TROUBLES AND CAUSES (Concerning Remote Controller) ..	14

SOMMAIRE

ACCESSOIRES (VENDUS SEPARÉMENT)	15	FONCTIONNEMENT PAR MINUTERIE	22
MESURES DE SECURITE	15	ENTRETIEN	24
NOM DES PIECES	17	FONCTIONNEMENT ET PERFORMANCES DU CLIMATISEUR	25
NOM DES PIECES DE LA TELECOMMANDE	18	REINSTALLATION	26
UTILISATION CORRECTE	20	PROBLEMES ET CAUSES	26
FONCTIONNEMENT AUTOMATIQUE (Commutation Automatique)	21	PROBLEMES ET CAUSES (Concernant la Télécommande) ...	28

INHALT

ZUBEHÖR (GESONDERT ERHÄLTLICH)	29	ZEITBETRIEB	36
SICHERHEITSVORKEHRUNGEN	29	WARTUNG	38
TEILEBEZEICHNUNGEN	31	FUNKTIONEN UND LEISTUNG DES KLIMAGERÄTS	39
TEILEBEZEICHNUNG DER FERNBEDIENUNG	32	NEU-INSTALLATION	40
RICHTIGE HANDHABUNG	34	STÖRUNGEN UND IHRE URSACHEN	40
AUTOMATISCHER BETRIEB (Automatischer Wrcchsel)	35	STÖRUNGEN UND IHRE URSACHEN (Fernbedienung)	42

INDICE

ACCESSORI (DA ACQUISTARE A PARTE)	43	FUNZIONAMENTO CON TIMER	50
PRECAUZIONI PER LA SICUREZZA	43	MANUTENZIONE	52
NOME DELLE PARTI	45	OPERAZIONI E PRESTAZIONI DEL CONDIZIONATORE D'ARIA	53
NOME DELLE PARTI DEL TELECOMANDO	46	RE-INSTALLAZIONE	54
USO CORRETTO	48	PROBLEMI E CAUSE	54
FUNZIONAMENTO AUTOMATICO (Commutazione Automatica)	49	PROBLEMI E CAUSE (Riguardanti il Telecomando)	56

CONTENIDO

ACCESORIOS (VENDIDOS POR SEPARADO)	57	FUNCIÓNAMIENTO DEL TEMPORIZADOR	64
PRECAUCIONES PARA SU SEGURIDAD	57	MANTENIMIENTO	66
NOMBRE DE LOS COMPONENTES	59	FUNCIÓNES Y RENDIMIENTO DEL APARATO DE AIRE ACONDICIONADO	67
DESCRIPCIÓN DE LOS BOTONES DEL CONTROL REMOTO	60	REINSTALACIÓN	68
UTILIZACIÓN CORRECTA	62	PROBLEMAS Y CAUSAS	68
FUNCIÓNAMIENTO AUTOMÁTICO (Cambio automático)	63		

ÍNDICE

ACESSÓRIOS (VENDIDO SEPARADAMENTE)	71	OPERAÇÃO DO TEMPORIZADOR	78
PRECAUÇÕES DE SEGURANÇA	71	MANUTENÇÃO	80
NOME DAS PEÇAS	73	OPERAÇÃO E FUNCIONAMENTO DO AR CONDICIONADO ...	81
NOME DAS PEÇAS DO CONTROLADOR REMOTO	74	REINSTALAÇÃO	82
UTILIZAÇÃO CORRECTA	76	PROBLEMAS E CAUSAS	82
FUNCIÓNAMIENTO AUTOMÁTICO (Mudança Automática)	77	PROBLEMAS E CAUSA (Respeitantes ao Controlador Remoto)	84

INHOUD

ACCESSOIRES (NIET MEEGELEVERD)	85	DE TIMER GEBRUIKEN	92
VOORZORGSMAATREGELEN VOOR UW VEILIGHEID	85	ONDERHOUD	94
BENAMING VAN DE ONDERDELEN	87	BEDIENING EN WERKING VAN DE AIRCONDITIONER	95
BENAMING VAN DE ONDERDELEN VAN DE AFSTANDBEDIENING	88	OPNIEUW INSTALLEREN	96
CORRECT GEBRUIK	90	PROBLEMEN EN OORZAKEN	96
AUTOMATISCHE BEDIENING (Automatisch Omschakelen) ...	91	AUTOMATISCHE BEDIENING (Automatisch Omschakelen) ...	98

ΠΕΡΙΕΧΟΜΕΝΑ

ΠΑΡΕΛΚΟΜΕΝΑ (ΠΩΛΟΥΝΤΑΙ ΞΕΧΩΡΙΣΤΑ)	99	ΛΕΙΤΟΥΡΓΙΑ ΧΡΟΝΟΔΙΑΚΟΠΤΗ	106
ΠΡΟΦΥΛΑΞΕΙΣ ΑΣΦΑΛΕΙΑΣ	99	ΣΥΝΤΗΡΗΣΗ	108
ΟΝΟΜΑ ΤΜΗΜΑΤΩΝ	101	ΛΕΙΤΟΥΡΓΙΕΣ ΚΛΙΜΑΤΙΣΤΙΚΟΥ ΚΑΙ ΑΠΟΔΟΣΗ	109
ΟΝΟΜΑΣΙΑ ΤΜΗΜΑΤΩΝ ΤΟΥ ΤΗΛΕΧΕΙΡΙΣΤΗΡΙΟΥ	102	ΕΓΚΑΤΑΣΤΑΣΗ ΕΚ ΝΕΟΥ	110
ΟΡΘΗ ΧΡΗΣΗ	104	ΠΡΟΒΛΗΜΑΤΑ ΚΑΙ ΑΙΤΙΕΣ	110
ΑΥΤΟΜΑΤΗ ΛΕΙΤΟΥΡΓΙΑ (Αυτόματη Μεταβολή)	105	ΠΡΟΒΛΗΜΑΤΑ ΚΑΙ ΑΙΤΙΑ (Σχετικά με το Τηλεχειριστήριο)	112

ACCESSORIES (SOLD SEPARATELY)

Remote controller

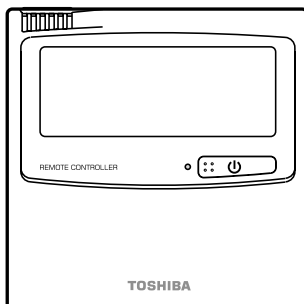

PRECAUTIONS FOR SAFETY

WARNING

WARNINGS ABOUT INSTALLATION

- Make sure to ask the qualified installation professional in electric work to install the air conditioner.
If the air conditioner is inappropriately installed by yourself, it may cause water leak, electric shock, fire, and so on.
- Be sure to provide grounding.
Do not connect ground wires to gas pipes, water pipes, lightning rods or ground wires for telephone cables.



CAUTION

TO DISCONNECT THE APPLIANCE FROM THE MAINS SUPPLY

This appliance must be connected to the mains by means of a switch with a contact separation of at least 3 mm.

The installation fuse (25A D type ) must be used for the power supply line of this conditioner.

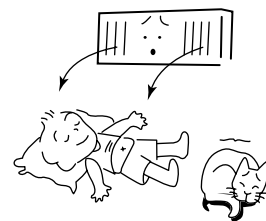

WARNINGS ABOUT OPERATION

- Cleaning of the air filter and other parts of the air filter involves dangerous work in high places, so be sure to have a service person do it. Do not attempt it yourself. The cleaning diagram for the air filter is there for the service person, and not for the customer.
- Avoid cooling the room too strong or exposing the human body to cool breeze for a long time as it is bad for the health.
- When you notice something abnormal with the air conditioner (smells like something scorching, poor cooling, etc.), immediately turn off the main switch, the circuit breaker, from the mains to stop the air conditioner, and contact the dealer. If the air conditioner is continuously operated with something abnormal, it may cause machine failure, electric shock, fire, and so on.

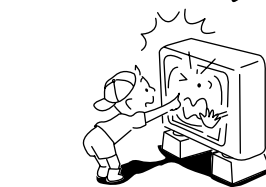

WARNINGS ABOUT MOVEMENT AND REPAIR

- Do not move or repair any unit by yourself.
Since there is high voltage inside the unit, you may get electric shock when removing the cover and main unit.
- Whenever the air conditioner needs repair, make sure to ask the dealer to do it.
If it is repaired imperfectly, it may cause electric shock or fire.
- When moving the air conditioner for re-installing at another place, ask the dealer to do it. If it is imperfectly installed, it may cause electric shock or fire.

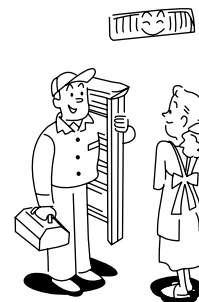

CAUTION

CAUTIONS ABOUT INSTALLATION

- Be sure to confirm the following cautions.
- Certainly lay the drain hose for perfect draining. Bad drainage may cause flooding in the house and getting furniture wet.
- Make sure to connect the air conditioner to an exclusive power supply of the rated voltage, otherwise the unit may break down or cause a fire.
- Do not install the unit in a place where inflammable gas may leak. If inflammable gas accumulates around the unit, it may cause a fire.

CAUTIONS ABOUT OPERATION

- Carefully read this manual before starting the air conditioner. There are many important things to keep in mind for daily operation.
- Do not use this air conditioner for special purposes such as preserving food, precision instruments, art objects, breeding animals, growing potted plants, etc.
- Avoid exposing potted plants and animals to the wind of the air conditioner, since it badly affects the health and growth of them.
- When the air conditioner is operated with a combustion appliance in the same place, be careful of ventilation to let fresh air enter the room. Poor ventilation causes oxygen shortage.
- Do not place any combustion appliance in a place where it is directly exposed to the wind of air conditioner, otherwise it may cause imperfect combustion.
- When the air conditioner is used in a closed room, be careful of sufficient ventilation of the room. Poor ventilation causes oxygen shortage.
- Do not touch any switches with wet finger, otherwise you may get an electric shock.
- If the air conditioner won't be used for a considerably long time, turn off the main switch or the circuit breaker, for safety.
- Check the concrete blocks, etc. of the base of the outdoor unit occasionally. If the base is left damaged or deteriorated, the unit may topple over and inflict an injury to a person as the worst case.
- Do not put anything on the outdoor unit nor step onto it. If you do so, it may not only topple over the unit but also injure yourself.
- To make the air conditioner operate in its original performance, operate it within the range of the operating temperature specified in the instructions. Otherwise it may cause a malfunction, or water leak from the unit.
- Prevent any liquid from falling into the remote controller. Do not spill juice, water or any kind of liquid.

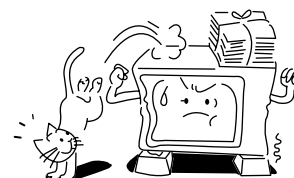
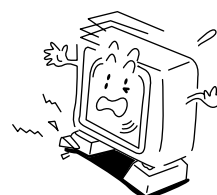
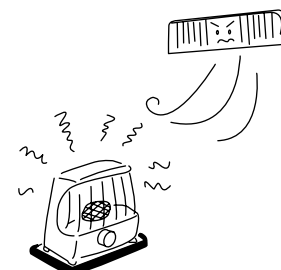
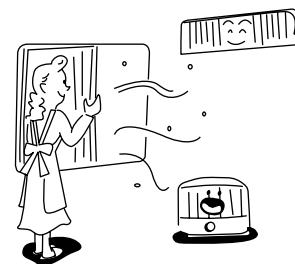
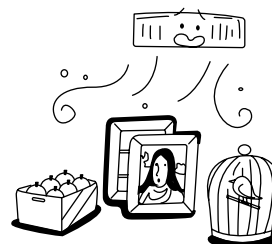
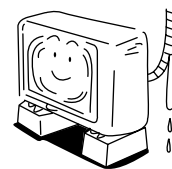

PARTS NAME

Indoor unit

NOTE :
Parts marked with **XXX** indicate the locally procured parts.

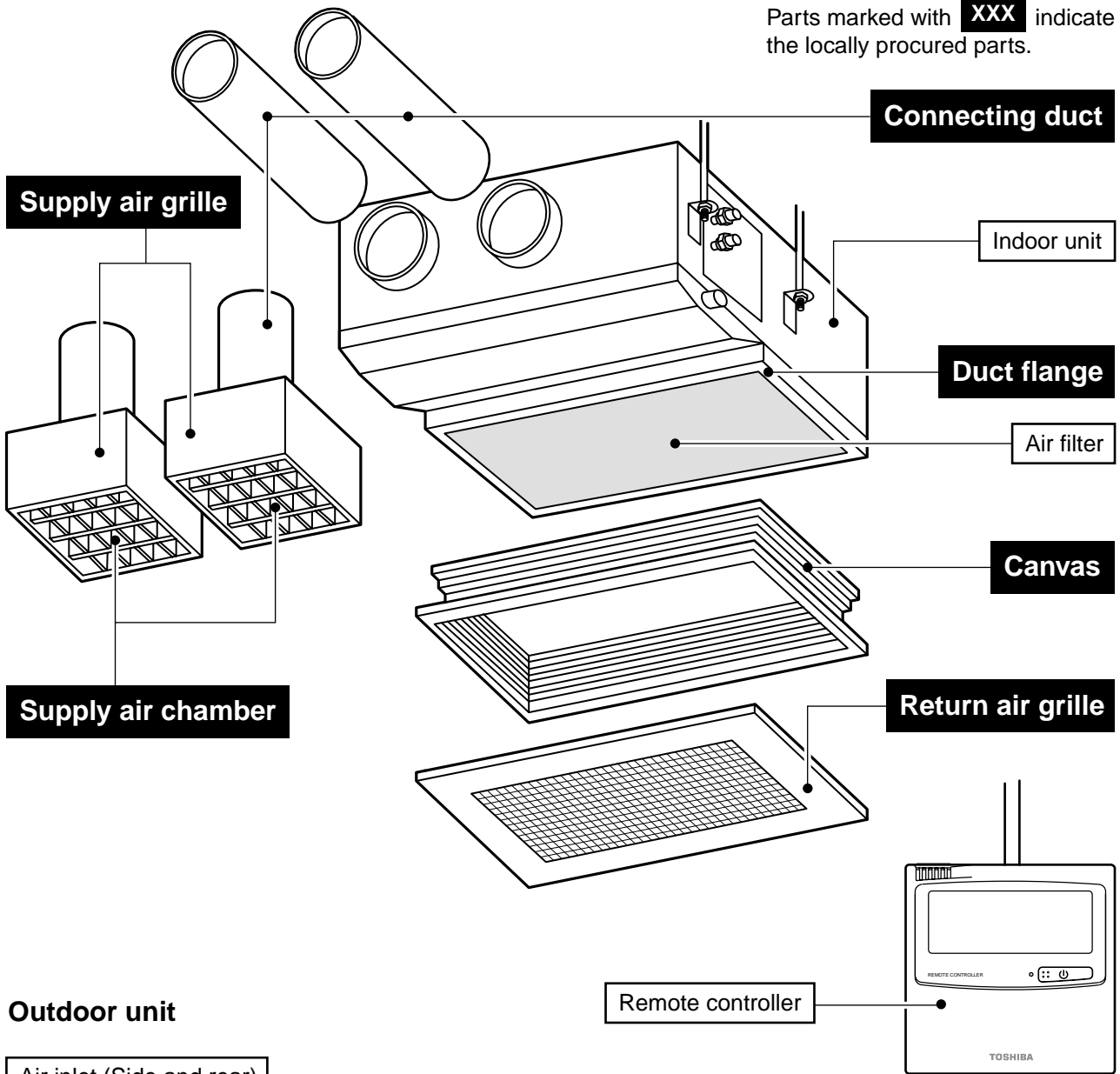

Outdoor unit

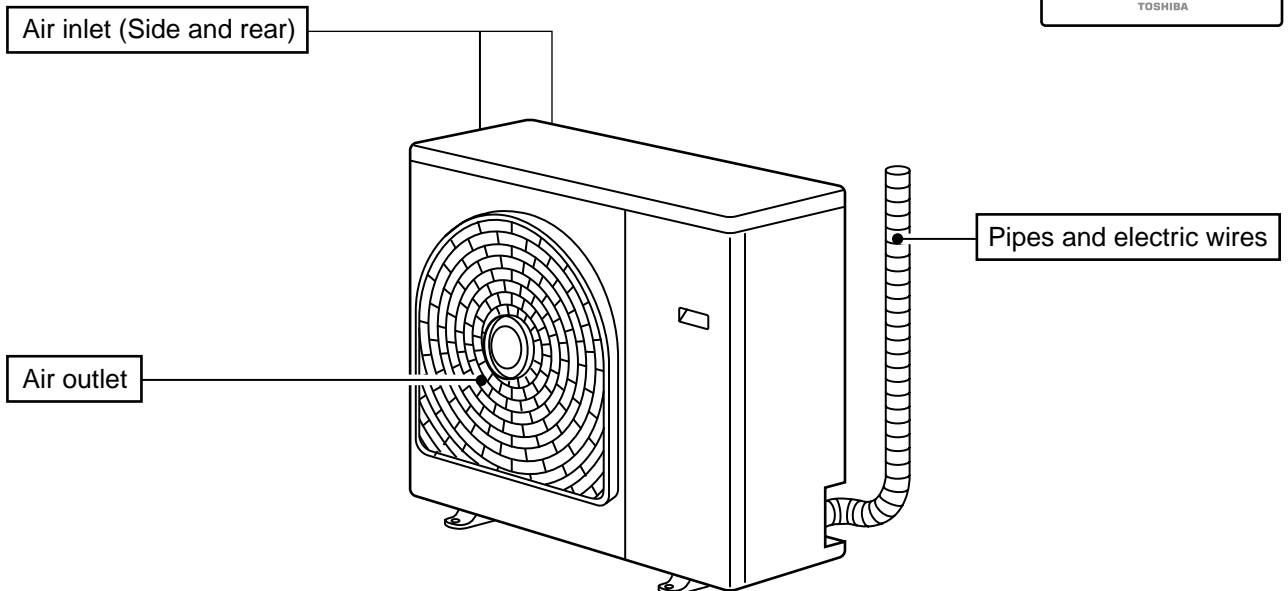

PARTS NAME OF REMOTE CONTROLLER

Display section

All display items are shown in right figure for the explanation.

Only selected contents are displayed in actual operation.

- When turning on the leakage breaker at the first time, [SET DATA] flashes on the display part of the remote controller. While this display is flashing, the model is being automatically confirmed. Accordingly, wait for a while after [SET DATA] display has disappeared, and then use the remote controller.

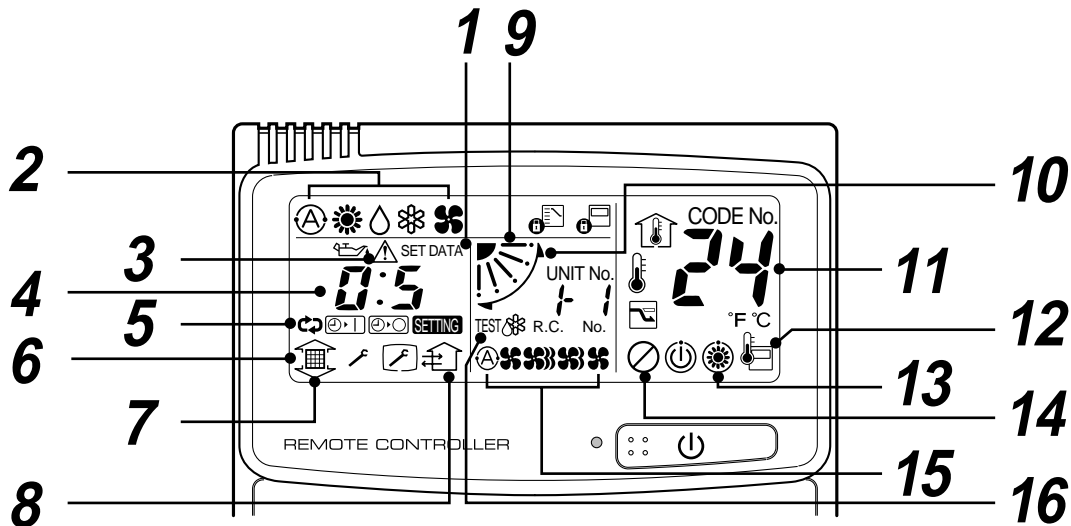
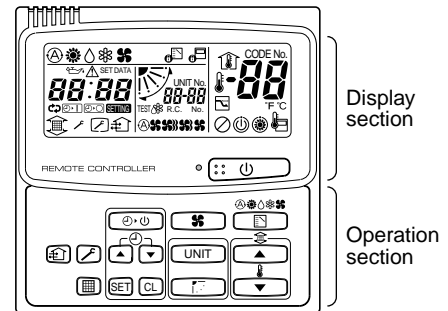

1 SET DATA display

Displayed during setup a timer.

2 Operation mode display

The selected operation mode is displayed.

3 CHECK display

Displayed while the protective device works or a trouble occurs.

4 Timer time display

Set time by the timer is displayed.
(When a trouble occurs, the check code is displayed.)

5 Timer SETIN setup display

When pushing the Timer SET button, the display of the timer is selected in order of [OFF] [ON] → [OFF] repeat OFF timer → [ON]
[ON] → No display.

6 Filter display

If "FILTER" is displayed, clean the air filter.

7 UP/DOWN grille display

8 Ventilator operation display

9 Flap position display

10 SWING display

Displayed during up/down movement of the flap.

11 Set up temperature display

The selected set up temp. is displayed.

12 Remote controller sensor display

Displayed while the sensor of the remote controller is working.

13 PRE-HEAT display

Displayed when the heating operation starts or defrost operation is carried out.





While this indication is displayed, the indoor fan stops or the mode changes in LOW.

14 No function display

Displayed if there is no function even if the button is pushed.

15 Fan mode display

The selected fan mode is displayed.

(AUTO) 
(HIGH) 
(MED.) 
(LOW) 

16 TEST run display

Displayed during a test run.

Operation section

Push each button to select a desired operation.

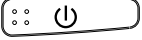
- The details of the operation needs to be set up once, the same states are used by pushing  button.

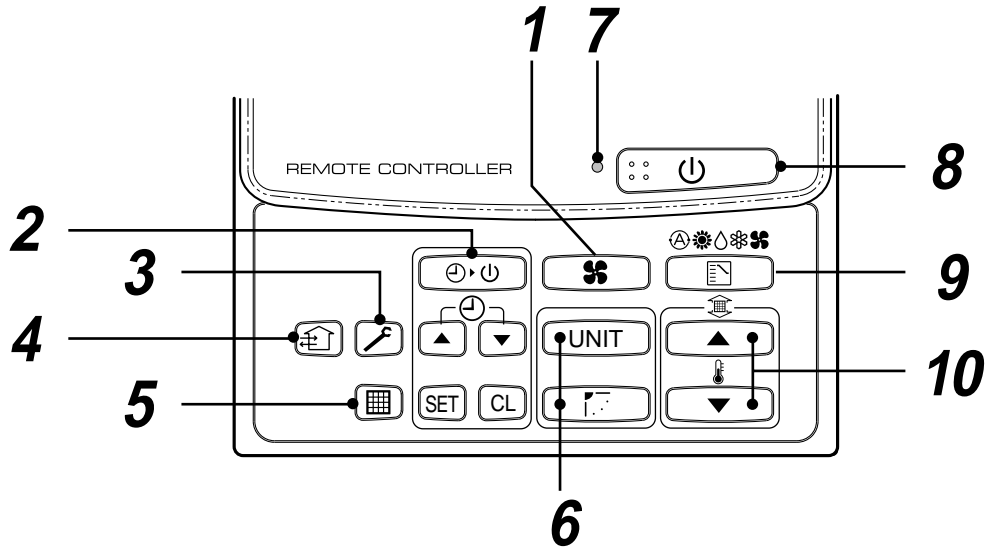

1 Fan mode button

Selects a fan mode.

2 Timer set button

TIMER SET button is used when the timer is set up.

3 Check button

CHECK button is used for check operation. During normal operation, do not use this button.

4 Fan button

FAN button is used when a fan which is sold on the market or etc. is connected.

- If “No function” is displayed on the remote controller when pushing the FAN button, a fan is not connected.

5 Filter reset button

Resets (Erases) “FILTER ” display.

6 UNIT and AUTO flap button

No function

7 Operation lamp

Lamp is lit during the operation. Lamp is off when stopped.

It flashes when operating a protection device or abnormal occurred.

8 button

When the button is pushed, operation starts, and it stops by pushing the button again.

When the operation stops, the operation lamp and all displays disappear.

9 Operation select button

Selects operation mode.

10 Set up temperature button

Adjusts required room temperature.

Set required set temperature by pushing

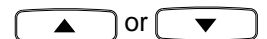

FILTER UP/DOWN button

(No function display)

OPTION :

Remote controller sensor

Usually the TEMP. sensor of the indoor unit measures a temperature. A temperature around the remote controller can also be measured.

For details, contact the dealer from which you have purchased the air conditioner.

CORRECT USAGE

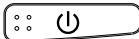
When you use the air conditioner for the first time or when you change SET DATA value, follow the procedure below. From the next time, the operation will start as set state by pushing the  button.

Preparation

Turn on the main power switch and/or the leakage breaker.

• When the power supply is turned on, display section is displayed on the remote controller.

* After the power supply is turned on, the remote controller does not accept an operation for approx. 1 minute, but it is not a failure.

REQUIREMENT

- While using the air conditioner, operate it only with  button without turning off the main power switch and the leakage breaker.
- When starting the operation after stop for a long time, turn on the main power switch for 12 hours or more before start. (This is required to turn on the compressor case heater for warming in order to prevent overload on the compressor when activating the outdoor unit.)

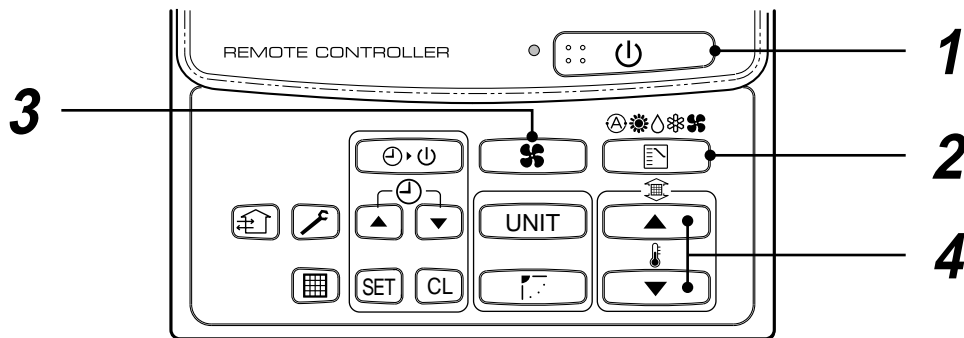



1 Push button.

The operation lamp goes on, and the operation starts.

2 Select an operation mode with the “MODE” button.

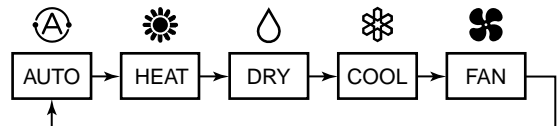
One push of the button, in each time the display changes in the order shown on the right.





• In HEAT  mode, if the room temperature reaches to the set temperature, the outdoor unit stops and the air flow becomes LOW and the air volume decreases.



• In the defrost mode, the fan stops so that cool air is not discharged and PRE-DEF  is displayed.

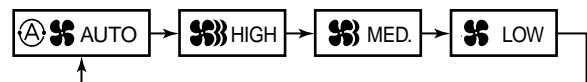

3 Select air volume with “FAN ” button.

One push of the button, in each time the display changes in the order shown on the right.



• When air volume is “AUTO ”, air volume differs according to the room temperature.

• In DRY  mode, “AUTO ” is displayed and the air volume is LOW.

• In heating operation, if the room temperature is not heated sufficiently with fan mode “LOW ” operation, select “MED. ” or “HIGH ” operation.

4 Determine the set up temperature by pushing the “TEMP. ” or “TEMP. ” button.

Stop

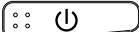
Push  button.

The operation lamp goes off, and the operation stops.

AUTOMATIC OPERATION (Auto Changeover)

When you set the air conditioner in  mode or switch over from AUTO operation, it will automatically select either cooling, heating, or fan only operation depending on the indoor room temperature.

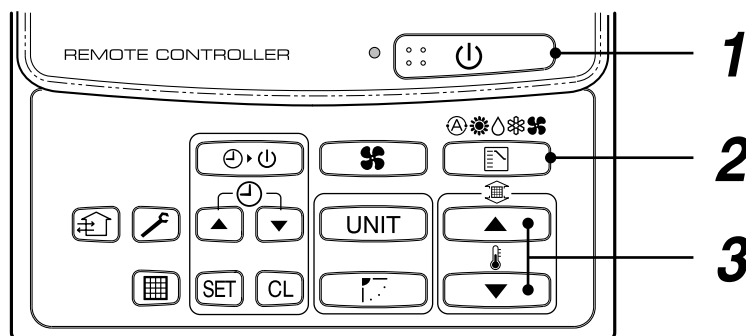

Start

1 button



Push this button to start the air conditioner.

2 Mode select button (MODE)

Select Auto.

3 Temperature button

Set the desired temperature.

- In case of cooling, start the operation after approx. 1 minute.
- In case of heating, starts the operation after approximately 3 to 5 minutes.
- When you select the Auto mode, it is unnecessary to set the fan speed. The fan speed display will show  and fan speed will be automatically controlled.
- After heating operation stops, FAN operation may continue for approx. 30 seconds.
- When the room temperature reaches the set temperature and the outdoor unit stops, the LOW wind is discharged and the air volume decreases excessively. During defrost operation, the fan stops so that cool air is not discharged and  is displayed.
- If the Auto mode is uncomfortable, you can select the desired conditions manually.

NOTE

When restarting the operation after stop

- When restarting the operation immediately after stop, the air conditioner does not operate for approx. 3 minutes to protect a compressor.

Stop

Push  button.

Push this button again to stop the air conditioner.

TIMER OPERATION

A type of timer operation can be selected from the following three types.

- OFF timer : The operation stops after the set time has passed.
- Repeat OFF timer : Every time, the operation stops after the set time has passed.
- ON timer : The operation starts after the set time has passed.

Timer operation

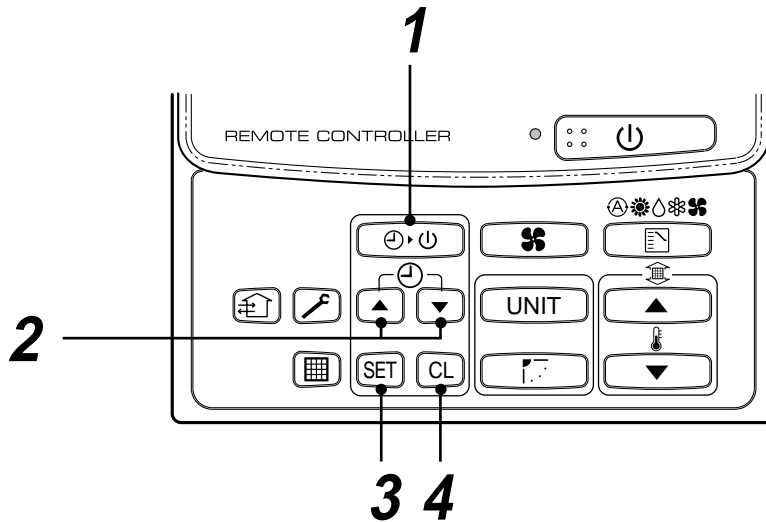

1 Push TIMER SET button.

- The timer display (type) changes every push of the button.
- SET TIME and , , display flashes.

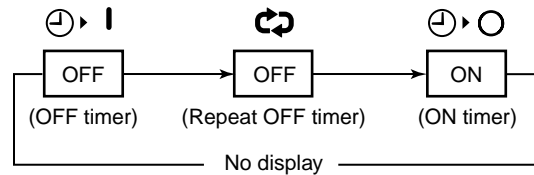

2 Push to select "SET TIME".

- For every push of button, the set time increases in the unit of 0.5 hr (30 minutes). The maximum set time is 72.0 hr.
- For every push of button, the set time decreases in the unit of 0.5 hr (30 minutes). The minimum set time is 0.5 hr.

3 Push SET button.

- SET TIME display disappears and timer time display goes on.
- (When ON timer is activated, timer time are displayed, ON timer and SETTING other displays are disappear.)

Clear of timer operation

4 Push CL button.

- TIMER display disappears.

NOTICE

- Once set "Repeat OFF timer" resumes. So start again, stop by same timer. For cancel timer, push button.

HINTS FOR ECONOMICAL OPERATION

Maintain room temperature at comfortable level

Clean air filters

Airflow and performance are reduced if the air filters become blocked.

Do not open doors and windows more often than necessary

To keep cool or warm air in the room, do not open doors and windows more often than necessary.

Window curtains

In cooling, close the curtains to avoid direct sunlight.

In heating, close the curtains to keep the heat in.

Get uniform circulation of room air

Adjust the air flow direction for the even circulation of room air.

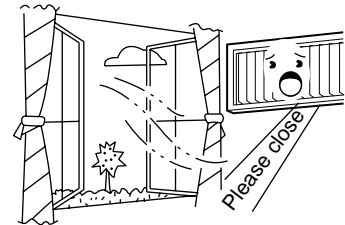
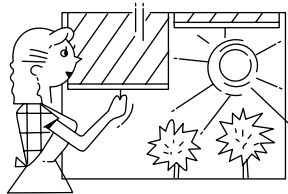
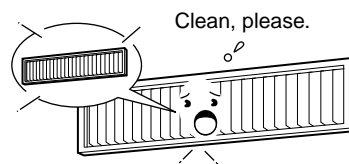
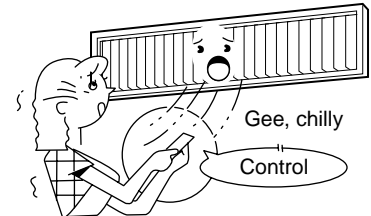

Blows upward

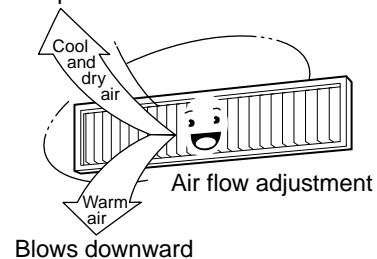

Blows downward

MAINTENANCE

Cleaning of remote controller

CAUTION

- Use a dry cloth to wipe the remote controller.
- A cloth dampened with cold water may be used on the indoor unit if it is very dirty.
- Never use a damp cloth on the remote controller.
- Do not use a chemically-treated duster for wiping or leave such materials on the unit for long. It may damage or fade the surface of the unit.
- Do not use benzine, thinner, polishing powder, or similar solvents for cleaning. These may cause the plastic surface to crack or deform.

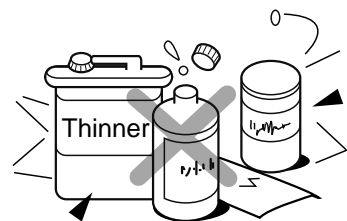

If you do not plan to use the unit for more than 1 month

- (1) Operate the fan for 3 to 4 hours to dry inside the unit
Operate "FAN ONLY" mode with set temperature 30°C.
- (2) Stop the air conditioner and turn off the main power switch or the circuit breaker.

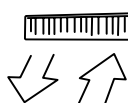

FAN ONLY operation

Checks before operation

- (1) Check that the air filters are installed.
- (2) Check that the air outlet or inlet is not blocked.
- (3) Turn on the main power switch or the circuit breaker for the main power supply to the air conditioner.

WARNING

Cleaning of the air filter and other parts of the air filter involves dangerous work in high places, so be sure to have a service person do it. Do not attempt it yourself.

NOTE

For Air conditioning system which is operated regularly, cleaning and maintenance of the indoor/outdoor units are strongly recommended.
As a general rule, if an indoor unit is operated for about 8 hours daily, the indoor/outdoor units will need to be cleaned at least once every 3-MONTH. This cleaning and maintenance shall be carried out by a qualified person.
Failure to clean the indoor/outdoor units regularly will result in poor performance, icing, water leaking and even compressor failure.

AIR CONDITIONER OPERATIONS AND PERFORMANCE

3 minutes protection function

3-minutes protection function prevents the air conditioner from starting for initial 3 minutes after the main power switch/circuit breaker is turned on for re-starting the air conditioner.

Power failure

Power failure during operation will stop the unit completely.

- To restart the operation, push the START/STOP button on the remote controller.
- Lightning or a wireless car telephone operating nearby may cause the unit to malfunction. Turn off the main power switch or circuit breaker and then turn them on again. Push the START/STOP button on the remote controller to restart.

Heating characteristics

Preheating operation

The air conditioner will not deliver warm air immediately after it is turned on. Warm air will start to flow out after approximately 5 minutes when the indoor heat exchanger warmed up.

Warm air control (In heating operation)

When the room temperature reaches the set temperature, the fan speed is automatically reduced to prevent to blow cold draft. At this time, the outdoor unit will stop.

Defrosting operation

If the outdoor unit is frosted during the heating operation, defrosting starts automatically (for approximately 2 to 10 minutes) to maintain the heating capacity.

- The fans in both indoor and outdoor units will stop during the defrosting operation.
- During the defrosting operation, the defrosted water will be drained from the bottom plate of the outdoor unit.

Heating capacity

In the heating operation, the heat is absorbed from the outside and brought into the room. This way of heating is called heat pump system. When the outside temperature is too low, it is recommended to use another heating apparatus in combination with the air conditioner.

Attention to snowfall and freeze on the outdoor unit

- In snowy areas, the air inlet and air outlet of the outdoor unit are often covered with snow or frozen up. If snow or freeze on the outdoor unit is left as it is, it may cause machine failure or poor warming.
- In cold areas, pay attention to the drain hose so that it perfectly drains water without water remaining inside for freeze prevention. If water freezes in the drain hose or inside the outdoor unit, it may cause machine failure or poor warming.

Air conditioner operating conditions

For proper performance, operate the air conditioner under the following temperature conditions:

Cooling operation	Outdoor temperature : -5°C to 43°C
	Room temperature : 21°C to 32°C (Dry valve temp.), 15°C to 24°C (Wet valve temp.)
	CAUTION Room relative humidity – less than 80 %. If the air conditioner operates in excess of this figure, the surface of the air conditioner may cause dewing.
Dry operation	Outdoor temperature : 15°C to 43°C (Maximum suction air temp. 46°C)
	Room temperature : 17°C to 32°C
Heating operation	Outdoor temperature : -15°C to 15°C (Wet valve temp.)
	Room temperature : 15°C to 28°C (Dry valve temp.)

If air conditioner is used outside of the above conditions, safety protection may work.

RE-INSTALLATION

DANGER

Ask the dealer or an installation professional to re-install the air conditioner to a new place or move it to another place and to observe the following items.

If the air conditioner is inappropriately installed by yourself, it may cause electric shock or fire.

Do not install the air conditioner in the following places

- Do not install the air conditioner in any place within 1 m from a TV, stereo, or radio set. If the unit is installed in such place, noise transmitted from the air conditioner affects the operation of these appliances.
- Do not install the air conditioner near a high frequency appliance (sewing machine or massager for business use, etc.), otherwise the air conditioner may malfunction.
- Do not install the air conditioner in a humid or oily place, or in a place where steam, soot, or corrosive gas is generated.
- Do not install the air conditioner in a salty place such as seaside area.
- Do not install the air conditioner in a place where a great deal of machine oil is used.
- Do not install the air conditioner in a place where it is usually exposed to strong wind such as in seaside area or on the roof or upper floor of a building.
- Do not install the air conditioner in a place where sulfurous gas generated such as in a spa.
- Do not install the air conditioner in a vessel or mobile crane.

Be careful with noise or vibrations

- Do not install the air conditioner in a place where noise by outdoor unit or hot air from its air outlet annoys your neighbors.
- Install the air conditioner on a solid and stable foundation so that it prevents transmission of resonating, operation noise and vibration.
- If one indoor unit is operating, some sound may be audible from other indoor units that are not operating.



TROUBLES AND CAUSES

CAUTION

If any of the following conditions occur, turn off the main power supply switch and immediately contact the dealer :

- The operation lamps flash at short intervals (5 Hz) even though you have tried turning off the power supply and turning on again after 2 or 3 minutes.
- Switch operation does not work properly.
- The main power fuse often blows out, or the circuit breaker is often activated.
- A foreign matter or water fall inside the air conditioner.
- Any other unusual conditions are observed.

Before you ask for servicing or repairs, check the following points.

Recheck

Inoperative

- The main power switch is turned off.
- The circuit breaker is activated to cut off power supply.
- The main power fuse has blown out.
- Stoppage of electric current.

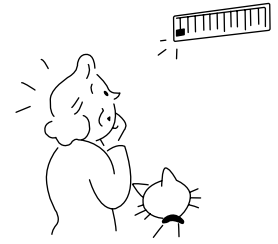

Does not cool well or heat well

- The air inlet and/or outlet of the outdoor unit is blocked.
- Doors or windows are opened.
- The fan speed is set to low.
- The air conditioner is set in the DRY mode.
- The set temperature is too high. (In cooling operation)
- The set temperature is too low. (In heating operation)



These are not failures.

Indoor unit or outdoor unit makes a strange noise.

- When the temperature suddenly changes, the indoor or outdoor unit occasionally makes a strange noise because of changing of refrigerant flow or expansion work.

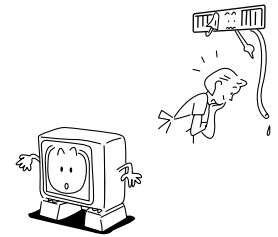

The room air is smelly or a bad odor comes from the air conditioner.

- Smells impregnated in the walls, carpets, furniture, clothing, or furs, come out from the air conditioner.

Outdoor unit is frosted in heating operation.

Water drains from outdoor unit.

- The outdoor unit is sometimes frosted in heating operation.
In that case, the unit automatically performs defrosting (for 2 to 10 minutes) for increasing the heating efficiency.
- In defrosting operation, both the indoor and outdoor units stop air flow.
- Hiss sound is heard when flow of the refrigerant is changed for defrosting.
- Resultant water of automatic defrosting in heating operation drains from outdoor unit.



Air flow changes without FAN button set to AUTO mode.

- When the temperature of blown air drops in heating operation, the air conditioner automatically changes or stops air flow from the indoor unit not to make persons in the room feel chilly.
- Air flow of the indoor unit is occasionally changed in the cooling operation.



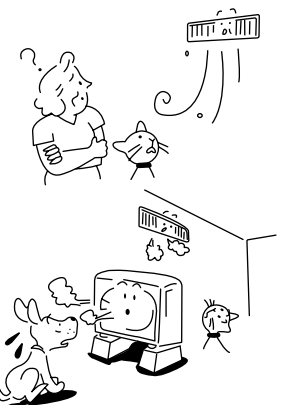

A white mist of chilled air or water is generated from the outdoor unit.

- The indoor unit in cooling operation or the outdoor unit in defrosting operation occasionally cause steams.



TROUBLES AND CAUSES (Concerning Remote Controller)

Before you ask for servicing or repairs, check the following points:

Setting Change is Impossible		
Symptoms	Causes	Reason and Disposal
The fan speed can not be changed.	<ul style="list-style-type: none"> Check whether the MODE indicated on the display is "AUTO". <p style="text-align: center;">AUTO </p>	When the automatic mode is selected, the air conditioner automatically selects the fan speed.
	<ul style="list-style-type: none"> Check whether the MODE indicated on the display is "DRY". <p style="text-align: center;">(DRY) </p>	When dry operation is selected, the air conditioner automatically selects the fan speed.

ACCESSOIRES (VENDUS SEPAREMENT)

Télécommande

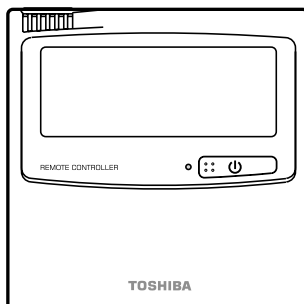

MESURES DE SECURITE

AVERTISSEMENT ⚠

AVERTISSEMENTS CONCERNANT L'INSTALLATION

- Assurez-vous de demander à un électricien professionnel d'installer le climatiseur. Si vous installez vous-même le climatiseur de manière inappropriée, une fuite d'eau, une électrocution, un incendie, etc. peuvent avoir lieu.
- Assurez-vous d'effectuer la mise à la terre. Ne raccordez pas les fils de terre aux tuyaux de gaz, aux tuyaux d'eau, aux paratonnerres ou aux fils de terre des câbles téléphoniques.

ATTENTION

POUR DECONNECTER L'APPAREIL DU SECTEUR

Cet appareil doit être connecté au secteur via un interrupteur ayant une séparation de contact d'au moins 3 mm.

Le fusible d'installation (25A de type D ) doit être utilisé pour la ligne d'alimentation de ce climatiseur.

AVERTISSEMENTS CONCERNANT LE FONCTIONNEMENT

- Le nettoyage du filtre à air et des autres pièces de l'unité intérieure impliquant un travail en hauteur dangereux, assurez-vous qu'il soit effectué par une personne chargée de l'entretien. Ne le faites pas vous-même. Le schéma de nettoyage du filtre à air sert à la personne chargée de l'entretien et non au client.
- Evitez de trop refroidir la pièce ou de vous exposer trop longtemps au souffle d'air froid, ce qui est nuisible à la santé.
- Lorsque le climatiseur présente une anomalie (odeur de brûlé, refroidissement faible, etc.), déconnectez immédiatement l'interrupteur général ou le disjoncteur du secteur pour arrêter le climatiseur, puis contactez votre revendeur. Si le climatiseur fonctionne continuellement avec une anomalie, une panne, une électrocution, un incendie, etc. peuvent avoir lieu.

AVERTISSEMENTS CONCERNANT DEPLACEMENTS ET REPARATIONS

- Ne déplacez ou ne réparez pas l'unité vous-même. L'unité étant sous haute tension, vous pourriez vous électrocuter lors du démontage du carter et de l'unité principale.
- Chaque fois que le climatiseur doit être réparé, assurez-vous de vous adresser à votre revendeur. S'il est réparé de manière imparfaite, une électrocution ou un incendie peuvent avoir lieu.
- Lorsque vous devez déplacer le climatiseur pour le réinstaller ailleurs, adressez-vous à votre revendeur. S'il est installé de manière imparfaite, une électrocution ou un incendie peuvent avoir lieu.

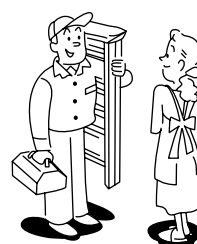
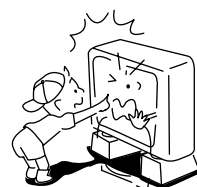
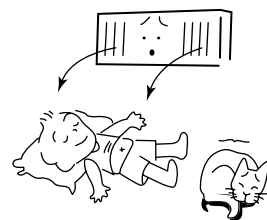

ATTENTION

PRECAUTIONS CONCERNANT L'INSTALLATION

- Assurez-vous de prendre les précautions suivantes.
- Posez le tuyau d'évacuation de manière à ce que l'évacuation soit parfaite.
Une mauvaise évacuation peut inonder la maison et mouiller les meubles.
- Assurez-vous de raccorder le climatiseur à une alimentation exclusive correspondant à la tension nominale ou l'unité pourrait tomber en panne ou provoquer un incendie.
- Ne installez pas l'unité dans un endroit où un gaz inflammable peut fuir.
S'il stagne autour de l'unité, le gaz inflammable peut provoquer un incendie.

PRECAUTIONS CONCERNANT LE FONCTIONNEMENT

- Lisez attentivement ce manuel avant de mettre le climatiseur en marche.
Vous devez vous rappeler de plusieurs choses pour utiliser quotidiennement le climatiseur.
- Ne utilisez pas ce climatiseur à des fins particulières, telles que la conservation des aliments, des instruments de précision, des objets d'art, des animaux d'élevage, des plantes vertes, etc.
- Evitez d'exposer les plantes vertes et les animaux au souffle du climatiseur, qui affecte négativement leur santé et leur croissance.
- Lorsque vous utilisez le climatiseur au même endroit qu'un appareil à combustion, prenez soin d'aérer la pièce pour y faire entrer de l'air frais.
Une aération insuffisante provoquera un manque d'oxygène.
- Ne placez aucun appareil à combustion dans un endroit directement exposé au souffle du climatiseur ou sa combustion sera imparfaite.
- Lorsque vous utilisez le climatiseur dans une pièce fermée, prenez soin d'aérer suffisamment la pièce. Une aération insuffisante provoquera un manque d'oxygène.
- Ne touchez aucun interrupteur avec les mains mouillées ou vous pourriez vous électrocuter.
- Lorsque vous prévoyez de ne pas utiliser le climatiseur pendant une période considérablement longue, par mesure de sécurité, désactivez l'interrupteur général ou le disjoncteur.
- Vérifiez régulièrement les blocs en béton, etc. de la base de l'unité extérieure.
Si la base est endommagée ou détériorée, l'unité peut basculer et, au pire, blesser quelqu'un.
- Ne posez rien sur l'unité extérieure et ne montez pas dessus.
Autrement, non seulement l'unité pourrait basculer, mais vous pourriez aussi vous blesser.
- Pour que le climatiseur fonctionne avec ses performances d'origine, utilisez-le dans les limites de la température de fonctionnement spécifiée dans les instructions.
Autrement, l'unité pourrait présenter un dysfonctionnement ou une fuite d'eau.
- Evitez de faire tomber du liquide dans la télécommande.
Ne renversez pas de jus, d'eau ou autres liquides.

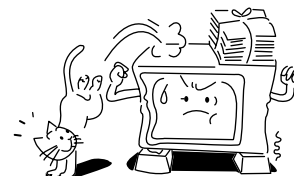
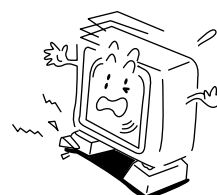
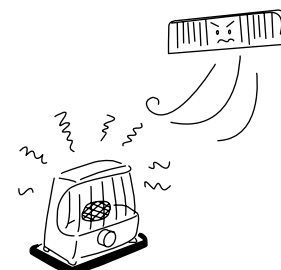
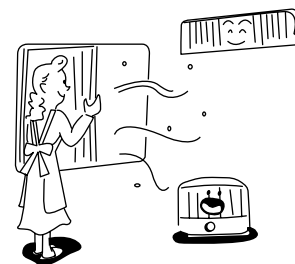
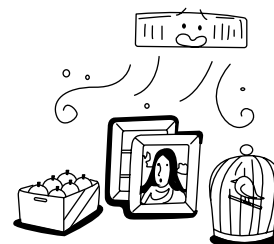
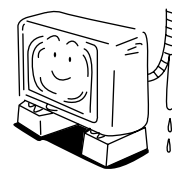

NOM DES PIECES

Unité intérieure

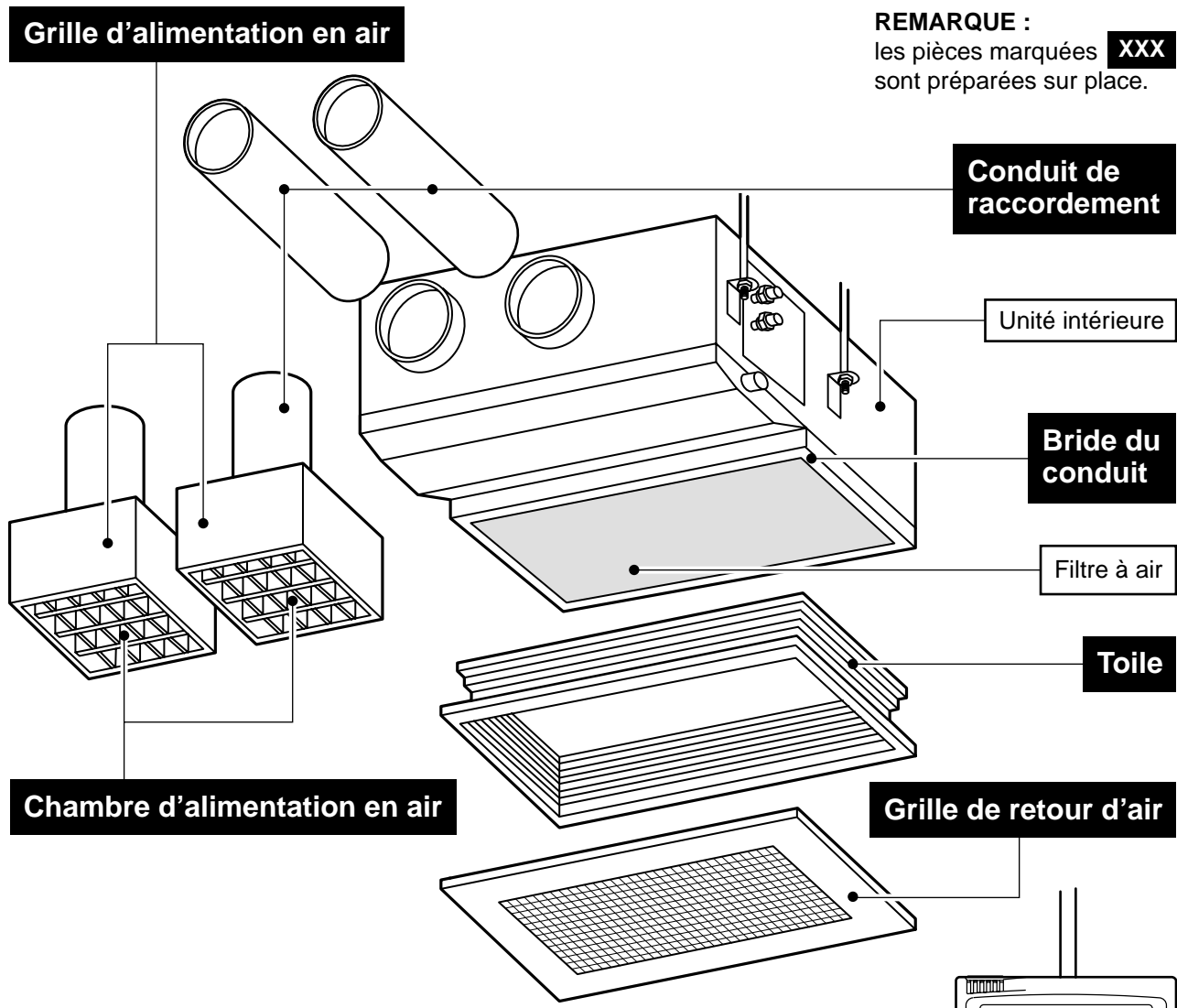

Unité extérieure

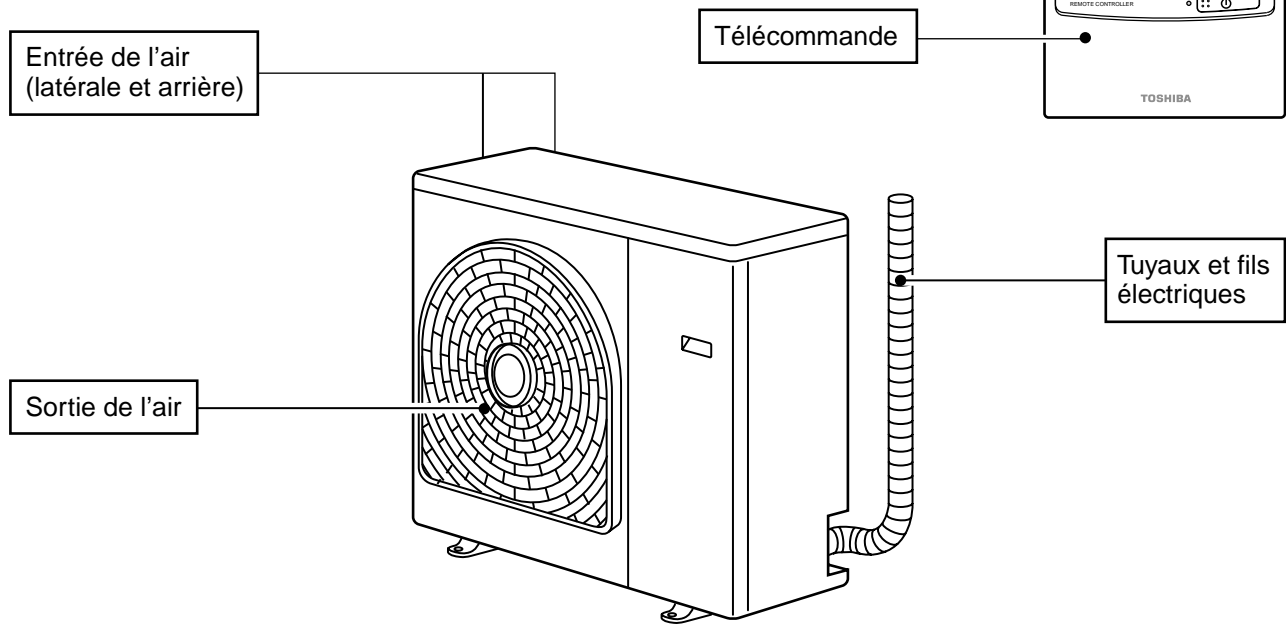

NOM DES PIÈCES DE LA TELECOMMANDE

Section d'affichage

Toutes les rubriques d'affichage sont représentées sur la figure de droite pour l'explication.

Seules les rubriques sélectionnées sont affichées lors du fonctionnement normal.

- Lors de la première activation du disjoncteur, **[SET DATA]** (PARAMETRAGE) clignote dans l'afficheur de la télécommande. Alors que cet affichage clignote, le modèle est vérifié automatiquement. Par conséquent, attendez que **[SET DATA]** (PARAMETRAGE) disparaisse de l'afficheur avant d'utiliser la télécommande.

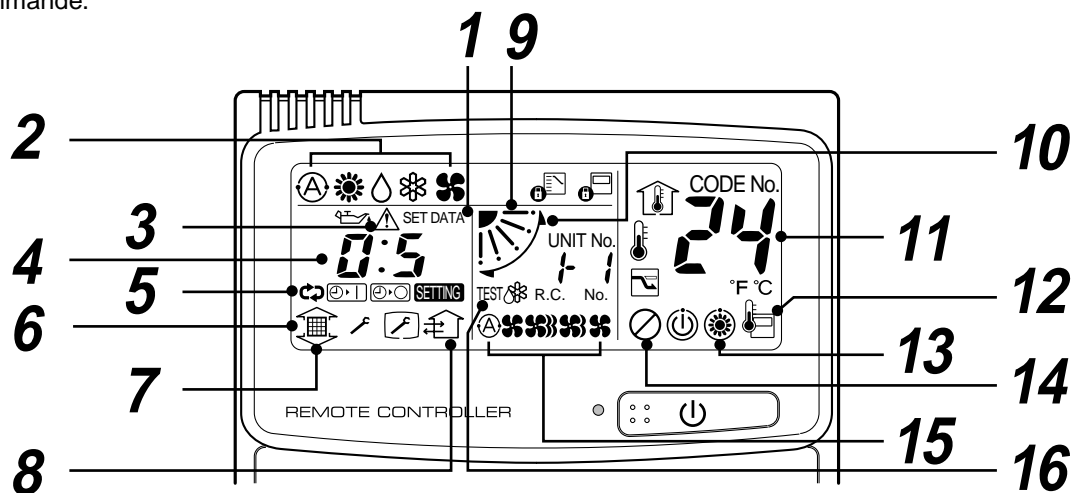
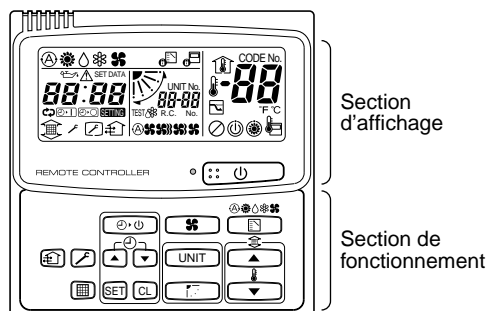

1 Affichage de SET DATA (PARAMETRAGE)

Apparaît durant le réglage de la minuterie.

2 Affichage du mode de fonctionnement

Le mode de fonctionnement sélectionné apparaît.

3 Affichage de CHECK (VERIFICATION)

Apparaît lors du fonctionnement du dispositif de protection ou en cas de panne.

4 Affichage de l'heure de la minuterie

L'heure réglée par la minuterie apparaît.
(En cas de panne, le code de vérification apparaît.)

5 Affichage du réglage de SETIN (FONCTIONNEMENT) par minuterie

Lorsque vous appuyez sur la touche SETIN (FONCTIONNEMENT) par minuterie, sélectionnez l'affichage dans l'ordre [OFF].

[OFF] [ON] → [OFF] Répétition

DESACTIVATION par minuterie [ON] → [ON]

[ON] → Pas d'affichage

6 Affichage du filtre

Si "FILTER" [FILTER] s'affiche, nettoyez le filtre à air.

7 Affichage grille UP/DOWN (HAUT/BAS)

8 Affichage du fonctionnement du ventilateur

9 Affichage de la position du volet

10 Affichage de SWING (OSCILLATION)

Apparaît durant le déplacement haut/bas du volet.

11 Affichage de la température définie

La température définie sélectionnée apparaît.

12 Affichage du capteur de la télécommande

Apparaît lors du fonctionnement du capteur de la télécommande.

13 Affichage de PRE-HEAT (PRECHAUFFAGE)

Apparaît lorsque le chauffage commence ou lors du dégivrage.

Alors que l'indication s'affiche, le ventilateur de l'unité intérieure s'arrête ou le mode de ventilation passe à LOW (FAIBLE).

14 Affichage d'absence de fonction

Apparaît en cas d'absence de fonction même si vous appuyez sur la touche.

15 Affichage du mode de ventilation

Le mode de ventilation sélectionné apparaît.

AUTO (AUTOMATIQUE) [AUTO]
HIGH (ELEVÉ) [HIGH]
MED. (MOYEN) [MED]
LOW (FAIBLE) [LOW]

16 Affichage de TEST RUN (ESSAI DE FONCTIONNEMENT)

Apparaît durant un essai de fonctionnement.

Section de fonctionnement

Appuyez sur chaque touche pour sélectionner le mode de fonctionnement désiré.

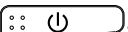
- Les détails du mode de fonctionnement doivent être réglés une fois pour toutes ; les mêmes états sont utilisés en appuyant sur la touche .

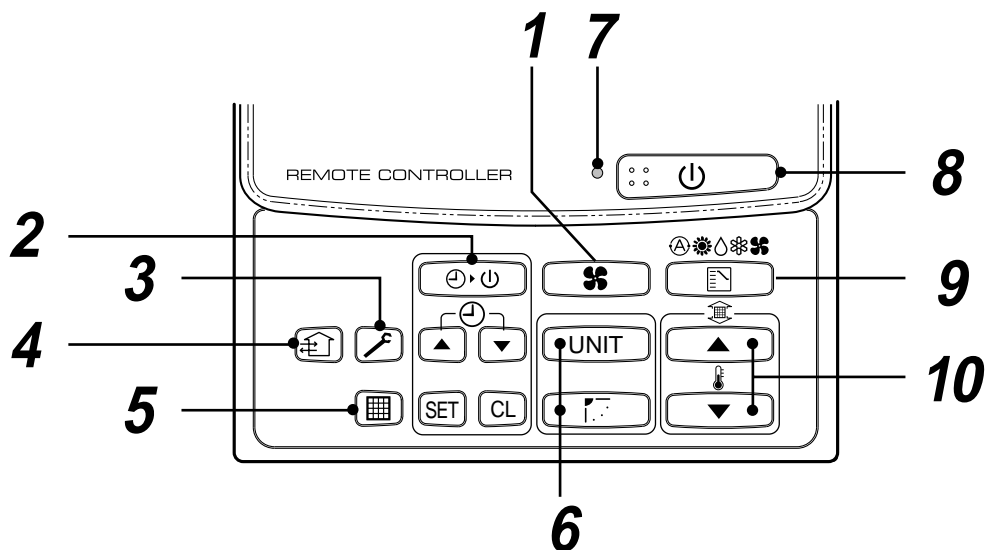

1 Touche de mode de ventilation

Sélectionne un mode de ventilation.

2 Touche de réglage de la minuterie

Utilisez la touche TIMER SET (REGLAGE MINUTERIE) pour régler la minuterie.

3 Touche de vérification

La touche CHECK (VERIFICATION) sert à vérifier le fonctionnement. N'utilisez pas cette touche durant le fonctionnement normal.

4 Touche de ventilation

La touche FAN (VENTILATION) est utilisé en cas de connexion d'un ventilateur, en vente dans le commerce.

- Si "No Function" (Pas de fonction) s'affiche sur la télécommande lorsque vous appuyez sur la touche FAN (VENTILATION), cela signifie qu'aucun ventilateur n'est connecté.

5 Touche de remise à zéro du filtre

Remet à zéro (efface) l'affichage "FILTER ".

6 Touche de volet UNIT (UNITE) et AUTO (AUTOMATIQUE)

Pas de fonction

7 Témoin de fonctionnement

Le témoin est allumé durant le fonctionnement.
Le témoin est éteint durant l'arrêt.

Il clignote lors de l'utilisation du dispositif de protection ou en cas d'anomalie.

8 Touche

Lorsque vous appuyez sur la touche, le fonctionnement commence ; il s'arrête si vous appuyez à nouveau sur la touche.



Lorsque le fonctionnement s'arrête, le témoin de fonctionnement et toutes les indications disparaissent.

9 Touche de sélection du mode de fonctionnement

Sélectionne le mode de fonctionnement.

10 Touche de réglage de la température

Règle la température ambiante requise.

Réglez la température définie requise en appuyant sur  ou .

Touche FILTER UP/DOWN (FILTRE HAUT/BAS)

(Affichage d'absence de fonction)

OPTION :

Capteur de télécommande

Le capteur de TEMP. de l'unité intérieure mesure habituellement la température.
La température entourant la télécommande peut elle aussi être mesurée.

Pour les détails, contactez le revendeur chez lequel vous avez acheté le climatiseur.

UTILISATION CORRECTE

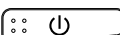
Lorsque vous utilisez le climatiseur pour la première fois ou lorsque vous modifiez SET DATA (PARAMETRAGE), suivez la procédure ci-dessous. Dès la fois suivante, le fonctionnement commencera selon l'état défini en appuyant sur la touche .

Préparation

Activez l'interrupteur général et/ou le disjoncteur.

- Lorsque le système est mis sous tension, la section d'affichage apparaît sur la télécommande.
- * Après avoir mis le climatiseur sous tension, la télécommande n'accepte aucune opération pendant environ 1 minute, mais il ne s'agit pas d'une panne.

CONDITIONS REQUISES

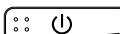
- Utilisez le climatiseur uniquement avec la touche  sans désactiver l'interrupteur général ni le disjoncteur.
- Lorsque le fonctionnement commence après un arrêt de longue durée, activez l'interrupteur général pendant 12 heures ou plus avant le démarrage. (Cela permet de chauffer le compartiment du compresseur afin d'éviter une surcharge du compresseur lors de l'activation de l'unité extérieure.)

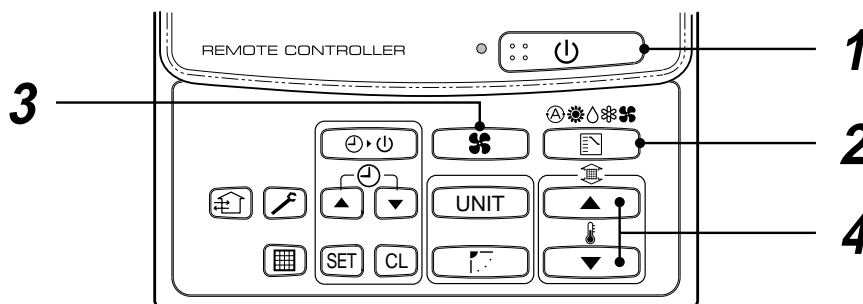



1 Appuyez sur la touche .

Le témoin de fonctionnement s'allume et le fonctionnement commence.

2 Sélectionnez un mode de fonctionnement avec la touche "MODE".





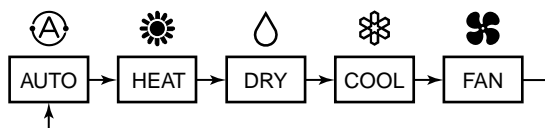

Chaque pression sur cette touche modifie l'affichage dans l'ordre indiqué à droite.

- En mode HEAT (CHAUFFAGE) , si la température ambiante atteint la température définie, l'unité extérieure s'arrête, le flux d'air devient FAIBLE et le volume d'air diminue.
- En mode Dégivrage, le ventilateur s'arrête de manière à ce que l'air froid ne soit pas refoulé et PRE-DEF (PREDEGIVRAGE)  apparaît.



3 Sélectionnez le volume d'air avec la touche "FAN .

Chaque pression sur cette touche modifie l'affichage dans l'ordre indiqué à droite.

- Lorsque le volume d'air correspond à "AUTO , le volume d'air diffère en fonction de la température ambiante.
- En mode DRY (DESHUMIDIFICATION) , "AUTO " apparaît et le volume d'air correspond à LOW (FAIBLE).
- En mode Chauffage, si la température ambiante n'est pas suffisamment élevée avec le mode de ventilation sur "LOW " (FAIBLE), sélectionnez "MED. " (MOYEN) ou "HIGH " (ELEVE).

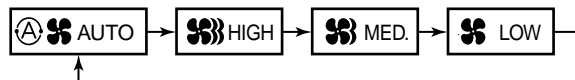

4 Déterminez la température définie en appuyant sur la touche "TEMP. " ou "TEMP. .

Arrêt

Appuyez sur la touche .

Le témoin de fonctionnement s'éteint et le fonctionnement s'arrête.

FONCTIONNEMENT AUTOMATIQUE (Commutation Automatique)

Lorsque vous réglez le climatiseur en mode  ou quittez le mode AUTOMATIQUE, il sélectionnera automatiquement le refroidissement, le chauffage ou la ventilation seule en fonction de la température intérieure.

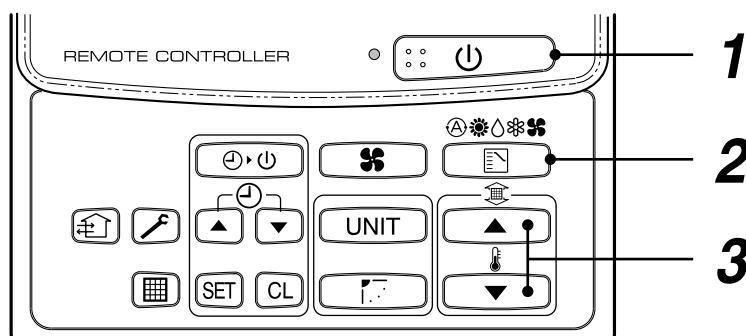

Marche

1 Touche



Appuyez sur cette touche pour mettre le climatiseur en marche.

2 Touche de sélection du mode (MODE)

Sélectionnez Auto (Automatique).

3 Touche de réglage de la température

Réglez la température désirée.

- Pour le refroidissement, mettez le climatiseur en marche après environ 1 minute.
- En cas de chauffage, il lancera le fonctionnement après environ 3 à 5 minutes.
- Lorsque vous sélectionnez le mode Automatique, il n'est pas nécessaire de définir la vitesse de ventilation. L'affichage de la vitesse de ventilation correspondra à  et la vitesse de ventilation sera commandée automatiquement.
- Le mode Chauffage arrêté, la VENTILATION devrait continuer pendant environ 30 secondes.
- Lorsque la température ambiante atteint la température définie et que l'unité extérieure s'arrête, le souffle FAIBLE est refoulé et le volume d'air diminue excessivement. Durant le mode Dégivrage, le ventilateur s'arrête de manière à ce que l'air froid ne soit pas refoulé et  apparaît.
- Si le mode Automatique n'est pas confortable, vous pouvez sélectionner manuellement les conditions désirées.

REMARQUE

En cas de redémarrage après un arrêt

- Lorsque vous remettez le climatiseur en marche immédiatement après qu'il a été arrêté, il ne fonctionnera pas pendant environ 3 minutes pour protéger le compresseur.

Arrêt

Appuyez sur la touche .

Appuyez à nouveau sur cette touche pour arrêter le climatiseur.

FONCTIONNEMENT PAR MINUTERIE

Un type de fonctionnement par minuterie peut être sélectionné parmi les trois suivants.

OFF timer (DESACTIVATION par minuterie) :

le fonctionnement s'arrête lorsque l'heure définie est dépassée.

Repeat OFF timer (Répétition DESACTIVATION par minuterie) :

le fonctionnement s'arrête chaque fois que l'heure définie est dépassée.



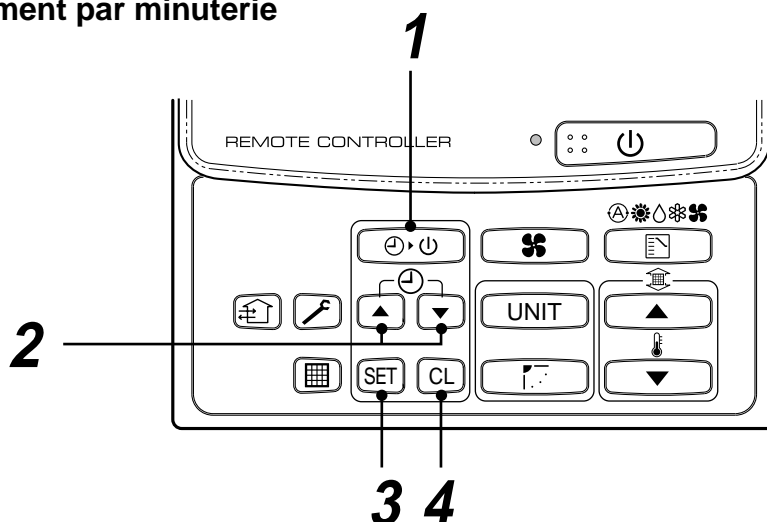

ON timer (ACTIVATION par minuterie) :

le fonctionnement commence lorsque l'heure définie est dépassée.

Fonctionnement par minuterie



1 Appuyez sur la touche **TIMER SET (REGLAGE MINUTERIE)**.

- Le type (d'affichage) de la minuterie change chaque fois que vous appuyez sur la touche.
- SET TIME (HEURE DEFINIE) et , , ,  clignotent.

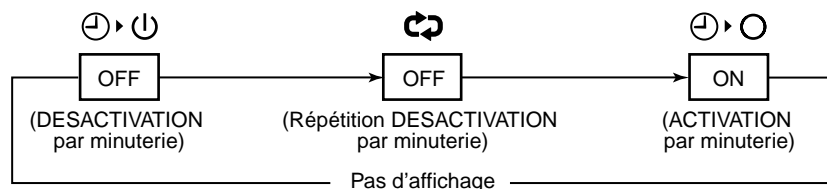

2 Appuyez sur pour sélectionner "**SET TIME (HEURE DEFINIE)**".

Chaque fois que vous appuyez sur la touche , l'heure définie augmente d'une demi-heure (30 minutes).

L'heure définie maximum est de 72 heures.

Chaque fois que vous appuyez sur la touche , l'heure définie diminue d'une demi-heure (30 minutes).

L'heure définie minimum est d'une demi-heure.

3 Appuyez sur la touche **SET (REGLAGE)**.

- SET TIME (HEURE DEFINIE) disparaît et l'heure de la minuterie apparaît.
(Lorsque l'ACTIVATION par minuterie commence, l'heure de la minuterie apparaît, ON timer  et SETTING disparaissent.)

Annulation du fonctionnement par minuterie

4 Appuyez sur la touche **CL (ANNULER)**.

- TIMER (MINUTERIE) disparaît.

REMARQUE

- Après le réglage, "Repeat OFF timer" (Répétition DESACTIVATION par minuterie) reprend. La même minuterie reprend et arrête le fonctionnement. Pour annuler la minuterie, appuyez sur la touche .

SUGGESTIONS CONCERNANT LE FONCTIONNEMENT ECONOMIQUE

Maintenez la température ambiante à un niveau confortable.

Nettoyez les filtres à air.

Le flux d'air et les performances seront réduits si les filtres à air s'encrassent.

N'ouvrez pas les portes et fenêtres plus souvent qu'il le faut.

Pour conserver l'air froid ou chaud dans la pièce, n'ouvrez pas les portes et fenêtres plus souvent qu'il le faut.

Rideaux des fenêtres

Lors du refroidissement, fermez les rideaux pour éviter la lumière directe du soleil.

Lors du chauffage, fermez les rideaux pour conserver la chaleur à l'intérieur.

Faites en sorte que l'air circule uniformément dans la pièce.

Réglez le sens du flux d'air de sorte que l'air circule uniformément dans la pièce.

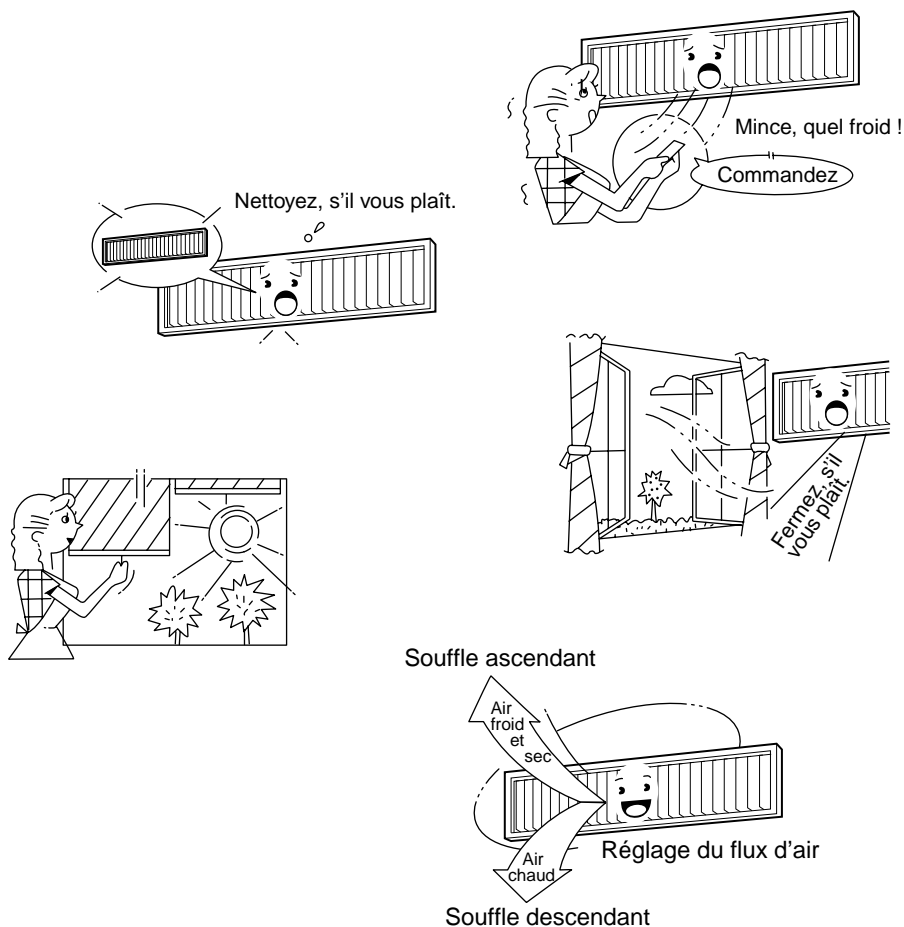

ENTRETIEN

Nettoyage de la télécommande

ATTENTION

- Utilisez un chiffon sec pour nettoyer la télécommande.
- Vous pouvez utiliser un chiffon imbibé d'eau froide pour nettoyer l'unité intérieure si elle est très sale.
- N'utilisez jamais un chiffon humide pour nettoyer la télécommande.
- N'utilisez pas un chiffon traité chimiquement pour nettoyer l'unité ou ne l'y abandonnez pas longtemps.
Il pourrait endommager ou décolorer la surface de l'unité.
- N'utilisez ni benzine, ni diluant, ni cire, ni solvants similaires pour le nettoyage.
Ils pourraient fissurer ou déformer la surface en plastique.

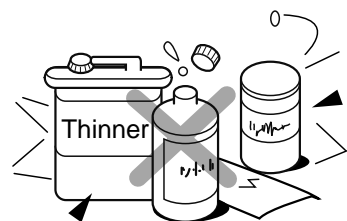

Si vous prévoyez de ne pas utiliser l'unité pendant plus d'un mois.

- (1) Faites tourner le ventilateur pendant 3 ou 4 heures pour déshumidifier l'intérieur de l'unité.
Utilisez le mode "FAN ONLY" (VENTILATION SEULE) à une température définie de 30°C.
- (2) Arrêtez le climatiseur et désactivez l'interrupteur général ou le disjoncteur.

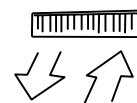

Vérifications avant utilisation

- (1) Vérifiez que les filtres à air soient montés.
- (2) Vérifiez que la sortie ou l'entrée de l'air ne soient pas bloquées.
- (3) Connectez l'interrupteur général ou le disjoncteur au secteur pour mettre le climatiseur sous tension.

VENTILATION SEULE

AVERTISSEMENT

Le nettoyage du filtre à air et des autres pièces de l'unité intérieure impliquant un travail en hauteur dangereux, assurez-vous de demander à une personne chargée de l'entretien de le faire.
Ne le faites pas vous-même.

REMARQUE

Si le système de climatisation est utilisé régulièrement, le nettoyage et l'entretien des unités intérieures/extérieures sont fortement recommandés.

En général, si une unité intérieure est utilisée quotidiennement pendant 8 heures environ, les unités intérieures/extérieures devront être nettoyées au moins une fois tous les 3 MOIS.

Le nettoyage et l'entretien doivent être effectués par un professionnel.

L'absence de nettoyage régulier des unités intérieures/extérieures se soldera par une baisse des performances, du givre, une fuite d'eau, voire une panne du compresseur.

FONCTIONNEMENT ET PERFORMANCES DU CLIMATISEUR

Fonction de protection de 3 minutes

La fonction de protection de 3 minutes empêche le démarrage du climatiseur pendant les 3 minutes qui suivent l'activation de l'interrupteur général/du disjoncteur pour faire redémarrer le climatiseur.

Coupure de courant

Une coupure de courant arrêtera complètement l'unité en fonction.

- Pour remettre le climatiseur en marche, appuyez sur la touche START/STOP (MARCHE/ARRET) de la télécommande.
- Un éclairage ou un téléphone sans fil pour voiture fonctionnant près de l'unité peut provoquer son dysfonctionnement. Désactivez l'interrupteur général ou le disjoncteur puis réactivez-les. Appuyez sur la touche START/STOP (MARCHE/ARRET) de la télécommande pour le remettre en marche.

Caractéristiques du chauffage

Préchauffage

Le climatiseur ne fournira pas d'air chaud dès sa mise en marche. Il ne commencera à fournir l'air chaud qu'au bout de 5 minutes environ, lorsque l'échangeur de chaleur de l'unité intérieure aura chauffé.

Commande d'air chaud (en mode Chauffage)

Lorsque la température de la pièce atteint la température définie, la vitesse de ventilation diminue automatiquement pour éviter que de l'air froid ne soit soufflé. A ce moment-là, l'unité extérieure s'arrêtera.

Dégivrage

Si l'unité extérieure givre durant le chauffage, le dégivrage démarrera automatiquement (et fonctionnera pendant environ 2-10 minutes) pour maintenir la puissance calorifique.

- Le ventilateur des unités intérieures et extérieures s'arrêtera durant le dégivrage.
- Durant le dégivrage, l'eau dégivrée sera évacuée par le fond de l'unité extérieure.

Puissance calorifique

Lors du chauffage, la chaleur est absorbée de l'extérieur et amenée dans la pièce. Ce système de chauffage est appelé système à thermopompe. Lorsque la température extérieure est trop basse, il est recommandé d'utiliser un autre appareil de chauffage en combinaison avec le climatiseur.

Attention à l'accumulation de neige et de givre sur l'unité extérieure

- Dans les zones neigeuses, l'entrée et la sortie de l'air de l'unité extérieure sont souvent recouvertes de neige ou de givre. L'accumulation de neige ou de givre sur l'unité extérieure peut se solder par une panne du climatiseur ou une baisse des performances de chauffage.
- Dans les zones froides, faites attention au tuyau d'évacuation afin qu'il évacue parfaitement l'eau sans qu'il en reste à l'intérieur et qu'elle gèle. Le gel de l'eau dans le tuyau d'évacuation ou dans l'unité extérieure peut se solder par une panne du climatiseur ou une baisse des performances de chauffage.

Conditions de fonctionnement du climatiseur

Pour que ses performances soient bonnes, utilisez le climatiseur dans les conditions de température ci-après.

Refroidissement	Température extérieure : de -5°C à 43°C
	Température ambiante : de 21°C à 32°C (Temp. bulbe sec) de 15°C à 24 °C (Temp. bulbe humide)
	ATTENTION Humidité relative ambiante - inférieure à 80 %. Si le climatiseur fonctionne à un taux supérieur, de la condensation peut se former à sa surface.
Déshumidification	Température extérieure : de 15°C à 43°C (Temp. maximum de l'air aspiré 46°C)
	Température ambiante : de 17°C à 32°C
Chauffage	Température extérieure : de -15°C à 15°C (Temp. bulbe humide)
	Température ambiante : de 15°C à 28°C (Temp. bulbe sec)

Si le climatiseur est utilisé en dehors des conditions ci-dessus, une protection de sécurité peut entrer en fonction.

REINSTALLATION

DANGER

Demandez à votre revendeur ou à un professionnel de l'installation de réinstaller le climatiseur ou de l'installer ailleurs et d'observer les points ci-après.

Si vous installez vous-même le climatiseur de manière inappropriée, une électrocution ou un incendie peuvent avoir lieu.

Ne installez pas le climatiseur dans les endroits ci-après.

- Ne installez pas le climatiseur dans un endroit situé à moins de 1 m d'un téléviseur, d'une chaîne stéréo ou d'une radio. Si l'unité est installée dans un endroit de ce type, le bruit transmis par le climatiseur affectera le fonctionnement de ces appareils.
- Ne installez pas le climatiseur près d'une machine haute fréquence (machine à coudre ou appareil de massage à usage professionnel, etc.) ou le climatiseur pourrait mal fonctionner.
- Ne installez pas le climatiseur dans un endroit humide ou huileux ni dans un lieu de formation de vapeur, de suie ou de gaz corrosif.
- Ne installez pas le climatiseur dans un endroit riche en sel tel qu'une zone de bord de mer.
- Ne installez pas le climatiseur dans un endroit où de l'huile pour machines est utilisée en grande quantité.
- Ne installez pas le climatiseur dans un endroit habituellement exposé à un vent fort, tel qu'une zone de bord de mer, un toit ou un dernier étage d'immeuble.
- Ne installez pas le climatiseur dans un lieu de formation de gaz sulfureux tel qu'une source minérale.
- Ne installez pas le climatiseur dans un véhicule ou une grue mobile.

Attention au bruit ou aux vibrations !

- Ne installez pas le climatiseur dans un endroit où le bruit de fonctionnement de l'unité extérieure ou sa sortie d'air chaud gênent votre voisinage.
- Installez le climatiseur sur une base solide et stable, apte à éviter la transmission du bruit de fonctionnement, d'échos et de vibrations.
- Si une unité intérieure est en fonction, il est possible que d'autres unités intérieures, qui ne sont pas en fonction, émettent des sons.



PROBLEMES ET CAUSES

ATTENTION

Si l'une des conditions ci-après se présente, désactivez l'interrupteur général et contactez immédiatement votre revendeur.

- Les témoins de fonctionnement clignotent à intervalles courts (5 Hz) bien que vous ayez tenté de couper le courant puis de le rétablir après 2 ou 3 minutes.
- Les commutateurs ne fonctionnent pas bien.
- Le fusible général grille souvent ou le disjoncteur entre souvent en fonction.
- Un corps étranger ou de l'eau tombent à l'intérieur du climatiseur.
- Vous notez d'autres conditions inhabituelles.

Avant de faire une demande d'entretien ou de réparation, vérifiez les points ci-après.

Nouvelle vérification

Absence de fonctionnement

- L'interrupteur général est désactivé.
- Le disjoncteur est entré en fonction pour couper le courant.
- Le fusible général a grillé.
- Le courant a été coupé.

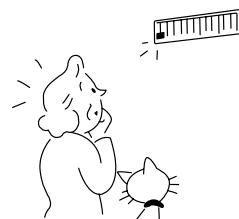

Refroidissement ou chauffage imparfait

- L'entrée et/ou la sortie de l'air de l'unité extérieure sont bloquées.
- Portes ou fenêtres sont ouvertes.
- La vitesse de ventilation est réglée sur LOW (FAIBLE).
- Le climatiseur est réglé sur le mode DRY (DESHUMIDIFICATION).
- La température définie est trop élevée. (pour le refroidissement)
- La température définie est trop basse. (pour le chauffage)



Ces points ne sont pas des pannes.

L'unité intérieure ou l'unité extérieure fait un drôle de bruit.

- Lorsque la température change brutalement, l'unité intérieure ou l'unité extérieure fait parfois un drôle de bruit à cause du changement de sens d'écoulement du réfrigérant ou du travail d'expansion.

L'air de la pièce est malodorant ou le climatiseur dégage une mauvaise odeur.

- Les odeurs imprégnées dans les murs, les tapis, les meubles, les vêtements ou les fourrures se dégagent du climatiseur.

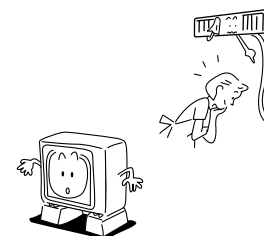

L'unité extérieure givre lors du chauffage.

De l'eau s'écoule de l'unité extérieure.

- Il arrive que l'unité extérieure givre lors du chauffage.
Dans ce cas, l'unité dégivre automatiquement (pendant 2-10 minutes) afin d'augmenter la puissance calorifique.
- Lors du dégivrage, les unités intérieures et extérieures arrêtent le flux d'air.
- Un sifflement se fait entendre lorsque le sens d'écoulement du réfrigérant change pour le dégivrage.
- L'eau résultant du dégivrage automatique lors du chauffage s'écoule de l'unité extérieure.



Le flux d'air change sans que la touche FAN (VENTILATION) soit réglée sur le mode AUTOMATIQUE.

- Si la température de l'air soufflé baisse lors du chauffage, le climatiseur change ou arrête automatiquement le flux d'air de l'unité intérieure afin que les occupants de la pièce n'aient pas froid.
- Il arrive que le flux d'air de l'unité intérieure change lors du refroidissement.



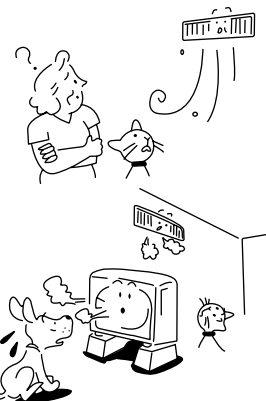

L'unité extérieure dégage une vapeur blanche d'eau ou d'air glacé.

- Il arrive que l'unité intérieure en mode Refroidissement ou l'unité extérieure en mode Dégivrage donnent lieu à des vapeurs.



PROBLEMES ET CAUSES (Concernant la Télécommande)

Avant de faire une demande d'entretien ou de réparation, vérifiez les points ci-après.

Il est impossible de modifier les paramètres.		
Symptômes	Causes	Raison et solution
La vitesse de ventilation ne peut être modifiée.	<ul style="list-style-type: none">Vérifiez si le MODE affiché correspond à "AUTO" (AUTOMATIQUE). <p>AUTO </p>	Lorsque le mode automatique est sélectionné, le climatiseur sélectionne automatiquement la vitesse de ventilation.
	<ul style="list-style-type: none">Vérifiez si le MODE affiché correspond à "DRY" (DESHUMIDIFICATION). <p>(DRY) </p>	Lorsque la déshumidification est sélectionnée, le climatiseur sélectionne automatiquement la vitesse de ventilation.

TOSHIBA CARRIER CORPORATION