

AL-KO

MANUEL D'UTILISATION Taille-bordures à ligne FRS250

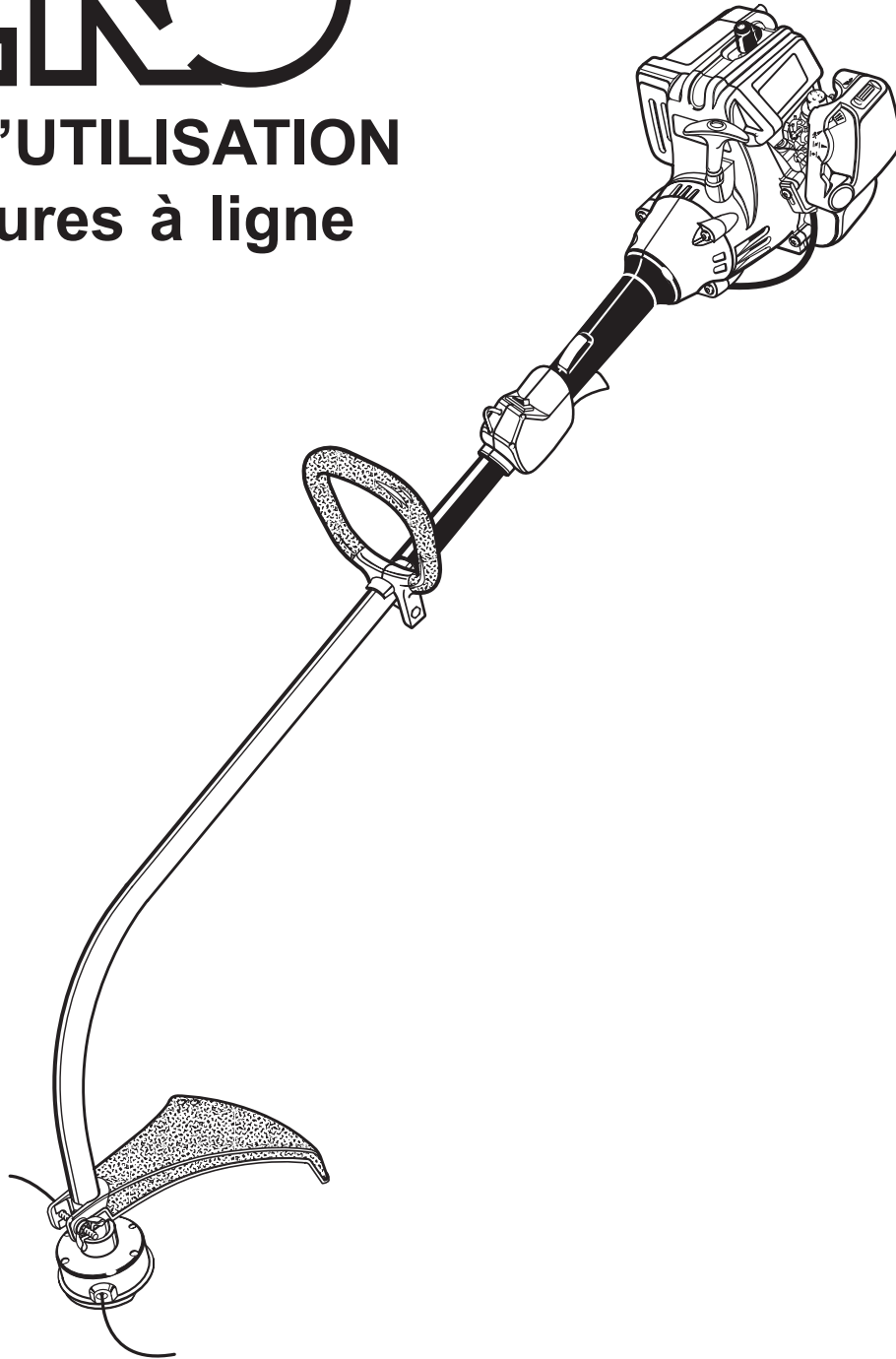

Ce taille-bordures a été conçu et fabriqué conformément aux strictes normes de fiabilité, simplicité d'emploi et sécurité d'utilisation de AL-KO. Correctement entretenu, il vous donnera des années de fonctionnement robuste et sans problèmes.

⚠ AVERTISSEMENT : Pour réduire les risques de blessures, l'utilisateur doit lire et veiller à bien comprendre le manuel d'utilisation.

Merci d'avoir acheté un taille-bordures AL-KO.

CONSERVER CE MANUEL POUR FUTURE REFERENCE

TABLE DES MATIERES

■ Sécurité	2 - 3
■ Symboles	4 - 5
■ Fiche technique	5
■ Déballage	6
■ Caractéristiques	6
■ Assemblage	7 - 8
■ Utilisation	9 - 11
■ Maintenance	12 - 14
■ Dépannage	15 - 16
■ Garantie	17
■ Directive de sécurité	18

SECURITE

AVERTISSEMENT :

Ne pas essayer d'utiliser ce taille-bordures avant d'avoir lu entièrement et bien compris toutes les instructions, règles de sécurité, etc., contenues dans ce manuel. Le non respect de ces informations peut entraîner un accident tel qu'un incendie ou un choc électrique entraînant des blessures graves. Conserver le manuel d'utilisation et le consulter fréquemment, afin d'assurer le maintien de la sécurité et de pouvoir instruire les autres utilisateurs éventuels.

LIRE TOUTES LES INSTRUCTIONS

REGLES DE SECURITE GENERALES

- Pour travailler en toute sécurité, lire et veiller à bien comprendre toutes les instructions avant d'utiliser le taille-bordures. Respecter toutes les instructions de sécurité. Le non respect des instructions de sécurité ci-dessous peut entraîner des blessures graves.
- Ne pas laisser des enfants ou personnes n'ayant pas reçu une formation adéquate utiliser cet outil.
- Ne jamais lancer ou faire tourner le moteur dans un endroit clos ou mal aéré. Les gaz d'échappement peuvent être mortels.

- Déblayer la zone de travail avant chaque utilisation. La débarrasser de tous les objets tels que cailloux, verre brisé, clous, fils métalliques, cordes, etc. risquant d'être projetés ou de se prendre dans la tête de coupe.
- Porter une protection oculaire et auditive complète pendant l'utilisation de cet outil.
- Porter des pantalons longs, des chaussures et des gants épais. Ne pas porter de vêtements amples, shorts, bijoux quels qu'ils soient et ne pas travailler pieds nus.

- Attacher les cheveux longs pour les maintenir au-dessus des épaules, afin qu'ils ne se prennent pas dans les pièces en mouvement.
- Garder les badauds, enfants et animaux à une distance de 15 m minimum.
- Ne pas utiliser ce taille-bordures en état de fatigue, si l'on est souffrant ou sous l'influence de l'alcool, de drogues ou de médicaments.
- Ne pas travailler sous un éclairage insuffisant.
- Se tenir bien campé et en équilibre. Ne pas travailler hors de portée. Le travail hors de portée risque de faire perdre l'équilibre ou de causer un contact avec les pièces brûlantes.
- Garder toutes les parties du corps à l'écart des pièces en mouvement.
- Ne pas toucher les alentours de l'échappement ou du cylindre, qui deviennent brûlants pendant l'utilisation.
- Toujours arrêter le moteur et débrancher le fil de la bougie avant d'effectuer tout entretien ou réglage, à l'exception des réglages du carburateur.
- Inspecter l'outil avant chaque utilisation pour s'assurer qu'il n'y a pas de pièces desserrées, de fuites de carburant, etc. Remplacer les pièces endommagées avant utilisation.
- La tête de coupe tourne pendant le réglage du carburateur.
- Il a été rapporté que, chez certaines personnes, les vibrations produites par les outils à main motorisés peuvent contribuer au développement d'une affection appelée syndrome de Raynaud. Les symptômes peuvent inclure des picotements, l'insensibilisation et le blanchissement des doigts et sont habituellement provoqués par l'exposition au froid. L'hérédité, l'exposition au froid et à l'humidité, le régime alimentaire, la fumée et les habitudes de travail sont tous des facteurs considérés comme contribuant au développement de ces symptômes. Il n'existe actuellement aucune preuve qu'un certain type de vibration ou le degré d'exposition contribue réellement au développement de cette affection. Certaines mesures, susceptibles de réduire les effets des vibrations, peuvent être prises par l'opérateur :
 - a) Garder le corps au chaud par temps froid. Pendant l'utilisation, porter des gants afin de tenir les mains et les poignets au chaud. Il a été établi que le froid est l'une des principales causes du symptôme de Raynaud.

- b) Après chaque période d'utilisation, faire des exercices pour accroître la circulation.
- c) Faire des pauses fréquentes. Limiter la durée d'exposition quotidienne.
- d) Garder l'outil bien entretenu, toutes les pièces de boulonnerie serrées et remplacer les pièces usées.

En cas d'apparition de l'un ou plusieurs des symptômes décrits ci-dessus, cesser d'utiliser l'outil et consulter un médecin.















- Mélanger et conserver le carburant dans un bidon ou jerrycan approuvé pour l'essence.
- Mélanger le carburant à l'extérieur, loin de toute flamme ou source d'étincelles. Essuyer tout carburant répandu. S'éloigner de 9 m du point d'approvisionnement avant de lancer le moteur.
- Arrêter le moteur et le laisser refroidir avant de faire le plein ou de le remiser.
- Pour le transport dans un véhicule, le réservoir doit être vide et l'outil bien arrimé.

REGLES DE SECURITE PARTICULIERES A L'UTILISATION DU TAILLE - BORDURES

- Si la tête de coupe est fendue, brisée ou endommagée de quelque façon que ce soit, la remplacer. S'assurer que la tête de coupe est correctement installée et solidement assujettie. S'il ne le sont pas, l'opérateur court des risques de blessures graves.
- S'assurer que tous les dispositifs de protection, déflecteurs et poignées sont correctement installés et solidement assujettis.
- Utiliser exclusivement des lignes de coupe d'origine. Ne pas utiliser d'autres accessoires de coupe.
- Ne jamais utiliser l'outil si le déflecteur d'herbe n'est pas en place et en bon état.
- Tenir fermement les deux poignées pendant le travail. Tenir la tête de coupe au-dessous du niveau de la taille. Ne jamais tailler avec la tête de coupe à plus de 76 cm du sol.

SYMBOLES

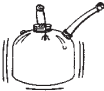
Important : Certains des symboles ci-dessous peuvent être utilisés sur l'outil. Veiller à les étudier et apprendre leur signification. Une interprétation correcte de ces symboles permettra d'utiliser l'outil plus efficacement et de réduire les risques.

SYMBOLE	NOM	EXPLICATION
	Symbole d'alerte de sécurité	Ce symbole indique un danger, un avertissement ou une mise en garde. Il signifie : Attention !!! La sécurité de l'opérateur est en jeu.
	Lire le manuel d'utilisation	Il contient des messages spéciaux, destinés à attirer l'attention sur les éventuels problèmes de sécurité et risques d'endommagement de la machine, ainsi que des conseils utiles concernant l'utilisation et l'entretien. Lire toutes les informations attentivement afin de tirer plein parti de l'outil, en toute sécurité.
	Porter une protection oculaire et auditive	Porter une protection oculaire et auditive pendant l'utilisation de ce matériel.
	Ne laisser personne s'approcher	Garder les badauds à une distance de 15 m minimum.
	Ricochet	Risque de ricochet.
	Ne pas utiliser de lame	Ne pas utiliser de lame sur cet outil.
	Autocollant de régime	Sens de rotation et vitesse maximum de l'arbre pour l'accessoire de coupe.
	Chaussures	Porter des chaussures de travail à semelle antidérapante lors de l'utilisation de l'outil.
	Gants	Porter des gants antidérapants épais.
	Ne pas fumer	Ne pas fumer pendant la préparation du mélange ou le remplissage du réservoir.
	Essence	Utiliser de l'essence sans plomb pour automobiles, avec un indice d'octane de 87 $([R + M] / 2)$ ou plus.
	Huile	Utiliser une huile 2 temps pour moteurs refroidis par air.
	Mélange de l'essence et de l'huile	Mélanger le carburant soigneusement avant chaque approvisionnement.
	Commutateur	Commutateur marche / arrêt I = marche O = arrêt

SYMBOLES

Le but des symboles de sécurité est d'attirer l'attention sur d'éventuels dangers. Les symboles de sécurité et les informations qui les accompagnent doivent être bien compris et respectés. Les mises en garde ne constituent en elles-mêmes aucune protection contre les dangers. Les instructions ou avertissements qu'elles contiennent ne sauraient en aucun cas remplacer des mesures de prévention des accidents appropriées.

SYMBOLE SIGNIFICATION



DANGER : Indique une situation extrêmement dangereuse qui, si elle n'est pas évitée, aura pour conséquences des blessures graves ou mortelles.



AVERTISSEMENT : Indique une situation potentiellement dangereuse qui, si elle n'est pas évitée, pourrait entraîner des blessures graves.



ATTENTION : Indique une situation potentiellement dangereuse qui, si elle n'est pas évitée, aura pour conséquences des blessures légères ou de gravité modérée. Ce terme peut également être employé pour avertir l'utilisateur de pratiques dangereuses pouvant causer des dommages matériels.

REMARQUE : Une remarque contient des informations ou instructions vitales pour l'utilisation ou l'entretien du matériel.

CONSERVER CES INSTRUCTIONS

FICHE TECHNIQUE

Poids	Sans carburant ni tête de coupe	4,44 kg
	Sans carburant, avec tête de coupe	4,63 kg
Volume du réservoir		42,5 cm ³
Largeur de coupe		432 mm
Cylindrée		25 cm ³
Rendement maximal du moteur (conformément à ISO 8893)		0,75 kW
Vitesse de rotation maximale de la broche		9 000 ±1 tr/min
Régime moteur (vitesse de rotation) à la vitesse de rotation maximale recommandée de la broche.		12 500 ±1 tr/min
Régime moteur (vitesse de rotation) au ralenti		3 100 - 4 300 tr/min ⁻¹
Consommation de carburant (conformément à ISO 8893), au rendement maximal du moteur		0,48 kg/h
Consommation de carburant spécifique (conformément à ISO 8893), au rendement maximal du moteur		0,46 kg/h
Niveau de vibrations au ralenti	Poignée avant	4,9
	Poignée arrière	4,2
Niveau de vibrations à plein régime	Poignée avant	16,2
	Poignée arrière	9,9
Pression acoustique (conformément à EN ISO 11806:1997, ISO 7917:1987)		98
Pression acoustique (conformément à ISO 10884)		112

DEBALLAGE

INSTRUCTIONS

- Sortir l'outil du carton avec précaution.
- Examiner soigneusement l'outil pour s'assurer que rien n'a été brisé ou endommagé en cours de transport.
- Ne pas jeter les matériaux d'emballage avant d'avoir soigneusement examiné l'outil et avoir vérifié qu'il fonctionne correctement.

LISTE DES PIÈCES DE KIT NEUF

- Déflecteur d'herbe
- Poignée avant
- Protection d'échappement, clé Torx et vis
- Quincaillerie
- Manuel d'utilisation

CARACTERISTIQUES

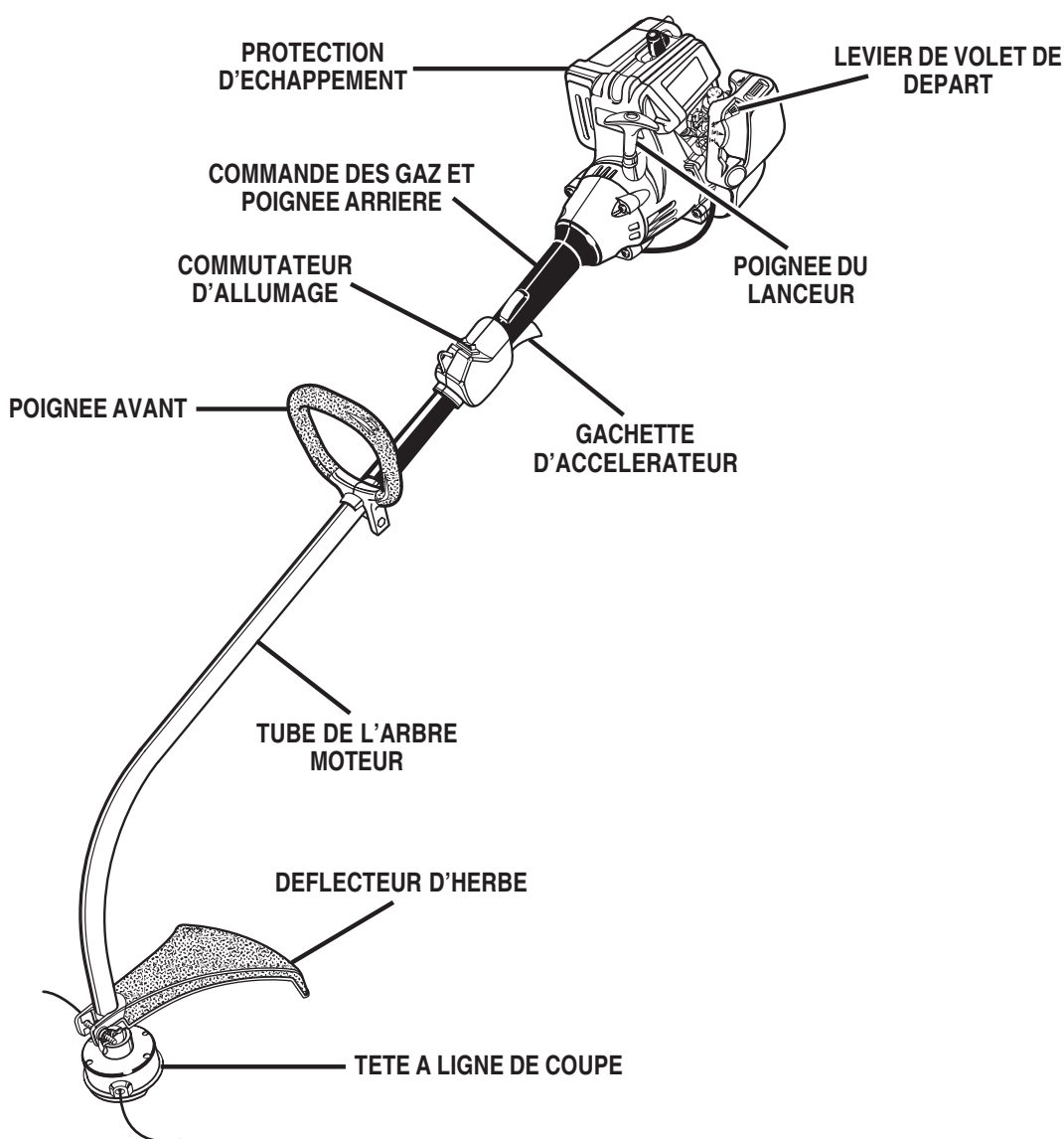

Fig. 1

ASSEMBLAGE

ASSEMBLAGE :

DEFLECTEUR D'HERBE

Voir la figure 2.

1. Retirer l'écrou papillon, la rondelle plate, la rondelle frein et le boulon du kit.
2. Placer le déflecteur d'herbe sur l'arbre et le support.
3. Insérer le boulon dans les fentes du déflecteur d'herbe et le support du tube d'arbre.
4. Installer la rondelle plate, la rondelle frein et l'écrou papillon.
5. Serrer fermement.

POIGNEE AVANT

Voir la figure 3.

1. Retirer la poignée avant, le boulon et l'écrou papillon du kit.
2. Installer la poignée avant sur le dessus du tube d'arbre et la positionner pour un confort de travail maximum.
3. Insérer l'écrou papillon dans la poignée avant, comme illustré, puis installer l'écrou papillon.
4. Serrer fermement l'écrou papillon.

REMARQUE : Ne pas essayer de retirer ou modifier la pièce d'écartement. Cette pièce est la limite de position supérieure de la poignée. Voir la figure 3.

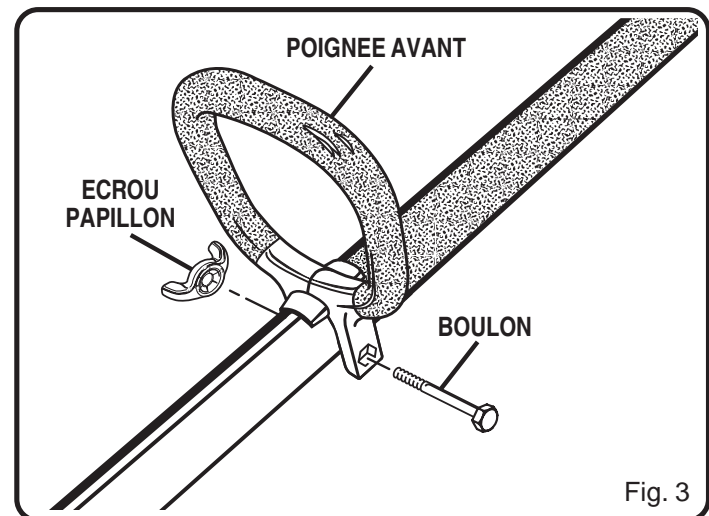
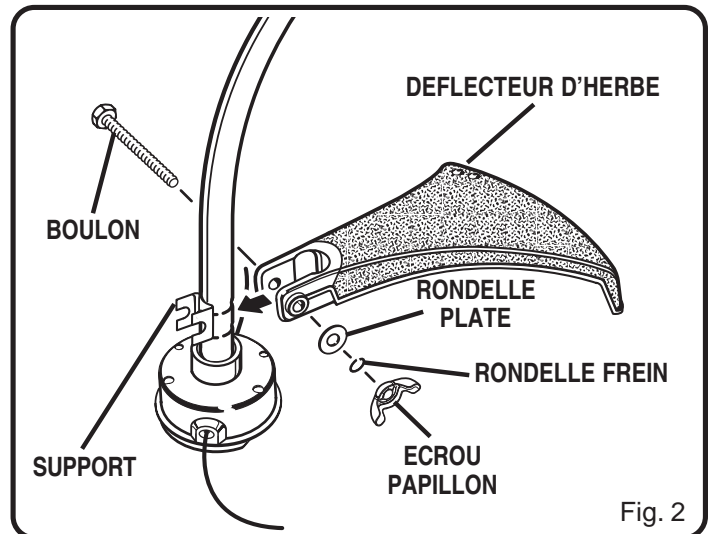

ASSEMBLAGE

PROTECTION D'ÉCHAPPEMENT

Voir la figure 4.

1. Retirer la protection d'échappement et les deux vis du kit de l'utilisateur.
2. Installer la protection d'échappement sur le carter arrière.

REMARQUE : S'assurer que l'extrémité coudée de la protection d'échappement s'insère correctement dans l'ouverture du carter arrière.

3. Installer les deux vis.
4. Serrer les vis fermement

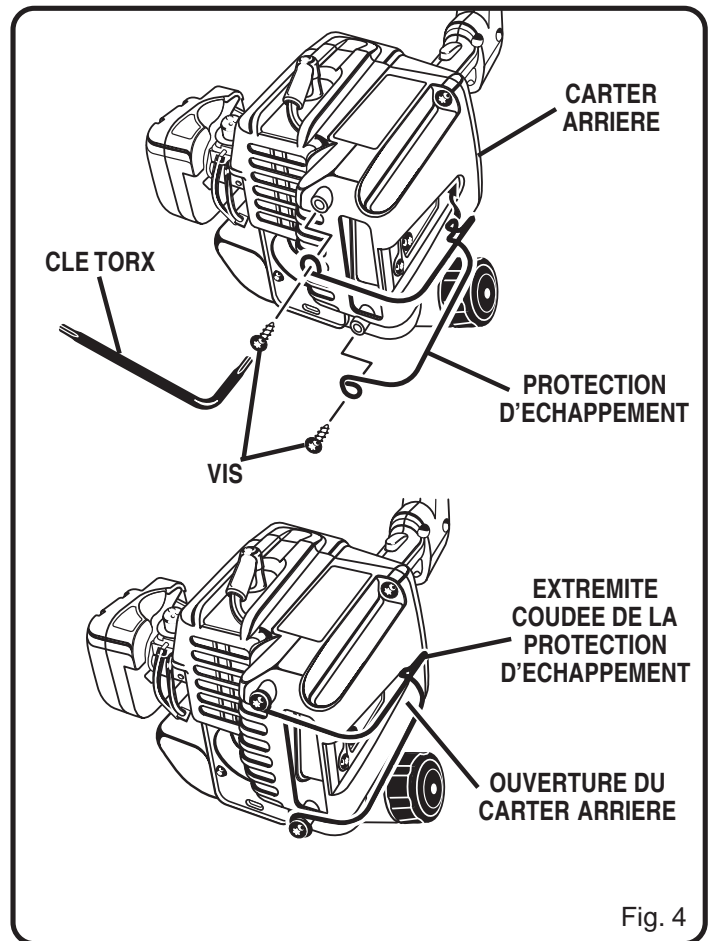

UTILISATION

CARBURANT ET APPROVISIONNEMENT

SECURITE DE MANIPULATION DU CARBURANT

- Le carburant étant extrêmement inflammable, il doit toujours être manipulé avec précaution.
- Toujours mélanger le carburant à l'extérieur, loin de toute flamme ou source d'étincelles. Ne pas inhaler les vapeurs.
- Ne pas laisser l'essence ou l'huile entrer en contact avec la peau.
- Garder l'huile et l'essence à l'écart des yeux. En cas d'éclaboussure d'huile ou d'essence dans les yeux, rincer immédiatement avec de l'eau propre. Si l'irritation persiste consulter immédiatement un médecin.
- Nettoyer immédiatement tout carburant répandu.

MELANGE DU CARBURANT

- Cet outil utilise un moteur deux temps qui nécessite le mélange d'essence et d'huile 2 temps. Mélanger de l'essence sans plomb et de l'huile moteur 2 temps dans un récipient propre homologué pour l'essence.
- Le moteur est certifié pour fonctionner avec de l'essence sans plomb pour automobiles, avec un indice d'octane de 87 ($[R + M] / 2$) ou plus.
- Ne pas utiliser de mélanges tout préparés des stations service tels que ceux utilisés dans les motos, vélomoteurs, etc.
- Utiliser une huile 2 temps automélangeuse de haute qualité pour moteurs refroidis par air. Ne pas utiliser d'huile automobile ou pour moteurs hors-bord 2 temps.
- Ajouter 2 % d'huile à l'essence. Ceci permet d'obtenir un mélange à 50/1.
- Mélanger le carburant soigneusement avant chaque approvisionnement.
- Mélanger en petites quantités. Ne pas mélanger plus de carburant qu'il ne sera utilisé dans une période de 30 jours. Il est recommandé d'utiliser une huile 2 temps contenant un stabilisateur de carburant.



REPLISSAGE DU RESERVOIR

1. Nettoyer le pourtour du bouchon de remplissage pour éviter la contamination du carburant.
2. Desserrer le bouchon du réservoir lentement pour relâcher la pression et éviter que le carburant s'échappe.
3. Verser le mélange dans le réservoir avec précaution. Éviter de répandre du carburant.
4. Avant de remettre le bouchon en place, nettoyer et inspecter son joint.
5. Remettre immédiatement le bouchon en place et le serrer à la main. Essuyer tout carburant répandu. S'éloigner de 9 m du point d'approvisionnement avant de lancer le moteur.

REMARQUE : Il est normal qu'un moteur neuf dégage de la fumée pendant et après la première utilisation.

⚠ AVERTISSEMENT:

Toujours arrêter le moteur avant de faire le plein de carburant. Ne jamais remplir le réservoir d'une machine lorsque le moteur tourne ou est chaud. S'éloigner d'au moins 9 m du point d'approvisionnement avant de lancer le moteur. Ne pas fumer !



1 litre	+	20 ml	=	} 50/1
2 litres	+	40 ml	=	
3 litres	+	60 ml	=	
4 litres	+	80 ml	=	
5 litres	+	100 ml	=	

UTILISATION DU TAILLE - BORDURES

Tenir le taille-bordures avec la main droite sur la poignée arrière et la main gauche sur la poignée avant, le pouce et les autres doigts solidement refermés sur les deux poignées. Tenir fermement les deux poignées pendant le fonctionnement. Le taille-bordures doit être tenu dans une position confortable, la poignée arrière se trouvant à peu près à hauteur de la taille. Voir la figure 5.

Toujours utiliser le taille-bordures à plein régime. Couper les herbes hautes du haut en bas. Ceci empêchera l'herbe de s'enrouler sur le tube de l'arbre moteur et la tête de coupe, ce qui pourrait endommager le moteur du fait d'une surchauffe. Si l'herbe s'enroule sur la tête de coupe, arrêter le moteur, débrancher le fil de bougie et enlever l'herbe. Le travail prolongé à mi-régime causerait l'écoulement d'huile par l'échappement.



UTILISATION

AVANCE DE LA LIGNE DE COUPE

AVANCE DE LA LIGNE DE COUPE AVEC LE SYSTEME A CHOC EZ LINE™

L'avance de la ligne est obtenue en tapant la tête de coupe sur le gazon, le moteur tournant à plein régime.

1. Faire tourner le moteur à plein régime.
2. Taper la tête de coupe sur le sol pour faire avancer la ligne. La ligne avance chaque fois que la tête de coupe est frappée sur le sol.
3. Plusieurs frappes peuvent être nécessaires pour que la ligne parvienne à la lame coupe ligne.
4. Continuer le travail.

REMARQUE : Si la ligne devient trop courte, il peut ne pas être possible de la faire avancer en tapant la tête de coupe sur le sol. Dans ce cas, **ARRETER LE MOTEUR** et tirer la ligne à la main.

AVANCE MANUELLE DE LA LIGNE DE COUPE

Appuyer sur la retenue de bobine et tirer sur la ligne pour sortir la longueur désirée.

CONSEILS DE COUPE

Voir la figure 6.

- Pour une efficacité maximum, garder le taille-bordures incliné vers la zone de coupe.
- Ne pas travailler dans des endroits dangereux.
- Couper avec l'extrémité de la ligne; ne pas forcer la tête de coupe dans l'herbe non coupée.
- Les palissades en métal et en bois accélèrent l'usure de la ligne et peuvent la faire casser. Les murs en pierre et brique, trottoirs et pièces de bois peuvent user la ligne rapidement.
- Eviter les arbres et buissons. L'écorce des arbres, les moulures en bois, le lambrisage et les piquets de palissades peuvent être endommagés par la ligne.

LAME DE SECTIONNEMENT DE LIGNE DE COUPS DU DEFLECTEUR D'HERBE

Voir la figure 7.

Ce taille-bordures est équipé d'une lame de sectionnement de ligne montée sur le déflecteur d'herbe. Pour obtenir une coupe optimale, faire avancer la ligne jusqu'à ce qu'elle soit coupée à la longueur correcte par la lame de sectionnement. La ligne doit être avancée chaque fois que le moteur tourne à une vitesse supérieure à la normale. Ceci maintiendra une efficacité maximum et gardera la ligne assez longue pour avancer correctement.

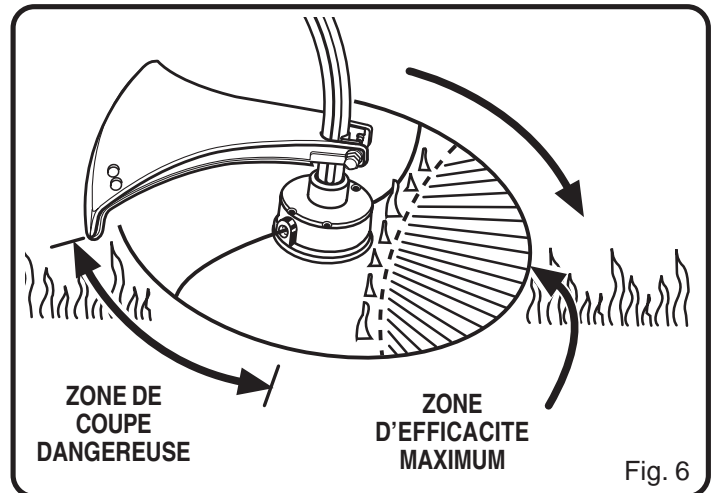

Fig. 6

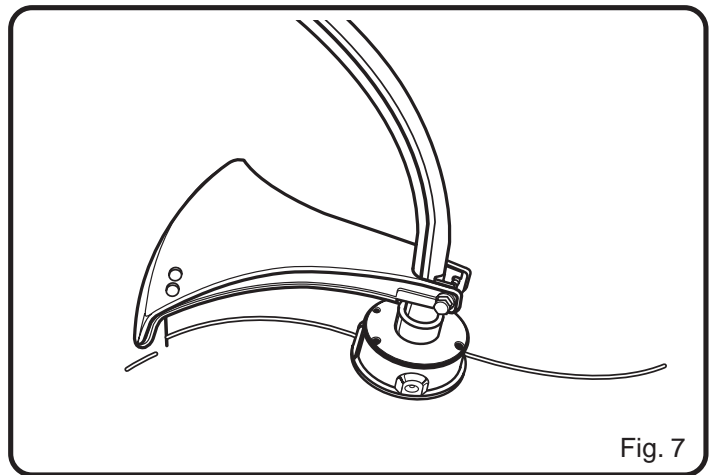

Fig. 7

UTILISATION

DEMARRAGE ET ARRET

Voir les figures 8 et 9.

⚠ AVERTISSEMENT

Ne jamais lancer ou faire tourner le moteur dans un endroit clos ou mal aéré. Les gaz d'échappement peuvent être mortels.

DEMARRAGE DU MOTEUR FROID :

1. Poser le taille-bordures sur un sol nu et plat. Mettre le commutateur en position de **MARCHE** « I ».
REMARQUE : Cet outil est équipé d'un commutateur marche / arrêt. S'assurer que ce commutateur est en position de **MARCHE** « I » avant de lancer le moteur.
2. Appuyer sur la poire d'amorçage **8 à 10 fois**.
3. Pousser le volet de départ en position d'étranglement (|→|).
4. Appuyer sur le bouton de verrouillage, presser la gâchette et tirer sur le cordon du lanceur jusqu'à ce que le moteur essaie de démarrer. (Ne pas tirer le cordon plus de 6 fois.)
5. Mettre le volet de départ en position demi ouverte (|↔|).
6. Maintenir la gâchette enfoncée et tirer sur le cordon du lanceur jusqu'à ce que le moteur démarre.
7. Laisser le moteur tourner à plein régime (gâchette serrée à fond) pendant 30 à 45 secondes, volet de départ demi ouvert (|↔|) pour le réchauffer. Mettre le volet de départ en position de marche (↗).

DEMARRAGE DU MOTEUR CHAUD :

1. Mettre le volet de départ en position de marche (↗).
2. Maintenir la gâchette enfoncée et tirer sur le cordon du lanceur jusqu'à ce que le moteur démarre.

ARRET DU MOTEUR :

Pour arrêter le moteur, mettre le commutateur en position « O ».

REMARQUE : Ne pas oublier de mettre le commutateur en position de **MARCHE** « I » avant d'essayer de lancer le moteur.

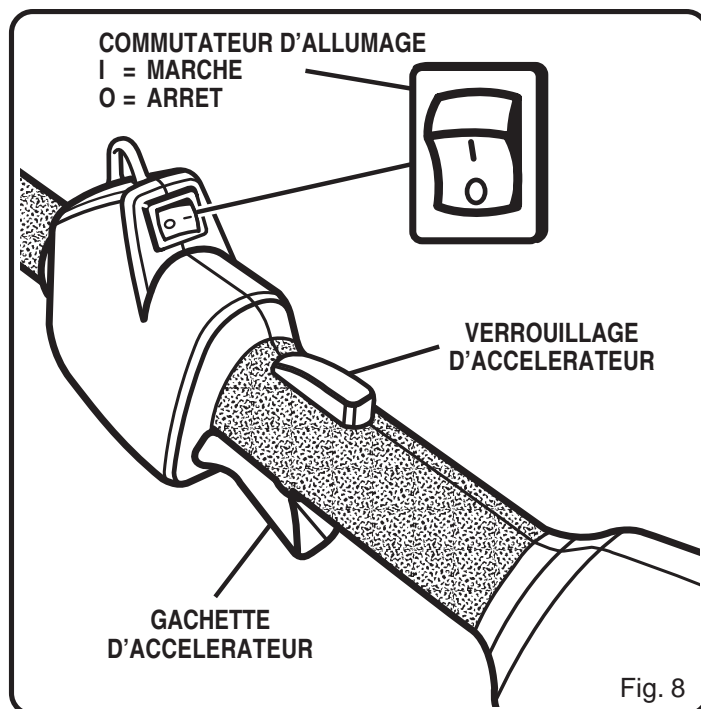

Fig. 8

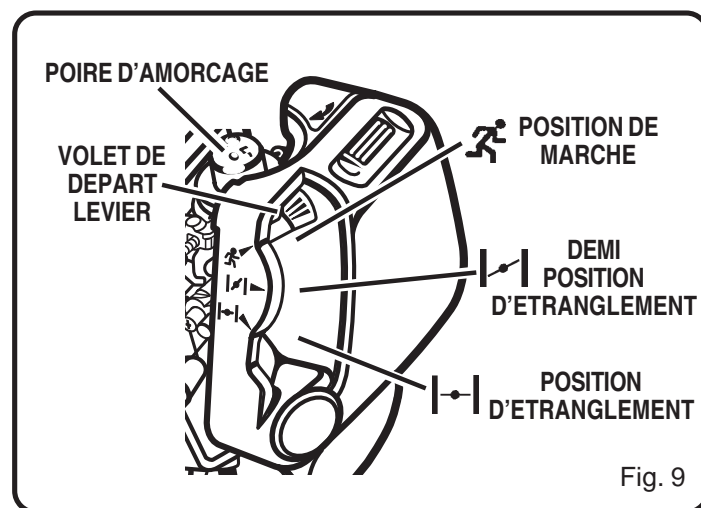

Fig. 9

⚠ AVERTISSEMENT :

Utiliser exclusivement des pièces, accessoires et outils d'origine. Toute dérogation peut entraîner un mauvais fonctionnement, des blessures et l'annulation de la garantie.

- Les réglages et réparations décrits ci-dessous peuvent bien souvent être effectués par l'utilisateur. Les autres réparations doivent être confiées à un centre de réparations agréé.
- Un manque d'entretien peut causer un calaminage excessif et l'écoulement d'un résidu noir huileux par l'échappement.
- S'assurer que tous les dispositifs de protection, sangles, déflecteurs et poignées sont correctement installés et solidement assujettis pour éviter les risques de blessures.

REPLACEMENT DE LA BOBINE AVANCE DE LA LIGNE DE COUPE A CHOC EZ LINE™

NOUVELLE BOBINE PRE - ENROULEE

Voir les figures 10 et 11.

Si seule la ligne est remplacée, voir « Remplacement de la ligne », plus loin dans ce manuel.

Utiliser exclusivement une ligne monofilament de 2 mm. Pour une efficacité maximum, utiliser exclusivement une ligne du fabricant.

1. Arrêter le moteur et débrancher le fil de la bougie. Maintenir la tête de coupe et retirer la retenue de bobine. Tourner vers la droite.
2. Retirer la bobine vide de la tête de coupe. Laisser le ressort fixé sur la bobine.
3. Lors de l'installation d'une nouvelle bobine, s'assurer que les deux lignes sont engagées dans les deux fentes diamétralement opposées. Veiller à ce que les deux lignes soient sorties d'au moins 152 mm au-delà de chaque fente.
4. Passer les lignes dans les oeillets de la tête de coupe. Enfoncer la bobine dans la tête de coupe avec précaution (au besoin tirer délicatement sur la ligne pour les faire passer à l'extérieur). Une fois la bobine en place dans la tête de coupe, saisir les lignes et les tirer d'un coup sec pour les sortir des fentes de la bobine.
5. Appuyer sur la bobine et la tourner vers la gauche, jusqu'à ce qu'elle se bloque. Maintenir la bobine enfoncée et la tourner légèrement vers la droite. Lâcher la bobine. Elle doit être verrouillée dans la tête de coupe. Si elle ne l'est pas, la maintenir enfoncée et la tourner jusqu'à ce qu'elle se verrouille.

6. S'assurer que la tête de coupe et la retenue de bobine sont engagées sur l'arbre moteur en tournant la retenue vers la gauche pour la serrer.
7. Tirer de nouveau sur les lignes pour mettre la bobine en position de coupe. Appuyer sur la retenue de bobine tout en tirant sur la ou les lignes pour les avancer manuellement et vérifier le montage de la tête de coupe.

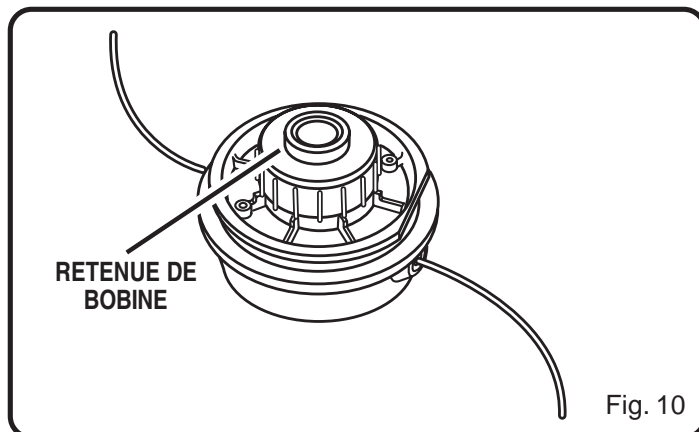

Fig. 10

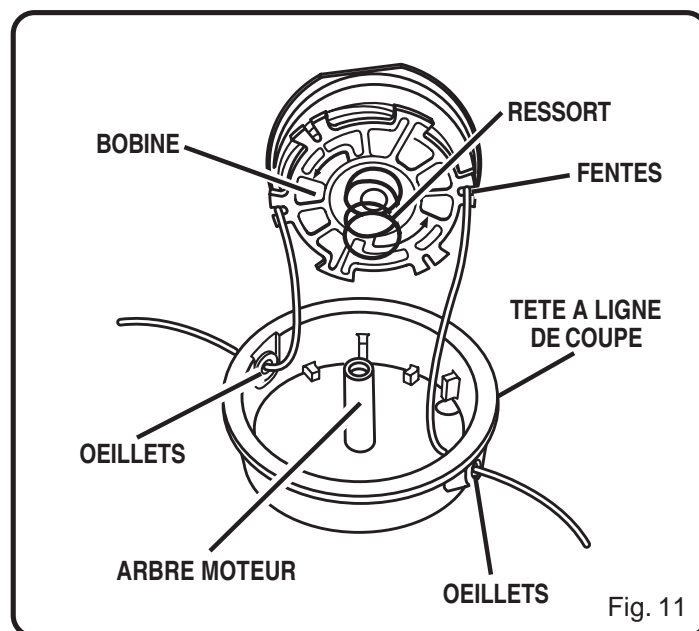

Fig. 11

REPLACEMENT DE LIGNE

Voir les figures 12, 13, 14 et 15.

1. Arrêter le moteur et débrancher le fil de la bougie.
Maintenir la tête de coupe et retirer la retenue de bobine.
Tourner vers la gauche.
2. Retirer la bobine de la tête de coupe.
REMARQUE : Laisser le ressort fixé sur la bobine.
Retirer la ligne restant éventuellement sur la bobine.
3. Couper deux morceaux de ligne d'environ 2,7 m de long.
4. Insérer la première ligne dans le trou d'ancrage de la partie supérieure de la bobine. Enrouler la ligne sur la partie supérieure de la bobine en tournant vers la gauche, comme indiqué par les flèches de la bobine. Engager la ligne dans la fente du flasque supérieur en la laissant dépasser d'environ 152 mm au-delà de la fente. Ne pas enrouler une longueur de ligne excessive. Une fois la ligne enroulée, elle doit se trouver à au moins 6 mm du bord extérieur de la bobine.
5. Répéter l'opération ci-dessus en enroulant la seconde ligne sur la partie inférieure de la bobine. Ne pas enrouler une longueur de ligne excessive.
6. Remettre la bobine et sa retenue en place. Voir « Remplacement de la bobine » plus haut dans ce manuel.

NETTOYAGE DE L'ORIFICE D'ÉCHAPPEMENT ET DU SILENCIEUX

Selon le type de carburant utilisé, le type et la quantité d'huile utilisée et / ou les conditions d'utilisation, l'orifice d'échappement et le silencieux peuvent être obstrués par de la calamine. Si un outil motorisé semble avoir perdu de la puissance, le moteur doit être décalaminé par un technicien qualifié pour restaurer le fonctionnement normal.

PARE - ÉTINCELLES

Le pare-étincelles doit être nettoyé ou remplacé toutes les 25 heures de fonctionnement ou tous les ans pour assurer le fonctionnement correct de l'outil. L'emplacement du pare-étincelles diffère suivant le modèle. Contacter le concessionnaire le plus proche pour connaître l'emplacement du pare-étincelles sur le modèle utilisé.

Nettoyage :

- Retirer le pare-étincelles du silencieux.
- Si le pare-étincelles est en fibre de verre, le jeter et le remplacer.
- Si le pare-étincelles est en métal, le nettoyer comme suit:
 1. Vaporiser le pare-étincelles avec un produit de décalaminage de bonne qualité.
 2. Le nettoyer délicatement avec une brosse métallique.
 3. Installer le pare-étincelles neuf ou nettoyé et remettre toutes les pièces en place avant d'utiliser l'outil de nouveau.

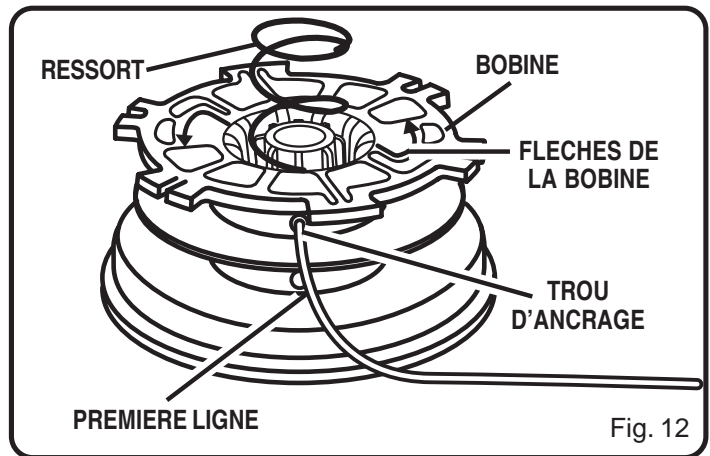

Fig. 12

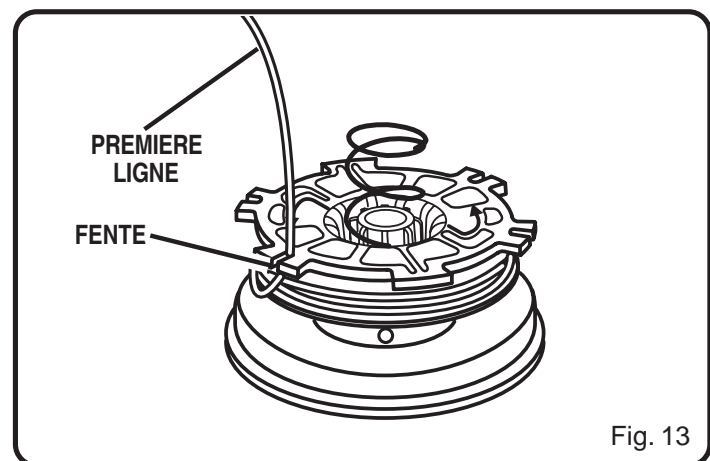

Fig. 13

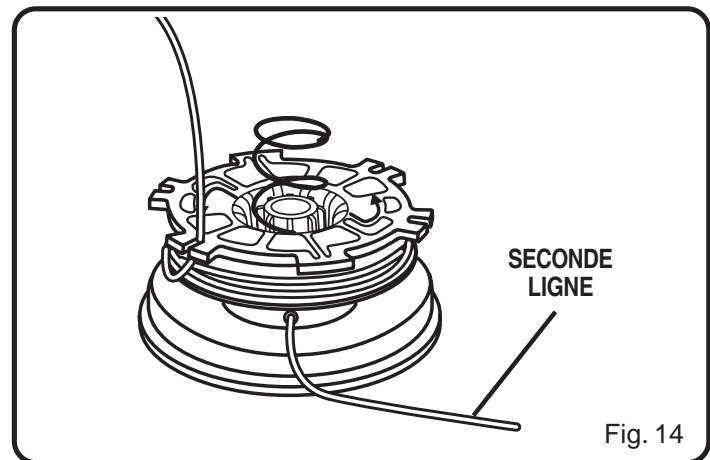

Fig. 14

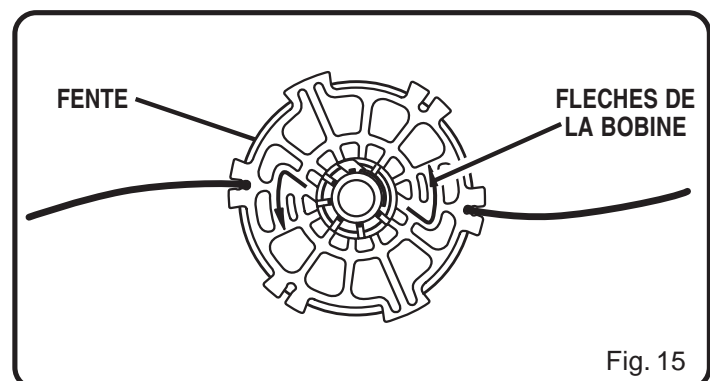

Fig. 15

REPLACEMENT ET NETTOYAGE DU FILTRE A AIR

Voir les figures 16 et 17.

Pour assurer un fonctionnement correct et une longue vie utile, garder le filtre à air propre.

1. Retirer le couvercle du filtre à air en appuyant sur le loquet avec le pouce et en tirant délicatement sur le couvercle.
2. Retirer le filtre et le nettoyer dans de l'eau savonneuse tiède. Le rincer et le laisser sécher complètement. Pour obtenir un fonctionnement optimal, le remplacer annuellement.
3. Installer le filtre, aligner les languettes et s'assurer que les loquets se verrouillent correctement.

BOUCHON DU RESERVOIR

⚠ AVERTISSEMENT :

Un bouchon de carburant qui fuit pose un risque d'incendie et doit être remplacé immédiatement.

Le bouchon du réservoir de carburant contient un filtre et un clapet antiretour non réparables. Un filtre à carburant colmaté nuit au bon fonctionnement du moteur. Si le fonctionnement du moteur s'améliore lorsque le bouchon est desserré, le clapet antiretour peut être défectueux ou le filtre colmaté. Si nécessaire, remplacer le bouchon de carburant.

BOUGIE

Ce moteur utilise une bougie Champion RCJ-6Y avec un écartement d'électrode de 0,63 mm. Elle doit être remplacée annuellement par une bougie identique.

REMISAGE (1 MOIS OU PLUS)

1. Vider complètement le réservoir de carburant dans un bidon ou jerrycan approuvé pour l'essence. Laisser le moteur tourner jusqu'à ce qu'il cale.
2. Nettoyer soigneusement le taille-bordures. Le remiser dans un endroit bien aéré, inaccessible aux enfants. Le tenir à l'écart de produits corrosifs, tels que les produits chimiques de jardinage et le sel de dégivrage.
3. Se conformer à toutes les réglementations ISO et locales concernant la sécurité de manipulation et d'entreposage de l'essence. L'excédent de carburant peut être utilisé pour d'autres machines à moteur 2 temps.

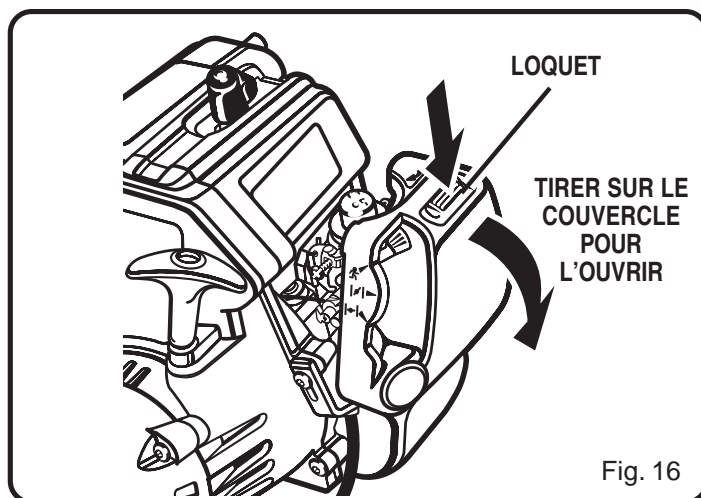

Fig. 16

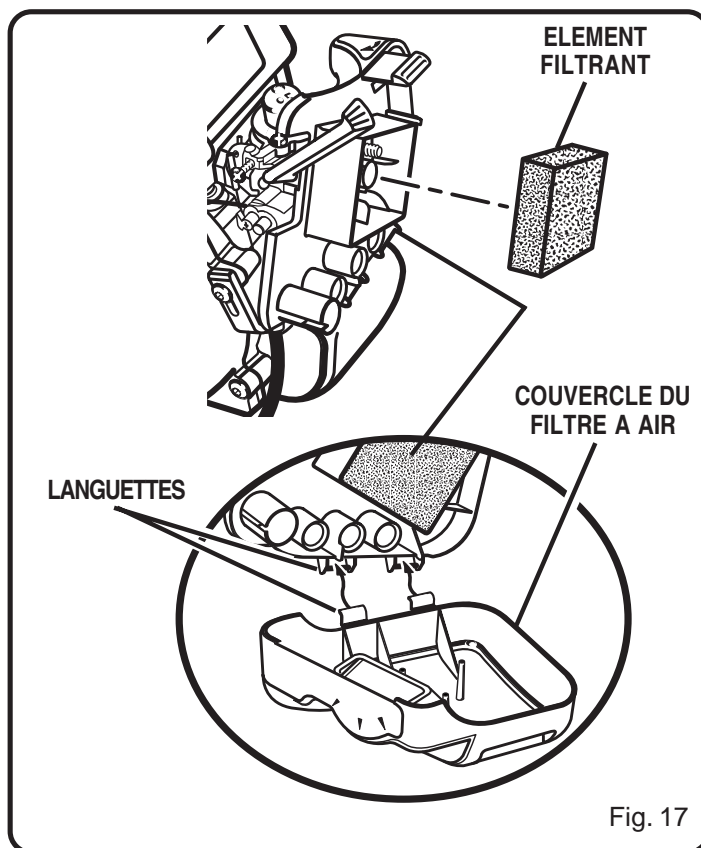

Fig. 17

DEPANNAGE

SI LES PRESENTES SOLUTIONS NE RESOLVENT PAS LE PROBLEME, CONTACTER LE CENTRE DE REPARATIONS AGREE.

PROBLEME	CAUSE POSSIBLE	SOLUTION
Le moteur ne démarre pas :	<ol style="list-style-type: none"> 1. Pas d'étincelle. 2. Pas de carburant. 3. Moteur noyé. 4. Le cordon du lanceur est plus difficile à tirer que lorsque l'outil était neuf. 	<ol style="list-style-type: none"> 1. Vérifier la bougie. Retirer la bougie. Remettre le capuchon sur la bougie et poser cette dernière sur le cylindre métallique. Tirer le cordon du lanceur et regarder si une étincelle se produit à l'électrode de la bougie. En l'absence d'étincelle, répéter l'opération avec une bougie neuve. 2. Actionner la poire d'amorçage jusqu'à ce qu'elle soit remplie de carburant. Si elle ne se remplit pas, le système d'alimentation en carburant est obstrué. Contacter un centre de réparations. Si la poire se remplit, il se peut que le moteur soit noyé (voir le paragraphe suivant). 3. Retirer la bougie et retourner le taille-bordures, de façon à ce que le trou de bougie soit dirigé vers le sol. Mettre le levier du volet de départ en position de MARCHE et tirer le cordon du lanceur 10 à 15 fois. Ceci chasse l'excédent de carburant du moteur. Nettoyer la bougie et la remettre en place. Le volet de départ étant en position de MARCHE, tirer le cordon du lanceur 3 fois. Si le moteur ne démarre pas, mettre volet de départ en position d'ETRANGLEMENT et reprendre la procédure normale de démarrage. Si le moteur ne démarre toujours pas, installer une bougie neuve et répéter l'opération. 4. Contacter un centre de réparations.
Le moteur démarre, mais n'accélère pas :	Le carburateur nécessite un réglage.	Tourner le pointeau « L » (bas régime) de 1/16 de tour vers la gauche . Si le pointeau « L » ne peut pas être tourné vers la gauche, ne pas forcer les capuchons limiteurs en plastique. Contacter un centre de réparations. <i>Voir la figure 18.</i>
Le moteur démarre, mais ne tourne qu'à haut régime, le volet de départ étant demi ouvert :	Le carburateur nécessite un réglage.	Tourner le pointeau « L » (bas régime) de 1/16 de tour vers la gauche . Si le pointeau « L » ne peut pas être tourné vers la gauche, ne pas forcer les capuchons limiteurs en plastique. Contacter un centre de réparations. <i>Voir la figure 18.</i>
Le moteur ne parvient pas au régime maximum et dégage trop de fumée :	<ol style="list-style-type: none"> 1. Vérifier le mélange de carburant. 2. Filtre à air encrassé. 3. Le carburateur nécessite un réglage. 	<ol style="list-style-type: none"> 1. Utiliser un mélange de carburant et d'huile 2 temps correct et frais. 2. Nettoyer le filtre à air. Voir la section « Remplacement et nettoyage du filtre à air », plus haut dans ce manuel. 3. Tourner le pointeau « H » (haut régime) de 1/16 à 1/8 de tour vers la droite. <i>Voir la figure 18.</i>
Le moteur démarre, tourne et accélère correctement, mais ne tient pas le ralenti :	Le carburateur nécessite un réglage.	Tourner la vis de ralenti vers la droite, pour augmenter le régime de ralenti.
La ligne n'avance pas :	<ol style="list-style-type: none"> 1. Ligne soudée sur elle-même. 2. Pas assez de ligne sur la bobine. 3. Ligne trop courte. 4. Ligne emmêlée sur la bobine. 5. Régime moteur insuffisant. 	<ol style="list-style-type: none"> 1. Lubrifier avec un produit au silicone. 2. Installer une nouvelle ligne. Voir « Remplacement de la ligne », plus haut dans ce manuel. 3. Tirer les lignes en appuyant sur la bobine et en la relâchant alternativement. 4. Retirer la ligne du de la bobine et la rebobiner. Voir « Remplacement de la ligne », plus haut dans ce manuel. 5. Faire avancer la ligne, le moteur tournant à plein régime.

DEPANNAGE

SI LES PRESENTES SOLUTIONS NE RESOLVENT PAS LE PROBLEME, CONTACTER LE CENTRE DE REPARATIONS AGREE.

PROBLEME	CAUSE POSSIBLE	SOLUTION
L'herbe s'enroule sur le tube de l'arbre moteur et la tête de coupe :	<ol style="list-style-type: none"> 1. Coupe de hautes herbes au ras du sol. 2. Utilisation du taille-bordures à régime partiel. 	<ol style="list-style-type: none"> 1. Couper les herbes hautes du haut en bas. 2. Utiliser le taille-bordures à plein régime.
La retenue de bobine est difficile à tourner :	Filetage des vis encrassé ou endommagé.	Nettoyer les filetages et les graisser. Si cela ne donne aucune amélioration, remplacer la retenue de bobine.
De l'huile s'écoule de l'échappement :	<ol style="list-style-type: none"> 1. Utilisation du taille-bordures à régime partiel. 2. Vérifier le mélange huile / carburant. 3. Filtre à air encrassé. 4. Le carburateur nécessite un réglage. 	<ol style="list-style-type: none"> 1. Utiliser le taille-bordures à plein régime. 2. Utiliser un mélange de carburant et d'huile 2 temps correct et frais. 3. Nettoyer le filtre à air. Voir la section « Remplacement et nettoyage du filtre à air », plus haut dans ce manuel. 4. Tourner le pointeau « H » (haut régime) de 1/16 à 1/8 de tour vers la droite. <i>Voir la figure 18.</i>

REMARQUE : Les pointeaux du carburateur sont dotés de capuchons en plastique empêchant la rotation vers la gauche pour préserver le réglage d'usine. Si l'outil présente des problèmes de fonctionnement spécifiques, pour lesquels la section « Dépannage » recommande de régler le pointeau en le tournant vers la gauche et qu'aucun réglage n'a été effectué depuis la date d'achat original, le confier à un centre de réparations agréé. Dans la plupart des cas, le réglage nécessaire est un travail de routine pour un technicien formé en usine.

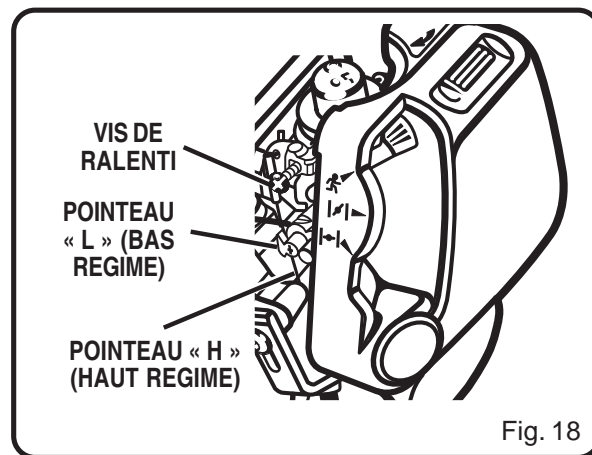

GARANTIE

Au cours de la période de garantie légale, nous corrigerons tous les problèmes causés par des vices de matériaux ou de fabrication, soit par réparation, soit par fourniture de pièces de rechange, à notre discrétion.

La durée de la période de garantie est fonction des lois en vigueur dans le pays où la machine a été achetée.

La garantie ne sera valide que si les conditions suivantes sont remplies :

- La machine a été traitée correctement.
- Les instructions d'utilisation ont été suivies.
- Des pièces d'origine ont été utilisées.

La garantie sera annulée si :

- L'utilisateur a tenté de réparer la machine.
- La machine a été modifiée.
- La machine n'a pas été utilisée comme prévu (par ex. usage commercial ou communautaire, etc.).

Les articles suivants sont exclus de la garantie :

- Les dommages à la peinture dus à l'usure normale.
- L'usure des pièces consommables indiquées sur le carton
XXX XXX (X)
- Les moteurs à combustion interne sont couverte par une garantie offerte par leurs fabricants respectifs.

En cas de problème de fonctionnement au cours de la période de garantie, contacter le centre de réparations agréé le plus proche et lui fournir cet énoncé de garantie, ainsi qu'une preuve d'achat.

Les droits de garantie légaux de l'acheteur, en ce qui concerne le vendeur, ne sont pas affectés par la présente garantie.

DIRECTIVE DE SECURITE

Déclaration de conformité CE

Nous soussignées, ALKO, Geräte GmbH, Ichenhauserstraße 14, D 89 359 Kötz
déclarons que

La débroussailleuse / taille bordures à main (EN ISO 11806)

Type : FRS 250 Art. Nr.: 112 039

Largeur de coupe - 432 mm

se conforme, suivant les documents de certification RTI, aux directives CE suivantes : **98/37/EG, 89/336/EWG, 2000/14/EG**

Le cas échéant, normes applicables: **ISO EN11806, EN 292-1-1991, EN 292-2-1991, EN292-2:1991/A1:1995, EN 563-1994, EN 27917-1991,**

Procédure d'évaluation de conformité utilisée: **Anhang V**

Le cas échéant, nom et adresse de l'organisme notifié.

Niveau acoustique mesuré

Moyenne pondérée 112 db (A)

Niveau acoustique garanti

Moyenne pondérée 114 db (A)

De Filippo
Directeur technique



(Signature et représentant)

Kötz - 12 janvier 2003

(Lieu et date)

Wayne Hill
Directeur de la conformité environnementale



(Signature et représentant)

RTI - 12 janvier 2003

(Lieu et date)