

Pioneer *sound.vision.soul*

テーブルトップスタンド

Table top stand

Pied de table

Tischständer

Supporto di tavolo

Tafelbladstaander

Soporte de mesa

桌上支架

PDK-TS23

取扱説明書

Operating instructions

Mode d'emploi

Bedienungsanleitung

Istruzioni per l'uso

Gebruiksaanwijzing

Manual de instrucciones

操作手冊

このたびは、パイオニアの製品をお買い求めいただきましてまことにありがとうございます。お使いになる前には取扱説明書をよくお読みになり、安全に正しくご使用ください。また、お読みになったあとも、この取扱説明書は大切に保管してください。

「据え付け」について

- お客様がご自身で本機の取り付けを困難だと思われる場合は、販売店にご相談ください。
- なお、据え付け、取り付けの不備、誤使用、改造、天災などによる事故損傷については、弊社は一切責任を負いません。

もくじ

取扱上の注意	2
同梱された部品の確認	3
遮光板の取り付け	3
スタンドの組み立て	4
プラズマディスプレイの取り付け方	5
転倒防止	6
ラックなどに設置する場合	7
仕様	7
寸法図	7

取扱上の注意

ご注意 安全上の絵表示について

取扱説明書および製品に記されている注意事項には、損害のレベルや内容を示す絵表示が付けられていることがあります。それら絵表示の意味は以下のとおりです。

 **警告** 人が死亡または重傷を負うおそれがある内容を示します。

 **注意** 人がけがをしたり財産に損害を受けるおそれがある内容を示します。

 **警告・注意** (気をつけること)

 **禁止** (やってはいけないこと)

 **指示・強制** (しなければならないこと)

本製品は弊社製プラズマディスプレイ PDP-5000EX 専用のテーブルトップスタンドです。

その他の機器への取り付けに関しては対応しておりません。詳しくは、お買い求めの販売店にご相談ください。

注意

 指定外のプラズマディスプレイへの取り付け、改造および他の用途への使用はしないでください。

 取り付けなどに不具合があると転倒などの事故につながり大変危険です。

設置場所について

 設置場所にはスタンドとプラズマディスプレイの質量に十分耐えられる強度をもつ場所を選定してください。

 必ず平坦で安定した場所に設置してください。

 屋外や温泉、海辺などの水場には設置しないでください。

 振動や衝撃の加わるような場所には設置しないでください。

組み立て・設置について

 組み立ての手順を守り、指定の箇所はすべて確実にねじ留めしてください。指定を守らないとプラズマディスプレイ取り付け後に、破損や転倒など思わぬ事故の原因となることがあります。

 プラズマディスプレイの取り付け作業は安全のため、必ず2人以上で行ってください。

 作業の際には、プラズマディスプレイと周辺機器の電源を切り、電源プラグをコンセントから抜いてください。

 転倒による事故防止のため、転倒防止の措置を確実に行ってください (6 ページ参照)。

同梱された部品の確認

組み立て・設置の前に同梱された部品を確認してください。

- ベースカバー × 1

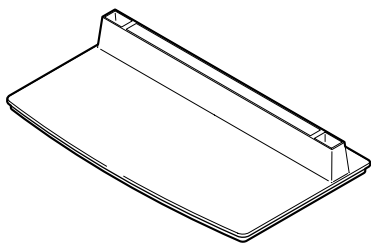

- ねじ (4 mm × 10 mm) × 4

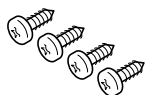

- 取付ボルト① (M8 × 20 mm : 黒) × 2

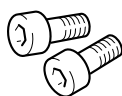

- スタンドパイプ (L、R 共通) × 2

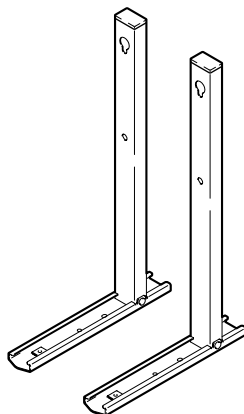

- 取付ボルト② (M8 × 40 mm : 黒) × 2

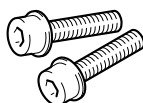

- 遮光板 × 1

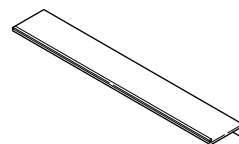

- 六角レンチ (対辺寸法 : 6 mm) × 1



- 取扱説明書 (本書) × 1



遮光板の取り付け

製品背面に接続したケーブル類のベースカバーへの映り込みを防止する部品です。

ご注意

平坦で安定した場所にベースカバーを固定してから、取り付けを行ってください。

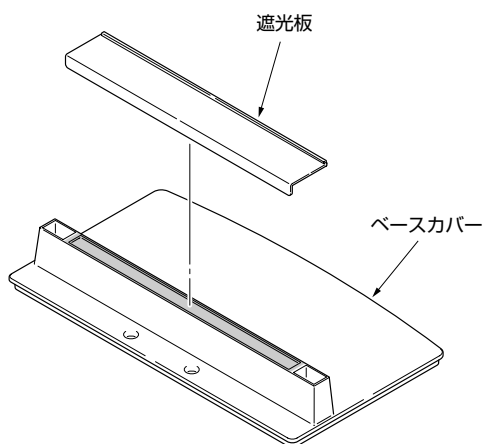

取り付け手順

1 遮光板の両面テープをはがす

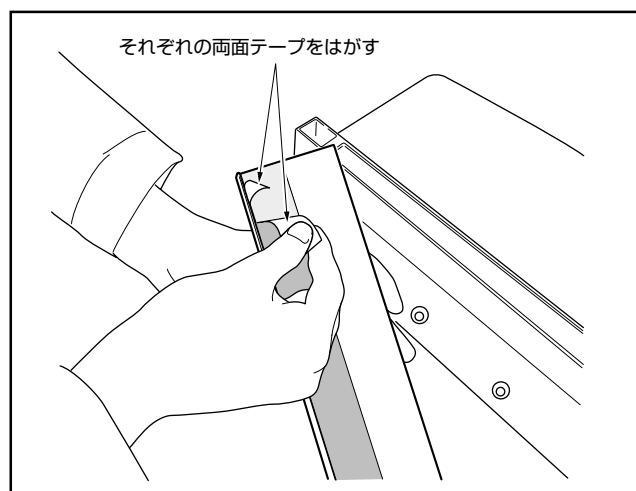

遮光板の取り付け

2 遮光板端部を固定しながら、両面テープで貼る

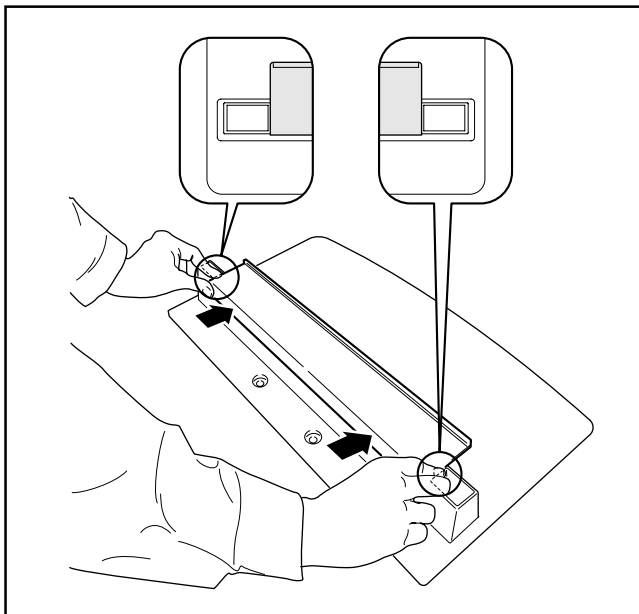

ご注意

- パイプ差込口に遮光板がかからないようにしてください。
- 隙間がないように固定してください（右図参照）。隙間があると、遮光板がはがれる可能性があります。

3 上から押さえつけながら固定する

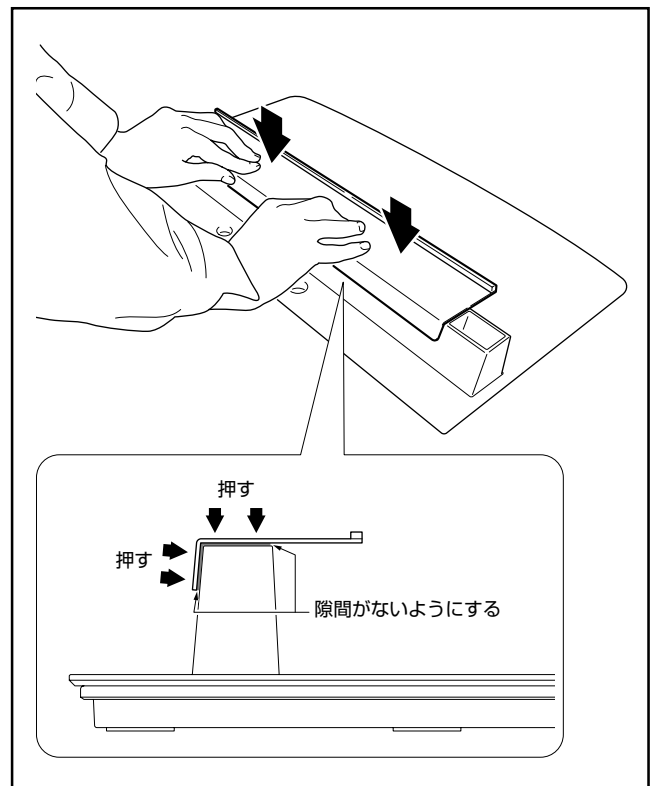

スタンドの組み立て

組み立て手順

1 ベースカバーを裏側にする

ご注意

ベースカバーを裏側にするときには、遮光板にキズおよび破損が生じないようにご注意ください。

2 スタンドパイプをベースカバーに挿入する

3 ねじ (4 mm × 10 mm) でスタンドパイプをベースカバーに固定する

ご注意

スタンドを組み立てる際は、ベースカバーの下に柔らかいシートなどを敷いて組み立ててください。シートを敷いて組み立てを行わないと、ベースカバーの表面をキズつける恐れがあります。

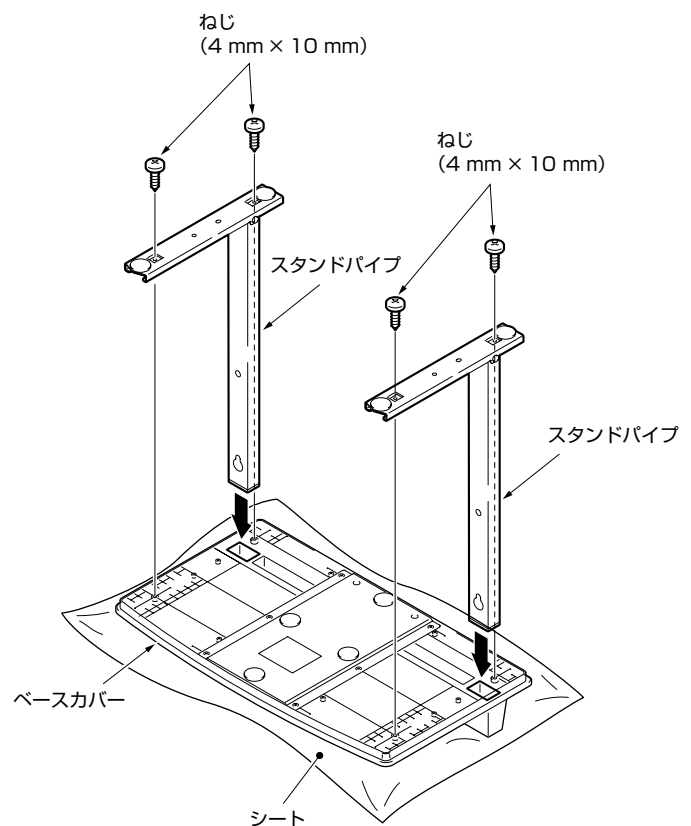

プラズマディスプレイの取り付け方



注意

プラズマディスプレイは質量が約 40 kg あり、奥行きがなく不安定なため、取り付けおよび設置は必ず 2 人以上で行ってください。

ご注意

- ボルトは穴に対して垂直に挿入してください。
- ディスプレイにキズおよび破損が生じないように、シートなどを敷いてください。
- 必ず平坦で安定した場所で取り付けをしてください。
- スタンドのボルト穴と本体の取り付けナット位置を必ず合わせてください。

1 プラズマディスプレイを寝かせた状態にして、取付ボルト① (M8 × 20 mm : 黒) をプラズマディスプレイ本体の穴 a に取り付ける

このとき、横から見て取付ボルト①のねじ部が見えなくなったところで、留めるのをやめてください (最後まで留めると、スタンドパイプの取り付けができなくなります)。

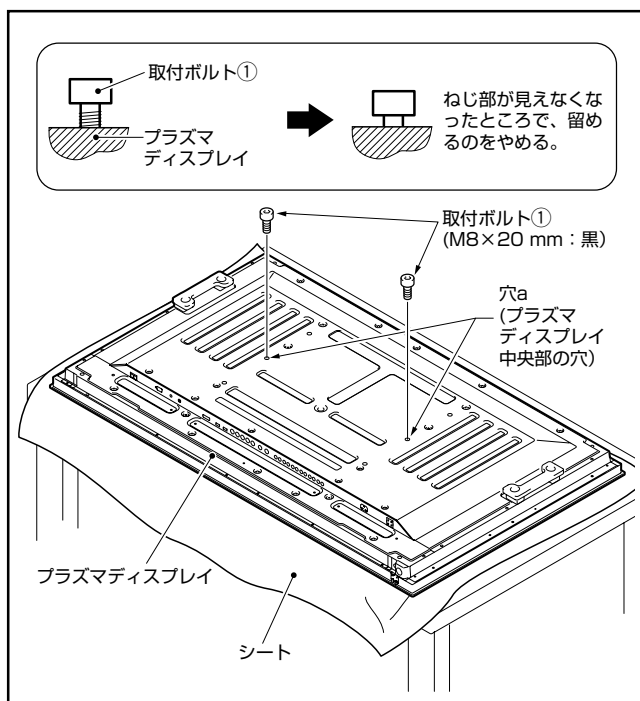

ご注意

プラズマディスプレイを寝かせるときは、ディスプレイにキズおよび破損が生じないようにご注意ください。

■ テーブルトップスタンド側で使用するパイプのボルト穴について

下図の A、A' を使用してください。

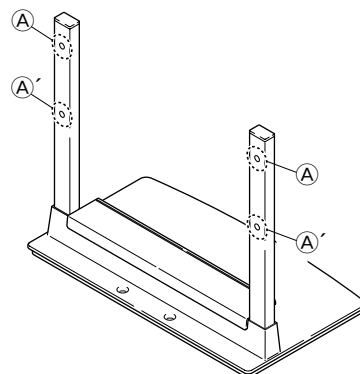

2 上図に従って、取付ボルト①のボルト頭にスタンドパイプの穴 A を引っ掛けて、スタンドをプラズマディスプレイ本体上方向にスライドさせ、取付ボルト①に突き当てる

3 付属の六角レンチを使用して、取付ボルト② (M8 × 40 mm : 黒) でスタンドパイプの穴 A' を使用してプラズマディスプレイ本体に固定する

ボルトは確実に締め付けてください。

4 取付ボルト①を六角レンチで締め付ける

ボルトは確実に締め付けてください。

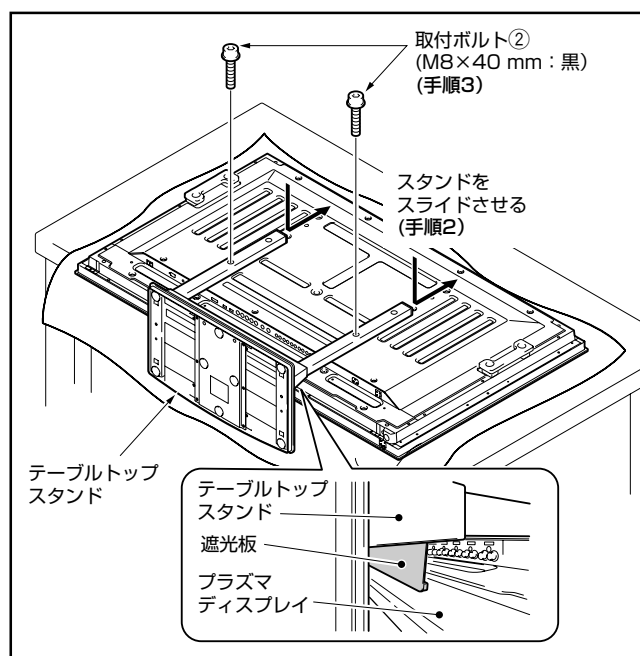

ご注意

- 遮光板がプラズマディスプレイ本体の背面下部に当たるように取り付けます。
- ラックなどに設置する場合は 7 ページを参照してください。

転倒防止（設置後は転倒防止の備えを必ず行ってください）

ラックなどに固定する方法

市販のねじを使って図のように固定してください。

ご注意

ラックなどに固定する際のねじは、呼び径M6、長さ20 mm以上のものを使用してください。

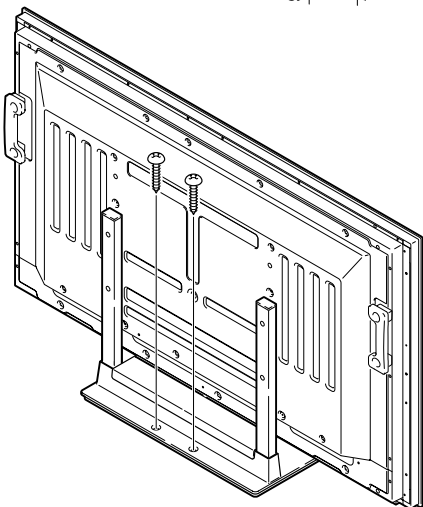
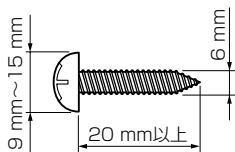

❖ 固定ねじ取付位置

単位：mm

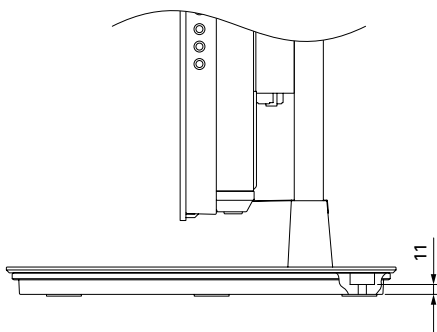
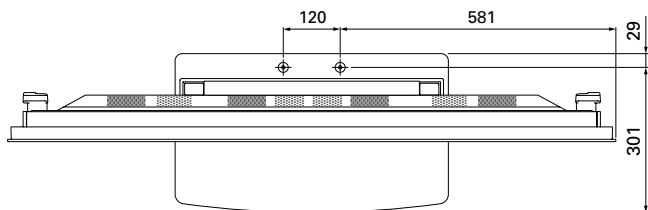

側面図

壁を利用する方法

1 プラズマディスプレイに転倒防止用ボルトを取り付ける(2カ所)

転倒防止用ボルトは、プラズマディスプレイに付属しています。

2 壁、柱などのがんじょうな部分に、丈夫なヒモでしっかりと固定する

左右対称に同様の作業を行ってください。

ご注意

ヒモ、取付具は本製品およびプラズマディスプレイには付属していません。市販品をご使用ください。

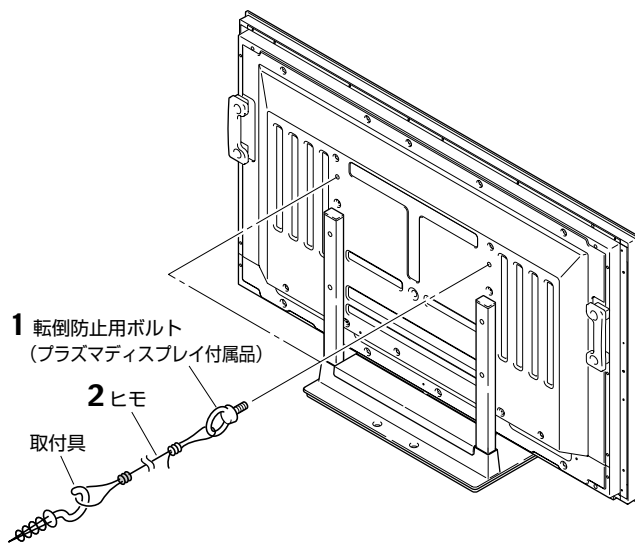

ラックなどに設置する場合



ラックなどに設置する場合は、必ず2人でプラズマディスプレイを持ってください。

プラズマディスプレイの持ち方

プラズマディスプレイ
を立てて持つ場合

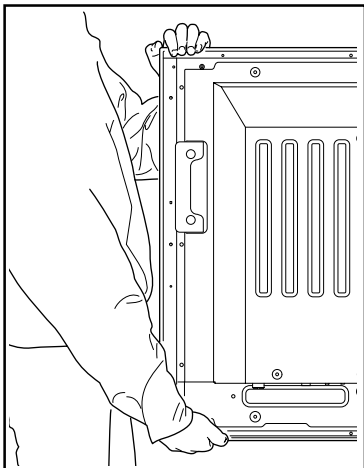

プラズマディスプレイ
を寝かせて持つ場合

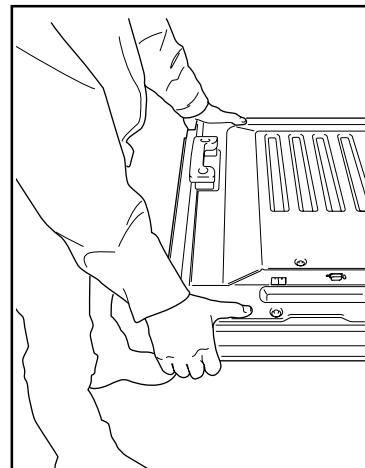

仕様

外形寸法 576 mm (幅) × 491 mm (高さ) × 335 mm (奥行き)
質量 5.9 kg

・上記の仕様および外観は、改良のため予告なく変更することがあります。

寸法図

単位：mm

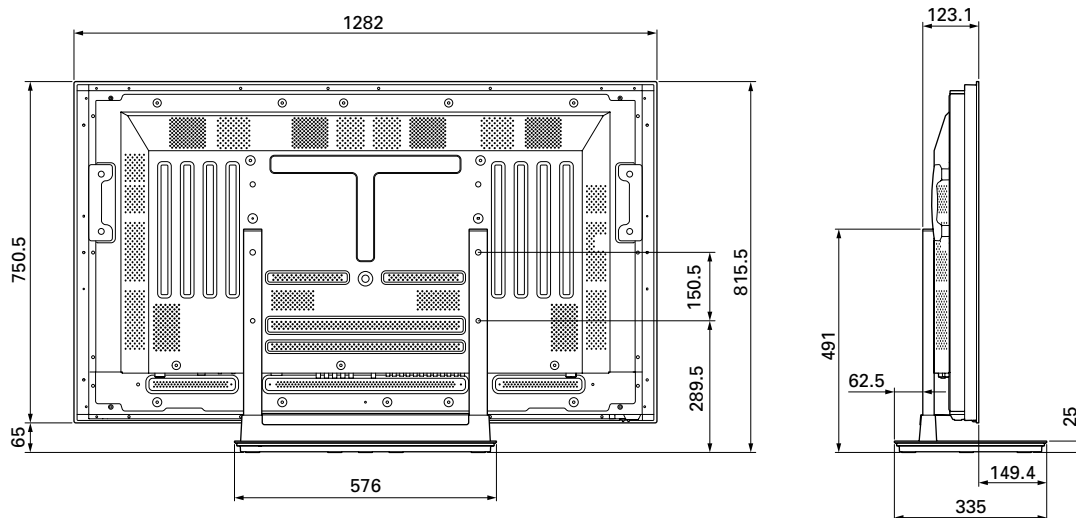

Thank you for buying Pioneer's product.
 Please read through the Operating Instructions to learn how to operate your model safely and properly.
 Please be advised to keep the Operating Instructions in your place for future reference.

Installation

- Consult your dealer if you encounter any difficulties with this installation.
- Pioneer is not liable for any damage resulting from improper installation, improper use, modification, or natural disasters.

IMPORTANT NOTICE

Record the model number and serial number of this equipment below.

Model No. PDK-TS23 Serial No.

Keep these numbers for future use.

Contents

Cautions 8

Checking the Standard Accessories 9

Attaching the Light-blocking Shield 9

Assembling the Stand 10

Attaching the Plasma Display 11

Preventing Equipment from Falling Over 12

Installing the Product on a Rack etc. 13

Specifications 13

Dimensions Diagram 13

 **CAUTION**

This symbol refers to a hazard or unsafe practice which can result in personal injury or property damage.

Cautions 

This product is a table top stand exclusively designed for Plasma Displays (PDP-5000EX / PRO-FHD1) from Pioneer. Use with other model is capable of resulting in instability causing possible injury. For further information, please contact the store where you purchased your display.

Do not install or modify the product other than specified. Do not use this stand for a Plasma Display other than those designated and do not modify it or use it for other purposes.

Improper installation is extremely dangerous because it may result in it falling over or other accident.

Installation Location

- Select a location that is strong enough to support the weight of the stand and the displays.
- Make sure to place it in a level and stable location.
- Do not install it outdoors, at a hot spring, or near a beach.
- Do not install the stand where it may be subjected to vibration or shock.



Assembling and Installation

- **Assemble the stand in accordance with the assembly instructions and securely attach all screws at the designated locations.**
There have been cases where unforeseen accidents such as the equipment breaking or falling over occurred after the installation of the display because the stand was not installed as instructed.
- **The display must always be installed by two or more people to assure it is installed safely.**
- **Before installation, turn off the power for the display and peripheral devices then remove the power cord plug from the power outlet.**

Prevent accidents caused by the product falling over by taking reliable measures to prevent it from falling over (see Page 12).

Checking the Standard Accessories

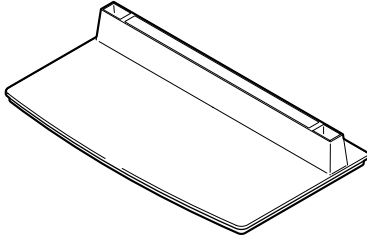
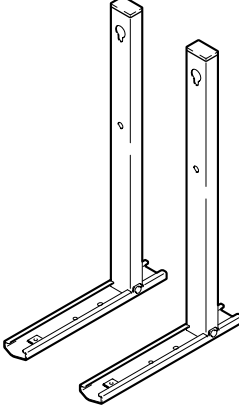
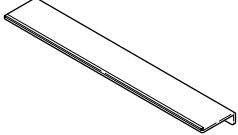
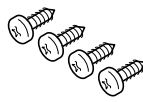
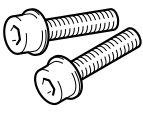
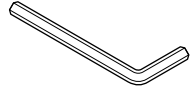
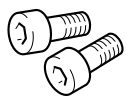
Check to make sure that you have all the standard accessories before assembly and installation.

<ul style="list-style-type: none"> • Base cover x 1 	<ul style="list-style-type: none"> • Stand pipes (left and right, interchangeable) x 2 	<ul style="list-style-type: none"> • Light-blocking shield x 1 
<ul style="list-style-type: none"> • Screws (4 mm x 10 mm) x 4 	<ul style="list-style-type: none"> • Installation bolts ② (M8 x 40 mm: black) x 2 	<ul style="list-style-type: none"> • Hexagonal wrench x 1 (Opposite side 6 mm for M8 use) 
<ul style="list-style-type: none"> • Installation bolts ① (M8 x 20 mm: black) x 2 	<ul style="list-style-type: none"> • Operating instructions (this document) x 1 	

Attaching the Light-blocking Shield

This part prevents reflection of the cables connected to the back of the Plasma Display on the base cover.

Note
Attach it after anchoring the base cover on a flat stable place.

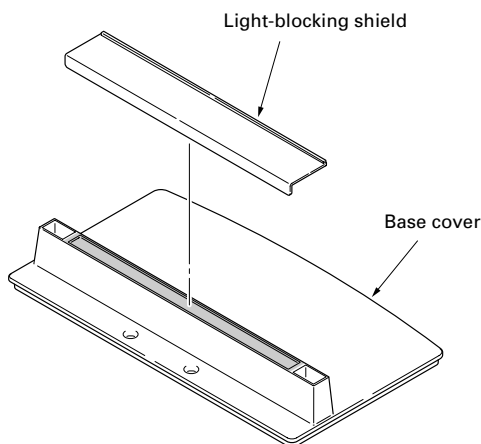

Attachment Procedure

1 Remove the double-sided adhesive tape from the light-blocking shield.

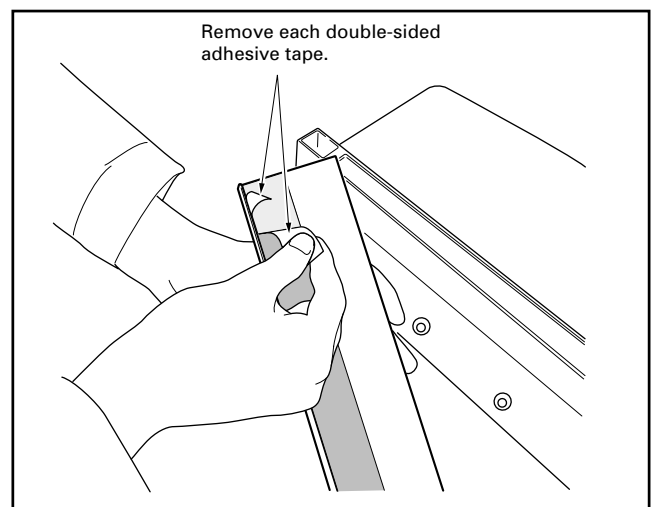

Attaching the Light-blocking Shield

- 2 While firmly holding the ends of the light-blocking shield, apply it with the double-sided adhesive tape.

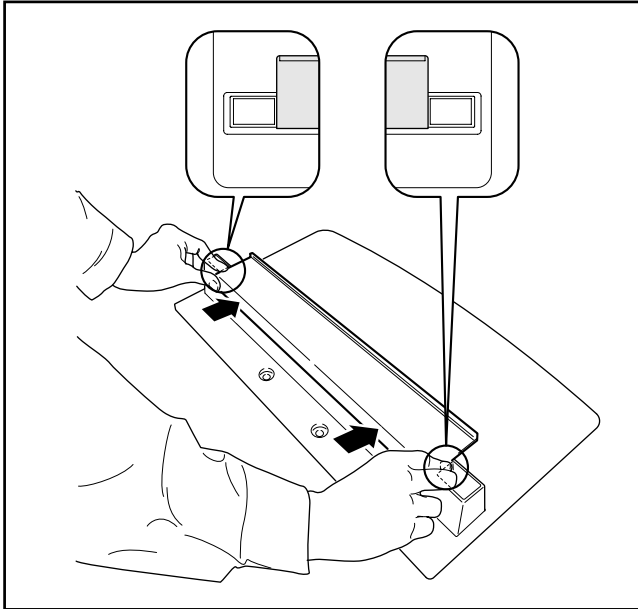

Note

- Be careful that the light-blocking shield does not catch on the pipe insertion holes.
- Anchor it in place so that there are no gaps (See diagram at right). If there is a gap, the light-blocking shield may peel off.

- 3 Anchor it in place while pressing it down from above.

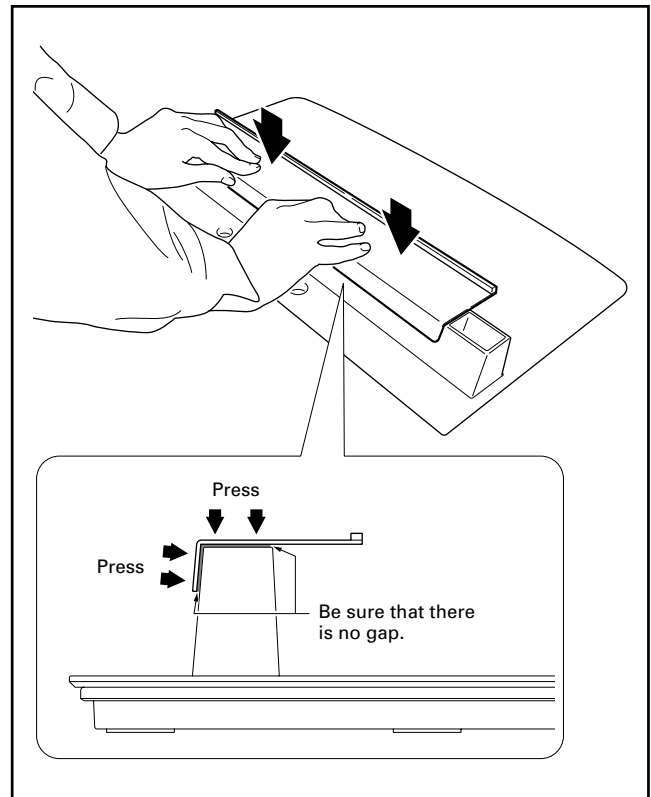

Assembling the Stand

Assembly Procedure

- 1 Turn the base cover over so the underside is facing up.

Note

When the base cover is turned over, be very careful not to scratch or damage the light-blocking shield.

- 2 Insert the stand pipes into the base cover.
- 3 Tighten the screws to stabilize the stand pipes.

Note

Assemble the stand with a soft sheet placed under the base cover. If a sheet is not laid before assembly, the front surface of the base cover may be scratched.

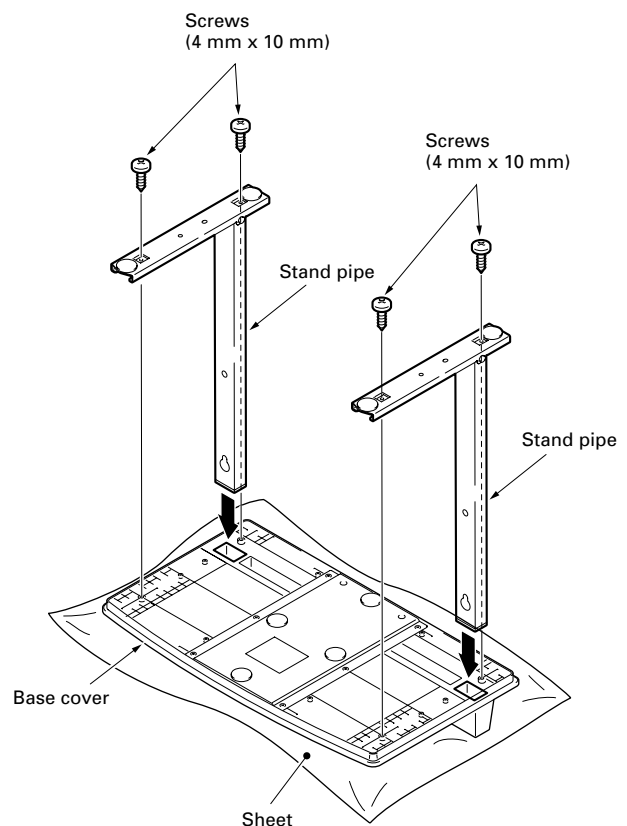

Attaching the Plasma Display

Caution

The weight of a Plasma Display is about 40 kg (88 lbs), they have no depth, and are unstable. Therefore, at least two people must assemble and install them.

Note

- Insert the bolts in the holes vertically.
- Place a sheet or protective cover to protect the display from scratches or damage.
- Assemble only with the Plasma Display lying flat on a table or similar surface.
- Move the stand so that the stand screw holes and the nuts that connect the main display line up correctly.

1 With the Plasma Display lying flat, insert and secure the two Installation bolts ① (M8 x 20 mm: black) in the holes "a" located in center of the Plasma Display housing.

At this point, tighten these bolts ① only until the threads are no longer visible when viewed from the side (you will be unable to attach the display if the bolts are screwed in completely).

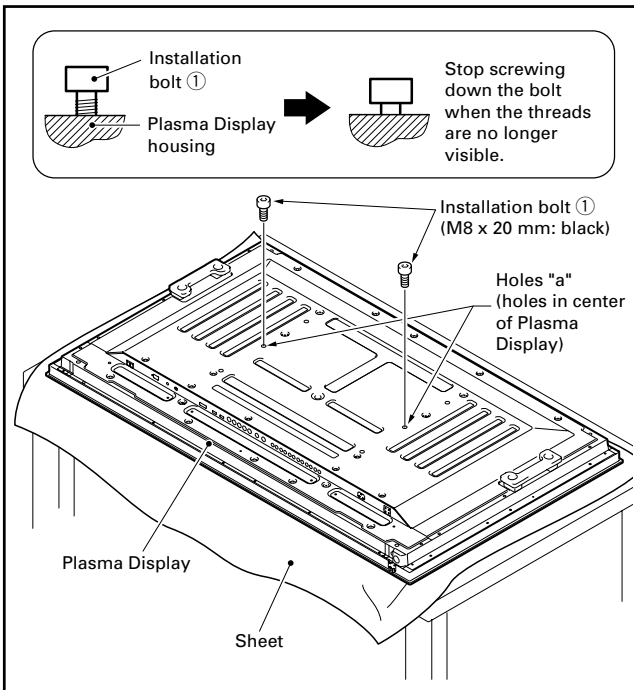

Note

When laying down the Plasma Display, be careful so as to not scratch or damage it.

■ Regarding the stand pipe screw holes when the stand is used as a desktop stand

Please use (A) and (A') in the following diagram.

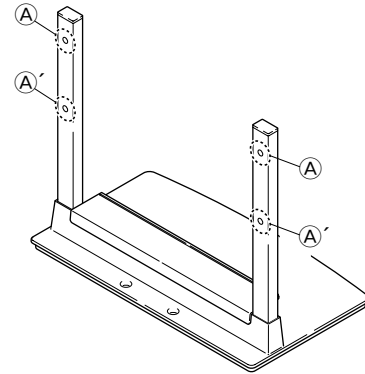

2 As shown in the above diagram, hook the stand pipe holes (A) onto the screw heads of the installation bolts ①, then slide the stand upwards to the main Plasma Display until it engages the installation bolts ①.

3 Pass the installation bolts ② (M8 x 40 mm: black) through the stand pipe holes (A'), and then screw them into the main Plasma Display with the accessory hexagonal wrench.

Be sure to tighten the bolts securely.

4 Tighten the installation bolts ① firmly with the accessory hexagonal wrench.

Be sure to tighten the bolts securely.

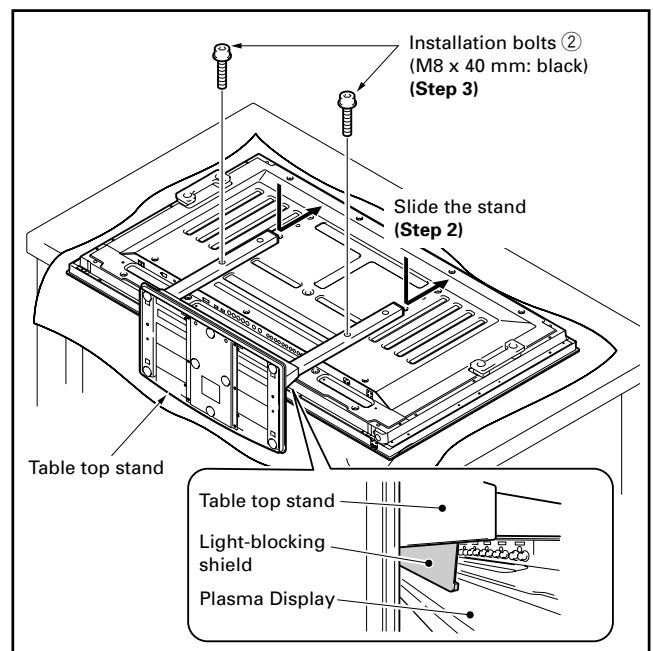

Note

- Attach the Plasma Display so the light-blocking shield touches the bottom of its back surface.
- To install it in a rack etc. see Page 13.

Preventing Equipment from Falling Over

After installing the stand, be sure to take special care to ensure that the equipment will not fall over.

Stabilizing on table

Stabilize the equipment as shown in the diagram using screws that are available on the market.

Note

To stabilize the equipment on a table, use screws that have a nominal diameter of 6 mm (1/4 inch) and that are at least 20 mm (13/16 inch) long.

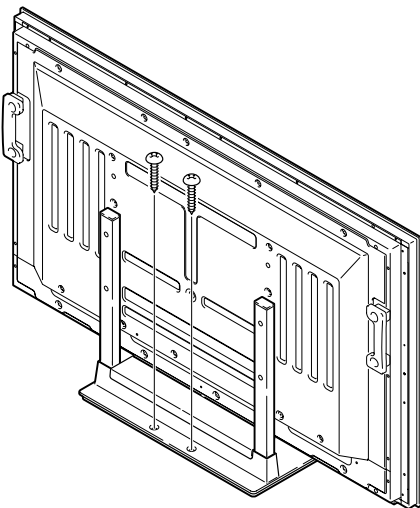
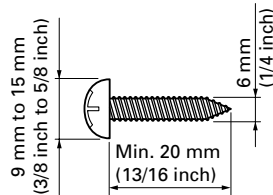

❖ Position of screws

When stabilizing the stand to a table, use nominal diameter 6 mm (1/4 inch) with a length above 20 mm (13/16 inch).

Unit: mm (inch)

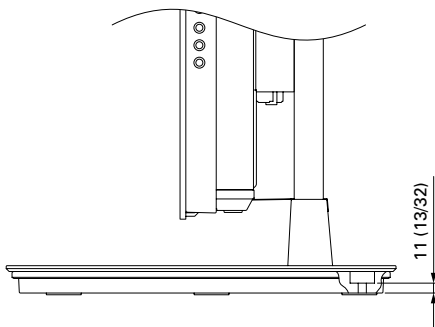
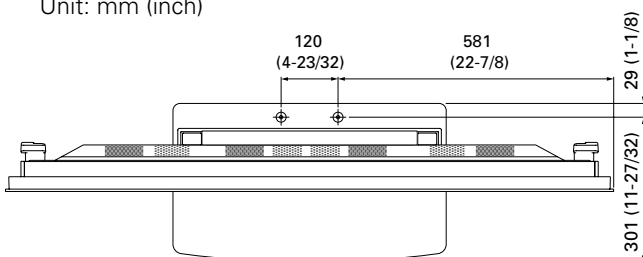

Side View

Using a wall for stabilization

- 1 Attaching falling prevention bolts (hooks) to the Plasma Display.
- 2 Using strong cords to firmly stabilize it appropriately and firmly to a wall, pillar, or other sturdy element.

Perform this work in the same way on the left and right sides.

Note

Use hooks, cords, and fittings that are available on the market.

Recommended hook:

Nominal diameter M8

Length 12 mm to 15 mm (1/2 inch to 5/8 inch)

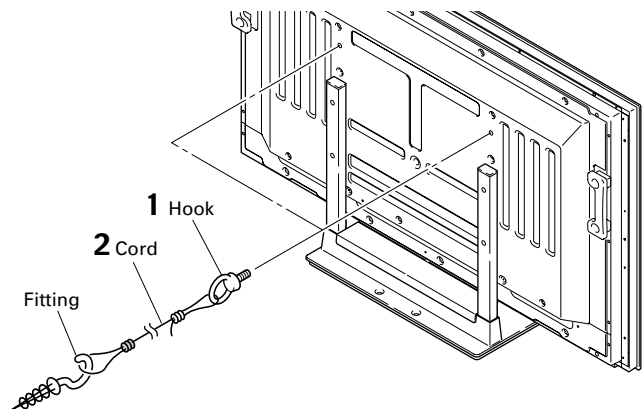
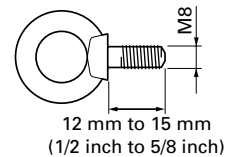

⚠ Caution

- A table or an area of the floor with adequate strength should always be used to support the Plasma Display. Failure to do so could result in personal injury and physical damage.
- When installing the Plasma Display, please take the necessary safety measures to prevent it from falling or overturning in case of emergencies, such as earthquakes, or of accidents.
- If you do not take these precautions, the Plasma Display could fall down and cause injury.
- The screws, hooks, chains and other fittings that you use to secure the Plasma Display to prevent it from overturning will vary according to the composition and thickness of the surface to which it will be attached.
- Select the appropriate screws, hooks, chains and other fittings after first inspecting the surface carefully to determine its thickness and composition and after consulting a professional installer if necessary.

Installing the Product on a Rack etc.



Caution

When installing on a rack, etc., please be sure that the Plasma Display is held by two people.

How to hold the Plasma Display

When holding the Plasma Display erect:

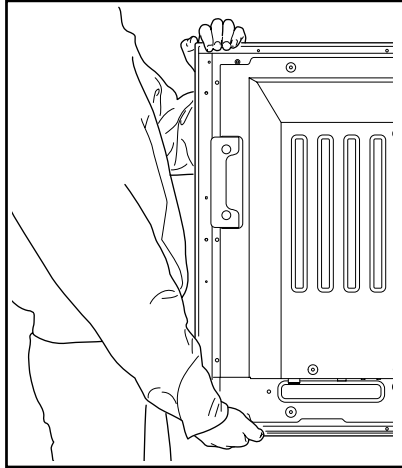

When laying down the Plasma Display:

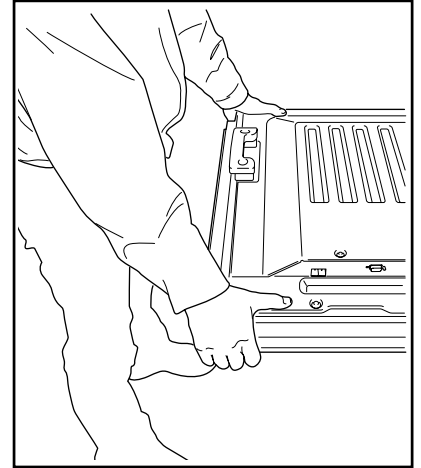

Specifications

External dimensions 576 mm (W) x 491 mm (H) x 335 mm (D) (22-11/16 in. (W) x 19-5/16 in. (H) x 13-3/16 in. (D))

Weight 5.9 kg (13.0 lbs)

- The above specifications and exterior may be modified without prior notice to improve the product.

Dimensions Diagram

Unit: mm (inch)

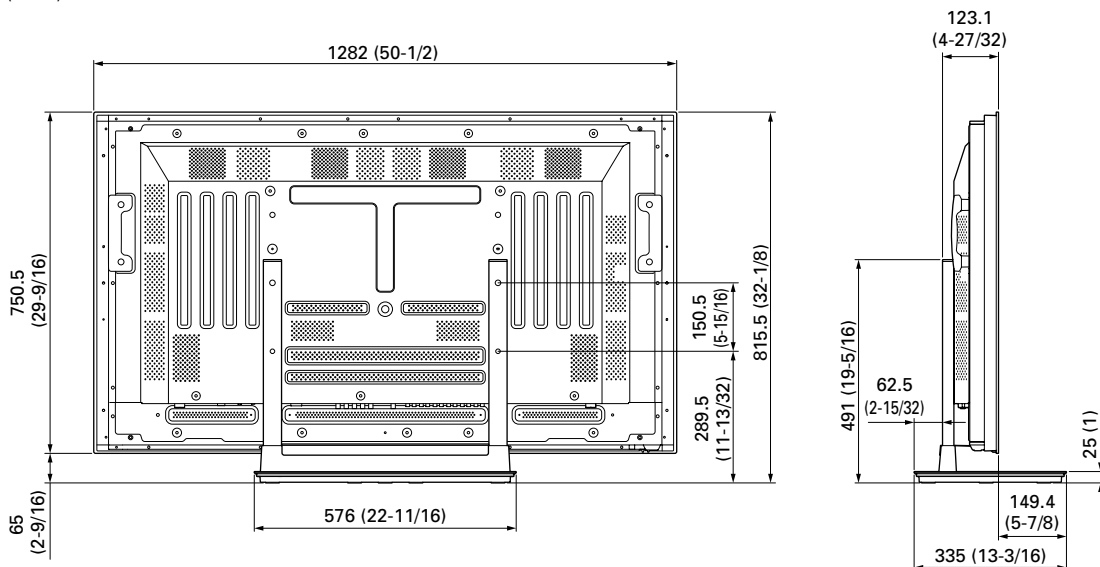

Published by Pioneer Corporation.
Copyright © 2006 Pioneer Corporation.
All rights reserved.

Nous vous remercions d'avoir choisi un produit Pioneer. Veuillez lire attentivement ce mode d'emploi pour savoir comment utiliser votre support correctement et en toute sécurité. Nous vous conseillons de conserver soigneusement ce mode d'emploi à portée de main et dans un endroit sûr afin de pouvoir vous y référer le cas échéant.

Installation

- En cas de difficultés, veuillez consulter votre revendeur.
- Pioneer ne saurait être tenu responsable d'aucun dommage résultant d'une installation ou d'une utilisation incorrecte de ce produit, de sa modification ou encore de catastrophes naturelles.

AVIS IMPORTANT

Veuillez prendre note du numéro du modèle et du numéro de série de cet équipement ci-dessous.

N° du modèle. PDK-TS23 N° de série.

Conservez ces numéros pour pouvoir les utiliser ultérieurement.

Table des matières

Attention	14
Vérification des pièces fournies	15
Mise en place de l'écran occultant	15
Assemblage du support	16
Fixation de l'écran à plasma	17
Prévenir toute chute de l'équipement	18
Installation du produit sur une étagère, etc.	19
Caractéristiques techniques	19
Schéma de dimensions	19

ATTENTION

Ce symbole indique un danger ou une pratique dangereuse susceptible de provoquer des dommages corporels ou matériels.

Attention

Ce produit est un pied de table conçu exclusivement pour les écrans à plasma (PDP-5000EX / PRO-FHD1) de marque Pioneer.

L'utilisation de ce produit avec un autre modèle peut être à l'origine d'un manque de stabilité pouvant provoquer une blessure. Pour de plus amples informations, veuillez contacter le magasin où vous avez acheté votre écran.

Ne procédez en aucun cas à installer ou à modifier le produit autrement qu'en suivant les indications fournies. En outre, n'utilisez pas ce support pour un écran à plasma autre que celui pour lequel il a été conçu et ne le modifiez pas ou ne l'utilisez pas à des fins autres que celles pour lesquelles il a été conçu.

Une installation incorrecte est extrêmement dangereuse car elle peut provoquer la chute du support ou tout autre accident.

Lieu d'installation

- Sélectionnez un emplacement assez solide pour supporter le poids du support et de l'écran.
- Assurez-vous de placer le produit à un emplacement stable et plat.
- N'installez pas le support à l'extérieur, à proximité d'une source thermique ou sur une plage.
- N'installez pas le support à un endroit où il pourrait être soumis à des chocs ou à des vibrations.

Montage et installation

- **Montez le support en suivant les instructions et vissez solidement toutes les vis aux endroits prévus à cet effet.**
Des accidents ont été constatés (casse, chute du matériel, etc.) suite à l'installation de l'écran parce que le support n'avait pas été installé conformément aux instructions.
- **Pour une bonne installation, l'écran doit toujours être installé par au moins deux personnes.**
- **Avant de procéder à l'installation, mettez l'écran ainsi que les équipements périphériques hors tension en coupant l'alimentation, puis retirez la prise du câble d'alimentation de la prise murale.**

Prévenez les accidents causés par la chute du produit en prenant des mesures fiables visant à éviter toute chute (voir Page 18).

Vérification des pièces fournies

Veillez vous assurer que vous possédez bien toutes les pièces nécessaires avant de procéder au montage et à l'installation du support.

- Couverture de table x 1 unité
- Colonnes de support (gauche et droite, interchangeables) x 2 unités
- Ecran occultant x 1
- Clé hexagonale x 1 unité (Taille en diagonale 6 mm pour utilisation M8)
- Vis (4 mm x 10 mm) x 4 unités
- Boulons d'installation ① (M8 x 20 mm : noir) x 2 unités
- Boulons d'installation ② (M8 x 40 mm : noir) x 2 unités
- Mode d'emploi (ce document) x 1 exemplaire

Français

Mise en place de l'écran occultant

Il empêche que les câbles branchés au dos de l'écran à plasma ne se reflètent sur la couverture de table.

Remarque

Installez-le une fois que vous avez fixé la couverture de table sur une surface plane et stable.

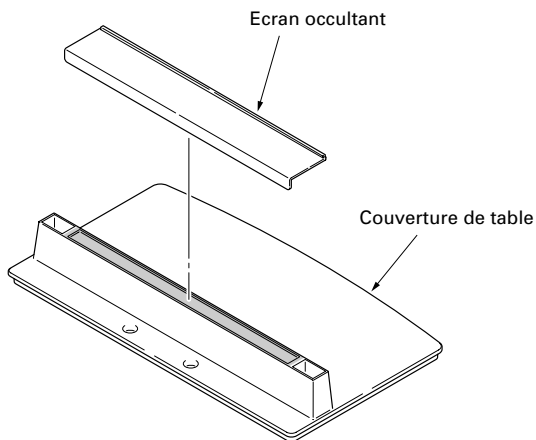

Procédure d'installation

1 Retirez le ruban adhésif double face qui se trouve sur l'écran occultant.

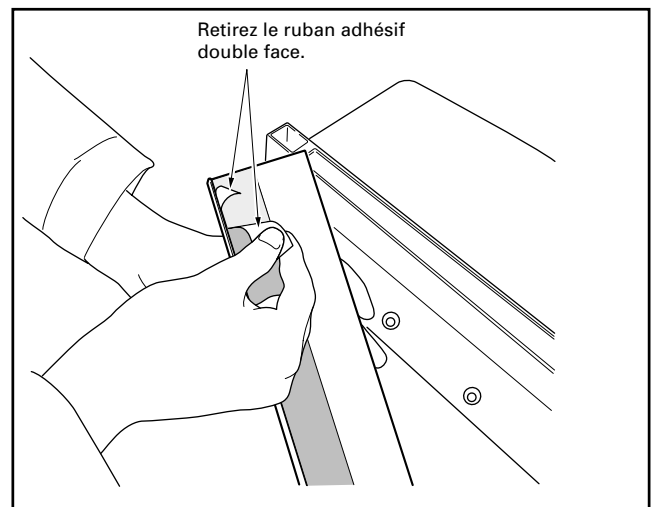

Mise en place de l'écran occultant

2 Tout en tenant fermement les extrémités de l'écran occultant, mettez-le en place à l'aide du ruban adhésif double face.

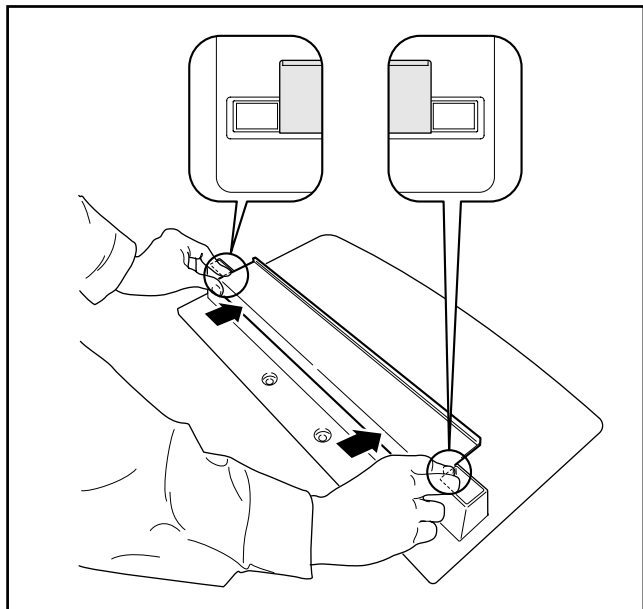

Remarque

- Veillez à ce que l'écran occultant ne déborde pas sur les trous d'insertion.
- Mettez-le en place de façon à ce qu'il n'y ait pas d'espace libre (cf. schéma de droite). S'il y avait un espace libre, l'écran pourrait se décoller.

3 Fixez-le en appuyant sur le dessus.

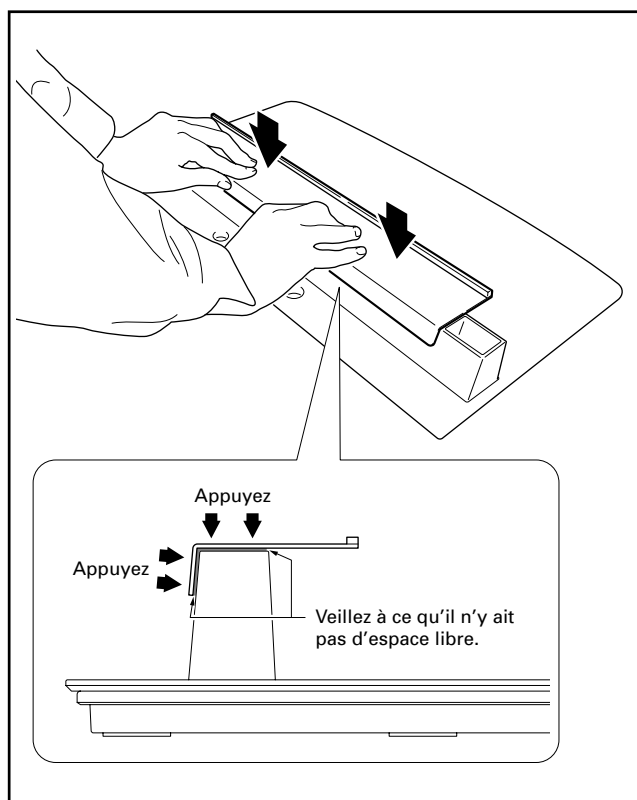

Assemblage du support

Procédure de montage

1 Tournez le support de couverture de table de façon à ce que le dessous regarde vers le haut.

Remarque

Veillez à ne pas endommager ni érafler l'écran occultant lorsque la couverture de table est sur l'envers.

2 Insérez les colonnes de support dans le support de couverture de table.

3 Serrez les vis afin de stabiliser les colonnes de support.

Remarque

Avant de monter le support, glissez un drap doux sous la couverture de table. Sans ce drap, vous risqueriez d'érafler la surface de la couverture de table.

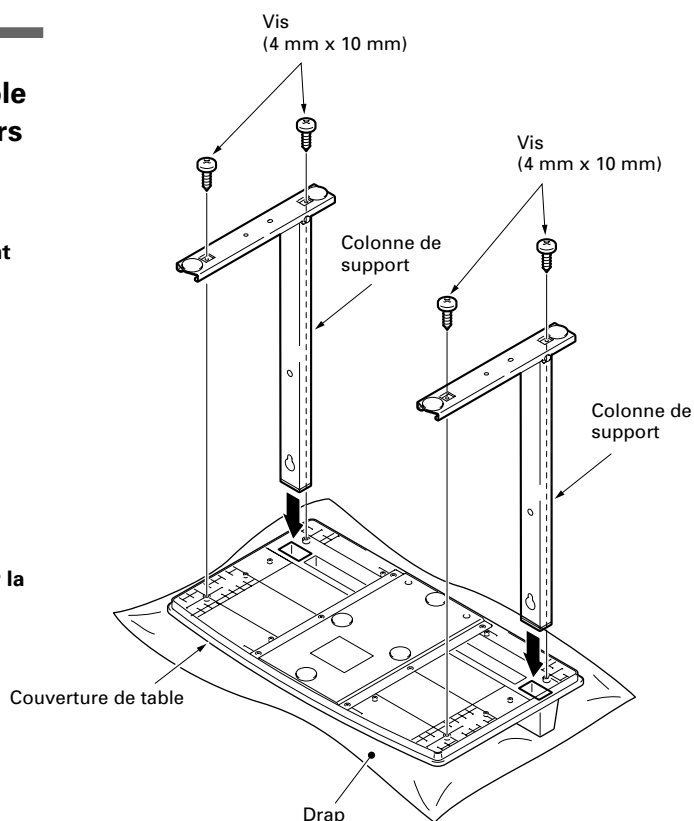

Fixation de l'écran à plasma

⚠ Attention

Un écran à plasma pèse environ 40 kg. La largeur de ce type d'écran étant limitée, ils ne sont pas stables. Par conséquent, ils doivent toujours être assemblés et installés par deux personnes à la fois.

Remarque

- Introduisez les boulons dans les trous à la verticale.
- Placez un drap ou une bâche afin de protéger l'écran des éraflures ou autres détériorations.
- Montez toujours l'écran à plasma sur une surface plane et stable uniquement.
- Déplacez le support de manière à ce que les fentes du support destinées à recevoir les vis et les boulons qui raccordent l'écran principal soient parfaitement alignées.

2 Une fois que l'écran à plasma est bien à plat, veuillez insérer et fixer les deux boulons d'installation ① (M8 x 20 mm : noir) dans les fentes "a" placées au centre du boîtier de l'écran à plasma.

Puis, serrez les vis ① jusqu'à ce que les filets ne soient plus visibles quand vous regardez de côté (il vous sera impossible de fixer l'écran à plasma si ces vis sont complètement vissées dans les fentes).

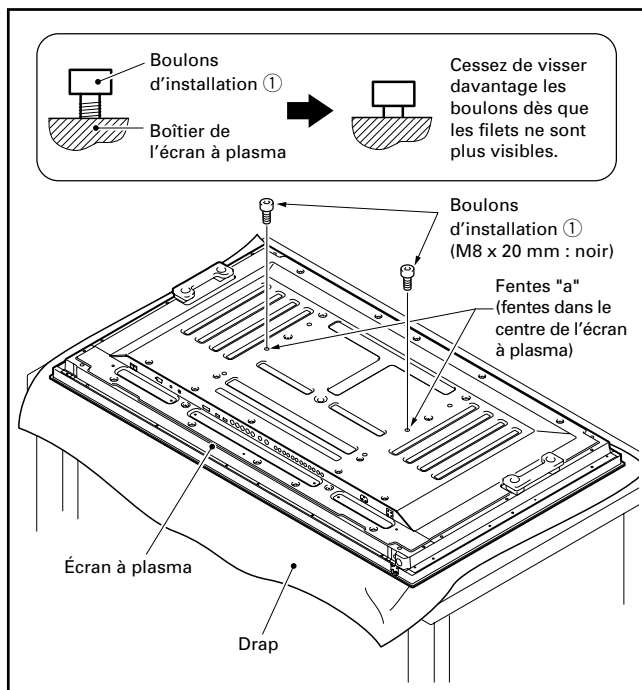

Remarque

Veuillez à ne pas érafler l'écran plasma ni l'endommager lorsque vous le couchez.

■ Prise en compte des fentes de la colonne de support lorsque le support est utilisé comme support de bureau

Reportez-vous au A et A' du schéma suivant.

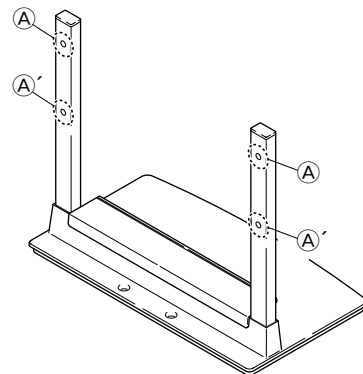

2 Comme indiqué sur le schéma ci-dessus, placez les trous de la colonne de support A sur les têtes des boulons d'installation ①, puis faites glisser le support vers le haut dans l'écran à plasma principal jusqu'à l'engagement des boulons d'installation ①.

3 Glissez les boulons d'installation ② (M8 x 40 mm : noir) dans les trous A' de la colonne de support et vissez-les dans l'écran à plasma principal à l'aide de la clé hexagonale fournie.

Veuillez à bien serrer les boulons.

4 Serrez les boulons d'installation ① fermement au moyen de la clé hexagonale fournie.

Veuillez à bien serrer les boulons.

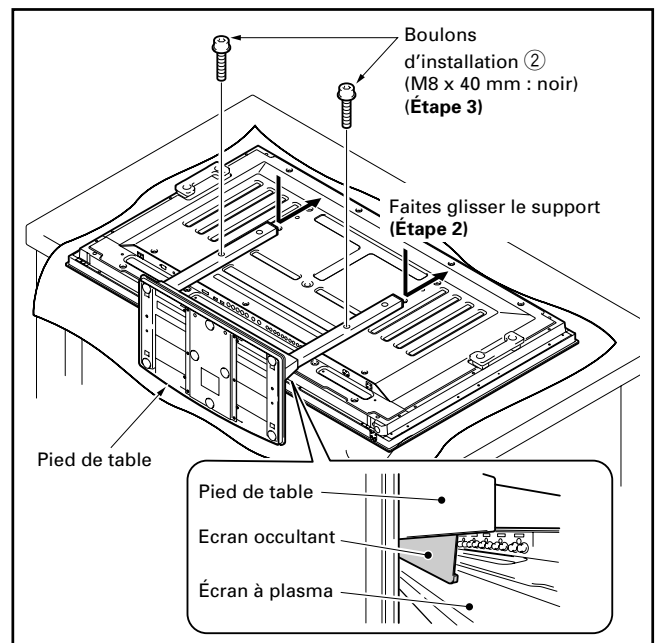

Remarque

- Installez l'écran à plasma de façon à ce que l'écran occultant touche le bas de sa surface arrière.
- Pour installer l'écran à plasma sur une étagère, voir Page 19.

Prévenir toute chute de l'équipement

Après avoir installé le support, veillez à prendre les précautions nécessaires pour qu'il ne tombe pas.

Stabilisation sur une table

Stabilisez le support comme indiqué sur le schéma à l'aide de vis vendues dans le commerce.

Remarque

Pour stabiliser l'équipement sur une table, utilisez des vis 6 mm d'au moins 20 mm de long.

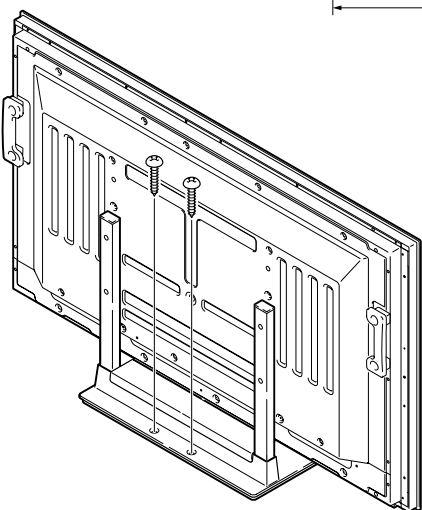
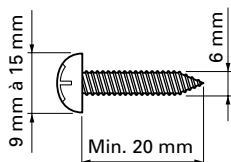

❖ Position des vis

Pour stabiliser le support sur une table, utilisez des vis 6 mm d'au moins 20 mm de long.

Unité : mm

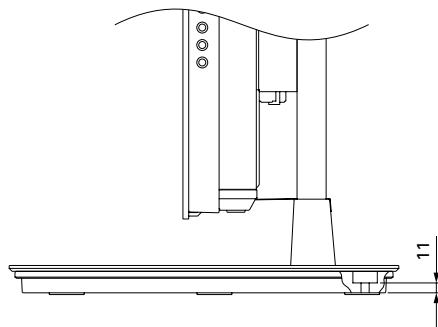
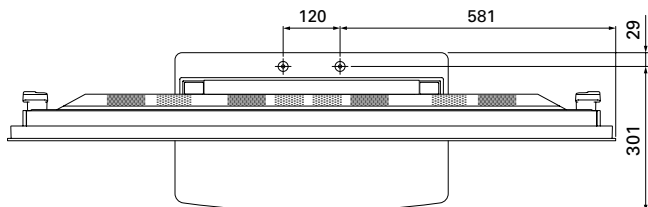

Vue latérale

Utilisation d'un mur pour stabiliser le support

- 1 Fixation des boulons empêchant la chute (crochets) sur l'écran à plasma.
- 2 Utilisation de câbles solides pour stabiliser le dispositif contre un mur, un pilier ou tout autre élément stable, avec fermeté et de façon appropriée.

Ces opérations doivent être effectuées de la même manière à gauche et à droite.

Remarque

Utilisez des crochets, des câbles et d'autres dispositifs de fixation en vente dans le commerce.

Crochet recommandé : Diamètre nominal M8, longueur de 12 mm à 15 mm.

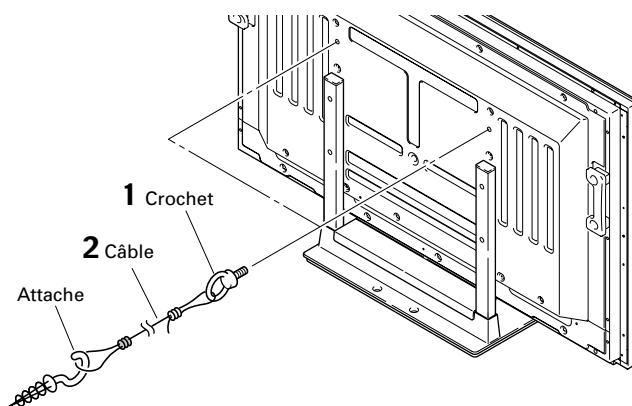
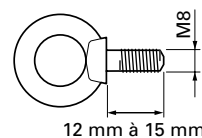

⚠ Attention

- Choisissez toujours une table ou une portion du sol avec une force suffisante pour supporter l'écran plasma. Il en résulterait autrement des blessures corporelles et des dégâts physiques.
- Lors de l'installation de l'écran plasma, veuillez prendre les mesures de sécurité nécessaires pour l'empêcher de tomber ou de basculer en cas de sinistres comme un tremblement de terre ou un accident.
- Le cas contraire, l'écran plasma pourrait tomber et provoquer des dégâts.
- Les vis, crochets, chaînes et autres raccords que vous utilisez pour fixer en place l'écran plasma afin de l'empêcher de basculer dépendront de la composition et de l'épaisseur de la surface sur laquelle vous le fixez.
- Choisissez les vis, crochets, chaînes et autres raccords appropriés après avoir tout d'abord soigneusement inspecté la surface pour déterminer sa composition et son épaisseur et après avoir pris contact avec un installateur professionnel si besoin est.

Installation du produit sur une étagère, etc.



Attention

En cas d'installation de l'écran sur une étagère, etc., veillez à ce qu'il soit maintenu par deux personnes.

Comment tenir l'écran à plasma

Lorsque vous tenez l'écran à plasma droit :

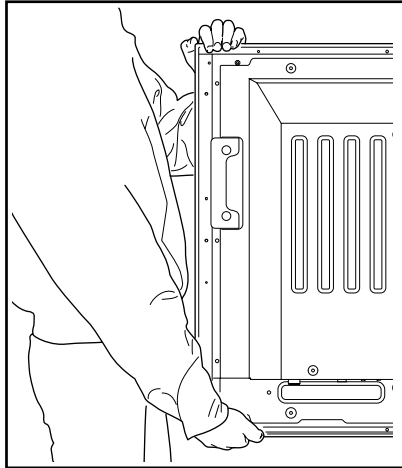

Lorsque vous couchez l'écran à plasma :

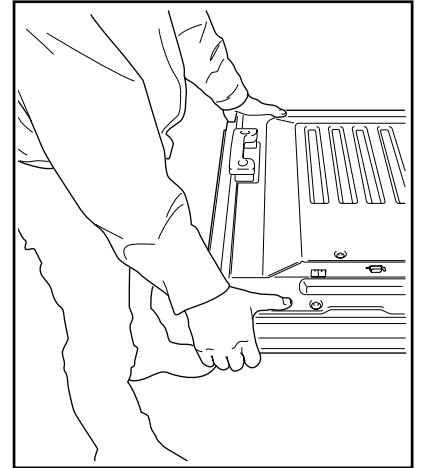

Français

Caractéristiques techniques

Dimensions extérieures 576 mm (largeur) x 491 mm (hauteur) x 335 mm (profondeur)

Poids 5,9 kg

- Les caractéristiques techniques indiquées ci-dessus ainsi que les dimensions extérieures peuvent être modifiées sans préavis en vue d'améliorer le produit.

Schéma de dimensions

Unité : mm

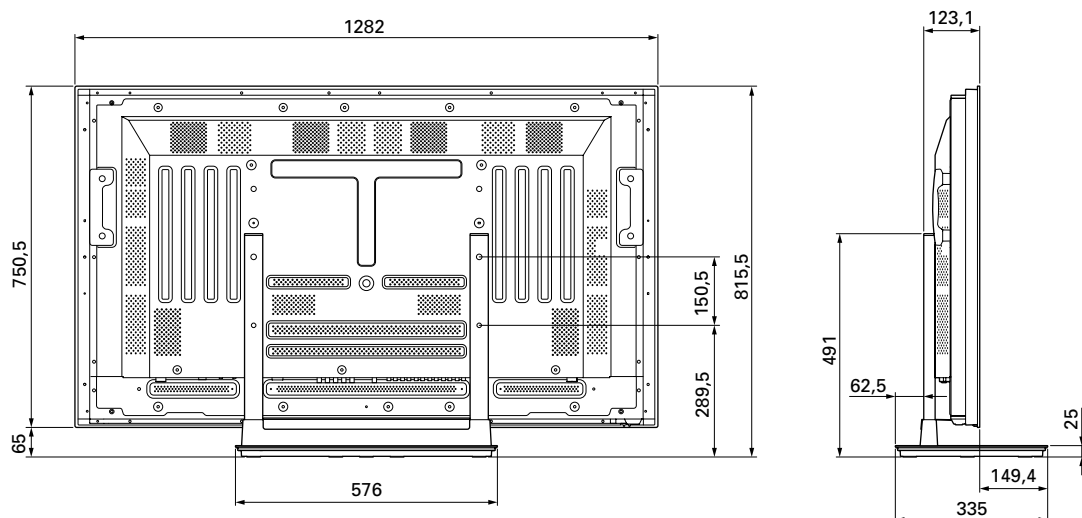

Publication de Pioneer Corporation.
© 2006 Pioneer Corporation.
Tous droits de reproduction et de traduction réservés.

Wir danken Ihnen, dass Sie sich für den Kauf dieses Produkts der Firma Pioneer entschieden haben. Bitte lesen Sie die Bedienungsanleitung aufmerksam, um sich damit vertraut zu machen, Ihr Modell richtig und sicher zu handhaben. Wir empfehlen Ihnen, die Bedienungsanleitung gut aufzubewahren, um sie künftig im Bedarfsfalle jederzeit zu Rate ziehen zu können.

Installation

- Sollten Sie bei der Installation irgendwelche Schwierigkeiten haben, dann wenden Sie sich bitte an Ihren Händler.
- Für Schäden aufgrund von inkorrektur Installation, falscher Verwendung, vorgenommenen Veränderungen oder Naturkatastrophen übernimmt Pioneer keine Verantwortung.

Wichtiger Hinweis!

Bitte notieren Sie sich unten die Nummer des Modells und die Serien-Nummer des Geräts.

Modell: PDK-TS23 Serien-Nummer:

Bewahren Sie diese Angaben für den künftigen Gebrauch.

Inhalt

Sicherheitshinweise	20
Überprüfung des Standardzubehörs auf Vollständigkeit	21
Befestigen der Reflexionsschutz-Leiste	21
Montage des Tischständers	22
Montage des Plasmadisplays	23
Verhinderung eines möglichen Umfallens der Einheit	24
Installation des Plasmadisplays an einem Gestell usw.	25
Technische Daten	25
Darstellung der Abmessungen	25

Vorsicht!

Dieses Symbol kennzeichnet eine gefährliche oder unsichere Handlungsweise, die zu einem Unfall mit Verletzung oder zu Sachschäden führen kann.

Sicherheitshinweise

Dieses Produkt ist ein Tischständer, der ausschließlich für Plasmadisplays (PDP-5000EX) der Firma Pioneer vorgesehen ist. Die Verwendung des Tischständers für ein anderes Modell führt möglicherweise zu einer Instabilität und kann demzufolge Unfälle mit Verletzungen verursachen. Hinsichtlich weiterer Informationen wenden Sie sich bitte an diejenige Handelseinrichtung, bei der Sie das Plasmadisplay gekauft haben.

Installieren Sie das Produkt nicht anders als angegeben und nehmen Sie keine Veränderungen am Produkt vor. Verwenden Sie den Tischständer nicht für ein anderes Plasmadisplay als für die Modelle, für die er vorgesehen ist, nehmen Sie keine Veränderungen daran vor und verwenden Sie ihn nicht für andere Zwecke.

Eine falsche Installation ist sehr gefährlich, da sie zum Umfallen der Einheit oder zu einem anderen Unfall führen kann.

Installationsort

- Wählen Sie für die Installation einen Platz, der stabil genug ist, das Gewicht des Tischständers und des Displays zu tragen.
- Sorgen Sie dafür, dass der Ständer und das betreffende Display auf einem ebenen und stabilen Platz installiert werden.
- Installieren Sie beides nicht im Freien, in der Nähe einer heißen Quelle oder in Strandnähe.
- Installieren Sie die Einheit nicht an einem Platz, an dem sie möglicherweise Vibrationen oder Stößen ausgesetzt ist.



Montage und Installation

- **Montieren Sie den Ständer gemäß den Montageanweisungen und befestigen Sie sorgfältig alle Schrauben an den dafür vorgesehenen Positionen.**
Es hat Fälle gegeben, dass es zu unvorhergesehenen Unfällen wie beispielsweise einer Havarie oder einem Umfallen der Einheit gekommen ist, weil der Ständer nicht gemäß den gegebenen Anweisungen installiert wurde.
- **Das Display muss immer von mindestens zwei Personen installiert werden, um zu sicherzugehen, dass es sicher installiert wird.**
- **Schalten Sie das Display und die peripheren Geräte vor der Installation aus und ziehen Sie anschließend den Stecker der Netzschnur aus der Steckdose.**

Verhindern Sie Unfälle, die durch das Umfallen der Einheit verursacht werden, indem Sie geeignete Maßnahmen treffen, die dies ausschließen (siehe Seite 24).

Überprüfung des Standardzubehörs auf Vollständigkeit

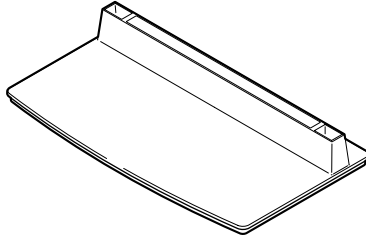
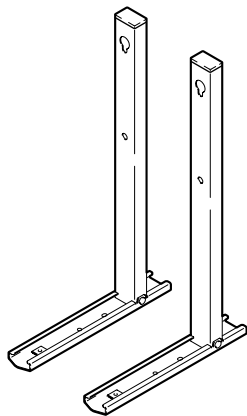
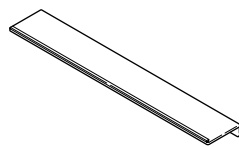
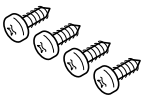
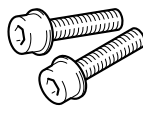
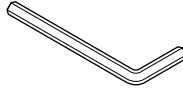
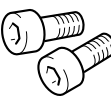
Überprüfen Sie vor Beginn der Montage und Installation, ob alle Teile des Standardzubehörs vorhanden sind.

<ul style="list-style-type: none"> • Basisabdeckung x 1 	<ul style="list-style-type: none"> • Ständerelemente (links und rechts, austauschbar) x 2 	<ul style="list-style-type: none"> • Reflexionsschutz-Leiste x 1 
<ul style="list-style-type: none"> • Schrauben (4 mm x 10 mm) x 4 	<ul style="list-style-type: none"> • Installationsschrauben ② (M8 x 40 mm, schwarz) x 2 	<ul style="list-style-type: none"> • Innensechskantschlüssel (Gegenseite 6 mm für M8-Verwendung) x 1 
<ul style="list-style-type: none"> • Installationsschrauben ① (M8 x 20 mm, schwarz) x 2 	<ul style="list-style-type: none"> • Bedienungsanleitung (das vorliegende Dokument) x 1 	

Deutsch

Befestigen der Reflexionsschutz-Leiste

Dieses Teil verhindert die Reflexion der Kabel, die an der Basis-Abdeckung an die Rückseite des Plasmascreens angeschlossen sind.

Hinweis

Befestigen Sie die Leiste, nachdem Sie die Basisabdeckung an einem flachen und stabilen Ort verankert haben.

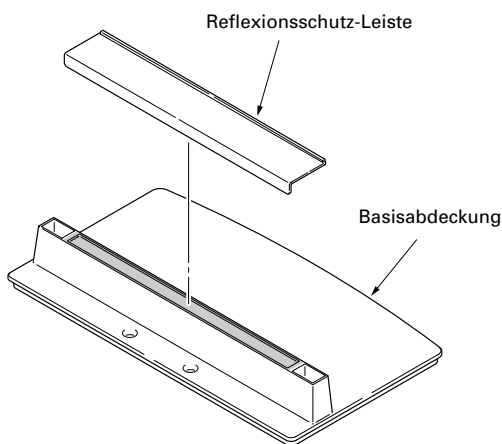

Verfahrensweise der Befestigung

- 1 Entfernen Sie das doppelseitig klebende Band von der Reflexionsschutz-Leiste.

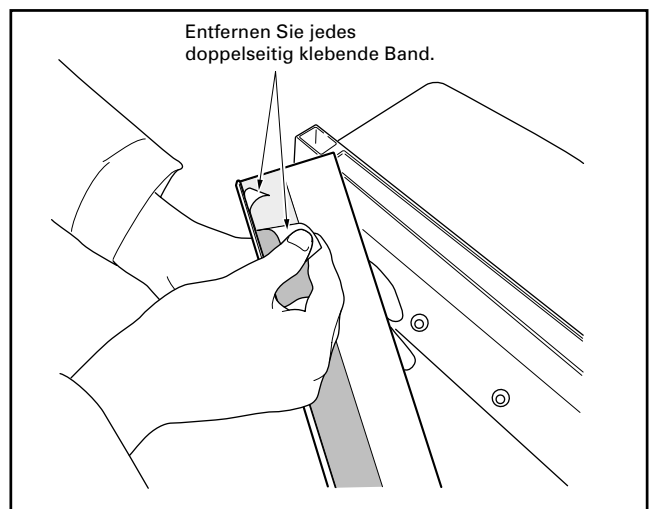

Befestigen der Reflexionsschutz-Leiste

2 Kleben Sie, während Sie die Enden der Reflexionsschutz-Leiste festhalten, das doppelseitig klebende Band darauf.

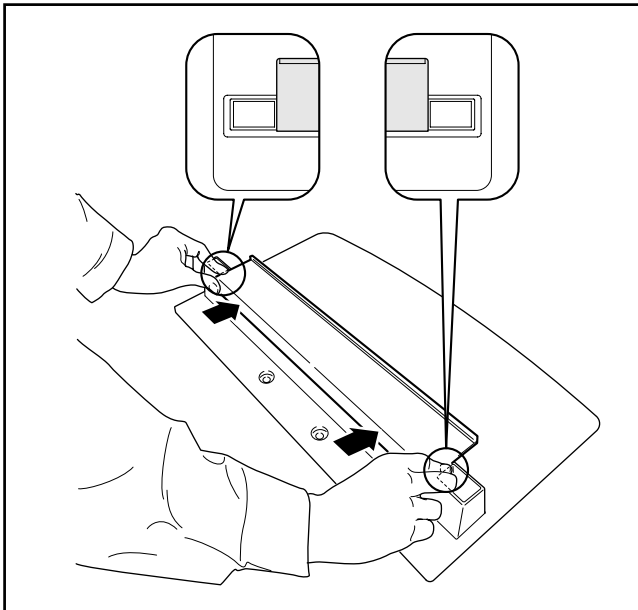

Hinweis

- Achten Sie bitte darauf, dass die Reflexionsschutz-Leiste nicht auf die Einführungs-Öffnungen für die Ständerelemente gelangt.
- Nehmen Sie die Befestigung an der betreffenden Position so vor, dass es keine Lücken gibt (siehe Abbildung rechts). Wenn eine Lücke bleibt, kann es sein, dass sich die Reflexionsschutz-Leiste löst.

3 Fixieren Sie die Leiste an der vorgesehenen Stelle durch Drücken von oben.

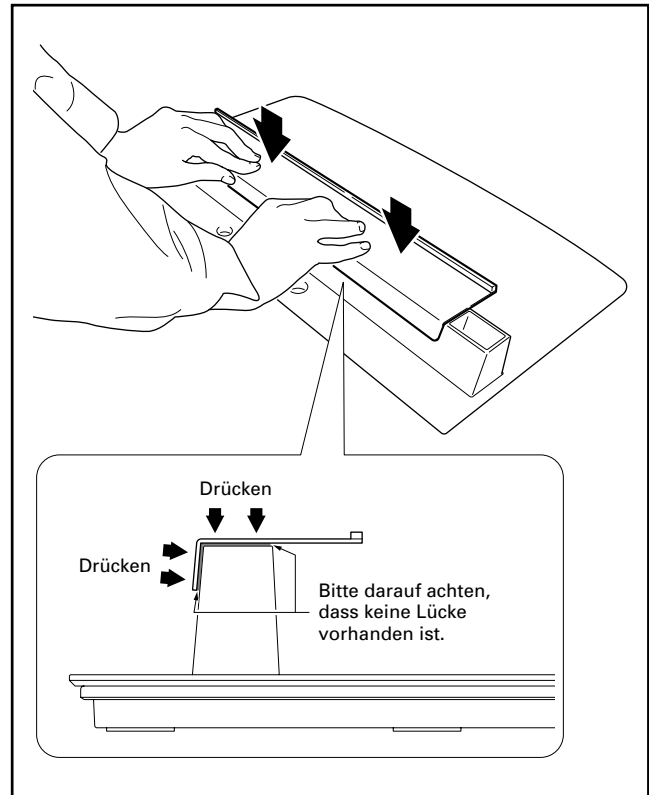

Montage des Tischständers

Montage

1 Drehen Sie die Basisabdeckung um, so dass die Unterseite nach oben zeigt.

Hinweis

Achten Sie bitte darauf, beim Umlegen der Basisabdeckung die Reflexionsschutz-Leiste nicht zu zerkratzen oder zu beschädigen.

2 Führen Sie Ständerelemente in die Basisabdeckung ein.

3 Ziehen Sie die Schrauben fest an, um die Ständerelemente zu stabilisieren.

Hinweis

Montieren Sie den Ständer, indem Sie ein weiches Tuch unter die Basisabdeckung legen. Wenn Sie das nicht tun, ist es möglich, dass die vordere Oberfläche zerkratzt wird.

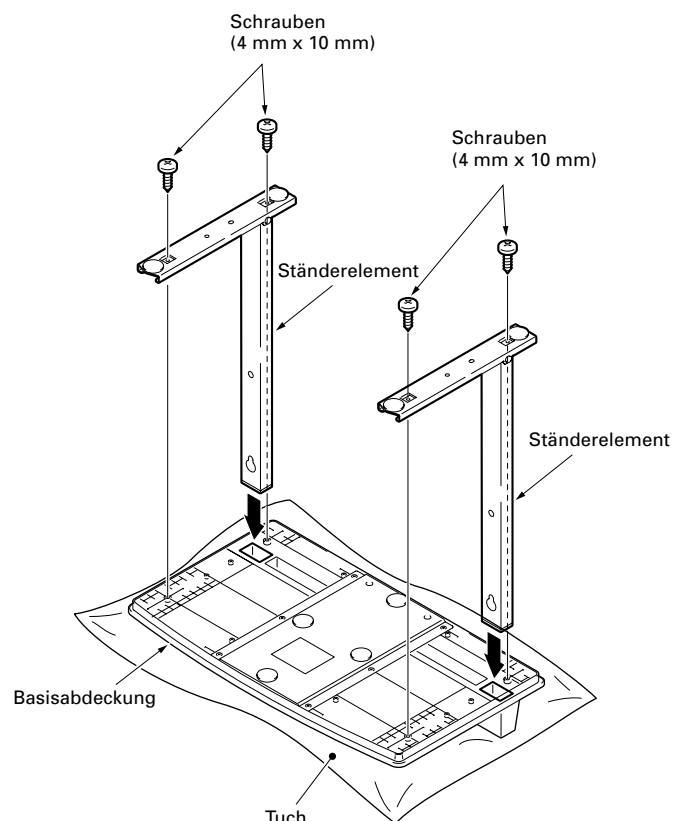

Montage des Plasmasdisplays

Vorsicht!

Das Plasmasdisplay wiegt etwa 40 kg. Es weist keine Tiefe auf und ist somit instabil. Deshalb muss die Montage und Installation eines Plasmasdisplays von mindestens zwei Personen vorgenommen werden.

Hinweis

- Führen Sie die Schrauben vertikal in die Öffnungen ein.
- Legen Sie ein Tuch, eine Decke oder eine Schutzabdeckung unter das Display, um es vor Kratzern oder sonstigen Schäden zu schützen.
- Nehmen Sie die Montage nur vor, indem Sie das Plasmasdisplay flach auf eine Tisch oder eine ähnliche Unterlage legen.
- Bewegen Sie den Tischständer so, dass seine Schraublöcher und die Muttern zum Anschluss des Displays richtig ausgerichtet sind.

1 Führen Sie bei flach liegendem Plasmasdisplay die zwei Installationsschrauben ① (M8 x 20 mm, schwarz) in die in der Mitte des Plasmasdisplay-Gehäuse befindlichen Schraublöcher „a“ ein und schrauben Sie sie ein.

Ziehen Sie jetzt diese Schrauben ① nur so weit fest, bis die Gewindengänge beim seitlichen Anblick nicht mehr sichtbar sind (bei einem vollständigen Einschrauben der Schrauben ist es nicht möglich, das Display zu montieren).

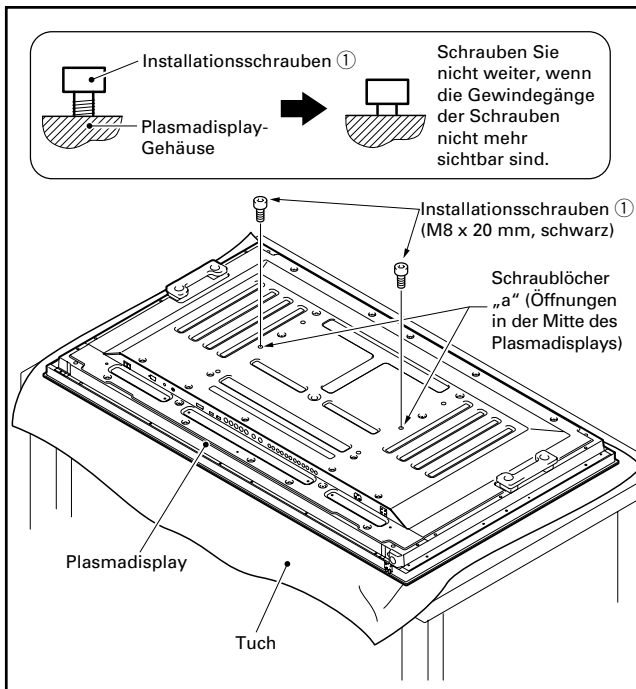

Hinweis

Vorsicht beim Hinlegen des Plasmasdisplays, damit Sie es nicht zerkratzen oder anderweitig beschädigen.

■ Die Schraublöcher der Ständerelemente bei Verwendung des Ständers als Plasmasdisplay-Tischständer

Bitte verwenden Sie ① und ①', wie sie in der folgenden Abbildung dargestellt sind.

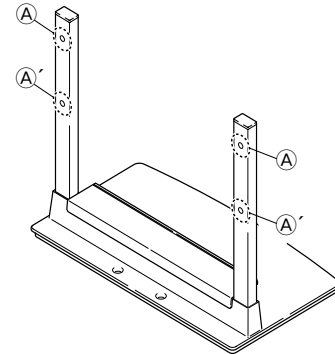

2 Bringen Sie die Schraubenköpfe der Installationsschrauben ① in die in der obigen Zeichnung dargestellten Schrauböffnungen ① und schieben Sie daraufhin den Tischständer nach oben zum Plasmasdisplay bis zum Einrasten der Installationsschrauben ①.

3 Führen Sie die Installationsschrauben ② (M8 x 40 mm, schwarz) in die Öffnungen ①' der Ständerelemente des Tischständers ein und ziehen Sie sie mit dem als Zubehör mitgelieferten Innensechskantschlüssel fest.

Ziehen Sie die Schrauben fest an.

4 Ziehen Sie die Installationsschrauben ① mit dem als Zubehör mitgelieferten Innensechskantschlüssel fest.

Ziehen Sie die Schrauben fest an.

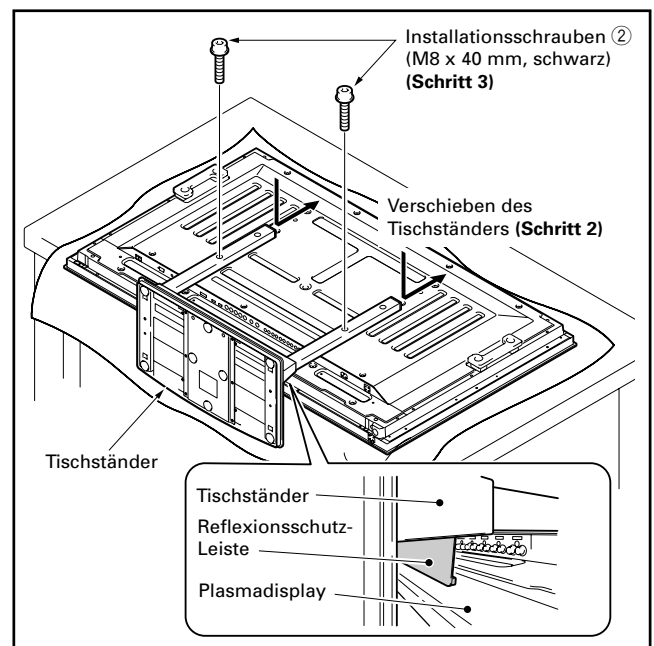

Hinweis

- Befestigen Sie das Plasmasdisplay so, dass die Reflexionsschutzleiste den Boden an seiner Rückseite berührt.
- Zur Installation in einem Gestell siehe Seite 25.

Verhinderung eines möglichen Umfallens der Einheit

Verwenden Sie bei der Installation des Tischständers besonderes Augenmerk darauf, zu verhindern, dass die Einheit umfallen kann.

Stabilisierung auf dem Tisch

Stabilisieren Sie die Einheit unter Verwendung handelsüblicher Schrauben, wie im Bild dargestellt.

Hinweis

Verwenden Sie zur Stabilisierung der Einheit auf einem Tisch nur Schrauben, die einen Nenndurchmesser von 6 mm haben und die mindestens 20 mm lang sind.

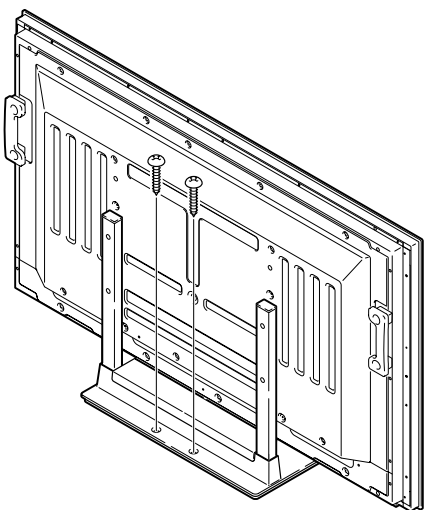
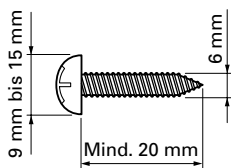

❖ Position der Schrauben

Verwenden Sie zur Stabilisierung der Einheit auf einem Tisch nur Schrauben mit einem Nenndurchmesser von 6 mm und einer Länge von über 20 mm.

Einheit: mm

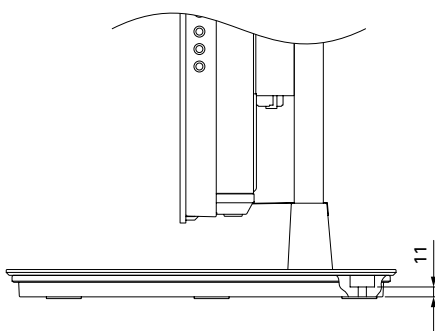
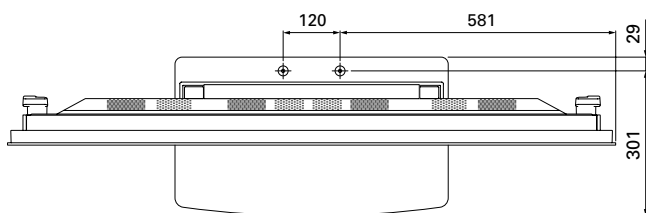

Seitenansicht

Verwendung einer Wand zur Stabilisierung

- 1 Montage von Schrauben (Haken) an das Plasmadisplay zur Verhinderung des Umfallens.
- 2 Verwendung von reißfesten Schnuren zur ausreichenden und sicheren Stabilisierung an einer Wand, einem Pfeiler oder einem anderen stabilen Bauelement.

Führen Sie diese Arbeiten in der gleichen Weise auf der linken und der rechten Seite aus.

Hinweis

Verwenden Sie handelsübliche Halteschrauben, Schnuren und Haken.

Empfohlene Halteschrauben:
Nenndurchmesser M8
Länge 12 mm bis 15 mm

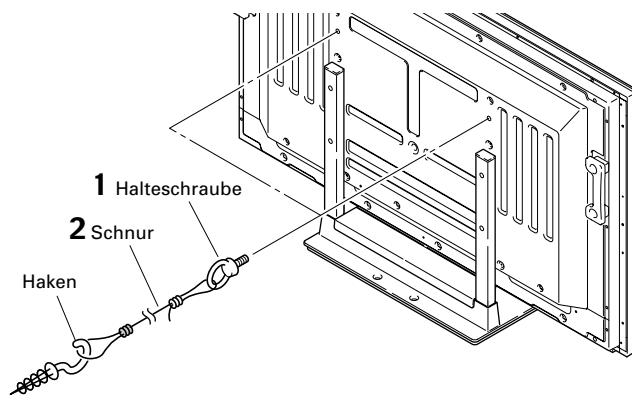
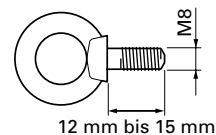

⚠ Vorsicht!

- Für das Plasmadisplay muss ein ausreichend stabiler Tisch oder eine entsprechende Bodenfläche gewählt werden. Geschieht das nicht, könnte es zu einem Unfall mit Verletzungen oder mit Sachschaden kommen.
- Bitte treffen Sie die nötigen Vorsichtsmaßnahmen zur Verhinderung des Fallens oder Umkippens im Falle von Gefahren wie beispielsweise Erdbeben oder von Unfällen.
- Wenn Sie diese Vorsichtsmaßnahmen nicht treffen, könnte das Plasmadisplay herunterfallen oder umfallen und so zu einem Unfall mit Verletzungen führen.
- Die Schrauben, Halteschrauben, Ketten und Haken, die Sie zur Sicherung des Plasmadisplays verwenden, um es vor dem Umfallen zu bewahren, können je nach dem Aufbau und der Dicke der Fläche, auf der es montiert wird, variieren.
- Wählen Sie die jeweils geeigneten Schrauben, Halteschrauben, Ketten und Haken, nachdem Sie sich zunächst die vorgesehene Fläche genau angesehen haben, um ihre Dicke und ihren Aufbau zu beurteilen, und nachdem Sie, wenn erforderlich, einen Fachmann konsultiert haben.

Installation des Plasmadisplays an einem Gestell usw.



Vorsicht!

Bitte achten Sie darauf, dass das Plasmadisplays bei der Installation an einem Gestell usw. von zwei Personen gehalten wird.

Handhabung des Plasmadisplays

Halten des
Plasmadisplays in
aufrechter Stellung:

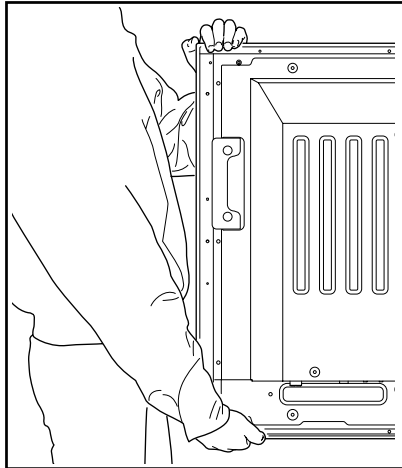

Halten beim
Niederlegen des
Plasmadisplays:

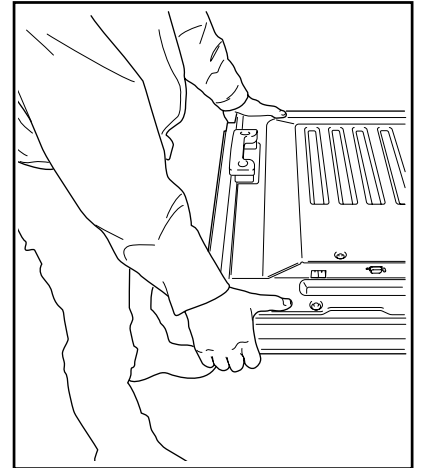

Deutsch

Technische Daten

Außenabmessungen 576 mm (Breite) x 491 mm (Höhe) x 335 mm (Tiefe)

Gewicht 5,9 kg

- Die obigen technischen Daten und das Äußere können, um das Produkt zu verbessern, ohne vorherige Ankündigung verändert werden.

Darstellung der Abmessungen

Einheit: mm

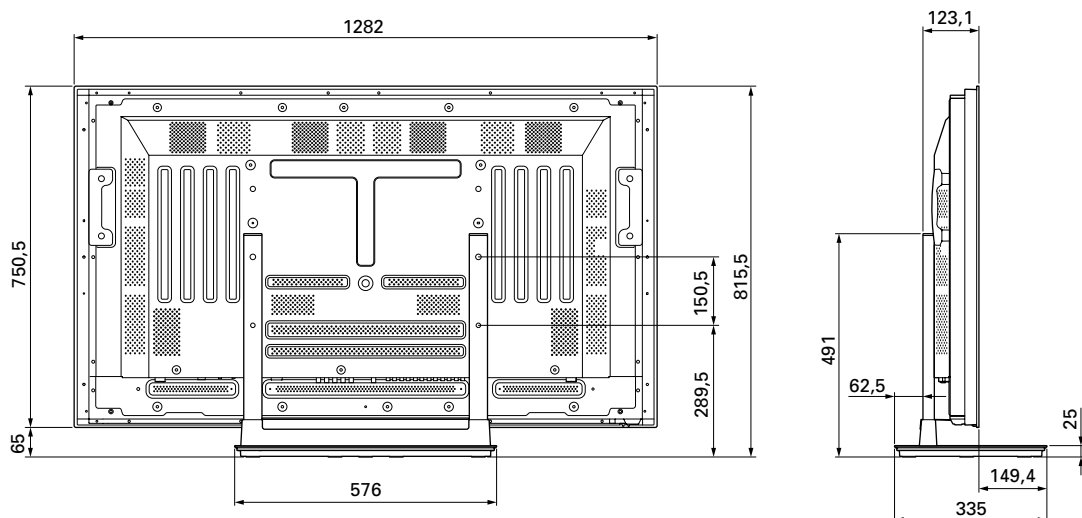

Veröffentlicht von Pioneer Corporation.
Urheberrechtlich geschützt © 2006 Pioneer Corporation.
Alle Rechte vorbehalten.

Grazie per aver acquistato un prodotto Pioneer.
Per imparare ad usare il vostro modello in modo sicuro e corretto, leggete accuratamente le istruzioni per l'uso.
Vi consigliamo di tenere le istruzioni per l'uso a portata di mano per future consultazioni.

Installazione

- Se incontrate delle difficoltà durante l'installazione, rivolgetevi al vostro fornitore.
- Pioneer non è responsabile per qualsiasi danno causato da un'installazione non corretta, da un uso improprio, da modifiche o da calamità naturali.

AVVISO IMPORTANTE

Registrate il numero di modello e di serie dell'apparecchio qui sotto.

Model N. PDK-TS23 Serial No.

Conservate questo numero per usarlo in seguito.

Indice

Attenzione	26
Controllo degli accessori standard	27
Fissaggio della protezione antiriflesso	27
Montaggio del supporto	28
Fissaggio del display a plasma	29
Prevenire la caduta dell'apparecchio	30
Montaggio del prodotto su uno scaffale, ecc.	31
Dati tecnici	31
Grafico delle misure	31

ATTENZIONE

Questo simbolo si riferisce ad una procedura azzardata o pericolosa che può recare danni alle persone o alle cose.

Attenzione

Questo articolo è un supporto di tavolo, progettato esclusivamente per i display a plasma Pioneer (PDP-5000EX). L'uso con altri modelli può causare instabilità e provocare danni. Per ulteriori informazioni, contattate il negozio dove avete acquistato il Vostro display.

Non installate o modificate il prodotto diversamente da come illustrato. Non usate un supporto per display a plasma diverso da quello progettato, e non modificalo per altri scopi.

Un'installazione non corretta è estremamente pericolosa perché potrebbe causare la caduta dell'apparecchio o altri incidenti.

Posizione dell'installazione

- Scegliete una posizione abbastanza resistente da sostenere i pesi del supporto e del display.
- Assicuratevi di posizionarlo in piano e in modo stabile.
- Non installatelo all'aperto, vicino a fonti di calore o a una spiaggia.
- Non installate il supporto dove potrebbe essere esposto a vibrazioni o urti.





Montaggio e installazione

- **Montate il supporto secondo le istruzioni di montaggio e fissate bene tutte le viti nelle posizioni predisposte.**
Dopo l'installazione del display, si possono verificare incidenti imprevisti, come la rottura o la caduta dell'apparecchio, se il supporto non è stato installato secondo le istruzioni.
- **Per garantire un'installazione sicura, il display deve essere montato sempre da due o più persone.**
- **Prima dell'installazione, spegnete il display e le periferiche, poi disinserite la spina dalla presa di alimentazione.**

Per evitare incidenti causati dalla caduta del prodotto, prendete le necessarie precauzioni per impedire la sua caduta (vedi pagina 30).

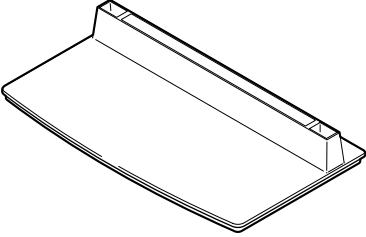
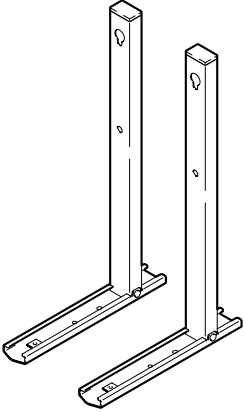
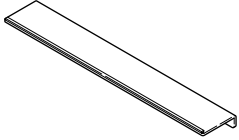
Controllo degli accessori standard

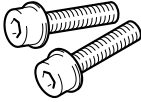
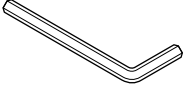
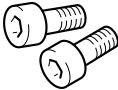
Prima del montaggio e dell'installazione controllate che tutti gli accessori standard siano stati forniti.

<ul style="list-style-type: none"> • Coperchio della base x 1 	<ul style="list-style-type: none"> • Gambe del supporto x 2 (sinistra e destra, intercambiabili) 	<ul style="list-style-type: none"> • Protezione antiriflesso x 1 
<ul style="list-style-type: none"> • Viti x 4 (4 mm x 10 mm) 	<ul style="list-style-type: none"> • Bulloni di installazione ② x 2 (M8 x 40 mm, neri) 	<ul style="list-style-type: none"> • Chiave inglese x 1 (lato opposto 6 mm per uso M8) 
<ul style="list-style-type: none"> • Bulloni di installazione ① x 2 (M8 x 20 mm, neri) 	<ul style="list-style-type: none"> • Istruzioni per l'uso x 1 (questo manuale) 	

Fissaggio della protezione antiriflesso

Questo pezzo impedisce la riflessione dei cavi collegati alla parte posteriore del display a plasma sul coperchio della base.

Nota

Fissatela dopo aver ancorato il coperchio della base su una superficie piana e stabile.

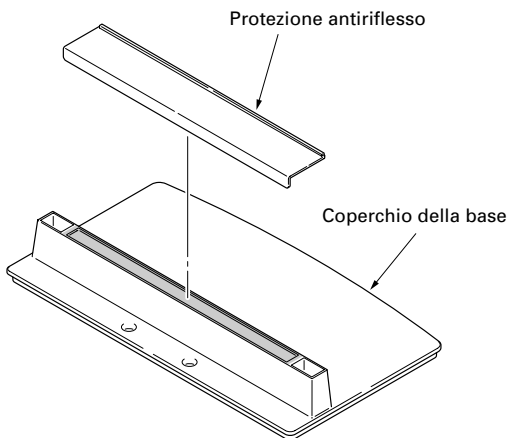

Procedura di fissaggio

1 Togliete il nastro biadesivo dalla protezione antiriflesso.

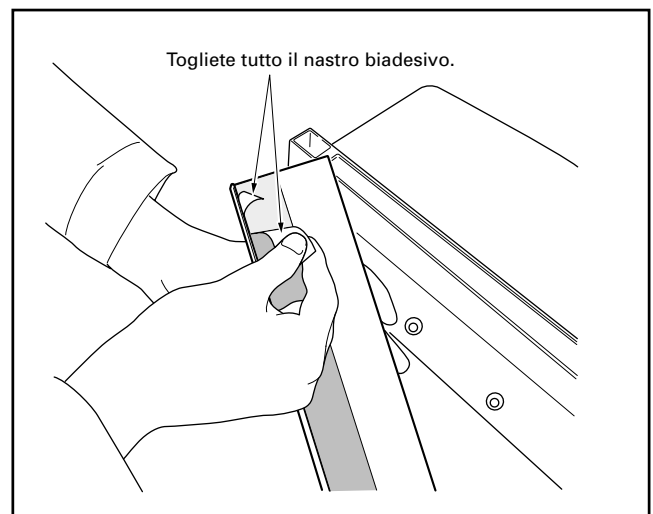

Fissaggio della protezione antiriflesso

2 Tenendo ben ferme le estremità, fissate la protezione antiriflesso con il nastro biadesivo.

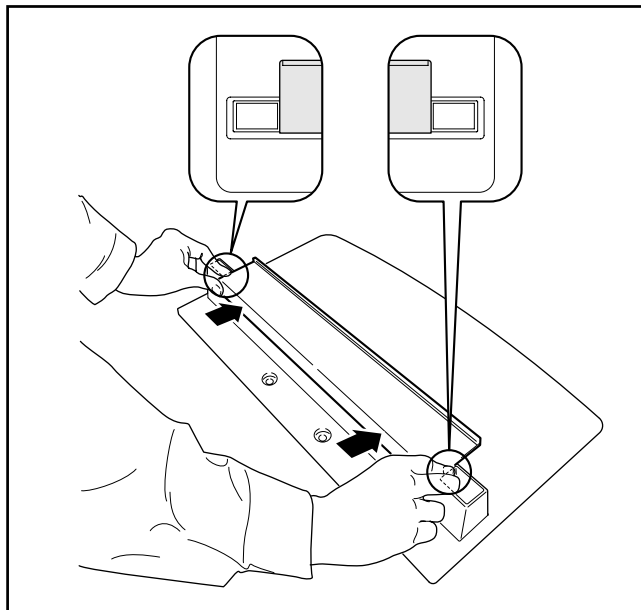

Nota

- Assicuratevi che la protezione antiriflesso non copra i fori di inserimento delle gambe del supporto.
- Fissatela in modo che non vi siano spazi vuoti (Vedi figura a destra). Altrimenti, la protezione antiriflesso potrebbe scollarsi.

3 Fissatela premendo la parte superiore verso il basso.

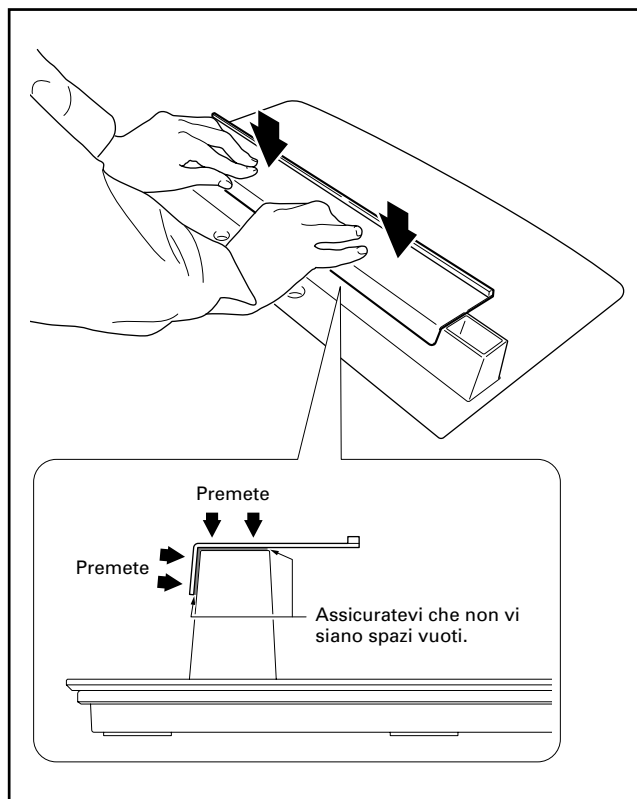

Montaggio del supporto

Procedura di montaggio

1 Girate il coperchio della base con la parte inferiore rivolta verso l'alto.

Nota

Quando fate ruotare il coperchio della base, fate attenzione a non graffiare o danneggiare la protezione antiriflesso.

2 Inserite le gambe del supporto nel coperchio della base.

3 Stringere le viti per bloccare le gambe del supporto.

Nota

Quando montate il supporto appoggiate un lenzuolo sotto il coperchio della base. Se non si appoggia il lenzuolo prima del montaggio, la superficie anteriore del coperchio della base potrebbe graffiarsi.

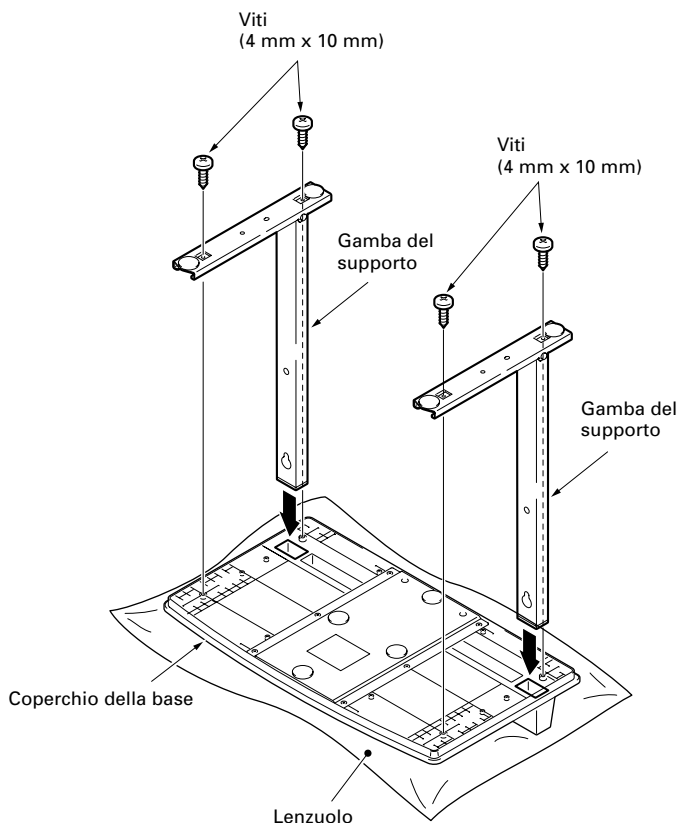

Fissaggio del display a plasma



Attenzione

Il peso del display a plasma è di circa 40 kg, non hanno profondità e sono instabili. Per questo motivo devono essere montati e installati da almeno due persone.

Nota

- Inserite verticalmente i bulloni nei fori.
- Stendete un lenzuolo o un telo per proteggere il display da graffi o danni.
- Montatelo solo quando il display a plasma si trova in posizione piana su un tavolo o su una superficie simile.
- Spostate il supporto in modo che i fori per le viti del supporto e i dadi per l'applicazione del display siano allineati correttamente.

1 Con il display a plasma in posizione orizzontale, inserite e serrate i due bulloni di installazione ① (M8 x 20 mm, neri) nei fori "a" posizionati al centro del contenitore del display a plasma.

A questo punto, serrate i bulloni ① solo fino a quando la filettatura non è più visibile dal lato (non si riuscirà a montare il display se i bulloni sono avvitati completamente).

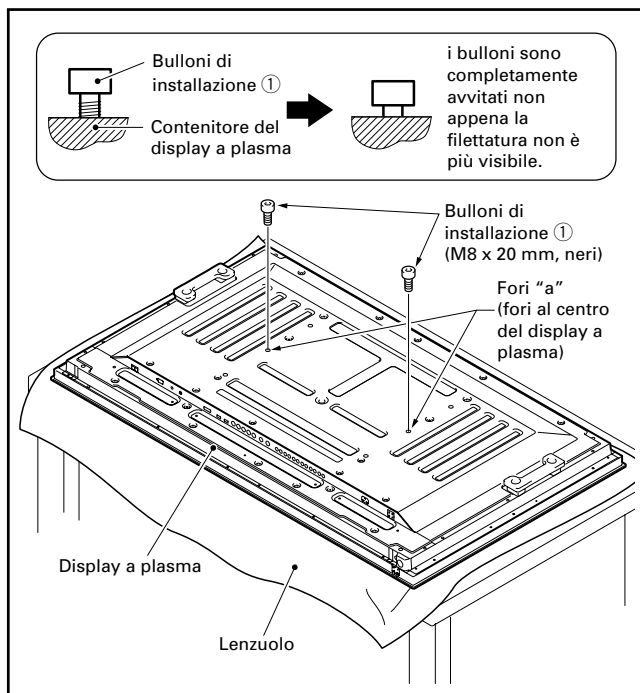

Nota

Quando appoggiate il Display a Plasma, fate attenzione a non graffiarlo o danneggiarlo.

■ Si riferisce ai fori per le viti della gamba del supporto, se il supporto viene usato come scrivania

Usate (A) e (A') come mostrato nello schema qui sotto.

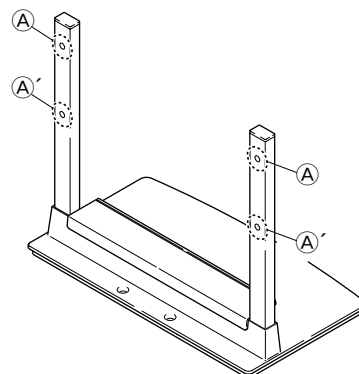

2 Come mostrato nell'immagine sopra, agganciate i fori delle gambe del supporto (A) alle teste delle viti dei bulloni di installazione ①, poi fate scivolare il supporto verso l'alto fino al principale display a plasma, fino a quando si fissa ai bulloni di installazione ①.

3 Inserite i bulloni di installazione ② (M8 x 40 mm: neri) attraverso i fori delle gambe del supporto (A'), quindi avvitateli al display a plasma principale con chiave inglese in dotazione.

Assicuratevi che i bulloni siano serrati saldamente.

4 Serrate bene i bulloni di installazione ① usando l'accessorio chiave inglese.

Assicuratevi che i bulloni siano serrati saldamente.

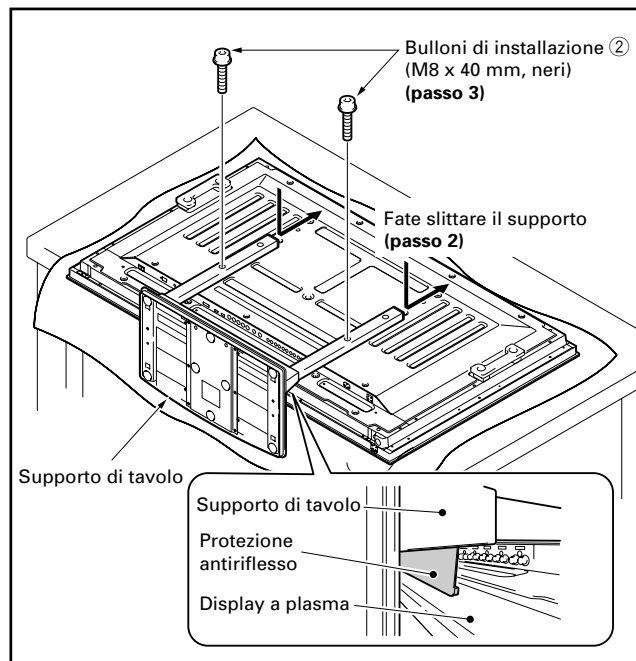

Nota

- Fissate il display a plasma in modo che la protezione antiriflesso combaci con la parte inferiore della superficie posteriore.
- Per il montaggio su uno scaffale, ecc. vedi Pagina 31.

Prevenire la caduta dell'apparecchio

Dopo il montaggio del supporto, assicuratevi che l'apparecchio non sia in condizioni di cadere.

Fissare su tavolo

Fissare l'apparecchio usando delle viti disponibili sul mercato come mostrato nel grafico.

Nota

Per fissare l'apparecchio su un tavolo, usate viti con diametro nominale di 6 mm e lunghezza di almeno 20 mm.

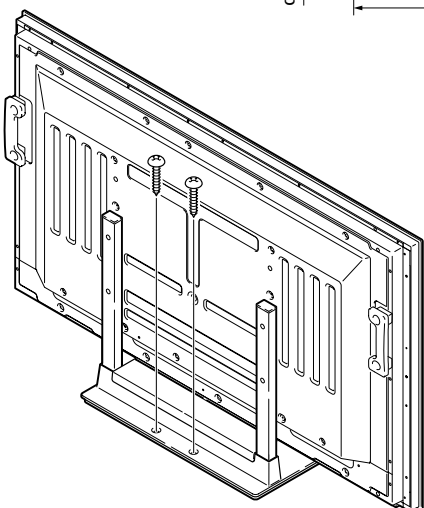
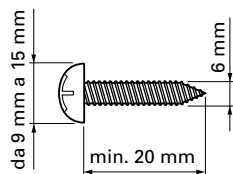

❖ Posizione delle viti

Per fissare il supporto su un tavolo, usate viti con diametro nominale di 6 mm e lunghezza superiore a 20 mm.

Unità: mm

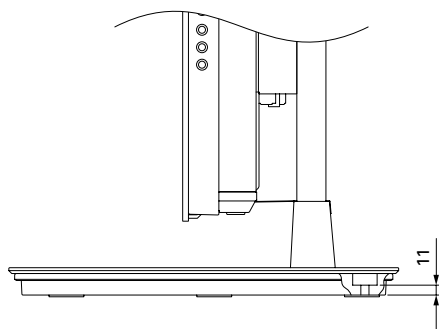
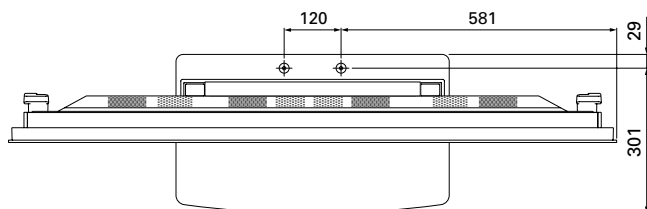

Vista laterale

Fissare l'apparecchio al muro

- 1 Fissate i bulloni (ganci) al display a plasma per prevenire la caduta.**
- 2 Usate corde robuste per fissarlo bene e con cura a un muro, pilastro o altro elemento resistente.**

Svolgete questo lavoro nello stesso modo sul lato sinistro e su quello destro.

Nota

Usate ganci, corde e accessori che si trovano sul mercato.

Gancio consigliato:

Diametro nominale M8

Lunghezza da 12 mm a 15 mm

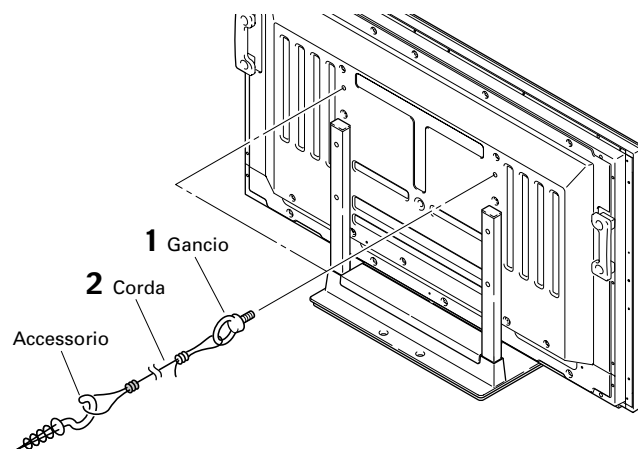
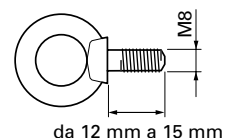

⚠ Attenzione

- Per sostenere il display a plasma si dovrebbe usare sempre un tavolo o una superficie del pavimento con resistenza adeguata. Se ciò non fosse possibile ne potrebbero derivare danni alle cose o alle persone.
- Durante l'installazione del display a plasma, prendere le necessarie precauzioni per prevenire la caduta o il capovolgimento in casi d'emergenza, come terremoti o incidenti.
- Se non si prendono queste precauzioni, il display a plasma potrebbe cadere e causare danni.
- Le viti, i ganci e gli altri accessori usati per fissare il display a plasma e prevenire alla sua caduta varieranno secondo la composizione e lo spessore della superficie alla quale sarà agganciato.
- Scegliere le viti, i ganci, le catene e gli altri accessori adatti dopo aver controllato accuratamente la superficie e determinato il suo spessore e la sua composizione, ed eventualmente dopo avere consultato un esperto.

Montaggio del prodotto su uno scaffale, ecc.



Attenzione

Per montare il display a plasma su una mensola, ecc, assicuratevi che sia sollevato da due persone.

Come tenere il display a plasma

Quando tenete il display a plasma dritto:

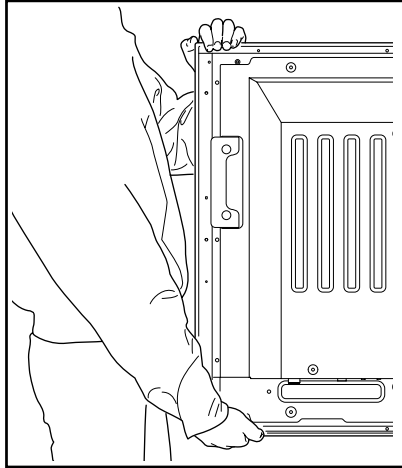

Quando appoggiate il display a plasma orizzontalmente:

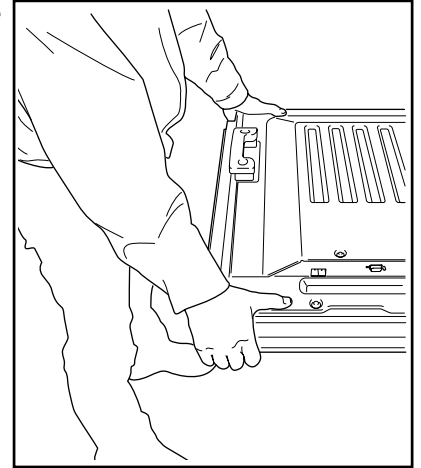

Dati tecnici

Misure esterne 576 mm (L) x 491 mm (A) x 335 mm (P)

Peso 5,9 kg

- Le specifiche sopramenzionate e l'aspetto esteriore possono essere modificati senza alcun preavviso per migliorare il prodotto.

Grafico delle misure

Unità: mm

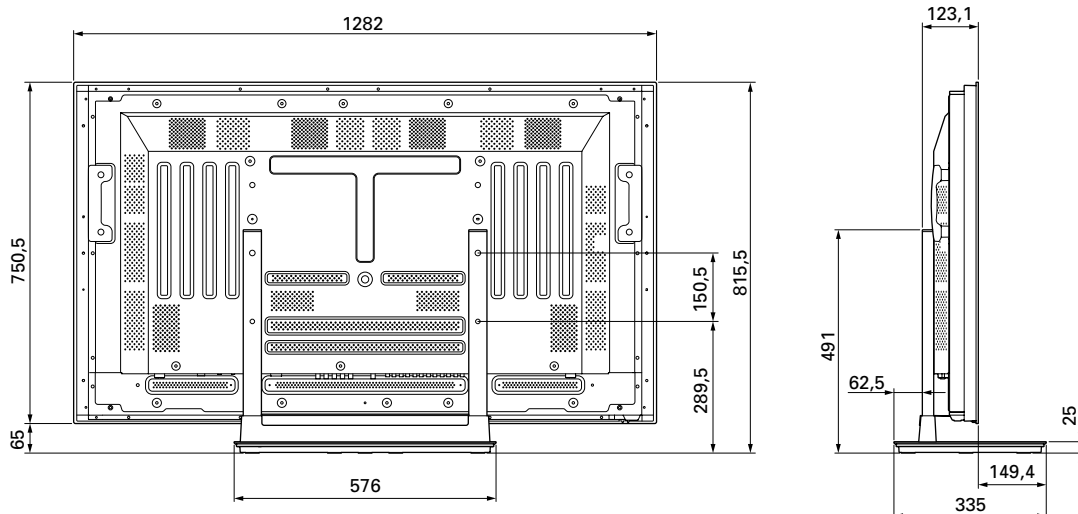

Publicato da Pioneer Corporation.
Copyright © 2006 Pioneer Corporation.
Tutti i diritti riservati.

Hartelijk dank voor de aanschaf van dit product van Pioneer. Lees s.v.p. de gebruiksaanwijzing door voor informatie omtrent de juiste bediening van uw product. Bewaar de gebruiksaanwijzing zorgvuldig zodat u deze naderhand nogmaals kunt raadplegen.

Installatie

- Raadpleeg uw dealer wanneer u problemen met de installatie ondervindt.
- Pioneer is niet aansprakelijk voor schade ontstaan tengevolge van onjuiste installatie, onjuist gebruik, wijzigingen of natuurrampen.

BELANGRIJK BERICHT

Neem het hieronder vermelde model- en serienummer van deze apparatuur over.

Modelnr. PDK-TS23 Serienr.

Bewaar deze nummers voor later gebruik.

Inhoud

Waarschuwingen	32
Controleren van de standaardonderdelen	33
Bevestiging van de lichtafschermkap	33
Montage van de tafelbladstaander	34
Bevestiging van de plasma-display	35
Zo zorgt u ervoor dat de apparatuur niet omvalt	36
Installatie van het apparaat op een rack enz.	37
Technische gegevens	37
Afmetingen	37

Waarschuwing

Dit symbool waarschuwt voor gevaarlijk of onveilig gebruik waardoor lichamelijk letsel kan ontstaan of de apparatuur kan beschadigen.

Waarschuwingen

Dit product is een tafelbladstaander die exclusief voor plasma-display (PDP-5000EX) van Pioneer is ontworpen. Indien dit model met een ander model wordt gebruikt kan dit tot instabiliteit leiden hetgeen letsel kan veroorzaken. Raadpleeg s.v.p. het verkooppunt waar u deze display heeft gekocht voor meer gegevens hierover.

Het product mag niet op een andere dan volgens de aangegeven wijze worden geïnstalleerd of gewijzigd. Deze staander mag niet voor andere dan de daarvoor bestemde plasma-display worden gebruikt; ook mogen er geen wijzigingen op worden aangebracht noch mag het voor andere doeleinden worden gebruikt.

Onjuiste installatie is uiterst gevaarlijk omdat het apparaat daardoor kan vallen of omdat ongelukken kunnen worden veroorzaakt.

Plaats van installatie

- Kies een plaats die sterk genoeg is om het gewicht van de staander en de displays te kunnen dragen.
- Zorg ervoor dat de plaats van installatie vlak en stabiel is.
- Plaats het apparaat niet buiten, bij een warmwaterbron of nabij het strand.
- Plaats de standaard niet waar deze blootstaat aan trillen of schokken.





Montage en installatie

- **Monteer de tafelbladstaander overeenkomstig de montage-instructies en bevestig alle schroeven stevig op de aangegeven plaatsen. Onvoorziene ongevallen, zoals het breken of omvallen van de apparatuur, kunnen zich na installatie van de display voordoen wanneer de staander niet op de aangegeven wijze wordt geïnstalleerd.**
- **De display dient altijd door twee of meerdere mensen te worden geplaatst om er zeker van te zijn dat het apparaat op veilige wijze wordt geïnstalleerd.**
- **Schakel de display en randapparatuur voorafgaande aan de installatie uit, en verwijder vervolgens het netsnoer van de netspanning.**

Ongelukken veroorzaakt door het omvallen van het product kunnen worden voorkomen wanneer de juiste maatregelen worden genomen (zie blz. 36).

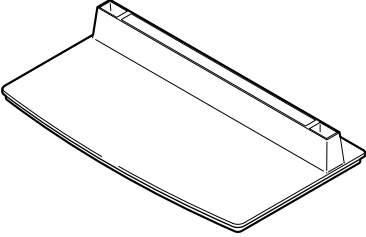
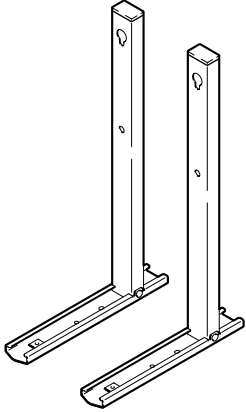
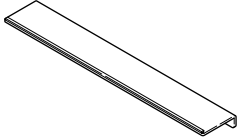
Controleren van de standaardonderdelen

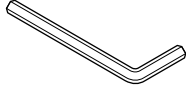
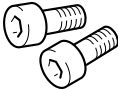
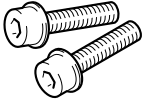
Controleer voorafgaande aan de montage en installatie of alle standaardonderdelen aanwezig zijn.

<ul style="list-style-type: none"> • Voetstuk x 1 	<ul style="list-style-type: none"> • Opzetstukken (links en rechts, onderling verwisselbaar) x 2 	<ul style="list-style-type: none"> • Lichtafschermkap x 1
		
<ul style="list-style-type: none"> • Schroeven (4 mm x 10 mm) x 4 		<ul style="list-style-type: none"> • Zeskantsleutel x 1 (Andere kant 6 mm te gebruiken met M8-bouten)
		
<ul style="list-style-type: none"> • Montagebouten ① (M8 x 20 mm: zwart) x 2 	<ul style="list-style-type: none"> • Montagebouten ② (M8 x 40 mm: zwart) x 2 	<ul style="list-style-type: none"> • Gebruiksaanwijzing (deze handleiding) x 1
		

Bevestiging van de lichtafschermkap

Dit element zorgt ervoor dat de kabels die aan de achterzijde van de plasma-display op het voetstuk zijn bevestigd geen licht weerkaatsen.

Let op

Bevestig dit element nadat het voetstuk op een vlakke en stabiele ondergrond is vastgezet.

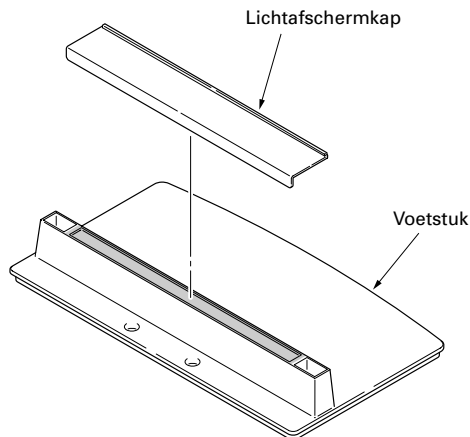

Wijze van bevestiging

1 Verwijder de dubbelzijdige hechtband van de lichtafschermkap.

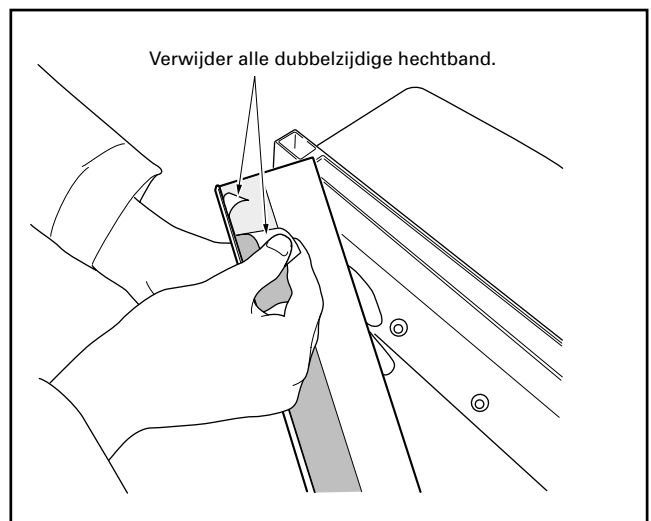

Bevestiging van de lichtafschermkap

- 2** Houd de uiteinden van de lichtafschermkap stevig vast en breng de kap met de dubbelzijdige hechtband op het voetstuk aan.

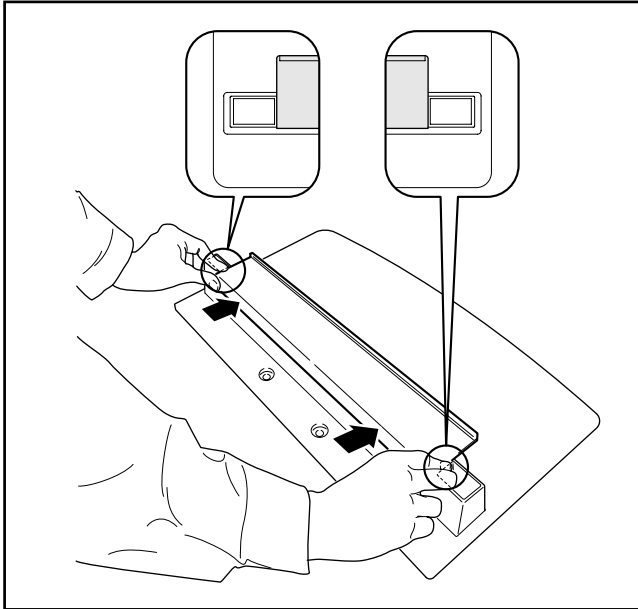

Let op

- Zorg ervoor dat de lichtafschermkap niet de invoegaten voor het opzetstuk afdekt.
- Bevestig de kap stevig op zijn plaats zodat er geen tussenruimte ontstaat (Zie figuur rechts). Indien dit wel het geval is, is het mogelijk dat de lichtafschermkap loslaat.

- 3** Bevestig de kap stevig op zijn plaats door hem van bovenaf aan te drukken.

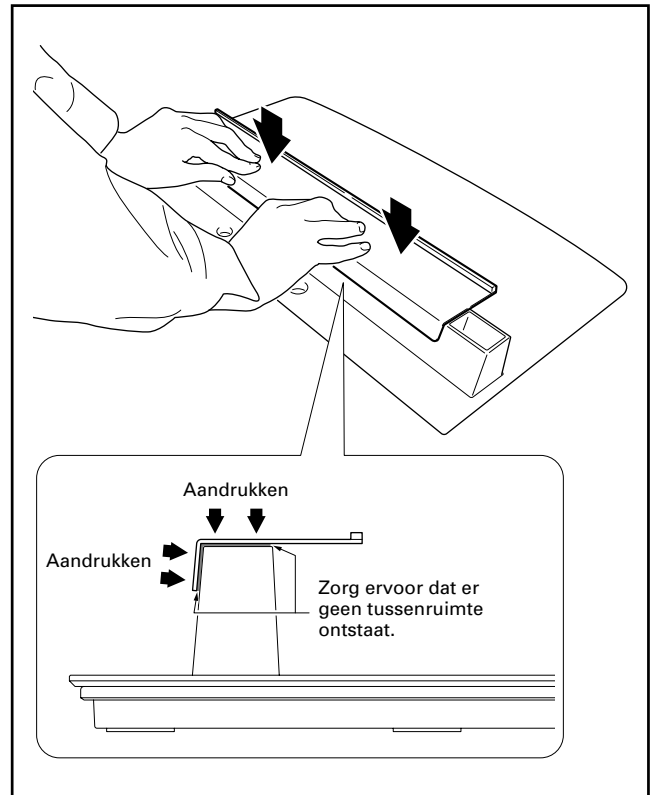

Montage van de tafelbladstaander

Wijze van montage

- 1** Keer het voetstuk om zodat de onderzijde naar boven wijst.

Let op

Zorg ervoor dat de lichtafschermkap niet wordt bekrast of beschadigd wanneer het voetstuk wordt omgekeerd.

- 2** Voeg de opzetstukken in het voetstuk.

- 3** Draai de schroeven aan om de opzetstukken vast te zetten.

Let op

Plaats een zachte doek onder het voetstuk wanneer de staander wordt gemonteerd. Indien er voorafgaande aan de montage geen doek onder wordt neergelegd, kunnen er aan de bovenzijde van het voetstuk krassen ontstaan.

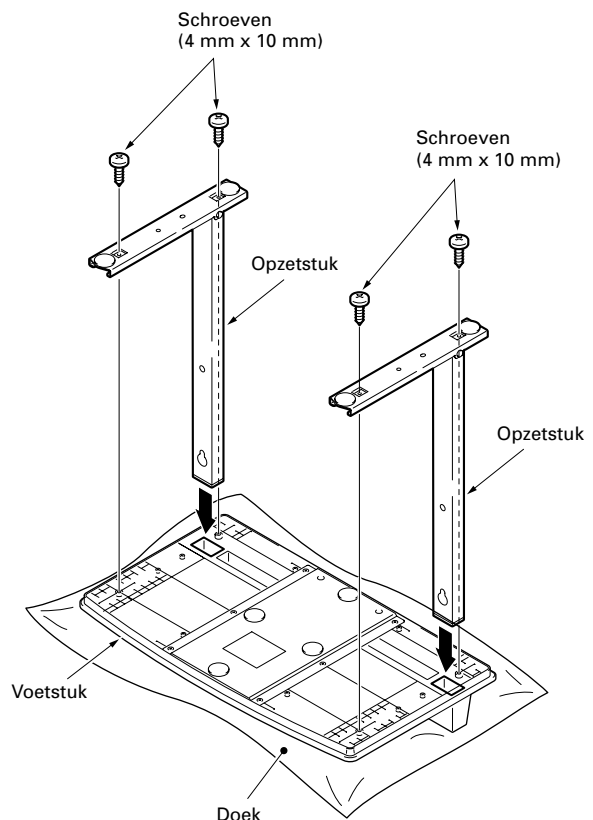

Bevestiging van de plasma-display



Waarschuwing

Het gewicht van de plasma-display bedraagt ongeveer 40 kg, vanwege hun vlakke vorm zijn ze instabiel. Vanwege hun vlakke vorm zijn ze instabiel en zijn er tenminste twee mensen nodig voor de montage en installatie.

Let op

- Voeg de bouten verticaal in de gaten.
- Plaats een doek of beschermkleed om de display te beschermen tegen krassen en schade.
- Monteer de plasma-display alleen wanneer deze vlak op een tafel of andere gelijksoortige ondergrond ligt.
- Beweeg de tafelbladstaander zodanig dat de schroefgaten van de staander en de moeren ter bevestiging van de hoofddisplay werden opgelijnd.

1 Wanneer de plasma-display vlak op de tafel ligt kunnen de twee montagebouten ① (M8 x 20 mm: zwart) in gaten "a" in het midden van de behuizing van de plasma-display worden ingebracht en vastgezet.

Nu kunnen deze bouten ① worden aangedraaid totdat de groeven niet langer vanaf de zijkant zichtbaar zijn (de display kan niet worden aangebracht wanneer de bouten volledig zijn aangedraaid).

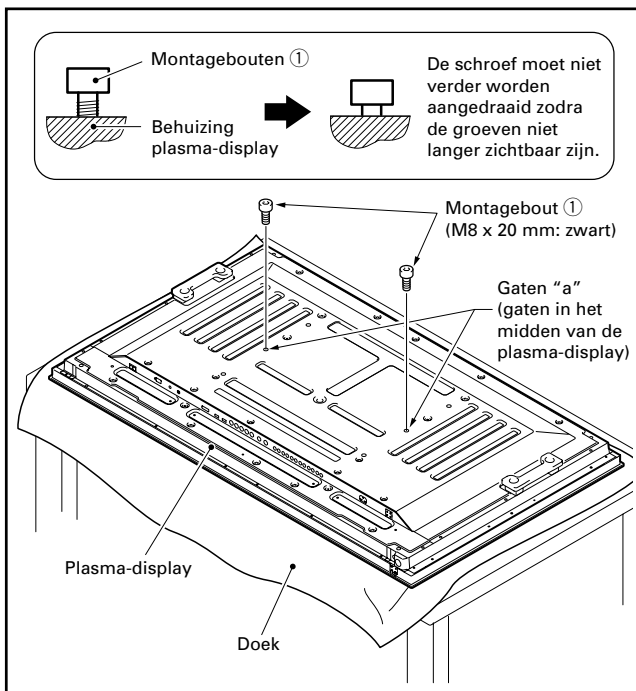

Let op

Let op dat de plasma-display niet bekrast en beschadigd raakt wanneer hij wordt neergelegd.

■ De schroefgaten van het opzetstuk wanneer de staander op een tafel wordt gebruikt

Gebruik A en A' in de volgende figuur.

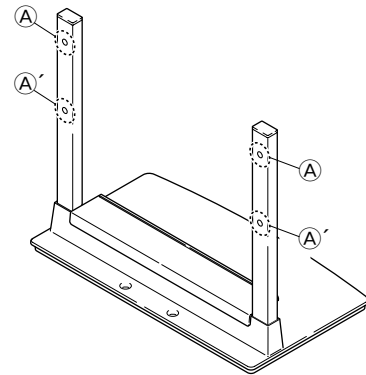

2 Haak de opzetstukgaten A aan de boutkoppen van de montagebouten ① zoals in bovenstaande figuur aangegeven, en schuif de staander vervolgens rechtop in de hoofdplasma-display totdat deze op de montagebouten aansluit ①.

3 Geleid de montagebouten ② (M8 x 40 mm: zwart) door de opzetstukken A', en draai deze vervolgens met de bijgeleverde zeskantsleutel in de plasma-display.

Draai de bouten stevig aan.

4 Draai de montagebouten ① stevig aan met de bijgeleverde zeskantsleutel.

Draai de bouten stevig aan.

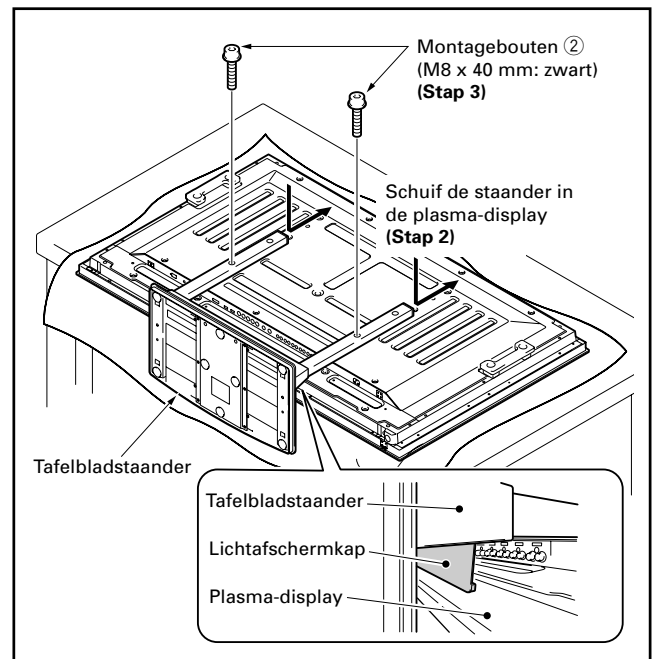

Let op

- Bevestig de plasma-display zodanig dat de lichtafschermkap de onderzijde van het achteroppervlak van de display raakt.
- Zie blz. 37 voor plaatsing op een rek etc.

Zo zorgt u ervoor dat de apparatuur niet omvalt

Zorg ervoor nadat de staander is geïnstalleerd, dat de apparatuur niet omvalt.

Stabiliteit op de tafel

Zorg voor stabiliteit van de apparatuur zoals in de figuur aangegeven met schroeven die in de winkel verkrijgbaar zijn.

Let op

Voor het stabiel plaatsen van de apparatuur op een tafel, moeten schroeven met een nominale diameter van 6 mm en een lengte van minimaal 20 mm worden gebruikt.

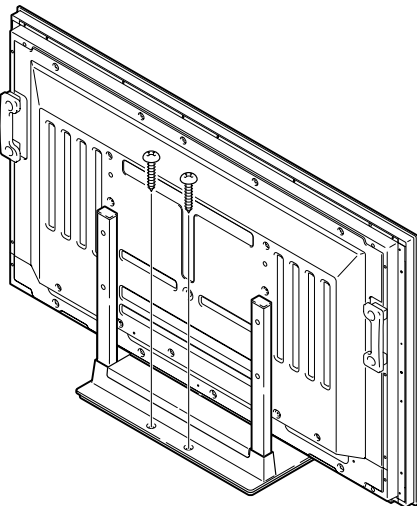
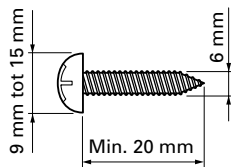

❖ Positie van de schroeven

Voor het stabiel plaatsen van de standaard op een tafel, moeten schroeven met een nominale diameter van 6 mm en een lengte van tenminste 20 mm worden gebruikt.

Eenheid: mm

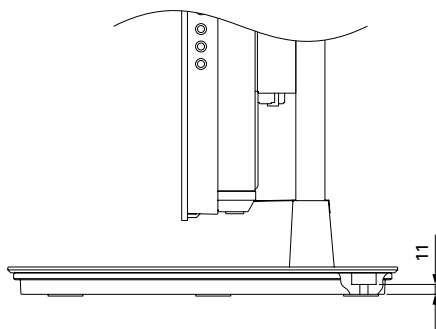
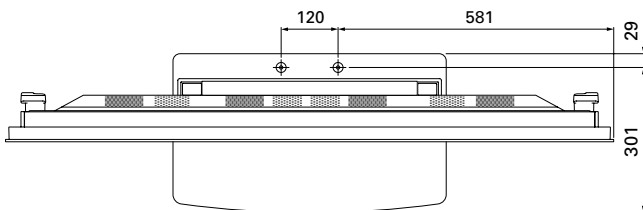

Zijaanzicht

Gebruik van een muur voor stabiliteit

- 1 Bevestiging van de bouten (haken) aan de plasma-display zodat deze niet omvalt.
- 2 Gebruik stevige snoeren om de display op de juiste wijze stabiliteit te geven, en deze stevig aan een muur, zuil of ander stevig element te bevestigen.

Dit dient op dezelfde wijze aan de linker- en rechterzijde van de display te worden gedaan.

Let op

Gebruik haken, snoeren en appendages die in de winkel verkrijgbaar zijn.

Aanbevolen schroefhaak:

Nominale diameter M8

Lengte 12 mm tot 15 mm

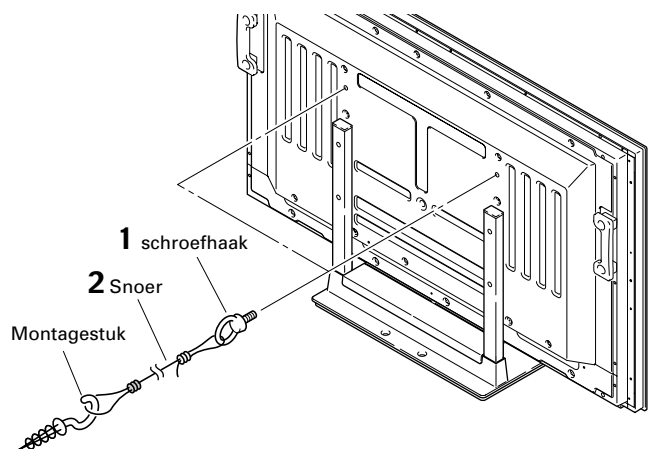
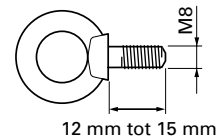

⚠ Waarschuwing

- De tafel of het gedeelte van de grond dat voor de apparatuur wordt gebruikt dient stevig genoeg te zijn ter ondersteuning van de plasma-display; indien dit niet het geval is, kan lichamelijk letsel worden veroorzaakt.
- Zorg ervoor wanneer de plasma-display wordt geïnstalleerd, dat de juiste maatregelen worden getroffen zodat deze niet valt of kantelt, zoals tijdens een aardbeving of bij ongevallen.
- Indien u deze voorzorgsmaatregelen niet neemt kan de plasma-display omvallen en letsel veroorzaken.
- De schroeven, schroefhaken, kettingen en overige montagestukken die u gebruikt ter versteviging van de plasma-display zodat deze niet kantelt variëren al naar gelang de samenstelling en dikte van het oppervlak waarop deze wordt aangebracht.
- Kies de juiste schroeven, haken, kettingen en overige montagestukken nadat u eerst het oppervlak grondig heeft onderzocht op de juiste dikte en samenstelling en nadat u, indien nodig, een erkend installateur heeft geraadpleegd.

Installatie van het apparaat op een rack enz.



Waarschuwing

Zorg ervoor dat de plasma-display door twee personen wordt vastgehouden wanneer deze op een rek etc. wordt geplaatst.

Hoe de plasma-display dient te worden gehanteerd

Zo zet u de plasma-display rechtop:

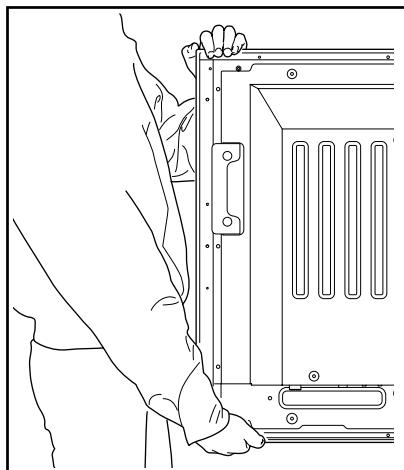

Zo legt u de plasma-display neer:

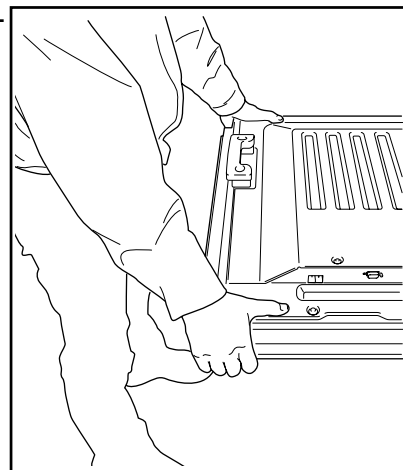

Technische gegevens

Afmetingen buitenzijde 576 mm (B) x 491 mm (H) x 335 mm (D)

Gewicht 5,9 kg

- Het is mogelijk dat bovenstaande gegevens en de buitenzijde zonder voorafgaande berichtgeving ter verbetering van het product worden gewijzigd.

Afmetingen

Eenheid: mm

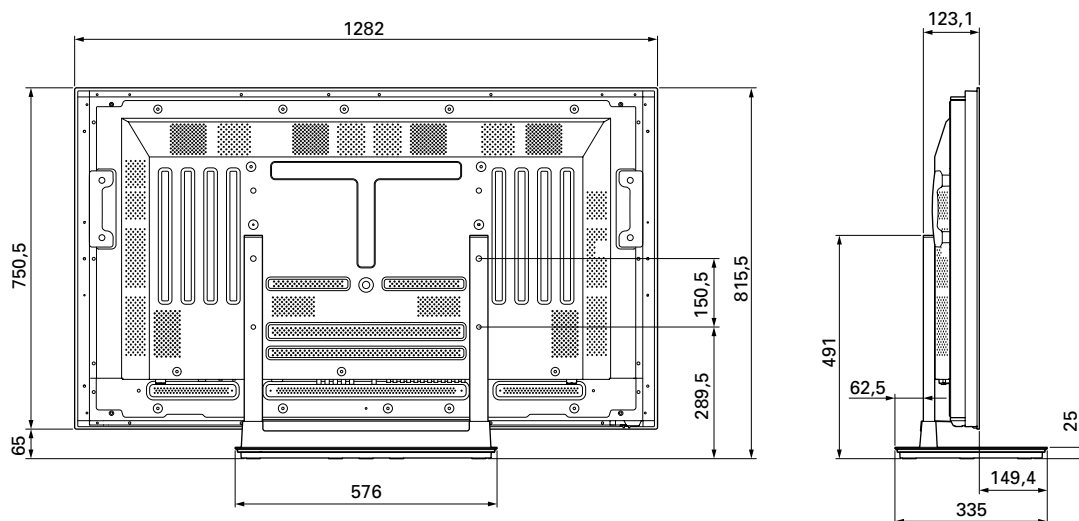

Uitgegeven door Pioneer Corporation.
Copyright © 2006 Pioneer Corporation.
Alle rechten voorbehouden.

Gracias por comprar un producto Pioneer.
Tenga la amabilidad de leer el Manual de Instrucciones para saber cómo utilizar este modelo de una forma segura y adecuada. Asimismo, le recomendamos que conserve el Manual de Instrucciones para futuras referencias.

Instalación

- Si experimentara alguna dificultad con la instalación, consulte a su distribuidor.
- Pioneer no se responsabiliza de ningún daño que pudiera derivarse de una instalación incorrecta, un uso inadecuado, la realización de modificaciones o catástrofes naturales.

AVISO IMPORTANTE

Anote más abajo el número de modelo y el número de serie de este equipo.

N.º de modelo: PDK-TS23 N.º de serie:

Guarde estos números para futuras referencias.

Índice

Advertencias	38
Verificación de las piezas suministradas	39
Cómo instalar el dispositivo antirreflejos	39
Cómo montar el soporte	40
Cómo acoplar la pantalla de plasma	41
Cómo evitar que el equipo se caiga	42
Cómo instalar el producto sobre un bastidor u otra estructura similar	43
Especificaciones	43
Diagrama de dimensiones.....	43



PRECAUCIÓN

Este símbolo indica un riesgo o práctica insegura que podría ocasionar lesiones corporales o daños materiales.

Advertencias

Este producto es un soporte de mesa que ha sido diseñado específicamente para pantallas de plasma Pioneer (PDP-5000EX / PRO-FHD1). Su empleo con otros modelos podría provocar su inestabilidad, con el consiguiente riesgo de lesiones. Para más información, póngase en contacto con el establecimiento donde adquirió su pantalla.

No instale ni modifique el producto, salvo según lo especificado. No utilice este soporte para una pantalla de plasma distinta de las indicadas, ni lo modifique ni lo destine a otros usos.

Si la instalación no se efectúa correctamente, las consecuencias podrían ser extremadamente peligrosas, incluyendo la caída de la pantalla u otros accidentes imprevistos.

Dónde instalar el soporte

- Elija un lugar cuya resistencia permita aguantar el peso del soporte y de la pantalla.
- Asegúrese de que el lugar de instalación sea una superficie llana y estable.
- No instale el soporte en el exterior, junto a una fuente termal o cerca de una playa.
- No instale el soporte donde el mismo pueda estar sujeto a vibraciones o golpes.





Montaje e instalación

- **Instale el soporte de acuerdo con las instrucciones de montaje y fije correctamente todos los tornillos en los lugares indicados.**
En ocasiones, se han producido accidentes imprevistos –como la rotura o la caída del equipo– tras haber montado la pantalla de plasma, debido a que el soporte no se instaló conforme a las instrucciones facilitadas.
- **Para tener la certeza de que la pantalla se instala de forma segura, es imprescindible que en su montaje intervengan dos o más personas.**
- **Antes de proceder a la instalación, apague la pantalla y los dispositivos periféricos. Seguidamente, desenchufe el cable de alimentación de la toma de corriente.**

Tome las debidas precauciones para impedir la caída del producto y evitar accidentes imprevistos (consulte las página 42).

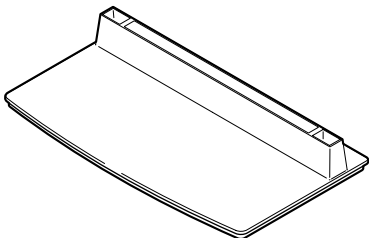
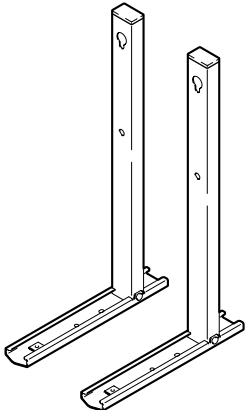
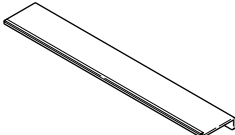
Verificación de las piezas suministradas

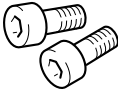
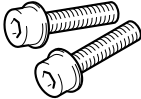
Antes de proceder al montaje e instalación, asegúrese de que dispone de todas las piezas suministradas.

<ul style="list-style-type: none"> • Base de apoyo x 1 	<ul style="list-style-type: none"> • Columnas de soporte (izquierda y derecha, intercambiables) x 2 	<ul style="list-style-type: none"> • Dispositivo antirreflejos x 1
		
<ul style="list-style-type: none"> • Tornillos (4 mm x 10 mm) x 4 		<ul style="list-style-type: none"> • Llave Allen x 1 (Lados opuestos 6 mm, para usar con tornillos M8)
		
<ul style="list-style-type: none"> • Tornillos de fijación ① (M8 x 20 mm: negros) x 2 	<ul style="list-style-type: none"> • Tornillos de fijación ② (M8 x 40 mm: negros) x 2 	<ul style="list-style-type: none"> • Manual de instrucciones (este documento) x 1
		

Cómo instalar el dispositivo antirreflejos

Esta pieza impide que los cables conectados en la parte posterior de la pantalla de plasma se reflejen en la base de apoyo.

Nota
Instale el dispositivo tras haber dispuesto firmemente la base de apoyo sobre una superficie llana y estable.

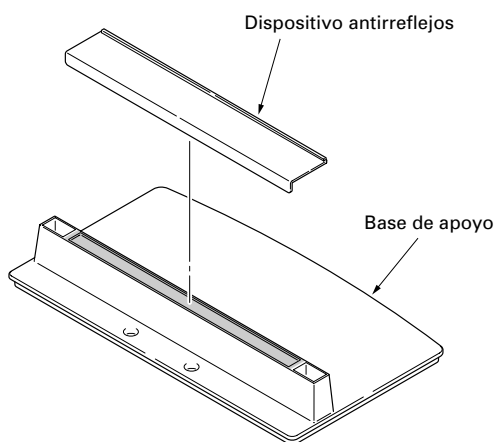

Procedimiento de colocación

1 Despegue la cinta adhesiva de doble cara del dispositivo antirreflejos.

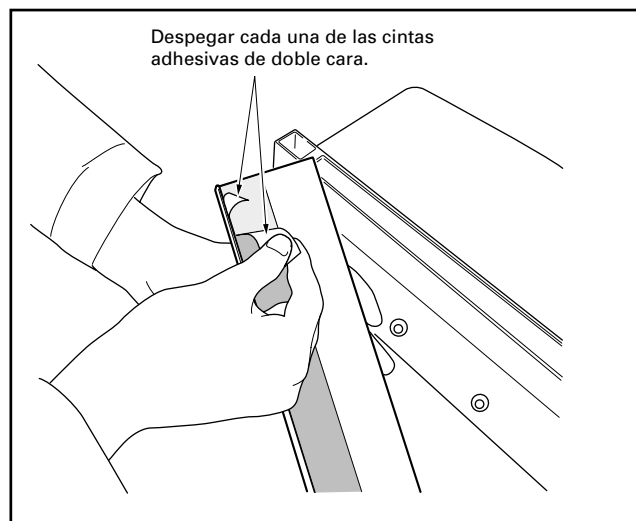

Español

Cómo instalar el dispositivo antirreflejos

- 2 Sujete firmemente los extremos del dispositivo antirreflejos y péguelo mediante la cinta adhesiva de doble cara.

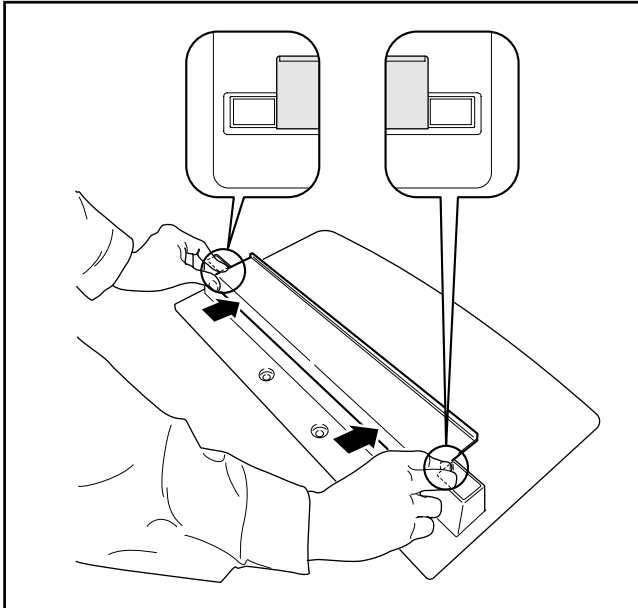

Nota

- Tenga cuidado de que el dispositivo antirreflejos no interfiera con los agujeros de tornillos de las columnas.
- Colóquelo de manera que no quede ningún hueco, ya que en tal caso el dispositivo antirreflejos se podría despegar (véase el diagrama de la derecha).

- 3 Adhiéralo firmemente en el lugar adecuado ejerciendo presión en la parte superior.

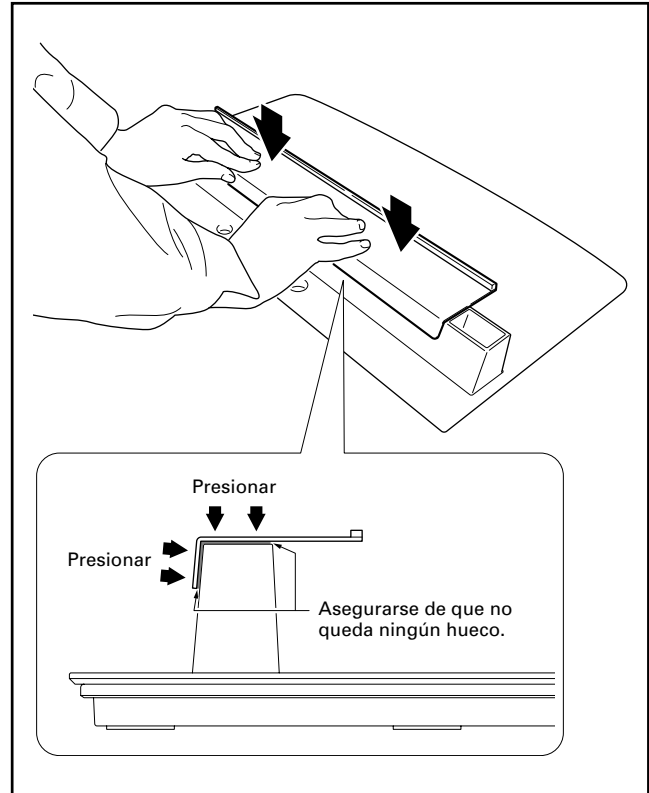

Cómo montar el soporte

Procedimiento de montaje

- 1 Déle la vuelta a la base de apoyo, de manera que la parte inferior mire hacia arriba.

Nota

Cuando haya girado la base de apoyo, tenga mucho cuidado de no rayar o dañar el dispositivo antirreflejos.

- 2 Introduzca las columnas de soporte en la base de apoyo.
- 3 Apriete los tornillos para estabilizar las columnas de soporte.

Nota

Para montar el soporte, coloque una sábana suave debajo de la base de apoyo.

Si no coloca ninguna sábana antes de proceder al montaje, la superficie frontal de la base de apoyo se podría rayar.

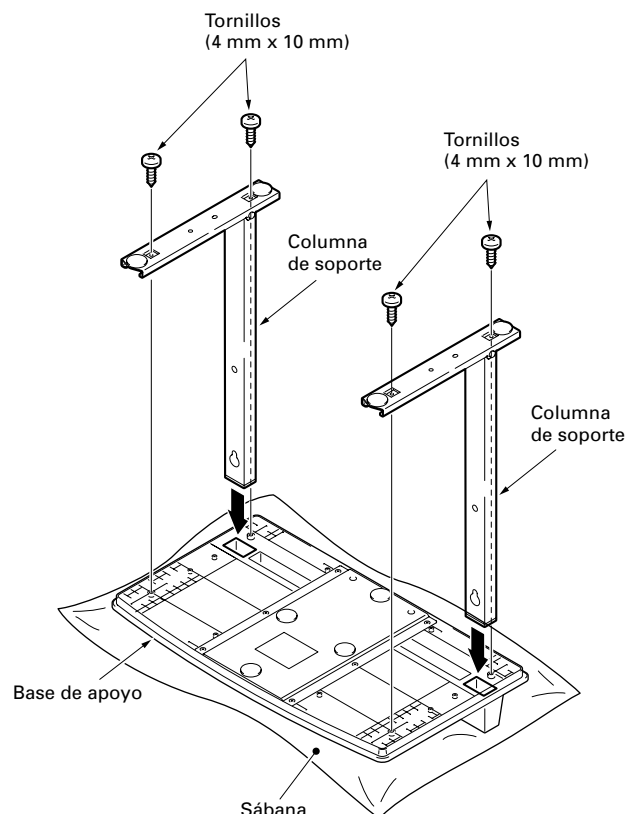

Cómo acoplar la pantalla de plasma

PRECAUCIÓN

Una pantalla de plasma pesa alrededor de 40 kg. Puesto que carecen de fondo, son inestables. Por consiguiente, es imprescindible que al menos dos personas intervengan en su montaje e instalación.

Nota

- Introduzca verticalmente los tornillos en los agujeros.
- Extienda una sábana o cubierta protectora para evitar que la pantalla se raye o sufra daños.
- Realice el montaje únicamente con la pantalla de plasma descansando en posición horizontal sobre una mesa u otra superficie similar.
- Deslice el soporte para que los agujeros de tornillos del soporte y las tuercas que conectan la pantalla principal se alineen correctamente.

1 Coloque la pantalla de plasma en posición horizontal e introduzca y asegure los dos tornillos de fijación ① (M8 x 20 mm: negros) en los agujeros "a" que encontrará situados en el centro del alojamiento de la pantalla de plasma.

Ahora, apriete los tornillos ①, pero sólo hasta que, mirándolos de lado, las roscas dejen de ser visibles (si aprieta los tornillos por completo, no podrá montar la pantalla).

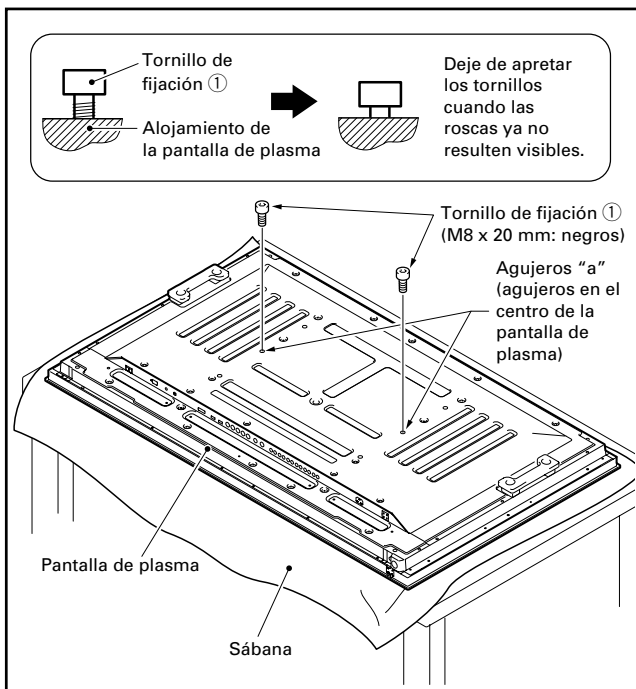

Nota

Cuando coloque la pantalla de plasma en posición horizontal, tome precauciones para que no se produzcan rasguños ni otros daños.

■ Información relativa a los agujeros de tornillos de las columnas de soporte, cuando el soporte vaya a utilizarse como un soporte de sobremesa

Utilice los agujeros A y A' indicados en el siguiente diagrama.

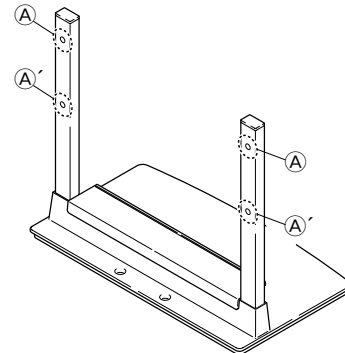

2 Tal y como se indica en el diagrama anterior, haga coincidir los agujeros de la columna de soporte A con las cabezas de los tornillos de fijación ①. Luego, deslice el soporte hacia arriba, en dirección a la pantalla de plasma principal, hasta que encaje con los tornillos de fijación ①.

3 Pase los tornillos de fijación ② (M8 x 40 mm: negros) por los agujeros de tornillos de las columnas de soporte A' y atorníllelos firmemente en la pantalla de plasma principal utilizando la llave Allen que le ha sido suministrada.

Asegúrese de que los tornillos quedan bien apretados.

4 Apriete firmemente los tornillos de fijación ① con la llave Allen que le ha sido suministrada.

Asegúrese de que los tornillos quedan bien apretados.

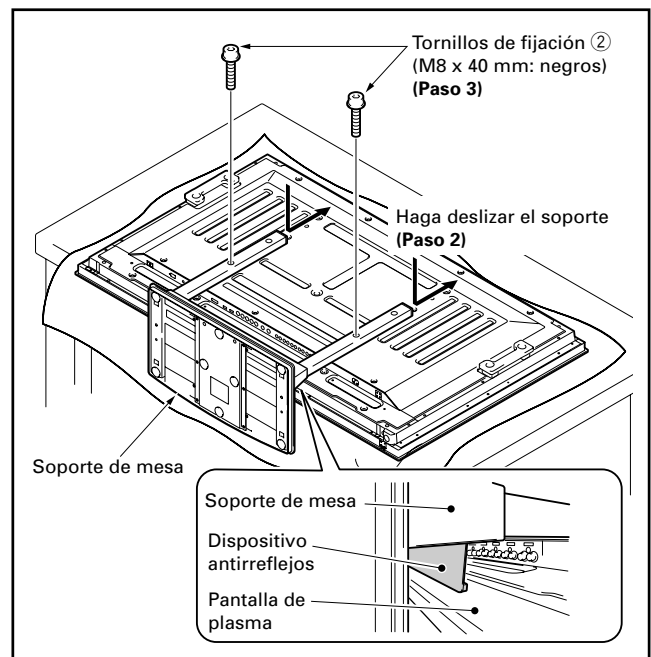

Nota

- Coloque la pantalla de plasma de modo que el dispositivo antirreflejos esté en contacto con la parte inferior de su superficie posterior.
- Si desea realizar la instalación sobre un bastidor u otra estructura similar, consulte la pág. 43.

Cómo evitar que el equipo se caiga

Tras haber instalado el soporte, preste especial atención a las medidas que deberá tomar para evitar la caída del equipo.

Estabilización sobre una mesa

Estabilice el equipo, según se indica en el diagrama, utilizando tornillos de venta en establecimientos especializados.

Nota

Para estabilizar el equipo sobre una mesa, utilice tornillos con un diámetro nominal de 6 mm y una longitud mínima de 20 mm.

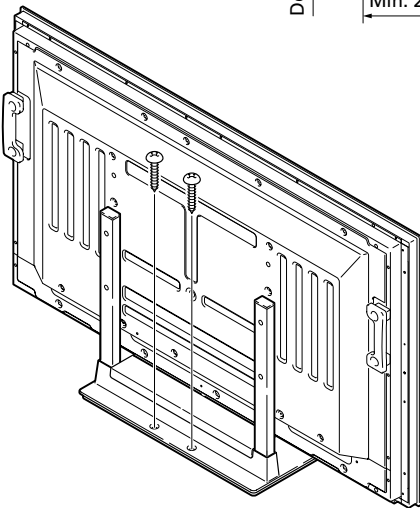
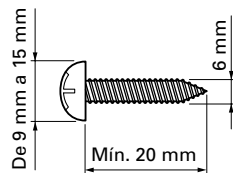

❖ Posición de los tornillos

Para estabilizar el soporte sobre una mesa, utilice tornillos con un diámetro nominal de 6 mm y una longitud de más de 20 mm.

Unidad: mm

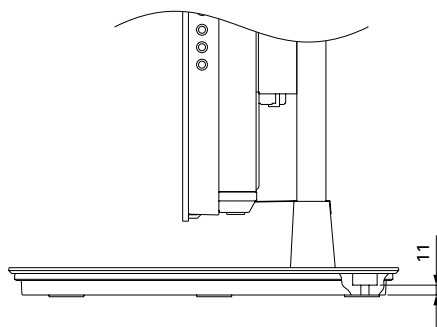
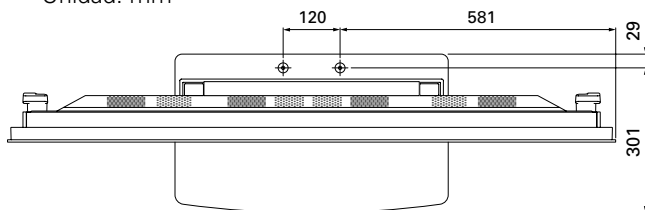

Vista lateral

Cómo estabilizar el equipo utilizando una pared

- 1 Coloque tornillos anticaída (ganchos) en la pantalla de plasma.
- 2 Utilice cuerdas fuertes para estabilizarla adecuadamente y de forma segura a una pared, columna u otro elemento resistente.

Practique esta operación en el lado izquierdo y derecho de la pantalla de plasma.

Nota

Utilice ganchos, cuerdas y fijaciones disponibles en el mercado.

Gancho recomendado:

Diámetro nominal: M8

Longitud: entre 12 mm y 15 mm

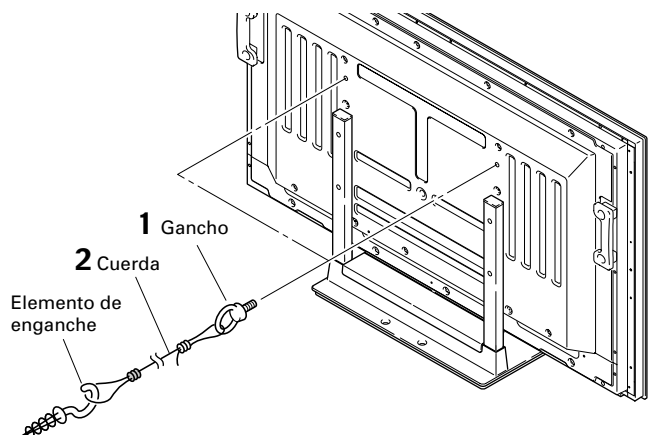
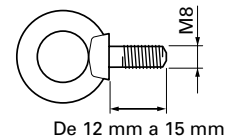

⚠ PRECAUCIÓN

- Para apoyar la pantalla de plasma siempre debe utilizarse una mesa o un área del piso con la resistencia adecuada. De no ser así se podrían causar lesiones personales y daños físicos.
- Al instalar la pantalla de plasma, adopte las medidas de seguridad necesarias para evitar que la misma se caiga o se vuelque en caso de emergencias, como terremotos, o de accidentes.
- Si no adopta estas precauciones, la pantalla de plasma puede caerse y causar lesiones.
- Los tornillos, alcayatas, cadenas y otros accesorios que utilice para asegurar la pantalla de plasma e impedir que se vuelque variarán de acuerdo con la composición y el espesor de la superficie a la cual se fijará.
- Seleccione los tornillos, alcayatas, cadenas y otros accesorios adecuados después de haber inspeccionado detenidamente la superficie para determinar su composición y su espesor y de haber consultado con un instalador profesional en caso de ser necesario.

Cómo instalar el producto sobre un bastidor u otra estructura similar



PRECAUCIÓN

Cuando instale este producto en un bastidor u otra estructura similar, asegúrese de que dos personas sujetan la pantalla de plasma.

Cómo sujetar la pantalla de plasma

Cómo sujetar la pantalla de plasma en posición vertical:

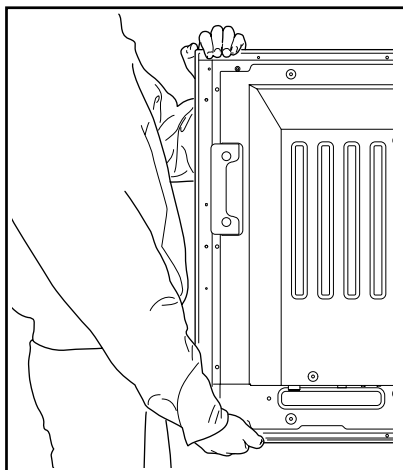

Cómo colocar la pantalla de plasma en posición horizontal:

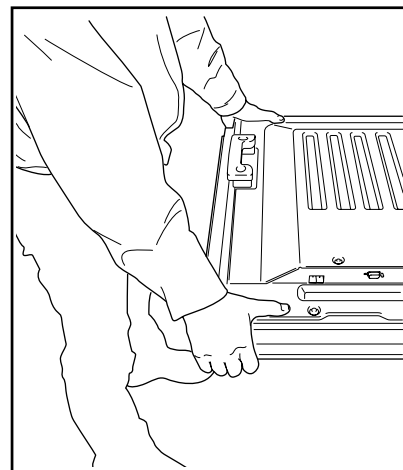

Especificaciones

Dimensiones externas: 576 mm (ancho) x 491 mm (alto) x 335 mm (fondo)

Peso: 5,9 kg

- Las anteriores especificaciones y el exterior podrán modificarse sin previo aviso con objeto de mejorar el producto.

Diagrama de dimensiones

Unidad: mm

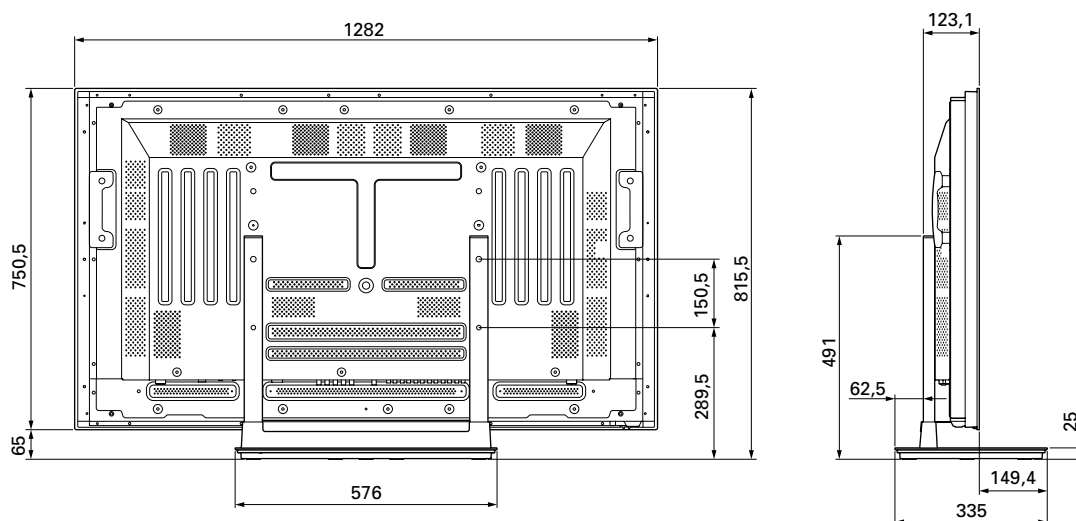

Publicado por Pioneer Corporation.
Copyright © 2006 Pioneer Corporation.
Todos los derechos reservados.

感謝您購買本Pioneer產品。
為使您熟知本機的正确操作方式，務求詳閱本「操作手冊」。在
您閱讀完手冊的內容後，請妥為保存，以備日後參考之用。

安裝

- 如果您在安裝時遇到任何問題，請與您的經銷商連絡。
- Pioneer對於因安裝錯誤、不當使用、修改或天災所造成的任何意外或損害，恕概不負責。

重要警示

將位於設備下方的型號和序號記錄下來。

型號 PDK-TS23 序號

保留這些號碼以備不時之需。

目錄

注意	44
清點標準配件	45
接合遮光罩	45
組裝支架	46
接合電漿顯示器	47
預防設備摔落	48
將本產品安裝到機架等裝置上	49
規格	49
尺寸圖	49

▲ 注意

本標誌在於指出：存在有可能造成人體傷害或財物損失的危險或不安全的做法。

注意 ▲

這個桌上支架是專為先鋒牌電漿顯示器 (PDP-5000EX) 所設計的。如果使用其他機種，可能會因為不穩定而造成傷害。想要獲得更進一步的資訊，請跟你購買顯示器的店家聯絡。

除了詳細的指示，請不要安裝或修改產品。除了那些指示說明，請不要將此支架安裝電漿顯示器，也不要修改或是另有用途。

不當的安裝是非常危險的，因為如此可能會造成翻覆或是其他意外。

安裝位置

- 選擇一個夠堅固，足以支撐桌上支架和顯示器的地方。
- 確認是安裝於平坦和堅固的地方。
- 切勿將本產品安裝於室外、溫泉處或沙灘附近。
- 不要將支架安裝於會震動或衝撞的地方。

組合和安裝

- 請按照裝配指示組合桌上支架，將所有螺絲穩固的栓在指定的地方。
安裝顯示器以後，因為桌上支架沒有按照指示安裝，可能會發生幾種狀況，如設備碎裂或是翻覆的意外發生。
- 安裝顯示器時一定要有兩人或兩人以上去確認是否安裝妥當。
- 安裝以前，將顯示器和周邊設備的電源關閉，然後再將電源線插頭從插座拔除。

防止產品的翻覆造成的意外，如地震等等。請確實的量測以防止翻覆(請參閱第48頁)。

清點標準配件

請清點確定收到所有標準配件，再行組裝及安裝。

<ul style="list-style-type: none"> • 座板 × 1 	<ul style="list-style-type: none"> • 支架管（左右各一隻，可互換） × 2 	<ul style="list-style-type: none"> • 遮光罩 × 1
<ul style="list-style-type: none"> • 螺絲（4 mm × 10 mm） × 4 		<ul style="list-style-type: none"> • 六角扳手 × 1 （另一端6 mm為M8專用）
<ul style="list-style-type: none"> • 安裝螺栓 ① （M8 × 20 mm：黑色） × 2 	<ul style="list-style-type: none"> • 安裝螺栓 ② （M8 × 40 mm：黑色） × 2 	<ul style="list-style-type: none"> • 操作手冊（本份文件） × 1

接合遮光罩

此部分可預防連接至電漿顯示器背面連接線之反射光到底蓋上。

附註

將座板固定到一平坦、穩定之處後，再將其接上。

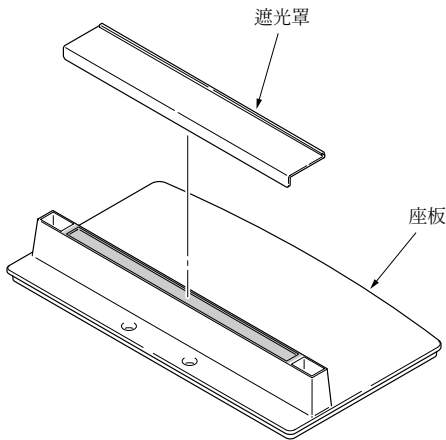

接合程序

1 撕去遮光罩上的雙面膠帶。

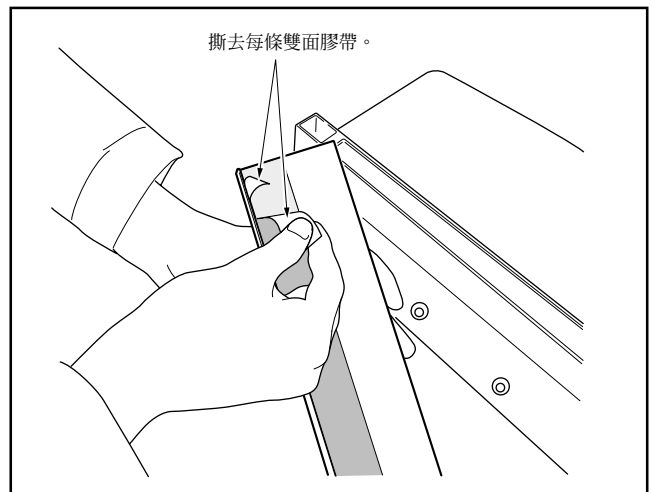

接合遮光罩

2 握牢遮光罩兩端，同時利用雙面膠帶將它接上。

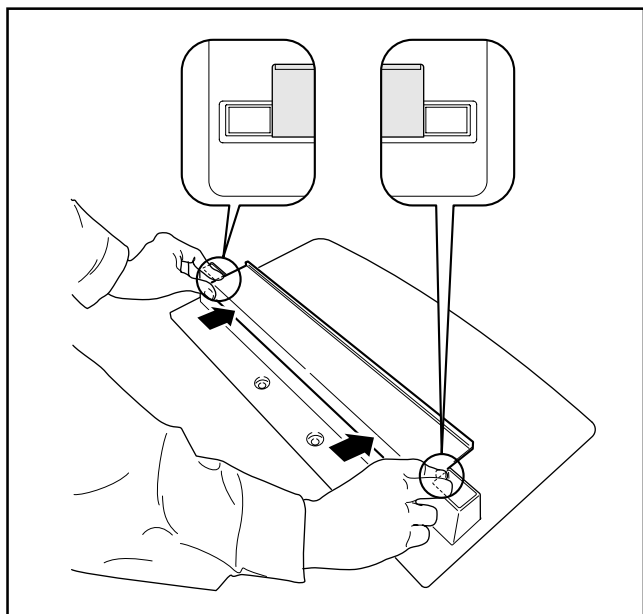

附註

- 小心遮光罩不要扣到支架管安插孔上。
- 固定於定位時不要有任何空隙（如右圖）。如有空隙，遮光罩可能會剝落。

3 從上往下壓，並固定於定位。

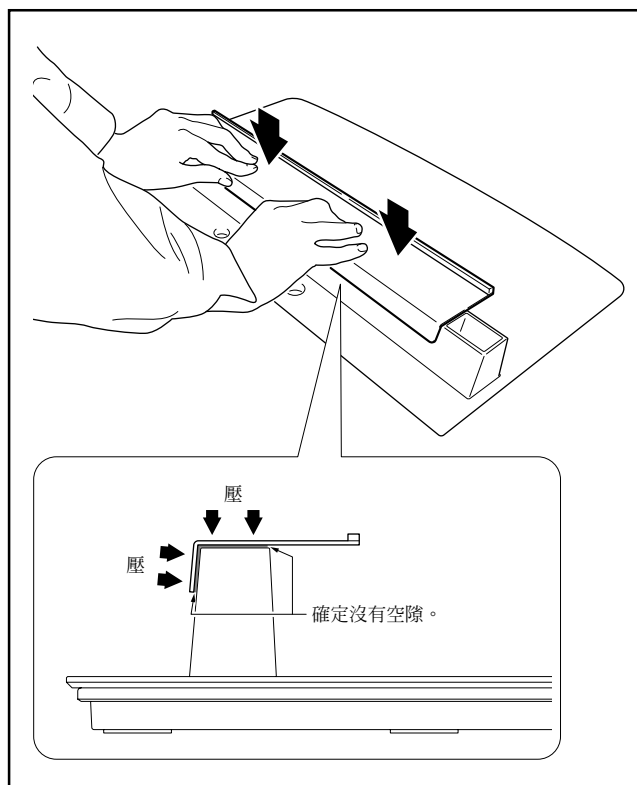

組裝支架

組裝程序

1 將座板翻轉使底面朝上。

附註

在翻轉座板時，小心不要刮傷遮光罩。

2 將支架管插入座板內。

3 上緊螺栓以穩定支架管。

附註

組裝支架管時，請於座板放置一軟墊。
組裝前若未放置軟墊，則座板正面可能會刮傷。

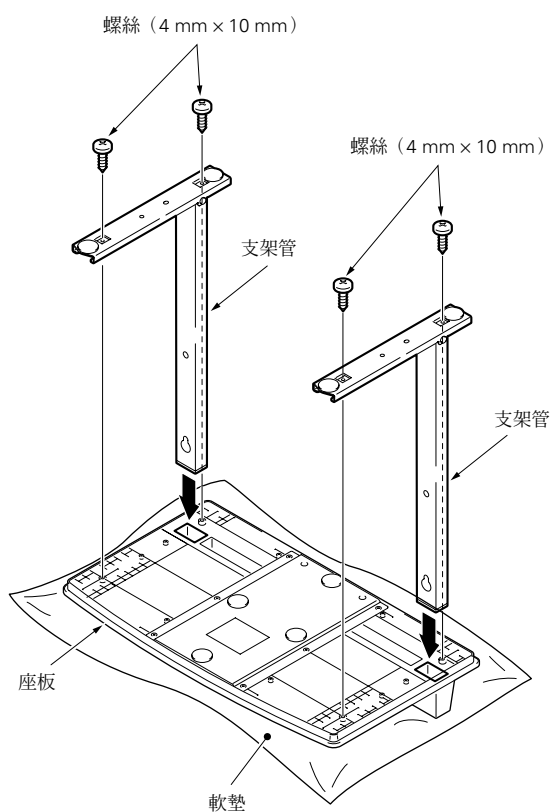

接合電漿顯示器



電漿顯示器的重量約為40公斤，欠缺深度亦不穩定。因此，組裝及安裝須由兩人合力完成。

附註

- 請將螺栓垂直插入孔內。
- 請放置軟墊或護板以保護顯示器免於刮傷。
- 只可將電漿顯示器平放於桌上或類似的表面上組裝。
- 請移動支架管，使支架管螺絲孔能精確對齊連接主顯示器的螺帽。

1 在電漿顯示器平放時，將兩只安裝螺栓① (M8 × 20 mm : 黑色) 插入並固定於電漿顯示器機體中間的 "a" 固定孔內。

此時，請先上緊一只螺栓①，直到從側面看不見螺紋為止 (螺栓如果完全鎖入，將無法接上顯示器)。

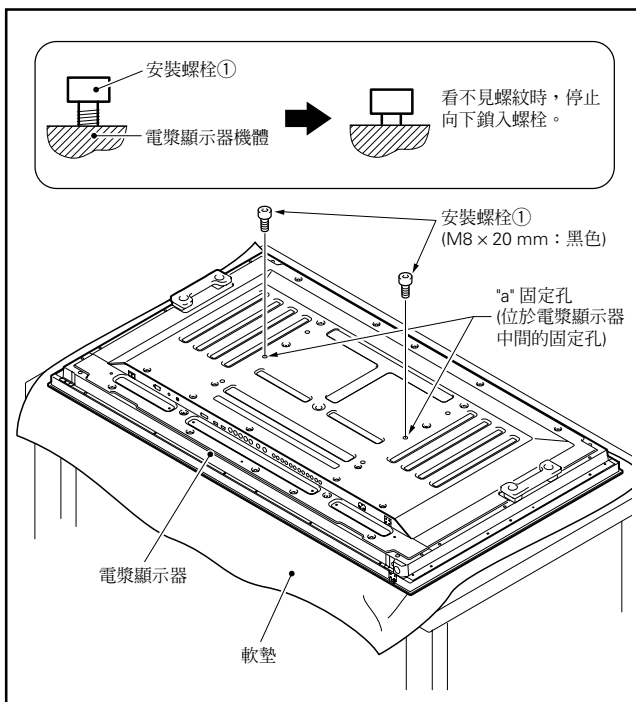

附註

在放下電漿顯示器時，小心不要有所刮傷。

■ 將支架用作桌架時，請注意支架管上的螺絲孔 請利用下圖中的(A)及(A')孔。

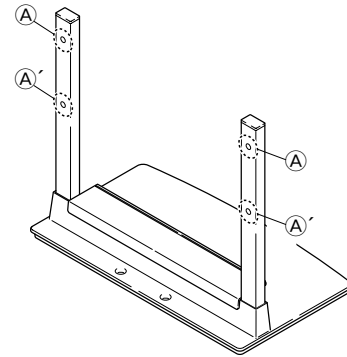

2 如上圖所示，將支架管固定孔(A) 扣到安裝螺栓①的螺絲頭上，然後將支架向上滑入主顯示器，直到與安裝螺栓①接合為止。

3 將安裝螺栓② (M8 × 40 mm : 黑色) 穿孔支架管孔(A')，然後利用六角扳手將它們鎖入主電漿顯示器內。

請確實將螺栓上緊。

4 利用六角扳手確實上緊安裝螺栓①。

請確實將螺栓上緊。

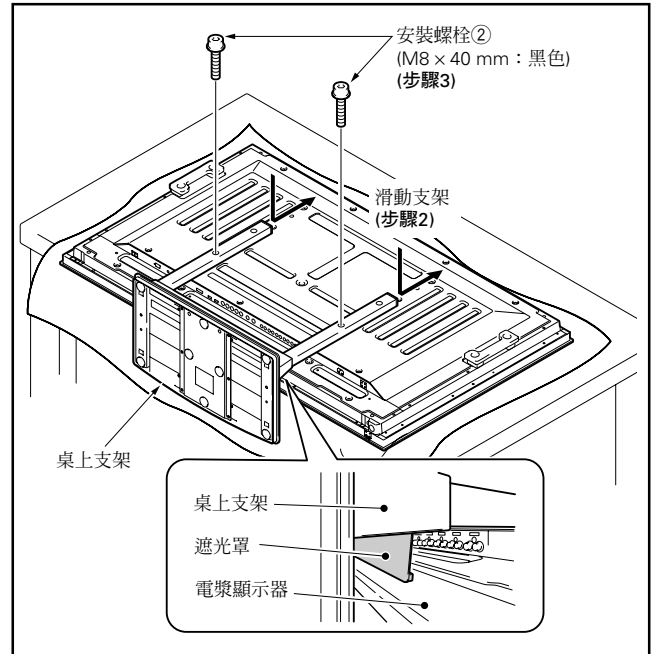

附註

- 接上電漿顯示器，使遮光罩能觸及其背面下方。
- 要將本產品安裝到機架內，請參閱第49頁。

預防設備摔落

在安裝支架後，請特別小心確定設備不會摔落。

穩固於桌上

利用一般市面上的螺絲按照圖中方式穩固設備。

附註

要將設備穩固於桌上，請使用額定直徑為6 mm及至少20 mm長的螺絲。

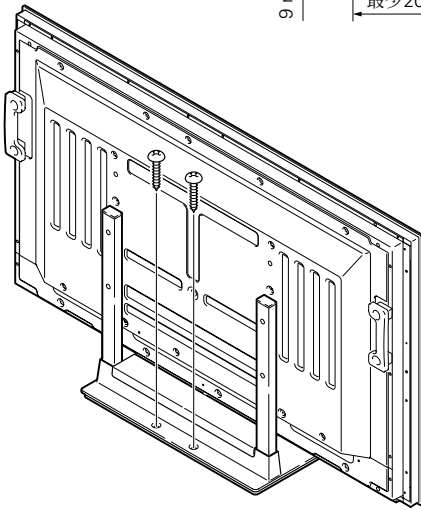
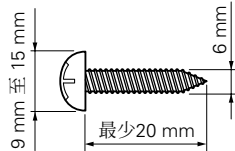

❖ 螺絲的位置

要將支架穩固於桌上時，請使用額定直徑為6 mm及至少20 mm長的螺絲。

單位: mm

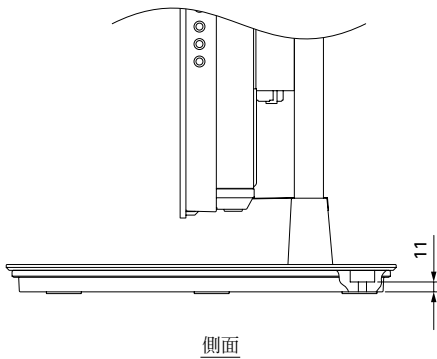
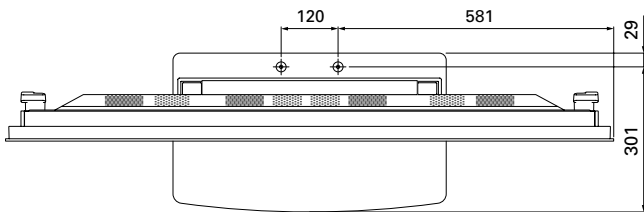

側面

利用牆壁固定

- 1 將防摔落螺絲（掛鉤）安裝到電漿顯示器上。
- 2 利用強力鋼索適當地穩固並牢牢固定到牆上、柱上或其他堅固的元件上。

請使用相同方式固定好左右兩側。

附註

請使用一般市面上的掛鉤、鋼索及固定配件。

建議掛鉤：額定直徑 M8

長度 12 mm 至 15 mm

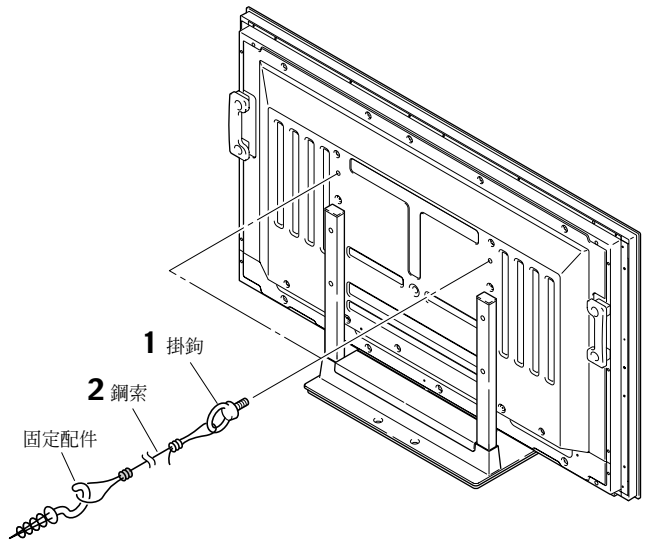
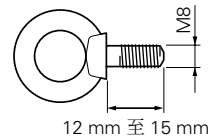

⚠ 注意

- 要有足夠強度的桌上或是地上才可永久支撐電漿顯示器。如果強度不夠將可能導致個人傷害和身體的損害。
- 當安裝電漿顯示器時，請先量測安全的尺度，如果發生緊急狀況，比如地震或是意外，可以避免機台翻覆或是翻倒。
- 如果你沒有做這預防措施，那麼電漿顯示器有可能會翻覆且造成傷害。
- 使用螺絲，掛鉤，鏈條，和其他裝配來穩固電漿顯示器以防翻倒會因為嵌入合成的材質或是表面厚度的不同而有所差別。
- 當有必要時再詢問專業安裝員以後，首先小心審查嵌入表面的厚度和材質，並選擇適當的螺絲，掛鉤，鏈條，和其他裝配。

將本產品安裝到機架等裝置上



在安裝到機架等裝置上時，請務必由兩人合力握住。

注意

如何握住電漿顯示器

如何垂直握住電漿顯示器：

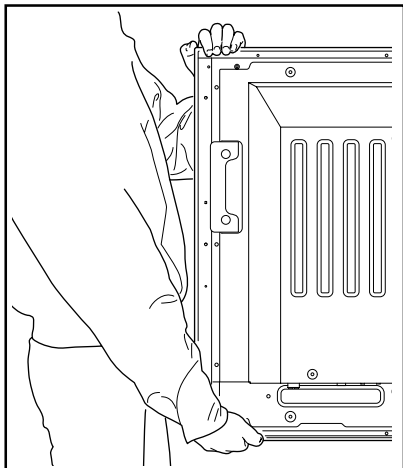

在放下電漿顯示器時：

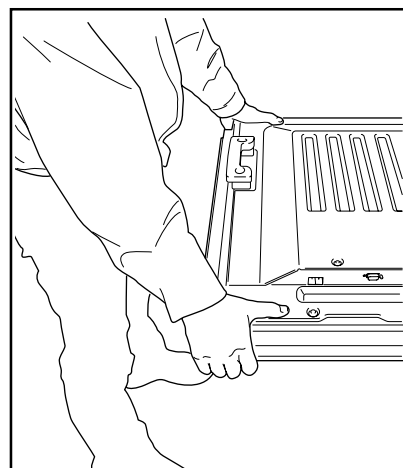

規格

外部尺寸 576 mm (寬) × 491 mm (高) × 335 mm (深)
重量 5.9公斤

- 以上的外部規格如有修改，以改善產品品質，恕不另行通知。

尺寸圖

單位:mm

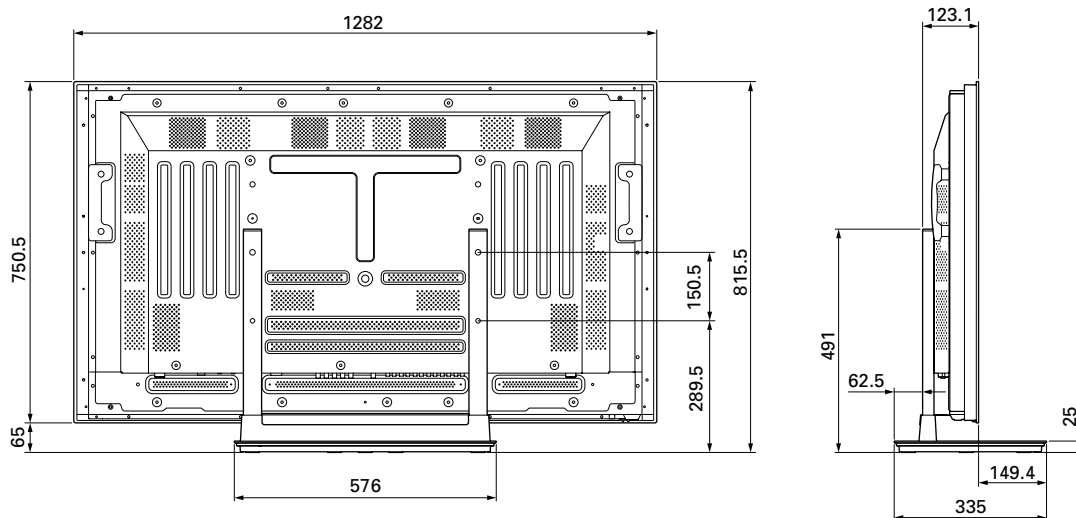

日本先鋒公司出版。
版權 © 2006日本先鋒公司。
版權所有。

中文

AFTER-SALES SERVICE FOR PIONEER PRODUCTS

Please contact the dealer or distributor from where you purchased the product for its after-sales service (including warranty conditions) or any other information. In case the necessary information is not available, please contact the Pioneer's subsidiaries (regional service headquarters) listed below:

PLEASE DO NOT SHIP YOUR PRODUCT TO THE COMPANIES at the addresses listed below for repair without advance contact, for these companies are not repair locations.

AMERICA

PIONEER ELECTRONICS (USA) INC.
CUSTOMER SUPPORT DIVISION
P.O. BOX 1760, LONG BEACH, CA 90801-1760, U.S.A.
CUSTOMER SERVICE HOTLINE : (800) 421-1404

EUROPE

PIONEER EUROPE NV
EUROPEAN SERVICE DIVISION
HAVEN 1087, KEETBERGLAAN 1, B-9120 MELSELE, BELGIUM

ASEAN

PIONEER ELECTRONICS ASIACENTRE PTE. LTD.
SERVICE DEPARTMENT
253, ALEXANDRA ROAD #04-01 SINGAPORE 159936

JAPAN AND OTHERS

PIONEER CORPORATION (HEAD OFFICE)
CUSTOMER SUPPORT CENTER
4-1, MEGURO 1-CHOME, MEGURO-KU, TOKYO 153-8654 JAPAN

S016D_en

この取扱説明書は再生紙を使用しています。

Printed on recycled paper.

Imprimé sur papier recyclé.

Gedruckt auf Recyclingpapier.

Stampato su carta riciclata.

Gedrukt op recycled papier.

Impreso en papel reciclado.

使用再生紙印刷。

©2006パイオニア株式会社 禁無断転載

Published by Pioneer Corporation.
Copyright © 2006 Pioneer Corporation.
All rights reserved.

パイオニア株式会社 〒153-8654 東京都目黒区目黒1丁目4番1号

PIONEER CORPORATION

4-1, Meguro 1-Chome, Meguro-ku, Tokyo 153-8654, Japan

PIONEER ELECTRONICS (USA) INC.

P.O. BOX 1540, Long Beach, California 90810-1540, U.S.A. TEL: (800) 421-1404

PIONEER ELECTRONICS OF CANADA, INC.

300 Allstate Parkway, Markham, Ontario L3R 0P2, Canada TEL: 1-877-283-5901

PIONEER EUROPE NV

Haven 1087, Keetberglaan 1, B-9120 Melsele, Belgium TEL: 03/570.05.11

PIONEER ELECTRONICS ASIACENTRE PTE. LTD.

253 Alexandra Road, #04-01, Singapore 159936 TEL: 65-6472-7555

PIONEER ELECTRONICS AUSTRALIA PTY. LTD.

178-184 Boundary Road, Braeside, Victoria 3195, Australia, TEL: (03) 9586-6300

PIONEER ELECTRONICS DE MEXICO S.A. DE C.V.

Bldv.Manuel Avila Camacho 138 10 piso Col.Lomas de Chapultepec, Mexico,D.F. 11000 TEL: 55-9178-4270