



Touche sensitive

1. Affichage
2. Marche/Arrêt
3. Cuisson assistée
4. Touche Accueil
5. Sélection de la température
6. Fonction micro-ondes
7. Touche Haut
8. Touche Bas
9. Heure et fonctions supplémentaires
10. Minuteur
11. OK/Départ rapide micro-ondes

Marche/Arrêt

Appuyez une fois pour allumer l'appareil.

Cuisson assistée

Appuyez une ou deux fois pour activer un mode de cuisson ou une fonction de cuisine assistée. Appuyez pendant 3 secondes pour activer ou désactiver l'éclairage du four.

Sélection de la température

Appuyez une fois pour vérifier la température lorsque l'appareil est en cours de fonctionnement.

Fonction micro-ondes

Appuyez une fois pour activer la fonction micro-ondes.

OK/Départ rapide micro-ondes

Appuyez une fois pour activer la fonction Départ rapide micro-ondes.

Touche Accueil

Appuyez une fois pour revenir un menu en arrière. Appuyez dessus pendant 3 secondes pour afficher le menu principal.



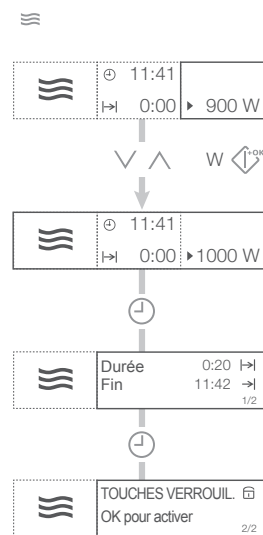
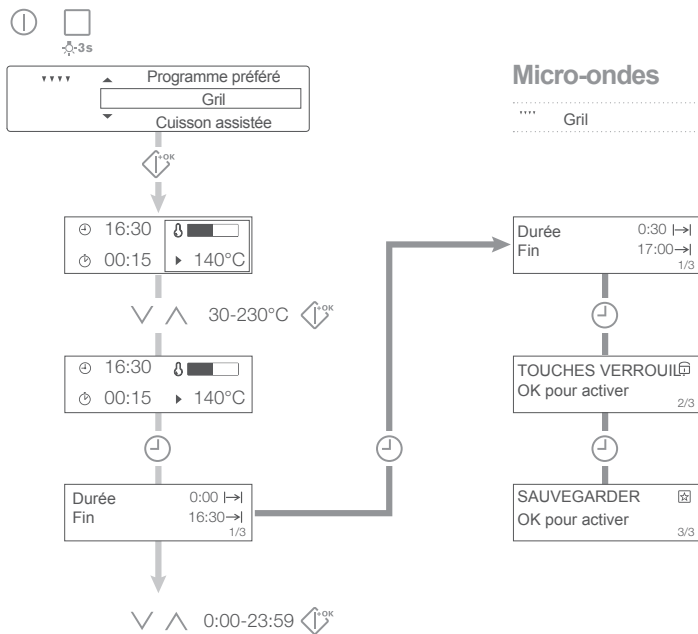

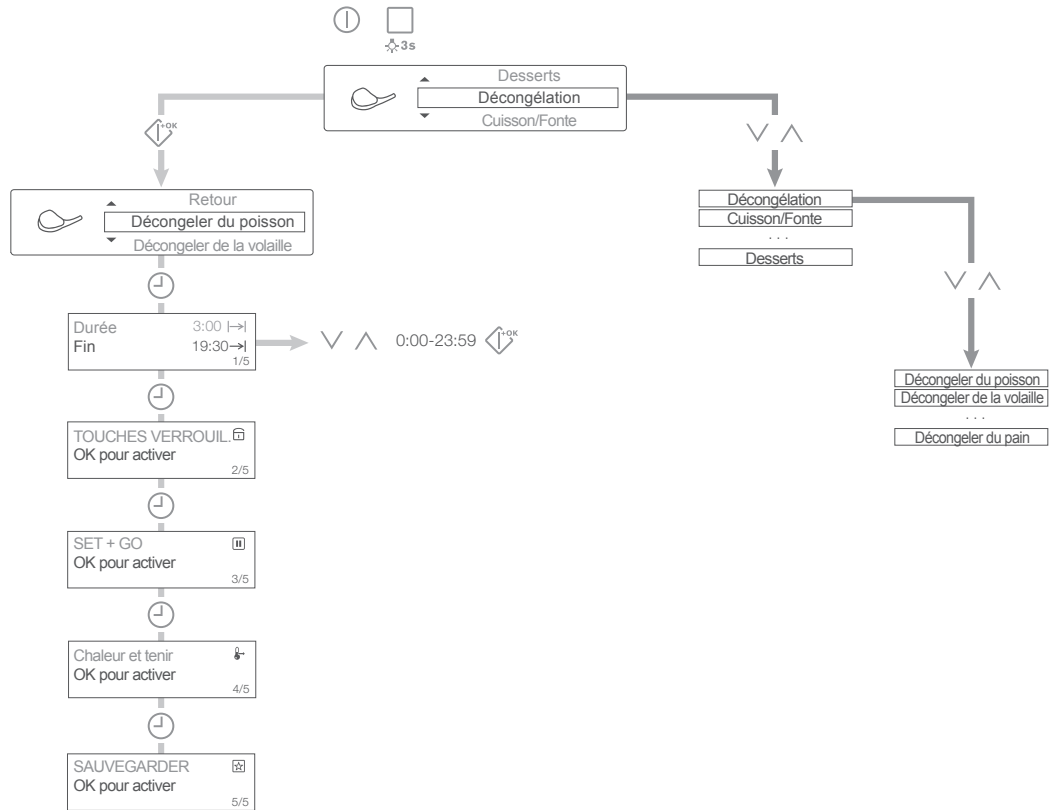



Micro-ondes

Décongélation

Décongeler du poisson
Décongeler de la volaille
Décongeler de la viande
Décongeler du pain

Cuisson/Fonte

Légumes frais
Légumes surgelés
Braisier des oignons
P. de t. en robe des champs
Riz
Faire fondre du chocolat
Faire fondre du beurre

Volaille/Viande/Poisson

Ailes de poulet
Poulet, 2 moitiés
Pâté de viande aux herbes
Filet de poiss. sauce crème
Rouleaux de limande

Tourte/Ragoût/Gratin

Gratin de pommes de terre
Gratin d'endives
Cannelloni farcis
Champignons farcis
Tomates farcies
Spätzle aux légumes
Gratin p. de t. + courgettes
Gratin au fromage
Lasagnes au jambon
Ragoût de poireaux

Desserts

Crème à l'abricot
Pêches à l'amaretto