

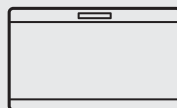

Thinking of you
Electrolux



EC1105AOW

DA FRYSEBOKS	BRUGSANVISNING	2
FR CONGÉLATEUR COFFRE	NOTICE D'UTILISATION	16
EL ΟΡΙΖΟΝΤΙΟΣ ΚΑΤΑΨΥΚΤΗΣ	ΟΔΗΓΙΕΣ ΧΡΗΣΗΣ	34
SV FRYSBOKS	BRUKSANVISNING	50



INDHOLD

OM SIKKERHED	3
PRODUKTBESKRIVELSE	5
BETJENING	6
IBRUGTAGNING	7
DAGLIG BRUG	8
NYTTIGE OPLYSNINGER OG RÅD	9
VEDLIGEHODELSE OG RENGØRING	10
HVIS NOGET GÅR GALT	11
INSTALLATION	13
STØJ	14
TEKNISKE DATA	15
MILJØHENSYN	15

VI TÆNKER PÅ DIG

Tak for dit køb af et Electrolux-apparat. Du har valgt et produkt, som giver dig årtiers professionel erfaring og innovation på én gang. Genialt og elegant. Det er designet med dig i tankerne. Så uanset hvornår du bruger det, kan du være sikker på, at du får fantastiske resultater hver gang.

Velkommen til Electrolux.

Besøg vores websted for at:



Få rådgivning, brochurer, fejlfinding, serviceinformation:
www.electrolux.com



Registrere dit produkt for bedre service:
www.electrolux.com/productregistration



Købe tilbehør, forbrugsvarer og originale reservedele til dit apparat:
www.electrolux.com/shop

KUNDEPLEJE OG SERVICE

Vi anbefaler brugen af originale reservedele.

Sørg for at have følgende data tilgængelig, når du kontakter service.

Du finder oplysningerne på maskinens typeskilt. Model, PNC, Serienummer.



Advarsel /Forsigtig-Sikkerhedsanvisninger.



Generelle oplysninger og tips



Miljøoplysninger

Ret til ændringer uden varsel forbeholdes.



OM SIKKERHED

Læs denne brugsanvisning igennem (inkl. tips og advarsler), før apparatet installeres og tages i brug. Det forebygger ulykker og sikrer, at apparatet bruges korrekt. For at undgå unødvendige fejl og uheld er det vigtigt at sikre, at alle, der bruger apparatet, er fuldt fortrolige med dets drift og sikkerhedsfunktioner. Gem denne vejledning og sørg for, at den følger med apparatet, hvis det bliver flyttet eller solgt, så alle der bruger apparatet er fortrolige med dets betjening og sikkerhed.

Følg forholdsreglerne i denne brugsanvisning for at undgå skader på personer eller ting. I modsat fald er producenten ikke ansvarlig for eventuelle skader.

SIKKERHED FOR BØRN OG UDSATTE PERSONER

- Apparatet er ikke beregnet til at bruges af personer (herunder børn) med nedsat fysisk, sensorisk eller psykisk funktions-ejne, eller som mangler den nødvendige erfaring eller viden, med mindre den, der har ansvaret for deres sikkerhed, først har instrueret dem eller har kontrolleret, at de kan betjene det korrekt.
Hold øje med børn for at sikre, at de ikke leger med apparatet.
- Hold alle emballagedele væk fra børn. Der er fare for kvælning.
- Hvis du kasserer apparatet: Tag stikket ud af kontakten, klip netledningen af (så tæt på apparatet som muligt) og fjern døren, så børn ikke kan få elektrisk stød eller smække sig inde i apparatet under leg.
- Hvis dette apparat, der har magnetlås, erstatter et ældre apparat med fjederlås (lås med låsetunge) på døren eller i låget: Sørg for at ødelægge fjederlåsen på det gamle apparat, inden du kasserer det. Det sikrer, at det ikke kan blive en dødsfælde for et barn.

Sørg for, at der er frit gennemtræk gennem udluftninger, både i apparatets kabinet og i et evt. indbygningselement.

- Apparatet er beregnet til opbevaring af madvarer og/eller drikkevarer i en almindelig husholdning, som forklaret i denne brugsanvisning.
- Brug ikke mekaniske redskaber eller andre kunstige hjælpemidler til at fremskynde optøningen.
- Brug ikke andre el-apparater (f.eks. is-maskiner) inde i køleapparater, med mindre de er godkendt til formålet af producenten.
- Undgå at beskadige kølekredsløbet.
- Apparatets kølekredsløbet indeholder kølemidlet isobutan (R600a), en naturgas med høj biologisk nedbrydelighed. Det er dog brandfarligt.

Sørg for, at ingen af kølekredsløbets komponenter kan tage skade under transport og installation af apparatet.

Hvis kølekredsløbet skulle blive beskadiget:

- Undgå åben ild og antændelseskilder.
- Luft grundigt ud i det lokale, hvor apparatet står
- Det er farligt at ændre apparatets specifikationer eller forsøge at ombygge det på nogen måde. Enhver skade på ledningen kan give kortslutning, brand og/eller elektrisk stød.



ADVARSEL

Enhver elektrisk komponent (netledning, stik, kompressor) skal udskiftes af et autoriseret serviceværksted eller en autoriseret montør for at undgå fare.

1. Netledningen må ikke forlænges.
2. Pas på, at stikket ikke bliver klemt eller beskadiget af apparatets bagpanel. Et klemt eller beskadiget stik kan blive overophedet og starte en brand.
3. Sørg for, at apparatets eltilslutning er let at komme til.
4. Træk ikke i elledningen.

GENERELT OM SIKKERHED



ADVARSEL

5. Sæt ikke stikket i kontakten, hvis kontakten sidder løst. Fare for elektrisk stød eller brand.
 6. Der må ikke tændes for apparatet, hvis lampedækslet (hvis apparatet er udstyret med et sådan) ikke sidder korrekt monteret på den indvendige belysning.
- Apparatet er tungt. Der skal udvises stor forsigtighed ved flytning af det.
 - Rør ikke ved ting fra frostrummet med fugtige eller våde hænder. Det kan give hudafskrabninger eller forfrysninger.
 - Undgå at udsætte apparatet for direkte sollys i længere tid.
 - Pærer (hvis apparatet er udstyret med belysning) til dette apparat er specielle pærer, kun beregnet til husholdningsapparater. De er ikke egnet til oplysning i almindelige rum.

DAGLIG BRUG

- Sæt ikke en varm gryde på apparatets plastdele.
- Opbevar ikke brandfarlig gas og væske i apparatet, da de kan eksplodere.
- Sæt ikke maden direkte op mod udluftningen i apparatets bagvæg. (Hvis apparatet er af Frost Free-typen)
- Dybfrostvarer må ikke nedfryses igen, når de har været optøet.
- Opbevar færdigpakkede dybfrostvarer som angivet på pakken.
- Følg nøje producentens angivelser vedr. opbevaring af produktet. Se de relevante vejledninger.
- Sæt ikke drikkevarer med kulsyre ("brus") i frostrummet, da det skaber tryk i beholderen, så den kan eksplodere og beskadige apparatet.
- Ispinde kan give forfrysninger, hvis de spises lige fra fryseren.

VEDLIGEHOLDELSE OG RENGØRING

- Inden rengøring slukkes der for apparatet, og stikket tages ud af kontakten.
- Brug ikke metalgenstande til at rengøre apparatet.
- Brug ikke skarpe genstande til at skrabe rim af. Brug en plastikskraber.

INSTALLATION



Ved tilslutning til lysnet skal vejledningen i det pågældende afsnit nøje følges.

- Pak apparatet ud, og efterse det for skader. Tilslut ikke apparatet, hvis det er beskadiget. Eventuelle skader på apparatet skal straks anmeldes til det sted, hvor det er købt. Gem i så fald emballagen.
- Det anbefales at vente mindst fire timer med at tilslutte apparatet, så olien har tid til at løbe tilbage i kompressoren.
- Der skal være tilstrækkelig luftudskiftning rundt om apparatet. Ellers bliver det overophedet. Følg installationsvejledningen for at sikre tilstrækkelig ventilation.
- Apparatet må ikke stilles tæt på radiatorer eller komfurer.
- Sørg for, at det er muligt at komme til netstikket, når apparatet er installeret.

SERVICE

- Alt el-arbejde, der kræves til vedligeholdelse af apparatet, skal udføres af en autoriseret el-installatør.
- Dette produkt må kun serviceres af et autoriseret serviceværksted, og der må kun bruges originale reservedele.

MILJØHENSYN



Apparatet indeholder ikke gasser, der kan nedbryde ozonlaget, hverken i kølekreds eller isoleringsmaterialer. Apparatet må ikke bortskaffes sammen med husholdningsaffald og jordfyld. Isoleringsskummet indeholder brændbare gasser: Apparatet skal bortskaffes i henhold til gældende bestemmelser. Nærmere oplysninger fås hos kommunens tekniske forvaltning. Undgå at beskadige køleenheden, især på bagsiden ved siden af varmeveksleren. De materialer i apparatet, der er mærket med symbolet ♻️, kan genvanvendes.

PRODUKTBESKRIVELSE

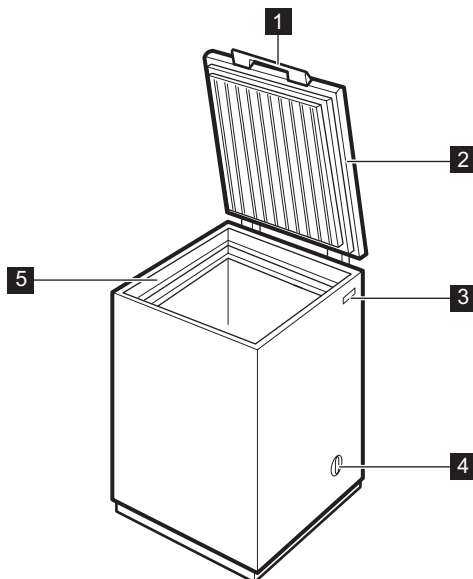

1 Lugehåndtag

2 Tætning

3 Typeskilt

4 Termostatknop

5 Øverste kant

BETJENING

TÆNDE

Sæt stikket i stikkontakten.
Drej termostatknappen med uret.

SLUKNING

Sluk for apparatet ved at dreje termostatknappen på OFF.

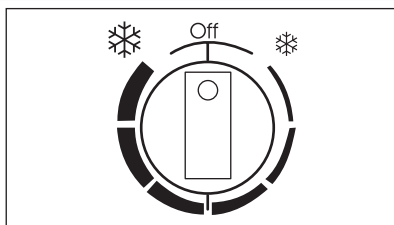

INDSTILLING AF TEMPERATUR

Temperaturen reguleres automatisk.

Apparatet betjenes på følgende måde:

- Drej termostatknappen mod ☼ for at vælge minimal køling
- Drej termostatknappen mod ❄ for at vælge maksimal køling



Normalt er en mellemindstilling mest passende.

Når den præcise indstilling vælges, skal man dog huske på, at temperaturen i apparatet afhænger af:

- Rumtemperaturen
- Hvor tit låget åbnes
- Mængden af madvarer
- Apparatets placering

IBRUGTAGNING

INDVENDIG RENGØRING

Inden apparatet tages i brug vaskes det indvendig (inkl. tilbehør) med lunkent vand tilsat neutral sæbe for at fjerne den typiske lugt af nyt apparat. Tør grundigt efter.



Brug ikke sulfosæbe eller skuremiddel. Det vil skade overfladen.

DAGLIG BRUG

INDFRYSNING AF FERSKVARER

Frostrummet er velegnet til nedfrysning af friske madvarer og til langtidsopbevaring af købte frostvarer og dybfrosset mad.

Den maksimale mængde madvarer, der kan indfrysnes på 24 timer (den såkaldte indfrysningsskapacitet), står på **typepladen** 1)

Indfrysningen tager 24 timer: I dette tidsrum må der ikke lægges andre madvarer i, som skal fryses.

OPBEVARING AF FROSNE MADVARER

Når skabet tændes igen efter en længere periode, hvor det ikke har været anvendt,

FRYSEKURVE

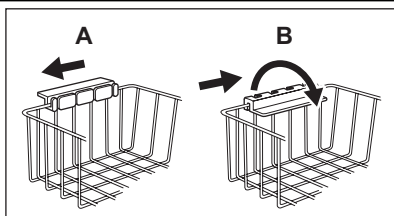

skal det køre i mindst 2 timer på højere indstillinger, inden der lægges madvarer ind.



Hvis madvarerne optøes ved et uheld (f.eks. som følge af strømsvigt), og strømafbrudelsen har været længere end den angivne temperaturstigningstid under tekniske specifikationer, skal madvarerne enten spises eller tilberedes og derefter nedfryses igen (efter afkøling).

Hægt kurvene på fryserens overkant (X), eller stil dem i fryseren (Y). Drej håndtagene og sæt dem fast i de to stillinger, som vist på tegningen.

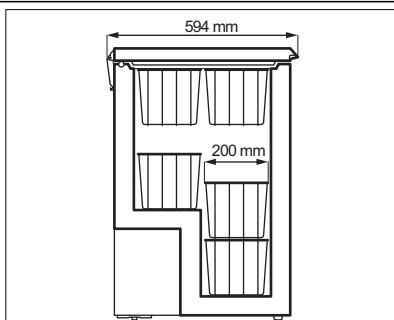

Kurvene sættes ned i hinanden. Følgende tegning viser, hvor mange kurve der kan stå i fryseren. Ekstra kurve kan bestilles hos Electrolux Service A/S.

1) Se under "Tekniske specifikationer"

NYTTIGE OPLYSNINGER OG RÅD

RÅD OM FRYSNING

Her er nogle vigtige tips om, hvordan du udnytter fryseafdelingen bedst muligt:

- Den maksimale indfrysningskapacitet pr. døgn, fremgår af typeskiltet;
- Indfrysningen tager 24 timer. I dette tidsrum bør der ikke lægges flere madvarer ind;
- Nedfrys kun 1. klasses madvarer, der er friske og grundigt rengjorte;
- Del maden op i små portioner, så den indfryses hurtigt og jævnt. Så kan du også hurtigt optø netop den mængde, du skal bruge;
- Pak maden ind i alufolie eller polyætylen, og sørg for, at indpakningen er lufttæt;
- Lad ikke friske, ikke-nedfrosne madvarer røre ved frostvarer, så temperaturen stiger i dem;
- Magre madvarer holder sig bedre og længere end fedtholdige; Salt nedsætter madens holdbarhed;
- Hvis sodavandsis spises direkte fra frostrummet, kan de give forfrysninger;
- Det er en god idé at mærke alle pakker med indfrysningsdato, så du har styr på holdbarheden.

TIPS OM OPBEVARING AF FROSTVARER

For at få den største fornøjelse af dette skab, skal du:

- Sikre dig, at købte dybfrostvarer har været været korrekt opbevaret i forretningen;
- Sørg for at bringe frostvarer hjem hurtigst muligt og lægge dem i fryseren;
- Åbne låget så lidt som muligt, og lad det ikke stå åbent længere end højst nødvendigt.
- Optøede madvarer nedbrydes meget hurtigt og kan ikke nedfryses igen.
- Overskrid ikke udløbsdatoen på pakken.

VEDLIGEHODELSE OG RENGØRING



BEMÆRK

Kobl apparatet fra strømforsyningen, før der udføres nogen som helst form for vedligeholdelse.



Apparatets kølesystem indeholder klorbrinter; Service og påfyldning må derfor kun udføres af en autoriseret tekniker.

REGELMÆSSIG RENGØRING

1. Sluk for apparatet.
2. Tag stikket ud af kontakten.
3. Rengør jævnlige apparat og tilbehørsdele med varmt vand og neutral sæbe. Rengør lågets pakning omhyggeligt.
4. Tør apparatet grundigt af.
5. Sæt stikket i stikkontakten.
6. Tænd for apparatet.



BEMÆRK

Brug ikke sulfosæbe, skurepulver/skuresvampe, stærkt parfumeret rengøringsmiddel eller voksprodukter til indvendig rengøring af apparatet. Undgå at beskadige kølesystemet.



Det er ikke nødvendigt at rengøre kompressorområdet.

AFRIMNING AF FRYSER

Fryseren skal afrimes, når laget af rim er 10-15 mm tykt.

Det er mest praktisk at afrime, når fryseren er tom eller kun indeholder få madvarer. Rimlag fjernes på følgende måde:

1. Sluk for apparatet.
2. Tag eventuelle madvarer ud, pak dem ind i flere lag avispapir, og læg dem et koldt sted.
3. Lad låget stå åben, indtil isen begynder at smelte. Brug en plastik skraber (ikke skarpe genstande) til at fjerne isen hurtigt.
4. Når afrimningen er afsluttet, tørres grundigt af indvendig. Luk låget.
5. Tænd for apparatet.
6. Sæt termostatknappen på højeste trin, og lad apparatet stå på denne indstilling i to-tre timer.

7. Læg madvarerne på plads igen.



Brug aldrig skarpe metalgenstande til at skrabe rim af. Det kan beskadige apparatet. Brug ikke mekaniske redskaber eller andre kunstige hjælpemidler til at fremskynde opthøningen, medmindre det er anbefalet af producenten. Hvis dybfrostvarens temperatur er steget under afrimningen, kan det forkorte deres holdbarhed.

Mange rengøringsmidler til køkkener indeholder kemikalier, der kan angribe og evt. beskadige de anvendte plastmaterialer i apparatet. Derfor anbefales det, at kabinettet udvendig kun rengøres med varmt vand tilsat lidt opvaskemiddel.

PAUSE I BRUG

Tag følgende forholdsregler, når apparatet ikke skal bruges i længere tid:

1. Sluk for apparatet.
2. Tag stikket ud af kontakten.
3. Tag al maden ud.
4. Afrim og rengør apparatet og alt tilbehør.
5. Lad låget stå åbent for at forebygge ubehagelig lugt.



Hvis der skal være tændt for skabet: Bed nogen se til det en gang imellem, så maden ikke bliver forrådet, hvis der har været strømsvigt.

HVIS NOGET GÅR GALT



BEMÆRK

Inden fejlfinding skal stikket tages ud af kontakten.

Fejl, der ikke er nævnt i denne brugsanvisning, må kun afhjælpes af en autoriseret installatør eller anden fagmand.



Der kommer lyde under normal drift (kompressor, kølekredsløb).

Fejl	Mulig årsag	Løsning
Apparatet støjer	Apparatet står ikke fast	Kontroller, at apparatet står stabilt (alle fire ben skal hvile på gulvet)
Kompressoren kører hele tiden	Temperaturen er ikke indstillet korrekt.	Vælg en højere temperatur
	Låget er blevet åbnet for tit	Lad ikke låget stå åbent længere end nødvendigt
	Låget er ikke lukket korrekt	Kontroller, at låget slutter tæt, og at pakningen er intakt og ren
	Der er lagt store mængder mad til indfrysning på én gang	Vent nogle timer, og kontroller derefter temperaturen igen
	Madvarerne var for varme, da de blev lagt i	Lad madvarerne komme ned på stuetemperatur, før de lægges i
Der er for meget rim	Temperaturen i det lokale, hvor apparatet står, er for høj til, at det kan fungere effektivt	Prøv at sænke temperaturen i det lokale, hvor apparatet står
	Madvarerne er ikke pakket godt nok ind	Pak madvarerne bedre ind
	Låget er ikke rigtigt lukket eller slutter ikke tæt	Kontroller, at låget slutter tæt, og at pakningen er intakt og ren
Låget lukker ikke helt	Temperaturen er ikke indstillet korrekt.	Vælg en højere temperatur
	Der dannes for meget rim	Fjern rim, der blokerer låget
	Lågets pakninger er snavsede eller klæbrige	Rengør lågets pakninger
Låget er svært at åbne	Madvarer blokerer låget	Flyt rundt på pakkerne. Se mærkatene i apparatet
	Lågets pakninger er snavsede eller klæbrige	Rengør lågets pakninger
	Ventilen er blokeret	Kontroller ventilen

Fejl	Mulig årsag	Løsning
Der er for varmt i fryseren	Temperaturen er ikke indstillet korrekt.	Vælg en lavere temperatur
	Låget slutter ikke tæt eller er ikke rigtigt lukket	Kontroller, at låget slutter tæt, og at pakningen er intakt og ren
	Der var ikke tilstrækkelig koldt i apparatet før indfrysningen	Lad apparatet køle ned tilstrækkeligt længe
	Der er lagt store mængder mad til indfrysning på én gang	Vent nogle timer, og kontroller så temperaturen igen. Læg mindre mængder i ad gangen, næste gang du indfryser madvarer.
	Madvarerne var for varme, da de blev lagt i	Lad madvarerne komme ned på stuetemperatur, før de lægges i.
	De madvarer, der skal indfryses, ligger for tæt op ad hinanden	Fordel madvarerne, så den kolde luft kan cirkulere frit imellem dem
	Låget er blevet åbnet for tit	Undgå at åbne låget så tit
	Låget har stået åbent i længere tid.	Lad ikke låget stå åbent længere end nødvendigt
Der er for koldt i fryseren	Temperaturen er ikke indstillet korrekt.	Vælg en højere temperatur
Apparatet virker slet ikke. Hverken køling eller lys virker	Stikket er ikke sat rigtigt i kontakten	Sæt stikket rigtigt i stikkontakten
	Der kommer ikke strøm til apparatet	Prøv at sætte et andet el-apparat til stikkontakten
	Der er ikke tændt for apparatet	Tænd for apparatet
	Termostatknappen står på nul	Kontroller termostatknappens indstilling
	Der er ingen strøm i stikkontakten (prøv at tilslutte et andet apparat til samme stikkontakt)	Tilkald en elektriker

KUNDESERVICE

Hvis apparatet stadig ikke virker som det skal, når du har undersøgt ovenstående: Kontakt nærmeste servicecenter.

For at få hurtig service er det vigtigt, at du opgiver apparatets model og serienummer. Det finder du på garantibeviset eller på ty-

pepladen, der sidder udvendig på højre side af apparatet.

INSTALLATION

PLACERING



ADVARSEL

Hvis du kasserer et ældre apparat med fjederlås (lås med låsetunge) på låget: Sørg for at ødelægge den, så børn ikke kan komme til at smække sig inde.



Der skal være adgang til stikket efter installationen.

Der skal være tilstrækkelig luftudskiftning bag apparatet.

Apparatet kan opstilles indendørs på et tørt, ventileret sted (garage eller kælder), men fungerer bedst, hvis det står et sted, hvor omgivelsernes temperatur svarer til den klimaklasse, der er angivet på apparatets typeskilt:

Klima- klasse	Omgivelsestemperatur
SN	+10 °C til +32 °C
N	+16 °C til +32 °C
ST	+16 °C til +38 °C
T	+16 °C til +43 °C

ELEKTRISK TILSLUTNING

Inden tilslutning til lysnettet skal det kontrolleres, at spændingen og frekvensen på typeskiltet svarer til boligens forsyningsstrøm. Apparatet skal tilsluttes jord. Stikket på netledningen har en kontakt til dette formål. Hvis der ikke er jord på stikkontakten, tilsluttes apparatet en særskilt jordforbindelse i h.t. Stærkstrømsreglementet. Spørg en autoriseret installatør til råds.

Producenten fralægger sig ethvert ansvar, hvis de nævnte sikkerhedsregler ikke overholdes.

Apparatet er i overensstemmelse med følgende EU-direktiver.

KRAV TIL LUFTTILFØRSEL

1. Placer fryseren vandret på et fast underlag. Alle fire fødder skal hvile på gulvet.
2. Sørg for, at apparatets bagside er mindst 5 cm fra væggen.
3. Sørg for, at apparatets sider er mindst 5 cm fra vægge/skabe.

STØJ

Der kommer lyde under normal drift (kompressor, kølekredsløb).

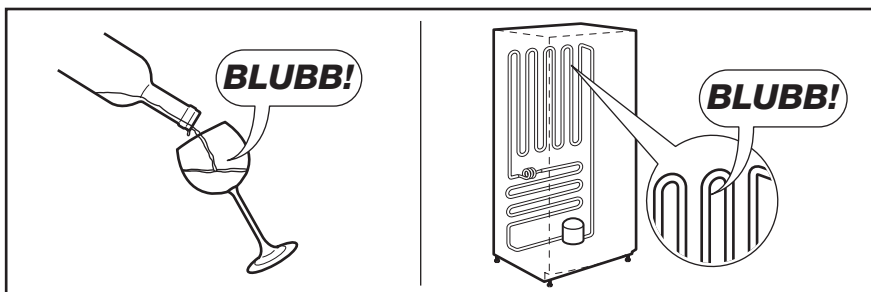
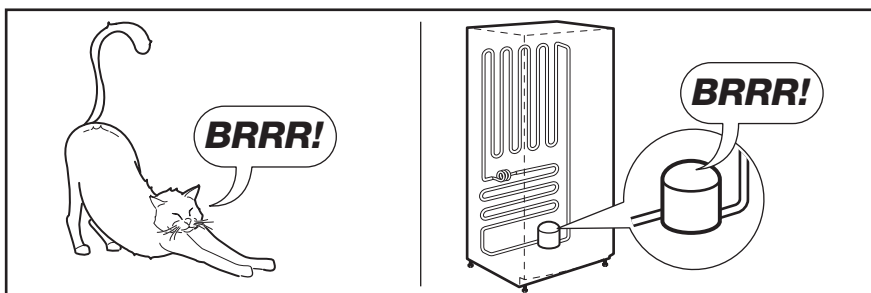
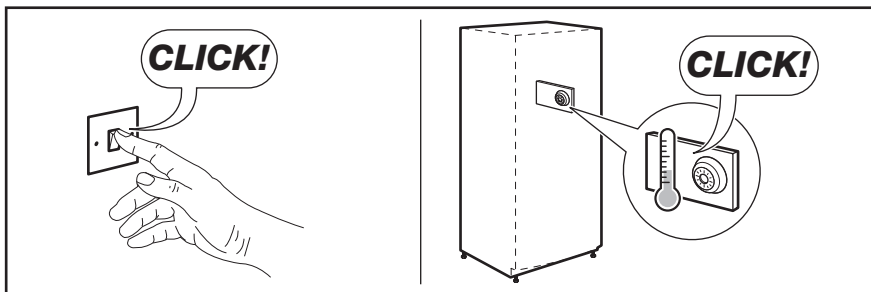
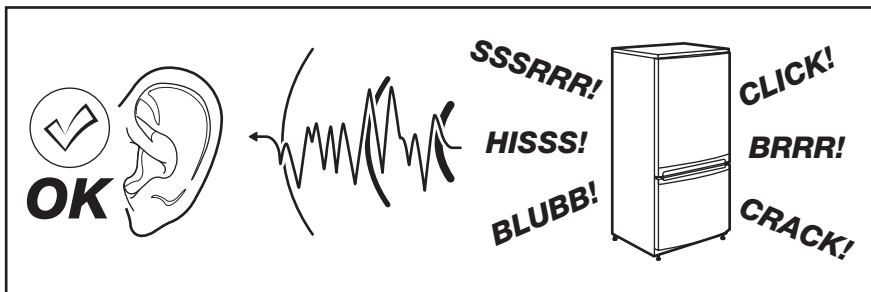

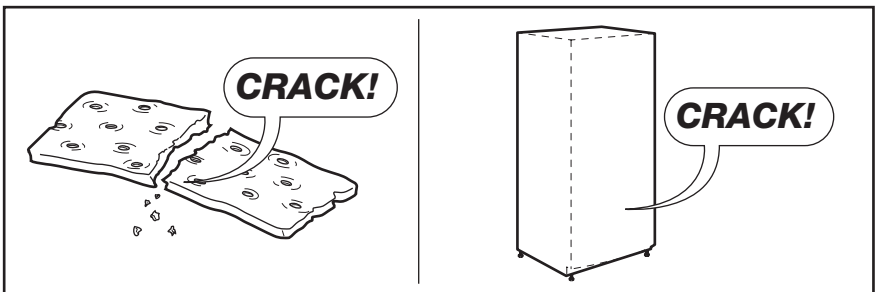
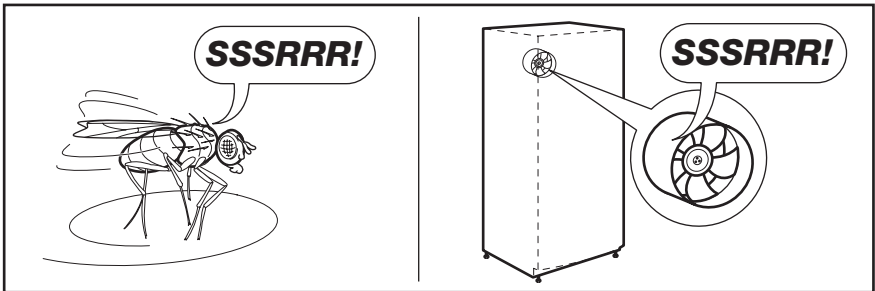
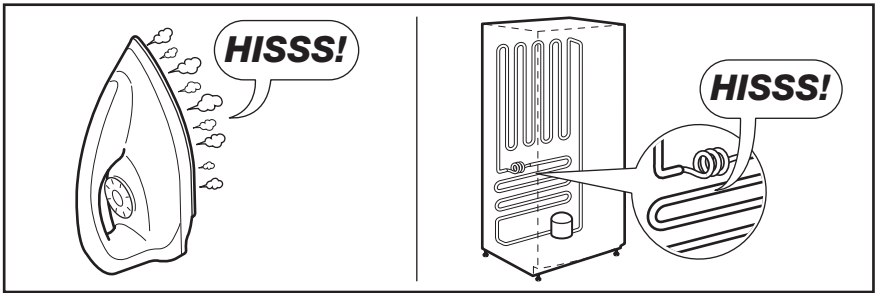



TEKNISKE DATA

Mål	Højde × Bredde × Dybde (mm): 850 × 550 × 593	Yderligere tekniske specifikationer fremgår af typeskiltet udvendigt på apparatets højre side.
Temperaturstigningstid	26 timer	

MILJØHENSYN

Genbrug materialer med symbolet  . Anbring emballagematerialet i passende beholdere til genbrug. Hjælp med at beskytte miljøet og menneskelig sundhed samt at genbruge affald af elektriske og elektroniske

apparater. Kasser ikke apparater, der er mærket med symbolet  , sammen med husholdningsaffaldet. Lever produktet tilbage til din lokale genbrugsplads eller kontakt din kommune.

SOMMAIRE

CONSIGNES DE SÉCURITÉ	17
DESCRIPTION DE L'APPAREIL	20
FONCTIONNEMENT	21
PREMIÈRE UTILISATION	22
UTILISATION QUOTIDIENNE	23
CONSEILS UTILES	24
ENTRETIEN ET NETTOYAGE	25
EN CAS D'ANOMALIE DE FONCTIONNEMENT	27
INSTALLATION	30
BRUITS	31
CARACTÉRISTIQUES TECHNIQUES	32
EN MATIÈRE DE PROTECTION DE L'ENVIRONNEMENT	32

NOUS PENSONS À VOUS

Merci d'avoir choisi ce produit Electrolux. Avec ce produit, vous bénéficiez de dizaines d'années d'expérience professionnelle et d'innovation. Ingénieux et élégant, il a été conçu sur mesure pour vous. Grâce à cet appareil, vous savez que chaque utilisation vous apportera satisfaction.

Bienvenue chez Electrolux.

Visitez notre site Internet pour :



Obtenir des conseils d'utilisation, des brochures, de l'aide, des informations :
www.electrolux.com



Enregistrer votre produit pour obtenir un meilleur service :
www.electrolux.com/productregistration



Acheter des accessoires, consommables et pièces de rechange d'origine pour votre appareil :
www.electrolux.com/shop

SERVICE APRÈS-VENTE

N'utilisez que des pièces de rechange d'origine.

Avant de contacter le service, assurez-vous de disposer des informations suivantes :
Vous trouverez ces informations sur la plaque signalétique. Modèle, PNC, numéro de série.



Avertissement/Attention : consignes de sécurité.



Informations générales et conseils



Informations écologiques

Sous réserve de modifications.



CONSIGNES DE SÉCURITÉ

Pour votre sécurité et garantir une utilisation correcte de l'appareil, lisez attentivement cette notice, y compris les conseils et avertissements, avant d'installer et d'utiliser l'appareil pour la première fois. Pour éviter toute erreur ou accident, veillez à ce que toute personne qui utilise l'appareil connaisse bien son fonctionnement et ses fonctions de sécurité. Conservez cette notice avec l'appareil. Si l'appareil doit être vendu ou cédé à une autre personne, veillez à remettre cette notice au nouveau propriétaire, afin qu'il puisse se familiariser avec son fonctionnement et sa sécurité. Pour la sécurité des personnes et des biens, conservez et respectez les consignes de sécurité figurant dans cette notice. Le fabricant décline toute responsabilité en cas de dommages dus au non-respect de ces instructions.

Lors de sa fabrication, cet appareil a été construit selon des normes, directives et/ou décrets pour une utilisation sur le territoire français.

Pour la sécurité des biens et des personnes ainsi que pour le respect de l'environnement, vous devez d'abord lire attentivement les préconisations suivantes avant toute utilisation de votre appareil.



ATTENTION

Pour éviter tout risque de détérioration de l'appareil, transportez-le dans sa position d'utilisation muni de ses cales de transport (selon le modèle). Au déballage de celui-ci, et pour empêcher des risques d'asphyxie et corporel, tenez les matériaux d'emballage hors de portée des enfants.



ATTENTION

Pour éviter tout risque (mobilier, immobilier, corporel,...), l'installation, les raccordements (eau, gaz, électricité, évacuation selon modèle), la mise en service et la maintenance de votre appareil doivent être effectuées par un professionnel qualifié.



ATTENTION

Votre appareil a été conçu pour être utilisé par des adultes. Il est destiné à un usage domestique normal. Ne l'utilisez pas à des fins commerciales ou industrielles ou pour d'autres buts que ceux pour lesquels il a été conçu. Vous éviterez ainsi des risques matériel et corporel.



ATTENTION

Débranchez l'appareil avant toute opération de nettoyage manuel. N'utilisez que des produits du commerce non corrosifs ou non inflammables. Toute projection d'eau ou de vapeur est proscrite pour écarter le risque d'électrocution.



ATTENTION

Si votre appareil est équipé d'un éclairage, débranchez l'appareil avant de procéder au changement de l'ampoule (ou du néon, etc.) pour éviter de s'électrocuter.



ATTENTION

Afin d'empêcher des risques d'explosion ou d'incendie, ne placez pas de produits inflammables ou d'éléments imbibés de produits inflammables à l'intérieur, à proximité ou sur l'appareil.



ATTENTION

Lors de la mise au rebut de votre appareil, et pour écarter tout risque corporel, mettez hors d'usage ce qui pourrait présenter un danger : coupez le câble d'alimentation au ras de l'appareil. Informez-vous auprès des services de votre commune des endroits autorisés pour la mise au rebut de l'appareil.



ATTENTION

Respectez la chaîne de froid dès l'acquisition d'un aliment jusqu'à sa consommation pour exclure le risque d'intoxication alimentaire.

Veillez maintenant lire attentivement cette notice pour une utilisation optimale de votre appareil.

SÉCURITÉ DES ENFANTS ET DES PERSONNES VULNÉRABLES

- Cet appareil n'est pas destiné à être utilisé par des enfants ou des personnes dont les capacités physiques, sensorielles ou mentales, ou le manque d'expérience et de connaissance les empêchent d'utiliser l'appareil sans risque lorsqu'ils sont sans surveillance ou en l'absence d'instruction d'une personne responsable qui puisse leur assurer une utilisation de l'appareil sans danger.

Empêchez les enfants de jouer avec l'appareil.

- Ne laissez pas les différents emballages à portée des enfants. Ils pourraient s'asphyxier.
- Si l'appareil doit être mis au rebut, veillez à couper le câble d'alimentation électrique au ras de l'appareil pour éviter les risques d'électrocution. Démontez la porte pour éviter que des enfants ne restent enfermés à l'intérieur.
- Cet appareil est muni de fermetures magnétiques. S'il remplace un appareil équipé d'une fermeture à ressort, nous vous conseillons de rendre celle-ci inutilisable avant de vous en débarrasser. Ceci afin d'éviter aux enfants de s'enfermer dans l'appareil et de mettre ainsi leur vie en danger.

CONSIGNES GÉNÉRALES DE SÉCURITÉ



AVERTISSEMENT

Veillez à ce que les orifices de ventilation, situés dans l'enceinte de l'appareil ou la structure intégrée, ne soient pas obstrués.

- Les appareils sont destinés uniquement à la conservation des aliments et/ou des boissons dans le cadre d'un usage domestique normal, tel que celui décrit dans la présente notice.
- N'utilisez pas d'appareils électriques, d'agents chimiques ou tout autre système artificiel pour accélérer le processus de dégivrage.
- Ne faites pas fonctionner d'appareils électriques (comme des sorbetières électriques, ...) à l'intérieur des appareils

de réfrigération à moins que cette utilisation n'ait reçu l'agrément du fabricant.

- N'endommagez pas le circuit frigorifique.
- Le circuit frigorifique de l'appareil contient de l'isobutane (R600a), un gaz naturel offrant un haut niveau de compatibilité avec l'environnement mais qui est néanmoins inflammable.

Pendant le transport et l'installation de votre appareil, assurez-vous qu'aucune partie du circuit frigorifique n'est endommagée.

Si le circuit frigorifique est endommagé :

- évitez les flammes vives et toute autre source d'allumage
- aérez soigneusement la pièce où se trouve l'appareil

- Ne modifiez pas les spécifications de l'appareil. Si le câble d'alimentation est endommagé, il peut causer un court-circuit, un incendie et/ou une électrocution.



AVERTISSEMENT

Les éventuelles réparations ou interventions sur votre appareil, ainsi que le remplacement du câble d'alimentation, ne doivent être effectuées que par un professionnel qualifié.

1. Ne branchez pas le cordon d'alimentation à une rallonge.
 2. Assurez-vous que la prise n'est pas écrasée ou endommagée par l'arrière de l'appareil. Une prise de courant écrasée ou endommagée peut s'échauffer et causer un incendie.
 3. Vérifiez que la prise murale de l'appareil est accessible.
 4. Ne débranchez pas l'appareil en tirant sur le câble.
 5. Si la prise murale n'est pas bien fixée, n'introduisez pas de prise dedans. Risque d'électrocution ou d'incendie.
 6. N'utilisez pas l'appareil sans le diffuseur de l'ampoule (si présent) de l'éclairage intérieur.
- Cet appareil est lourd. Faites attention lors de son déplacement.
 - Ne touchez pas avec les mains humides les surfaces givrées et les produits congelés (risque de brûlure et d'arrachement de la peau).

- Évitez une exposition prolongée de l'appareil aux rayons solaires.
- Les ampoules (si présentes) utilisées dans cet appareil sont des ampoules spécifiques uniquement destinées à être utilisées sur des appareils ménagers. Elles ne sont pas du tout adaptées à un éclairage quelconque d'une habitation.

UTILISATION QUOTIDIENNE

- Ne posez pas d'éléments chauds sur les parties en plastique de l'appareil.
- Ne stockez pas de gaz ou de liquides inflammables dans l'appareil (risque d'explosion).
- Ne placez pas d'aliments directement contre la sortie d'air sur la paroi arrière de l'appareil. (Si l'appareil est sans givre.)
- Un produit décongelé ne doit jamais être recongelé.
- Conservez les aliments emballés conformément aux instructions de leur fabricant.
- Respectez scrupuleusement les conseils de conservation donnés par le fabricant de l'appareil. Consultez les instructions respectives.
- Ne mettez pas de bouteilles ni de boîtes de boissons gazeuses dans le compartiment congélateur, car la pression se formant à l'intérieur du contenant pourrait le faire éclater et endommager ainsi l'appareil.
- Ne consommez pas certains produits tels que les bâtonnets glacés dès leur sortie de l'appareil, car ils peuvent provoquer des brûlures.

ENTRETIEN ET NETTOYAGE

- Avant toute opération d'entretien, mettez l'appareil à l'arrêt et débranchez-le.
- N'utilisez pas d'objets métalliques pour nettoyer l'appareil.
- N'utilisez pas d'objet tranchant pour gratter la couche de givre. N'employez pour cela qu'une spatule en plastique.

INSTALLATION



Avant de procéder au branchement électrique, respectez scrupuleusement les instructions fournies dans le paragraphe correspondant.

- Déballez l'appareil et vérifiez qu'il n'est pas endommagé. Ne branchez pas l'appareil s'il est endommagé. Signalez immédiatement au revendeur de l'appareil les dommages constatés. Dans ce cas, gardez l'emballage.
- Avant de brancher votre appareil, laissez-le au moins 4 heures au repos afin de permettre à l'huile de refluer dans le compresseur.
- Veillez à ce que l'air circule librement autour de l'appareil pour éviter qu'il ne surchauffe. Pour assurer une ventilation suffisante, respectez les instructions d'installation.
- L'appareil ne doit pas être placé à proximité de radiateurs ou de cuisinières.
- Assurez-vous que la prise principale est accessible une fois l'appareil installé.

MAINTENANCE

- Les branchements électriques nécessaires à l'entretien de l'appareil doivent être réalisés par un électricien ou par une personne qualifiée.
- Cet appareil ne doit être entretenu et réparé que par votre service après vente, exclusivement avec des pièces d'origine.



PROTECTION DE L'ENVIRONNEMENT



Le système frigorifique et l'isolation de votre appareil ne contiennent pas de C.F.C. contribuant ainsi à préserver l'environnement. L'appareil ne doit pas être mis au rebut avec les ordures ménagères et les déchets urbains. La mousse d'isolation contient des gaz inflammables : l'appareil sera mis au rebut conformément aux règlements applicables disponibles auprès des autorités locales. Veillez à ne pas détériorer les circuits frigorifiques, notamment au niveau du condenseur. Les matériaux utilisés dans cet appareil identifiés par le symbole ♻️ sont recyclables.

DESCRIPTION DE L'APPAREIL

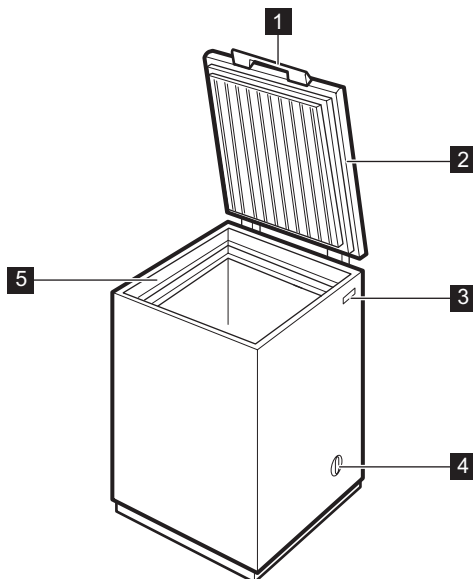

1 Poignée du couvercle

2 Joint

3 Plaque signalétique

4 Thermostat

5 Bord supérieur

FONCTIONNEMENT

MISE EN FONCTIONNEMENT

Branchez l'appareil sur une prise murale.
Tournez le thermostat dans le sens des aiguilles d'une montre.

MISE À L'ARRÊT

Pour mettre à l'arrêt l'appareil, tournez le thermostat sur la position OFF.

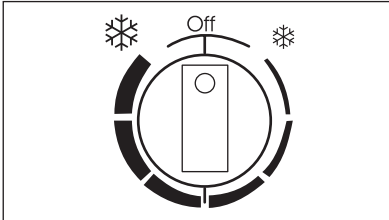

Pour utiliser l'appareil, procédez comme suit :

- tournez le thermostat vers ❄ pour obtenir le niveau de froid minimal.
- tournez le thermostat vers ❄ pour obtenir le niveau de froid maximal.



Un réglage intermédiaire est généralement le plus indiqué.

Toutefois, on obtiendra le réglage exact en tenant compte du fait que la température à l'intérieur de l'appareil dépend de plusieurs facteurs :

- la température ambiante
- la fréquence d'ouverture du couvercle
- la quantité d'aliments stockés
- l'emplacement de l'appareil.

PREMIÈRE UTILISATION

NETTOYAGE INTÉRIEUR

Avant d'utiliser l'appareil pour la première fois, nettoyez l'intérieur et tous les accessoires internes avec de l'eau tiède savonneuse pour supprimer l'odeur caractéristique du "neuf" puis séchez soigneusement.



N'utilisez pas de produits abrasifs, poudre à récurer, éponge métallique pour ne pas abîmer la finition.

UTILISATION QUOTIDIENNE

CONGÉLATION D'ALIMENTS FRAIS

Le compartiment congélateur est idéal pour congeler des denrées fraîches et conserver des aliments surgelés ou congelés pendant longtemps.

La quantité maximale de denrées que vous pouvez congeler par 24 heures est indiquée sur la **plaque signalétique** ²⁾

Le processus de congélation prend 24 heures : vous ne devez ajouter aucune autre denrée à congeler au cours de cette période.

Max pendant 2 heures environ, avant d'introduire les produits dans le compartiment.



En cas de dégivrage accidentel, dû par exemple à une panne de courant, si la panne doit se prolonger plus longtemps qu'il n'est indiqué à la rubrique "temps d'augmentation" dans la section Caractéristiques techniques, consommez les aliments décongelés le plus rapidement possible ou recongelez-les après les avoir cuits (une fois refroidis).

CONSERVATION DES ALIMENTS CONGELÉS

À la mise en service ou après un arrêt prolongé, placez le thermostat sur la position

PANIER DE RANGEMENT

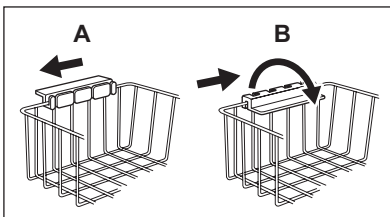

Accrochez les paniers sur le bord supérieur du congélateur (X) ou placez-les à l'intérieur (Y). Tournez et bloquez les poignées en fonction de ces deux positions, comme indiqué.

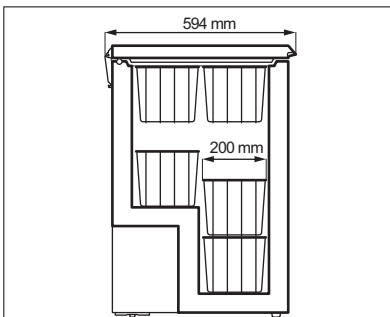

Les paniers s'emboîtent l'un dans l'autre. Les figures suivantes vous indiquent les différentes possibilités de chargement dans le congélateur. Vous pouvez acheter des paniers supplémentaires auprès de votre service après-vente local.

²⁾ Consultez le paragraphe "Caractéristiques techniques"

CONSEILS UTILES

CONSEILS POUR LA CONGÉLATION

Pour obtenir les meilleurs résultats, voici quelques conseils importants :

- la quantité maximale de denrées que vous pouvez congeler par 24 heures est indiquée sur la plaque signalétique.
- le temps de congélation est de 24 heures. Aucune autre denrée à congeler ne doit être ajoutée pendant cette période.
- congélez seulement les denrées alimentaires fraîches, de qualité supérieure (une fois nettoyées).
- préparez la nourriture en petits paquets pour une congélation rapide et uniforme, adaptés à l'importance de la consommation.
- enveloppez les aliments dans des feuilles d'aluminium ou de polyéthylène et assurez-vous que les emballages sont étanches ;
- ne laissez pas des aliments frais, non congelés, toucher des aliments déjà congelés pour éviter une remontée en température de ces derniers.
- les aliments maigres se conservent mieux et plus longtemps que les aliments gras ; le sel réduit la durée de conservation des aliments
- la température très basse à laquelle se trouvent les bâtonnets glacés, s'ils sont consommés dès leur sortie du compartiment congélateur, peut provoquer des brûlures.
- L'identification des emballages est importante : indiquez la date de congélation du produit, et respectez la durée de conservation indiquée par le fabricant.

CONSEILS POUR LA CONSERVATION DES PRODUITS SURGELÉS ET CONGELÉS DU COMMERCE

Pour une bonne conservation des produits surgelés et congelés, vous devez :

- vous assurer qu'ils ont bien été conservés au magasin ;

- prévoir un temps réduit au minimum pour leur transport du magasin d'alimentation à votre domicile ;
- éviter d'ouvrir trop souvent le couvercle du congélateur et ne le laisser ouvert que le temps nécessaire.
- une fois décongelés, les aliments se détériorent rapidement et ne peuvent pas être recongelés.
- respecter la durée de conservation indiquée par le fabricant.

ENTRETIEN ET NETTOYAGE



ATTENTION

débrancher l'appareil avant toute opération d'entretien.



Cet appareil contient des hydrocarbures dans son circuit réfrigérant : l'entretien et la recharge ne doivent donc être effectués que par du personnel autorisé.

NETTOYAGE PÉRIODIQUE

1. Mettez l'appareil à l'arrêt.
2. Débranchez l'appareil.
3. Nettoyez régulièrement les parois de l'appareil et les accessoires avec de l'eau tiède et un détergent liquide inodore (produit utilisé pour la vaisselle par exemple). Lavez le joint du couvercle avec précaution sans omettre de nettoyer également sous le joint.
4. Rincez et séchez soigneusement les parois et les accessoires de l'appareil.
5. Branchez l'appareil.
6. Mettez l'appareil en marche.



ATTENTION

N'utilisez jamais de produits abrasifs ou caustiques, ni d'éponges avec grattoir ou d'objets métalliques pour procéder au nettoyage intérieur et extérieur de votre appareil. Vous risquez de l'endommager.

Attention à ne pas endommager le système de réfrigération.



Il n'est pas nécessaire de nettoyer la zone du compresseur.

DÉGIVRAGE DU CONGÉLATEUR

Dégivrez le congélateur lorsque l'épaisseur de la couche de givre est d'environ 10-15 mm.

Nous vous conseillons de dégivrer le congélateur lorsque l'appareil est peu chargé (ou vide).

Pour enlever le givre, suivez les instructions ci-dessous :

1. Mettez l'appareil à l'arrêt.

2. Sortez les denrées congelées, enveloppez celles-ci dans plusieurs feuilles de papier journal et conservez-les dans un endroit frais.
3. Laissez le couvercle ouvert jusqu'à ce que la glace commence à fondre. Vous pouvez accélérer le dégivrage en retirant la couche de glace avec précaution à l'aide d'une spatule en plastique.
4. Le dégivrage terminé, séchez bien l'intérieur. Fermez le couvercle.
5. Mettez l'appareil en fonctionnement.
6. Réglez le thermostat pour obtenir plus de froid et faites fonctionner l'appareil pendant deux ou trois heures en utilisant ce réglage.
7. Remplacez les produits surgelés ou congelés dans le compartiment.



N'utilisez en aucun cas de couteau ou tout autre objet tranchant, d'objet métallique pour gratter la couche de givre, vous risquez de détériorer irrémédiablement l'évaporateur. N'utilisez aucun autre dispositif mécanique ou autre pour accélérer le processus de dégivrage que ceux recommandés par le fabricant. Une élévation de la température des denrées congelées, pendant la décongélation, peut réduire leur durée de conservation.

De nombreux détergents pour la cuisine recommandés par les fabricants contiennent des produits chimiques qui peuvent attaquer/endommager les pièces en plastique utilisées dans cet appareil. Il est par conséquent recommandé d'utiliser seulement de l'eau chaude additionnée d'un peu de savon liquide pour nettoyer la carrosserie de l'appareil.

EN CAS D'ABSENCE PROLONGÉE OU DE NON-UTILISATION

Prenez les précautions suivantes :

1. Mettez l'appareil à l'arrêt.
2. Débranchez l'appareil.
3. Retirez tous les aliments.
4. Dégivrez et nettoyez l'appareil et tous les accessoires.

5. Maintenez le couvercle ouvert pendant toute la durée de non-utilisation pour éviter la formation d'odeurs.



Si, toutefois, vous n'avez pas la possibilité de débrancher et vider l'appareil, faites vérifier régulièrement son bon fonctionnement pour éviter la détérioration des aliments en cas de panne de courant.

EN CAS D'ANOMALIE DE FONCTIONNEMENT



ATTENTION

Avant d'intervenir sur l'appareil, débranchez-le.

La résolution des problèmes, non mentionnés dans la présente notice, doit être exclusivement confiée à un électricien qualifié ou à une personne compétente.



Certains bruits pendant le fonctionnement (compresseur, circuit de réfrigérant) sont normaux.

Anomalie	Cause possible	Remède
L'appareil est bruyant	L'appareil n'est pas stable	Vérifiez la stabilité (les quatre pieds doivent être en contact avec le sol)
Le compresseur fonctionne en continu	La température n'est pas correctement réglée.	Sélectionnez une température plus élevée
	Le couvercle a été ouvert trop souvent	Ne laissez pas le couvercle ouvert plus longtemps que nécessaire
	Le couvercle n'est pas correctement fermé	Vérifiez que le couvercle ferme correctement et que le joint est en bon état et propre
	Trop de produits frais ont été introduits dans l'appareil	Attendez quelques heures et vérifiez de nouveau la température
	Les aliments introduits dans l'appareil étaient trop chauds	Laissez refroidir les aliments à température ambiante avant de les stocker
	La température ambiante du local où est installé l'appareil est trop élevée pour permettre un fonctionnement optimal	Veillez à respecter la température idéale (classe climatique) dans la pièce où est installé l'appareil
Il y a trop de givre et de glace	Les produits ne sont pas correctement emballés	Emballer les produits de façon plus adaptée
	Le couvercle n'est pas correctement fermé ou ne ferme pas de façon hermétique	Vérifiez que le couvercle ferme correctement et que le joint est en bon état et propre
	La température n'est pas correctement réglée.	Sélectionnez une température plus élevée
Le couvercle ne ferme pas complètement	Il y a trop de givre	Procédez au dégivrage de l'appareil

Anomalie	Cause possible	Remède
	Les joints du couvercle ne sont pas propres ou ils colent	Nettoyez les joints du couvercle
	Des aliments bloquent la fermeture du couvercle	Reportez-vous aux instructions qui figurent sur l'auto-collant situé à l'intérieur de l'appareil pour bien agencer les aliments dans l'appareil
Le couvercle est difficile à ouvrir	Les joints du couvercle ne sont pas propres ou ils colent	Nettoyez les joints du couvercle
	La valve est bloquée	Vérifiez la valve
La température à l'intérieur du congélateur est trop élevée.	La température n'est pas réglée correctement.	Sélectionnez une température plus basse
	Le couvercle ne ferme pas hermétiquement ou n'est pas correctement fermé	Vérifiez que le couvercle ferme correctement et que le joint est en bon état et propre
	Avant la congélation, la température à l'intérieur de l'appareil n'était pas suffisamment basse	Laissez refroidir l'appareil à vide pendant suffisamment longtemps
	Trop de produits à congeler ont été introduits en même temps dans l'appareil	Attendez quelques heures et vérifiez de nouveau la température. Introduisez de plus petites quantités d'aliments à congeler en même temps.
	Les aliments introduits dans l'appareil étaient trop chauds	Laissez refroidir les aliments à température ambiante avant de les mettre dans l'appareil.
	Les produits à congeler sont placés trop près les uns des autres	Placez les produits de façon à ce que l'air puisse circuler entre eux
	Le couvercle a été ouvert trop souvent	Évitez d'ouvrir trop souvent le couvercle
	Le couvercle a été ouvert pendant trop longtemps.	Ne laissez pas le couvercle ouvert plus longtemps que nécessaire
La température à l'intérieur du congélateur est trop basse.	La température n'est pas réglée correctement.	Augmentez la température

Anomalie	Cause possible	Remède
L'appareil ne fonctionne pas du tout. Ni la production de froid, ni l'éclairage ne fonctionnent	La fiche du cordon d'alimentation n'est pas correctement insérée dans la prise de courant	Branchez la prise d'alimentation correctement
	L'appareil n'est pas alimenté électriquement	Essayez de brancher un autre appareil sur la prise de courant
	L'appareil n'est pas allumé	Mettez l'appareil en marche
	Le thermostat n'est pas allumé	Vérifiez le réglage du thermostat
	La prise de courant n'est pas alimentée (essayez de brancher un autre appareil sur la prise)	Faites appel à un électricien qualifié

SERVICE APRÈS-VENTE

En cas d'anomalie de fonctionnement et si malgré toutes les vérifications une intervention s'avère nécessaire, le service après-vente de votre magasin vendeur est le premier habilité à intervenir.

Pour obtenir un service rapide, il est essentiel qu'au moment où vous appelez le service après-vente vous communiquiez le modèle et le numéro de série de votre appareil. Ces numéros se trouvent sur la plaque signalétique, située sur le côté extérieur droit de l'appareil.

INSTALLATION

EMPLACEMENT



AVERTISSEMENT

Lors de la mise au rebut de votre appareil, veillez à détruire le système de verrouillage et fermeture, ceci afin d'éviter aux enfants de s'enfermer dans le congélateur et de mettre ainsi leur vie en danger.



La prise de l'appareil doit être facilement accessible après son installation.

Cet appareil peut être installé dans un endroit sec et bien aéré (un garage ou une cave). Cependant, pour atteindre une performance optimale, installez l'appareil dans un endroit dont la température ambiante correspond à la classe climatique indiquée sur la plaque signalétique de l'appareil :

Classe climatique	Température ambiante
SN	+ 10 °C à + 32 °C
N	+ 16 °C à + 32 °C
ST	+ 16 °C à + 38 °C
T	+ 16 °C à + 43 °C

BRANCHEMENT ÉLECTRIQUE

Votre appareil ne peut être branché qu'en 230 V monophasé. Vérifiez que le compteur électrique est peut supporter l'intensité absorbée par votre appareil compte tenu des autres appareils déjà branchés. Calibre des fusibles en ligne (un par phase) : 10 A à 230 V.



L'installation doit être réalisée conformément aux règles de l'art, aux prescriptions de la norme NF.C. 15100 et aux prescriptions des fournisseurs d'énergie électrique.

Utilisez un socle de prise de courant comportant une borne de mise à la terre, qui doit être obligatoirement raccordée conformément à la norme NF.C. 15100 et aux prescriptions des fournisseurs d'énergie électrique ; cette prise de courant doit impérativement être accessible. Si le câble

d'alimentation est endommagé, il doit être remplacé par un câble d'alimentation certifié. Cette opération ne peut être effectuée que par une personne habilitée, par votre vendeur, ou par le fabricant. L'appareil ne doit pas être raccordée à l'aide d'un prolongateur, d'une prise multiple ou d'un raccordement multiple (risque d'incendie). Vérifiez que la prise de terre est conforme aux règlements en vigueur.

Notre responsabilité ne saurait être engagée en cas d'accidents ou d'incidents provoqués par une mise à la terre inexistante ou défectueuse.

CONDITIONS REQUISES EN MATIÈRE DE CIRCULATION D'AIR

1. Placez l'appareil parfaitement d'aplomb sur une surface plane et solide. L'appareil doit reposer sur ses quatre pieds.
2. Laissez un espace de 5 cm entre l'appareil et le mur arrière.
3. Laissez un espace de 5 cm entre l'appareil et les côtés.

Veillez à garantir une circulation d'air suffisante à l'arrière de l'appareil.

BRUITS

L'appareil émet certains bruits pendant son fonctionnement (compresseur, circuit frigorifique).

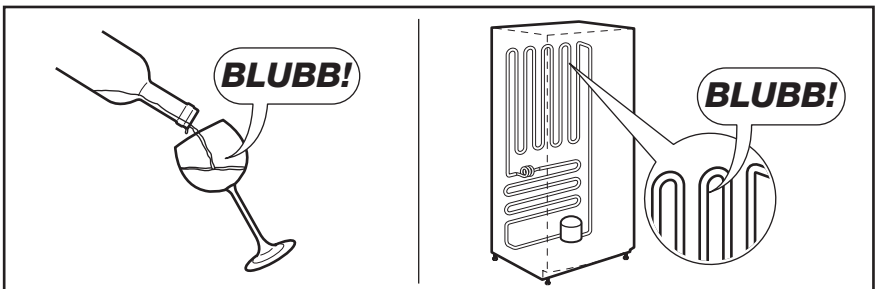
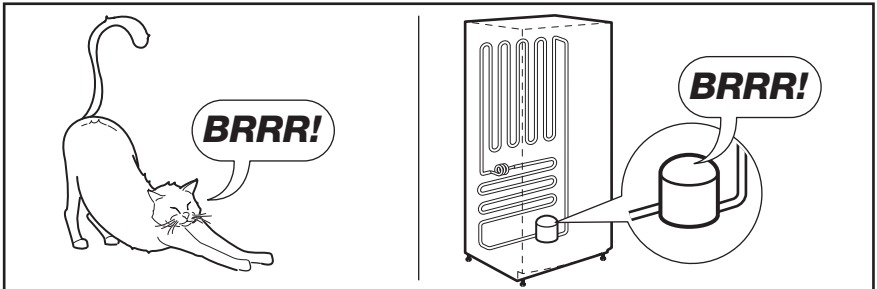
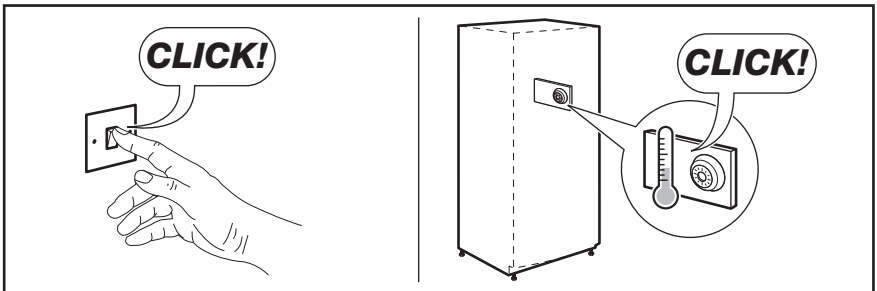
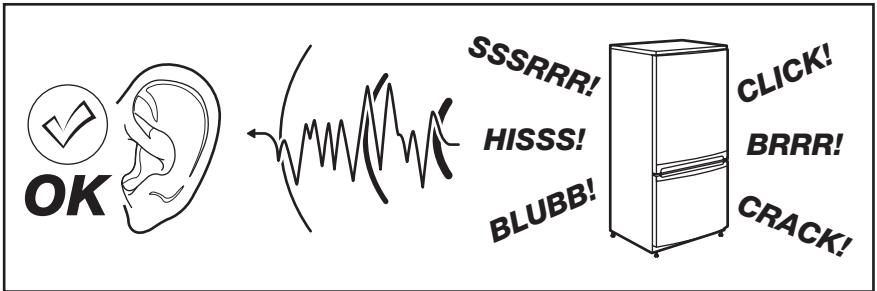

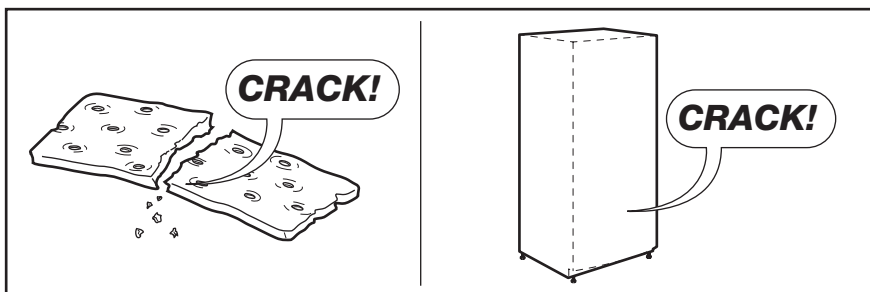
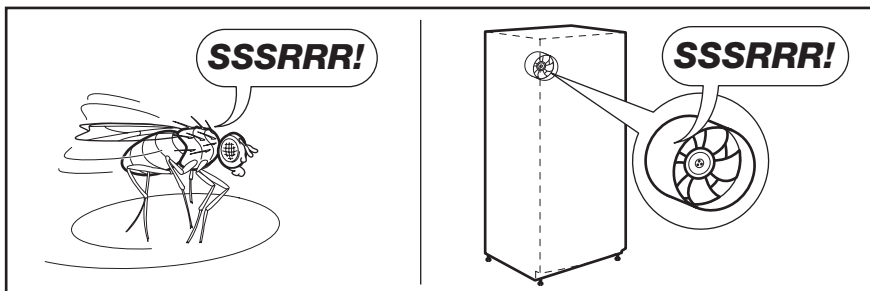
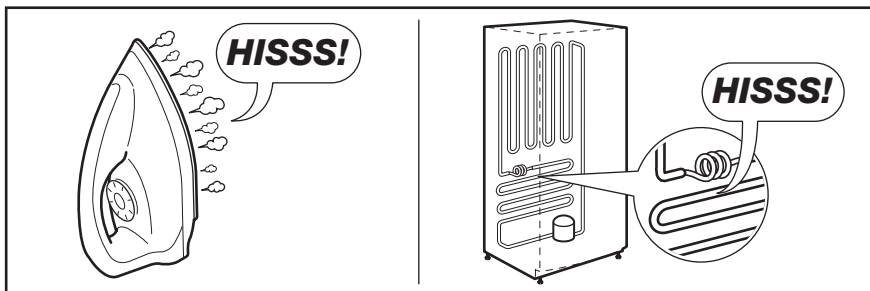



CARACTÉRISTIQUES TECHNIQUES

Dimensions	Hauteur x Largeur x Profondeur (mm) :	Les caractéristiques techniques détaillées figurent sur la plaque signalétique située sur le côté droit à l'extérieur de l'appareil.
	850 x 550 x 593	
Temps de montée en température	26 heures	

EN MATIÈRE DE PROTECTION DE L'ENVIRONNEMENT

Recyclez les matériaux portant le symbole . Déposez les emballages dans les conteneurs prévus à cet effet. Contribuez à la protection de l'environnement et à votre sécurité,

recyclez vos produits électriques et électroniques. Ne jetez pas les appareils portant le symbole  avec les ordures ménagères. Emmenez un tel produit dans

vosre centre local de recyclage ou
contactez vos services municipaux.

ΠΕΡΙΕΧΟΜΕΝΑ

ΠΛΗΡΟΦΟΡΙΕΣ ΑΣΦΑΛΕΙΑΣ	35
ΠΕΡΙΓΡΑΦΗ ΠΡΟΪΟΝΤΟΣ	38
ΛΕΙΤΟΥΡΓΙΑ	39
ΠΡΩΤΗ ΧΡΗΣΗ	40
ΚΑΘΗΜΕΡΙΝΗ ΧΡΗΣΗ	41
ΧΡΗΣΙΜΕΣ ΣΥΜΒΟΥΛΕΣ	42
ΦΡΟΝΤΙΔΑ ΚΑΙ ΚΑΘΑΡΙΣΜΑ	43
ΤΙ ΝΑ ΚΑΝΕΤΕ ΑΝ.....	44
ΕΓΚΑΤΑΣΤΑΣΗ	47
ΘΥΡΥΒΟΙ	48
ΤΕΧΝΙΚΑ ΧΑΡΑΚΤΗΡΙΣΤΙΚΑ	49
ΠΕΡΙΒΑΛΛΟΝΤΙΚΑ ΘΕΜΑΤΑ	49

ΜΕ ΓΝΩΜΟΝΑ ΤΙΣ ΑΝΑΓΚΕΣ ΣΑΣ

Σας ευχαριστούμε που αγοράσατε μια συσκευή της Electrolux. Έχετε επιλέξει ένα προϊόν το οποίο συνοδεύεται από δεκαετίες επαγγελματικής εμπειρίας και καινοτομίας. Εύχρηστο και κομψό, έχει σχεδιαστεί με γνώμονα τις ανάγκες σας. Επομένως, όποτε το χρησιμοποιείτε, μπορείτε να αισθάνεστε ασφαλείς γνωρίζοντας ότι θα έχετε τέλεια αποτελέσματα κάθε φορά.

Καλώς ορίσατε στην Electrolux.

Επισκεφθείτε την ιστοσελίδα μας για να:



βρείτε υποδείξεις χρήσης, φυλλάδια, συμβουλές για την επίλυση προβλημάτων, πληροφορίες συντήρησης:
www.electrolux.com



καταχωρήσετε το προϊόν σας, ώστε να έχετε καλύτερο σέρβις:
www.electrolux.com/productregistration



αγοράσετε εξαρτήματα, αναλώσιμα και γνήσια ανταλλακτικά για τη συσκευή σας:
www.electrolux.com/shop

ΥΠΟΣΤΗΡΙΞΗ ΠΕΛΑΤΩΝ ΚΑΙ ΣΕΡΒΙΣ

Συνιστάται η χρήση γνήσιων ανταλλακτικών.

Όταν επικοινωνείτε με το σέρβις, βεβαιωθείτε ότι έχετε διαθέσιμα τα ακόλουθα στοιχεία.

Τα στοιχεία αυτά θα τα βρείτε στην πινακίδα τεχνικών χαρακτηριστικών. Μοντέλο, Κωδ. προϊόντος (PNC), Αριθμός σειράς.



Προειδοποίηση / Προσοχή - Πληροφορίες ασφαλείας.



Γενικές πληροφορίες και συμβουλές



Περιβαλλοντικές πληροφορίες

Υπόκειται σε αλλαγές χωρίς προειδοποίηση.



ΠΛΗΡΟΦΟΡΙΕΣ ΑΣΦΑΛΕΙΑΣ

Χάρη της ασφάλειάς σας και για να εξασφαλιστεί η σωστή χρήση, πριν την εγκατάσταση και την πρώτη χρήση της συσκευής, διαβάστε προσεκτικά αυτό το εγχειρίδιο χρήστη, συμπεριλαμβανομένων των συμβουλών και των προειδοποιήσεών του. Για την αποφυγή περιπτώσεων λαθών και ατυχημάτων, είναι σημαντικό να εξασφαλίσετε ότι όλα τα άτομα που χρησιμοποιούν τη συσκευή γνωρίζουν καλά τη λειτουργία της και τα χαρακτηριστικά ασφαλείας της. Φυλάξτε τις οδηγίες αυτές και βεβαιωθείτε ότι παραμένουν με τη συσκευή εάν μετακινηθεί ή πωληθεί, έτσι ώστε οποιοσδήποτε τη χρησιμοποιήσει κατά τη διάρκεια της ζωής της να είναι σωστά ενημερωμένος για τη συσκευή και την ασφάλεια.

Για την ασφάλεια της ζωής και της περιουσίας, φυλάξτε τις προφυλάξεις αυτών των οδηγιών χρήσης επειδή ο κατασκευαστής δεν φέρει ευθύνη για ζημιές που θα προκληθούν από παραλείψεις.

ΑΣΦΑΛΕΙΑ ΠΑΙΔΙΩΝ ΚΑΙ ΕΥΠΑΘΩΝ ΑΤΟΜΩΝ

- Η συσκευή αυτή δεν προορίζεται για χρήση από άτομα (συμπεριλαμβανομένων των παιδιών) με μειωμένη σωματική ή πνευματική ικανότητα ή έλλειψη εμπειρίας και γνώσης, εκτός και εάν επιβλέπονται ή έχουν λάβει οδηγίες σχετικά με τη χρήση της συσκευής από άτομο υπεύθυνο για την ασφάλειά τους.

Τα παιδιά πρέπει να εποπτεύονται ώστε να εξασφαλίζεται ότι δεν παίζουν με τη συσκευή.

- Κρατήστε όλα τα υλικά της συσκευασίας μακριά από τα παιδιά. Υπάρχει κίνδυνος ασφυξίας.
- Εάν απορρίψετε τη συσκευή, βγάλτε το φως του ηλεκτρικού καλωδίου από την πρίζα, κόψτε το καλώδιο σύνδεσης (όσο μπορείτε πιο κοντά στη συσκευή) και αφαιρέστε την πόρτα για να την αποφυγή ηλεκτροπληξίας ή παγίδευσης μέσα στη συσκευή παιδιών που παίζουν.
- Εάν η συσκευή, η οποία διαθέτει μαγνητικά λάστιχα πόρτας, θα αντικαταστήσει μια παλαιότερη συσκευή με μάνδαλο στην πόρτα ή το καπάκι, μην παραλείψετε να καταστρέψετε το μάνδαλο προτού απορρίψετε την παλαιά συσκευή. Με αυτό τον τρόπο θα αποτρέψετε τη μετατροπή του ψυγείου σε θανάσιμη παγίδα για παιδιά.

ΓΕΝΙΚΕΣ ΠΛΗΡΟΦΟΡΙΕΣ ΓΙΑ ΤΗΝ ΑΣΦΑΛΕΙΑ



ΠΡΟΕΙΔΟΠΟΙΗΣΗ

Διατηρείτε ελεύθερα από εμπόδια όλα τα ανοίγματα αερισμού στο περίβλημα της συσκευής ή την εντοιχισμένη κατασκευή.

- Η συσκευή προορίζεται για τη φύλαξη τροφίμων ή/και αναψυκτικών ενός συνηθισμένου νοικοκυριού, όπως εξηγείται στο παρόν φυλλάδιο οδηγιών.
- Μη χρησιμοποιείτε μηχανικές συσκευές ή άλλα τεχνητά μέσα για την επιτάχυνση της διαδικασίας ξεπαγωμάτος.
- Μη χρησιμοποιείτε άλλες ηλεκτρικές συσκευές (όπως παγωτομηχανές) στο εσωτερικό ψυκτικών συσκευών, εκτός αν είναι εγκεκριμένες για το σκοπό αυτό από τον κατασκευαστή.
- Μην προκαλείτε ζημιά στο κύκλωμα ψυκτικού υγρού.
- Το ψυκτικό ισοβουτάνιο (R600a) που περιέχεται στο κύκλωμα ψυκτικού υγρού της συσκευής, είναι ένα φυσικό αέριο με υψηλό επίπεδο περιβαλλοντικής συμβατότητας, το οποίο, ωστόσο, είναι εύφλεκτο.

Κατά τη μεταφορά και εγκατάσταση της συσκευής, βεβαιωθείτε ότι δεν προκαλείται ζημιά σε κανένα εξάρτημα του κυκλώματος ψυκτικού υγρού.

Εάν προκληθεί ζημιά στο κύκλωμα ψυκτικού υγρού:

- αποφυγείτε τις γυμνές φλόγες και τις πηγές ανάφλεξης
- εξερίστε καλά το χώρο στον οποίο βρίσκεται η συσκευή
- Η οποιαδήποτε αλλαγή των τεχνικών χαρακτηριστικών ή η τροποποίηση αυτού του προϊόντος είναι επικίνδυνη. Εάν το καλώδιο υποστεί οποιαδήποτε ζημιά, μπορεί να προκληθεί βραχυκύκλωμα, πυρκαγιά ή/και ηλεκτροπληξία.



ΠΡΟΕΙΔΟΠΟΙΗΣΗ

Για την αποφυγή κινδύνων, η αντικατάσταση των ηλεκτρικών εξαρτημάτων (καλώδιο τροφοδοσίας, φως, συμπιεστής) πρέπει να γίνεται από πιστοποιημένο αντιπρόσωπο ή από καταρτισμένο προσωπικό σέρβις.

1. Το καλώδιο τροφοδοσίας δεν πρέπει να επιμηκύνεται.
 2. Προσέξτε να μη συνθλιβεί ή να μην υποστεί ζημιά το φως τροφοδοσίας στο πίσω μέρος της συσκευής. Εάν το φως τροφοδοσίας συνθλιβεί ή υποστεί ζημιά, ενδέχεται να υπερθερμανθεί και να προκαλέσει πυρκαγιά.
 3. Βεβαιωθείτε ότι έχετε πρόσβαση στο φως τροφοδοσίας της συσκευής.
 4. Μην τραβάτε το καλώδιο τροφοδοσίας.
 5. Εάν η ηλεκτρική πρίζα είναι χαλαρή, μην εισαγάγετε το φως. Υπάρχει κίνδυνος ηλεκτροπληξίας ή πρόκλησης πυρκαγιάς.
 6. Η συσκευή δεν πρέπει να χρησιμοποιείται χωρίς το κάλυμμα του λαμπτήρα (εάν προβλέπεται) του εσωτερικού φωτισμού.
- Η συσκευή αυτή είναι βαριά. Απαιτείται προσοχή κατά τη μεταφορά της.
 - Μην αφαιρείτε και μην αγγίζετε αντικείμενα στο θάλαμο της κατάψυξης αν τα χέρια σας είναι νωπά/βρεγμένα, καθότι μπορεί να προκληθούν εκδορές στο δέρμα ή κρουσπαγήματα.
 - Αποφεύγετε την παρατεταμένη έκθεση της συσκευής στο άμεσο ηλιακό φως.
 - Οι λαμπτήρες (εάν προβλέπονται) που χρησιμοποιούνται σε αυτήν τη συσκευή είναι λαμπτήρες ειδικού σκοπού, επιλεγμένοι για χρήση μόνο σε οικιακές συσκευές. Δεν είναι κατάλληλοι για φωτισμό οικιακών χώρων.

ΚΑΘΗΜΕΡΙΝΗ ΧΡΗΣΗ

- Μην τοποθετείτε ζεστές καταρρόλες στα πλαστικά μέρη της συσκευής.
- Μην φυλάσσετε εύφλεκτα αέρια και υγρά στη συσκευή επειδή μπορεί να εκραγούν.
- Μην τοποθετείτε τρόφιμα απευθείας σε επαφή με την έξοδο αέρα στο πίσω τοίχωμα. (Αν η συσκευή είναι Frost Free)
- Τα κατεψυγμένα τρόφιμα δεν πρέπει να καταψύχονται και πάλι αφού αποψυχθούν.
- Αποθηκεύετε τα προσυσκευασμένα κατεψυγμένα τρόφιμα σύμφωνα με τις οδηγίες του κατασκευαστή για κατεψυγμένα τρόφιμα.
- Θα πρέπει να τηρούνται αυστηρά οι συστάσεις αποθήκευσης των παρασκευαστών της συσκευής. Ανατρέξτε στις σχετικές οδηγίες.
- Μην τοποθετείτε ανθρακούχα ποτά στον καταψύκτη εφόσον δημιουργείται πίεση στο δοχείο, το οποίο μπορεί να εκραγεί, προκαλώντας ζημιές στη συσκευή.

- Τα παγωτά τύπου ξυλάκι γρανίτα μπορεί να προκαλέσουν εγκαύματα από πάγο εάν καταλωθούν απευθείας από τη συσκευή.

ΦΡΟΝΤΙΔΑ ΚΑΙ ΚΑΘΑΡΙΣΜΟΣ

- Πριν από τη συντήρηση, απενεργοποιήστε τη συσκευή και αποσυνδέστε το φως τροφοδοσίας από την πρίζα.
- Μην καθαρίζετε τη συσκευή με μεταλλικά αντικείμενα.
- Μη χρησιμοποιείτε αιχμηρά αντικείμενα για να αφαιρείτε τον πάγο από τη συσκευή. Χρησιμοποιείτε πλαστική ζύστρα.

ΕΓΚΑΤΑΣΤΑΣΗ



Για τη σύνδεση του ηλεκτρικού ακολουθήστε προσεκτικά τις οδηγίες που δίνονται στην αντίστοιχη παράγραφο.

- Αποσυσκευάστε τη συσκευή και ελέγξτε αν έχει υποστεί ζημιά. Μη συνδέετε τη συσκευή εάν έχει υποστεί ζημιά. Αναφέρετε αμέσως ενδεχόμενες ζημιές στο μέρος όπου αγοράσατε τη συσκευή. Σε αυτή την περίπτωση, φυλάξτε τη συσκευασία.
- Είναι σκόπιμο να περιμένετε τουλάχιστον τέσσερις ώρες προτού συνδέσετε τη συσκευή, ώστε το έλαιο να επιστρέψει και πάλι στο συμπιεστή.
- Θα πρέπει να υπάρχει επαρκής κυκλοφορία του αέρα γύρω από τη συσκευή. Διαφορετικά θα προκληθεί υπερθέρμανση. Για την επίτευξη επαρκούς κυκλοφορίας αέρα ακολουθήστε τις σχετικές οδηγίες της εγκατάστασης.
- Η συσκευή δεν πρέπει να τοποθετείται κοντά σε σώματα καλοριφέρ ή φούρνους.
- Βεβαιωθείτε ότι υπάρχει εύκολη πρόσβαση στο φως τροφοδοσίας μετά την εγκατάσταση της συσκευής.

ΣΕΡΒΙΣ

- Οι ηλεκτρολογικές εργασίες που απαιτούνται για το σέρβις της συσκευής θα πρέπει να εκτελούνται από επαγγελματία ηλεκτρολόγο ή άλλο ειδικό.
- Το προϊόν αυτό θα πρέπει να επισκευάζεται από εξουσιοδοτημένα Κέντρα Σέρβις, ενώ θα πρέπει να χρησιμοποιούνται μόνο γνήσια ανταλλακτικά.

ΠΡΟΣΤΑΣΙΑ ΤΟΥ ΠΕΡΙΒΑΛΛΟΝΤΟΣ



Η συσκευή αυτή δεν περιέχει αέρια τα οποία μπορούν να προκαλέσουν ζημιά στο στρώμα του όζοντος, είτε στο κύκλωμα ψυκτικού υγρού ή στα μονωτικά υλικά της. Η συσκευή δε θα πρέπει να απορρίπτεται μαζί με τα οικιακά απορρίμματα. Ο αφρός μόνωσης περιέχει εύφλεκτα αέρια: Η συσκευή θα πρέπει να απορρίπτεται σύμφωνα με τους ισχύοντες κανονισμούς που θα λάβετε από τις τοπικές αρχές. Αποφύγετε να προκαλέσετε ζημιά στην ψυκτική μονάδα, ειδικά στο πίσω μέρος κοντά στον εναλλάκτη θερμότητας. Τα υλικά που χρησιμοποιούνται σε αυτή τη συσκευή και σημειώνονται με το σύμβολο ♻ είναι ανακυκλώσιμα.

ΠΕΡΙΓΡΑΦΗ ΠΡΟΪΟΝΤΟΣ

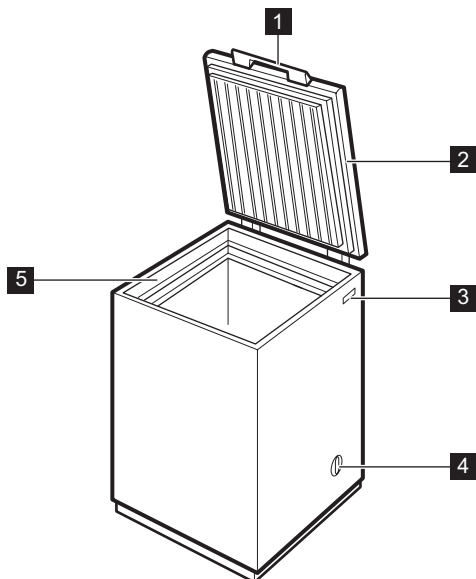

1 Λαβή καπακιού

2 Λάστιχο

3 Πινάκίδα τεχνικών χαρακτηριστικών

4 Ρυθμιστής θερμοκρασίας

5 Άνω άκρο

ΛΕΙΤΟΥΡΓΙΑ

ΕΝΕΡΓΟΠΟΙΗΣΗ

Συνδέστε το φις στην πρίζα τοίχου.
Περιστρέψτε το ρυθμιστή θερμοκρασίας δεξιό-
στροφα.

ΑΠΕΝΕΡΓΟΠΟΙΗΣΗ

Για να απενεργοποιηθεί η συσκευή, περιστρέψτε
το ρυθμιστή θερμοκρασίας στη θέση OFF.

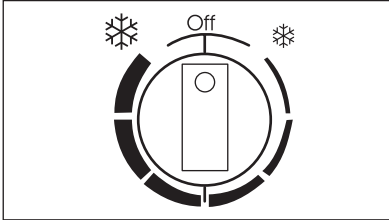

Για να θέσετε τη συσκευή σε λειτουργία, ενεργή-
στε ως εξής:

- στρέψτε το ρυθμιστή θερμοκρασίας στη θέση ❄ για ελάχιστη ψύξη.
- στρέψτε το ρυθμιστή θερμοκρασίας στη θέση ❄ για μέγιστη ψύξη.



Η πλέον κατάλληλη είναι συνήθως μια
ενδιάμεση ρύθμιση.

Ωστόσο, η ακριβής ρύθμιση πρέπει να επιλεγεί
λαμβάνοντας υπόψη ότι η θερμοκρασία στο εσω-
τερικό της συσκευής εξαρτάται από:

- τη θερμοκρασία δωματίου
- πόσο συχνά ανοίγει το καπάκι
- την ποσότητα των τροφίμων που αποθηκεύο-
νται
- τη θέση της συσκευής.

ΠΡΩΤΗ ΧΡΗΣΗ

ΚΑΘΑΡΙΣΜΑ ΤΟΥ ΕΣΩΤΕΡΙΚΟΥ

Προτού χρησιμοποιήσετε τη συσκευή για πρώτη φορά, πλύντε το εσωτερικό και όλα τα εσωτερικά εξαρτήματα με χλιαρό νερό και λίγο ουδέτερο σαπούνι για να αφαιρέσετε την τυπική μυρωδιά των καινούριων προϊόντων και στη συνέχεια στεγνώστε καλά.



Μη χρησιμοποιείτε απορρυπαντικά ή σκόνες που χαράσσουν, διότι καταστρέφουν το φινιρίσμα.

ΚΑΘΗΜΕΡΙΝΗ ΧΡΗΣΗ

ΚΑΤΑΨΥΞΗ ΦΡΕΣΚΩΝ ΤΡΟΦΙΜΩΝ

Ο θάλαμος του καταψύκτη είναι κατάλληλος για την κατάψυξη φρέσκων τροφίμων και τη μακροχρόνια αποθήκευση κατεψυγμένων και βαθιά κατεψυγμένων τροφίμων.

Η μέγιστη ποσότητα τροφίμων που μπορεί να καταψυχθεί σε 24 ώρες αναφέρεται στην **πινακίδα τεχνικών στοιχείων**³⁾

Η διαδικασία κατάψυξης διαρκεί 24 ώρες: κατά τη διάρκεια αυτής της περιόδου, μην προσθέτετε άλλα τρόφιμα στον καταψύκτη.

ΑΠΟΘΗΚΕΥΣΗ ΚΑΤΕΨΥΓΜΕΝΩΝ ΤΡΟΦΙΜΩΝ

Κατά την αρχική ενεργοποίηση ή μετά από μια περίοδο μη λειτουργίας, προτού τοποθετήσετε τα

ΚΑΛΑΘΙΑ ΑΠΟΘΗΚΕΥΣΗΣ

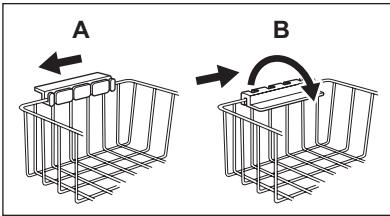

προϊόντα στο θάλαμο, η συσκευή πρέπει να λειτουργήσει για τουλάχιστον 2 ώρες σε υψηλότερες ρυθμίσεις.



Σε περίπτωση κατά λάθος απόψυξης, για παράδειγμα σε περίπτωση διακοπής ρεύματος, εάν το ρεύμα ήταν κομμένο για περισσότερο από την τιμή που αναγράφεται στον πίνακα τεχνικών χαρακτηριστικών στην ενότητα "χρόνος ανόδου", τα αποψυγμένα τρόφιμα πρέπει να καταναλωθούν σύντομα ή να μαγειρευτούν αμέσως και στη συνέχεια να καταψυχθούν και πάλι (μετά την ψύξη).

Κρεμάστε τα καλάθια στο άνω άκρο του καταψύκτη (X) ή τοποθετήστε τα στο εσωτερικό του καταψύκτη (Y). Στρέψτε και στερεώστε τις λαβές για αυτές τις δύο θέσεις όπως φαίνεται στην εικόνα.

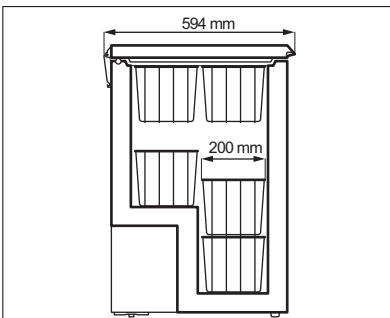

Τα καλάθια ολισθαίνουν το ένα μέσα στο άλλο. Στην παρακάτω εικόνα φαίνεται ο αριθμός των καλάθιων που μπορούν να τοποθετηθούν στο εσωτερικό του καταψύκτη.

Μπορείτε να προμηθευτείτε επιπλέον καλάθια από το κέντρο σέρβις της περιοχής σας.

³⁾ Ανατρέξτε στα "Τεχνικά στοιχεία"

ΧΡΗΣΙΜΕΣ ΣΥΜΒΟΥΛΕΣ

ΣΥΜΒΟΥΛΕΣ ΚΑΤΑΨΥΞΗΣ

Για να σας βοηθήσουμε να εκμεταλλεύεστε στο έπακρο τη διαδικασία κατάψυξης, ακολουθούν ορισμένες σημαντικές συμβουλές:

- η μέγιστη ποσότητα τροφίμων που μπορεί να καταψυχθεί σε 24 ώρες, αναγράφεται στην πινακίδα τεχνικών στοιχείων;
- η διαδικασία κατάψυξης διαρκεί 24 ώρες. Κατά τη διάρκεια αυτής της περιόδου δε θα πρέπει να προστίθενται άλλα τρόφιμα για κατάψυξη;
- καταψύχετε μόνο πρώτης ποιότητας, φρέσκα και καλά καθαρισμένα τρόφιμα;
- αποθηκεύετε τα τρόφιμα σε μικρές μερίδες ώστε να είναι δυνατή η γρήγορη και πλήρης κατάψυξή του και το μεταγενέστερο ξεπάγωμα μόνο της απαιτούμενης ποσότητας;
- τυλίγεται τα τρόφιμα σε αλουμινόχαρτο ή πλαστικές σακούλες και εξασφαλίζετε ότι οι συσκευασίες είναι αεροστεγείς;
- μην αφήνετε φρέσκα, μη κατεψυγμένα τρόφιμα να έρχονται σε επαφή με ήδη κατεψυγμένα τρόφιμα, ώστε να αποτρέπεται η αύξηση της θερμοκρασίας των δεύτερων;
- τα άπαχα τρόφιμα αποθηκεύονται καλύτερα και για μεγαλύτερο διάστημα από τα λιπαρά; το αλάτι μειώνει τη δυνατή διάρκεια αποθήκευσης των τροφίμων;
- οι γρανίτες, εάν καταναλωθούν αμέσως μετά την έξοδό τους από την κατάψυξη, μπορούν να προκαλέσουν στο δέρμα εγκαύματα από πάγο;
- είναι σκόπιμο να γράφετε την ημερομηνία κατάψυξης σε κάθε συσκευασία ώστε να μπορείτε να συνάγετε το χρόνο αποθήκευσης;

- Μετά το ξεπάγωμα, τα τρόφιμα αλλοιώνονται γρήγορα και δεν μπορούν να καταψυχθούν ξανά.
- Μην υπερβείτε το χρόνο αποθήκευσης που υποδεικνύεται από τους παρασκευαστές των τροφίμων.

ΣΥΜΒΟΥΛΕΣ ΓΙΑ ΤΗΝ ΑΠΟΘΗΚΕΥΣΗ ΚΑΤΕΨΥΓΜΕΝΩΝ ΤΡΟΦΙΜΩΝ

Για βέλτιστη απόδοση της συσκευής αυτής:

- βεβαιωθείτε ότι οι συνθήκες διατήρησης των κατεψυγμένων τροφίμων του εμπορίου ήταν κατάλληλες στο κατάστημα αγοράς,
- βεβαιωθείτε ότι τα κατεψυγμένα τρόφιμα έχουν μεταφερθεί ταχύτατα από το κατάστημα αγοράς στον καταψύκτη,
- μην ανοίγετε το καπάκι συχνά και μην το αφήνετε ανοικτό για μεγαλύτερο χρονικό διάστημα από ό,τι είναι απολύτως απαραίτητο.

ΦΡΟΝΤΙΔΑ ΚΑΙ ΚΑΘΑΡΙΣΜΑ



ΠΡΟΣΟΧΗ

Πριν από οποιαδήποτε εργασία συντήρησης αποσυνδέετε τη συσκευή από την πρίζα.



Η συσκευή αυτή περιέχει υδρογόνανθρακες στην ψυκτική μονάδα της. Οι εργασίες συντήρησης και επαναφόρτισης θα πρέπει επομένως να πραγματοποιούνται μόνο από εξουσιοδοτημένους τεχνικούς.

ΤΑΚΤΙΚΟΣ ΚΑΘΑΡΙΣΜΟΣ

1. Απενεργοποιήστε τη συσκευή.
2. Αποσυνδέστε το φινιρ τροφοδοσίας από την πρίζα.
3. Καθαρίζετε τακτικά τη συσκευή και τα εξαρτήματα με ζεστό νερό και ουδέτερο σαπούνι. Καθαρίστε προσεκτικά το λάστιχο στο καπάκι.
4. Σκουπίστε πλήρως τη συσκευή.
5. Συνδέστε το φινιρ τροφοδοσίας στην πρίζα.
6. Ενεργοποιήστε τη συσκευή.



ΠΡΟΣΟΧΗ

Μη χρησιμοποιείτε απορρυπαντικά, λειαντικά προϊόντα, ιδιαίτερα αρωματισμένα προϊόντα καθαρισμού ή γυαλιστικά με κεριά για τον καθαρισμό του εσωτερικού της συσκευής. Προστατεύστε το σύστημα ψύξης από τυχόν ζημιά.



Ο χώρος του συμπιεστή δεν χρειάζεται καθαρισμό.

ΑΠΟΨΥΞΗ ΤΟΥ ΚΑΤΑΨΥΚΤΗ

Ο καταψύκτης πρέπει να αποψύχεται όταν το στρώμα πάγου φτάσει περίπου 10-15 mm σε πάχος.

Ιδανικά, η απόψυξη πρέπει να γίνεται όταν ο καταψύκτης περιέχει λίγα ή καθόλου τρόφιμα.

Για να αφαιρέσετε τον πάγο, ακολουθήστε την παρακάτω διαδικασία:

1. Απενεργοποιήστε τη συσκευή.
2. Αφαιρέστε τα αποθηκευμένα τρόφιμα, τυλίξτε τα με πολλές εφημερίδες και τοποθετήστε τα σε δροσερό μέρος.
3. Αφήστε το καπάκι ανοιχτό, έως ότου αρχίσει να λιώνει ο πάγος. Χρησιμοποιήστε μια ξύστρα για να αφαιρέσετε γρήγορα τον πάγο.

4. Όταν ολοκληρωθεί η απόψυξη, στεγνώστε καλά το εσωτερικό. Κλείστε το καπάκι.
5. Ενεργοποιήστε τη συσκευή.
6. Στρέψτε το ρυθμιστή θερμοκρασίας στην κατάλληλη θέση ώστε να επιτευχθεί μέγιστη ψύξη και αφήστε τη συσκευή να λειτουργήσει για περίπου δύο ή τρεις ώρες σε αυτήν τη ρύθμιση.
7. Τοποθετήστε ξανά στο θάλαμο τα τρόφιμα που είχατε αφαιρέσει.



Μη χρησιμοποιείτε ποτέ αιχμηρά μεταλλικά εργαλεία για την απόξεση του πάγου, καθώς μπορεί να προκληθεί ζημιά στη συσκευή. Μη χρησιμοποιείτε μηχανικές συσκευές ή άλλα τεχνητά μέσα για την επιτάχυνση της διαδικασίας ξεπαγωμάτας εκτός από αυτά που συνιστά ο κατασκευαστής. Η αύξηση της θερμοκρασίας των συσκευασιών κατεψυγμένων τροφίμων κατά τη διάρκεια της απόψυξης, μπορεί να μειώσει τη διάρκεια ασφαλούς αποθήκευσής τους.

Πολλά ιδιοσκευάσματα καθαρισμού για την κουζίνα περιέχουν χημικά που μπορούν να προσβάλουν/ καταστρέψουν τα πλαστικά που χρησιμοποιούνται σε αυτή τη συσκευή. Για το λόγο αυτό συστήνεται το εξωτερικό περιβάλλον της συσκευής να καθαρίζεται μόνο με χλιαρό νερό αφού προσθέσετε και λίγο υγρό για τα πιάτα.

ΠΕΡΙΟΔΟΙ ΕΚΤΟΣ ΛΕΙΤΟΥΡΓΙΑΣ

Όταν η συσκευή δεν χρησιμοποιείται για μεγάλα χρονικά διαστήματα, λαμβάνετε τις ακόλουθες προφυλάξεις:

1. Απενεργοποιήστε τη συσκευή.
2. Αποσυνδέστε το φινιρ τροφοδοσίας από την πρίζα.
3. Αφαιρέστε όλα τα τρόφιμα.
4. Κάντε απόψυξη και καθαρίστε τη συσκευή και όλα τα εξαρτήματα.
5. Αφήστε το καπάκι ανοικτό, ώστε να αποφευχθούν δυσάρεστες οσμές.



Εάν ο θάλαμος πρόκειται να παραμείνει ενεργοποιημένος, ζητήστε από κάποιο άτομο να ελέγχει το θάλαμο ανά τακτά διαστήματα, ώστε να μη χαλάσουν τα τρόφιμα στο εσωτερικό σε περίπτωση διακοπής ρεύματος.

ΤΙ ΝΑ ΚΑΝΕΤΕ ΑΝ...



ΠΡΟΣΟΧΗ

Πριν από την αντιμετώπιση προβλημάτων, απασυνδέστε το φιν τροφοδοσίας από την πρίζα.

Η αντιμετώπιση προβλημάτων που δεν αναφέρονται στο παρόν εγχειρίδιο πρέπει να διεξάγεται μόνο από επαγγελματία ηλεκτρολόγο ή άλλο κατάλληλα εκπαιδευμένο άτομο.



Κατά τη διάρκεια της κανονικής χρήσης, ακούγονται κάποιιο ήχοι (συμπίεστης, κυκλοφορία ψυκτικού).

Πρόβλημα	Πιθανή αιτία	Αντιμέτωση
Η συσκευή κάνει θόρυβο	Η συσκευή δεν στηρίζεται σωστά	Βεβαιωθείτε ότι η συσκευή είναι σταθερή (πρέπει να ακουμπούν στο δάπεδο και τα τέσσερα πόδια)
Ο συμπίεστης λειτουργεί συνεχώς	Δεν έχει ρυθμιστεί σωστά η θερμοκρασία. Ανοίγεται πολύ συχνά το καπάκι	Επιλέξτε υψηλότερη θερμοκρασία Μην αφήνετε το καπάκι ανοικτό για μεγαλύτερο διάστημα από ό,τι είναι απολύτως απαραίτητο
	Το καπάκι δεν κλείνει σωστά	Ελέγξτε εάν το καπάκι κλείνει καλά και εάν το λάστιχο είναι καθαρό και σε καλή κατάσταση
	Τοποθετήσατε ταυτόχρονα μεγάλες ποσότητες τροφίμων για κατάψυξη	Περιμένετε μερικές ώρες και, στη συνέχεια, ελέγξτε ξανά τη θερμοκρασία
	Τα τρόφιμα που τοποθετήσατε στη συσκευή είχαν πολύ υψηλή θερμοκρασία	Περιμένετε μέχρι τα τρόφιμα να αποκτήσουν θερμοκρασία δωματίου πριν τα αποθηκεύσετε
	Η θερμοκρασία στο χώρο εγκατάστασης της συσκευής είναι πολύ υψηλή, με αποτέλεσμα η λειτουργία της να μην είναι αποτελεσματική	Μειώστε τη θερμοκρασία στο χώρο εγκατάστασης της συσκευής
Έχει σχηματιστεί υπερβολικός πάγος	Τα προϊόντα δεν είναι σωστά συσκευασμένα Το καπάκι δεν κλείνει καλά ή ερμητικά	Συσκευάστε καλύτερα τα προϊόντα Ελέγξτε εάν το καπάκι κλείνει καλά και εάν το λάστιχο είναι καθαρό και σε καλή κατάσταση
	Δεν έχει ρυθμιστεί σωστά η θερμοκρασία.	Επιλέξτε υψηλότερη θερμοκρασία
Δεν κλείνει καλά το καπάκι	Υπάρχει υπερβολική ποσότητα πάγου Τα λάστιχα στο καπάκι έχουν ακαθαρσίες ή κολλάνε	Απομακρύνετε τον υπερβολικό πάγο Καθαρίστε τα λάστιχα στο καπάκι

Πρόβλημα	Πιθανή αιτία	Αντιμετώπιση
	Οι συσκευασίες των τροφίμων εμποδίζουν το καπάκι	Τοποθετήστε τις συσκευασίες σωστά - ανατρέξτε στο αυτοκόλλητο που υπάρχει στη συσκευή
Το καπάκι ανοίγει δύσκολα	Τα λάστιχα στο καπάκι έχουν ακαθαρσίες ή κολλάνε	Καθαρίστε τα λάστιχα στο καπάκι
	Η βαλβίδα είναι φραγμένη	Ελέγξτε τη βαλβίδα
Η θερμοκρασία στο εσωτερικό του καταψύκτη είναι πολύ υψηλή	Δεν έχει ρυθμιστεί σωστά η θερμοκρασία.	Επιλέξτε χαμηλότερη θερμοκρασία
	Το καπάκι δεν κλείνει ερμητικά ή σωστά	Ελέγξτε εάν το καπάκι κλείνει καλά και εάν το λάστιχο είναι καθαρό και σε καλή κατάσταση
	Δεν προηγήθηκε επαρκής πρόψυξη της συσκευής πριν από την κατάψυξη	Απαιτείται πρόψυξη της συσκευής για αρκετή ώρα
	Τοποθετήσατε ταυτόχρονα μεγάλες ποσότητες τροφίμων για κατάψυξη	Περιμένετε μερικές ώρες και ελέγξτε ξανά τη θερμοκρασία. Την επόμενη φορά, τοποθετήστε μικρότερες ποσότητες τροφίμων για κατάψυξη ταυτόχρονα.
	Τα τρόφιμα που τοποθετήσατε στη συσκευή είχαν πολύ υψηλή θερμοκρασία	Περιμένετε μέχρι τα τρόφιμα να αποκτήσουν θερμοκρασία δωματίου πριν τα αποθηκεύσετε.
	Τα προϊόντα για κατάψυξη έχουν τοποθετηθεί πολύ κοντά το ένα στο άλλο	Τοποθετήστε τα προϊόντα με τέτοιο τρόπο, ώστε να κυκλοφορεί κρύος αέρας ανάμεσά τους
	Ανοίγετε συχνά το καπάκι	Προσπαθήστε να ανοίγετε το καπάκι λιγότερο συχνά
	Αφήσατε το καπάκι ανοικτό για μεγάλο χρονικό διάστημα.	Μην αφήνετε το καπάκι ανοικτό για μεγαλύτερο διάστημα από ό,τι είναι απολύτως απαραίτητο
Η θερμοκρασία στο εσωτερικό του καταψύκτη είναι πολύ χαμηλή	Δεν έχει ρυθμιστεί σωστά η θερμοκρασία.	Επιλέξτε υψηλότερη θερμοκρασία
Η συσκευή δεν λειτουργεί καθόλου. Δεν λειτουργεί ούτε η ψύξη ούτε ο φωτισμός	Το φις δεν έχει συνδεθεί σωστά στην πρίζα	Συνδέστε σωστά το φις τροφοδοσίας
	Η συσκευή δεν τροφοδοτείται με ρεύμα	Επιχειρήστε να συνδέσετε μια άλλη συσκευή στην πρίζα
	Η συσκευή δεν είναι ενεργοποιημένη	Ενεργοποιήστε τη συσκευή
	Δεν είναι ενεργοποιημένος ο θερμοστάτης	Ελέγξτε τη ρύθμιση του θερμοστάτη

Πρόβλημα	Πιθανή αιτία	Αντιμετώπιση
	Δεν υπάρχει τάση ρεύματος στην πρίζα (δοκιμάστε, συνδέοντας μια άλλη συσκευή στην πρίζα)	Απευθυνθείτε σε ηλεκτρολόγο

ΣΕΡΒΙΣ

Εάν η συσκευή συνεχίζει να μη λειτουργεί σωστά μετά τους παραπάνω ελέγχους, επικοινωνήστε με το πλησιέστερο κέντρο σέρβις.

Για ταχύτερη εξυπηρέτηση, δηλώστε το μοντέλο και τον αριθμό σειράς της συσκευής σας. Οι πληροφορίες αυτές βρίσκονται στο πιστοποιητικό εγγύησης ή στην πινακίδα χαρακτηριστικών στην εξωτερική δεξιά πλευρά της συσκευής.

ΕΓΚΑΤΑΣΤΑΣΗ

ΤΟΠΟΘΕΤΗΣΗ



ΠΡΟΕΙΔΟΠΟΙΗΣΗ

Πριν από την απόρριψη μιας παλιάς συσκευής με κλειδαριά ή μάνδαλο στο καπάκι, βεβαιωθείτε ότι τα εξαρτήματα αυτά δεν λειτουργούν, ώστε να αποφευχθεί ο κίνδυνος παγίδευσης παιδιών στο εσωτερικό της συσκευής.



Μετά την εγκατάσταση της συσκευής, η πρόσβαση στο φινις πρέπει να είναι ελεύθερη.

Η συσκευή αυτή μπορεί να εγκατασταθεί σε στεγνό, καλά αεριζόμενο εσωτερικό χώρο (γκαράζ ή κελάρι), αλλά για βέλτιστη απόδοση εγκαταστήστε την σε χώρο όπου η θερμοκρασία περιβάλλοντος αντιστοιχεί στην κλιματική κατηγορία που αναγράφεται στην πινακίδα τεχνικών στοιχείων της συσκευής:

Κλιματική κατηγορία	Θερμοκρασία περιβάλλοντος
SN	+10°C έως + 32°C
N	+16°C έως + 32°C
ST	+16°C έως + 38°C
T	+16°C έως + 43°C

ΗΛΕΚΤΡΙΚΗ ΣΥΝΔΕΣΗ

Πριν από τη σύνδεση, επαληθεύστε ότι η τάση και η συχνότητα που αναγράφονται στην πινακίδα τεχνικών χαρακτηριστικών αντιστοιχούν στα χαρακτηριστικά της παροχής σας.

Η συσκευή πρέπει να γειώνεται. Το φινις του καλωδίου τροφοδοσίας διαθέτει μια επαφή γι' αυτό το σκοπό. Εάν η πρίζα δεν είναι γειωμένη, συνδέστε τη συσκευή σε μια μεμονωμένη γείωση σύμφωνα με τους τρέχοντες κανονισμούς, αφού συμβουλευθείτε έναν επαγγελματία ηλεκτρολόγο. Σε περίπτωση μη τήρησης των παραπάνω προφυλάξεων ασφαλείας, ο κατασκευαστής δε φέρει καμία ευθύνη.

Αυτή η συσκευή είναι σύμφωνη με τις ακόλουθες Οδηγίες της ΕΟΚ.

ΑΠΑΙΤΗΣΕΙΣ ΕΞΑΕΡΙΣΜΟΥ

1. Τοποθετήστε τον καταψύκτη σε οριζόντια θέση και σε σταθερή επιφάνεια. Ο θάλαμος πρέπει να στηρίζεται και στα τέσσερα πόδια.

2. Βεβαιωθείτε ότι η απόσταση ανάμεσα στη συσκευή και τον πίσω τοίχο είναι 5 cm.
3. Βεβαιωθείτε ότι η απόσταση ανάμεσα στη συσκευή και τα πλαϊνά τμήματα είναι 5 cm. Η ροή αέρα πίσω από τη συσκευή πρέπει να είναι επαρκής.

ΘΪΠΥΒΟΙ

Ακούγονται κάποιοι ήχοι κατά τη διάρκεια της κανονικής λειτουργίας (συμπίεστής, κυκλοφορία ψυκτικού υγρού).

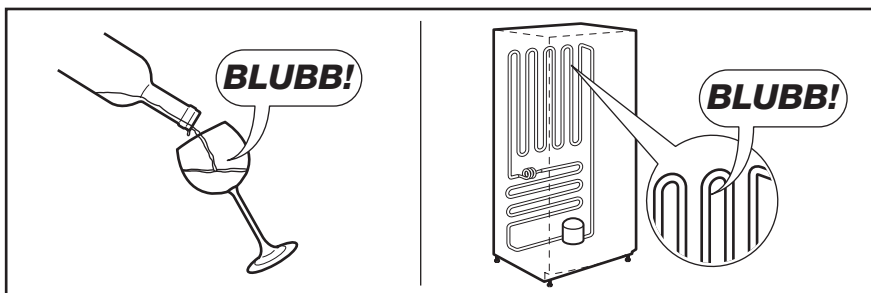
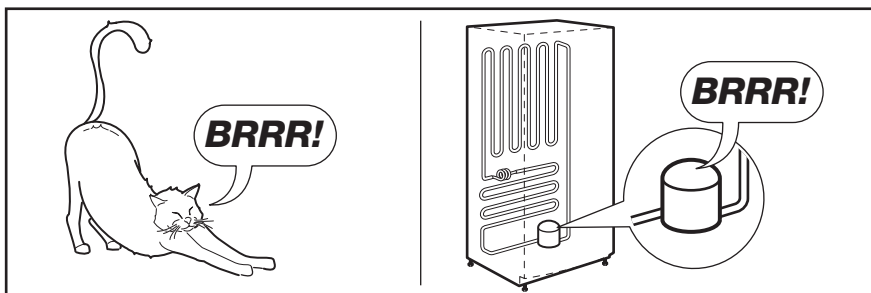
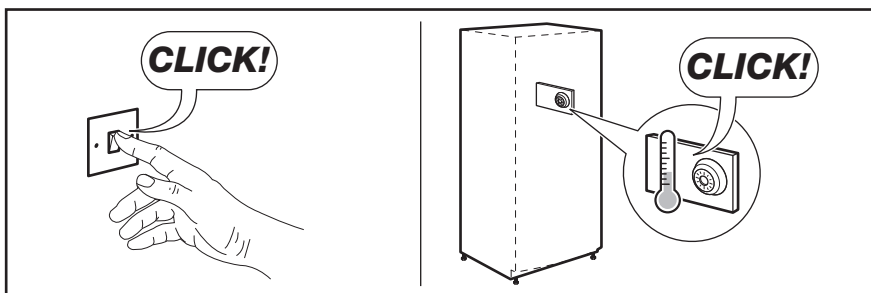
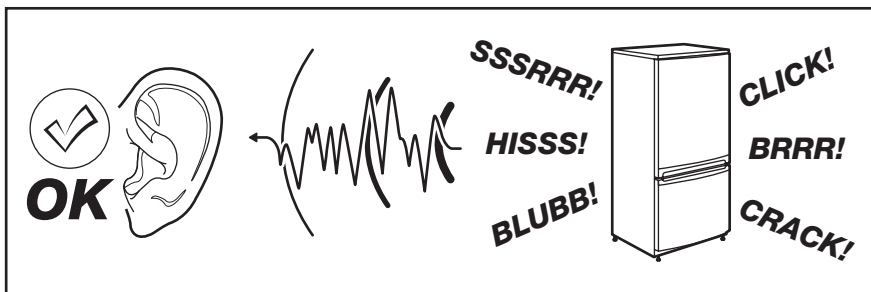

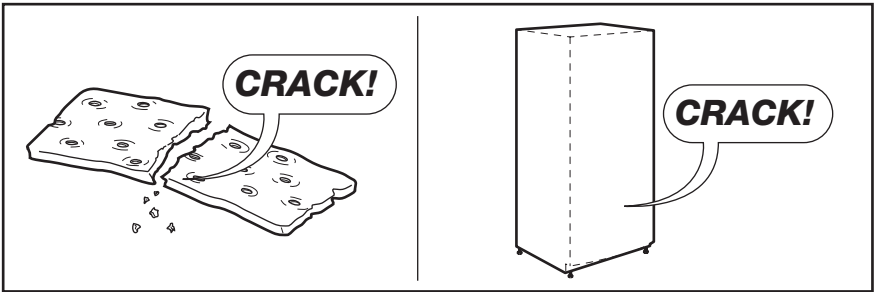
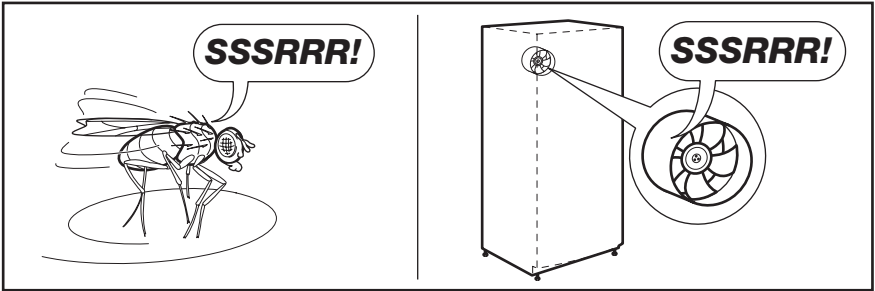
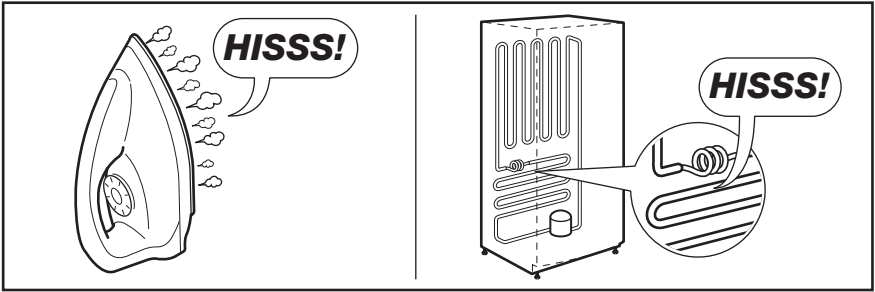



ΤΕΧΝΙΚΑ ΧΑΡΑΚΤΗΡΙΣΤΙΚΑ

Διαστάσεις	Ύψος × Πλάτος × Βάθος (mm):	Περισσότερα τεχνικά στοιχεία παρέχονται στην πινακίδα χαρακτηριστικών στην εξωτερική δεξιά πλευρά της συσκευής.
	850 × 550 × 593	
Χρόνος ανόδου	26 ώρες	

ΠΕΡΙΒΑΛΛΟΝΤΙΚΑ ΘΕΜΑΤΑ

Ανακυκλώστε τα υλικά που φέρουν το σύμβολο . Τοποθετήστε τα υλικά συσκευασίας σε κατάλληλα δοχεία για ανακύκλωση. Συμβάλλετε στην προστασία του περιβάλλοντος και της ανθρώπινης υγείας ανακυκλώνοντας τις άχρηστες ηλεκτρικές και ηλεκτρονικές συσκευές.

Μην απορρίπτετε με τα οικιακά απορρίμματα συσκευές που φέρουν το σύμβολο .

Επιστρέψτε το προϊόν στην τοπική σας μονάδα ανακύκλωσης ή επικοινωνήστε με τη δημοτική αρχή.

INNEHÅLL

SÄKERHETSINFORMATION	51
PRODUKTBESKRIVNING	53
ANVÄNDNING	54
NÄR MASKINEN ANVÄNDS FÖRSTA GÅNGEN	55
DAGLIG ANVÄNDNING	56
RÅD OCH TIPS	57
UNDERHÅLL OCH RENGÖRING	58
OM MASKINEN INTE FUNGERAR	59
INSTALLATION	61
BULLER	62
TEKNISKA DATA	63
MILJÖSKYDD	63

WE'RE THINKING OF YOU

Tack för att du köpt en Electrolux-produkt. Du har valt en produkt som för med sig årtionden av yrkeserfarenhet och innovation. Genial och snygg har den utformats med dig i åtanke. Så när du använder den kan du känna dig trygg med att veta att du får fantastiska resultat varje gång.

Välkommen till Electrolux.

Besök vår webbplats för att:



Få tips om användning, broschyrer, felsökare, serviceinformation:
www.electrolux.com



Registrera din produkt för bättre service:
www.electrolux.com/productregistration



Köp tillbehör, förbrukningsvaror och originalreservdelar till din produkt:
www.electrolux.com/shop

KUNDTJÄNST OCH SERVICE

Vi rekommenderar att originalreservdelar används.

Ha följande uppgifter till hands när du kontaktar serviceavdelningen.

Informationen finns på typskylten. Modell, PNC, serienummer.



Varnings-/viktig säkerhetsinformation.



Allmän information och tips



Miljöinformation

Med reservation för ändringar.



SÄKERHETSINFORMATION

För din egen säkerhet och för att du skall kunna använda produkten på korrekt sätt är det viktigt att du noggrant läser igenom denna bruksanvisning, inklusive tips och varningar, innan du installerar och använder produkten första gången. För att undvika onödiga misstag och olyckor är det viktigt att alla som använder produkten har god kännedom om dess skötsel och skyddsanordningar. Spara denna bruksanvisning och se till att den följer med produkten om den flyttas eller säljs, så att alla som använder produkten får korrekt säkerhetsinformation och information om hur den skall skötas.

För att minimera risken för skador på person och egendom är det viktigt att du läser och följer säkerhetsföreskrifterna i denna bruksanvisning. Tillverkaren ansvarar inte för skador orsakade av att föreskrifterna inte har följts.

SÄKERHET FÖR BARN OCH HANDIKAPPADE

- Denna produkt är inte avsedd att användas av personer (även barn) med nedsatt fysisk eller sensorisk förmåga, eller om de har bristande erfarenhet och kunskap, om de inte instrueras och övervakas av en person som ansvarar för deras säkerhet.

Barn bör alltid övervakas när de använder produkten för att säkerställa att de inte leker med den.

- Håll allt förpackningsmaterial utom räckhåll för barn. Risk för kvävning kan föreligga.
- När du skall kassera produkten: koppla loss den från eluttaget och klipp av nätkabeln (så nära produkten som möjligt) och demontera dörrarna så att lekande barn inte utsätts för elektriska stötar eller löper risk att bli inestängda.
- Om denna produkt, som har magnetiska dörrtätningar, skall ersätta en äldre produkt som har en fjäderbelastad spärr i dörrarna, var noga med att göra fjäderspärren obrukbar innan du kasserar den gamla produkten. Då finns det ingen risk att produkten blir en dödsfälla för barn.

ALLMÄN SÄKERHET



VARNING

Se till att ventilationsöppningarna inte blockeras i produktens hölje eller i inbyggnadsutrymmet.

- Produkten är avsedd för förvaring av matvaror och/eller drycker i ett normalt hushåll enligt beskrivning i denna bruksanvisning.
- Använd inga mekaniska eller artificiella metoder för att påskynda upptappingsprocessen.
- Använd inga andra elektriska apparater inne i produkten, (t.ex. en glassmaskin), såvida de inte har godkänts för detta ändamål av tillverkaren.
- Var noga med att inte skada kylkretsen.
- I kylkretsen används isobutan (R600a) som köldmedel. Det är en miljövänlig naturgas, men den är dock brandfarlig.

Se till att inga komponenter i kylkretsen skadas under transport och installation av produkten.

Om kylkretsen skadas:

- undvik att komma nära öppen eld och antändande källor
- ventiler noga rummet där produkten står
- Det är farligt att ändra specifikationerna eller att försöka modifiera denna produkt på något sätt. En skadad nätkabel kan orsaka kortslutning, brand och/eller elektriska stötar.



VARNING

Elektriska delar (t.ex. nätkabel, stickkontakt, kompressor) får endast bytas ut av en certifierad serviceagent eller annan kvalificerad servicepersonal för att undvika fara.

1. Nätkabeln får inte förlängas.
2. Se till att stickkontakten inte kläms eller skadas av produktens baksida. En skadad stickkontakt kan överhettas och orsaka brand.
3. Se till att stickkontakten är åtkomlig när produkten har installerats.
4. Dra inte i nätkabeln.

5. Sätt inte i stickkontakten om eluttaget sitter löst. Risk för elektriska stötar eller brand föreligger.
 6. Produkten får inte användas utan att innerbelysningens lampglas (i förekommande fall) sitter på plats.
- Denna produkt är tung. Var försiktig när du flyttar den.
 - Plocka inte ut matvaror från frysfacket och ta inte i dem med våta eller fuktiga händer eftersom detta kan leda till skador på huden eller frost-/frys-skador.
 - Se till att produkten inte exponeras för direkt solsken under långa perioder.
 - Lamporna (i förekommande fall) som används i den här produkten är speciallampor som endast är avsedda för användning i produkter som denna. De lämpar sig inte som rumsbelysning.

DAGLIG ANVÄNDNING

- Ställ inte heta kärl på plastdelarna i produkten.
- Förvara inte brandfarliga gaser eller vätskor i produkten eftersom de kan explodera.
- Placera inte matvaror direkt mot luftutloppet på den bakre väggen. (Om produkten är frostfri)
- Fryst mat får inte frysas om när den har tinats.
- Förvara färdig fryst mat enligt tillverkarens anvisningar.
- Följ noga rekommendationerna om förvaring från produktens tillverkare. Se relevant avsnitt i bruksanvisningen.
- Placera inte kolsyrade eller mousserande drycker i frysen eftersom detta skapar ett tryck i behållaren som då kan explodera och skada frysen.
- Isglassar kan orsaka frosts-kador om de konsumeras direkt från frysen.

SKÖTSEL OCH RENGÖRING

- Stäng av produkten och dra ut stickkontakten ur eluttaget före underhåll.
- Rengör inte produkten med metallföremål.
- Använd inga vassa föremål för att avlägsna frost från produkten. Använd en plastskrapa.

INSTALLATION



Följ noga anvisningarna i avsnittet för elektrisk anslutning.

- Packa upp produkten och kontrollera att den inte har några utvändiga skador. Anslut inte produkten om den är skadad på något sätt. Rapportera omedelbart eventuella skador till din återförsäljare, och spara i så fall förpackningsmaterialet.
- Vi rekommenderar att du väntar minst fyra timmar innan produkten ansluts till elnätet, så att oljan kan rinna tillbaka i kompressorn.
- Tillräcklig luftcirkulation måste säkerställas runt produkten, annars överhettas den. För att erhålla tillräcklig ventilation, följ tillämpliga installationsanvisningar.
- Produkten får inte placeras nära värmeelement eller spisar.
- Säkerställ att stickkontakten är åtkomlig efter installation av produkten.

SERVICE

- Allt arbete avseende elektricitet som krävs för att utföra service på produkten skall utföras av en behörig elektriker eller annan kompetent person.
- Service på denna produkt får endast utföras av en auktoriserad serviceverkstad. Endast originaldelar får användas.

MILJÖSKYDD



Denna produkt innehåller inte, varken i kylkretsen eller i isolationsmaterialen, någon gas som kan skada ozonlagret. Produkten får inte kasseras tillsammans med det vanliga hushållsavfallet. Isolationsmaterialet innehåller brandfarliga gaser: Produkten skall därför kasseras enligt tillämpliga bestämmelser som kan erhållas från de lokala myndigheterna. Undvik att skada kylenheter, särskilt på baksidan nära kondensorn. Material i denna produkt som är märkta med symbolen ♻ kan återvinnas.

PRODUKTBESKRIVNING

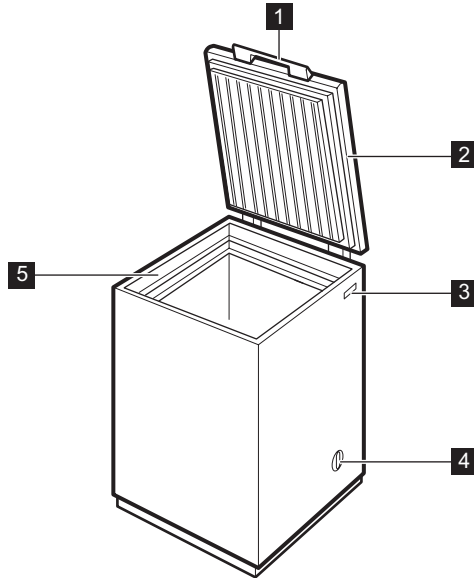

1 Lockets handtag

2 Tätning

3 Typskylt

4 Temperaturreglage

5 Övre kant

ANVÄNDNING

SÄTTA PÅ PRODUKTEN

Sätt i stickkontakten i eluttaget.
Vrid temperaturreglaget medurs.

TEMPERATURREGLERING

Temperaturen regleras automatiskt.

STÄNGA AV FRYSBOXEN

För att stänga av frysboxen, vrid temperaturreglaget till OFF-läget.

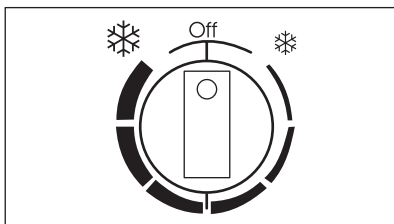

Gör följande för att använda produkten:

- vrid temperaturreglaget mot ☼ för att erhålla låga kylnivåer
- vrid temperaturreglaget mot ☼ for att erhålla höga kylnivåer



En medelhög inställning är i regel bäst.

Den exakta inställningen bör dock väljas med hänsyn till att temperaturen inne i produkten beror på:

- rumstemperaturen
- hur ofta locket öppnas
- mängden matvaror som förvaras
- produktens placering.

NÄR MASKINEN ANVÄNDS FÖRSTA GÅNGEN

INVÄNDIG RENGÖRING

Innan du använder produkten första gången, rengör dess insida och alla invändiga tillbehör med ljummet vatten och en liten mängd neutral såpa för att ta bort den typiska lukten hos nya produkter. Eftertorka sedan nogga.



Använd inga starka rengöringsmedel eller skurpulver eftersom sådana produkter skadar ytfinishen.

DAGLIG ANVÄNDNING

INFrysNING AV FÄRSKA LIVSMEDEL

Frysacket är lämpligt för infrysning av färska livsmedel och långvarig förvaring av frysta och djupfrysta matvaror.

Den största mängd mat som kan frysas inom 24 timmar anges på **typskylten** ⁴⁾

Infrysningsprocessen tar 24 timmar. Lägg inte in andra livsmedel som skall frysas under denna period.

två timmar innan du lägger in några matvaror.



I händelse av en oavsiktlig avfrostning, t.ex. vid ett strömavbrott och avbrottet varar längre än den tid som anges i den tekniska informationen under Temperaturöknings-tid, måste den tinade maten konsumeras snabbt eller omedelbart tillagas och sedan frysas in på nytt (när maten har kallnat).

FÖRVARING AV FRYST MAT

Vid första uppstart eller efter ett uppehåll i avstängt läge, låt produkten stå på i minst

FÖRVARINGSKORGAR

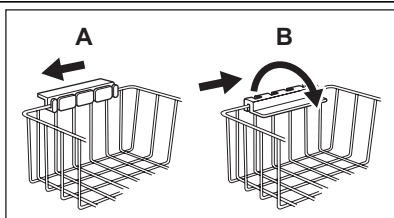

Häng korgarna på frysens övre kant (X) eller placera dem inuti frysen (Y). Vänd och fixera handtagen för dessa två positioner såsom visas i figuren.

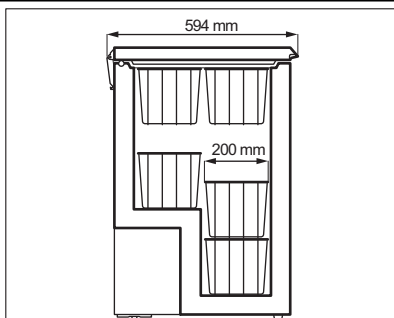

Korgarna glider in i varandra. Följande figur visar hur många korgar som kan placeras i fryboxen. Du kan köpa ytterligare korgar hos vår lokala serviceavdelning.

⁴⁾ Se avsnittet "Tekniska data".

RÅD OCH TIPS

TIPS OM INFRYSNING

Här följer några värdefulla tips som hjälper dig att använda infrysningfunktionen på bästa sätt:

- Den maximala mängd mat som kan frysas in på 24 timmar anges på typskylten.
- Infrysningsprocessen tar 24 timmar. Ytterligare mat som skall frysas in bör inte läggas in under denna period.
- Frys endast in färska och rengjorda matvaror av hög kvalitet.
- Dela upp maten i små portioner för en snabbare och fullständig infrysning. Sedan kan du dessutom plocka ut och tina endast den mängd du behöver.
- Slå in maten i aluminiumfolie, eller lägg den i plastpåsar, och se till att förpackningarna är lufttäta.
- Låt inte färsk, ej infrost mat komma i kontakt med redan infrost mat, detta för att temperaturen inte skall öka i den infrosta maten.
- Magra matvaror håller bättre och längre än feta. Salt förkortar matens lagringstid.
- Isglass kan, om den konsumeras direkt från frysfacket, orsaka frysskador på huden.
- Det är lämpligt att anteckna datumet för infrysning på varje separat förpackning så att du kan hålla reda på förvaringstiderna.

TIPS OM FÖRVARING AV FRYST MAT

Observera följande för att utnyttja frysboxens prestanda på bästa sätt:

- Kontrollera att kommersiellt infrosta matvaror har förvarats på rätt sätt av återförsäljaren.
- Transportera frosta matvaror från affären till frysen så snabbt som möjligt.
- Öppna inte locket för ofta och låt det inte stå öppet längre tid än absolut nödvändigt.
- När frost mat tinas upp försämras den snabbt och får inte frysas in på nytt.
- Överskrid inte den förvaringsperiod som anges av matvarans tillverkare.

UNDERHÅLL OCH RENGÖRING



FÖRSIKTIGHET

Koppla loss produkten från eluttaget innan du utför någon form av underhåll.



Kylenheten i denna produkt innehåller kolväten: underhåll och påfyllning får därför endast utföras av en auktoriserad servicetekniker.

REGELBUNDEN RENGÖRING

1. Stäng av frysboxen.
2. Koppla loss frysboxen från eluttaget.
3. Rengör regelbundet frysboxen och tillbehören med varmt vatten och neutral såpa. Rengör locketätningen nogga.
4. Torka frysboxen nogga.
5. Sätt i stickkontakten i eluttaget.
6. Sätt på frysboxen.



FÖRSIKTIGHET

Använd aldrig skarpa rengöringsmedel, skurpulver, parfymade rengöringsprodukter eller vaxpolermedel för att rengöra frysboxen invändigt. Undvik att skada kylsystemet.



Kompressorområdet behöver inte rengöras.

AVFROSTNING AV FRYSEN

Avfropa frysen när frostlagret når en tjocklek på cirka 10-15 mm.

Bästa tillfället att avfropa frysen är när den innehåller lite eller ingen mat alls.

Gör enligt följande för att avlägsna frosten:

1. Stäng av frysen.
2. Plocka ut matvarorna, slå in dem i flera lager med tidningspapper och lägg dem på en sval plats.
3. Låt locket stå öppet tills isen börjar smälta. Använd en skrapa för att snabbt ta bort is.
4. När avfrostningen är klar, torka av insidan nogga. Stäng locket.
5. Slå på frysen.
6. Ställ in temperaturreglaget på högsta kyleffekt och låt produkten stå i två eller tre timmar med denna inställning.

7. Lägg tillbaka matvarorna som du tidigare plockade ut.



Använd aldrig vassa metallverktyg för att skrapa av frost eftersom produkten kan skadas. Använd inga mekaniska verktyg eller andra medel för att påskynda avfrostningsprocessen utöver de som rekommenderas av tillverkaren. En temperaturstigning hos frysta matförpackningar kan förkorta tiden som de kan förvaras utan säkerhetsrisk.

Många produkter för rengöring av köksytor innehåller kemikalier som kan skada plastkomponenterna i produkten. Vi rekommenderar därför att produktens ytterhölje endast rengörs med varmt vatten och ett mildt diskmedel.

LÅNGA UPPEHÅLL

Följ nedanstående anvisningar om frysboxen inte skall användas under en längre tidperiod:

1. Stäng av frysboxen.
2. Koppla loss frysboxen från eluttaget.
3. Plocka ur alla matvaror.
4. Avfropa och rengör frysboxen och alla tillbehör.
5. Låt luckan stå öppen för att undvika obehagliga lukter.



Om frysboxen lämnas påslagen, be någon titta till den då och då så att inte matvarorna i den förstörs i händelse av strömavbrott.

OM MASKINEN INTE FUNGERAR



FÖRSIKTIGHET

Koppla loss produkten från eluttaget innan felsökning utförs. Endast en behörig elektriker eller annan kompetent person får utföra felsökning som inte beskrivs i denna bruksanvisning.



Produkten avger vissa ljud under normal användning (kompressor, cirkulation av köldmedel).

Problem	Möjlig orsak	Åtgärd
Produkten bullrar.	Produkten står ostadigt.	Kontrollera att produkten står stadigt (alla fyra fötterna skall ha kontakt med golvet).
Kompressorn arbetar hela tiden.	Temperaturen är felinställd.	Ställ in en högre temperatur.
	Locket har öppnats för ofta.	Låt inte locket stå öppet längre tid än nödvändigt.
	Locket är inte stängt ordentligt.	Kontrollera att locket stänger ordentligt och att tätningarna är oskadda och rena.
	Stora mängder mat har samtidigt lagts in för infrysning.	Vänta några timmar och kontrollera sedan temperaturen igen.
	Alltför varm mat har lagts in.	Låt mat kallna till rumstemperatur före infrysning.
	Temperaturen i rummet där produkten står är alltför hög för effektiv drift.	Försök att sänka temperaturen i rummet där produkten är placerad.
Det har bildats för mycket frost och is.	Matvarorna är inte korrekt förpackade.	Förpacka matvarorna ordentligt.
	Locket stänger inte ordentligt eller sluter inte tätt.	Kontrollera att locket stänger ordentligt och att tätningarna är oskadda och rena.
	Temperaturen är felinställd.	Ställ in en högre temperatur.
Det går inte att stänga locket helt.	Det har bildats för mycket frost.	Avlägsna överflödigt frost.
	Lockets tätningar är smutsiga eller klibbiga.	Rengör lockets tätningar.
	Matförpackningar blockerar locket.	Placera förpackningarna på rätt sätt, se dekalen i produkten.
Locket är svårt att öppna.	Lockets tätningar är smutsiga eller klibbiga.	Rengör lockets tätningar.
	Ventilen är blockerad.	Kontrollera ventilen.
Det är för varmt inuti frysen	Temperaturen är felaktigt inställd.	Ställ in en lägre temperatur

Problem	Möjlig orsak	Åtgärd
	Locket sluter inte tätt eller är inte ordentligt stängt.	Kontrollera att det går att stänga locket ordentligt och att tätningarna är oskadda och rena.
	Produkten har inte kylts ned tillräckligt före infrysning.	Kyl ned produkten under tillräckligt lång tid.
	Stora mängder mat har lagts in samtidigt för infrysning	Vänta några timmar och kontrollera sedan temperaturen igen. Lägg in mindre mängder mat för infrysning nästa gång.
	Alltför varm mat har lagts in i produkten	Låt mat svalna till rumstemperatur före infrysning.
	Produkter som ska frysas in har placerats för nära varandra.	Placera produkterna så att kalluft kan cirkulera mellan dem
	Locket har öppnats för ofta.	Försök att inte öppna locket för ofta.
	Locket har stått öppet för länge.	Låt inte locket stå öppet längre tid än nödvändigt.
Det är för kallt inuti frysen.	Temperaturen är felaktigt inställd.	Ställ in en högre temperatur
Produkten fungerar inte alls. Varken kylning eller belysning fungerar.	Stickkontakten sitter inte ordentligt i eluttaget	Sätt i stickkontakten ordentligt i eluttaget
	Produkten får ingen ström.	Prova med att ansluta en annan elektrisk produkt till eluttaget
	Produkten är inte påslagen.	Sätt på produkten
	Termostaten är inte påslagen.	Kontrollera termostatens inställning.
	Eluttaget är strömlöst (prova med att ansluta en annan produkt till eluttaget)	Tillkalla en behörig elektriker.

KUNDTJÄNST

Kontakta vår lokala serviceavdelning om frysexen fortfarande inte fungerar korrekt efter ovanstående kontroller.

För att erhålla snabb service är det viktigt att du uppger frysexens modellbeteckning och serienummer. Dessa uppgifter finner du på garantisedeln eller på typskylten som sitter på höger sida utanpå frysexen.

INSTALLATION

PLACERING



VARNING

Om du kasserar en gammal produkt som har ett lås eller spärr i dörren måste du göra låsanordningen obrukbar för att förhindra att barn blir instängda i produkten.



När produkten har installerats skall stickkontakten vara åtkomlig.

Produkten kan installeras på en torr, välventilerad plats inomhus (garage eller källare), men för bästa funktion bör den installeras i ett utrymme som har samma omgivningstemperatur som överensstämmer med klimatklassen som är angiven på typskylten:

Klimatklass	Omgivningstemperatur
SN	+10 °C till + 32 °C
N	+16 °C till + 32 °C
ST	+16 °C till + 38 °C
T	+16 °C till + 43 °C

ELEKTRISK ANSLUTNING

Kontrollera före anslutning till ett eluttag att nätspänningen och nätfrekvensen överensstämmer med de värden som anges på typskylten.

Produkten måste jordas. Nätkabelns stickkontakt är försedd med en kontakt för detta ändamål. Om nätspänningsmatningen inte är jordad, kontakta en kvalificerad elektriker för att ansluta produkten till en separat jord enligt gällande bestämmelser. Tillverkaren ansvarar inte för skador orsakade av att ovanstående säkerhetsåtgärder inte har följts.

Denna produkt uppfyller kraven enligt EG-direktiven för CE-märkning.

VENTILATIONSKRAV

1. Placera frysboxen i horisontell position på en plan och stabil yta. Frysboxen måste stå stadigt på alla fyra fötterna.
2. Se till att det är minst 5 cm fritt utrymme bakom frysboxen.

3. Se till att det är minst 5 cm fritt utrymme på frysboxens sidor. Luftflödet bakom frysboxen måste vara tillräckligt.

BULLER

Vissa ljud hörs under normal användning
(kompressor, cirkulation av köldmedel).

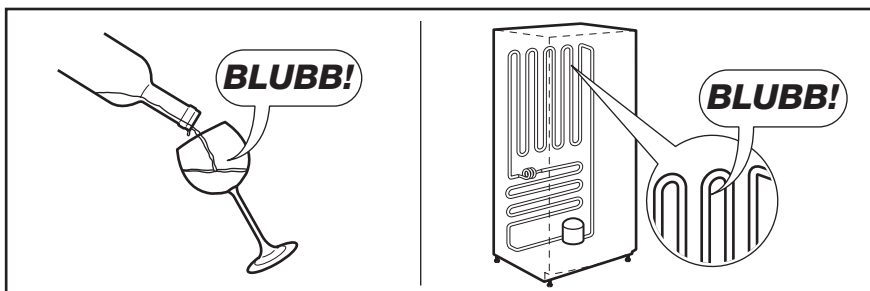
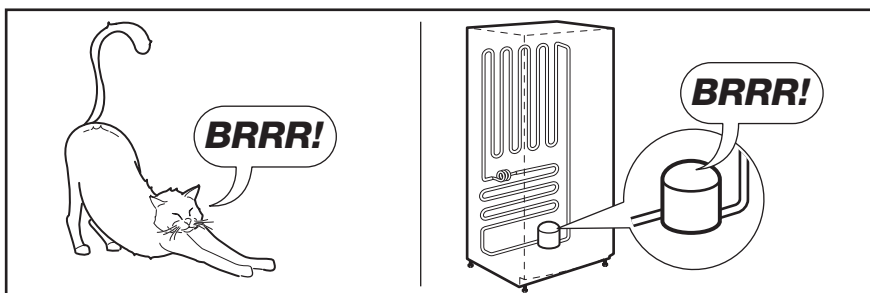
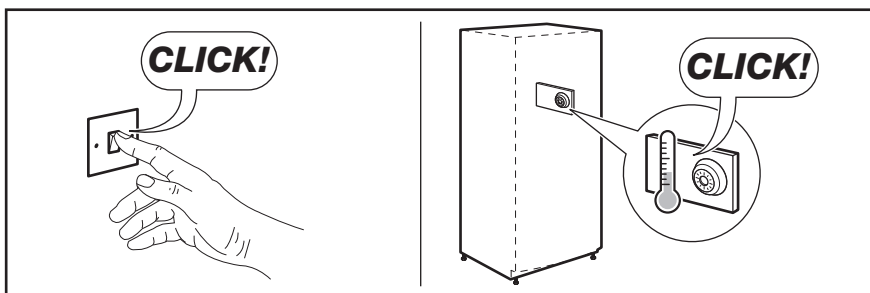
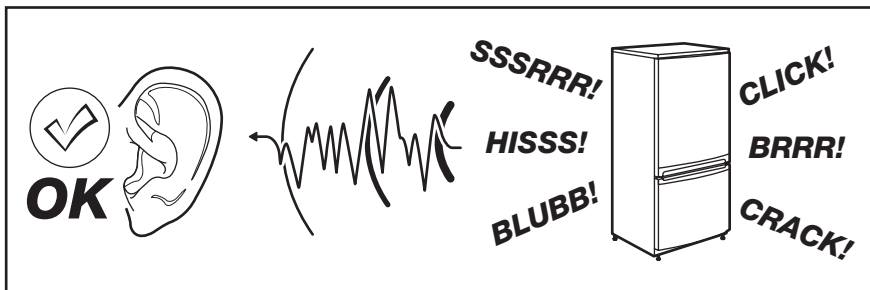

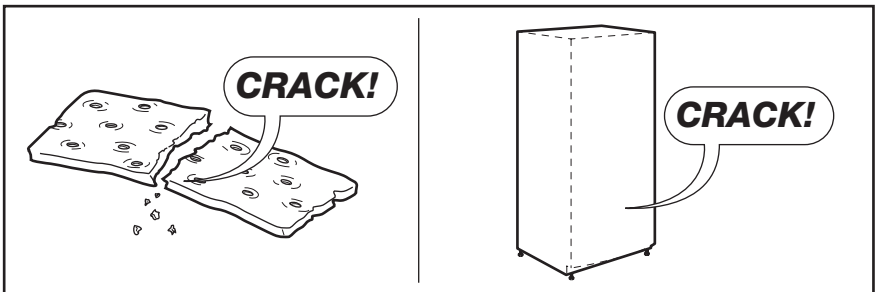
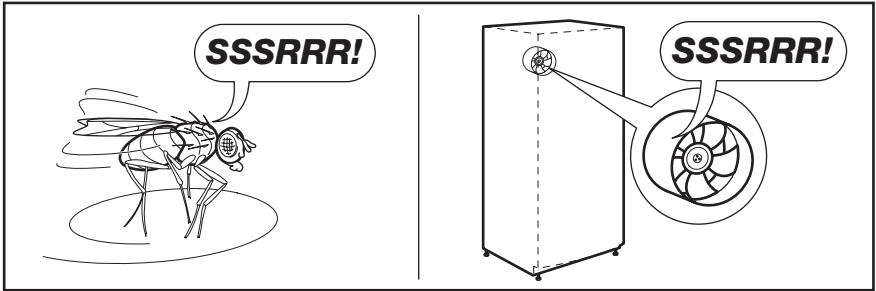
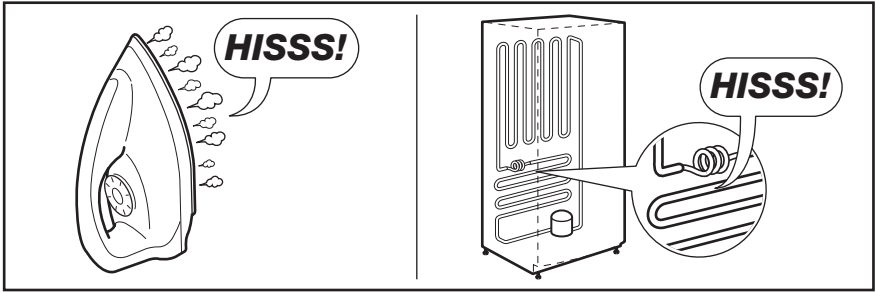

TEKNISKA DATA

Mått	Höjd x Bredd x Djup (mm):	Ytterligare teknisk information finner du på typskylten som sitter på höger sida utanpå produkten.
	850 x 550 x 593	
Temperaturokningstid	26 timmar	

MILJÖSKYDD

Återvinn material med symbolen .

Återvinn förpackningen genom att placera den i lämpligt kärl.

Bidra till att skydda vår miljö och vår hälsa genom att återvinna avfall från elektriska

och elektroniska produkter. Släng inte produkter märkta med symbolen  med hushållsavfallet. Lämna in produkten på närmaste återvinningsstation eller kontakta kommunkontoret.

