

SANTO

ÖKO-SANTO



Tisch-Kühlautomat

Réfrigérateur automatique
table top

Tafelmodel koelkast

Gebrauchsanweisung

Mode d'emploi

Gebruiksaanwijzing

Chère Cliente, Cher Client

Avant de mettre votre nouvel appareil en marche, veuillez lire attentivement le présent mode d'emploi. Vous y trouverez des informations importantes sur la sécurité d'utilisation, l'installation et l'entretien de l'appareil.

Conservez le mode d'emploi de manière à pouvoir le consulter par la suite. Remettez-le à un éventuel nouveau propriétaire de l'appareil. Ce mode d'emploi s'applique à plusieurs modèles techniquement comparables, qui diffèrent par leur équipement. Observez uniquement les indications qui correspondent à votre modèle.



Le triangle d'avertissement et/ou des indications correspondantes (**Avertissement ! Prudence ! Attention !**) signalent les informations importantes pour votre sécurité ou le bon fonctionnement de l'appareil. Observez impérativement ces indications.



Ce symbole vous guide à travers les étapes d'utilisation de l'appareil.



Ce symbole précède des informations complémentaires sur l'utilisation et l'application pratique de l'appareil.



La feuille de trèfle signale les conseils et informations relatifs à une utilisation économique et non polluante de l'appareil.

Le mode d'emploi contient des indications qui permettent de remédier soi-même à d'éventuels dérangements. Voir "Que faire si ...". Si ces indications ne suffisent pas, notre service après vente se tient à votre disposition.

Contenu

Sécurité.....	27
Élimination.....	29
Information sur l'emballage de l'appareil.....	29
Élimination des vieux appareils.....	29
Retrait de la protection pour le transport.....	30
Installation.....	30
Lieu d'installation.....	30
Votre réfrigérateur a besoin d'air.....	31
Démontage de plan de travail.....	31
Fixation à un plan de travail continu.....	32
Changement du côté d'ouverture de la porte.....	32
Changement du côté d'ouverture de la porte du compartiment de stockage des denrées surgelées.....	32
Avant le mise en service.....	34
Raccordement électrique.....	34
Déscription de l'appareil.....	35
Vue de l'appareil.....	35
Mise en service et réglage de la température.....	36
Équipement intérieur.....	37
Surfaces de rangement/clayettes.....	37
Étagère en verre VARIO.....	38
Rangement correct.....	38
Surgeler et maintenir à température de surgélation.....	39
Préparer des glaçons.....	40
Dégivrage.....	40
Le compartiment frigo dégivre automatiquement.....	40
Dégivrage du compartiment surgélateur.....	40
Mettre l'appareil hors service.....	42
Nettoyage et entretien.....	42
Conseil d'économie d'énergie.....	43
Que faire si	44
Remèdes en cas de dérangements.....	44
Remplacement de la lampe.....	46
Service après vente.....	47
Bruits de fond.....	47
Règlements, normes, directives.....	47
Termes techniques.....	48



Sécurité

La sécurité de nos appareils est conforme aux règles reconnues de la technique et à la loi sur la sécurité des appareils. Nous nous voyons cependant obligés de vous familiariser avec les conseils de sécurité suivants:

Utilisation conforme à la destination

- L'appareil frigorifique est conçu pour une utilisation domestique. Il est adapté à la réfrigération, à la congélation de produits alimentaires, au stockage des aliments surgelés, ainsi qu'à la préparation de glaçons. En cas d'emploi non conforme de l'appareil, le fabricant ne peut endosser aucune responsabilité en cas de dommages éventuels.
- Pour des raisons de sécurité, il est interdit de modifier ou de transformer l'appareil frigorifique.
- Si l'appareil frigorifique est utilisé pour un usage professionnel ou dans des buts autres que la réfrigération, la conservation et la congélation d'aliments, observer les dispositions légales correspondantes en vigueur.

Avant la première mise en service

- Contrôlez l'appareil pour dégâts de transport éventuels. Ne brancher en aucun cas un appareil endommagé! En cas de dommage, veuillez vous adresser au fournisseur.

Frigorigène

Le circuit frigorifique de l'appareil contient un frigorigène, l'isobutane (R600a), un gaz naturel peu polluant mais inflammable.

- Lors du transport et de l'installation de l'appareil, veiller à n'endommager aucune partie du circuit frigorifique.
- En cas d'endommagement du circuit frigorifique:
 - éviter impérativement les flammes ouvertes et les sources d'inflammation ;
 - bien ventiler la pièce dans laquelle se trouve l'appareil.

Sécurité des enfants

- Les matériaux d'emballage (p. ex. films, mousse de polystyrène) peuvent être dangereux pour les enfants. Danger de suffocation ! Maintenir les matériaux d'emballage hors de portée des enfants.
- Veuillez rendre inutilisables les appareils arrivés en fin de vie avant de les éliminer. Enlever la fiche de la prise de courant, couper le cordon d'alimentation, enlever ou détruire les fermetures à coulisse ou à verrou éventuellement présentes. Vous évitez de la sorte que des enfants

qui jouent puissent s'enfermer dans l'appareil (Danger de suffocation!) ne se mettent dans d'autres types de situation de danger mortel.

- Les enfants ne peuvent souvent pas reconnaître les dangers inhérents à la manipulation d'appareils ménagers. Veillez pour cette raison à la surveillance nécessaire et ne laissez jamais les enfants jouer avec l'appareil !

Dans le cadre du fonctionnement quotidien

- Les récipients contenant des gaz ou des liquides sous pression peuvent devenir inétanches sous l'effet du froid. Danger d'explosion! N'entrez pas de récipients contenant des substances inflammables tels que bombes, briquets, cartouches de recharge, etc. dans l'appareil.
- Les bouteilles et boîtes n'ont pas leur place dans le compartiment sur-gélateur. Elles peuvent éclater lorsque le contenu gèle – en cas de liquide chargé en gaz carbonique, même exploser! Ne placez jamais de limonade, jus, bière, vin, mousseux, etc. dans le compartiment surgélateur. Exception: les spiritueux à teneur élevée en alcool peuvent être entreposés dans le compartiment surgélateur.
- Ne pas placer de crème glacée ni de glaçons directement dans le compartiment surgélateur. La glace très froide peut coller à la langue ou aux lèvres et provoquer des gelures.
- Ne pas toucher les aliments congelés à mains nues. Les mains pourraient y coller par le froid.
- Ne pas faire fonctionner d'appareils électriques (par ex. de sorbetières électriques, de mélangeurs, etc.) à l'intérieur de l'appareil frigorifique.
- Avant tous travaux de nettoyage, mettre par principe l'appareil hors service et tirer la fiche de la prise ou couper le fusible ou le tirer.
- Tirer toujours sur la fiche pour débrancher celle-ci, jamais sur le câble.

En cas de dérangement

- Si votre appareil devait un jour présenter un défaut, veuillez consulter d'abord ce mode d'emploi à la section "Que faire si ...". Si les indications qui y sont mentionnées ne vous aident pas, n'exécutez pas de travaux par vous-même.
- Les appareils frigorifiques peuvent uniquement être réparés par des spécialistes. Des réparations incorrectes peuvent être source de dangers très graves. En cas de réparation, adressez-vous à votre revendeur spécialisé ou à notre service après-vente.

Elimination

Information sur l'emballage de l'appareil

Tous les matériaux utilisés sont non polluants ! Ils peuvent être déposés sans danger à une décharge ou incinérés !

Matériaux : Les matières plastiques peuvent également être recyclées et sont repérées de la manière suivante:

>PE< pour le polyéthylène, par ex. pour l'enveloppe extérieure et les sachets à l'intérieur.

>PS< pour la mousse de polystyrène, par ex. pour les éléments de rembourrage, toujours sans CFC.

Les éléments en carton sont réalisés à partir de papier recyclé et doivent être ramenés à la collecte de vieux papiers.

Elimination des vieux appareils

Pour des raisons de protection de l'environnement, les appareils frigorifiques

doivent être éliminés dans les règles de l'art. Cette règle s'applique à votre appareil précédent ainsi qu'à votre nouvel appareil, lorsqu'il ne servira plus.



Attention! Avant l'élimination, rendre les vieux appareils inutilisables. Débrancher la fiche secteur, sectionner le câble d'alimentation, retirer ou détruire les éventuelles fermetures à houssette ou à verrou. Ceci a pour but d'empêcher des enfants de s'enfermer dans l'appareil par jeu (risque d'asphyxie !) ou de se mettre dans d'autres situations dangereuses pouvant être mortelles.

Consignes d'élimination :

- L'appareil ne doit pas être mis avec les ordures ménagères ou les déchets encombrants.
- Le circuit frigorifique, en particulier l'échangeur thermique au dos de l'appareil, ne doit pas être endommagé.
- Le service municipal compétent ou l'administration communale vous renseignera sur les dates de prise en charge ou les points de collecte.

Retrait de la protection pour le transport

L'appareil et certaines parties de l'équipement intérieur sont protégés pour le transport.



Enlever les bandes autocollantes à gauche et à droite à l'extérieur de la porte.



Vous pouvez enlever les reste éventuels de colle à l'aide de white spirit ou d'éther de pétrole.



Enlever toutes les bandes autocollantes et rembourrages de l'intérieur de l'appareil.

Installation

Lieu d'installation

L'appareil doit être placé dans un local bien ventilé et sec.

La température ambiante et l'efficace performance de l'appareil agissent sur la consommation de courant.

Par conséquent

- ne pas exposer directement l'appareil au soleil;
- ne pas placer l'appareil à côté d'un poêle ou autre source de chaleur;
- ne placer l'appareil qu'à un endroit dont la température ambiante correspond à la classe climatique pour lequel il est prévu.

La classe climatique est indiquée sur la plaque signalétique qui se trouve à l'intérieur de l'appareil.

Le tableau ci-après indique quelle température ambiante correspond à quelle classe climatique:

Classe climatique	pour une température ambiante de
SN	+10 à +32 °C
N	+16 à +32 °C
ST	+18 à +38 °C
T	+18 à +43 °C

Si l'installation à côté d'une source de chaleur est inévitable, observer les distances latérales minimales suivantes:

- avec des cuisinières électriques 3 cm;
- avec des poêles à mazout et à charbon 30 cm.

S'il n'est pas possible d'observer ces distances, une plaque isolante doit être placée entre la source de chaleur et l'appareil frigorifique.

Si l'appareil est placé à côté d'un autre réfrigérateur ou congélateur, une distance latérale de 5 cm est nécessaire pour éviter la formation de condensation sur les côtés des appareils.

Votre réfrigérateur a besoin d'air

Le groupe réfrigérant fonctionne sans entretien. La seule condition à observer réside dans une bonne ventilation et aération. L'arrivée d'air se fait sous la porte, à travers la grille d'aération se trouvant entre le réfrigérateur et la surface sur laquelle il est posé; la ventilation par la grille d'aération supérieure. Veillez à ce que ces orifices ne soient pas recouverts par des bandeaux ou des ustensiles de cuisine.

Si l'appareil est encastré sous un plan de travail continu, il faut prévoir à l'arrière du plan de travail un orifice de sortie d'air d'une surface minimale de 200 cm² et une grille d'aération (A/B) en harmonie avec le design du plan de travail. Vernir les surfaces de découpe du plan de travail (C) pour éviter un gonflement au cas où de l'humidité se formerait.

L'intervalle entre l'appareil et le mur doit être d'au moins 30 mm et il faut le vérifier avant de mettre la grille d'aération en place.

Accessoires spéciaux:

A Grille d'aération, brun

B Grille d'aération, blanc

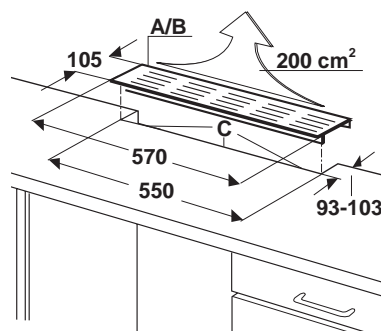

Démontage du plan de travail

Une fois le plan de travail retiré, l'appareil peut être encastré sous un plan de travail continu.

Il faut pour cela procéder de la manière décrite:

- ☞ Desserrer les vis à fentes en croix (F) à droite et à gauche.
- ☞ Soulever légèrement le plan de travail, le déplacer de 20 mm environ vers l'arrière et le retirer par la haut (G).
- ☞ Dévisser les supports du plan de travail (H) et les conserver.

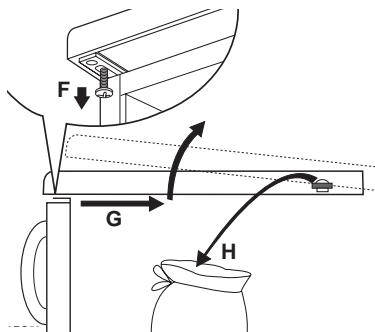

Fixation à un plan de travail continu

Dans le cas d'un encastrement sous plan de travail continu, l'appareil est fixé avec une vis de fixation (A) sous le plan.

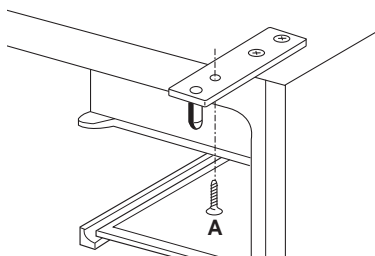

Changement du côté d'ouverture de la porte

La butée de porte peut être déplacée de la droite (position d'origine) à la gauche si le lieu d'installation le nécessite.

- ⚠ **Attention!** Pendant le déplacement de la butée de porte, l'appareil ne doit pas être branché sur le secteur. Débrancher préalablement la fiche secteur.
- ☞ Poser l'appareil en l'inclinant vers l'arrière.
- ☞ Dévisser les vis du fond de la porte (K) et sortir le gond de la porte (1) du coussinet par le bas.
- ☞ Ouvrir un peu la porte et la retirer par le bas.

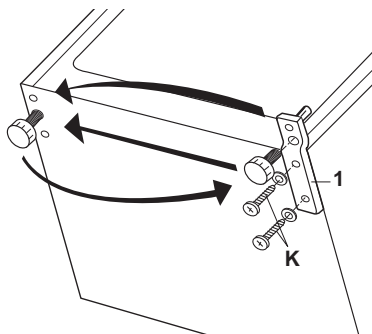

- ➡ Dévisser le tourillon supérieur du gond de la porte (A) et le revisser de l'autre côté.
- ➡ Mettre la porte en place dans le tourillon supérieur du gond (A) et fermer la porte.
- ➡ Mettre les tourillons du gond de la porte (1) en place dans le coussinet gauche du gond et visser le gond de la porte à bloc avec les vis (K).

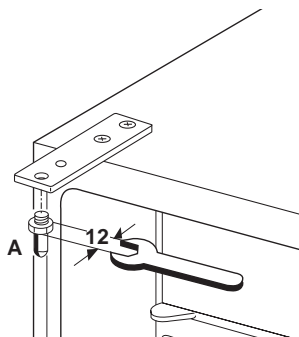

- ➡ Dévissez la poignée. La remonter de l'autre côté après avoir percé les bouchons avec un poinçon. Couvrez les trous libres avec les bouchons contenus dans le sachet de la documentation.

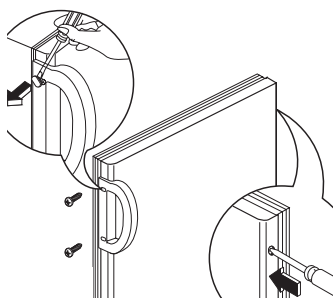

Changement du côté d'ouverture de la porte du compartiment de stockage des denrées surgelées

- ➡ Ouvrir un peu la porte du compartiment de stockage de denrées surgelées.
- ➡ A l'aide d'un petit tournevis, presser les ressorts dans l'évidement du gond inférieur de la porte légèrement vers le haut et retirer le gond de la porte en même temps que la porte du compartiment de stockage des denrées surgelées.

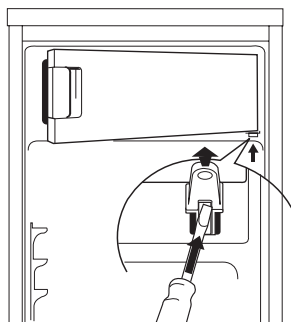

- ☞ Déplacer le recouvrement (M).
- ☞ Tourner la porte du compartiment de stockage des denrées surgelées de 18°C et placer le gond inférieur de la porte sur le coussinet inférieur du gond de la porte du compartiment de stockage.
- ☞ Soulever légèrement la porte du compartiment de stockage des denrées surgelées vers le haut, la mettre en place dans le gond supérieur gauche de la porte et mettre en même temps le gond inférieur de la porte dans le trou carré. En faisant monter et descendre la porte du compartiment de stockage, la mise en place est facilitée.

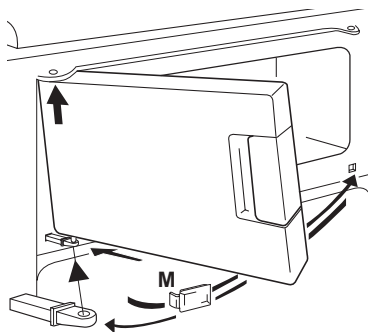

Avant la mise en service

- ☞ Nettoyer l'intérieur de l'appareil et tous les équipements avant la première mise en service (voir "Nettoyage et entretien").

Raccordement électrique

Une prise de courant avec contact de terre installée réglementairement est nécessaire pour le raccordement électrique. Il devrait être placée de façon à pouvoir retirer la fiche du câble d'alimentation. Si l'appareil est encastré sous un plan de travail continu, il faut prévoir la prise de courant conformément à la fig.

La protection électrique doit admettre un courant d'au moins 10 ampères.

Si la prise de courant n'est plus accessible lorsque l'appareil est mis en place, un dispositif approprié de l'installation électronique doit garantir que l'appareil puisse être coupé du réseau (p. ex. fusible, disjoncteur, disjoncteur différentiel ou équivalent avec ouverture de contact d'au moins 3 mm).

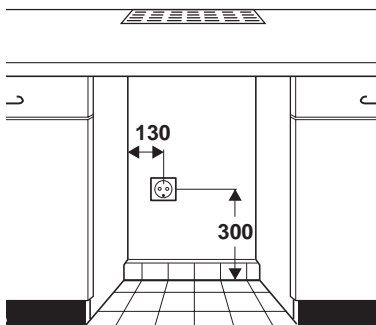



Avant la mise en service, vérifier sur la plaque signalétique de l'appareil si la tension d'alimentation et le type de courant correspondent aux valeurs du réseau électrique du lieu d'installation.

P. ex. : AC220 ... 240 V 50 Hz ou
220 ... 240 V ~ 50 Hz

(c-à-d courant alternatif 220 à 240 volts, 50 Hertz)

La plaque signalétique se trouve à gauche à l'intérieur de l'appareil.

Déscription de l'appareil

Vue de l'appareil

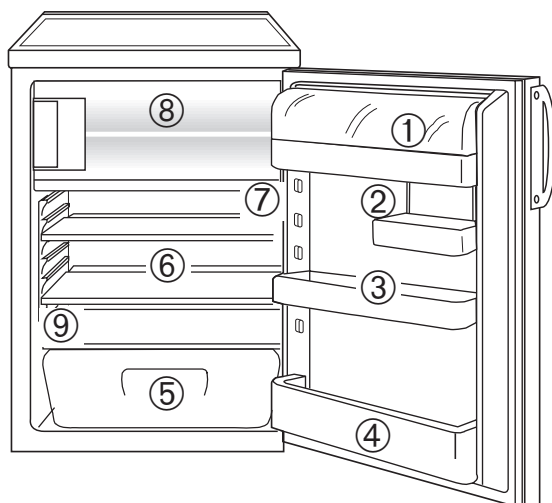

- ① Compartiment à beurre avec clapet et rangement pour les œufs
- ② Compartiment de porte avec étrier d'arrêt (existe uniquement pour certains modèles)
- ③ Compartiment de porte
- ④ Compartiment à bouteilles
- ⑤ Compartiment à légumes
- ⑥ Surfaces de rangement
- ⑦ Régulateur de température et interrupteur d'éclairage
- ⑧ Compartiment congélateur
- ⑨ Plaque signalétique

Mise en service et réglage de la température

 Brancher la fiche du câble d'alimentation dans la prise à contacts de sécurité. L'éclairage inférieur est branché à l'ouverture de la porte du réfrigérateur.

Le bouton rotatif pour la sélection de la température se trouve dans le volume réfrigérateur, à droite.

Position «0» signifie: arrêt.

En tournant vers la position «1» dans le sens des aiguilles d'une montre: le groupe réfrigérant est mis en marche et travaille automatiquement.

Position «1» signifie: température la plus élevée, réglage le plus chaud.

Position «6» (butée) signifie: température la plus basse, réglage le plus froid.

Les températures dans le volume réfrigérateur et dans le compartiment congélation ne peuvent pas être réglées séparément.

Dans le cas d'une température ambiante basse d'environ 16°C, il faut régler sur la position «1». Pour des températures ambiantes d'environ 25°C, réglez sur la position «2». Si vous désirez une température plus basse, choisissez la position «3» ou «4». Sur ce réglage, vous avez la certitude que des denrées alimentaires fraîches seront congelées d'une manière fiable et que la température de stockage dans le compartiment congélation atteindra 18°C.

Si vous devez faire congeler des denrées alimentaires rapidement, vous pouvez régler sur la position «6». Surveillez que la température dans le volume réfrigérateur ne baisse pas en dessous de 0°C et ramenez le thermostat en temps utile sur la position «3» ou «4».

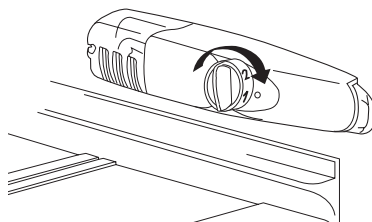

Important !

Une température ambiante élevée (p. ex. lors de chaudes journées d'été) et un réglage sur une température très froide (position "5" à "6") peuvent conduire au fonctionnement permanent du compresseur.

Raison : en cas de température ambiante élevée, le compresseur doit tourner en permanence pour maintenir la basse température à l'intérieur de l'appareil. Dans ce cas, le compartiment frigo ne dégivre plus – le dégivrage automatique du compartiment frigo est uniquement possible lorsque le compresseur est à l'arrêt (voir également section "Dégivrer"). Une formation importante de givre à la paroi arrière du compartiment frigo en est la conséquence.

Dans ce cas, mettre le régulateur de température sur un réglage plus chaud (position "3" à "4"). Pour ce réglage, le compresseur est régulé et le processus de dégivrage a de nouveau lieu automatiquement.

Équipement intérieur

Surfaces de rangement/clayettes

Selon le modèle et l'équipement, des étagères (surfaces de rangement) en verre, en plastique ou des clayettes sont jointes.

 Veuillez glisser de préférence la surface de rangement entière dans le guide inférieur, au-dessus des bacs à fruits et à légumes. Elle doit toujours rester dans cette position.

Les surfaces de rangement sont réglables en hauteur :

 A cet effet, tirer la surface de rangement vers l'avant jusqu'à ce qu'on puisse la faire basculer vers le haut ou vers le bas et l'extraire.

 Pour le placement à une autre hauteur, procéder dans l'ordre inverse.

Etagère en verre VARIO (existe uniquement pour certains modèles)

Votre appareil est équipé de deux surfaces de rangement divisées en deux. Placement d'aliments à congeler de grande hauteur :



Glissez la moitié avant de l'étagère VARIO sous la moitié arrière. Vous gagnez de la sorte de la place pour placer des aliments à congeler de grande hauteur sur le niveau de rangement situé en dessous.

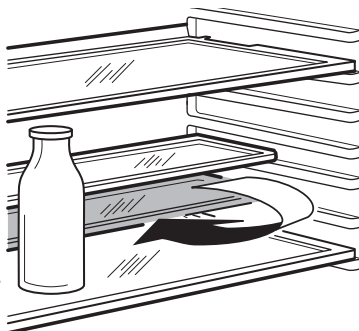

Rangement correct

- ① beurre et fromage
- ② œufs, tubes, conserves
- ③ boissons
- ④ stock de fromage, fruits et légumes
- ⑤ viande, charcuterie, saucisses, produits laitiers
- ⑥ plats cuisinés, gâteaux, conserves
- ⑦ produits surgelés, glaces et glaçons

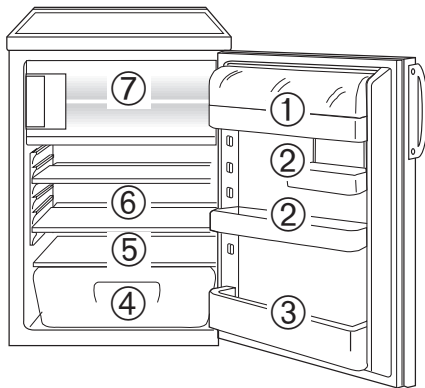

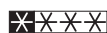
 Ce marquage signifie qu'il est possible dans ce compartiment de conserver des produits surgelés pendant quelques mois.

Le temps de conservation est fonction de la nature des denrées alimentaires, voir indications du fabricant.

Mais vous pouvez aussi congeler de petites quantités de denrées alimentaires fraîches, voir chapitre «Congélation et stockage des denrées surgelées».

Conseil : Les aliments devraient toujours être placés couverts ou emballés dans le compartiment surgélateur, afin d'éviter la transmission d'odeurs ou de goûts à d'autres aliments.

Pour l'emballage, utiliser :

- des sachets et films de congélation en polyéthylène ;
- des récipients en matière plastique avec couvercle ;
- des housses spéciales en plastique avec élastique ;
- du papier aluminium.

Surgeler et maintenir à température de surgélation

Le compartiment surgélateur sert à surgeler les aliments et à les maintenir à température de surgélation.

Attention !

- Avant de surgeler des aliments ainsi que d'entreposer des aliments déjà surgelés, la température dans le compartiment surgélateur doit avoir atteint -18°C ou être inférieure.
- Ne pas congeler de quantités trop grandes, au maximum 2 kg en l'espace de 24 heures. Vous obtenez une meilleure qualité en congelant les denrées alimentaires rapidement, à cœur.
- Laissez refroidir les aliments chauds avant de les congeler. La chaleur provoque une formation renforcée de givre et augmente la consommation énergétique.
- Il faut observer absolument les dates limites de conservation indiquées par le fabricant.
- Les aliments décongelés sans autre transformation (préparation de plats finis) ne doivent jamais être congelés une seconde fois.



Emballer hermétiquement tous les aliments avant de les congeler pour les empêcher de dessécher, de perdre leur goût et pour éviter que le goût ne soit transmis à d'autres aliments congelés.

Attention! Ne touchez pas les aliments surgelés avec des mains humides. Les mains pourraient y rester collées.





Placer les aliments emballés sur le plancher du compartiment surgélateur. Les aliments non congelés ne peuvent pas toucher les aliments congelés, sinon ceux-ci pourraient dégeler localement.

Conseils :

- Pour l'emballage des aliments à congeler, utiliser :
 - des sacs et films de congélation en polyéthylène ;
 - des boîtes spéciales pour aliments congelés ;
 - du papier aluminium extra fort.
- Conviennent pour fermer les sachets et films de congélation : pinces en plastique, élastiques ou bandes autocollantes.
- Avant de fermer les sachets et les films, les frotter pour en chasser l'air, la présence d'air favorisant le séchage des aliments surgelés.
- Former des petits paquets plats, dont la congélation est plus rapide.
- Ne pas remplir les boîtes spéciales à ras bord de pâte ou de liquide en raison de la dilatation qui se produit lors de la congélation.

Préparer des glaçons

-  Remplir le bac à glaçons aux 3/4 d'eau froide, le placer dans le compartiment surgélateur et laisser congeler.
-  Pour enlever les glaçons préparés, tordre le bac à glaçons ou le placer un bref instant en dessous de l'eau courante.

Attention! Ne jamais décoinçer un bac à glaçons qui serait collé par le gel à l'aide d'un objet pointu ou acéré, le circuit réfrigérant risquerait d'être détruit. Employer le grattoir à glace livré avec l'appareil.

Dégivrage

Le compartiment frigo dégivre automatiquement

La paroi arrière du compartiment frigo se couvre de givre pendant le fonctionnement du compresseur et dégivre lorsque le compresseur est à l'arrêt. L'eau de dégivrage s'évapore d'elle même.

Dégivrage du compartiment surgélateur

Pendant le fonctionnement et lors de l'ouverture du compartiment surgélateur, l'humidité condense sous forme de givre dans le compartiment surgélateur. Enlevez ce givre de temps en temps à l'aide de grattoir en plastique doux. N'employer en aucun cas d'objets durs ou pointus à cet effet.

Toujours dégivrer lorsque la couche de givre atteint une épaisseur d'env. 4 mm ; au moins une fois par an cependant. Un moment approprié pour dégivrer est lorsque l'appareil est vide ou peu chargé.



Avvertissement!

- Ne pas utiliser d'appareils électriques chauffants et autres aides mécaniques ou artificielles pour accélérer le dégivrage, à l'exception de ceux recommandés dans le présent mode d'emploi.
- Ne pas employer de sprays dégivrants, ils peuvent être dommageables pour la santé et/ou contenir des substances attaquant les matières plastiques.

Attention! Ne touchez pas les aliments surgelés avec des mains humides. Les mains pourraient y rester collées.



Enlever les aliments surgelés, les envelopper dans plusieurs couches de papier journal et les entreposer couverts dans un endroit frais.



Mettre l'appareil hors service et tirer le cordon d'alimentation de la prise ou débrancher/dévisser le fusible.



Retirer le bouchon de fermeture de l'évacuation de l'eau de dégivrage. Placer un bac-collecteur dessous afin de récupérer l'eau de dégivrage.

Conseil : Vous pouvez accélérer le processus de dégivrage en plaçant un récipient rempli d'eau chaude dans le compartiment surgélateur et en fermant ensuite les portes.





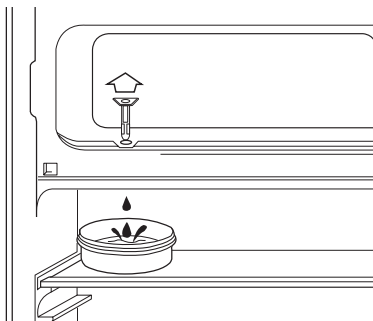

Enlevez également les morceaux de glace qui tombent avant qu'ils ne soient complètement fondus.



Après le dégivrage, nettoyer à fond le compartiment surgélateur (voir section "Nettoyage et entretien").



Mettre l'appareil hors service

-  Pour mettre le refroidissement hors service, mettre le régulateur de température en position "0".
- Si l'appareil doit rester longtemps hors service :**
-  Enlever les produits à réfrigérer ainsi que les bacs à glaçons.
-  Mettre l'appareil hors service, à cet effet tourner le régulateur de température sur "0".
-  Débrancher la fiche secteur ou déconnecter ou dévisser le fusible.
-  Dégivrer le congélateur et le nettoyer soigneusement (voir "Nettoyage et entretien").
-  Laisser ensuite les portes ouvertes afin d'éviter la formation d'odeurs.

Nettoyage et entretien

Pour des raisons d'hygiène, il est nécessaire de nettoyer régulièrement l'intérieur de l'appareil, y compris les équipements intérieurs.



Avertissement !

- Pendant le nettoyage, l'appareil ne peut pas être raccordé au secteur. Danger d'électrocution ! Avant tous travaux de nettoyage, mettre l'appareil hors service et tirer la fiche de la prise ou couper le fusible ou le tirer.
- Ne jamais nettoyer l'appareil à l'aide d'appareils de nettoyage à l'aide de vapeur sous pression. L'humidité pourrait pénétrer dans des éléments électriques. Danger d'électrocution ! La vapeur chaude peut endommager les parties en matière plastique.
- L'appareil doit être sec avant la remise en marche.

Attention!

- Les huiles essentielles et les solvants organiques peuvent agresser les pièces en plastique, par ex.
 - le jus de citron ou les pelures d'orange ;
 - l'acide butyrique ;
 - les agents de nettoyage contenant de l'acide acétique.Ne pas amener de telles substances en contact avec les parties de l'appareil.
- Ne pas utiliser de produits de nettoyage abrasifs.

- ☞ Enlever les aliments refroidis et surgelés. Envelopper les aliments surgelés dans plusieurs couches de papier journal. Entreposer le tout couvert dans un endroit frais.
- ☞ Dégivrer le compartiment surgélateur avant le nettoyage (voir section "Dégivrage").
- ☞ Mettre l'appareil hors service et tirer le cordon d'alimentation de la prise ou débrancher/dévisser le fusible.
- ☞ Nettoyer l'appareil ainsi que les parties intérieures à l'aide d'un chiffon et d'eau tiède. Ajouter éventuellement quelques gouttes d'un produit de nettoyage de la vaisselle du commerce.
- ☞ Essuyer ensuite avec de l'eau pure et sécher.
- ☘ Les dépôts de poussière sur le condenseur augmentent la consommation d'énergie. Par conséquent, nettoyer prudemment le condenseur à l'arrière de l'appareil avec une brosse souple ou un aspirateur une fois par an.
- ☞ Contrôler le trou d'écoulement de l'eau de dégivrage dans la paroi arrière du compartiment frigo. S'il est bouché, vous pouvez déboucher le trou d'écoulement de l'eau de dégivrage à l'aide de bouchon vert se trouvant dans le sachet qui fait partie de la livraison.
- ☞ Lorsque tout est sec, replacer les aliments et remettre l'appareil en service.

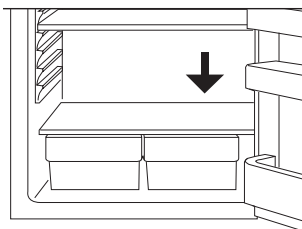

Conseils d'économie d'énergie

- Ne pas installer l'appareil à proximité de cuisinières, radiateurs ou autres sources de chaleur. En cas de température ambiante élevée, le compresseur tourne plus souvent et plus longtemps.
- Veiller à une ventilation suffisante du socle de l'appareil. Ne jamais recouvrir les ouvertures de ventilation.
- Ne pas placer d'aliments chauds dans l'appareil. Laisser d'abord refroidir les aliments chauds.
- Ne pas ouvrir la porte plus longtemps que nécessaire.
- Ne pas régler la température plus bas que nécessaire.

- Placer les aliments surgelés dans le compartiment frigo pour les décongeler. Le froid des aliments surgelés est ainsi utilisé pour le refroidissement du compartiment frigo.
- Tenez bien propre le condenseur dégageant de la chaleur, la grille métallique sur la paroi arrière de votre appareil.

Que faire si ...

Remèdes en cas de dérangements

Pièces interchangeables:

Vous pouvez exécuter vous-même des petites réparations. Vous pouvez commander les pièces de rechange au service après vente et les monter vous-même sans qu'il soit nécessaire d'être très habile de ses mains.

Par exemple:

- les bacs à beurre/à fromage
- les casiers à oeufs,
- les balconnets de la contre-porte,
- les bacs à fruits et à légumes,
- les clayettes.

Le dérangement n'est peut-être qu'un petit défaut auquel vous pouvez remédier vous-même à l'aide des indications suivantes. N'effectuez pas de travaux vous-même si les informations suivantes ne vous aident pas de manière concrète.



Avvertissement! Les réparations à l'appareil de congélation peuvent uniquement être effectuées par des spécialistes. Des réparations incorrectes peuvent être source de dangers graves pour l'utilisateur. En cas de réparation, adressez-vous à votre distributeur ou à notre service après-vente.







Dérangement	Cause possible	Remède
L'appareil ne fonctionne pas.	L'appareil n'est pas mise en service.	Mettre l'appareil en service.
	La fiche n'est pas branchée ou ne donne pas de contact.	Brancher la fiche secteur.
	Le fusible a déclenché ou est défectueuse.	Vérifier le fusible, remplacer le cas échéant.
	La prise de courant est défectueuse.	Les dérangements du réseau électrique doivent être supprimés par votre électricien.
L'appareil refroidit trop fortement.	La température est réglée trop bas.	Mettre temporairement le régulateur de température sur une température plus élevée.
Les aliments sont trop chauds.	La température est mal réglée.	Veillez consulter la section "Mise en service".
	La porte est restée ouverte trop longtemps.	Ne pas ouvrir la porte plus longtemps que nécessaire.
	De trop grandes quantités d'aliments ont été entreposées au cours des dernières 24 heures.	Mettre temporairement le régulateur de température sur un réglage plus froid.
	L'appareil se trouve à côté d'une source de chaleur.	Veillez consulter la section "Lieu d'installation".
L'éclairage intérieur ne fonctionne pas.	La lampe est défectueuse.	Veillez consulter la section "Changer la lampe".
Formation importante de givre dans l'appareil, éventuellement aussi au joint de porte.	Le joint de porte n'est pas étanche (après changement du sens d'ouverture de la porte).	A l'aide d'un sèche-cheveux, réchauffer avec pré-caution le joint de porte aux endroits des fuites (pas plus chaud qu'env. 50 °C). Remettre en même temps le joint de porte en forme à la main de manière à ce qu'il soit de nouveau en position correcte.

Dérangement	Cause possible	Remède
Bruits anormaux.	L'appareil n'est pas d'a-plomb.	Ajuster les pieds réglables.
	L'appareil est en contact avec la paroi ou d'autres objets.	Déplacer légèrement l'appareil.
	Une partie de l'appareil, p. ex. un tuyau, est en contact avec une autre partie de l'appareil ou la paroi à l'arrière de l'appareil.	Le cas échéant, plier cette partie avec précaution pour l'éloigner.
Après modification du réglage de température, le compresseur ne démarre pas immédiatement.	Ceci est normal, il ne s'agit pas d'un dérangement.	Le compresseur se met en marche de lui même au bout d'un certain temps.
Il y a de l'eau au fond du compartiment surgélateur ou sur les surfaces de rangement.	Le trou d'écoulement de l'eau de dégivrage est bouché.	Voir section "Nettoyage et Entretien".

Remplacement de la lampe



Attention! Danger d'électrocution! Avant de remplacer la lampe, débrancher l'appareil et tirer la fiche de la prise de courant ou débrancher ou retirer le fusible. Données de la lampe: 220-240 V, max. 15 W.

-  Pour débrancher l'appareil, tourner le régulateur de température sur "0". Tirer la fiche de la prise de courant.
-  Pour remplacer la lampe, dévisser la vis.
-  Exercez une pression sur le cache de l'ampoule, comme l'indique la fig., et le faire glisser vers l'arrière.
-  Remplacer la lampe défectueuse.
-  Remonter le cache de l'ampoule et revisser la vis de fixation.
-  Remettre en marche le réfrigérateur.

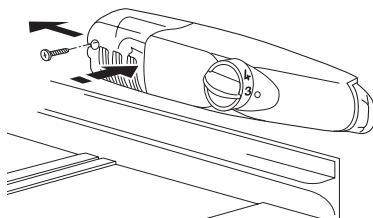

Service après vente

Si le présent mode d'emploi ne contient pas le remède à un dérangement, veuillez vous adresser à votre revendeur ou à notre service après vente. Les adresses et numéros de téléphone figurent dans le cahier joint "Conditions de garantie/Service après vente".

Préparer les pièces de rechange permet d'éviter les déplacements inutiles et de réduire les frais. Par conséquent, merci d'indiquer les caractéristiques suivantes de votre appareil:

• Désignation du modèle



• Numéro de produit (PNC)



• Numéro de fabrication (S-No.)



Ces indications figurent sur la plaque signalétique à gauche, à l'intérieur de l'appareil. Nous vous conseillons de noter ces indications ici afin de les avoir rapidement à portée de la main.

Remarque: Les recours non justifiés au service après vente sont payants même au cours de la période de garantie.

Bruits de fond

Tous les réfrigérateurs et les congélateurs produisent les bruits de fond suivants:

- Claquement On l'entend chaque fois que le compresseur s'allume ou s'éteint
- Bourdonnement/
Vrombissement Dès que le compresseur se met en marche, vous l'entendrez bourdonner ou vrombir
- Gargouillement/
Bouillonnement Vous entendrez ce bruit quand le fluide réfrigérant coule dans les petits tuyaux et pendant quelques secondes après l'arrêt du compresseur.

Règlements, normes, directives

L'appareil frigorifique est destiné à un usage domestique et a été fabriqué en respect des normes s'appliquant à ce type d'appareils. La fabrication tient en particulier compte des mesures prévues par la loi allemande sur la sécurité des appareils (GSG), le règlement préventif contre les accidents pour les installations frigorifiques (VGB 20) et les dispositions de l'union des électrotechniciens allemands (VDE).

L'étanchéité du circuit frigorifique a été contrôlée.

- CE** Cet appareil est conforme aux directives européennes suivantes :
- 73/23/CEE du 19.2.1973 - Directive sur les basses tensions
 - 89/336/CEE du 3.5.1989
- (y compris la directive de modification 92/31/CEE) - Directive de CEM

Termes techniques

- **Fluides réfrigérants:** Avec ce terme l'on indique les liquides qui peuvent être utilisés pour la réfrigération. Leur point d'ébullition est si bas que la chaleur des aliments qui se trouvent à l'intérieur du réfrigérateur suffit à les faire bouillir et/ou évaporer.
- **Circuit des fluides réfrigérants:** Il s'agit d'un circuit fermé, à l'intérieur duquel se trouvent les fluides réfrigérants. Il est constitué par le vaporisateur, le compresseur, le condensateur et la tuyauterie.
- **Vaporisateur:** Le vaporisateur sert à faire évaporer le fluide réfrigérant. Comme tous les liquides, celui-ci a besoin de chaleur pour évaporer, chaleur qui vient de l'intérieur de l'appareil. En libérant la chaleur l'appareil se refroidit. Voilà pourquoi le vaporisateur se trouve à l'intérieur de l'appareil ou bien est placé directement derrière la paroi interne de celui-ci, et il est donc invisible.
- **Compresseur:** Le compresseur ressemble à une petite bouée. Il marche grâce à un moteur électrique qui se trouve à son intérieur et il est placé derrière, dans le socle de l'appareil. Le compresseur reçoit le fluide réfrigérant vaporisé du vaporisateur, il le comprime et l'envoie au condensateur.
- **Condensateur:** Le condensateur a presque toujours la forme d'une grille. À son intérieur le fluide réfrigérant comprimé par le compresseur retourne à l'état liquide. Pendant ce procès a lieu une libération de chaleur, qui se répand sur la surface du condensateur et, de là, dans l'air. Voilà pourquoi le condensateur se trouve à l'extérieur du réfrigérateur, dans la plupart des cas derrière l'appareil.

AEG Hausgeräte GmbH
Postfach 1036
D-90327 Nürnberg

<http://www.aeg.hausgeraete.de>

© Copyright by AEG

01-0100

2222 619-66