

ZANUSSI

PORTE LIFT POUR FOUR MICRO-ONDES

LIFTDEUR VOOR MICROGOLFOVEN

LIFTTÜRE FÜR MIKROWELLENGERÄTE

LIFT DOOR FOR MICROWAVE OVEN

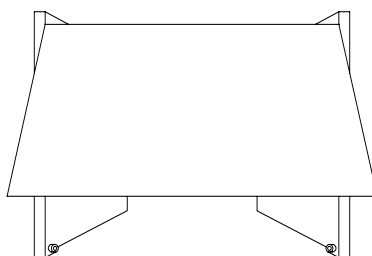

DESCRIPTIF DE MONTAGE
MONTAGEHANDLEIDING
MONTAGEANLEITUNG
ASSEMBLY SPECIFICATION



NE PAS JETER LES DEUX CARTONS!

WERP DE 2 KARTONNEN NIET WEG!

BITTE WERFEN SIE DIE BEIDEN
BEIGELEGTE KARTONS NICHT WEG!

DON'T THROW THE 2 CARDBOARDS
AWAY!

①

FIXER LES PAROIS LATÉRALES AVEC 4 VIS DE CHAQUE COTE.

Attention: le panneau situé au dessus du box doit impérativement se trouver à 3 mm min. du bord de la niche.

BEVESTIG DE ZIJWANDEN MET 4 SCHROEVEN AAN IEDERE ZIJDE.

Opgelet: de plaat boven de box moet zich op minstens 3 mm van de rand van de nis bevinden.

BEFESTIGEN SIE DIE SEITENWÄNDE MIT 4 SCHRAUBEN AN JEDER SEITE.

Achtung: Unbedingt darauf achten, daß das über der Box befindliche Brett sich in mindestens 3 mm Abstand vom Nischenrand befindet.

FIX THE SIDE WALLS WITH 4 SCREWS ON EACH SIDE.

Warning: It's imperative that the panel located above the box be at 3 mm minimum from the edge of the niche.

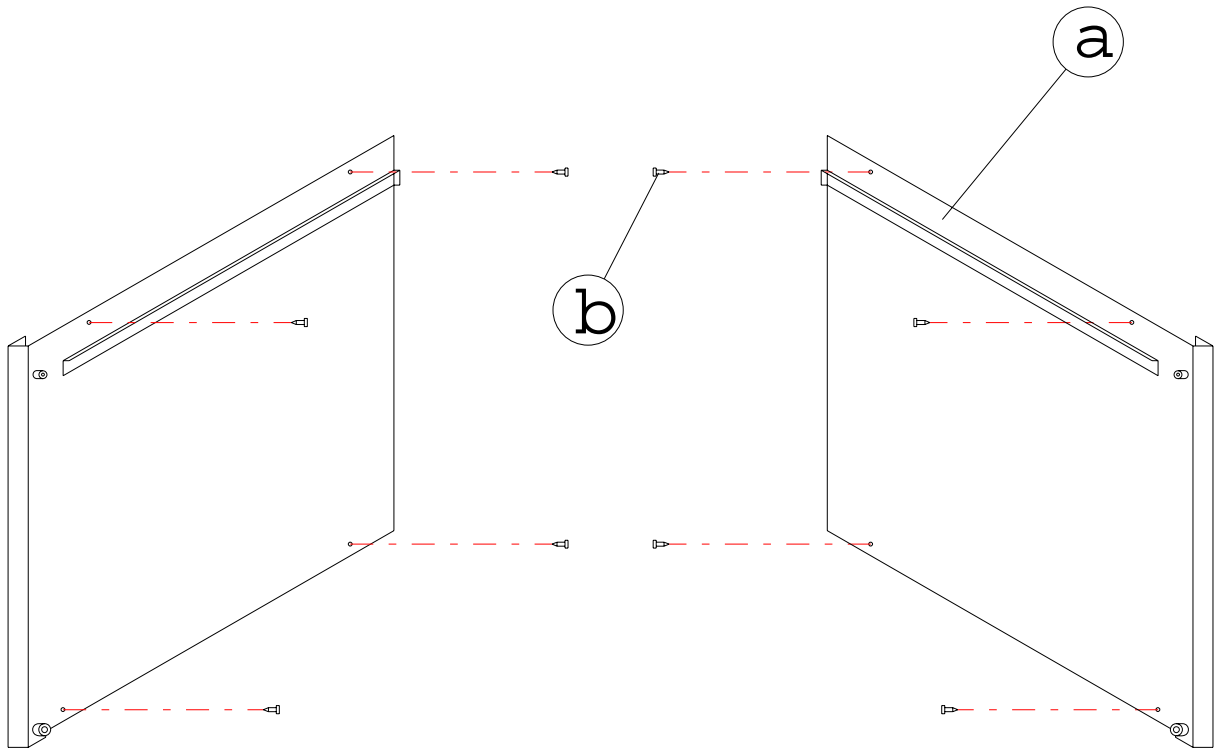

a) PAROIS LATERALES
 ZIJWANDEN
 SEITENWÄNDE
 BEFESTIGUNGSSCHRAUBEN
 SIDE WALLS

b) VIS DE FIXATION
 SCHROEVEN

SCREWS FOR FIXATION

②

DÉVISSER LES AXES PIVOTS PLACES A L'AVANT.

SCHROEF DE VOORAAN GESTELDE SPILLEN LOS.

SCHRAUBEN SIE DIE BOLZEN AB.

UNSCREW THE PIVOT PINS AT THE FRONT.

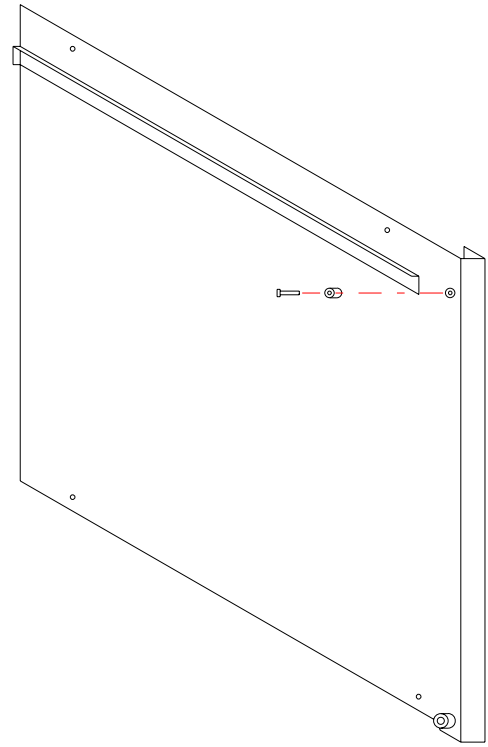
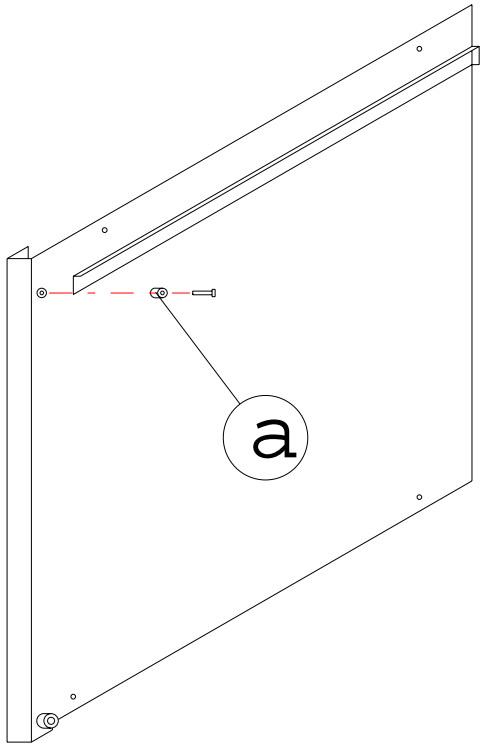

a) AXES PIVOTS
SPILLEN
BOLZEN
PIVOT PIN

③

GLISSER LA VITRE ET SON SUPPORT EN ENGAGEANT LES
RAILS DANS LES FENTES DES PATINS.

REVISSER LES AXES PIVOT ②.

*BRENG DE RUIT EN ZIJN STEUN IN DE GLEUVEN VAN DE
GELEIDERS AAN.*

SCHROEF DE SCHARNIERPUNTEN TERUG VAST ②.

SCHIEBEN SIE DAS GLASPANEEL MIT DER HALTERUNG
IN DIE GLEITSCHIENEN.

BEFESTIGEN SIE NUN WIEDER DIE BOLZEN ②.

*SLIDE THE PANE AND ITS SUPPORT BY FITTING THE RAILS
INTO THE SLITS OF THE RUNNERS.*

RESCREW THE PIVOT PINS ②.

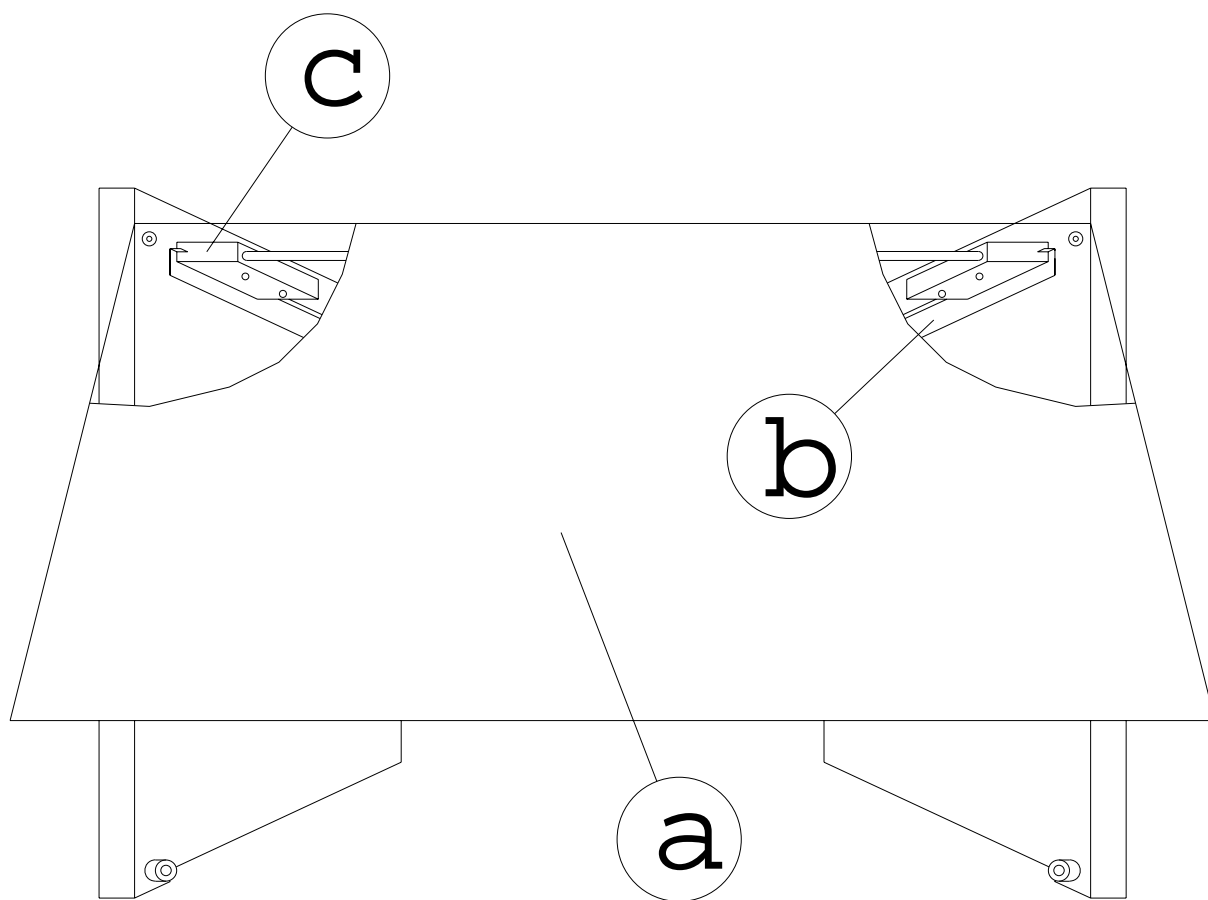

a) VITRE
VENSTER
GLASpaneel
PANE

b) RAIL
RAIL
GLEITSCHIENE
RAIL

c) PATIN
GLIJBLOK
SCHIEBER
RUNNER

④

DÉPLACEMENT DE LA VITRE: SI VOUS DÉSIREZ RÉDUIRE LE JEU LATÉRAL, DÉVISSER LES 4 VIS FIXANT LES PATINS SUR LA TRAVERSE, RETIRER LES PATINS VERS L'EXTÉRIEUR ET RESSERRER LES VIS.

OM DE ZIJWAARTSE SPELING TE VERMINDEREN, KAN U DE 4 SCHROEVEN DIE DE GLIJBLOKKEN BEVESTIGEN LOSSCHROEVEN.

HIERNA KAN U DE GLIJBLOKKEN OP DE GEWENSTE BREEDTE VASTSCHROEVEN EN DE SCHROEVEN TERUG VASTDRAAIEN.

EINSTELLEN DES GLASANEELS: FALLS SIE DIE ABSTÄNDE SEITLICH JUSTIEREN MÖCHTEN, LÖSEN SIE DAZU DIE 4 BEFESTIGUNGSSCHRAUBEN DES SCHIEBERS. NUN KANN DAS GLASANEEL DURCH HERAUSZIEHEN DER SCHIEBER AUSGERICHTET WERDEN. DANACH SCHRAUBEN WIEDER BEFESTIGEN.

MOVING THE PANE: IF YOU WISH TO REDUCE THE SIDE CLEARANCE, UNSCREW THE 4 SCREWS FIXING THE RUNNERS ON THE CROSS PIECE, PULL THE RUNNERS OUTWARDS AND RETIGHTEN THE SCREWS.

VUE DU DESSOUS
ONDERAANZICHT
ANSICHT VON UNTEN
VIEW FROM BELOW

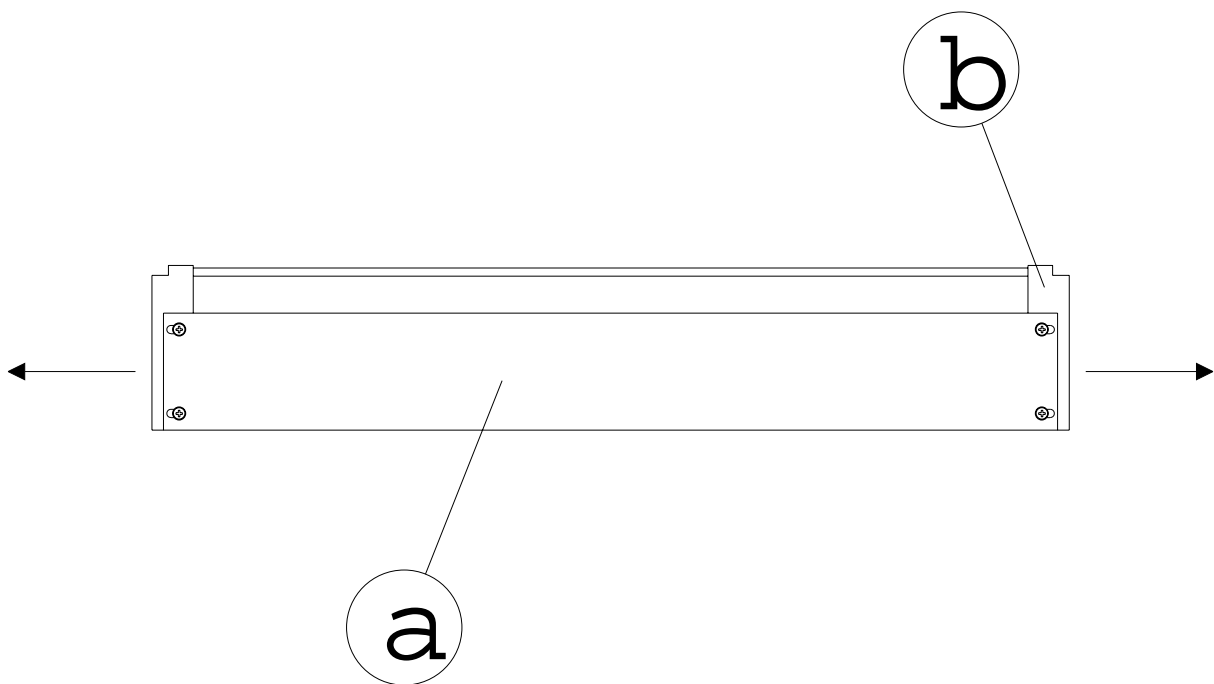

a) TRAVERSE
DWARSTUK
TRAVERSE
CROSS PIECE

b) PATINS
GLIJBLOKKEN
SCHIEBER
RUNNERS

ENCASTREMENT BOX

POUR QUE LA COTE 564 SOIT RESPECTEE, IL FAUT, DANS LE CAS OU L'ÉPAISSEUR DE LA CLOISON EST DE 16 MM, AJOUTER LES 2 PLAQUES DE CARTON COMPACT DE PART ET D'AUTRE DU CAISSON.

MICROGOLFOVENINBOUWELEMENT

OM DE 564-ZIJDE TE RESPECTEREN, MOET MEN, IN HET GEVAL DAT DE DIKTE VAN DE WAND 16 MM IS DE 2 PLATEN VAN HARD KARTON AAN DE WEERSZIJDEN VAN DE BAK TOEVOEGEN.

EINBAU MIKROWELLENGEHÄUSE

UM DAS VERGEGEBENE MAß VON 564 MM EINHALTEN ZU KÖNNEN, MÜSSEN (WENN DIE MÖBELSEITENWÄNDE 16 MM BETRAGEN) DIE BEIDEN MITGELIEFERTEN KARTONS SEITLICH EINGELEGT WERDEN.

MICROWAVE BOX RECESS

TO BE ABLE TO COMPLY WITH THE 564 DIMENSION, THE 2 COMPACT CARDBOARD SHEETS MUST BE ADDED ON BOTH SIDES OF THE BOX, IF THE PARTITION THICKNESS SHOULD BE 16 MM.

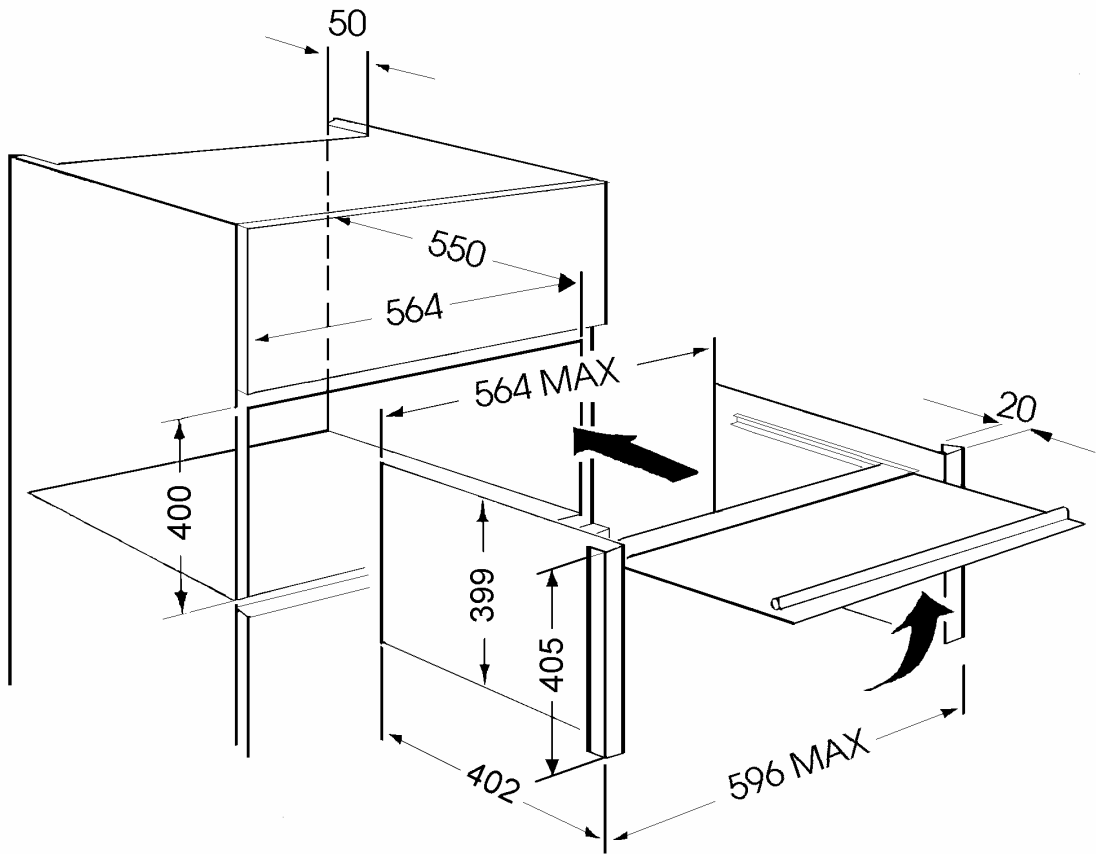

ZANUSSI

ZLD40X

ZANUSSI