

Thinking of you

 **Electrolux**

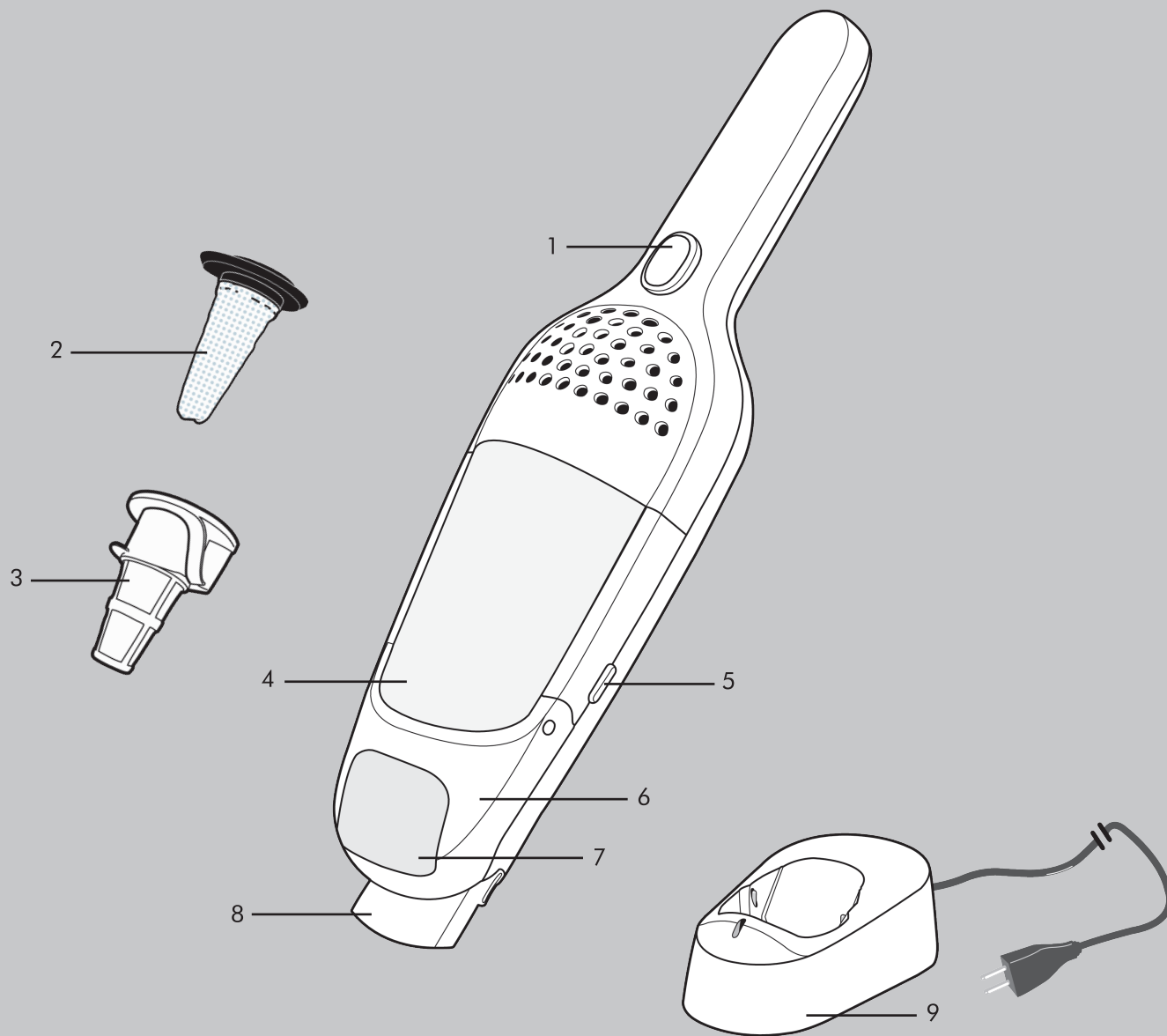

ergorapido[™] CYCLONIC HANDHELD



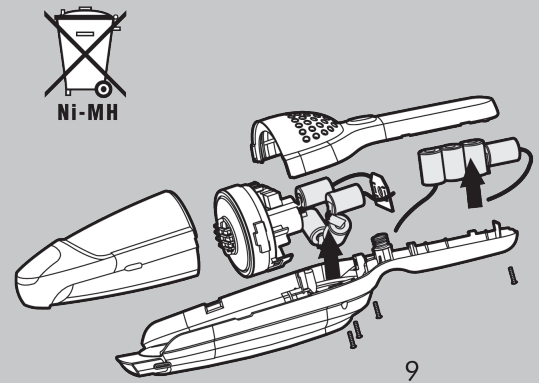
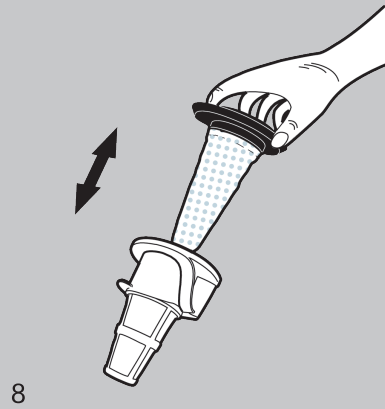
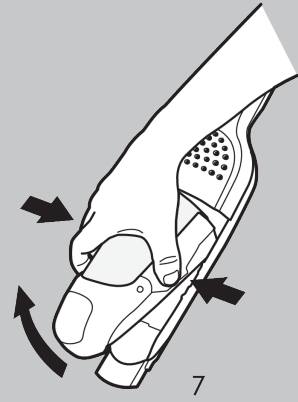
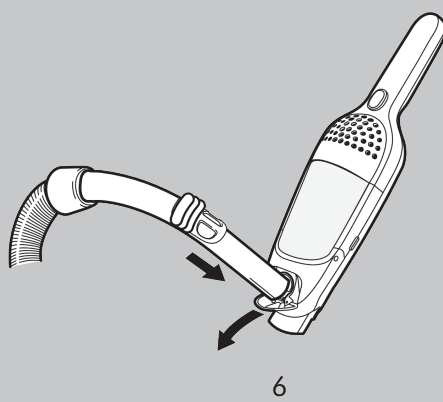
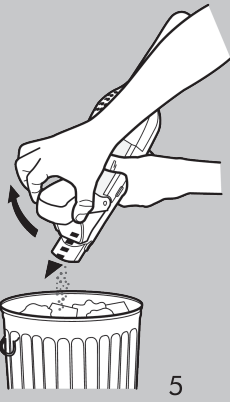
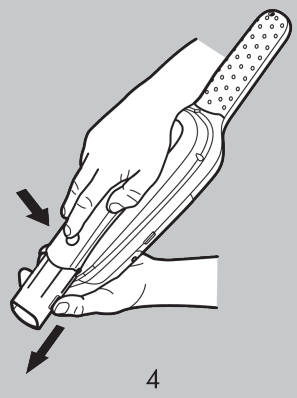
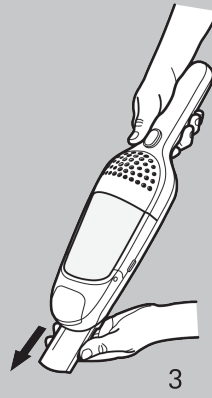
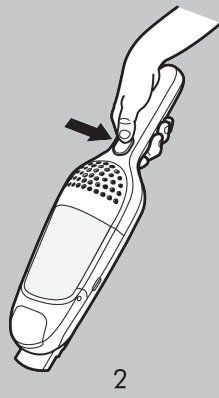
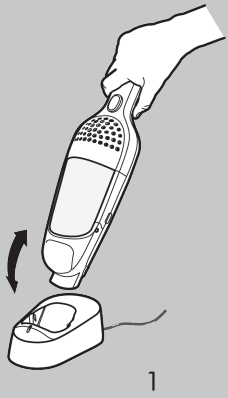

English 4

Thank you for choosing an Electrolux Ergorapido vacuum cleaner. In order to be able to make the best possible use of your Ergorapido, we recommend that you begin by reading through the instructions, and that you keep the instruction manual for future reference.

Español 5

Gracias por elegir una aspiradora Electrolux Ergorapido. Con el fin de poder sacar el máximo partido de su aspiradora Ergorapido, le recomendamos que comience leyendo las instrucciones, y que conserve el manual de instrucciones para futuras consultas.

Português 6

Obrigado por ter escolhido um aspirador Electrolux Ergorapido. De modo a utilizar o seu Ergorapido da melhor forma possível, recomendamos que comece por ler as instruções e que guarde o manual de instruções para referência futura.

Français 7

Nous vous remercions d'avoir choisi l'aspirateur Electrolux Ergorapido. Afin de pouvoir utiliser votre Ergorapido de façon optimale, nous vous recommandons de commencer par lire les instructions et de conserver le manuel d'utilisation pour toute référence ultérieure.

English

1. On/off button
2. Fine filter
3. Prefilter
4. Dust container
5. Release button
6. Quick emptying cover
7. Vacuum cleaning cover
8. Crevice nozzle
9. Charging station

Español

1. Botón de encendido y apagado (on/off)
2. Filtro fino
3. Filtro previo
4. Contenedor para polvo
5. Botón de liberación
6. Cubierta de vaciado rápido
7. Cubierta de aspiración
8. Boquilla con ranura
9. Base de carga

Português

1. Botão Ligar/Desligar
2. Filtro fino
3. Pré-filtro
4. Compartimento de pó
5. Botão Libertar
6. Tampa de esvaziamento rápido
7. Tampa de aspiração
8. Bocal de fenda
9. Estação de carregamento

Français

1. Bouton marche/arrêt
2. Filtre fin
3. Préfiltre
4. Réceptacle à poussière
5. Bouton de déverrouillage
6. Capot de vidage rapide
7. Capot d'accès pour l'aspiration du contenu du réceptacle à poussière
8. Suceur long pour fentes
9. Station de charge

English

Unpacking and assembly

Check that all the parts are in the box.

Charging

1. Place Ergorapido in the charging station. An indicator light will come on once Ergorapido makes contact with the charging station. It takes 8-10 hours to fully charge the batteries before the first use. When Ergorapido is totally discharged, approximately 12-16 hours charging is required to regain full capacity. In order to ensure that it is always ready for use, Ergorapido should be left on charge when not being used.

Vacuuming

2. Start Ergorapido by pressing the start button. The vacuum cleaner will stop as soon as you release the button.
3. The crevice nozzle can be pulled out in order to reach awkward places.
4. If anything gets stuck in the crevice nozzle, it can be completely removed from the hand unit. Depress the release button and pull out the crevice nozzle. Clean it and remove anything that has got stuck in the air duct.

Emptying/cleaning

A. Quick emptying of the dust container

5. Open the quick emptying cover and empty the contents into a suitable vessel or bag. Press back the quick emptying cover until it clicks into place.

B. Quick cleaning using the vacuum cleaning cover

6. Lift up the vacuum cleaning cover. Vacuum clean the dust container and filter by placing the hose handle of another vacuum cleaner against the vacuum cleaning hole.

C. Careful cleaning of the dust container and filters

7. Release the whole dust container by pressing in the release button on either side of the container.
8. Take out the dust container and separate both filters. The dust container, prefilter and fine filter can be shaken clean or cleaned and rinsed using warm water. Make sure that the parts are dry before they are reassembled. Reassemble in reverse order.

Never wash dust containers or filters in a dishwasher.

NB:

- Never vacuum in wet places.
- Never vacuum near flammable gases, liquids etc.
- Never vacuum up sharp objects such as shards of glass etc.
- Never vacuum up liquids, as these can severely damage the machine.
- Never vacuum up ash, lit cigarette ends etc.
- Never vacuum up fine dust from plaster, concrete, flour or ash, for example.
- Do not leave the vacuum cleaner in direct sunlight.
- Avoid exposing the vacuum cleaner or battery to strong heat.
- The battery must not be dismantled, short-circuited, placed against a metal surface or exposed to strong heat.

Disposal

If an Ergorapido is to be disposed of, the batteries should be removed. Used batteries should never be disposed of with household waste. These should always be taken to a recycling station.

Taking out batteries

9. NB – Ergorapido must not be connected to the charging station while you are removing the batteries.
 - Undo the four screws.
 - Carefully lift the hood.
 - Unclip the connecting cables and lift out the batteries.

Servicing or repairs

In cases of breakdown or faults, your Ergorapido must be taken to an authorised Electrolux service centre.

If the supply cord is damaged, it must be replaced by Electrolux or its service agent or a similarly qualified person in order to avoid a hazard.

The symbol  on the product or on its packaging indicates that this product may not be treated as household waste. Instead it shall be handed over to the applicable collection point for the recycling of electrical and electronic equipment. By ensuring this product is disposed of correctly, you will help prevent potential negative consequences for the environment and human health, which could otherwise be caused by inappropriate waste handling of this product. For more detailed information about recycling of this product, please contact your local city office, your household waste disposal service or the shop where you purchased the product.

Español

Desembalaje y montaje

Compruebe que en la caja se suministran todas las piezas.

Carga

1. Coloque la aspiradora Ergorapido en la base de carga. Un piloto indicador se encenderá una vez que la aspiradora Ergorapido entre en contacto con la base de carga.
Antes de su utilización por primera vez, se tardan de 8 a 10 horas en cargar completamente las baterías. Cuando la aspiradora Ergorapido se encuentre totalmente descargada, se necesitarán aproximadamente de 12 a 16 horas de carga hasta alcanzar la capacidad total.
Para garantizar que la aspiradora se encuentra siempre lista para usar, deberá dejarse en carga cuando no se utilice.

Aspiración

2. Encienda la aspiradora Ergorapido pulsando el botón de marcha. La aspiradora se detendrá al soltar el botón.
3. Se puede sacar la boquilla con ranura para llegar a sitios de difícil acceso.
4. Si se atasca algo en esta boquilla, se puede retirar completamente de la unidad manual. Pulse el botón de liberación y saque la boquilla con ranura. Límpiela y retire lo que se haya atascado en el conducto de aire.

Vaciado y limpieza

A. Vaciado rápido del contenedor para polvo

5. Abra la cubierta de vaciado rápido y vacíe el contenido en una bolsa o en un recipiente adecuado. Vuelva a pulsar la cubierta de vaciado rápido hasta que encaje en su sitio.

B. Limpieza rápida utilizando la cubierta de aspiración

6. Levante la cubierta de aspiración. Aspire el contenedor para polvo y el filtro colocando el asa del tubo de otra aspiradora contra el orificio de aspiración.

C. Limpieza a fondo del contenedor para polvo y de los filtros

7. Extraiga todo el contenedor para polvo pulsando el botón de liberación a cada lado del contenedor.
8. Saque el contenedor para polvo y separe ambos filtros.
El contenedor para polvo, el filtro previo y el filtro fino se pueden sacudir para limpiarse, o bien lavarse y enjuagarse con agua templada.
Asegúrese de que las piezas están secas antes de volver a montarlas.
Vuelva a montarlas en el orden inverso.

No lave nunca los contenedores para polvo ni los filtros en el lavavajillas.

Nota:

- No aspire nunca en lugares húmedos.
- No aspire nunca junto a gases o líquidos inflamables, etc.
- No aspire nunca objetos afilados, como fragmentos de cristal o similares.
- No aspire nunca líquidos, ya que pueden dañar gravemente la máquina.
- No aspire nunca cenizas, ni colillas etc.
- No aspire nunca polvo fino como yeso, cemento, harina, cenizas, por ejemplo.
- No deje nunca la aspiradora a la luz directa del sol.
- Evite la exposición de la aspiradora o de la batería al calor extremo.
- La batería no deberá desmontarse, cortocircuitarse, colocarse contra una superficie metálica ni exponerse a temperaturas elevadas.

Cómo desechar la aspiradora

Si tiene que desechar la aspiradora Ergorapido, deberá extraer las baterías. Las baterías usadas nunca deberán desecharse con la basura habitual. Siempre deberán llevarse a un contenedor de reciclado.

Extracción de las baterías

9. Nota: la aspiradora Ergo Rápido no deberá estar conectada a la base de carga mientras se estén retirando las baterías.
 - Desenrosque los cuatro tornillos.
 - Levante la cubierta con cuidado.
 - Desconecte los cables de conexión y saque las baterías.

Asistencia o reparaciones

En caso de que se produzcan fallos o paradas, deberá llevar la aspiradora Ergorapido a un centro de servicio de reparación Electrolux autorizado. Un cable dañado tan sólo puede ser reemplazado en un centro de asistencia autorizado de Electrolux.



El símbolo  en el producto o en su embalaje indica que este producto no se puede tratar como desperdicios normales del hogar. Este producto se debe entregar al punto de recolección de equipos eléctricos y electrónicos para reciclaje. Al asegurarse de que este producto se deseché correctamente, usted ayudará a evitar posibles consecuencias negativas para el ambiente y la salud pública, lo cual podría ocurrir si este producto no se manipula de forma adecuada. Para obtener información más detallada sobre el reciclaje de este producto, póngase en contacto con la administración de su ciudad, con su servicio de desechos del hogar o con la tienda donde compró el producto.

Português

Desembalar e montar

Verifi que se todas as peças estão na caixa.

A carregar

1. Coloque o Ergorapido na estação de carregamento. Uma luz indicadora aparecerá assim que o Ergorapido estabelecer contacto com a estação de carregamento.

Demora entre 8 a 10 horas até que as pilhas estejam completamente carregadas antes da primeira utilização. Quando o Ergorapido estiver completamente descarregado, é necessário carregá-lo durante 12 a 16 horas aprox. para recuperar a sua capacidade total.

Para garantir que o Ergorapido está sempre pronto a ser utilizado, deve deixá-lo a carregar nos intervalos entre as utilizações.

Aspirar

2. Inicie o Ergorapido premindo o botão Iniciar. O aspirador para assim que libertar o botão.
3. O bocal de fendas pode ser esticado de modo a atingir locais difíceis.
4. Se algum objecto fi car encravado no bocal de fendas, este pode ser completamente removido da unidade manual. Prima o botão Libertar e retire o bocal de fendas. Limpe-o e remova tudo o que tenha fi cado encravado no tubo de ar.

Esvaziar/limpar

A. Esvaziamento rápido do compartimento de pó

5. Abra a tampa de esvaziamento rápido e esvazie o conteúdo para um recipiente ou saco adequado. Empurre a tampa de esvaziamento rápido de volta à posição inicial até esta fi car correctamente encaixada.

B. Limpeza rápida utilizando a tampa de aspiração

6. Levante a tampa de aspiração. Aspire o compartimento e o filtro de pó colocando a pega da mangueira de outro aspirador contra o buraco de aspiração.

C. Limpeza cuidadosa do compartimento e dos filtros de pó

7. Liberte todo o compartimento de pó premindo o botão Libertar em ambos os lados do compartimento.
8. Retire o compartimento de pó e separe ambos os filtros. Para limpar o compartimento de pó, o pré-filtro e o filtro fino pode sacudilos ou lavá-los com água quente. Certifi que-se de que as peças estão secas antes de voltar a montá-las. Volte a montar o aparelho no sentido inverso. Nunca lave os compartimentos ou os filtros de pó numa máquina de lavar loiça.

NB:

- Nunca aspire em locais húmidos.
- Nunca aspire perto de gases, líquidos ou outras substâncias inflamáveis.
- Nunca aspire objectos aguçados tal como cacos de vidro, etc.
- Nunca aspire líquidos, dado estes poderem causar graves danos na máquina.
- Nunca aspire cinzas, pontas de cigarro acesas, etc.
- Nunca aspire pó fino de gesso, cimento, farinha ou cinzas, por exemplo.
- Não deixe o aspirador exposto a luz solar directa.
- Evite expor o aspirador ou a bateria a calor intenso.
- Não deve desmontar a bateria, provocar-lhe um curto circuito, colocá-la numa superfície de metal ou expô-la a calor intenso.

Eliminação

Se um Ergorapido tiver de ser eliminado deve remover as pilhas. As pilhas usadas não devem ser colocadas juntamente com o lixo doméstico. Devem ser sempre levadas para uma estação de reciclagem.

Retirar as pilhas

9. NB – O Ergorapido não deve estar ligado à estação de carregamento durante a remoção das pilhas.
 - Retire os quatro parafusos.
 - Levante a cobertura cuidadosamente.
 - Desligue os cabos de ligação e retire as pilhas.

Assistência ou reparações

Em casos de avaria ou falhas, o seu Ergorapido deve ser levado a um centro de assistência Electrolux autorizado.

Um cabo danifi cado deverá ser substituído apenas por um serviço autorizado Electrolux.



O símbolo  no produto ou na embalagem indica que este produto não pode ser tratado como lixo doméstico. Em vez disso, deve ser entregue ao centro de recolha selectiva para a reciclagem de equipamento eléctrico e electrónico. Ao garantir uma eliminação adequada deste produto, irá ajudar a evitar eventuais consequências negativas para o meio ambiente e para a saúde pública, que, de outra forma, poderiam ser provocadas por um tratamento incorrecto do produto. Para obter informações mais pormenorizadas sobre a reciclagem deste produto, contacte os serviços municipalizados locais, o centro de recolha selectiva da sua área de residência ou o estabelecimento onde adquiriu o produto.

Français

Déballage et assemblage

Vérifier que tous les éléments sont présents dans la boîte.

Chargement

1. Placer l'Ergorapido dans la station de charge. Un voyant s'allume dès que l'Ergorapido entre en contact avec la station de charge. 8 à 10 heures sont nécessaires pour charger complètement les batteries avant la première utilisation. Lorsque l'Ergorapido est complètement déchargé, environ 12 à 16 heures de charge sont nécessaires pour rétablir une pleine capacité. Pour que l'Ergorapido soit toujours prêt à servir, il convient de le laisser en charge lorsqu'il n'est pas utilisé.

Utilisation

2. Démarrer l'Ergorapido en appuyant sur le bouton de mise en marche. L'aspirateur s'arrête dès que vous lâchez le bouton.
3. Le suceur pour fentes peut être extrait afin d'atteindre les endroits difficiles d'accès.
4. Si quelque chose se coincé dans le suceur pour fentes, il est possible de le détacher complètement du corps de l'appareil. Appuyer sur le bouton pour enlever le réceptacle à poussière et retirer le suceur pour fentes. Le nettoyer et enlever l'élément coincé dans le conduit d'air.

Vidage/nettoyage

A. Vidage rapide du réceptacle à poussière

5. Ouvrir le capot de vidage rapide et en vider le contenu dans une poubelle ou un sac approprié. Remettre en place le capot de vidage rapide en appuyant dessus jusqu'à ce qu'il s'encliquette.

B. Nettoyage rapide à l'aide du capot d'accès pour l'aspiration

6. Lever le capot d'aspiration. Aspirer le bac à poussière et le filtre en plaçant la poignée du flexible d'un autre aspirateur contre le trou d'aspiration.

C. Nettoyage minutieux du réceptacle à poussière et des filtres

7. Libérer complètement le réceptacle à poussière en appuyant sur les boutons se trouvant de chaque côté du réceptacle.
8. Extraire le réceptacle à poussière et séparer les deux filtres. Le réceptacle à poussière, le préfiltre et le filtre fin peuvent être secoués ou nettoyés et rincés à l'eau chaude. S'assurer que les éléments soient secs avant de les remettre en place. Remonter dans l'ordre inverse.

Ne jamais laver le réceptacle à poussière ou les filtres dans un lave-vaisselle.

Remarque :

- Ne jamais aspirer dans des endroits humides.
- Ne jamais aspirer à proximité de gaz inflammables, de liquides, etc.
- Ne jamais aspirer des objets acérés, tels que des tessons de verre, etc.
- Ne jamais aspirer des liquides, car ils risqueraient d'endommager gravement l'appareil.
- Ne jamais aspirer des cendres, des mégots de cigarette incandescents, etc.
- Ne jamais aspirer de fines particules de plâtre, de béton, de farine ou de cendre, par exemple.
- Ne jamais laisser l'aspirateur en plein soleil.
- Éviter d'exposer l'aspirateur ou la batterie à une forte chaleur.
- La batterie ne doit pas être démontée, court-circuitée, placée sur une surface métallique ou exposée à une forte chaleur.

Appareil en fin de vie



En fin de vie, les batteries doivent être retirées d'Ergorapido. Ne jamais jeter des batteries usagées aux ordures ménagères. Les batteries doivent être jetées dans un conteneur de recyclage.

Extraction des batteries

9. Remarque : l'Ergorapido ne doit pas être branché sur la station de chargement tandis que les batteries sont extraites.
 - Retirer les quatre vis.
 - Soulever le capot avec précaution.
 - Débrancher les câbles de connexion et retirer les batteries.

Maintenance ou réparation

En cas de panne ou de dysfonctionnement, ramener votre Ergorapido à un Centre Service Agréé Electrolux. Si un câble est endommagé, il ne doit être remplacé que par un centre service agréé Electrolux. Cette intervention n'est pas prise en charge par la garantie.

 Le symbole  sur le produit ou son emballage indique que ce produit ne peut être traité comme déchet ménager. Il doit plutôt être remis au point de ramassage concerné, se chargeant du recyclage du matériel électrique et électronique. En vous assurant que ce produit est éliminé correctement, vous favorisez la prévention des conséquences négatives pour l'environnement et la santé humaine qui, sinon, seraient le résultat d'un traitement inapproprié des déchets de ce produit. Pour obtenir plus de détails sur le recyclage de ce produit, veuillez prendre contact avec le bureau municipal de votre région, votre service d'élimination des déchets ménagers ou le magasin où vous avez acheté le produit.

Technical specifications

| | |
|--------------------------------|------------|
| Operating time (fully charged) | 8 - 10 min |
| Battery capacity | 1 200 mAh |
| Operating current | 9 A |
| Voltage | 9,6 V |
| Charging time | 12 - 16 h |



This machine meets the requirements of EU directive 89/336/EEG and EC directive 73/23/EEC with amendment 90/683/EEC and 89/336/EEC.

Use only by Electrolux approved rechargeable battery.

Use of any other types of battery might cause leakage and danger.

Thinking of you
 **Electrolux**