



Gebrauchsanleitung DE
User Manual EN
Manuel d'utilisation FR
Manuale D'uso IT

GT 200 N10
GT 230 N10
GT 300 N10

We were thinking of you
when we made this product

Herzlich willkommen in der Welt von Electrolux!

Wir danken Ihnen, dass Sie sich entschlossen haben, ein erstklassiges Produkt von Electrolux zu erwerben, das Ihnen in der Zukunft hoffentlich viel Freude bereiten wird. Die Firma Electrolux bietet eine breite Palette von Qualitätsprodukten an, die dazu bestimmt sind, Ihr Leben angenehmer zu gestalten. Einige Beispiele dafür finden Sie auf der Umschlagseite dieser Gebrauchsanweisung. Wir bitten Sie, einige Minuten dem Durchlesen dieser Gebrauchsanweisung zu widmen, damit Sie sich von den Vorteilen Ihres neuen Geräts überzeugen zu können. Wir versprechen Ihnen, dass das Gerät Ihnen viel Freude bereiten wird. Viel Spaß!

Folgende Symbole werden in dieser Gebrauchsanleitung verwendet:



Wichtige Informationen über Ihre persönliche Sicherheit sowie über die Vermeidung von Schäden am Gerät



Allgemeine Informationen und Tipps



Umweltbezogene Informationen



Entsorgung

Sie tragen mit der Sicherstellung der korrekten Entsorgung des Produkts dazu bei, potentielle Schäden für die Umwelt und menschliche Gesundheit zu vermeiden.

Das Symbol auf dem Produkt deutet darauf hin, dass dieses Produkt nicht als Hausmüll behandelt werden darf, sondern einer geeigneten Sammelstelle für das Recycling von elektrischen und elektronischen Geräten zugeführt werden muss. Eine genauere Auskunft über das Recycling dieses Produkts erhalten Sie von Ihrem zuständigen Stadtamt, Ihrem kommunalen Abfallwirtschaftsbetrieb oder Ihrem Fachhändler, wo Sie das Gerät gekauft haben.

Inhalt

| | |
|------------------------------------------------------|----|
| Sicherheitshinweise | 6 |
| Produktbeschreibung | 6 |
| Schalttafel | 7 |
| Anzeige | 7 |
| Aufstellung | 7 |
| Erste Benutzung | 8 |
| Ein-/Ausschalten | 8 |
| Schalten Sie das Gefriergerät ein | 8 |
| Schalten Sie das Gefriergerät aus | 8 |
| Tägliche Benutzung | 8 |
| Temperatureinstellung | 8 |
| Super Freeze Funktion | 9 |
| Getränkekühlfunktion | 9 |
| Sparmodus Funktion | 10 |
| Funktion Kindersicherung | 10 |
| Alarm | 10 |
| Lagerkörbe | 11 |
| Schnellgefrierkorb | 11 |
| Sicherheitsschloss | 11 |
| Eiswürfelzubereitung | 11 |
| Öffnen und Schließen des Deckels | 11 |
| Reinigung und Pflege | 12 |
| Reinigung | 12 |
| Wenn das Gerät nicht benutzt wird | 12 |
| Ersetzen der Glühbirne | 12 |
| Nützliche Hinweise und Tipps | 12 |
| Einfrieren von Lebensmitteln | 12 |
| Lebensmittellagerung | 13 |
| Bei Stromsperre oder Ausfall des Gefriergeräts | 13 |
| Was ist zu tun, wenn... .. | 13 |
| Kundendienst und Reparaturen | 14 |
| Technische Daten | 15 |



Sicherheitshinweise

Bevor Sie aber das Gerät aufstellen und benutzen, sollten Sie diese Gebrauchsanweisung aufmerksam durchlesen. Sie enthält Sicherheitsmaßnahmen, Hinweise, Informationen und Ideen. Wenn das Gerät nach den hier beschriebenen Anweisungen benutzt wird, wird es zu Ihrer größten Zufriedenheit einwandfrei funktionieren.

Diese Hinweise dienen Ihrer Sicherheit. Sie müssen diese aufmerksam durchlesen, bevor Sie das Kühlgerät aufstellen oder benutzen.

- Benutzen Sie das Gefriergerät nur zur Lagerung von eingefrorenen Lebensmitteln, zum Einfrieren von frischen Lebensmitteln und zur Zubereitung von Eiswürfeln.
- Nehmen Sie Eiswürfel oder Speiseeis sofort nach der Entnahme aus dem Gefriergerät nicht gleich in den Mund, weil diese Frostbrand verursachen können.
- Gestatten Sie den Kindern nicht, im Inneren des Gefriergeräts zu spielen oder sich dort zu verbergen, weil sie daraus möglicherweise nicht herauskommen und ersticken könnten.
- Bewahren Sie keine Glasbehälter mit Flüssigkeit im Gefriergerät auf, weil der Glasbehälter platzen kann.
- Sorgen Sie dafür, dass das Gefriergerät nicht auf dem Stromkabel aufgestellt wird.
- Vor der Instandhaltung oder Reinigung muss das Gerät vom Stromnetz getrennt werden (Netzstecker aus der Steckdose ziehen).
- Im Inneren des Geräts dürfen keine Elektrogeräte (z.B. Eismacher) betrieben werden.

- In Ihrem Gefriergerät kommt ein umweltfreundliches Gas - Isobutan - R600a) - zur Anwendung. Allerdings ist Vorsicht geboten, weil Isobutan entzündlich ist. Daher ist es wichtig, dafür zu sorgen, dass die Rohrleitung des Kühlmittels nicht beschädigt ist.

Diese Gebrauchsanweisung sollte auf einem sicheren Ort aufbewahrt werden, damit sie in Zukunft jederzeit zum Nachschlagen bereitsteht.

Produktbeschreibung

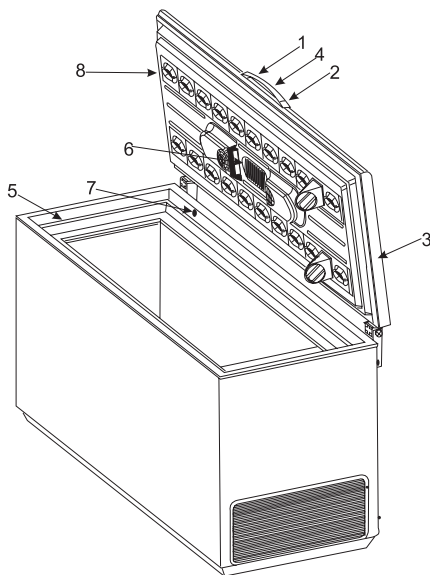

1. Deckelgriff
2. Sicherheitsschloss
3. Dichtung
4. Schalttafel
5. Oberkante
6. Licht
7. Ventil: Deckel leicht wieder zu öffnen
8. Frost Free System: Eisbildung in der Tiefkühltruhe wird total verhindert

Schalttafel

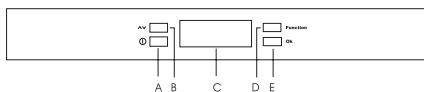

- A - Gerät EIN/AUS Knopf
 B - Drehknopf für Temperaturregelung
 C - Anzeige
 D - Funktionsknopf
 E - Bestätigungsknopf

Anzeige



*** Zeigt an, dass das Gerät eingeschaltet ist, wird bei Einschaltung der Super Freeze Funktion schneller.

! Zeigt an, dass die Temperatur des Gefriergeräts nicht niedrig genug ist, oder dass der Deckel offen gelassen wurde.

SUPER Zeigt an, dass die Super Freeze Funktion für die Einlagerung von größeren Mengen von frischen Lebensmitteln eingeschaltet ist, und schaltet die Alarmglocke aus.

Zeigt an, dass die Getränkekühlfunktion eingeschaltet ist.

Zeigt an, dass die Sparmodus Funktion eingeschaltet ist.

Zeigt an, dass die Kindersicherung eingeschaltet ist.

-88 Zeigt die Temperatur im Kühlgerät an.

88_m Zeigt die Anzahl von Minuten an, für die Getränke zu kühlen sind, wenn die Getränkekühlfunktion eingeschaltet ist.

Aufstellung

- Warten Sie nach dem Auspacken mindestens 2 Stunden, bevor Sie das Gefriergerät an das Stromnetz anschließen, um sicherzustellen, dass der Kühlmittelkreis einwandfrei arbeitet.
- Stellen Sie das Gefriergerät in einem trockenen, gut belüfteten Raum auf. Meiden Sie bei der Auswahl des Aufstellungsortes die Nähe von Wärmequellen oder direkte Sonnenbestrahlung.
- Die Raumtemperatur sollte der Klimaklasse entsprechen, für die das Gefriergerät ausgelegt ist (siehe Kapitel "Technische Daten").
- Stellen Sie das Gefriergerät waagrecht auf eine feste Oberfläche so auf, dass das Gerät auf allen vier Füßen steht.
- Für den optimalen Betrieb und zur Vermeidung von Schäden bei der Öffnung des Deckels muss ein Abstand von jeweils 5 cm von den angrenzenden Wandflächen freigelassen werden.
- Bevor Sie das Gefriergerät an die Stromversorgung anschließen, prüfen Sie, ob die Netzspannung und die Spannungsangabe im Kapitel "Technische Daten" unter "Spannung" übereinstimmen.

! Gefahr!

- Achten Sie darauf, dass das Gefriergerät nicht auf dem Stromkabel steht.
- Auf keinen Fall am Netzkabel ziehen, wenn das Gefriergerät aus einer Ecke herausgenommen werden soll.
- Das Netzkabel darf nur durch qualifiziertes Personal eines Fachreparaturbetriebs ausgewechselt werden.

- Sorgen Sie dafür, dass der Netzstecker nicht durch die Rückwand des Gefriergeräts zusammengedrückt oder beschädigt wird.
- Sorgen Sie für ausreichende Belüftung in der Umgebung des Geräts.
- Elektrische Arbeiten zur Aufstellung dieses Geräts dürfen nur durch einen qualifizierten Elektriker ausgeführt werden.



Achtung! Dieses Gerät muss geerdet werden.

Erste Benutzung

- Vor dem ersten Gebrauch muss das Innere des Kühlgeräts erst gereinigt werden (siehe Kapitel "Reinigung und Pflege").
- Schließen Sie das Kühlgerät an das Stromnetz an.
- Drücken Sie den Knopf A und schalten Sie damit das Gerät ein.
- Die Anzeige wird hell.
- Das Symbol () blinkt auf der Anzeigetafel und die Alarmglocke ertönt, weil die Temperatur im Inneren des Gefriergeräts für die Einlagerung von Lebensmitteln nicht tief genug ist.
- Drücken Sie den Knopf E und schalten Sie damit die Alarmglocke aus. Das Symbol () hört im Normalfall nach einigen Stunden auf zu blinken.
- Lebensmittel dürfen erst nach dem Verschwinden des Symbols () von der Anzeigetafel in das Gefriergerät eingelagert werden. Die Temperatur im Inneren des Gefriergeräts ist im Sparmodus () auf -18°C als optimale Lagertemperatur eingestellt.

Ein-/Ausschalten

Schalten Sie das Gefriergerät ein

- Zur Einschaltung des Geräts drücken Sie auf Knopf (A).
- Die Anzeigetafel wird hell.

Schalten Sie das Gefriergerät aus

- Drücken Sie auf Knopf (A) länger als eine Sekunde, bis der Countdown "3-2-1" verschwindet und eine Folge von Tonsignalen ertönt.
- Die Anzeige erlischt.

Warnung! Stellen Sie bitte keine Gegenstände auf die Schalltafel, weil diese eine ungewollte Ausschaltung des Gefriergeräts verursachen könnten.

Tägliche Benutzung

Temperatureinstellung

Die Temperatur kann zwischen -15°C und -24°C eingestellt werden. Wir empfehlen Ihnen, die Temperatur des Gefriergeräts auf -18°C einzustellen, weil bei dieser Temperatur das Einfrieren von frischen Speisen und die Konservierung der gefrorenen Lebensmittel garantiert sind.

- Drücken Sie mehrmals den Knopf (B), bis die gewünschte Temperatur eingestellt ist.
- Die Temperatur auf der Anzeige blinkt und zeigt die eingestellte Temperatur an.
- Drücken Sie den Knopf (E), um die gewünschte Temperatur zu bestätigen. Sie hören ein Tonsignal.
- Das Blinken der Temperaturanzeige hört auf und es erscheint die Temperatur im Inneren des Gefriergeräts.
- Die neu eingestellte Temperatur wird erst in einigen Stunden erreicht. Bis



dieser Zustand erreicht ist, können der angezeigte Temperaturwert und der eingestellte Wert unterschiedlich sein.

Achtung! Eine Differenz zwischen angezeigter Temperatur und eingestellter Temperatur gilt als normal, insbesondere in den folgenden Fällen:

- Die Temperatureinstellung wurde kurzzeitig geändert.
- Der Deckel der Tiefkühltruhe ist für längere Zeit offen gelassen worden.
- In das Gefriergerät wurden warme Speisen eingelagert.
- Die Super Freeze Funktion wurde eingeschaltet.

Super Freeze Funktion





Wenn mehr als 3-4 kg frisches Fleisch eingefroren werden soll, muss das Gefriergerät vorgekühlt werden.

- Drücken Sie mehrmals den Knopf (D) mindestens 24 Stunden vor der Einlagerung von frischen Lebensmitteln, bis das entsprechende Symbol () auf der Anzeigetafel zu blinken beginnt.
- Drücken Sie innerhalb von wenigen Sekunden Knopf (E), um die Einschaltung der Super Freeze Funktion zu bestätigen. Das Symbol () hört zu blinken auf, Sie hören ein Tonsignal und die Animation auf der Anzeigetafel wird schneller.
- Lagern Sie die einzufrierenden Speisen in das Kühlgerät ein. Nach 52 Stunden schaltet sich diese Funktion automatisch aus und das Gerät kehrt zur normalen Lagerungstemperatur zurück. Durch wiederholtes Drücken auf den Knopf (D) - bis das entsprechende Symbol () wieder zu blinken beginnt - kann diese Funktion jederzeit ausgeschaltet werden. Anschließend wird per

Knopfdruck auf (E) die Ausschaltung dieser Funktion bestätigt.



Getränkekühlfunktion

Diese Funktion wird als Sicherheitswarnung verwendet, wenn Glasflaschen in das Gefriergerät eingelagert werden, die aber platzen können, wenn sie zu lange im Gerät gelassen werden.

- Drücken Sie mehrmals den Knopf (D), bis das entsprechende Symbol () auf der Anzeigetafel zu blinken beginnt.
- Drücken Sie innerhalb von wenigen Sekunden Knopf (E), um die Einschaltung der Getränkekühlfunktion zu bestätigen. Das Symbol () hört zu blinken auf und Sie hören ein Tonsignal.
- Um die gewünschte Zeitdauer in Minuten (von 1 bis 90) einzustellen, drücken Sie bitte mehrmals oder kontinuierlich den Knopf (B).
- Stellen Sie die Getränke in das Gefrierapparat.
- Wenn die eingestellte Zeitdauer abgelaufen ist, ertönt das Alarmsignal und das Symbol () und die Zeit blinken auf der Anzeigetafel.
- Drücken Sie den Knopf (E), um den Alarm auszuschalten.
- Nehmen Sie die Getränke aus dem Gefriergerät. Diese Funktion kann jederzeit ausgeschaltet werden, indem Sie erst den Knopf (D) drücken, bis das entsprechende Symbol () auf der Anzeigetafel zu blinken beginnt, und dann den Knopf (E) zur Bestätigung des Ausschaltens dieser Funktion drücken.



Sparmodus Funktion

Verwenden Sie diese Funktion, um die Temperatur des Gefriergeräts automatisch auf den optimalen Wert (-18°C) einzustellen, weil bei dieser Temperatur das Einfrieren von frischen Speisen und die Konservierung der gefrorenen Lebensmittel garantiert sind.

- Drücken Sie mehrmals den Knopf (D), bis das entsprechende Symbol () auf der Anzeigetafel zu blinken beginnt.
- Drücken Sie innerhalb von wenigen Sekunden Knopf (E), um die Einschaltung der Sparmodus Funktion zu bestätigen. Das Symbol () hört zu blinken auf und Sie hören ein Tonsignal. Durch Drücken des Knopfes (B) können diese Funktion jederzeit ausgeschaltet und ein neuer Temperaturwert gewählt werden. Anschließend wird per Knopfdruck auf (E) die Wahl bestätigt.

Funktion Kindersicherung

Durch diese Funktion wird verhindert, dass Kinder mit den Knöpfen auf der Bedienungstafel spielen. In diesem Fall wird das Drücken von beliebigen Knöpfen keinen Einfluss auf den Betrieb des Geräts haben.

- Drücken Sie mehrmals den Knopf (D), bis das entsprechende Symbol () auf der Anzeigetafel zu blinken beginnt.
- Drücken Sie innerhalb von wenigen Sekunden Knopf (E), um die Einschaltung die Funktion Kindersicherung zu bestätigen. Das Symbol () hört zu blinken auf und Sie hören ein Tonsignal.
- Die Knöpfe auf der Bedienungstafel sind jetzt gesperrt. Durch Drücken des Knopfes (D) bis das entsprechende Symbol () auf der

Anzeigetafel wieder blinkt, und Bestätigung mit dem Knopf (E) kann diese Funktion jederzeit ausgeschaltet werden.

Alarm

Wenn die Temperatur des Gefriergeräts nicht tief genug ist, ertönt die Alarmglocke und das Symbol () und die Temperaturanzeige auf der Anzeigetafel blinken. Wenn der Normalzustand wieder erreicht ist, wird nur der Temperaturwert weiter blinken. Der höchste Temperaturwert, den das Gerät erreicht hat, wird gespeichert.

- Zur Ausschaltung des Tonsignals drücken Sie bitte auf Knopf (E). Jetzt erscheint für einige Sekunden der höchste Temperaturwert, den das Gefriergerät erreicht hat. Anschließend wird die tatsächliche Temperatur im Inneren des Gefriergeräts angezeigt.
- Das Symbol () wird solange angezeigt, bis die Temperatur im Gerät höher als die eigenestellte Temperatur ist.

Ursachen des Alarms:

- Einlagerung von größeren Mengen von frischen Lebensmitteln.
- Öffnung des Gerätedeckels für längere Zeit.
- Fehlermeldung des Systems, siehe Kapitel "Was ist zu tun, wenn...".

Lagerkörbe

- Hängen Sie die Körbe auf die Oberkante (X) oder stellen Sie die stapelbaren Körbe in das Gefriergerät (Y).
- Drehen Sie und arretieren Sie die Griffe für diese zwei Positionen wie abgebildet.

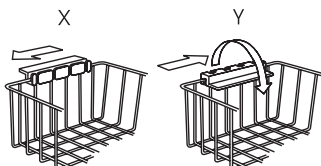

Zusätzliche Körbe sind bei Ihrem örtlichen Vertragshändler erhältlich oder können auf der Website von Electrolux bestellt werden (je nach Land unterschiedlich). Die Illustrationen auf dieser Seite zeigen, wie viele Körbe in die verschiedenen Gefriergeräte passen.



Schnellgefrierkorb

Der Korb ist für den Schnellgefrierbetrieb vorgesehen.

Wichtig! Entfernen Sie niemals diesen Spezialkorb, der für den Schutz des Frost Free Systems vorgesehen ist, lassen Sie ihn immer auf den Haken darunter eingearastet hängen.

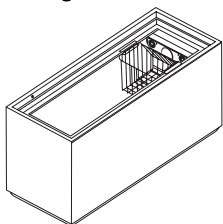

Sicherheitsschloss

- Führen Sie den Schlüssel in das Schloss ein und drehen Sie den Schlüssel.

Ersatzschlüssel sind von Ihrem örtlichen Vertragshändler erhältlich.

Wichtig! Bewahren Sie die Schlüssel immer außerhalb der Reichweite von Kindern auf. Vor der Entsorgung eines alten Gefrierschranks entfernen Sie bitte die Schlüssel daraus.

Eiswürfelzubereitung

- Halten Sie das Eiswürfeltablett senkrecht und füllen Sie dieses bis zu der Markierung (F) mit Wasser auf.
- Schließen Sie das Eiswürfeltablett mit der Schließkappe (G) und schieben Sie es in den Deckel des Gefriergeräts hinein.
- Zum Lösen der Eiswürfel kann entweder das Tablett gedreht oder für einige Sekunden unter fließendes Wasser gehalten werden.

Wichtig! Zur Herausnahme von Eiswürfeln dürfen keine scharfen oder spitzen Gegenstände verwendet werden!

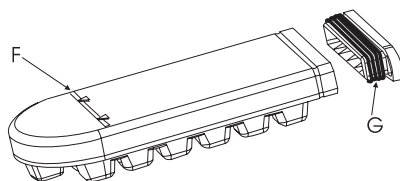

Öffnen und Schließen des Deckels

Der Deckel des Geräts ist mit einer dicht schließender Dichtung ausgerüstet und wird sofort nach einer Schließung keine Wiederöffnung zulassen.

- Warten Sie einige Minuten, bis sich der Deckel wieder öffnen lässt. Das Öffnen des Deckels wird durch ein

Ventil erleichtert. Der Griff darf nicht mit Gewalt angezogen werden.

Reinigung und Pflege

Reinigung

- Trennen Sie das Gerät vom Stromnetz.
- Entfernen Sie alle nicht fest eingebauten Teile und den belüfteten Boden (siehe Abbildung).
- Für die Reinigung des Gefriergeräts verwenden Sie bitte einen nassen Tuch. Verwenden Sie dabei warmes Wasser und ein mildes, nicht aromatisiertes Reinigungsmittel.
- Vor dem Wiedereinsetzen säubern Sie die nicht fest eingebauten Teile und den belüfteten Boden.

Wichtig! Verwenden Sie bitte für die Reinigung Ihres Gefriergeräts niemals starke Reinigungsmittel, Scheuerpulver oder Reinigungsmittel mit Duftaroma.

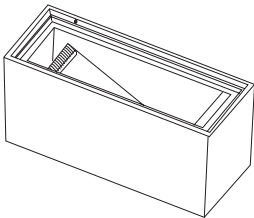

Wenn das Gerät nicht benutzt wird

- Trennen Sie das Gerät vom Stromnetz.
- Nehmen Sie alle Lebensmittel aus dem Gefriergerät heraus.
- Reinigen Sie das Gefriergerät wie oben beschrieben.
- Lassen Sie den Deckel einen Spalt offen.

Ersetzen der Glühbirne

- Trennen Sie das Gerät vom Stromnetz.

- Nehmen Sie die Lampenabdeckung durch Drücken eines Schraubenziehers gegen den Haken an der Abdeckung (siehe Abbildung).
- Schrauben Sie die defekte Glühbirne heraus und setzen Sie eine neue Glühbirne (max. 15W) ein.
- Setzen Sie die Lampenabdeckung wieder auf und schließen Sie das Gerät an das Stromnetz an.

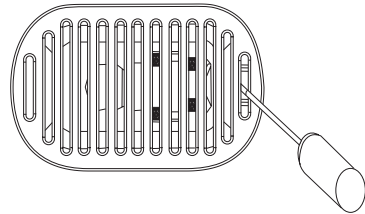

i Nützliche Hinweise und Tipps

Einfrieren von Lebensmitteln

- Vor dem Einfrieren müssen frische Lebensmittel luftdicht und feuchtigkeitsabsperrend verpackt werden, um eine Austrocknung zu vermeiden.
- Verwenden Sie immer einwandfreie Lebensmittel bester Qualität.
- Vor der Einlagerung von warmen Speisen in das Gefriergerät müssen diese erst auf Zimmertemperatur abgekühlt werden.
- Teilen Sie die Lebensmittel vor dem Einfrieren in kleinere Portionen auf. Damit wird erreicht, dass der Gefriervorgang schneller abläuft und nur die zum sofortigen Verzehr benötigte Mengen an Lebensmitteln aufgetaut werden.
- Tragen Sie auf die Verpackung der einzufrierenden Lebensmittel das Datum des Einfrierens auf.
- Stellen Sie frische, einzufrierende Lebensmittel möglichst nahe zu den

kältesten Seiten des Gefriergeräts ab und sorgen Sie dafür, dass diese nicht in direkte Berührung mit den bereits gefrorenen Lebensmittel im Gefriergerät kommen.

- Gefrorene Lebensmittel können überall im Gefriergerät gelagert werden, müssen aber mindestens 5 mm unterhalb der Oberkante gehalten werden.

Wenn der Gefriervorgang zu langsam verläuft, leidet darunter die Qualität der einzufrierenden Lebensmittel. Die Menge (in kg) an frischen Lebensmitteln, die in 24 Stunden eingefroren werden können, wird im Kapitel "Technische Daten" unter "Gefrierkapazität" angegeben.

Lebensmittellagerung

- Für frisch eingefrorene Lebensmittel: die Lagerungszeit entnehmen Sie bitte der untenstehenden Tabelle.
- Für Lebensmittel, die im tiefgekühlten Zustand gekauft wurden: beachten Sie bitte die angegebenen Verfallszeiten.
- Wenn Sie tiefgekühlte Lebensmittel einkaufen, achten Sie stets darauf, ob diese bei der richtigen Temperatur gelagert worden sind. Kaufen Sie keine Ware, die eine nasse oder verletzte Verpackung aufweist. Verstauen Sie die gekaufte Tiefkühlware so schnell wie möglich in Ihrem Gefriergerät. Wir empfehlen Ihnen, eine Isolierkühltasche für den Transport der Ware nach Hause zu verwenden.

Wichtig! Beachten Sie bitte, dass völlig oder teilweise aufgetaute Lebensmittel nicht wieder eingefroren werden dürfen. Allerdings dürfen Speisen, die durch Kochen aus aufgetauten Lebensmitteln zubereitet wurden, eingefroren werden



Bei Stromsperre oder Ausfall des Gefriergeräts

- Öffnen Sie bitte nicht den Deckel.

Wichtig! Wenn die Stromsperre die im Kapitel "Technische Daten" unter "Haltbarkeitsdauer" angegebenen Werte übersteigt, müssen die aufgetauten Lebensmittel schnell verzehrt oder sofort gekocht und (nach Abkühlung) wieder eingefroren werden.

Was ist zu tun, wenn...

Um bei einer möglichen Betriebsstörung die Kosten eines unnötigen Besuchs in der Fachwerkstatt zu vermeiden, versuchen Sie zunächst die nachfolgenden Tipps anzuwenden:

Ihr Gefriergerät arbeitet nicht

- Ist das Gerät an das Stromnetz angeschlossen?
- Ist eine Haushaltssicherung durchgebrannt?
- Gibt es eine Stromsperre?
- Ist der Temperaturregler auf die Position AUS gestellt?

Der Alarmton ertönt weiter und/oder das rote Licht/Symbol (⚠) leuchtet

- Ist der Deckel nicht ganz geschlossen? Siehe weiter unten.
- Ist der Temperaturregler den Umgebungsbedingungen gerecht eingestellt?
- Wurde das Gefriergerät zu nahe an einer Wärmequelle aufgestellt?

Das Innenlicht geht nicht an

- Ist das Gerät an das Stromnetz angeschlossen?
- Hat sich die Glühbirne in ihrer Fassung gelockert oder ist sie ausgebrannt?

Der Motor scheint zu viel zu laufen

- Ist der Deckel nicht ganz geschlossen? Siehe weiter unten.
- Ist die Raumtemperatur höher als üblich?
- Wurde gerade eine größere Menge frischer Lebensmittel in das Gefriergerät eingelagert?
- Wird der Deckel zu oft geöffnet?
- Ist der Temperaturregler den Umgebungsbedingungen gerecht eingestellt?
- Ist die Deckeldichtung beschädigt oder deformiert?
- Gibt es ausreichenden Raum für die Luftzirkulation um das Gefriergerät herum?
- Wurde die Super Freeze Funktion versehentlich eingeschaltet?

Temperatur ist zu hoch

- Wurde gerade eine größere Menge von Lebensmitteln in das Gefriergerät eingelagert?
- Wird der Deckel zu oft geöffnet?
- Ist der Temperaturregler den Umgebungsbedingungen gerecht eingestellt?

Zu viel Eis wurde gebildet

- Ist der Deckel nicht ganz geschlossen? Siehe weiter unten.
- Wurde der Schmelzwasserabflusstopfen richtig eingesteckt?

Der Deckel schließt nicht ganz

- Gibt es zu viel Eis oder eine Verpackung, die den Deckel an einer korrekten Schließung behindern?
- Gibt es Lebensmittelverpackungen, die den Deckel blockieren?
- Ist die Deckeldichtung verschmutzt oder verklebt?
- Gibt es eine Zitterbewegung am Gefriergerät oder scheint das Gerät unstabil aufgestellt zu sein?

Der Deckel lässt sich schwer öffnen

- Ist die Deckeldichtung verschmutzt oder verklebt?
- Ist das Ventil blockiert?

Wenn Sie weitere Hilfe benötigen, wenden Sie sich bitte an Ihre örtliche Vertragswerkstatt.

Kundendienst und Reparaturen

Im Falle eines Ausfalls oder Fehlbetriebs muss Ihr Gefriergerät durch eine Electrolux Vertragswerkstatt repariert werden.

Wichtig! Unter keinen Umständen sollten Sie versuchen, das Gerät selbst zu reparieren.

Technische Daten

| Modell | | C225 GT200N10 | C265 GT230N10 | C335 GT300N10 |
|-----------------------------------|----------|------------------|------------------|------------------|
| Volumen (brutto) | l | 229 | 264 | 335 |
| Volumen (netto) | l | 223 | 257 | 327 |
| Höhe ohne/mit Rädern | cm | 87,6 | 87,6 | 87,6 |
| Breite | cm | 119 | 132,5 | 160 |
| Tiefe | cm | 66,5 | 66,5 | 66,5 |
| Gewicht | kg | 57 | 63 | 69 |
| Energieverbrauch in 24 Stunden | kWh/24 h | 0,451 | 0,484 | 0,553 |
| Gefrierkapazität | kg/24 h | 25 | 30,5 | 31,5 |
| Gefrierhaltezeit | Stunden | 53 | 55 | 58 |
| Nennleistung | W | 100 | 120 | 140 |
| Spannung | V | 230 | 230 | 230 |
| Klimaklasse | | SN-T | SN-T | SN-T |

| Klimaklassen | Umgebungstemperaturgrenzen |
|--------------|----------------------------|
| SN | von +10°C bis +32°C |
| N | von +16°C bis +32°C |
| ST | von +18°C bis +38°C |
| T | von +18°C bis +43°C |

 Dieses Gerät erfüllt die Auflagen folgender EG-Richtlinien:

73/23/EWG vom 19. 02. 1973 (Richtlinie über Niederspannungen)

89/336/EWG vom 03. 05. 1989 (einschließlich Änderungsrichtlinie 92/31/EWG - EMV-Richtlinie)

Welcome to the world of Electrolux!

Thank you for choosing a first class product from Electrolux, which hopefully will provide you with lots of pleasure in the future. The Electrolux ambition is to offer a wide variety of quality products that make your life more comfortable. You find some examples on the cover in this manual. Please take a few minutes to study this manual so that you can take advantage of the benefits of your new machine. We promise that it will provide a superior User Experience delivering Ease-of-Mind. Good luck!

The following symbols are used in this user manual:



Important information concerning your personal safety and information on how to avoid damaging the appliance



General information and tips



Environmental information



Disposal

By ensuring this product is disposed of correctly, you will help prevent potential damaging consequences for the environment and human health.

The symbol on the product indicates that this product may not be treated as household waste, but must be taken instead to a suitable collection point for the recycling of electrical and electronic equipment. For more detailed information about recycling of this product, please contact your local city office, your household waste disposal service or the shop where you purchased the appliance.

Contents

| | |
|---------------------------------------------|----|
| Safety Information | 19 |
| Product Description | 19 |
| Control panel | 19 |
| Display | 20 |
| Installation | 20 |
| Electrical connection | 20 |
| First use | 20 |
| Switch on-off | 21 |
| Switch on the freezer | 21 |
| Switch off the freezer | 21 |
| Daily use | 21 |
| Temperature adjustment | 21 |
| Super Freeze function | 21 |
| Drinks Chill function | 22 |
| Eco Mode function | 22 |
| Child Lock function | 22 |
| Alarm | 22 |
| Storage baskets | 23 |
| Fast freezing basket | 23 |
| Security lock | 23 |
| Making ice cubes | 23 |
| Opening and closing the lid | 23 |
| Care and Cleaning | 23 |
| Cleaning | 23 |
| When not in use | 24 |
| Changing the light bulb | 24 |
| Helpful hints and tips | 24 |
| Freezing food | 24 |
| Food storage | 24 |
| In the case of a power failure or breakdown | 25 |
| What to do if... | 25 |
| Service or repair | 26 |
| Technical Data | 27 |



Safety Information

Before installing and using the appliance read this user's instruction book carefully. It contains safety precautions, hints, information and ideas. If the freezer is used in compliance with the instructions written, it will operate properly and provide you with greatest satisfaction. These warnings are provided in the interest of safety. You must read them carefully before installing or using the appliance.

- Use the freezer only for storing frozen food, freezing fresh food and making ice cubes.
- Do not eat ice cubes or ice lollies immediately after taking them out of the freezer, since they may cause frost burns.
- Do not allow children to play or hide inside the freezer, since they may become trapped inside and suffocate.
- Do not store glass containers with liquids in the freezer, since they may burst.
- Ensure that the freezer is not resting on the power supply cable.
- Before servicing or cleaning, always unplug the appliance or disconnect the power supply.
- Do not use other electrical appliances (such as ice cream makers) inside the appliance.
- Your appliance contains an environmentally friendly natural gas, isobutane (R600a). Caution is required however, since isobutane is flammable. Therefore it is essential to ensure that the refrigerant pipelines are not damaged.

It is most important that this instruction book should be retained with the appliance for future reference.

Product Description

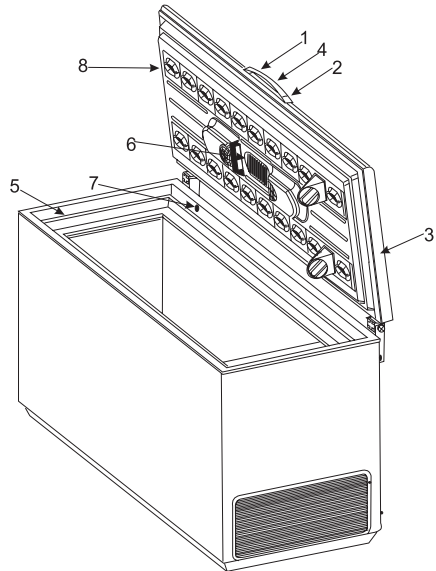

1. Lid handle
2. Security lock
3. Seal
4. Control panel
5. Upper edge
6. Light
7. Valve: easy re-opening of lid
8. Frost Free system: totally eliminates ice-build-up in the chest freezer

Control panel

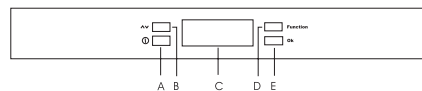

- A - Appliance ON/OFF button
- B - Temperature regulation button
- C - Display
- D - Function button
- E - Confirmation button

Display



*** Indicates the appliance is switched on, speeds up when the Super Freeze function is activated.

! Indicates that the freezer temperature is not sufficiently low or that the lid has been left open.

^{SUPER} Indicates the Super Freeze function is activated for large quantities for fresh food and switches off the beeping alarm.

☞ Indicates the Drinks Chill function is activated.

⊕ Indicates the Eco Mode function is activated.

🔒 Indicates the Child Lock function is activated.

-00 Indicates the temperature inside the freezer.

00_m Indicates the number of minutes drinks are to be chilled for, when the Drinks Chill function is active.

Installation

- Wait at least 2 hours before connecting the freezer to the power supply to ensure the refrigerant circuit is fully efficient.
- Install the freezer in a dry, well ventilated room. Avoid locations near a source of heat or in direct sunlight.
- The room temperature should correspond to the climatic classification for which the freezer was designed, see chapter "Technical data".
- Place the freezer horizontally on a firm surface, resting on all four feet.
- For optimum operation and in order to

avoid damage when the lid is opened, leave a space of at least 5 cm from the rear wall and 5 cm at the sides.

- Before connecting the freezer to the power supply, ensure that the voltage corresponds to that indicated in chapter "Technical data" under "Voltage".





Danger!

- Ensure that the freezer is not resting on the power supply cable.
- Do not remove the power supply cable by pulling on its lead, particularly when the freezer is being pulled out of its niche.
- The power supply cable may only be replaced by a qualified service personnel.
- Ensure that the power plug is not squashed or damaged by the back of the freezer.
- There must be adequate ventilation around the appliance.
- Any electrical work required to install this appliance should be carried out by a qualified electrician.

First use

- Before first use, the freezer should be cleaned inside, see chapter "Care and cleaning".
- Plug in the appliance.
- Press button (A) to switch the appliance on.
- The display will illuminate.
- The symbol (⚠) will flash on the display and the alarm will beep, since the temperature inside the freezer is not yet sufficiently low for food storage.
- Press button (E) to switch the alarm off. The symbol (⚠) will normally stop flashing after several hours.

- Only place food inside the freezer once the symbol () has gone. The temperature of the freezer is set to reach -18°C, which is the optimal storage temperature as set in the Eco Mode ()

Switch on-off

Switch on the freezer

- Press button (A) to switch the appliance on.
- The display comes on.

Switch off the freezer

- Press button (A) for more than one second until the countdown "3-2-1" disappears and you hear a sequence of beeps.
- The display goes off.

Warning! Do not place objects on the control panel, as they might accidentally switch off the freezer.

Daily use

Temperature adjustment

The temperature may be adjusted between -15°C and -24°C. We suggest setting the freezer temperature to -18°C, which guarantees proper freezing and conservation of frozen food.

- Press button (B) several times until the desired temperature is reached.
- The temperature on the display flashes and indicates the temperature set.
- Press button (E) to confirm the desired temperature. You will hear a beep.
- The temperature on the display stops flashing again and indicates the temperature inside the freezer.



- The newly adjusted temperature is reached after several hours. During this time it is normal that the temperature displayed is different from the temperature set.

Attention! Differences between the temperature displayed and the temperature set are normal, especially when:

- The temperature setting has recently been adjusted.
- The lid has been left open for a long time.
- Warm food has been placed in the freezer.
- The Super Freeze function is activated.





Super Freeze function

If more than 3-4 kg of fresh food is to be frozen, the freezer needs to be pre-cooled.

- At least 24 hours before placing fresh food in the freezer, press button (D) several times until the corresponding symbol () flashes on the display.
- Press button (E) within a few seconds to confirm the Super Freeze activation. The symbol () stops flashing, you will hear a beep and the animation on the display speeds up.
- Place the food in the freezer. After 52 hours this function will automatically stop and the freezer will return to normal storage temperature. This function can be de-activated at any time by pressing button (D) until the corresponding symbol () flashes on the display again and then by pressing button (E) to confirm the de-activation.



Drinks Chill function

Use this function as a safety warning when placing bottles in the freezer, as they may burst when forgotten in the appliance.

- Press button (D) several times until the corresponding symbol () flashes on the display.
- Press button (E) within a few seconds to confirm the Drinks Chill activation. The symbol () stops flashing and you will hear a beep.
- Press button (B) several times or continuously to set the desired number of minutes (from 1 to 90 minutes).
- Place the drinks in the freezer.
- At the end of the set time, the alarm will beep and the symbol () and the time will flash on the display.
- Press button (E) to switch the alarm off.
- Remove the drinks from the freezer. It is possible to de-activate this function at any time by pressing button (D) until the corresponding symbol () flashes on the display again and then by pressing button (E) to confirm the de-activation.



Eco Mode function

Use this function to automatically set the freezer temperature to its best level (- 18°C), which guarantees proper conservation of frozen food at the lowest energy consumption.

- Press button (D) several times until the corresponding symbol () flashes on the display.
- Press button (E) within a few seconds to confirm the Eco Mode activation. The symbol () stops flashing and you will hear a beep. It is possible to de-activate this function at any time by pressing button (B) to change the selected temperature and then by pressing button (E) to confirm the selection.

Child Lock function

This function prevents children from playing with the buttons on the control panel. Any possible pressing of the buttons will have no effect.

- Press button (D) several times until the corresponding symbol () flashes on the display.
- Press button (E) within a few seconds to confirm the Child Lock activation. The symbol () stops flashing and you will hear a beep.
- The buttons on the control panel are now locked. It is possible to de-activate this function at any time by pressing button (D) until the corresponding symbol () flashes on the display again and then by pressing button (E) to confirm the de-activation.

Alarm

If the freezer temperature is not sufficiently low, the alarm will beep and the symbol () and the temperature indication will flash on the display. When normal conditions are restored, only the freezer temperature continues to flash. The highest temperature the freezer reached is memorised.

- Press button (E) to switch the alarm off. The highest temperature the freezer reached then appears on the display for some seconds. Then the display returns to showing the temperature of the freezer.
- The symbol () remains on as long as the temperature in the freezer is higher than the temperature set.

The alarm can be due to:

- Insertion of a large amount of fresh food.

- Opening the lid too long.
- A defect in the system, see chapter "What to do if...".

Storage baskets

- Hang the baskets on the upper edge (X) or place the stackable baskets inside the freezer (Y).
- Turn and fix the handles for these two positions, as shown in the drawings.

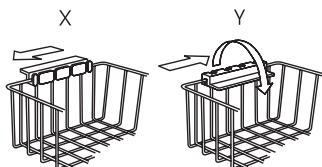

Spare baskets can be obtained from your local Service Force Centre or from the Electrolux website (depending on country). The illustrations on this page show how many baskets can be placed in the various freezer models.



Fast freezing basket

The basket is designed for fast freezing. Important! Never remove this special basket that protects the Frost Free system, keep it clicked into the hook underneath.

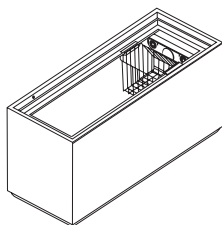

Security lock

- Push the key in the lock while turning. Spare keys can be obtained from your local Service Force Centre.

Important! Keep the keys out of reach of children. Before disposing of an old freezer remove the keys.

Making ice cubes

- Hold the ice cube tray vertically and fill it with water up to the marked max. line (F).
- Close the ice cube tray with the cap (G) and slide the tray in the lid of the freezer.
- To loosen the ice cubes, either twist the tray or hold it under running water for a few seconds.

Important! Never use sharp or pointed instruments to remove the ice cube tray

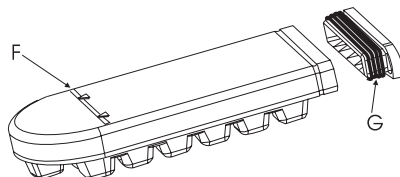

Opening and closing the lid

As the lid is fitted with a tightly closing seal, it will not re-open easily immediately after closing.

- Wait a few minutes before re-opening the lid. A valve will allow the lid to be re-opened easily. Never pull the handle violently.

Care and Cleaning

Cleaning

- Disconnect the appliance from the power supply.
- Remove all loose accessories and the vented floor, as shown on the illustration.

- Use a damp cloth to clean your freezer. Use hot water and a mild, non-aromatic detergent.
- Clean the loose accessories and the vented floor, before replacing them again.

Important! Never use strong detergents, scouring powder or aromatic detergents to clean your freezer.

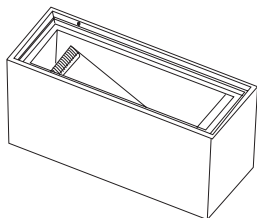

When not in use

- Disconnect the appliance from the power supply.
- Remove all food from the freezer.
- Clean the freezer as described above.
- Leave the lid slightly open.

Changing the light bulb

- • Disconnect the appliance from the power supply.
- Remove the light cover by pushing a screwdriver against the hook of the cover, as shown in the illustration.
- Unscrew the bulb, and replace it with a new bulb (max. 15W).
- Refit the light cover and plug in the appliance.

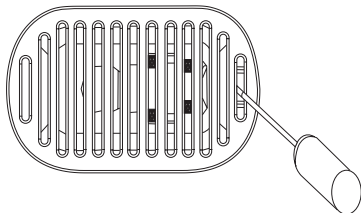

Helpful hints and tips

Freezing food

- Before freezing, fresh food must be packed in airtight and moisture-proof packaging to prevent it from drying out.
- Only use fresh food of the best quality.
- Always leave hot food to cool to room temperature before placing in the freezer.
- Divide food into small portions before freezing; this ensures that freezing is more rapid, and that you only need to defrost the amount needed for immediate consumption.
- Mark the freezer packaging with the date of freezing.
- Place fresh food for freezing close to the cold sides of the freezer, making sure that it is not in contact with the frozen food already in the freezer.
- Frozen food can be stored anywhere inside the freezer, but should be kept at least 5 mm below the upper edge.

If freezing is too slow, the quality of the food being frozen deteriorates. The amount of fresh food (expressed in kg) that can be frozen in 24 hours is indicated in the chapter "Technical data" under "Freezing capacity".

Food storage

- For fresh frozen food, please refer to the storage period table underneath.
- For purchased frozen food, never exceed the expiry date.

- When you buy frozen food, make sure that it has been stored at the correct temperature. Do not buy products which have wet or damaged packaging. Place purchased products in your freezer as quickly as possible. We recommend using an insulated bag to bring such products home with you.

Important! Remember that fully or partially defrosted food must not be re-frozen. However, dishes which have been cooked using defrosted food may be frozen.



In the case of a power failure or breakdown

- Do not open the lid.

Important! If the power has been off for longer than the value shown in the chapter "Technical data" under "Hold-over time", the defrosted food must be consumed quickly or cooked immediately and then refrozen (after cooling).

What to do if...

Try the solutions suggested here first to avoid the cost of an unnecessary service call.

Your freezer will not operate

- Is the power supply cord unplugged?
- Has a household fuse blown?
- Is there a power failure?
- Is the temperature control set to the Off position?

The alarm remains audible and/or the red light/symbol () is on

- Is the lid not closed completely? See underneath.

- Is the temperature control set correctly for the surrounding conditions?
- Is the freezer too close to a source of heat?

The inside light does not work

- Is the power supply cord unplugged?
- Is the light bulb loose in the socket or burned out?

The motor seems to run too much

- Is the lid not closed completely? See underneath.
- Is the room temperature hotter than normal?
- Has a large amount of fresh food just been added to the freezer?
- Is the lid opened often?
- Is the temperature control set correctly for the surrounding conditions?
- Is the lid seal damaged or deformed?
- Is there enough air circulation space around the freezer?
- Is the Super Freeze function activated accidentally?

Temperature is too warm

- Has a large amount of food just been added to the freezer?
- Is the lid opened often?
- Is the temperature control set correctly for the surrounding conditions?

The lid will not close completely

- Is there excessive frost or a package preventing the lid from closing?
- Are food packages blocking the lid?
- Is the lid seal dirty or sticky?
- Does the freezer wobble or seem unstable?

The lid is difficult to open

- Is the lid seal dirty or sticky?
- Is the valve blocked?

If you still need help, please contact your local Service Force Centre.

Service or repair

In cases of breakdown or faults, your freezer must be serviced by an authorized Electrolux Service Centre.

Important! Under no circumstances should you attempt to repair the appliance yourself

Technical Data

| Model | | C225 GT200N10 | C265 GT230N10 | C335 GT300N10 |
|----------------------------|---------|------------------|------------------|------------------|
| Volume (gross) | Liter | 229 | 264 | 335 |
| Volume (net) | Liter | 223 | 257 | 327 |
| Height without/with roller | Cm | 87,6 | 87,6 | 87,6 |
| Width | Cm | 119 | 132,5 | 160 |
| Depth | Cm | 66,5 | 66,5 | 66,5 |
| Weight | Kg | 57 | 63 | 69 |
| Energy consumption /24h | kWh/24h | 0,451 | 0,484 | 0,553 |
| Freezing capacity | kg/24h | 25 | 30,5 | 31,5 |
| Hold-over time | Hours | 53 | 55 | 58 |
| Rated power | Watt | 100 | 120 | 140 |
| Voltage | Volts | 230 | 230 | 230 |
| Climatic class | | SN-T | SN-T | SN-T |

| Climatic classification | Ambient temperature limits |
|-------------------------|----------------------------|
| SN | from +10°C to +32°C |
| N | from +16°C to +32°C |
| ST | from +18°C to +38°C |
| T | from +18°C to +43°C |

 This appliance complies with the following EC Directives:

73/23/EEC of 19. 02. 1973 Low-Voltage Directive

89/336/EEC of 03. 05. 1989 (including Amendment Directive 92/31/EEC - EMC Directive)

Bienvenue chez Electrolux!

On vous remercie d'avoir choisi le produit de première qualité d'Electrolux. Il vous procurera beaucoup de plaisir à l'avenir. L'ambition d'Electrolux est de vous offrir une large gamme de produits de première qualité qui vous rendent la vie plus confortable. Il en figure quelques exemples sur la couverture de ce manuel. On vous demande de lire en quelques minutes le manuel pour que vous puissiez bénéficier des avantages de votre nouvel appareil. On vous promet d'excellentes expériences, sans souci, dans votre vie d'utilisateur. Bon courage!

Les symboles suivants seront utilisés dans ce manuel:



Information importante concernant votre sécurité personnelle ou comment ne pas endommager l'appareil



Information et astuces générales



Information concernant l'environnement



Dépôt en tant que déchet

Si vous déposer l'appareil en tant que déchet spécial, vous évitez les éventuelles conséquences nuisibles à l'environnement et à la santé.

Sur le produit, le symbole indique que l'appareil n'est pas de déchet ménager, mais il faut le transporter dans un site de collecte et de traitement des déchets électroniques et électriques. Pour en savoir plus sur le recyclage de l'appareil, contacter les autorités locales, organisation de propreté publique locale ou le magasin où vous avez acheté l'appareil.

Contenu

| | |
|---------------------------------------------------------------|----|
| Informations de sécurité | 30 |
| La description du produit | 30 |
| Panel de contrôle | 31 |
| Témoins | 31 |
| Installation | 31 |
| Première utilisation | 32 |
| Bouton On/Off | 32 |
| La mise en marche du congélateur | 32 |
| Arrêter le congélateur | 32 |
| Utilisation journalière | 32 |
| Régulation de température | 32 |
| La fonction de congélation super (Super Freeze) | 33 |
| Fonction de refroidissement des boissons (Drinks Chill) | 33 |
| La fonction de mode économique (Eco Mode) | 34 |
| Bloquage contre enfants (Child Lock) | 34 |
| Alarme | 34 |
| Paniers de stockage | 34 |
| Panier de congélation rapide | 34 |
| Serrure de sécurité | 35 |
| Faire des glaçons | 35 |
| Ouverture et fermeture du couvercle | 35 |
| Maintenance et nettoyage | 35 |
| Nettoyage | 35 |
| Hors d'utilisation | 35 |
| Changement d'ampoule | 35 |
| Idées et astuces utiles | 36 |
| Congélation d'aliments | 36 |
| Stockage des produits alimentaires | 36 |
| En cas de rupture d'électricité | 36 |
| Qu'est-ce qu'il faut faire si... .. | 37 |
| Service et réparation | 37 |



Informations de sécurité

Avant de mettre en service et de commencer à utiliser l'appareil, lire attentivement cette notice d'utilisation qui vous informe sur les précautions de sécurité, donne des conseils et des idées, révèle des astuces. Si vous utilisez le congélateur conformément aux consignes prescrites, il fonctionnera correctement, et il vous servira à votre plaisir.

Ces informations servent la sécurité. Avant l'installation et l'utilisation de l'appareil, lire attentivement ce qui suit.

- N'utiliser le congélateur que pour stocker des produits alimentaires congelés, congeler des produits alimentaires frais, et produire des glaçons.
- Ne pas consommer les glaçons ou les esquimaux juste après les avoir sortis du congélateur, parce qu'ils provoquent des engelures.
- Ne pas permettre aux enfants de jouer à l'intérieur du congélateur ou de s'y cacher, parce que le couvercle peut se fermer et ils peuvent s'y asphyxier.
- Ne pas stocker des bouteilles pleines de liquide dans le congélateur, parce qu'elles peuvent s'éclater.
- Faire attention à ce que le congélateur ne soit pas placé sur le câble secteur.
- Avant réparation ou nettoyage, sortir le câble secteur du secteur ou bien mettre l'appareil hors circuit.
- Ne pas utiliser d'autres appareils électriques à l'intérieur de l'appareil (p.ex. : appareil glacier). -

L'appareil recèle du gaz naturel, antipollution, notamment de l'isobutan (R600a). Tout de même, on doit agir avec précaution, parce que l'isobutan est inflammable. C'est pourquoi il faut que la tuyauterie du congélateur soit toujours intacte. Vous devez impérativement garder la présente notice d'utilisation à côté de l'appareil, parce que vous pourrez en avoir besoin plus tard.

La description du produit

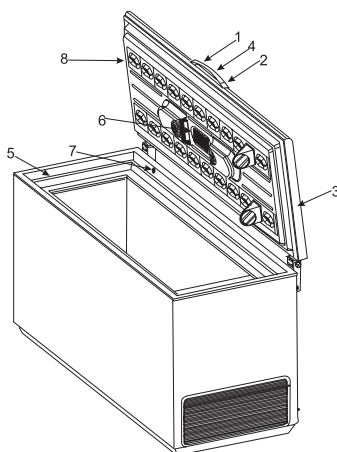

1. La poignée du couvercle
2. Serrure de sécurité
3. Sceau
4. Panel de contrôle
5. Bord supérieur
6. Lumière
7. Valve: réouverture facile du couvercle
8. Système sans givrage: empêche complètement la génération de glace dans le congélateur

Panel de contrôle

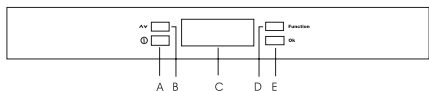

- A - Bouton On/Off de l'appareil
- B - Bouton de régulation de température
- C - Témoin
- D - Bouton de choix de fonction
- E - Bouton OK

Témoins



- *** Montre que l'appareil est en état "on", s'accélère quand la fonction de congélation super (Super Freeze) est active.
- ! Montre que la température du congélateur n'est pas assez basse, ou bien le couvercle est resté ouvert.
- SUPER** Montre que la fonction de congélation super (Super Freeze) est active pour congeler une grande quantité de produits alimentaires frais, et désactive l'alarme sonore.
- ! Montre que la fonction de refroidissement de boisson (Drinks Chill) est active.
- ! Montre que le régime de fonctionnement économique (Eco Mode) est actif.
- ! Montre que la fonction de serrure d'enfant (Child Lock) est active.
- 88 Montre la température à l'intérieur du congélateur.
- 88_m Indiques the number of minutes drinks Montre combien de minutes faut-il pour refroidir les boissons quand la fonction de refroidissement

de boisson (Drinks Chill) est active.





Installation

- Avant de se connecter sur le secteur attendre au moins 2 heures, assurer ainsi que le circuit congélateur soit tout a fait prêt a fonctionner.
 - Mettre en place le congélateur dans un local sec, bien aéré. Eviter les sources de chaleur et le soleil direct.
 - La température du local soit conforme a la classe clima du congélateur. Voir le chapitre "Descriptif technique".
 - Mettre le congélateur sur un sol stable et horizontal, sur lequel tous les quatre pieds de celui-ci prennent appui.
 - Pour le fonctionnement optimal et pour éviter les accidents au moment de l'ouverture du couvercle, laisser au moins 5 cm d'écart sur le côté et le derriere.
 - Avant de connecter le congélateur sur le secteur électrique, vérifier que la tension est la meme que celle qui figure dans le chapitre "Descriptif technique" dans la rubrique "Tension".
- ! Danger!**
- Faire attention a ce que le congélateur ne soit pas placé sur le câble secteur.
 - Ne par sortir le câble secteur en tirant le câble lui-meme, et encore moins ne pas tirer le congélateur par le câble.
 - Ce n'est que le technicien qui soit autorisé a changer le câble secteur.
 - Faire attention a ce que le derriere du congélateur ne comprime et ne blesse le câble secteur.
 - Il faut assurer une ventilation suffisante autour de l'appareil.
 - Ce n'est que le technicien d'électricité qui soit autorisé a faire les travaux nécessaires pour installer l'appareil.



Avertissement! Mettre a la masse l'appareil.

Premiere utilisation

- Avant la premiere utilisation, nettoyer l'intérieur du congélateur. Voir le chapitre "Maintenance et nettoyage".
- Connecter l'appareil sur le secteur électrique.
- Pour démarrer l'appareil, appuyer le bouton (A).
- Le témoin s'éclaire.
- Le symbole () commence a clignoter, l'alarme donne le signal, puisque la température n'est pas assez basse dans le congélateur pour y stocker des produits alimentaires.
- Pour arreter l'alarme, appuyer le bouton (E). Dans le cas normal, le symbole () s'arrete a clignoter dans quelques heures.
- Ne palcer de produits alimentaires dans le congélateur qu'apres ce que le symbole () s'est désactivé. La température du congélateur est réglé a -18°C , puisque, dans le mode de fonctionnement économique (Eco Mode) () , c'est la température optimale.

Bouton On/Off

La mise en marche du congélateur

- Pour mettre en marche l'appareil, appuyer le bouton (A).
- Le témoin s'éclaire.

Arreter le congélateur

- Appuyer le bouton (A) plus d'une seconde, jusqu'a ce que le compte a rebours "3-2-1" n'apparaît, et la série de signaux sonores ne sonne.
- Le témoin s'éteint.

Avertissement! Ne mettre aucun objet sur le panel de contrôle, parce qu'il pourrait éventuellement arreter le congélateur.

Utilisation journaliere

Régulation de température

La température est réglable entre -15°C et -24°C . On vous conseille de définir la température du congélateur a -18°C , ce qui assure une congélation intérieure correcte et le stockage correct des produits alimentaires congelés.



- Appuyer encore une fois le bouton (B) jusqu'a ce que la température désirée n'apparaît sur le panel.
- Le numéro clignote sur le panel et montre la température définie.
- Pour confirmer la température désirée, appuyez le bouton (E). A ce moment on entend un signal sonore.
- La température ne clignote plus sur le panel, et le panel montre la température a l'intérieur du congélateur.
- La température redéfinie se réalise en quelques heures. Il est normal que cependant la température indiquée differe de celle qui a été définie.

Attention! La différence entre la température indiquée et définie est normale, notamment si:

- Vous avez récemment redéfini la température.
- Le couvercle a été ouvert pendant longtemps.
- Vous avez mis un plat chaud dans le congélateur.
- La fonction de congélation super (Super Freeze) est en marche.

La fonction de congélation super (Super Freeze)

Si vous désirez congeler plus de 3-4 kg de produits alimentaires frais, il faut prérefroidir le congélateur.



- Au moins 24 heures avant l'introduction des produits frais, poussez le bouton (D), jusqu'à ce que le symbole correspondant () n'apparaît en clignotant sur le panel.
- Pour confirmer la congélation super, appuyez dans quelques secondes le bouton (E). Le symbole () ne clignote plus, on entend un signal sonore et l'animation sur le panel s'accélère.
- Mettre le plat dans le congélateur. Cette fonction s'arrête automatiquement après 52 heures, et le congélateur revient à la température de stockage normale. Vous pouvez désactiver à tout moment cette fonction si vous appuyez le bouton (D) jusqu'à ce que le symbole correspondant () ne commence à clignoter sur le panel, et puis en appuyant le bouton (E) vous confirmez la désactivation de la fonction.

Fonction de refroidissement des boissons (Drinks Chill)

Cette fonction s'utilise comme avertissement de sécurité quand vous mettez des bouteilles de verre dans le congélateur, puisqu'elle peuvent crever si vous les y oubliez dans l'appareil.



- Appuyez de nouveau le bouton (D), jusqu'à ce que le symbole correspondant () ne commence à clignoter sur le panel.
- Appuyez dans quelques secondes le bouton (E) pour activer la fonction de refroidissement des boissons. Le

symbole () ne clignote plus et on entend un signal sonore.

- Appuyez de nouveau ou sans interruption le bouton (B) pour définir le nombre des minutes souhaité (de 1 à 90 minutes). -Mettre les boissons dans le congélateur.
- Le temps défini passé, l'alarme donne un signal sonore et le symbole () et le temp apparaissent en clignotant sur le panel.
- Pour désactiver l'alarme, appuyez le bouton (E).
- Sortir les boissons du congélateur. Vous pouvez désactiver à tout moment cette fonction si vous appuyez le bouton (D) jusqu'à ce que le symbole correspondant () ne commence à clignoter sur le panel, et puis en appuyant le bouton (E) vous confirmez la désactivation de la fonction.

La fonction de mode économique (Eco Mode)



Par cette fonction, vous pouvez définir automatiquement la température du congélateur comme vous souhaitez (-18°C), qui garantit la conservation correcte des produits alimentaires congelés en même temps qu'une consommation d'énergie la plus basse possible.

- Appuyez de nouveau le bouton (D), jusqu'à ce que le symbole correspondant () ne commence à clignoter sur le panel.
- Appuyez dans quelques secondes le bouton (E) pour confirmer l'activation du mode économique (Eco Mode). Le symbole () ne clignote plus et on entend un signal sonore. Vous pouvez désactiver cette fonction à tout moment si -en appuyant le bouton (B)

- vous modifiez la température, et puis vous confirmez votre choix en appuyant le bouton (E).

Bloquage contre enfants (Child Lock)

Par cette fonction vous pouvez empêcher que les enfants jouent par les boutons qui se trouvent sur le panel de contrôle. En appuyant n'importe quel bouton, cela ne fonctionnera pas.

- Appuyez de nouveau le bouton (D), jusqu'à ce que le symbole correspondant () ne commence à clignoter sur le panel. - Appuyez dans quelques secondes le bouton (E) pour confirmer l'activation de la fonction de bloquage contre enfants (Child Lock). Le symbole () ne clignote plus et on entend un signal sonore.
- Les boutons du panel de contrôle sont alors bloqués. Vous pouvez désactiver à tout moment cette fonction si vous appuyez le bouton (D) jusqu'à ce que le symbole correspondant () ne commence à clignoter sur le panel, et puis en appuyant le bouton (E) vous confirmez la désactivation de la fonction.

Alarme

Si la température du congélateur n'est pas assez basse, l'alarme donne un signal sonore, et le symbole () et la température commencent à clignoter sur le panel. Quand la température normale revient, ce n'est que la température du congélateur qui clignote. La mémoire de l'appareil garde la température la plus haute du congélateur

- Pour arrêter le signal sonore, poussez le bouton (E). Puis, pour quelques secondes, la température la plus haute apparaît sur le panel. Après, le

panel montrera la température du congélateur.

- Le symbole () reste sur le panel jusqu'à ce que la température du congélateur soit plus haute que la température définie par le thermostat.

Les raisons possibles du signal d'alarme:

- Y avoir mis une grande quantité de produits frais.
- Avoir tenu ouvert le couvercle trop longtemps.
- Le défaut du système. Voir le chapitre " Qu'est-ce qu'il faut faire si...".

Paniers de stockage

- Pendre les paniers au bord supérieur du congélateur (X) ou bien placer les paniers superposables à l'intérieur du congélateur (Y).
- Tourner et fixer les poignées à ces deux positions, conformément aux dessins.

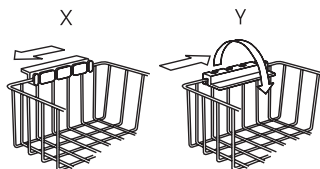

Pouvoir acheter plus de paniers de la part du service local ou sur la page web d'Electrolux (pas dans tous les pays). Les illustrations qui figurent sur cette page montrent combien de panier pouvez-vous placer dans les différents types de congélateur.

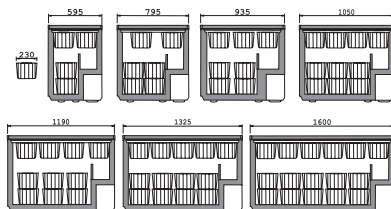

Panier de congélation rapide

Le panier a été dessiné pour la congélation rapide.

Important! Ne jamais sortir ce panier spécial qui protège le système sans givrage (Frost Free), le laisser fixé au cliquet inférieur.

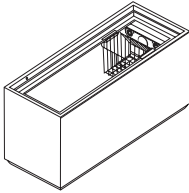

Serrure de sécurité

- Pousser la clé en tournant dans la serrure. Pouvoir acheter des clés de remplacement du service local.

Important! Tenir les clés dans un endroit où les enfants n'ont pas accès. Avant de placer un vieux congélateur à côté des poubelles, en sortir la clé.

Faire des glaçons

- Tenir verticalement la matrice de glaçons et la remplir jusqu'au niveau max. indiqué par eau (F).
- Fermer la matrice par le chapeau (G), mettre la matrice dans le couvercle du congélateur.
- Pour sortir les glaçons, tordre la matrice ou bien la tenir quelques secondes sous l'eau coulante. Important! Pour sortir la matrice de glaçons, ne jamais utiliser d'outil aigu ou pointu.

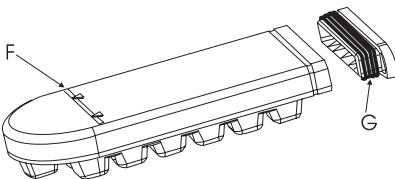

Ouverture et fermeture du couvercle

Puisque le couvercle se ferme par un joint hermétique, après fermeture il ne s'ouvre pas facilement.

- Attendre quelques minutes avant de le réouvrir. Une valve facilite la réouverture du couvercle. Ne jamais tirer violemment la poignée.

Maintenance et nettoyage

Nettoyage

- Déconnecter l'appareil.
- Sortir tous les éléments amovibles et le fond ventilé comme sur le dessin.
- Pour nettoyer le congélateur, utiliser un chiffon humide. Utiliser de l'eau chaude et un détergent doux, sans arôme.
- Avant de les remettre, nettoyer aussi les éléments sortis et le fond ventilé.

Important! Pour nettoyer le congélateur, ne pas utiliser de détergent fort, poudre abrasive ou détergent aromatisé.

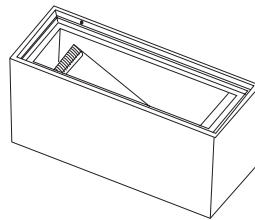

Hors d'utilisation

- Déconnecter l'appareil.
- Sortir tous les produits alimentaires du congélateur.
- Nettoyer le congélateur comme décrit plus haut.
- Laisser le couvercle entrouvert.

Changement d'ampoule

- Déconnecter l'appareil.

- Ecarter par une vis l'enveloppe de la lumière, comme sur le dessin.
- Démonter l'ampoule et la changer (max. 15W).
- Remettre l'enveloppe de la lumière, et connecter l'appareil.

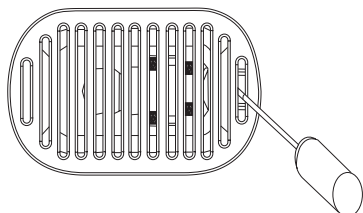

Idees et astuces utiles

Congélation d'aliments

- Avant congélation, emballer les produits alimentaires frais d'une façon hermétique et imperméable, pour empêcher le dessèchement.
- Ne congeler des produits alimentaires que de la première qualité.
- Avant de placer des plats chauds dans le congélateur, laisser les refroidir à la température ambiante.
- Avant congélation, partager les plats en petites portions, ainsi la congélation demande moins de temps, et vous ne devez décongeler que la portion que vous allez consommer.
- Indiquer la date de la congélation sur l'emballage.
- Mettre les plats à congeler près de la cloison froide du congélateur de façon qu'ils ne touchent pas les produits alimentaires congelés qui se trouvent déjà dans le congélateur.
- Vous pouvez stocker les produits alimentaires congelés n'importe où dans le congélateur, mais il doit rester au moins 5 mm entre eux et le bord supérieur du congélateur.

Si la congélation se fait lentement, la qualité des produits alimentaires congelés se détériore. La quantité (en kg) de produits alimentaires congelable en 24 heures se trouve indiquée dans le chapitre "Descriptif technique" dans la rubrique "Capacité de congélation".

Stockage des produits alimentaires

- Pour la durée de stockage des produits alimentaires frais, regardez le tableau suivant.
- Ne jamais stocker des produits alimentaires congelés achetés si le temps de préférence à consommation est déjà périmé.
- A l'achat de produits alimentaires congelés, vérifier qu'ils ont été stockés à une température correcte. Ne pas acheter de produits alimentaires dont l'emballage est humide ou endommagé. Mettre le plus vite les produits alimentaires achetés dans le congélateur. On vous conseille d'utiliser un sac isolant pour rentrer ce type de produits alimentaires.

| | | **** | |
|---|-------|------|-------|
| 3 | 🐟 📦 🍷 | 6 | 📦 🍷 🍷 |
| 9 | 🍷 🍷 🍷 | 12 | 🍷 🍷 🍷 |

Important! Ne pas oublier qu'il n'est pas permis de recongeler les produits alimentaires entièrement ou en partie décongelés. Par contre, les plats préparés à partir de produits alimentaires congelés peuvent être congelés.

En cas de rupture d'électricité

- Ne pas ouvrir le couvercle.

Important! Si la durée de la rupture d'électricité dépasse le temps indiqué

dans le chapitre "Descriptif technique" dans la rubrique "Temps de réchauffement", il faut vite consommer les produits alimentaires décongelés, ou bien il faut tout de suite en préparer des plats et (après refroidissement) les recongeler.

Qu'est-ce qu'il faut faire si...

Pour éviter les frais injustifiés du service, essayez d'abord ce qui suit.

Le congélateur ne marche pas

- Est-ce que l'appareil n'est pas déconnecté?
- Est-ce que le plomb a sauté?
- Est-ce qu'il n'y a pas une rupture d'électricité?
- Est-ce que le régulateur de température n'est pas dans une position "off"?

Il y a un signal sonore de l'alarme et un signal visuel par le témoin rouge (▲)

- Est-ce que le couvercle est bien fermé? Voir plus bas.
- Est-ce que le régulateur de température est fixé conformément aux conditions du milieu?
- Est-ce que le congélateur n'est-il pas trop près d'une source de chaleur?

La lumière intérieure ne marche pas

- Est-ce que l'appareil n'est pas déconnecté?
- Est-ce que l'ampoule est montée trop légèrement, n'est-elle pas craquée?

Le moteur marche trop

- Est-ce que le couvercle est bien fermé? Voir plus bas.
- Est-ce que la température du local n'est pas plus haute que normalement?
- Est-ce que vous n'avez pas mis une quantité plus grande de produits alimentaires frais dans le congélateur?
- Est-ce que vous n'ouvrez pas souvent le couvercle?

- Est-ce que le régulateur de température est fixé conformément aux conditions du milieu?
- Est-ce que le joint du couvercle n'est pas déformé ou endommagé?
- Est-ce qu'il y a suffisamment de place autour du congélateur pour que l'air puisse circuler?
- Est-ce que vous n'avez peut-être pas activé la fonction de congélation super?

La température est trop haute

- Est-ce que vous n'avez pas mis une quantité plus grande de produits alimentaires frais dans le congélateur?
- Est-ce que vous n'ouvrez pas souvent le couvercle?
- Est-ce que le régulateur de température est fixé conformément aux conditions du milieu?

Il y a trop de glace

- Est-ce que le couvercle est bien fermé? Voir plus bas.
- Est-ce que le draineur de l'eau est bien bouchonné?

Le couvercle se ferme mal

- Est-ce qu'il n'y a pas trop de givre ou bien un paquet de produit alimentaire qui empêche la fermeture?
- Est-ce qu'il n'y a pas de paquets de produit alimentaire qui embarrassent le couvercle?
- Est-ce que le joint du couvercle n'est pas pollué ou poisseux?
- Est-ce que le congélateur ne boite pas, n'est pas instable?

Le couvercle s'ouvre difficilement

- Est-ce que le joint du couvercle n'est pas pollué ou poisseux?
- Est-ce que la valve est-elle obturée?

Si vous avez toujours besoin de l'assistance, contactez le service local.

Service et réparation

En cas de défaut, détraquement de l'appareil, ne faire réparer le congélateur

que dans un service agréé par Electrolux.

Important! N'essayez pas de réparer en aucun cas vous-meme l'appareil.

Descriptif technique

| Modèle | | C225 GT200N10 | C265 GT230N10 | C335 GT300N10 |
|-----------------------------------|---------------|------------------|------------------|------------------|
| Volume(brut) | litre | 229 | 264 | 335 |
| Volume (net) | litre | 223 | 257 | 327 |
| Hauteur | cm | 87,6 | 87,6 | 87,6 |
| Largeur | cm | 119 | 132,5 | 160 |
| Profondeur | cm | 66,5 | 66,5 | 66,5 |
| Poids | kg | 57 | 63 | 69 |
| Consommation d'énergie /24 heures | kWh/24 heures | 0,451 | 0,484 | 0,553 |
| Capacité de congélation | kg/24 heures | 25 | 30,5 | 31,5 |
| Temps de réchauffement | heure | 53 | 55 | 58 |
| Puissance nominale | Watt | 100 | 120 | 140 |
| Tension | Volt | 230 | 230 | 230 |
| Classe | | SN-T | SN-T | SN-T |

| Classe | Limites de température extérieure |
|--------|-----------------------------------|
| SN | De +10°C à +32°C |
| N | De +16°C à +32°C |
| ST | De +18°C à +38°C |
| T | De +18°C à +43°C |

 L'appareil est conforme aux directives CE suivantes:

Directive CEE 73/23. du 19.02.1973. sur la basse tension

Directive CEE 89/336. du 03.05.1989. (y compris la directive amendée CEE 92/31

- Directive de Compatibilité Électromagnétique)

Benvvenuto nel mondo di Electrolux!

Grazie per aver scelto un prodotto di prima classe della Electrolux e speriamo che vi dara molte soddisfazioni in futuro. L'ambizione Electrolux e di offrire una vasta gamma di prodotti di qualita che rendono la vita piu comoda. Si possono trovare alcuni esempi nella copertina di questo manuale. E' opportuno prendersi un paio di minuti per studiare questo manuale in modo tale da poter usufruire dei benefici di questo nuovo elettrodomestico. Promettiamo di fornire una esperienza per l'utente di elevata qualita dando una tranquillita di garanzia sul prodotto. Buona fortuna!

Nel manuale d'uso si usano i seguenti simboli:



Informazioni importanti concernenti la Vostra sicurezza personale ed informazioni per evitare guasti nell'apparecchio



Informazioni generali e suggerimenti utili



Informazioni sulla protezione ambiente



Smaltimento

Assicurandosi che questo prodotto sia smaltito correttamente si eviteranno potenziali conseguenze dannose per l'ambiente e per la salute dell'uomo.

Il simbolo sul prodotto indica che questo prodotto non può essere trattato come rifiuto domestico ma deve essere portato in un adatto punto di raccolta per il riciclaggio di attrezzature elettriche ed elettroniche. Per maggiori informazioni dettagliate sul riciclaggio di questo prodotto contattare l'ufficio locale della propria città, il servizio di smaltimento rifiuti domestici o il negozio dove è stato acquistato l'elettrodomestico.

Indice

| | |
|----------------------------------------------|----|
| Informazioni di sicurezza | 42 |
| Descrizione del prodotto | 42 |
| Pannello di controllo | 43 |
| Display | 43 |
| Installazione | 43 |
| Primo utilizzo | 44 |
| Accensione/spegnimento | 44 |
| Accendere il freezer | 44 |
| Spegnere il freezer | 44 |
| Utilizzo quotidiano | 44 |
| Regolazione della temperatura | 44 |
| Funzione Super Freeze | 44 |
| Funzione Drinks Chill | 45 |
| Funzione Eco Mode | 45 |
| Funzione Child Lock | 45 |
| Allarme | 46 |
| Cestelli di conservazione | 46 |
| Cestello per il surgelamento veloce | 46 |
| Chiusura di sicurezza | 46 |
| Fare i cubetti di ghiaccio | 47 |
| Aprire e chiudere il coperchio. | 47 |
| Cura e pulizia | 47 |
| Pulizia | 47 |
| Quando non è utilizzato | 47 |
| Cambiare la lampadina della luce | 47 |
| Consigli e suggerimenti utili | 48 |
| Surgelare il cibo | 48 |
| Conservazione del cibo | 48 |
| In caso di caduta di tensione o guasti | 48 |
| Cosa fare se... .. | 48 |
| Servizio di riparazione | 49 |
| Dati tecnici | 50 |



Informazioni di sicurezza

Prima di installare ed usare l'apparecchiatura legger attentamente questo libro d'istruzioni per l'utente. Esso contiene le precauzioni di sicurezza, suggerimenti, informazioni ed idee. Se il freezer è usato in conformità con le istruzioni scritte, esso funzionerà correttamente dando grossissime soddisfazioni.

Questi avvertimenti sono suggeriti nell'interesse della sicurezza. Leggerle attentamente prima di installare o utilizzare l'apparecchio.

- Utilizzare il freezer solo per conservare cibo surgelato, per surgelare cibo fresco o fare cubetti di ghiaccio.
- Non ingerire i cubetti di ghiaccio o i ghiaccioli immediatamente dopo averli estratti dal freezer. Potrebbero causare delle bruciature da gelo.
- Non permettere ai bambini di giocare o nascondersi all'interno del freezer in quanto potrebbero rimanervi intrappolati e soffocare.
- Non conservare contenitori in vetro pieni di liquidi nel freezer in quanto essi potrebbero scoppiare.
- Assicurarsi che il freezer non risieda sopra il cavo di alimentazione della corrente.
- Prima di effettuare pulizia o manutenzione scollare sempre l'apparecchiatura dalla presa di corrente.
- Non usare altri elettrodomestici (come quegli elettrodomestici per la panna) all'interno del freezer.
- Questo elettrodomestico contiene un gas naturale tollerato dall'ambiente, isobutano (R600a). Tuttavia bisogna fare attenzione in quanto esso è

infiammabile. Quindi è essenziale assicurarsi che i condotti refrigeranti non siano danneggiati.

È molto importante che questo libro di istruzioni sia conservato assieme all'elettrodomestico per futuri riferimenti.

Descrizione del prodotto

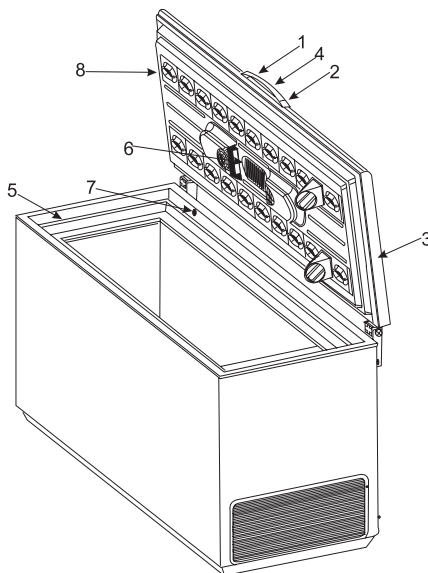

1. maniglia del coperchio
2. chiusura di sicurezza
3. guarnizione
4. pannello di controllo
5. bordo superiore
6. luce
7. valvola: facile riapertura del coperchio
8. Sistema Frost Free (senza brina e ghiaccio): elimina del tutto il ghiaccio formatosi nel vano del freezer

Pannello di controllo

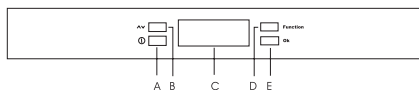

- A - pulsante dell'elettrodomestico ON/OFF
 B - pulsante di regolazione temperatura
 C - Display
 D - pulsante funzioni
 E - pulsante di conferma

Display

****** Indica che l'elettrodomestico è acceso, aumenta di velocità quando è attivata la funzione Super Freeze.

! Indica che la temperatura del freezer non è sufficientemente bassa o che il coperchio è stato lasciato aperto.

SNOW Indica che la funzione Super Freeze è attivata per grandi quantità di cibo fresco e spegne l'allarme sonoro.

ICE Indica che la funzione Drinks Chill (bibite fredde) è attivata.

ECO Indica che la funzione Eco Mode (risparmio energetico) è attivata.

LOCK Indica che la funzione Child Lock (blocco per i bambini) è attivata.

°C Indica la temperatura all'interno del freezer.

mm Indica il numero di minuti sufficienti per raffreddare le bevande quando la funzione Drinks Chill è attiva.

Installazione

- Aspettare almeno 2 ore prima di connettere il freezer all'alimentazione elettrica per assicurarsi che il circuito refrigerante sia completamente efficiente.
- Installare il freezer in una camera asciutta e ben ventilata. Evitare luoghi vicini a fonti di calore o esposti direttamente alla luce del sole.

- La temperatura della camera deve corrispondere alla classificazione climatica per la quale il freezer è stato progettato, vedi capitolo "dati tecnici".
- Posizionare il freezer in orizzontale su una superficie stabile, che occupa in tutto circa 1,2 mt.
- Per un ottimo funzionamento e per evitare danni quando il coperchio è aperto, lasciare uno spazio di almeno 5 cm dal muro posteriore e di 5 cm ai lati.
- Prima di collegare il freezer all'alimentazione elettrica, assicurarsi che il voltaggio corrisponda a quello indicato nel capitolo "dati tecnici" sotto la voce "voltaggio".



Pericolo!





- Assicurarsi che il freezer non risieda sul cavo di alimentazione alla rete elettrica.
- Non rimuovere il cavo di alimentazione alla rete elettrica tirandolo, soprattutto quando il freezer viene spostato dal suo alloggiamento.
- Il cavo di alimentazione alla rete elettrica deve essere sostituito solo da personale di assistenza qualificato.
- Assicurarsi che la presa di corrente non venga schiacciata o danneggiata dalla parte posteriore del freezer.
- Ci deve essere un'adeguata ventilazione attorno all'elettrodomestico.
- Qualsiasi lavoro elettrico necessario ad installare questo elettrodomestico deve essere eseguito solo da elettricisti qualificati.



Attenzione!

Questo elettrodomestico deve essere collegato a massa.

Primo utilizzo

- rima di essere utilizzato per la prima volta il freezer deve essere pulito all'interno, vedi il capitolo "cura e pulizia".
- Collegare l'elettrodomestico alla corrente.
- Premere il pulsante (A) per accendere l'elettrodomestico.
- Il display si illuminerà.
- Il simbolo () lampeggerà sul display e l'allarme emetterà un segnale acustico fino a che la temperatura all'interno del freezer non sarà sufficientemente bassa per conservarvi del cibo.
- Premere il pulsante (E) per spegnere l'allarme. Il simbolo () smetterà normalmente di lampeggiare dopo diverse ore.
- Mettere il cibo nel freezer solo quando il simbolo () è sparito. La temperatura del freezer è impostata per raggiungere -18°C , che è la temperatura ottimale di conservazione come impostata nell'Eco Mode ()

Accensione/spegnimento

Accendere il freezer

- Premere il pulsante (A) per accendere l'elettrodomestico.
- Il display si accende.

Spegnere il freezer

- Premere il pulsante (A) per più di un secondo fino a che il conto alla rovescia "3-2-1" scompare e si sente una sequenza di segnali acustici.
- Il display si spegne.

Attenzione! Non riporre oggetti sul pannello di controllo in quanto essi potrebbero accidentalmente spegnere il freezer.

Utilizzo quotidiano

Regolazione della temperatura

La temperatura deve essere regolata fra -15°C e -24°C . Sugeriamo di impostare la temperatura del freezer a -18°C , che garantisce un corretto surgelamento ed una corretta conservazione del cibo surgelato.



- Premere il pulsante (B) diverse volte fino a che si raggiunge la temperatura desiderata.
- La temperatura sul display lampeggia e ne indica l'impostazione.
- Premere il pulsante (E) per confermare la temperatura desiderata. Si sentirà un segnale acustico.
- La temperatura sul display smetterà di lampeggiare nuovamente ed indicherà la temperatura all'interno del freezer.
- La nuova temperatura regolata viene raggiunta dopo diverse ore. Durante questo intervallo di tempo è normale che la temperatura sul display sia diversa da quella impostata.

Attenzione! Le differenze fra le temperature sul display e la temperatura impostata sono normali specialmente quando:

- Le impostazioni della temperatura sono state regolate di recente.
- Il coperchio è rimasto aperto per lungo tempo.
- È stato immesso cibo caldo all'interno del freezer.
- La funzione Super Freeze è attivata.



Funzione Super Freeze

Se devono essere surgelati 3-4 kg di cibo fresco, il freezer ha bisogno di essere pre-raffreddato.

- Almeno 24 ore prima di mettere in cibo fresco nel freezer, premere il pulsante (D) diverse volte fino a che il simbolo corrispondente () lampeggia sul display.
- Premere il pulsante (E) entro pochi secondi per confermare l'attivazione del Super Freeze. Il simbolo () smetterà di lampeggiare, si sentirà un segnale acustico e l'animazione sul display sarà più veloce.
- Mettere il cibo nel freezer. Dopo 52 ore questa funzione si disattiverà automaticamente e il freezer ritornerà alla normale temperatura di conservazione. Questa funzione può essere disattivata in qualsiasi momento premendo il pulsante (D) fino a che il simbolo corrispondente () lampeggia nuovamente sul display e poi premendo il pulsante (E) per confermare la disattivazione.

Funzione Drinks Chill

Utilizzare questa funzione come un avvertimento di sicurezza quando si inseriscono bottiglie nel freezer, in quanto esse potrebbero scoppiare all'interno di esso.



- Premere il pulsante (D) diverse volte fino a che il simbolo corrispondente () lampeggia sul display.
- Premere il pulsante (E) entro pochi secondi per confermare l'attivazione di Drinks Chill. Il simbolo () smetterà di lampeggiare e si sentirà un segnale acustico.
- Premere il pulsante (B) diverse volte o continuamente per impostare il desiderato numero di minuti (da 1 a 90 minuti).
- Mettere i drink nel freezer.
- Alla fine del tempo impostato l'allarme emetterà un segnale acustico; il

simbolo () e il tempo lampeggeranno sul display.

- Premere il pulsante (E) per spegnere l'allarme.
- Togliere i drink dal freezer. E' possibile disattivare questa funzione in qualsiasi momento premendo il pulsante (D) fino a che il simbolo corrispondente () lampeggia sul display nuovamente e successivamente premendo il pulsante (E) per confermare la disattivazione.

Funzione Eco Mode

Utilizzare questa funzione per impostare automaticamente la temperatura migliore del freezer (-18°C), che garantisce una corretta conservazione del cibo surgelato col minor consumo di energia.

- Premere il pulsante (D) diverse volte fino a che il simbolo corrispondente () lampeggia sul display.
- Premere il pulsante (E) entro pochi secondi per confermare l'attivazione di Eco Mode. Il simbolo () smetterà di lampeggiare e si sentirà un segnale acustico. E' possibile disattivare questa funzione in qualsiasi momento premendo il pulsante (B) per cambiare la temperatura selezionata e successivamente premendo il pulsante (E) per confermare la selezione.

Funzione Child Lock

Questa funzione evita che i bambini giochino con i pulsanti del pannello di controllo. La pressione di qualsiasi pulsante non avrà alcuna efficacia.

- Premere il pulsante (D) diverse volte finché il simbolo corrispondente () lampeggia sul display.
- Premere il pulsante (E) entro pochi secondi per confermare l'attivazione

della funzione Child Lock. Il simbolo (🔒) smetterà di lampeggiare e si sentirà un segnale acustico.

- I pulsanti sul pannello di controllo sono ora bloccati. È possibile disattivare questa funzione in qualsiasi momento premendo il pulsante (D) fino a che il simbolo corrispondente (🔒) lampeggia nuovamente sul display e successivamente premendo il pulsante (E) per confermare la disattivazione.

Allarme

Se la temperatura del freezer non è sufficientemente bassa, l'allarme emetterà un segnale acustico; il simbolo (🚨) e l'indicazione della temperatura lampeggeranno sul display. Quando sono ripristinate le normali condizioni, solo la temperatura del freezer continuerà a lampeggiare. La temperatura più alta raggiunta dal freezer viene memorizzata.

- Premere il pulsante (E) per spegnere l'allarme. La massima temperatura raggiunta dal freezer appare sul display per pochi secondi. Successivamente il display ritorna a visualizzare la temperatura del freezer.
- Il simbolo (🚨) rimane fino a che la temperatura all'interno del freezer sia più alta della temperatura impostata.

L'allarme può essere causato da:

- Inserimento di una grande quantità di cibo fresco.
- Apertura troppo prolungata del coperchio.
- Un difetto nel sistema, in tal caso vedere il capitolo "Cosa fare se...".

Cestelli di conservazione

- Mettere i cestelli sul bordo superiore (X) o riporre i cestelli impilabili all'interno del freezer (Y).
- Girare e fissare le maniglie per queste due posizioni come indicato in figura.

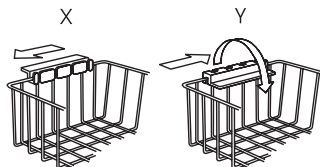

Cestelli di ricambio possono essere ottenuti tramite il centro assistenza locale o dal sito web della Electrolux (dipende dallo stato). Le illustrazioni su questa pagina mostrano quanti cestelli possono essere riposti nei vari modelli di freezer.

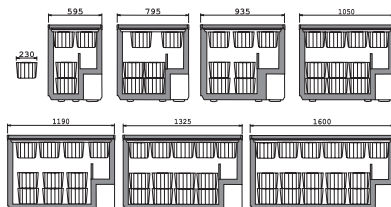

Cestello per il surgelamento veloce

Il cestello è stato progettato per un surgelamento veloce.

Importante! Non rimuovere mai questo cestello speciale che protegge il sistema Frost Free, tenerlo sempre collegato al gancio sottostante.

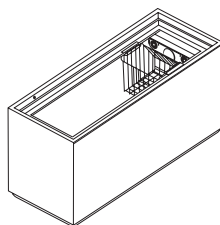

Chiusura di sicurezza

- Spingere la chiave nella chiusura mentre la si gira.

Le chiavi di ricambio possono essere richieste dal centro di assistenza locale.

Importante! Tenere le chiavi al di fuori della portata dei bambini. Prima di disfarsi di un vecchio freezer, rimuovere le chiavi.

Fare i cubetti di ghiaccio

- Mantenere il contenitore dei cubetti di ghiaccio in verticale e riempirlo con acqua fino alla linea che contrassegna il massimo livello.(F).
- Chiudere il contenitore dei cubetti di ghiaccio con il coperchio (G) e inserire il contenitore nel coperchio del freezer.
- Per far distaccare i cubetti di ghiaccio incurvare il contenitore o tenerlo sotto l'acqua corrente per qualche secondo.

Importante! Non usare mai strumenti appuntiti o affilati per rimuovere i cubetti di ghiaccio dal contenitore.

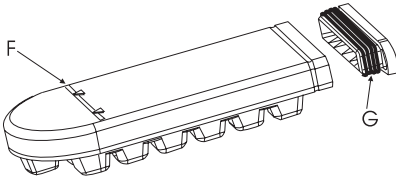

Aprire e chiudere il coperchio

Poiché il coperchio è montato con una guarnizione a tenuta, esso non deve essere riaperto immediatamente dopo la chiusura.

- Aspettare pochi minuti prima di riaprire il coperchio. Una valvola permetterà una facile riapertura del coperchio.

Non tirare mai la maniglia con violenza.

Cura e pulizia

Pulizia

- Disconnettere l'elettrodomestico dalla rete di alimentazione elettrica.
- Togliere tutti gli accessori rimovibili e il piano forato come mostrato nell'illustrazione.
- Utilizzare un panno umido per pulire il freezer. Utilizzare acqua calda, un detergente non aggressivo e non aromatico.
- Pulire gli accessori rimovibili e il piano forato prima di rimetterli di nuovo al loro posto.

Importante! Non utilizzare mai detersivi aggressivi, polveri abrasive o detersivi aromatici per pulire il freezer.

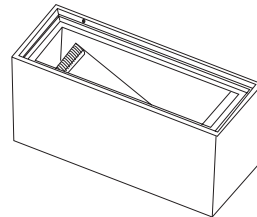

Quando non è utilizzato

- Disconnettere l'elettrodomestico dalla rete di alimentazione elettrica.
- Rimuovere tutto il cibo all'interno del freezer.
- Pulire il freezer come descritto sopra.
- Lasciare il coperchio leggermente aperto.

Cambiare la lampadina della luce

- Disconnettere l'elettrodomestico dalla rete di alimentazione elettrica.

- Rimuovere la copertura della luce premendo con un cacciavite contro l'uncino della copertura, come mostrato nell'illustrazione.
- Svitare la lampadina e rimpiazzarla con una nuova (max. 15W).
- Rimettere la copertura della luce e collegare l'elettrodomestico.

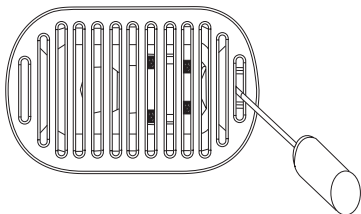

Consigli e suggerimenti utili

Surgelare il cibo

- Prima di surgelare il cibo fresco, esso deve essere impacchettato in involucri a tenuta d'aria e antiumidità per evitare che esso si secchi.
- Utilizzare solo cibo fresco della migliore qualità
- Lasciare sempre raffreddare il cibo caldo fino a raggiungere la temperatura ambiente prima di riporlo nel freezer.
- Dividere il cibo in piccole porzioni prima di surgelarlo; ciò assicura tempi più rapidi di surgelamento e assicura il fatto che si ha la necessità di scongelare solo la quantità di cibo desiderata per un consumo immediato.
- Scrivere sull'involucro la data di surgelamento.
- Inserire il cibo fresco vicino alle pareti fredde del freezer, assicurandosi che esso non venga in contatto con cibi già surgelati all'interno del freezer.

- I cibi surgelati possono essere tenuti ovunque all'interno del freezer ma devono essere tenuti almeno a 5 mm al di sotto del bordo superiore.

Se il surgelamento è troppo lento la qualità del cibo surgelato si deteriora. La quantità di cibo fresco (espresso in kg) che può essere surgelato in 24 ore è indicata nel capitolo "dati tecnici" sotto la voce "capacità di surgelamento".

Conservazione del cibo

- Per il cibo fresco da surgelare, riferirsi alla tabella sottostante indicante il periodo di conservazione.
- Per il cibo surgelato acquistato, non andare mai oltre la data di scadenza.
- Quando si compra del cibo surgelato, assicurarsi che esso sia stato conservato alla corretta temperatura. Non comprare mai prodotti con l'involucro bagnato o danneggiato. Mettere il cibo acquistato al più presto possibile nel freezer. Raccomandiamo di usare sacchetti isolanti per portare a casa tali prodotti.

Importante! Ricordarsi che i cibi totalmente o parzialmente scongelati non possono essere ricongelati. Tuttavia le pietanze che sono state cucinate con cibo surgelato possono essere surgelate.

In caso di caduta di tensione o guasti

- Non aprire il coperchio.

Importante! Se manca l'alimentazione elettrica per un periodo di tempo superiore ai valori indicati nel capitolo "dati tecnici" sotto la voce "periodo di conservazione", il cibo scongelato deve essere consumato in fretta o cucinato

immediatamente e poi risurgelato (previo raffreddamento).

Cosa fare se...

Prima provare le soluzioni suggerite qui per evitare i costi di un'inutile chiamata al servizio di assistenza.

Il freezer non funziona

- Il cavo di alimentazione alla rete elettrica è scollegato?
- E' saltato un fusibile?
- C'è stata una caduta di tensione?
- Il controllo della temperatura è impostato sulla posizione Off?

L'allarme rimane udibile e/o la luce rossa/simbolo (⚠) è acceso

- Il coperchio non si chiude completamente? Vedere sotto.
- Il controllo della temperatura è impostato correttamente per le condizioni dell'ambiente circostante?
- Il freezer è troppo vicino ad una fonte di calore?

La luce interna non funziona

- Il cavo di alimentazione alla rete elettrica è scollegato?
- La lampadina è allentata all'interno della presa o si è fulminata?

Il motore sembra emettere troppo rumore

- Il coperchio non si chiude completamente? Vedere sotto.
- La temperatura della camera è più calda del normale?
- E' stata appena inserita nel freezer una grande quantità di cibo fresco?
- Il coperchio spesso e aperto?
- Il controllo della temperatura è impostato correttamente per le condizioni dell'ambiente circostante?
- La guarnizione del coperchio è danneggiata o deformata?
- C'è abbastanza spazio da permettere la circolazione d'aria attorno al freezer?

- La funzione Super Freeze è attivata accidentalmente?

La temperatura è troppo calda

- E' stata appena inserita nel freezer una grande quantità di cibo fresco?
- Il coperchio spesso e aperto?
- Il controllo della temperatura è impostato correttamente per le condizioni dell'ambiente circostante?

Si è formato troppo ghiaccio

- Il coperchio non è chiuso completamente? Vedere sotto
- Il tappo di drenaggio dell'acqua non è posizionato correttamente?

Se il coperchio non si chiude completamente

- C'è troppo ghiaccio oppure c'è un oggetto che impedisce di chiudere il coperchio?
 - Gli involucri pieni di cibo bloccano il coperchio?
 - La guarnizione del coperchio è sporca o appiccicosa?
 - Il freezer barcolla o sembra instabile?
- ### Il coperchio si apre con difficoltà
- La guarnizione del coperchio è sporca o appiccicosa?
 - La valvola è bloccata?

Se si ha ancora bisogno di aiuto contattare il servizio locale di assistenza.

Servizio di riparazione

In caso di guasti o cadute di tensione il freezer deve essere riparato da un centro assistenza autorizzato Electrolux.

Importante! In ogni circostanza non si deve mai tentare di riparare l'elettrodomestico da soli.

Dati tecnici

| Modello | | C225 | C265 | C335 |
|--------------------------|---------|----------|----------|----------|
| | | GT200N10 | GT230N10 | GT300N10 |
| Volume (lordo) | Litri | 229 | 264 | 335 |
| Volume (netto) | Litri | 223 | 257 | 327 |
| Altezza | Cm | 87,6 | 87,6 | 87,6 |
| Larghezza | Cm | 119 | 132,5 | 160 |
| Profondità | Cm | 66,5 | 66,5 | 66,5 |
| Peso | Kg | 57 | 63 | 69 |
| Consumo energetico /24h | kWh/24h | 0,451 | 0,484 | 0,553 |
| Capacità di surgelamento | kg/24h | 25 | 30,5 | 31,5 |
| Periodo di conservazione | Ore | 53 | 55 | 58 |
| Potenza nominali | Watt | 100 | 120 | 140 |
| Voltaggio | Volts | 230 | 230 | 230 |
| Classe climatica | | SN-T | SN-T | SN-T |

| Classificazione climatica | Limiti di temperatura dell'ambiente |
|---------------------------|-------------------------------------|
| SN | Da +10°C a +32°C |
| N | Da +16°C a +32°C |
| ST | Da +18°C a +38°C |
| T | Da +18°C a +43°C |

 Questo elettrodomestico è conforme alle seguenti normative CE :

73/23/EEC of 19. 02. 1973 Direttiva del basso voltaggio

89/336/EEC of 03. 05. 1989 (inclusendo l'emendamento della direttiva 92/31/EEC - direttiva EMC)

www.electrolux.com