

*Kühl - Gefrierschrank / refrigerator - congelateur  
fridge - freezer / frigorifero - congelatore*

# **GEBRAUCHSANWEISUNGEN MODE D'EMPLOI LIBRETTO ISTRUZIONI INSTRUCTION BOOK**

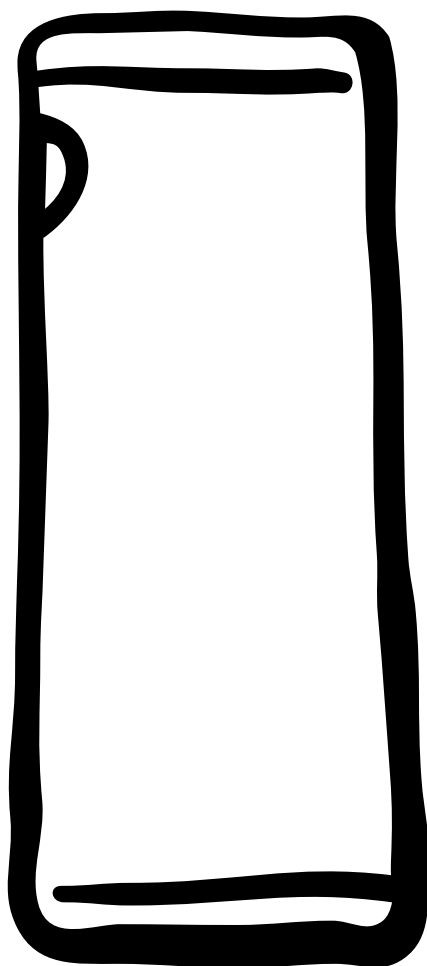

ERC 7732

*Thinking of you*

 **Electrolux**

2223 439-12

D

F

GB

I

# **i** WARNUNGEN UND WICHTIGE HINWEISE

Es ist sehr wichtig, daß diese Bedienungsanleitung mit dem betreffenden Gerät aufbewahrt wird. Sollte dieses Gerät verkauft bzw. einer anderen Person gegeben werden, so ist es nötig, die Anleitung beizufügen, damit der neue Besitzer über den Betrieb des Gerätes bzw. die entsprechenden Warnungen.

Sollte dieses Gerät mit Magnet-Türverschluß als Ersatz für ein altes Gerät dienen, das noch mit einem Schnappschloß ausgerüstet ist, so machen Sie bitte dieses Schloß unbrauchbar, bevor Sie das Gerät beiseite stellen oder zum Müll geben. Sie verhindern damit, daß spielende Kinder sich selbst einsperren und damit in Lebensgefahr kommen.

Diese Warnungen wurden zu Ihrem bzw. dem Schutz anderer erarbeitet. Wir bitten Sie daher, diese aufmerksam zu lesen, bevor das Gerät in Betrieb genommen wird.

## Sicherheit

- Das Gerät darf von Kindern und Personen, deren physische, sensorische oder geistige Fähigkeiten sowie Mangel an Erfahrung und Kenntnissen einen sicheren Gebrauch des Gerätes ausschließen, nur unter Aufsicht oder nach entsprechender Einweisung durch eine Person benutzt werden, die sicherstellt, dass sie sich den Gefahren des Gebrauchs bewusst sind. Kinder sind zu beaufsichtigen, sodass sie nicht am Gerät spielen können.
  - Es ist gefährlich, die Eigenschaften dieses Gerätes zu ändern.
  - Vor der inneren bzw. äußeren Reinigung des Gerätes sowie beim Auswechseln der Glühlampe (bei damit ausgestatteten Geräten) das Gerät spannungslos machen.
  - Eis aus dem Gefrier- bzw. Frosterfach nicht sofort essen, es könnte Kälte-Brandwunden verursachen.
  - Dieses Gerät ist schwer. Beim Versetzen bitte darauf achten!
  - **Beachten Sie, daß während der Bewegung des Gerätes der Kältemittelkreislauf nicht beschädigt wird.**
  - **Das Gerät darf nicht in unmittelbarer Nähe von Heizkörpern oder Gasherden aufgestellt werden.**
  - **Ein Standort mit direkter Sonneneinstrahlung sollte vermieden werden.**
  - **Eine ausreichende Luftzirkulation an der Geräterückseite muß gewährleistet sein. Jegliche Beschädigung des Kühlkreislaufes ist zu vermeiden.**
  - **NUR FÜR GEFRIERSCHRÄNKE (Einbaugeräte ausgenommen): ein optimaler Aufstellungsort ist der Keller.**
  - **Keine Elektrogeräte (z.B. Eismaschinen) in das Gerät stellen.**
- so darf diese nur von Elektro-Fachkräften durchgeführt werden.
  - Eventuelle Reparaturen dürfen nur von einem Kundendienst oder sonstigen autorisierten Stellen durchgeführt werden.
  - Es ist wichtig, daß nur Original-Ersatzteile verwendet werden.
  - Dieses Gerät enthält im Kältekreislauf Kohlenwasserstoff. Aus diesem Grund darf die Wartung und das Nachfüllen ausschließlich von autorisiertem Fachpersonal durchgeführt werden.
  - Benutzen Sie nie Metallgegenstände um das Gerät zu reinigen, da es beschädigt werden könnte.
  - Tritt eine Störung oder ein Defekt ein, versuchen Sie nicht, das Gerät selbst zu reparieren. Elektrogeräte dürfen nur von Elektro-Fachkräften repariert werden, da durch unsachgemäße Reparaturen erhebliche Folgeschäden entstehen können. Wenden Sie sich bitte an die nächste Kundendienststelle.

## Aufstellung

- Sich vergewissern, daß das Gerät nach der Installation nicht auf dem Netzkabel steht.  
**Wichtig:**Beschädigte Versorgungskabel müssen durch ein Spezialkabel bzw. einen Spezialsatz ersetzt werden, die beim Hersteller oder den Kundendienst erhältlich sind.
- Während das Gerät in Betrieb ist, werden der Verflüssiger und der Kompressor, die sich auf der Rückseite des Gerätes befinden, heiß. Es ist darauf zu achten, dass die Luft um das Gerät frei zirkulieren kann, damit die Wärme abgeführt werden kann. Eine ungenügende Luftzirkulation kann einen unregelmässigen Betrieb bzw. Schäden am Gerät verursachen. Achten Sie auf die Installationsanweisungen.
- Teile, die heiß werden (z.B. Kompressorgehäuse, Verflüssiger und zugehörige Rohre), sollen nicht frei zugänglich sein. Wo es auch immer möglich ist, soll das Gerät mit der Rückseite gegen eine Wand gestellt werden.

## Störungen - Kundendienst

- Sollte die Installation des Gerätes eine Änderung der elektrischen Hausinstallation verlangen,

- Während des Transports kann es vorkommen, daß das im Motorkompressor enthaltene Öl in den Kältekreislauf abläuft. Man sollte mindestens 2 Std. warten, bevor das Gerät in Betrieb genommen wird, damit das Öl in den Kompressor zurückströmen kann.

## Gebrauch

- Die Haushaltskühl- und Gefriergeräte sind nur zur Einlagerung bzw. zum Einfrieren von Nahrungsmitteln bestimmt.
- Die beste Leistung erzielt man bei Raumtemperaturen von +18°C bis +43°C (Klasse T); +18°C bis +38°C (Klasse ST); +16°C bis +32°C (Klasse N); +10°C bis +32°C (Klasse SN); die Geräteklasse ist auf dem Typschild angegeben.

Zu beachten: Wird dieses Gerätes bei anderen Umgebungstemperaturen betrieben als den in der entsprechenden Klimaklasse angegebenen Werten, sind folgende Hinweise zu beachten: sinkt die Umgebungstemperatur unter den angegebenen Mindestwert ab, könnte die Lagertemperatur im Gefrierabteil nicht mehr garantiert sein; es wird daher empfohlen, die eingelagerten Lebensmittel so rasch als möglich zu verbrauchen.

- Einaufgetautes Produkt darf nicht wieder eingefroren werden.
- Für das Aufbewahren bzw. das Einfrieren der Lebensmittel sind die Anweisungen des Herstellers zu befolgen.
- In allen Kühl- und Gefriergeräten bedecken sich im Laufe der Zeit alle kälteführenden Teile mit einer Reif bzw. Eissicht. Diese Schicht wird je nach Modell automatisch oder mit der Hand abgetaut.
- Die Reifsicht niemals mit Metallgegenständen abkratzen, das Gerät könnte beschädigt werden. Dazu nur einen Plastikschaber verwenden.
- Zum Lösen der festgefrorenen Eisschalen keine scharfkantigen oder spitzn Gegenstände benutzen.
- Es sollten keine kohlenensäurehaltigen Getränke in das Gefrier- bzw. Frosterfach eingestellt werden, sie könnten platzen.

## Umweltnormen

**Dieses Gerät enthält im Kühlkreislauf und in der Isolierung kein ozonschädigendes Gas. Das Gerät darf nicht mit dem Hausmüll entsorgt werden. Eine Beschädigung des Kältemittelkreislaufs, insbesondere des Wärmetauschers auf der Rückseite des Gerätes, muß verhindert werden. Auskunft über Abholtermine oder Sammelplätze gibt die örtliche Gemeindeverwaltung an. Die in diesem Gerät verwendeten und mit dem Symbol  gekennzeichneten Materialien, sind recyclingfähig.**

## Entsorgung von Altgeräten

Das Symbol  auf dem Produkt oder seiner Verpackung weist darauf hin, dass dieses Produkt nicht als normaler Haushaltsabfall zu behandeln ist, sondern an einem Sammelpunkt für das Recycling von elektrischen und elektronischen Geräten abgegeben werden muss. Durch Ihren Beitrag zum korrekten Entsorgen dieses Produkts schützen Sie die Umwelt und die Gesundheit Ihrer Mitmenschen. Umwelt und Gesundheit werden durch falsches Entsorgen gefährdet. Weitere Informationen über das Recycling dieses Produkts erhalten Sie von Ihrem Rathaus, Ihrer Müllabfuhr oder dem Geschäft, in dem Sie das Produkt gekauft haben.

# HINWEISE ZUR VERPACKUNGSENTSORGUNG

Verpackungen und Packhilfsmittel unserer Elektro-Großgeräte sind mit Ausnahme von Holzwerkstoffen recyclingfähig und sollen grundsätzlich der Wiederverwertung zugeführt werden.

Wir empfehlen Ihnen:

- Papier-, Pappe- und Wellpappeverpackungen sollten in die entsprechenden Sammelbehälter gegeben werden.
- Kunststoffverpackungsteile sollten ebenfalls in die dafür vorgesehenen Sammelbehälter gegeben werden. Solange solche in Ihrem Wohngebiet noch nicht vorhanden sind, können Sie diese Materialien zum Hausmüll geben.

Als Packhilfsmittel sind bei uns nur recyclingfähige Kunststoffe zugelassen, z.B.:

In den Beispielen steht

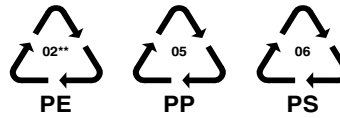

PE für Polyäthylen\*\* 02 = ^ PE-HD; 04 = ^ PE-LD

PP für Polypropylen

PS für Polystyrol

## BESTANDTEILE AUS PLASTIK

Zur einfacheren Entsorgung und/oder Recycling ist ein Großteil der Materialien dieses Gerätes gekennzeichnet, um ihre Identifizierung zu ermöglichen.



## INHALT

<b>Warnungen und wichtige Hinweise</b> .....	02
<b>Hinweise zur Verpackungsentsorgung</b> .....	04
<b>Gebrauch</b> / Reinigung der Innenteile - Inbetriebnahme - Temperaturregelung - Hinweise zum richtigen .....	
Kühlen von Lebensmitteln und Getränken - Einfrieren von frischen Lebensmitteln - Aufbewahrung der .....	
Tiefkühlkost - Auftauen - Eiswürfelbereitung .....	05
<b>Gebrauch</b> / Höhenverstellbare Abstellregale - Höhenverstellung der Innentürablagen .....	06
<b>Tips</b> - Tips für das Kühlen - Tips für das Einfrieren - Tips für Tiefkühlkost .....	07
<b>Wartung</b> / Regelmäßige Reinigung - Stillstandszeiten - Innenbeleuchtung .....	08
<b>Wartung</b> / Abtauen - <b>Störungen</b> .....	09
<b>Installation</b> / Aufstellung .....	10
<b>Installation</b> / Elektrischer Anschluß - Hintere Abstandsstücke .....	11
<b>Installation</b> / Türanschlag wechseln .....	12
<b>Installation</b> / Abschlangwechsel Verdampferfachtür .....	13

# GEBRAUCH

## Reinigung der Innenteile

Bevor Sie das Gerät in Betrieb nehmen, beseitigen Sie den typischen «Neugeruch» am besten durch Auswaschen der Innenteile mit lauwarmem Wasser und einem neutralen Reinigungsmittel Sorgfältig nachtrocknen.



**Bitte keine Reinigungs- bzw. Scheuermittel verwenden, die das Gerät beschädigen könnten.**

## Inbetriebnahme

Netzstecker in die Steckdose einstecken.

Kühlschranktür öffnen und Thermostatknopf von der Stellung "0" (STOP) aus im Uhrzeigersinn drehen.

Den Stillstand erhält man durch Drehen des Thermostatknopfes auf Stellung «O».

## Temperaturregelung

Die Temperatur wird automatisch geregelt und kann erhöht werden (wärmer) durch Drehen des Thermostatknopfes auf niedrigere Einstellungen oder verringert (kälter) durch das Drehen auf höhere Zahlen.

Die richtige Einstellung erhält man, unter Berücksichtigung folgender, die Innentemperatur beeinflussender Faktoren:

- Raumtemperatur,
- Häufigkeit des Türöffnens,
- Menge der eingelagerten Lebensmittel,
- Aufstellung des Gerätes.

**Die mittlere Einstellung ist meistens die geeignetste.**



### Wichtig

**Höchste Kälteeinstellung bei hoher Raumtemperatur und erheblicher Lebensmittelmenge kann fortwährenden Kühlschrank-Betrieb verursachen, dabei kann sich eine Reif- oder Eisschicht an der hinteren Innenwand bilden. In diesem Falle den Thermostatknopf auf wärmere Temperaturen stellen, damit das automatische Abtauen, mit folglich geringerem Stromverbrauch, gewährleistet werden kann.**

## Hinweise zum richtigen Kühlen von Lebensmitteln und Getränken

Um die besten Leistungen des Kühlschranks zu erreichen, beachten Sie bitte folgendes:

- Keine warmen Speisen oder dampfenden Flüssigkeiten in den Kühlschrank einstellen.

- Geruchverbreitende Lebensmittel müssen abgedeckt oder eingewickelt werden.
- Die Lebensmittel müssen so eingelagert werden, daß die Kälte um sie frei zirkulieren kann.

## Einfrieren von frischen Lebensmitteln

Für das Einfrieren von Lebensmitteln ist es nicht nötig, die Thermostateinstellung zu ändern. Wünscht man aber ein rasches Einfrieren, so muß der Thermostatknopf auf die höchste Stellung gedreht werden. Sollte jedoch bei dieser Einstellung die Temperatur im Kühlraum unter 0°C sinken, so muß eine niedrigere Reglerstellung gewählt werden.

## Aufbewahrung der Tiefkühlkost

Nach einem längeren Stillstand oder bei der ersten Inbetriebnahme des Gerätes muß vor der Einlagerung der Tiefkühlkost die höchste Stellung des Thermostatknopfes gewählt werden. Nach ca. 2 Stunden kann dieser auf eine mittlere Stellung zurückgedreht werden.



### Wichtig

**Unbeabsichtigt aufgetaute Lebensmittel, beispielsweise wegen Stromausfall, müssen, wenn der Betrieb für länger als die in der Tabelle technische Daten unter der Position „Lagerzeit bei Störung“ angegebene Dauer unterbrochen ist, kurzfristig verbraucht oder sofort gekocht und erneut eingefroren werden (nach Abkühlung).**

## Auftauen

Die eingefrorenen oder tiefgekühlten Lebensmittel sollten vor dem Gebrauch aufgetaut werden, indem man sie am besten im Kühlabteil oder je nach der zur Verfügung stehenden Zeit bei Raumtemperatur auftaut. Kleine Stücke können eingefroren gekocht werden. Selbstverständlich verlängert sich dabei die Kochzeit.

## Eiswürfelbereitung

Das Gerät hat eine oder mehrere Eiswürfelschalen, welche mit Wasser aufgefüllt in das Gefrierfach gestellt werden.

**Bitte zur Entnahme der Eiswürfelschalen keine Metallgegenstände benutzen!**

## Höhenverstellbare Abstellregale

Der Abstand zwischen den verschiedenen Abstellregalen kann je nach Wunsch geändert werden. Dazu die Regale herausnehmen und auf das gewünschte Niveau einsetzen.

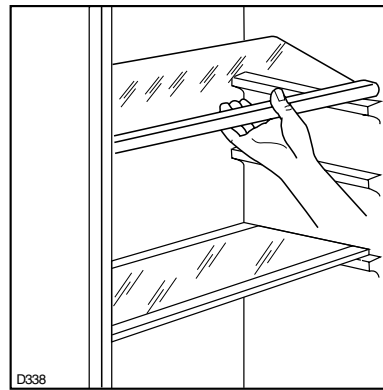

## Höhenverstellung der Innentürablagen

Zur Einlagerung von Lebensmittel-Packungen verschiedener Größe, sind die Abstellregale der Innentür höhenverstellbar.

Hierzu wie folgt vorgehen:

das Abstellregal stufenweise in Pfeilrichtung drücken bis es frei wird; dann in der gewünschten Höhe wieder anbringen.

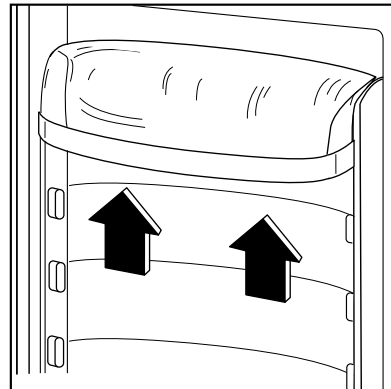

## Tips für das Kühlen

Nachstehend einige praktische Ratschläge:

Fleisch (alle Sorten) in Plastikfolie einpacken und auf die Glasplatte, die sich über der Gemüseschale (über den Gemüseschalen) befindet, legen.

**In dieser Lage kann das Fleisch längstens 1-2 Tage aufbewahrt werden.**

**Gekochte Nahrungsmittel, kalte Platten, usw.** zugedeckt aufbewahren. Sie können auf jeden beliebigen Rost gelegt werden.

**Obst und Gemüse:** nach vorherigem Säubern und Waschen in der Gemüseschale (in den Gemüseschalen) aufbewahren.

**Butter und Käse:** in speziellen Behältern aufbewahren oder in Alu- bzw. Plastikfolie einpacken, um den Kontakt mit der Luft zu vermeiden.

**Milch in Flaschen:** gut verschlossen auf die Konsol der Innentür stellen.

**Wenn Bananen, Kartoffeln, Zwiebeln und Knoblauch nicht verpackt sind, sollen sie nicht in den Kühlschrank gegeben werden.**

## Tips für das Einfrieren

Für ein einwandfreies Einfrieren der Lebensmittel geben wir folgende Ratschläge:

- Das Gefriervermögen des Gefrierabteils (in 24 Std.) kann auf dem Typenschild abgelesen werden.
- Der Gefriervorgang dauert ca. 24 Stunden. In dieser Zeit sollte keine zusätzliche Ware in das Gefrierabteil eingelegt werden.
- Nur erstklassige, frische und gut gesäuberte Produkte einfrieren.
- Die Nahrungsmittel vor dem Einfrieren in kleine Portionen einteilen, damit der Gefriervorgang beschleunigt wird; dies ermöglicht das spätere Auftauen von kleineren Portionen.
- Die Lebensmittel in Alu- oder Polyäthylenfolien luftdicht verpacken.
- Es soll vermieden werden, daß die einzufrierenden Lebensmittel mit den bereits eingefrorenen in Berührung kommen, um eine Wärmeübertragung an diese zu verhindern.
- Es ist zu beachten, daß mageres Fleisch besser und länger haltbar ist. Fetthaltiges Fleisch hat eine geringere Lagerzeit. Ferner reduziert Salz die Haltbarkeitsdauer.

- Speiseeis, direkt aus dem Gefrierfach genommen, kann Kälte-Brandwunden verursachen.
- Es ist empfehlenswert, auf der Verpackung das Einfrierdatum zu notieren, damit die Aufbewahrungszeit eingehalten werden kann.
- **Es sollten keine kohlenensäurehaltigen Getränke in das Gefrierfach eingestellt werden, da sie explodieren können.**

## Tips für Tiefkühlkost

Um optimale Leistungen des Gerätes zu erhalten, sich vergewissern,

- daß die Tiefkühlkost beim Verkäufer gut aufbewahrt wurde
- daß der Transport vom Verkäufer zum Verbraucher in kurzer Zeit erfolgt.
- Tür so wenig wie möglich öffnen und nicht offen lassen.
- Einmal aufgetaute Lebensmittel verderben schnell und können kein ein zweites Mal eingefroren werden.
- Das Haltbarkeitsdatum auf der Tiefkühlkostverpackung sollte nicht überschritten werden.

# WARTUNG



**Vor jeder Reinigungsarbeit immer den Netzstecker aus der Steckdose ziehen.**

## **Achtung**

Dieses Gerät enthält im Kältekreislauf Kohlenwasserstoff. Aus diesem Grund darf die Wartung und das Nachfüllen ausschließlich von autorisiertem Fachpersonal durchgeführt werden.

## **Regelmäßige Reinigung**

Benutzen Sie nie Metallgegenstände um das Gerät zu reinigen, da es beschädigt werden könnte.

Den Innenraum mit lauwarmem Wasser und Natron und die lackierten Teile mit einem Poliermittel reinigen.

Gut nachwaschen und sorgfältig trocknen.

Den Kondensator und den Motorkompressor mit einer Bürste oder einem Staubsauger reinigen. Dies begünstigt den guten Betrieb mit folglichem Stromersparnis.

**Viele spezifisch für die Reinigung von Küchenoberflächen erhältliche Mittel enthalten chemische Substanzen, die die Kunststoffteile dieses Geräts angreifen bzw. beschädigen können. Aus diesem Grund ist es empfehlenswert, das Gerät außen nur mit warmem Wasser und etwas flüssigem Tellerspülmittel zu reinigen.**

## **Innenbeleuchtung**

Die Innenbeleuchtungslampe im Kühlabteil ist durch folgende Arbeitsschritte zugänglich:

- Lösen Sie die Befestigungsschraube der Lampenabdeckung.
- Heben Sie den beweglichen Teil ab, indem Sie wie in der Abbildung gezeigt darauf drücken.



**Sollte sich die Beleuchtung beim Öffnen der Türe nicht einschalten, ist zu überprüfen, ob die Glühbirne fest eingeschraubt ist; wenn die Störung dennoch bestehen bleibt, die defekte Glühbirne durch eine neue Birne gleicher Leistung ersetzen. Die maximale Leistung ist am Leuchtkörper angegeben.**

## **Stillstandszeiten**

Bei längerem Stillstand des Gerätes, müssen Sie folgendermaßen vorgehen:

den Stecker aus der Steckdose ziehen;

alle Lebensmittel herausnehmen;

Gerät abtauen, Innenraum und Zubehörteile reinigen; die Türen offen lassen, um im Innern eine gute Luftzirkulation zu gewährleisten und somit Geruchsbildung zu vermeiden.

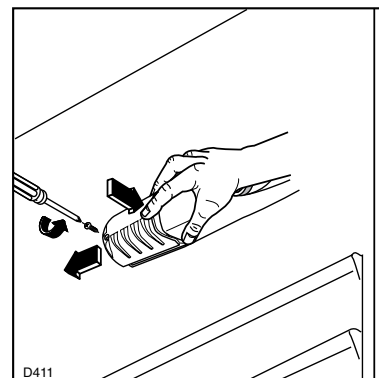



## Abtauen

Die sich auf dem Verdampfer des Kühlschranks bildende Reifschicht taut jedesmal in den Stillstandzeiten des Motorkompressors von selbst ab. Das Tauwasser läuft durch eine Rinne in eine Plastikschale auf der Rückseite des Gerätes (über dem Kompressor) und verdunstet dort.

**Wir empfehlen, das in der Mitte der Abtauwasserrinne des Kühlraumes befindliche Ablaufloch für das Abtauwasser regelmäßig zu reinigen, um zu vermeiden, daß das Abtauwasser auf die eingelagerten Lebensmittel tropft. Verwenden Sie den dafür vorgesehenen Reiniger, der sich schon im Ablaufloch befindet.**

Die sich im Gefrierfach bildende Reifschicht soll, sobald diese eine Stärke von 4 mm erreicht hat, mit einem Plastischaber abgekratzt werden. Während dieses Vorganges ist es nicht nötig, das Gerät auszuschalten und die Nahrungsmittel herauszunehmen.

Wenn sich jedoch eine dicke Eisschicht bildet, muß man vollkommen abtauen. Um ein vollständiges Abtauen durchzuführen, geht man wie folgt vor:

1. Den Thermostatknopf auf «O» einstellen oder den Stecker aus der Steckdose herausziehen.
2. Die eventuell im Frosterfach liegenden Lebensmittel herausnehmen, sie in Zeitungspapier einwickeln und sehr kühl aufbewahren.
3. Tür offen lassen. Ein Gefäß auf den ersten Rost direkt unter das Ablaufloch stellen. Den Stöpsel wie in der Abbildung gezeigt entfernen.
4. Nach beendetem Abtauprozeß das Gefrierteil gut nachtrocknen und den Stöpsel wieder hineingeben.
5. Den Thermostatknopf wieder in die gewünschte Stellung drehen bzw. den Stecker wieder einstecken.
6. Nachdem das Gerät für 2-3 Std. in Betrieb genommen wurde, können tiefgefrorene Lebensmittel darin zurückgelegt

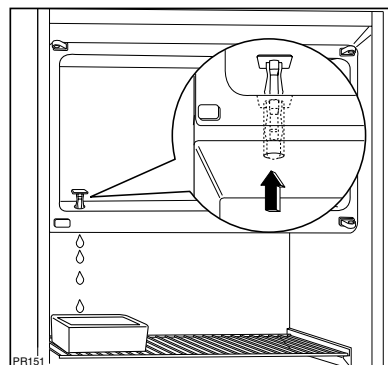
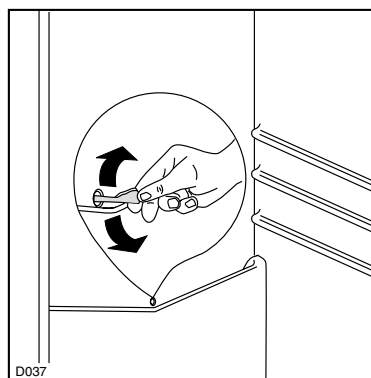

### **Achtung:**

**Benutzen Sie niemals Metallgegenstände, um die Reifschicht abzukratzen, damit eine Beschädigungen des Gerätes vermieden werden kann.**

**Benutzen Sie kein mechanisches oder anderes Mittel für einen schnelleren Abtauprozeß mit Ausnahme der vom Hersteller empfohlenen.**

**Ein Temperaturanstieg der Tiefkühlkost während des Abtauens könnte die Aufbewahrungsdauer verkürzen.**

## STÖRUNGEN

Falls das Gerät Störungen aufweisen sollte, überprüfen Sie zuerst folgendes:

- Steckt der Netzstecker in der Steckdose?
- Befindet sich der Hauptschalter der elektrischen Anlage in der richtigen Stellung?
- Ist die Stromzufuhr unterbrochen?
- Befindet sich der Thermostatknopf in richtiger Stellung?
- Wasserpfütze auf dem Boden des Kühlfaches:

- Abtauwasserloch verstopft? (siehe Abschnitt "Abtauen")

Sollten Sie nach o.e. Prüfungen zu keinem Resultat kommen, so wenden Sie sich bitte an unseren nächsten Kundendienst.

**Um ein rasches Beheben des Schadens zu ermöglichen, ist es beim Anruf an den Kundendienst notwendig, die Modell- und Seriennummer anzugeben, die Sie dem Garantieschein oder dem Typenschild (– linke Seite – unten) entnehmen können.**

# INSTALLATION

## Aufstellung

Das Gerät sollte nicht in der Nähe von Wärmequellen wie Heizkörpern oder Öfen aufgestellt und vor direkter Sonneneinstrahlung geschützt werden. Aus Gründen der Sicherheit muß eine Mindestbelüftung gesichert sein, wie aus der Abb. hervorgeht.

Anordnung des Gerätes unter den Oberschränken der Küche (siehe Abb. A).

Anordnung des Gerätes ohne Oberschränke der Küche (siehe Abb. B).

**Achtung: Die Ventilations - Öffnungen müssen immer saubergehalten werden.**

Die Nivellierung erfolgt durch Drehen der am Unterteil des Gerätes angebrachten Nivellierfüßchen.

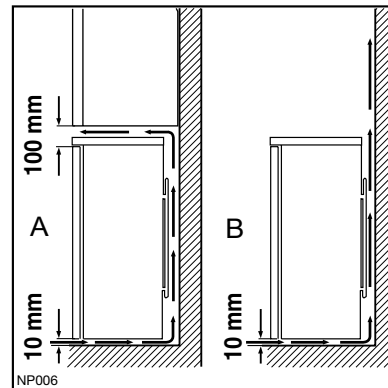

### Wichtig

Es muß möglich sein, das Gerät vom Netz zu trennen; Nach der Installation muß die Steckdose daher zugänglich bleiben.

## Elektrischer Anschluß

Bevor Sie den Stecker in die Steckdose einstecken, überprüfen Sie bitte, daß die auf dem Typenschild des Gerätes angegebene Spannung sowie Frequenz mit dem Anschlußwert des Hauses übereinstimmen. Eine Abweichung von  $\pm 6\%$  von der Nominalspannung ist zulässig. Für die Anpassung des Gerätes an andere Spannungen muß ein Spartransformator angemessener Leistung vorgeschaltet werden.

Das Gerät muß unbedingt vorschriftsmäßig geerdet werden. Zu diesem Zweck ist der Stecker des Speisekabels mit dem dafür vorgesehenen Kontakt versehen. Sollte die Netzleitung im Haus nicht mit einer Erdleitung versehen sein, so muß das Gerät an eine getrennte Erdleitung vorschriftsmäßig und unter Hinzuziehung eines Fachmanns angeschlossen werden.

**Die Erzeugerfirma lehnt jede Verantwortung ab, falls diese Unfallverhütungsvorschrift nicht beachtet wird.**



Dieses Gerät entspricht der folgende EWG Richtlinie:

- 87/308 EWG vom 2.6.87 (Deutschland-Ausführung) bzw. der ÖVE-Richtlinie Nr. F 61/84 (Österreich-Ausführung) bezüglich Funkentstörung.
- 73/23 EWG vom 19/02/73 (Niederspannung) und folgende Änderungen;
- 89/336 EWG vom 03/05/89 (Elektromagnetische Verträglichkeit) und folgende Änderungen.

## Hintere Abstandsstücke

Im Gerät sind 2 Distanzstücke enthalten, die wie in der Abbildung gezeigt angebracht werden müssen.

Lösen Sie dazu etwas die Schrauben der Gehäuseabdeckung. Schieben Sie das Distanzstück unter den Schraubenkopf und ziehen Sie die Schraube wieder fest.

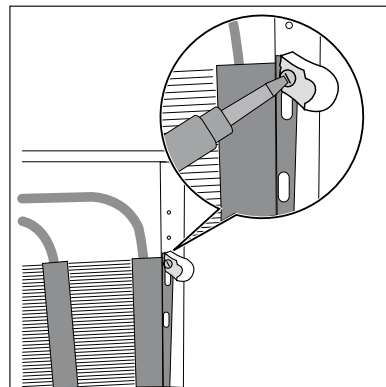

## Türanschlag wechseln

Der Türanschlag kann von rechts (Lieferzustand) nach links gewechselt werden, falls der Aufstellort dies erfordert.



### Warnung!

Während des Türanschlagwechsels darf das Gerät nicht am Stromnetz angeschlossen sein. Vorher Netzstecker ziehen.

Die folgenden Handlungsschritte sollten unter Mithilfe einer zweiten Person zum Anhalten der Türe durchgeführt werden.

- Öffnen Sie die Türe am aufrecht stehenden Gerät.
- Lösen Sie die 2 Schrauben und entfernen Sie die Kunststoffabdeckung.
- Lösen Sie die Bauteile (d) und befestigen Sie diese auf der gegenüberliegenden Seite.
- Legen Sie das Gerät auf die Geräterückseite.
- Entfernen Sie die Kunststoff -abdeckung des Scharniers. dx und sx (3).
- Lösen Sie das obere Scharnier und entfernen Sie es. (1-2).
- Lösen Sie die Schraube und entfernen Sie den Türstopper. (4)
- Entfernen Sie die Türe.
- Entlüftungsgitter (D) abnehmen.
- Mit Hilfe eines 10 mm Schlüssels den unteren Scharnierstift abschrauben und auf gegenüberliegenden Scharnierseite wieder anschrauben.
- Unteres Scharnier (E) auf gegenüberliegende Türseite montieren und mittels der vorher entnommenen Schrauben befestigen.
- Abdeckung (F) vom Entlüftungsgitter (D) herausschieben und auf gegenüberliegende Seite montieren.
- Entlüftungsgitter wieder einsetzen.
- Setzen Sie die Gerätetüre
- Achten Sie darauf, dass die Türe parallel zur Topabdeckung verläuft.
- Befestigen Sie den Türstopper auf der gegenüberliegenden Seite. (4)
- Positionieren und befestigen Sie das obere Scharnier auf der gegenüberliegenden Seite. (1-2)
- Setzen Sie die 2 Kunststoffabdeckungen des Scharniers (3) wieder ein.

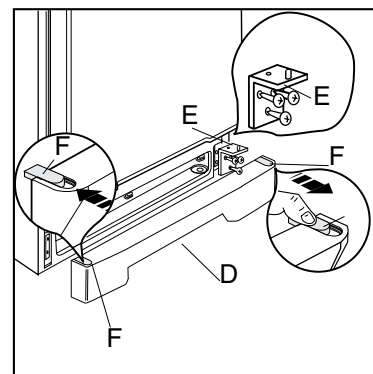
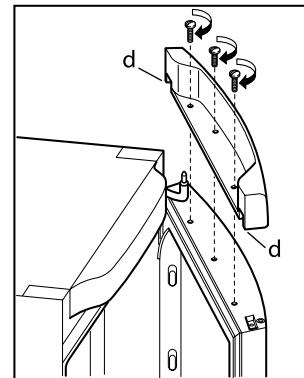
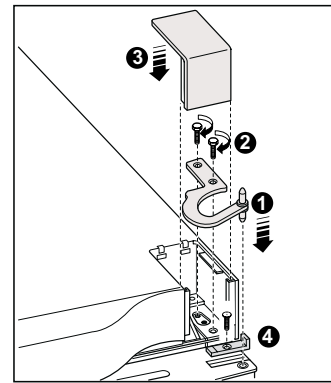

- Stellen sie das Gerät wieder in die aufrechte Position.
- Öffnen Sie die Türe und befestigen Sie die Kunststoffabdeckung der oberen Türe mit den Schrauben.
- Befestigen Sie die Türgriffe auf der gegenüber liegenden Seite. Setzen Sie die Kunststoffabdeckungen, die Sie in der Verpackung der Gebrauchsanweisung finden, in die Löcher der ursprünglichen Griffbefestigung.

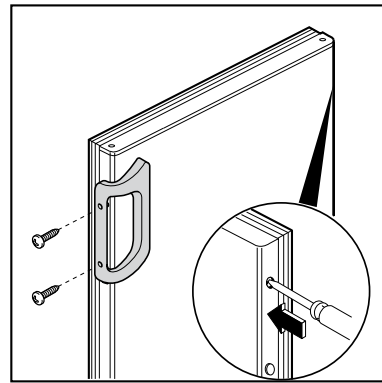

**!** Gerät in Position bringen, ausrichten, warten mindestens 2 Std. bevor das Gerät in Betrieb genommen wird. Ans Stromnetz anschließen. Falls Sie den Türanschlagwechsel nicht selbst durchführen möchten, verständigen Sie bitte den Kundendienst. Der Kundendienst führt dann den Türanschlagwechsel auf Ihre Kosten aus.

**!** **Achtung**

**Vergewissern Sie sich nach Ausführung des Türanschlagwechsel, daß alle Schrauben fest angezogen sind und die türdichtung einwandfrei am Gehäuse anliegt. Gegenfalls die Türdichtung vorsichtig mit einem Fön zu erwärmen (max. 50°C) und von Hand in Form ziehen.**

## Anschlagwechsel Verdampferfachtür

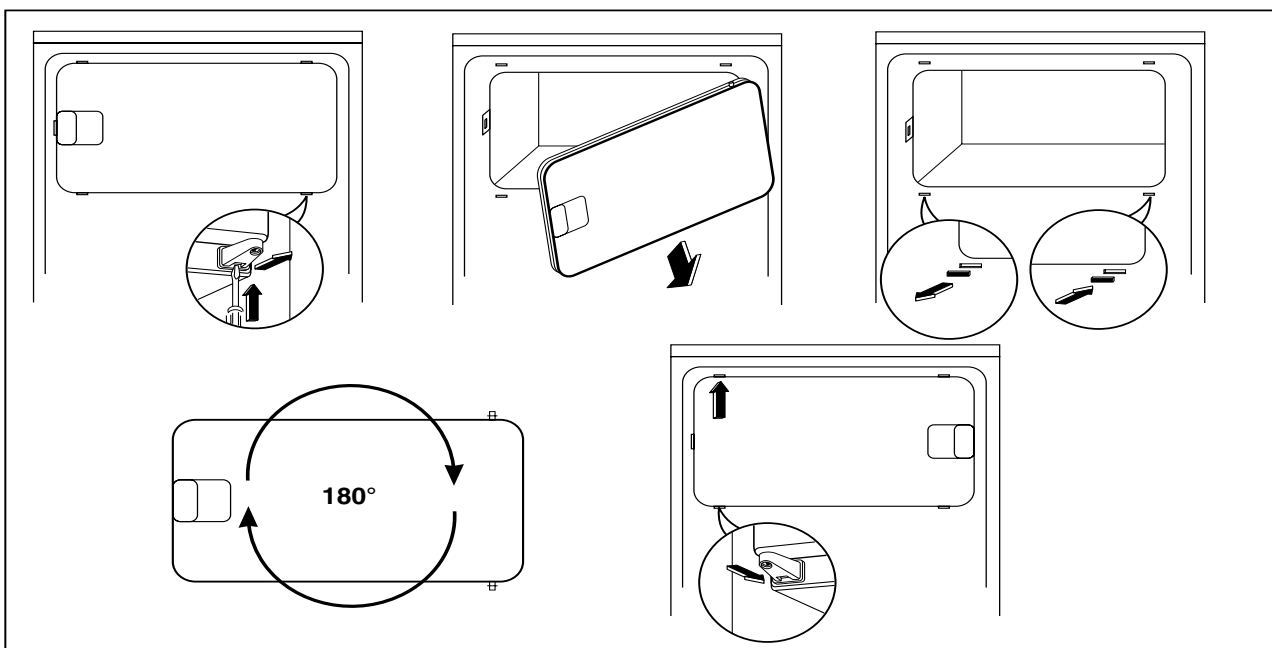

# **i** AVERTISSEMENTS ET CONSEILS IMPORTANTS

Il est très important que cette notice d'utilisation soit gardée avec l'appareil pour toute future consultation. Si cet appareil devait être vendu ou transféré à une autre personne, assurez-vous que la notice d'utilisation suive l'appareil, de façon à ce que le nouvel utilisateur puisse être informé du fonctionnement de celui-ci et des avertissements relatifs.

Si cet appareil, muni de fermeture magnétique, doit être employé pour en remplacer un autre avec une fermeture à ressort, nous vous conseillons de rendre celle-ci inutilisable avant de mettre l'ancien appareil de côté. Cela dans le but d'éviter que des enfants puissent s'y renfermer et se mettre ainsi en danger de mort. Ces avertissements sont donnés pour votre sûreté et pour celle d'autrui. Nous vous prions donc de bien vouloir les lire attentivement avant d'installer et d'utiliser l'appareil.

## Sûreté

- Cet appareil n'est pas destiné à être utilisé par des enfants ou des personnes dont les capacités physiques, sensorielles ou mentales, ou le manque d'expérience et de connaissance les empêchent d'utiliser l'appareil sans risque lorsqu'ils sont sans surveillance ou en l'absence d'instruction d'une personne responsable qui puisse leur assurer une utilisation de l'appareil sans danger.
- Débranchez toujours la prise de courant avant de procéder au nettoyage intérieur et extérieur de l'appareil et au remplacement de la lampe d'éclairage (pour les appareils qui en sont équipés).
- Ne consommez pas certains produits tels que les bâtonnets glacés dès leur sortie de l'appareil; la température très basse à laquelle ils se trouvent peut provoquer des brûlures.
- Cet appareil est lourd. Faites attention lors du déplacement.
- **Faites très attention lorsque vous déplacez l'appareil afin de ne pas endommager des parties du circuit de réfrigérant et ainsi d'éviter le risque de fuites de liquide.**
- **L'appareil ne doit pas être situé à proximité de radiateurs ou cuisinières à gaz.**
- **Évitez une exposition prolongée de l'appareil aux rayons solaires.**
- **Il doit y avoir une circulation d'air suffisante à la partie arrière de l'appareil et il faut éviter tout endommagement du circuit réfrigérant.**
- **Seulement pour congélateurs (sauf modèles encastrés): un emplacement optimal est la cave.**
- **Ne pas mettre d'instruments électriques à l'intérieur de l'appareil.**

## Service/Réparation

- Une éventuelle modification à l'installation électrique de votre maison qui devait être nécessaire pour l'installation de l'appareil ne devra être effectuée que par du personnel qualifié.

- Il est dangereux de modifier ou d'essayer de modifier les caractéristiques de cet appareil.
- Cet appareil contient des hydrocarbures dans son circuit de réfrigérant; l'entretien et la recharge ne doivent donc être effectués que par du personnel autorisé.
- En cas de panne, n'essayez pas de réparer l'appareil vous-même. Les réparations effectuées par du personnel non qualifié peuvent provoquer des dommages. Contactez le Service Après-Vente le plus proche et n'exigez que des pièces détachées originales.

## Installation

- Assurez-vous, après avoir installé l'appareil, que celui-ci ne repose pas sur le câble d'alimentation.  
**Important:** en cas de dommage au câble d'alimentation, il faudra le remplacer avec un câble spécial ou un ensemble disponibles chez le fabricant ou le service technique après-vente.
- L'appareil se réchauffe sensiblement au niveau du condenseur et du compresseur. Veillez à ce que l'air circule librement tout autour de l'appareil. Une ventilation insuffisante entraînerait un mauvais fonctionnement et des dommages sur l'appareil. Suivez les instructions données pour l'installation.
- A cause du système de transport, l'huile contenue dans le compresseur pourrait s'écouler dans le circuit réfrigérant. Attendez 2 heures au moins avant de brancher l'appareil pour permettre à l'huile de refluer dans le compresseur.

## Utilisation

- Les réfrigérateurs et/ou congélateurs ménagers sont destinés uniquement à la conservation et/ou congélation des aliments et des boissons.

- Pour le bon fonctionnement de votre appareil, la température ambiante du local doit être comprise entre +18°C et +43°C (Classe T); +18°C et +38°C (Classe ST); +16°C et +32°C (Classe N); +10°C et +32°C (Classe SN); La classe d'appartenance est indiquée sur la plaque signalétique.

ATTENTION: En dehors des températures ambiantes indiquées par la classe climatique d'appartenance de ce produit, il est obligatoire de respecter les indications suivantes: lorsque la température ambiante descend sous la valeur minimum, la température de conservation du compartiment congélateur peut ne pas être garantie; il est donc conseillé de consommer les produits que ce dernier contient au plus vite.

- Un produit décongelé ne doit jamais être recongelé.
- Suivez les indications du fabricant pour la conservation et/ou congélation des aliments.
- Dans tous les appareils de réfrigération et congélation il y a des surfaces qui se couvrent de givre. Suivant le modèle, ce givre peut être éliminé automatiquement (dégivrage automatique) ou bien manuellement.
- N'essayez jamais d'enlever le givre avec un objet métallique, vous risqueriez d'endommager irréparablement l'évaporateur. N'employez pour cela que une spatule en plastique.
- De même, ne décollez jamais les bacs à glace avec un couteau ou tout autre objet tranchant.
- Ne placez ni bouteilles ni boîtes de boissons gazeuses dans le congélateur/compartiment à basse température, elles pourraient exploser.



## Protection de l'environnement

**Cet appareil ne contient pas, dans son circuit de réfrigérant et ses matières isolantes, de gaz réfrigérant nocifs à la couche d'ozone. L'appareil ne doit pas être mis au rebut avec les ordures urbaines et la ferraille. Il faut éviter d'endommager le circuit de réfrigérant, surtout à l'arrière de l'appareil, près de l'échangeur thermique. Vous pouvez vous renseigner sur les centres de ramassage auprès de votre bureau municipal. Les matériaux utilisés dans cet appareil identifiés par le symbole  sont recyclables.**

## Élimination des vieux appareils



Le symbole  sur le produit ou son emballage indique que ce produit ne peut être traité comme déchet ménager. Il doit plutôt être remis au point de ramassage concerné, se chargeant du recyclage du matériel électrique et électronique. En vous assurant que ce produit est éliminé correctement, vous favorisez la prévention des conséquences négatives pour l'environnement et la santé humaine qui, sinon, seraient le résultat d'un traitement inapproprié des déchets de ce produit. Pour obtenir plus de détails sur le recyclage de ce produit, veuillez prendre contact avec le bureau municipal de votre région, votre service d'élimination des déchets ménagers ou le magasin où vous avez acheté le produit.

# RENSEIGNEMENTS POUR L'ÉLIMINATION DES MATÉRIAUX D'EMBALLAGE

Tous les matériaux et les accessoires utilisés pour emballer nos grands électroménagers, sauf ceux qui sont en bois recyclables et peuvent donc se récupérer.

Voici ce que nous vous conseillons:

- Déposez les emballages en papier, en carton et en carton ondulé aux endroits prévus pour le ramassage de ce genre de matériau.
- Mettez les pièces en plastique dans les conteneurs prévus à cet effet. Si ce genre de conteneurs n'existent pas encore à l'endroit où vous habitez, vous pouvez éliminer les matériaux en question en les mettant dans les ordures ménagères.

Pour les emballages de matières plastiques recyclables, par exemple:

Les exemples reportent les symboles suivants:



PE pour polyéthylène\*\* 02 = ^ PE-HD; 04 = ^ PE-LD

PP pour le polypropylène

PS pour le polystyrène

## PIÈCES EN MATIÈRE PLASTIQUE

Pour faciliter l'élimination et /ou le recyclage des matériaux, la plupart des pièces de l'appareil ont une contremarque qui en facilite l'identification.



## SOMMAIRE

<b>Avertissements et conseils importants</b> .....	14
<b>Renseignements pour l'élimination des matériaux d'emballage</b> .....	16
<b>Utilisation/</b> Nettoyage - Mise en service - Réglage de la température - Congélation - Conservation des .. produits surgelés - Décongélation -Glaçons.....	17
<b>Utilisation/</b> Réfrigération - Tablettes amovibles - Positionnement des balconnets de la contre-porte.....	18
<b>Conseils /</b> Conseils pour la réfrigération - Conseils pour la congélation - Conseils pour la surgélation ..	19
<b>Entretien /</b> Nettoyage - Arrêt prolongé - Changement de l'ampoule.....	20
<b>Entretien /</b> Dégivrage - <b>Anomalie de fonctionnement</b> .....	21
<b>Installation /</b> Emplacement .....	22
<b>Installation /</b> Branchement électrique - Entretoises postérieures.....	23
<b>Installation /</b> Réversibilités des portes.....	24
<b>Installation /</b> Réversibilité de la porte .....	25



# UTILISATION

## Nettoyage

L'appareil étant convenablement installé, nous vous conseillons de le nettoyer soigneusement avec de l'eau tiède savonneuse, pour enlever l'odeur caractéristique de «neuf».



**N'utilisez pas de produits abrasifs, de poudre à récurer ni d'éponge métallique.**

## Mise en service

Enfoncez la fiche dans la prise de courant

Tournez le bouton du thermostat vers la droite sur une position moyenne.

Pour arrêter l'appareil tournez le bouton du thermostat sur la position «O».

## Réglage de la température

La température est réglée automatiquement et peut être augmentée (moins froid) en tournant le bouton vers les numéros les plus bas ou bien diminuée (plus froid) en le tournant vers les numéros les plus élevés.

En tout cas, l'exacte position doit être repérée en considérant que la température interne dépend des facteurs suivants:

- température ambiante;
- fréquence d'ouverture des portes;
- quantité d'aliments conservés;
- emplacement de l'appareil.

**Une position moyenne est la plus indiquée.**



**Important**

**Si le thermostat est réglé sur la position de froid maximum, lorsque la température ambiante est élevée et que l'appareil est plein, il est possible que le compresseur fonctionne en régime continu. Dans ce cas, il y a un risque de formation excessive de givre sur la paroi postérieure à l'intérieur de l'appareil. Pour éviter cet inconvénient, placez le thermostat sur une position moins élevée, de façon à permettre un dégivrage automatique et, par conséquent, des économies de courant.**

## Congélation

Le compartiment à 4 étoiles sert à congeler des aliments frais et à conserver des denrées congelées et surgelées pendant un certain temps.

Pour congeler les aliments frais il n'est pas nécessaire de régler le thermostat sur une position différente de celle employée en état de fonctionnement habituel. Toutefois, si vous désirez congeler plus rapidement vous pouvez régler le thermostat sur une position plus froide tout en veillant à ce que la température ne descende pas en dessous de 0°C dans le compartiment réfrigérateur. Dans ce cas il faudra ramener le thermostat sur une position moins froide

## Conservation des produits surgelés

A la première mise en fonctionnement ou après un arrêt prolongé faites fonctionner l'appareil pendant deux heures au moins avec le bouton du thermostat sur la position de froid maximum. Ramenez ensuite le thermostat sur une position moyenne.



**Attention**

**En cas de décongélation accidentelle, par exemple en cas de coupure de courant, si la période d'interruption est supérieure à la valeur du "autonomie, en cas de panne" indiquée dans le tableau des données techniques, il sera nécessaire de consommer rapidement les aliments ou de les cuisiner aussitôt et de les recongeler (après qu'ils ont refroidi).**

## Décongélation

Avant d'être utilisés, les aliments congelés ou surgelés doivent être décongelés dans le réfrigérateur ou à température ambiante, selon le temps dont on dispose pour cette opération.

S'il s'agit de produits minces ou divisés, placez-les directement à cuire: dans ce cas le temps de cuisson sera plus long.

## Glaçons

L'appareil est équipé d'un ou de plusieurs bacs à glace pour faire des glaçons. Il faut remplir ces bacs d'eau potable et les placer dans le congélateur.

**N'employez pas d'objet métallique pour décoller les bacs à glace.**

## Réfrigération

Pour obtenir le meilleur rendement du compartiment réfrigérateur:

- n'introduisez pas d'aliments encore chauds ou de liquides en évaporation dans la cuve;
- couvrez les aliments, surtout s'ils sont aromatiques;
- placez les denrées de façon à ce que l'air puisse circuler tout autour.

## Tablettes amovibles

Les glissières se trouvant sur les parois de la cuve vous permettent de positionner les tablettes à différentes hauteurs, selon vos besoins.

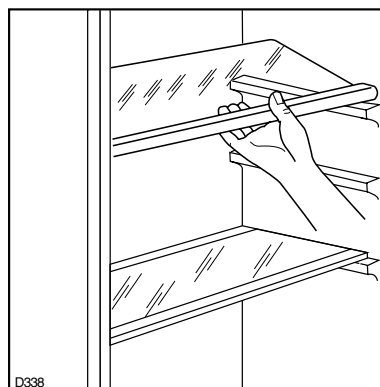

## Positionnement des balconnets de la contre-porte

Il est possible de changer de place les balconnets.

A cet effet procédez comme suit:

Dégagez les balconnets en agissant dans le sens indiqué par les flèches. Remontez les balconnets à la hauteur désirée.

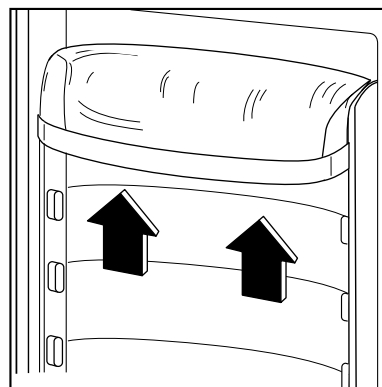

## CONSEILS

### Conseils pour la réfrigération

#### Où placer les denrées?

**Viandes** (de toutes sortes): enveloppez-la dans des sachets en plastique et placez-la sur la tablette en verre au-dessus du(des) bac(s) à légumes.

**La période de conservation est de 1 à 2 jours au maximum.**

**Aliments cuits, plats froids, etc.:** placez-les, bien couverts, sur une clayette.

**Fruits et légumes:** bac(s) à légumes (une fois nettoyés).

**Beurre et fromage:** enveloppez-les soigneusement dans des feuilles d'aluminium ou de polyéthylène et mettez-les dans les casiers appropriés.

**Lait en bouteille:** à placer dans l'un des balconnets de la contreporte.

**Bananes, pommes de terre, oignon et ail ne doivent pas être placés dans le réfrigérateur, s'ils ne sont pas conditionnés.**

### Conseils pour la congélation

Règles à respecter pour la congélation:

- **le pouvoir max. de congélation par 24 heures figure sur la plaque signalétique;**
- le processus de congélation prend 24 heures. Il vaut mieux ne pas ajouter d'autres aliments à congeler pendant ce laps de temps;
- les produits destinés à la congélation doivent être frais, bien nettoyés et d'excellente qualité;
- préparez de petites portions, de façon à faciliter la congélation et à permettre de ne décongeler que la quantité nécessaire;
- enveloppez les denrées dans du papier d'aluminium ou de polythène, en éliminant les bulles d'air et en fermant bien les paquets;
- évitez de placer des produits à congeler en contact avec des denrées déjà entreposées, pour éviter d'en élever la température;
- les aliments maigres se conservent mieux et plus longtemps que les gras; le sel réduit la durée de conservation;
- ne consommez pas les bâtonnets glacés toute de suite après les avoir sortis du congélateur. La température très basse à laquelle ils se trouvent peut provoquer des brûlures;
- indiquez sur chaque paquet la date de congélation, afin de pouvoir contrôler le temps d'entreposage;

- **ne placez ni bouteilles ni boîtes de boissons gazeuses dans le congélateur, car elles pourraient éclater.**

### Conseils pour la surgélation

Comment utiliser ce compartiment au mieux:

- vérifiez que les aliments aient bien été conservés en magasin;
- assurez-vous que le transport, du moment de l'achat jusqu'à celui de la mise en place dans le compartiment, dure le moins longtemps possible;
- évitez d'ouvrir trop souvent la porte et ne la laissez ouverte que le temps nécessaire.
- Il convient de faire très attention, car les aliments dégelés, ne peuvent être recongelés.
- Ne dépassez jamais la date limite d'utilisation généralement marquée sur les paquets.

# ENTRETIEN



**Débranchez l'appareil avant toute opération.**

## Attention

Cet appareil contient des hydrocarbures dans son circuit de réfrigération; l'entretien et la recharge ne doivent donc être effectués que par du personnel autorisé.

## Nettoyage

N'utilisez jamais des objets métalliques pour nettoyer l'appareil; vous risquez de l'endommager.

A l'occasion d'un dégivrage complet, lavez l'intérieur avec de l'eau tiède et du bicarbonate, rincez et séchez soigneusement.

Lavez la carrosserie avec de l'eau tiède savonneuse. Passez de temps en temps un produit à polir.

Dépoussiérez le condenseur situé à l'arrière de l'appareil à l'aide d'une brosse ou d'un aspirateur. Une accumulation de poussière risquerait de diminuer le rendement de l'appareil.

**De nombreux détergents spécifiques pour les surfaces de cuisine contiennent des agents chimiques pouvant corroder/endommager les parties en plastique de cet appareil. Il est donc recommandé de ne laver le revêtement extérieur de cet appareil qu'avec de l'eau chaude et un petit peu de détergent liquide pour assiettes.**

## Changement de l'ampoule

L'ampoule d'éclairage dans le compartiment réfrigérateur est accessible si on effectue les opérations suivantes:

- dévissez la vis de fixation du plafonnier;
- décrochez la partie mobile en exerçant une pression sur celle-ci comme indiqué dans la figure.



**Lorsque la porte est ouverte, si l'ampoule ne s'allume pas, il faut contrôler qu'elle soit bien vissée; si cela n'élimine pas le problème, mettre une autre ampoule qui ait la même puissance.**

**La puissance maximale est indiquée sur le diffuseur.**

## Arrêt prolongé

Lorsque l'appareil doit rester à l'arrêt pendant un certain temps, prenez les précautions suivantes:

débranchez la prise de courant;

videz l'appareil;

dégivrez-le et nettoyez-le à fond;

laissez les portes entrouvertes pour faire circuler de l'air, de façon à éviter les mauvaises odeurs.

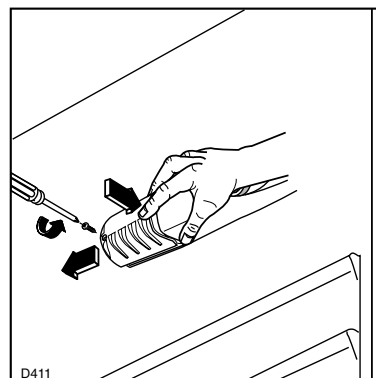

## Dégivrage

Le dégivrage du compartiment réfrigérateur s'effectue automatiquement, à chaque arrêt du compresseur. L'eau de dégivrage est évacuée dans un bac situé à l'arrière de l'appareil où elle s'évapore.

**Nous recommandons de nettoyer périodiquement l'orifice d'écoulement de l'eau de dégivrage se trouvant dans la partie centrale de la gouttière du compartiment réfrigérateur afin d'éviter que l'eau, en débordant, ne coule sur les denrées stockées dans la cuve. Utilisez à cet effet le bâtonnet se trouvant dans l'orifice.**

Dans le congélateur, par contre, il faut éliminer le givre à chaque fois qu'il y a une couche épaisse qui s'est formée (de 4 mm environ), en se servant de une spatule en plastique. Pendant que l'on effectue cette opération, il n'est pas nécessaire de couper le courant ou d'enlever les denrées qui se trouvent dans le compartiment. Pour effectuer un dégivrage complet procédez de la manière suivante:

1. tournez le bouton du thermostat sur la position «O» ou débranchez l'appareil;
2. enveloppez les denrées dans plusieurs feuilles de papier journal et conservez-les dans un endroit frais;
3. maintenez la porte ouverte, placez un récipient sur la première clayette du réfrigérateur, à l'endroit qui correspond à l'ouverture de vidange, et retirez le bouchon, comme l'illustre la figure;
4. une fois que le dégivrage est terminé, épongez bien le congélateur et remettez le bouchon à sa place;
5. ramenez le bouton du thermostat sur la position désirée ou rebranchez l'appareil.
6. Après 2-3 heures de fonctionnement l'appareil est à nouveau prêt à la con-servation des produits surgelés.

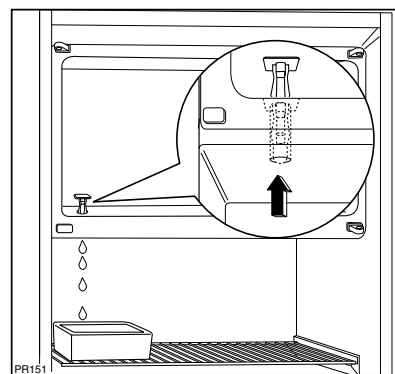
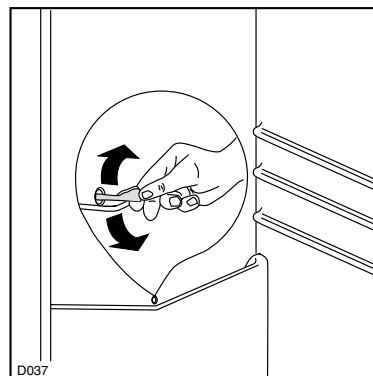

**Important:**

**Pour cette opération n'utilisez jamais d'objet métallique qui risquerait de détériorer l'appareil.**

**N'utilisez jamais de dispositifs mécaniques ou autres moyens artificiels pour accélérer le dégivrage, à part ceux préconisés.**

**L'élévation de température des denrées congelées peut diminuer leur durée de conservation.**

## ANOMALIE DE FONCTIONNEMENT

Si l'appareil marche mal, il faut contrôler

- si la fiche est bien branchée à la prise de courant et si l'interrupteur est éteint;
- s'il n'y a pas de panne de courant;
- si les commandes sont bien dans la bonne position;
- s'il y a des traces d'eau au fond du compartiment et si l'orifice d'écoulement de l'eau de dégivrage est bouché (voir chapitre "Dégivrage").

Une fois que tous ces contrôles ont été effectués, si l'anomalie de fonctionnement continue, adressez-vous au Service Après-Vente le plus proche.

**Pour que l'intervention soit plus rapide, au moment de l'appel, il vaut mieux indiquer le code du modèle et le numéro d'immatriculation, qui se trouvent sur le certificat de garantie ou sur la plaque d'immatriculation placée à l'intérieur de l'appareil, à gauche et en bas.**

# INSTALLATION

## Emplacement

Placez de préférence votre appareil loin d'une source de chaleur (chauffage, cuisson ou rayons solaires trop intenses).

Pour des raisons de sécurité, la ventilation doit être prévue comme indiqué dans la Fig.

Appareil positionné sous armoires murales de cuisine en surplomb (voir Fig. A).

Appareil positionné sans armoires murales de cuisine en surplomb (voir Fig. B).

**Attention: veillez à ne pas obstruer les ouvertures de ventilation.**

Mettez l'appareil d'aplomb en agissant sur les pieds réglables.

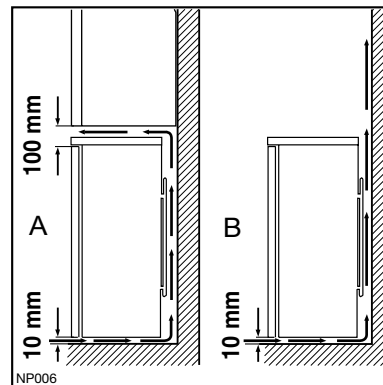

L'appareil doit pouvoir être débranché du secteur; il est donc nécessaire que la fiche reste accessible une fois que l'installation est terminée.

## Branchement électrique

Contrôlez, avant de brancher l'appareil, que le voltage et la fréquence indiqués sur la plaque signalétique correspondent à ceux de votre réseau.

Tolérance admise:  $\pm 6\%$ .

Pour l'adaptation de l'appareil à des voltages différents, l'adjonction d'un autotransformateur d'une puissance adéquate est indispensable.

**Il faut absolument brancher l'appareil à une prise de terre qui marche.**

C'est pour cela que la prise du câble d'alimentation est munie d'un contact prévu exprès. Si la prise de courant du réseau domestique n'est pas branchée à la terre, branchez l'appareil à une prise de terre à part, conformément aux normes en vigueur, en vous adressant à un technicien spécialisé.

**Le fabricant décline toute responsabilité, si cette norme de prévention des accidents n'est pas respectée.**



-Cet appareil est conforme aux Directives Communautaires suivantes:

- 87/308 CEE du 2.6.87 concernant la suppression des interférences radio-électriques
- 73/23 CEE 19/02/73 (Basse Tension) et modifications successives;
- 89/336 CEE 03/05/89 (Compatibilité Electro-magnétique) et modifications successives.

## Entretoises postérieures

**A l'intérieur de l'appareil, il y a deux entretoises qui doivent être montées comme indiqué sur la figure.**

Desserrez les vis et introduisez les entretoises sous la tête de vis, puis resserrer.

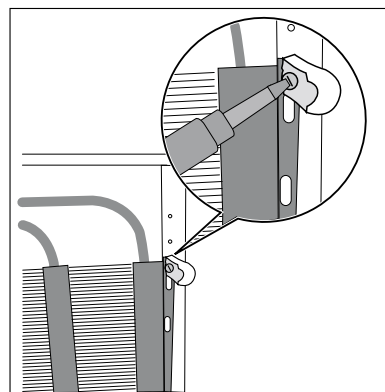

## Réversibilité des portes

**Avant d'effectuer la réversibilité des portes, débranchez l'appareil.**

Comment procéder :

- Pour effectuer les opérations décrites ci-dessous, nous vous conseillons de vous faire aider par une autre personne pour éviter d'endommager les portes de l'appareil.
- L'appareil en position verticale, ouvrez la porte supérieure. Retirez les vis fixant le cache plastique de la porte supérieure et retirez-le.
- Enlevez la petite couverture en plastique (d) de le cache plastique de la porte et remontez-la de l'autre côté.
- Inclinez l'appareil sur l'arrière en intercalant un support (petit tabouret par exemple).
- Retirez les cache charnières en plastique (3).
- Dévissez la charnière supérieure (1 - 2) et retirez-la.
- Dévissez et retirez l'arrêt de porte (4).
- Retirez la porte.
- Otez la grille d'aération (D) qui est fixée par un ressort.
- Dévissez le pivot de la charnière (E) avec une clé de 10 et montez-le sur l'autre côté de l'appareil.
- Vissez la charnière inférieure (E) sur le côté opposé en utilisant les vis enlevées précédemment.
- Détachez le cache (F) de la grille de ventilation (D) et remontez-le de l'autre côté.
- Remontez la grille d'aération (D).
- Retirez la porte.
- Vérifiez que les portes sont parallèles.
- Fixez l'arrêt de porte (4).
- Installez et fixez la charnière supérieure (1 - 2) sur le côté opposé.
- Remplacez les cache charnières en plastique (3).
- Remplacez votre appareil en position verticale.
- Remplacez le cache plastique de la porte supérieure en le fixant à l'aide des vis.
- Dévissez les poignées. Remontez-les de l'autre côté après avoir percé les caches avec un poinçon. Couvrez les trous libres avec les caches contenus dans le sachet de la documentation.

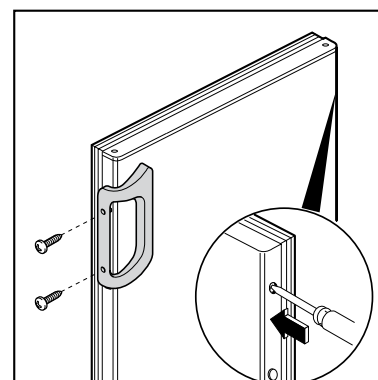
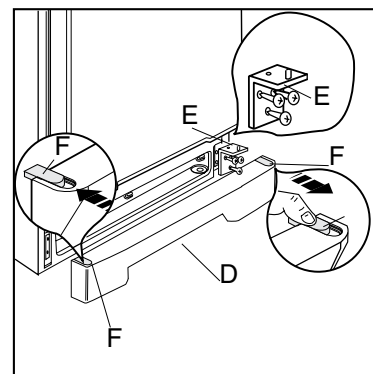
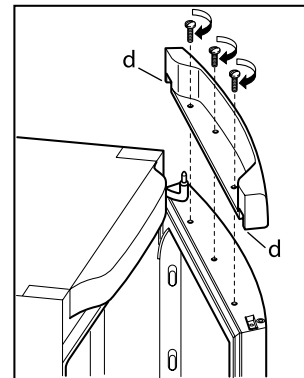
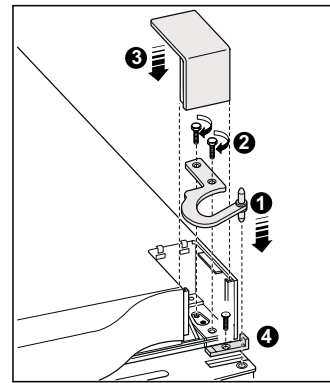



 Remplacez, nivelez l'appareil et attendez au moins deux heures avant de le relier.

Si ne voulez pas faire les operations vous pouvez contacter le Service Après-Vente en payant.

 **Attention**

**La réversibilité des portes une fois effectuée, contrôlez que les joints magnétiques adhèrent à la carrosserie. Si la température à l'intérieur de la pièce est trop basse (en hiver, par exemple), il se peut que les joints n'adhèrent pas parfaitement. Dans ce cas, si on ne veut pas attendre que les joints reprennent leurs dimensions naturelles après un certain temps, on pourra accélérer ce processus en chauffant la partie intéressée à l'aide d'un sèche-cheveux.**

## Réversibilité de la porte

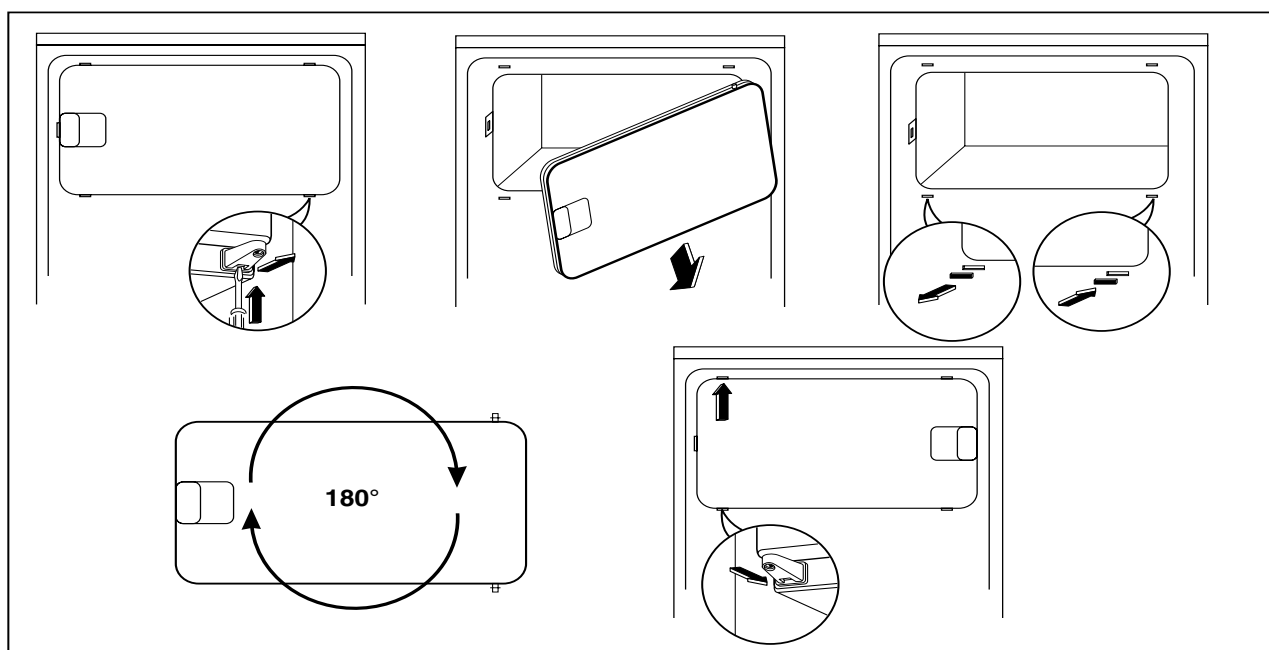

# WARNINGS

It is most important that this instruction book should be retained with the appliance for future reference. Should the appliance be sold or transferred to another owner, or should you move house and leave the appliance, always ensure that the book is supplied with the appliance in order that the new owner can be acquainted with the functioning of the appliance and the relevant warnings.

If this appliance featuring magnetic door seals is to replace an older appliance having a spring lock (latch) on the door or lid, be sure to make that spring lock unusable before you discard the old appliance. This will prevent it from becoming a death-trap for a child.

These warnings are provided in the interest of safety. You must read them carefully before installing or using the appliance.

## General Safety

- This appliance is not intended for use by persons (including children) with reduced physical, sensory or mental capabilities, or lack of experience and knowledge, unless they have been given supervision or instruction concerning use of the appliance by a person responsible for their safety.  
Children should be supervised to ensure that they do not play with the appliance.
- It is dangerous to alter the specifications or modify this product in any way.
- Before any cleaning or maintenance work is carried out, be sure to switch off and unplug the appliance.
- This appliance is heavy. Care should be taken when moving it
- Ice lollies can cause frost burns if consumed straight from the appliance.
- **Take utmost care when handling your appliance so as not to cause any damages to the cooling unit with consequent possible fluid leakages.**
- **The appliance must not be located close to radiators or gas cookers.**
- **Avoid prolonged exposure of the appliance to direct sunlight.**
- **There must be adequate ventilation round the back of the appliance and any damage to the refrigerant circuit must be avoided.**
- **For freezers only (except built-in models): an ideal location is the cellar or basement.**
- **Do not use other electrical appliances (such as ice cream makers) inside of refrigerating appliances.**

## Service/Repair

- Any electrical work required to install this appliance should be carried out by a qualified electrician or competent person
- This product should be serviced by an authorized Service Centre, and only genuine spare parts

should be used.

- Under no circumstances should you attempt to repair the appliance yourself. Repairs carried out by inexperienced persons may cause injury or more serious malfunctioning. Refer to your local Service Centre, and always insist on genuine spare parts.
- This appliance contains hydrocarbons in its cooling unit; maintenance and recharging must therefore only be carried out by authorized technicians.

## Use

- The domestic refrigerators and freezers are designed to be used specifically for the storage of edible foodstuffs only.
- Best performance is obtained with ambient temperature between +18°C and +43°C (class T); +18°C and +38°C (class ST); +16°C and +32°C (class N); +10°C and +32°C (class SN). The class of your appliance is shown on its rating plate.

Warning: when the ambient temperature is not included within the range indicated for the class of this appliance, the following instructions must be observed: when the ambient temperature drops below the minimum level, the storage temperature in the freezer compartment cannot be guaranteed; therefore it is advisable to use the food stored as soon as possible.

- Frozen food must not be re-frozen once it has been thawed out.
- Manufacturers' storage recommendations should be strictly adhered to. Refer to relevant instructions.
- The inner lining of the appliance consists of channels through which the refrigerant passes. If these should be punctured this would damage the appliance beyond repair and cause food loss. **DO NOT USE SHARP INSTRUMENTS** to scrape off frost or ice. Frost may be removed by using a plastic scraper. Under no circumstances should solid ice be forced off the liner. Solid ice should be allowed to thaw when defrosting the appliance.

- Do not place carbonated or fizzy drinks in the freezer as it creates pressure on the container, which may cause it to explode, resulting in damage to the appliance. Do not use a mechanical device or any artificial means to speed up the thawing process other than those recommended by the manufacturer. Never use metal objects for cleaning your appliance as it may get damaged.

## Installation

- During normal operation, the condenser and compressor at the back of the appliance heat up considerably. For safety reasons, minimum ventilation must be as shown in the instructions.

**Attention: keep ventilation openings clear of obstruction.**

- Care must be taken to ensure that the appliance does not stand on the electrical supply cable.

**Important:** if the supply cord is damaged, it must be replaced by a special cord or assembly available from the manufacturer or its service agent.

- If the appliance is transported horizontally, it is possible that the oil contained in the compressor flows in the refrigerant circuit. It is advisable to wait at least two hours before connecting the appliance to allow the oil to flow back in the compressor.
- There are working parts in this product which heat up. Always ensure that there is adequate ventilation as a failure to do this will result in component failure and possible food loss. See installation instructions.
- Parts which heat up should not be exposed. Wherever possible the back of the product should be against a wall.

## Environment Protection

**This appliance does not contain gasses which could damage the ozone layer, in either its refrigerant circuit or insulation materials. The appliance shall not be discarded together with the urban refuse and rubbish. Avoid damaging the cooling unit, especially at the rear near the heat exchanger. Information on your local disposal sites may be obtained from municipal authorities. The materials used on this appliance marked by the symbol  are recyclable.**

### Disposal of old Appliances

The symbol  on the product or on its packaging indicates that this product may not be treated as household waste. Instead it shall be handed over to the applicable collection point for the recycling of electrical and electronic equipment. By ensuring this product is disposed of correctly, you will help prevent potential negative consequences for the environment and human health, which could otherwise be caused by inappropriate waste handling of this product. For more detailed information about recycling of this product, please contact your local city office, your household waste disposal service or the shop where you purchased the product.

# CONTENTS

<b>Warning</b> .....	26
<b>Use</b> / Cleaning the interior - Operation - Temperature regulation - Fresh food refrigeration - Freezing . .	
fresh food - Storage of frozen food - Thawing - Ice-cube production .....	28
<b>Use</b> / Movable shelves -Positioning the door shelves .....	29
<b>Hints</b> / Hints for refrigeration - Hints for freezing - Hints for storage of frozen food .....	30
<b>Maintenance</b> / Periodic cleaning - Periods of non-operation - Interior light - Defrosting .....	31
<b>Customer service and spare parts</b> .....	32
<b>Installation</b> - Location .....	33
<b>Installation</b> / Electrical connection - Rear spacers .....	34
<b>Installation</b> / Door Reversibility .....	35
<b>Installation</b> / Inner door reversal .....	36

# USE

## Cleaning the interior

Before using the appliance for the first time, wash the interior and all internal accessories with luke-warm water and some neutral soap so as to remove the typical smell of a brand-new product, then dry thoroughly.



**Do not use detergents or abrasive powders, as these will damage the finish.**

## Operation

Insert the plug into the wall socket.

Turn the thermostat knob clockwise, beyond the “O” (STOP) position.

To stop operation, simply turn the thermostat knob to position “O”.

## Temperature regulation

The temperature is automatically regulated and can be increased to achieve a higher temperature (warmer) by rotating the thermostat knob toward lower settings or reduced (colder) rotating the knob towards higher settings.

However, the exact setting should be chosen keeping in mind that the temperature inside the refrigerator depends on:

- room temperature;
- how often the door is opened;
- the quantity of food stored;
- location of appliance.

**A medium setting is generally the most suitable.**



**Important**

**If the ambient temperature is high or the appliance is fully loaded, and the appliance is set to the lowest temperatures, it may run continuously causing frost to form on the rear wall. In this case the dial must be set to a higher temperature to allow automatic defrosting and therefore reduced energy consumption.**

## Fresh food refrigeration

To obtain the best performance:

- do not store warm food or evaporating liquids in the refrigerator;
- do cover or wrap the food, particularly if it has a strong flavour.
- Position food so that air can circulate freely round it.

## Freezing fresh food

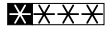
The 4-star compartment  is suitable for long term storage of commercially frozen food, and for freezing fresh food.

To freeze fresh foods It is not necessary to change the setting of the thermostat knob. However, for a quicker freezing operation, turn the thermostat knob to the coldest setting; but remember that, in this condition, the refrigerator compartment temperature might drop below 0°C. If this occurs reset thermostat knob to a warmer setting.

## Storage of frozen food

When first starting-up or after a period out of use, before putting the products in the compartment let the appliance run at least two hours on the coldest setting, then turn the thermostat knob to the normal operating position.



**Important**

**In the event of accidental defrosting, for example due to a power failure, if the power has been off for longer than the value shown in the technical characteristics chart under “rising time”, the defrosted food must be consumed quickly or cooked immediately and then refrozen (after cooling).**

## Thawing

Deep-frozen or frozen food, prior to being used, can be thawed in the refrigerator compartment or at room temperature, depending on the time available for this operation.

Small pieces may even be cooked still frozen, directly from the freezer: in this case, cooking will take longer.

## Ice-cube production

This appliance is equipped with one or more trays for the production of ice-cubes. Fill these trays with water, then put them in the freezer compartment.

**Do not use metallic instruments to remove the trays from the freezer.**

## Movable shelves

The walls of the refrigerator are equipped with a series of runners so that the shelves can be positioned as desired.

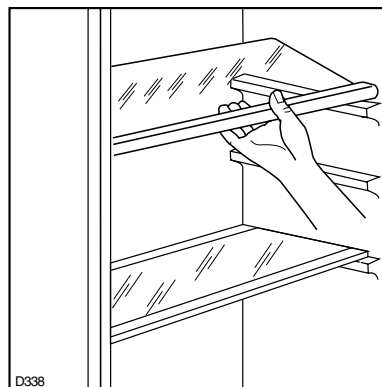

## Positioning the door shelves

To permit storage of food packages of various sizes, the door shelves can be placed at different heights.

To make these adjustments proceed as follows:  
Gradually pull the shelf in the direction of the arrows until it comes free, then reposition as required.

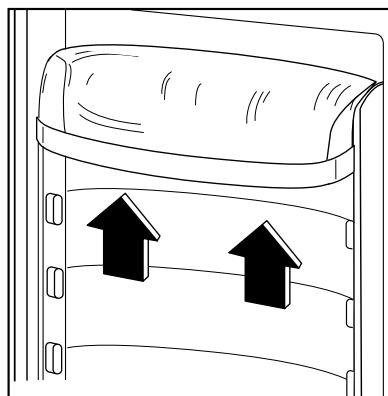

## HINTS

### Hints for refrigeration

Useful hints:

**Meat (all types):** wrap in polythene bags and place on the glass shelf above the vegetable drawer.

**For safety, store in this way only one or two days at the most.**

**Cooked foods, cold dishes, etc.:** these should be covered and may be placed on any shelf.

**Fruit and vegetables:** these should be thoroughly cleaned and placed in the special drawer(s) provided.

**Butter and cheese:** these should be placed in special airtight containers or wrapped in aluminium foil or polythene bags to exclude as much air as possible.

**Milk bottles:** these should have a cap and should be stored in the bottle rack on the door.

**Bananas, potatoes, onions and garlic, if not packed, must not be kept in the refrigerator.**

### Hints for freezing

To help you make the most of the freezing process, here are some important hints:

- the maximum quantity of food which can be frozen in 24 hrs. is shown on the rating plate;
- the freezing process takes 24 hours. No further food to be frozen should be added during this period;
- only freeze top quality, fresh and thoroughly cleaned, foodstuffs;
- prepare food in small portions to enable it to be rapidly and completely frozen and to make it possible subsequently to thaw only the quantity required;
- wrap up the food in aluminium foil or polythene and make sure that the packages are airtight;
- do not allow fresh, unfrozen food to touch food which is already frozen, thus avoiding a rise in temperature of the latter;
- lean foods store better and longer than fatty ones; salt reduces the storage life of food;
- water ices, if consumed immediately after removal from the freezer compartment, can possibly cause the skin to be freeze burnt;
- it is advisable to show the freezing-in date on each individual pack to enable you to keep tab of the storage time;

- **do not put carbonated liquids (fizzy drinks, etc.) in the freezer compartment as they may burst.**

### Hints for storage of frozen food

To obtain the best performance from this appliance, you should:

- make sure that the commercially frozen foodstuffs were adequately stored by the retailer;
- be sure that frozen foodstuffs are transferred from the foodstore to the freezer in the shortest possible time;
- not open the door frequently or leave it open longer than absolutely necessary.
- Once defrosted, food deteriorates rapidly and cannot be refrozen.
- Do not exceed the storage period indicated by the food manufacturer.

# MAINTENANCE



**Unplug the appliance before carrying out any maintenance operation.**

## Warning

This appliance contains hydrocarbons in its cooling unit; maintenance and recharging must therefore only be carried out by authorized technicians.

## Periods of non-operation

When the appliance is not in use for long periods, take the following precautions:

- remove the plug from the wall socket;
- remove all food;
- defrost and clean the interior and all accessories;
- leave the door ajar to allow air to circulate to prevent unpleasant smells.

## Interior light

The light bulb inside the refrigerator compartment can be reached as follows:

- unscrew the light cover securing screw.
- unhook the moving part as shown in the figure.



**If the light does not come on when the door is open, check that it is screwed into place properly. If it still does not light up, change the bulb. The rating is shown on the light bulb cover.**

## Periodic cleaning

Clean the inside with warm water and bicarbonate of soda.

Rinse and dry thoroughly.

Clean the condenser (black grill) and the compressor at the back of the appliance with a brush or a vacuum cleaner. This operation will improve the performance of the appliance and save electricity consumption.

**Many proprietary kitchen surface cleaners contain chemicals that can attack/damage the plastics used in this appliance. For this reason it is recommended that the outer casing of this appliance is only cleaned with warm water with a little washing-up liquid added.**

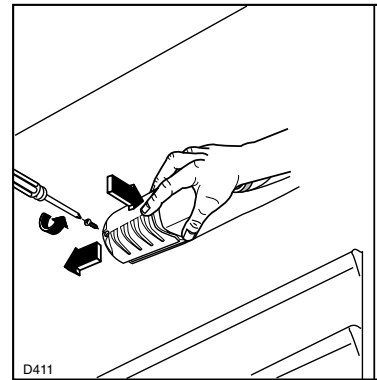

## Defrosting

Frost is automatically eliminated from the evaporator of the refrigerator compartment every time the motor compressor stops, during normal use. The defrost water drains out through a trough into a special container at the back of the appliance, over the motor compressor, where it evaporates.

**It is important to periodically clean the defrost water drain hole in the middle of the refrigerator compartment channel to prevent the water overflowing and dripping onto the food inside. Use the special cleaner provided, which you will find already inserted into the drain hole.**

The freezer compartment, however, will become progressively covered with frost. This should be removed with a plastic scraper, whenever the thickness of the frost exceeds 4 mm. During this operation it is not necessary to switch off the power supply or to remove the foodstuffs.

**Never use sharp metal tools to scrape off frost from the evaporator as you could damage it.**

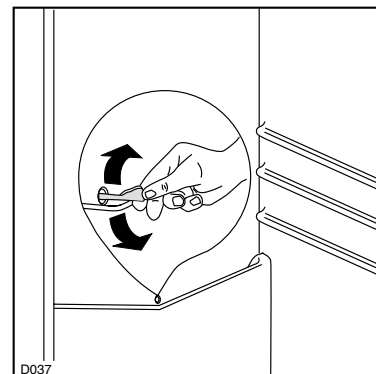

However, when the ice becomes very thick on the inner liner, complete defrosting should be carried out as follows:

1. pull out the plug from the wall socket or turn the thermostat knob to the «O» setting;
2. remove any stored food, wrap it in several layers of newspaper and put it in a cool place;
3. leave the door open, place a basin on the top shelf of the refrigerator compartment, under the drain hole, remove the plug as shown in the figure;
4. when defrosting is completed, dry the interior thoroughly and refit the plug;
5. turn the thermostat knob back to the required setting or replace the plug in the power socket.
6. After two or three hours, reload the previously removed food into the compartment.

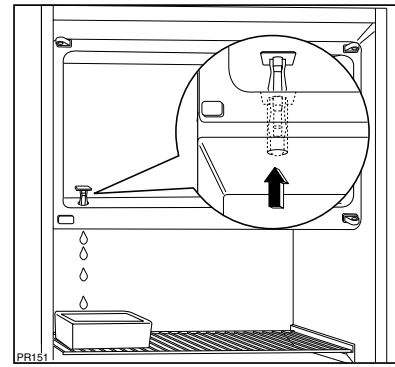

**!** Important:

**Never use sharp metal tools to scrape off frost from the evaporator as you could damage it.**

**Do not use a mechanical device or any artificial means to speed up the thawing process other than those recommended by the manufacturer.**

**A temperature rise of the frozen food packs, during defrosting, may shorten their safe storage life.**

## CUSTOMER SERVICE AND SPARE PARTS

If the appliance is not functioning properly, check that:

- the plug is firmly in the wall socket and the mains power switch is on;
- there is an electricity supply (find out by plugging in another appliance);
- the thermostat knob is in the correct position.
- If there are water drops on the bottom of the cabinet, check that the defrost water drain

opening is not obstructed (see “Defrosting” section).

- If your appliance is still not working properly after making the above checks, contact the nearest service centre.

To obtain fast service, it is essential that when you apply for it you specify the model and serial number of your appliance which can be found on the guarantee certificate or on the rating plate located inside the appliance, on the bottom left-hand side.



# INSTALLATION

## Location

The appliance should be installed well away from sources of heat such as radiators, boilers, direct sunlight etc.

For safety reasons, minimum ventilation must be as shown in Fig.

Appliance positioned under overhanging kitchen wall units (see Fig. A).

Appliance positioned without overhanging kitchen wall units (see Fig. B).

**Attention: keep ventilation openings clear of obstruction.**

Two adjustable feet at the cabinet base allow accurate levelling of the appliance.

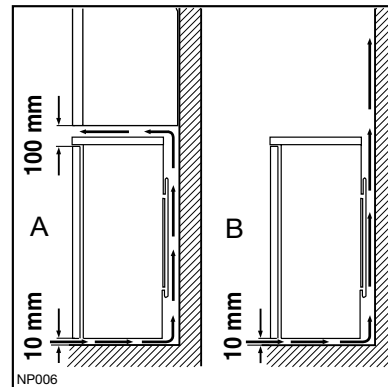

### Attention

It must be possible to disconnect the appliance from the mains power supply; the plug must therefore be easily accessible after installation.

## Electrical connection

Before plugging in, ensure that the voltage and frequency shown on the serial number plate correspond to your domestic power supply. Voltage can vary by  $\pm 6\%$  of the rated voltage.

For operation with different voltages, a suitably sized auto-transformer must be used.

### The appliance must be earthed.

The power supply cable plug is provided with a contact for this purpose.

If the domestic power supply socket is not earthed, connect the appliance to a separate earth in compliance with current regulations, consulting a specialist technician.

### The Manufacturer declines all responsibility if the above safety precautions are not observed.

 This appliance complies with the following E.E.C. Directives:

- **87/308 EEC** of 2/6/87 relative to radio interference suppression.
- **73/23 EEC** of 19.2.73 (Low Voltage Directive) and subsequent modifications;
- **89/336 EEC** of 3.5.89 (Electromagnetic Compatibility Directive) and subsequent modifications.

## Rear spacers

**In the appliance, there are two spacers which must be fitted as shown in the figure .**

Slacken the screws and insert the spacer under the screw head, then re-tighten the screws.

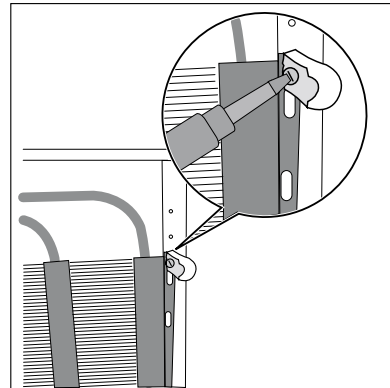



## Door reversibility

**Before carrying out any operations, remove the plug from the power socket.**

To change the opening direction of the door, proceed as follows:

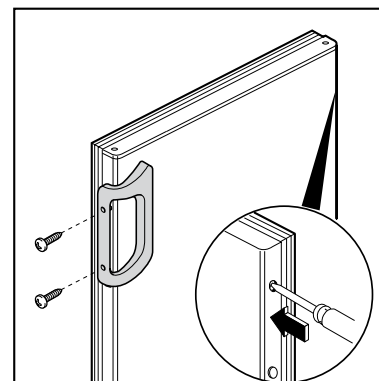
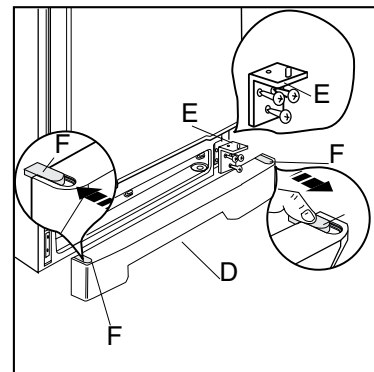
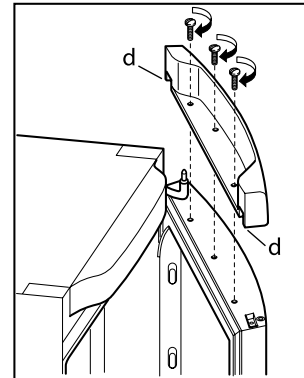
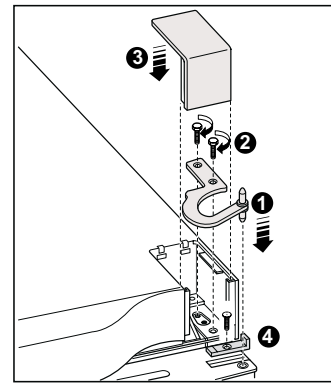
- To carry out the following operations, we suggest that this be made with another person that will keep a firm hold on the doors of the appliance during the operations.
- Open the door with the appliance in the upright position. Unscrew the screws and remove the door plastic trim.
- Remove the little plastic cover from the door plastic trim and refit on the opposite side (d).
- Lay down the appliance back side down.
- Remove the plastic hinge covers dx and sx (3).
- Unscrew the upper hinge and remove it (1-2)
- Unscrew the screw and remove the door stopper (4).
- Remove the door
- Remove the ventilation grill (D).
- Using a 10 mm spanner, unscrew the hinge pin (E) and reassemble it on the opposite side of the hinge;
- Screw down the bottom hinge (E) on the opposite side by using the screws previously removed.
- Remove the plug (F) from the ventilation grill (D) and replace it on the opposite side.
- Re-assemble the ventilation grill (D).
- Reinsert the door .
- Pay attention that the front board of the doors are parallel to the front board of the top.
- Fix the door stopper on the opposite side (4).
- Position and fix the upper hinge on the opposite side (1-2)
- Reinsert the 2 plastic hinge covers (3).
- Lift up the appliance to vertical position.
- Open the door and reposition the upper door plastic trim with screws.
- Fix the handles on the opposite side, insert the plastic plugs into the holes left open that can be found in the instruction for use bag.



 Reposition, level the appliance, wait for at least two hours and then connect it to the power socket. In any case you do not want to carry out the above mentioned operations, contact the nearest After Sales Service Force. The After Sales Service specialist will carry out the reversibility of the doors at your cost.

 **Warning**

**After having reversed the opening direction of the doors check that all the screws are properly tightened and that the magnetic seal adheres to the cabinet.**

**If the ambient temperature is cold (i.e. in Winter), the gasket may not fit perfectly to the cabinet. In that case, wait for the natural fitting of the gasket or accelerate this process by heating up the part involved with a normal hairdrier.**

## Inner door reversal

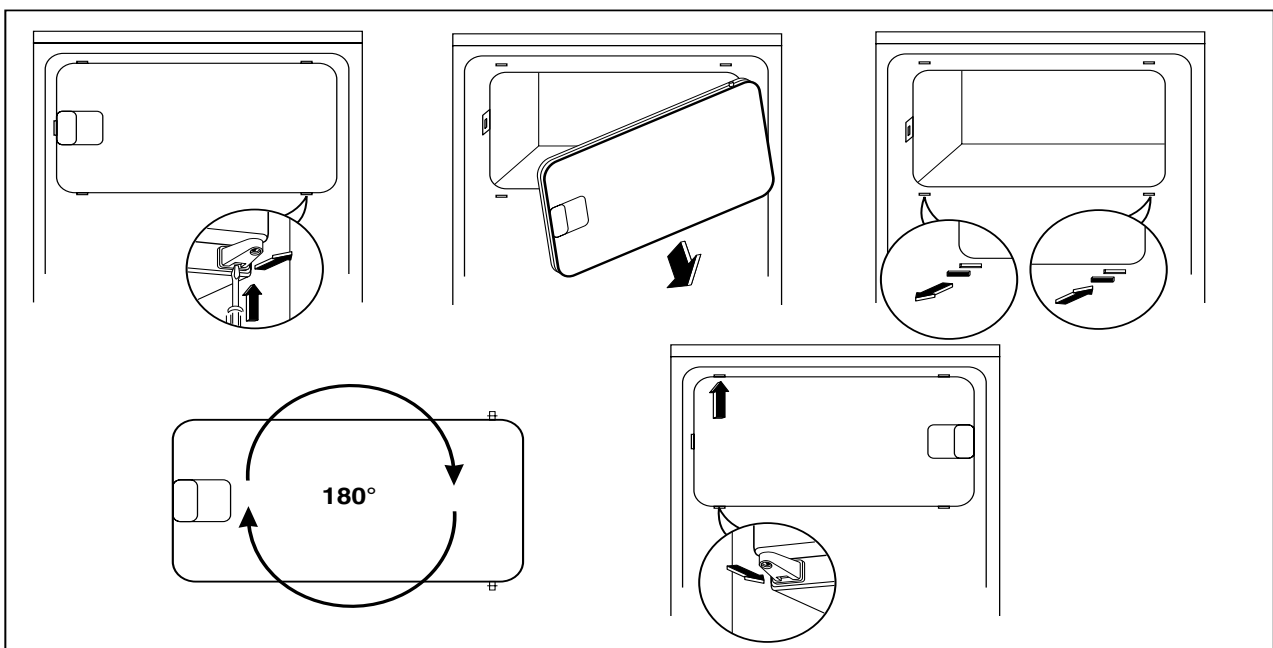

# **i** AVVERTENZE E CONSIGLI IMPORTANTI

È molto importante che questo libretto istruzioni sia conservato assieme all'apparecchiatura per qualsiasi futura consultazione. Se l'apparecchiatura dovesse essere venduta o trasferita ad un'altra persona, assicurarsi che il libretto venga fornito assieme, in modo che il nuovo utente possa essere messo al corrente del funzionamento della macchina e delle avvertenze relative.

Queste avvertenze sono state redatte per la Vostra sicurezza e per quella degli altri. Vi preghiamo, dunque, di volerle leggere attentamente prima d'installare e di utilizzare l'apparecchiatura.

## Sicurezza generale

- Qualora questa apparecchiatura, munita di chiusura magnetica, venisse usata in sostituzione di una con chiusura a scatto, consigliamo di rendere quest'ultima inservibile. Ciò eviterà che i bambini, giocando, vi rimangano intrappolati, con grave pericolo per la loro vita.
- Togliere la spina dalla presa di corrente prima di procedere a qualsiasi operazione di pulizia e manutenzione (come nel caso di sostituzione della lampadina, sulle apparecchiature che ne sono provviste).
- Questo apparecchio non deve essere utilizzato da persone (e bambini) con ridotte capacità fisiche, sensoriali o mentali o prive dell'esperienza e delle nozioni necessarie, salvo casi in cui agiscano sotto sorveglianza o siano stati opportunamente istruiti sull'uso di tale apparecchio da persone responsabili per la loro sicurezza. Evitare che i bambini utilizzino l'apparecchio in modo improprio.
- È pericoloso modificare o tentare di modificare le caratteristiche di quest' apparecchiatura.
- Questa apparecchiatura contiene idrocarburi nel circuito refrigerante; pertanto la manutenzione e la ricarica deve essere effettuata esclusivamente da personale autorizzato dall'azienda.
- **Prestare la massima cura nella movimentazione per non danneggiare parti del circuito refrigerante onde evitare possibili fuoriuscite di fluido.**
- **L'apparecchiatura non deve essere collocata nelle vicinanze di termosifoni o cucine a gas.**
- **Evitate ogni esposizione prolungata dell'apparecchiatura ai raggi solari.**
- **La parte posteriore dell'apparecchiatura deve ricevere una sufficiente circolazione d'aria e deve essere evitato qualsiasi danno al circuito refrigerante.**
- **Solo per i congelatori (esclusi incassati): una collocazione ottimale è la cantina.**
- **Non introdurre apparecchi elettrici all'interno dell'apparecchiatura (ad es. gelatiera)**

## Assistenza / Riparazioni

- Ogni eventuale modifica che si rendesse necessaria all'impianto elettrico domestico, per poter installare l'apparecchiatura, dovrà essere eseguita solo da personale abilitato.
- Mai riparare l'apparecchiatura da soli. Le riparazioni effettuate da persone non competenti possono provocare dei danni. Contattare il Centro di Assistenza più vicino ed esigere solo ricambi originali.

## Uso

- I frigoriferi e/o congelatori domestici sono destinati unicamente alla conservazione e/o congelazione degli alimenti.
- Le migliori prestazioni si hanno con temperature dell'ambiente comprese tra +18°C e +43°C (Classe T); + 18°C e +38°C (Classe ST); +16°C e +32°C (Classe N); +10°C e +32°C (Classe SN); la classe di appartenenza è riportata sulla targa matricola ubicata nella cella a fianco del vano verdura.  
**Attenzione:** al di fuori delle temperature ambiente indicate dalla classe climatica di appartenenza di questo prodotto, si devono osservare le seguenti indicazioni: quando la temperatura ambiente scende al di sotto del valore minimo può non essere garantita la temperatura di conservazione nel vano congelatore; pertanto si consiglia di consumare al più presto gli alimenti in esso contenuti .
- In tutte le apparecchiature ci sono delle superfici che si coprono di brina. A seconda del modello, tale brina può essere eliminata automaticamente (sbrinamento automatico) oppure manualmente. Non tentare mai di togliere la brina con un oggetto appuntito, si rischierebbe di danneggiare irrimediabilmente l'evaporatore. Utilizzare a tale scopo una paletta in plastica.
- Non mettere mai nello scompartimento a bassa temperatura (congelatore o conservatore) bibite gassate: possono esplodere.
- Non introdurre mai liquidi o alimenti caldi e non riempire fino all'orlo i recipienti muniti di coperchio.
- Non usare alcun dispositivo meccanico o altro mezzo artificiale per accelerare il processo di sbrinamento tranne quelli qui raccomandati.

Non usare mai oggetti metallici per pulire l'apparecchiatura; essa potrebbe venir danneggiata.

## Installazione

- Durante il normale funzionamento il condensatore ed il compressore, che sono posti sul retro dell'apparecchiatura, si riscaldano sensibilmente. Assicurarsi quindi che l'installazione venga eseguita come da istruzioni riportate sul libretto. Un'aerazione insufficiente comporterà sicuramente un cattivo funzionamento e dei danni all'apparecchiatura.
- Assicurarsi, dopo aver installato l'apparecchiatura, che essa non appoggi sul cavo di alimentazione.

**Importante:** se il cavo di alimentazione si danneggiasse, dovrà essere sostituito da uno speciale cavo o assieme disponibili presso il costruttore o il servizio di assistenza tecnica.

- Se l'apparecchiatura viene trasportata in posizione orizzontale è possibile che l'olio contenuto nel compressore defluisca nel circuito refrigerante. Lasciare l'apparecchiatura in posizione verticale almeno 2 ore prima di metterla in funzione per dar modo all'olio di refluire nel compressore.
- L'apparecchiatura non deve essere collocata nelle vicinanze di termosifoni o cucine a gas.
- Evitate ogni esposizione prolungata dell'apparecchiatura ai raggi solari.
- La parte posteriore dell'apparecchiatura deve ricevere una sufficiente circolazione d'aria e deve essere evitato qualsiasi danno al circuito refrigerante.

## Protezione dell'ambiente

Questa apparecchiatura non contiene, nel circuito refrigerante e nell'isolamento, gas refrigeranti nocivi per l'ozono. L'apparecchiatura non deve essere smaltita con rifiuti urbani e rottami. Deve essere evitato il danneggiamento del circuito refrigerante, soprattutto nella parte posteriore vicino allo scambiatore. Informazioni sui centri di raccolta vengono forniti dall'autorità comunale. I materiali usati in questa apparecchiatura contrassegnati dal simbolo  sono riciclabili.

### Smaltimento di apparecchi vecchi

Il simbolo  sul prodotto o sulla confezione indica che il prodotto non deve essere considerato come un normale rifiuto domestico, ma deve essere portato nel punto di raccolta appropriato per il riciclaggio di apparecchiature elettriche ed elettroniche.

Provvedendo a smaltire questo prodotto in modo appropriato, si contribuisce a evitare potenziali conseguenze negative per l'ambiente e per la salute, che potrebbero derivare da uno smaltimento inadeguato del prodotto. Per informazioni più dettagliate sul riciclaggio di questo prodotto, contattare l'ufficio comunale, il servizio locale di smaltimento rifiuti o il negozio in cui è stato acquistato il prodotto.

## INDICE

<b>Avvertenze e consigli importanti</b> .....	37
<b>Uso</b> / Pulizia delle parti interne - Funzionamento - Regolazione della temperatura - Refrigerazione ... dei cibi e delle bevande - Congelazione dei cibi freschi - Conservazione dei cibi surgelati .....	39
Scongelazione - Cubetti di ghiaccio .....	39
<b>Uso</b> / Ripiani mobili - Posizionamento delle mensole .....	40
<b>Consigli</b> / Consigli per la refrigerazione - Consigli per la congelazione - Consigli per la conservazione dei surgelati / <b>Manutenzione</b> / Periodi di inattività .....	41
<b>Manutenzione</b> / Pulizia periodica - Lampada di illuminazione - Sbrinamento .....	42
<b>Se qualcosa non va - Installazione</b> - Posizionamento .....	43
<b>Installazione</b> / Collegamento elettrico - Distanziali posteriori .....	44
<b>Installazione</b> / Reversibilità della porta .....	45
<b>Installazione</b> / Reversibilità della portina .....	46

# USO

## Pulizia delle parti interne

Prima dell'uso e del collegamento elettrico pulire tutte le parti interne con acqua tiepida e sapone neutro allo scopo di togliere il caratteristico odore di nuovo indi asciugare accuratamente.

 **Non usare detersivi nè polveri abrasive che sono dannose alle finiture.**

## Funzionamento

Inserire la spina nella presa di corrente. Aprire la porta del frigorifero e ruotare in senso orario la manopola del termostato oltre la posizione «0» (arresto).

Lo spegnimento si ottiene ruotando la manopola del termostato sulla posizione «0».

## Regolazione della temperatura

La temperatura è regolata automaticamente e può essere aumentata (meno freddo) ruotando la manopola verso i numeri più bassi oppure diminuita (più freddo) ruotandola verso i numeri più alti. La posizione corretta, comunque, va individuata tenendo conto che la temperatura interna dipende da questi fattori:

- la temperatura ambiente;
- la frequenza di apertura delle porte;
- la quantità di alimenti conservati;
- la collocazione dell'apparecchio.

La posizione intermedia è la più indicata.

 **Importante**

**Sulle posizioni di massimo freddo, con temperatura ambiente elevata, ed una notevole quantità di alimenti, il funzionamento può essere continuo, con formazione di brina o ghiaccio sulla parete posteriore della cella. In tal caso è necessario ruotare la manopola su una posizione di minor freddo, in modo da consentire lo sbrinamento automatico e, di conseguenza, un minor consumo di energia elettrica.**

## Refrigerazione dei cibi e delle bevande

Per utilizzare nel modo migliore lo scomparto refrigerante è necessario:

non introdurre nella cella vivande calde o liquidi in evaporazione; coprire o avvolgere gli alimenti, specie se contengono aromi;

disporre gli alimenti in modo che l'aria possa circolare liberamente attorno ad essi.

## Congelazione dei cibi freschi

Lo scomparto congelante  è adatto alla congelazione di cibi freschi e alla conservazione a lungo termine di cibi congelati e surgelati.

Per la congelazione non è necessario variare la posizione della manopola termostato da quella di normale funzionamento. Tuttavia, volendo ottenere una congelazione più rapida, ruotare la manopola del termostato verso la posizione di massimo freddo; con manopola in quest'ultima posizione, la temperatura nello scomparto refrigerante potrebbe scendere al di sotto di 0°C. Se ciò si verificasse riportare la manopola del termostato in corrispondenza di una posizione che consenta una temperatura meno fredda.

## Conservazione dei cibi surgelati

Al momento della messa in funzione o dopo un periodo di inattività, introdurre gli alimenti nell'apparecchio dopo averlo fatto funzionare per almeno due ore con la manopola del termostato sulla posizione di massimo freddo, quindi ruotare la manopola sulla posizione di funzionamento normale.

 **Importante**

**In caso di scongelamento per cause accidentali, ad esempio per mancanza di corrente, se il periodo dell'interruzione è superiore al valore riportato nella tabella dei dati tecnici sotto la voce "tempo di risalita" sarà necessario consumare i cibi entro breve o cucinarli subito e ricongelarli (una volta raffreddati).**

## Scongelazione

Gli alimenti surgelati o congelati, prima di essere usati, possono essere scongelati nel frigorifero o a temperatura ambiente, a seconda del tempo disponibile per l'operazione. I pezzi piccoli possono essere cucinati direttamente appena tolti dal congelatore; in questo caso, però, il tempo di cottura sarà più lungo.

## Cubetti di ghiaccio

Il frigorifero è equipaggiato con una o più vaschette per la formazione dei cubetti di ghiaccio. Dette vaschette vanno riempite di acqua potabile e riposte nello scomparto congelatore. Si raccomanda di non usare utensili metallici per staccare le vaschette.

Non ingerire mai i ghiaccioli o i cubetti di ghiaccio appena tolti dall'apparecchiatura perché potrebbero provocare ustioni.

## Ripiani mobili

Sulle pareti della cella sono ricavate delle guide che consentono il posizionamento dei ripiani a diverse altezze, secondo la necessità.

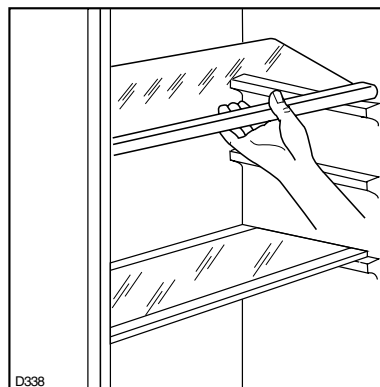

## Posizionamento delle mensole

Per permettere lo stoccaggio d'alimenti di diverse dimensioni, si possono posizionare le mensole ad altezze differenti. Operare come segue:

Spingere la mensola nel senso della freccia fino a quando non si libera e posizionarla all'altezza desiderata.

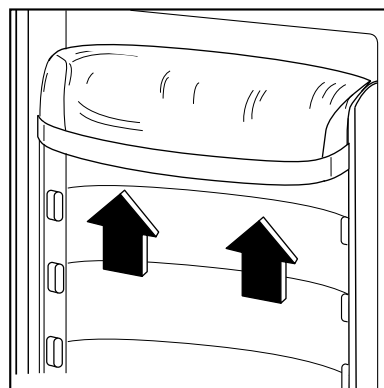



## **CONSIGLI**

### **Consigli per la refrigerazione**

**Carne (di tutti i tipi):** va avvolta in sacchetti di plastica e posta sul vetro sopra il cassetto verdura.

**In questa posizione si potrà conservare per uno o due giorni al massimo.**

**Cibi cotti piatti freddi, ecc.** devono essere ben coperti e possono essere disposti su qualsiasi griglia.

**Frutta e verdura:** saranno messe, previa pulitura, nel/ nei cassetto/i previsto/i a tale scopo.

**Burro e formaggio** devono essere conservati negli appositi contenitori o avvolti in fogli di plastica o alluminio per evitare il contatto con l'aria.

**Latte in bottiglia:** ben chiuse poste nel portabottiglie.

**Banane, patate, cipolla ed aglio, se non sono confezionati, non vanno messi in frigorifero.**

### **Consigli per la congelazione**

Per ottenere i massimi vantaggi dal processo di congelazione diamo alcuni consigli importanti:

- **la quantità massima di alimenti che possono essere congelati in 24 h è riportata sulla «targhetta matricola»;**
- il processo di congelamento dura 24 ore. In questo lasso di tempo non si dovrebbe aggiungere altro cibo da congelare;
- congelare solo alimenti di ottima qualità, freschi e ben puliti;
- dividere tutto in piccole parti, in modo da favorire la rapidità della congelazione e consentire lo

scongelo solo della quantità necessaria;

- avvolgere gli alimenti in fogli di alluminio o polietilene. Gli stessi devono essere bene aderenti ai cibi e ben chiusi;
- evitare di mettere i prodotti da congelare a contatto di quelli già congelati; ciò eviterà l'innalzamento della temperatura di questi ultimi;
- tenere presente che gli alimenti magri si conservano meglio e più a lungo di quelli grassi e che il sale riduce il tempo di conservazione;
- non consumare immediatamente i ghiaccioli prelevati dallo scomparto congelatore possono provocare scottature da freddo;
- è consigliabile indicare sulla confezione la data di inizio della congelazione al fine di poter controllare il tempo di conservazione;
- **non mettere nello scomparto congelatore bevande gassate: possono esplodere**

### **Consigli per la conservazione dei surgelati**

Per utilizzare nel modo migliore lo scomparto è necessario:

- assicurarsi che i surgelati siano stati ben conservati dal rivenditore;
- che il trasporto, dall'acquisto alla sistemazione nello scomparto, sia breve;
- non aprire troppo frequentemente la porta dello scomparto e non lasciarla aperta più del necessario.
- Una volta scongelati, gli alimenti si deteriorano in breve tempo e non possono venir ricongelati.
- Non superare il periodo di conservazione indicato sulle confezioni dal produttore dei cibi.

## **MANUTENZIONE**



**Staccare la spina dalla presa di corrente prima di eseguire qualsiasi operazione.**

Questa apparecchiatura contiene idrocarburi nel circuito refrigerante; pertanto la manutenzione e la ricarica devono essere effettuate esclusivamente da personale autorizzato dall'azienda.

### **Periodi di inattività**

Durante i periodi in cui l'apparecchiatura non è in funzione osservare le seguenti precauzioni:

staccare la spina dalla presa di corrente;

togliere tutti gli alimenti;

sbrinare e pulire l'interno e tutti gli accessori;

lasciare le porte socchiuse per facilitare la circolazione di aria all'interno in modo da evitare la formazione di odori sgradevoli.

## Pulizia periodica

Non usare mai oggetti metallici per pulire l'apparecchiatura; essa potrebbe venir danneggiata.

**Molti detergenti specifici per le superfici di cucina contengono agenti chimici che possono intaccare/danneggiare le parti in plastica presenti in questo apparecchio. Si consiglia, quindi, di pulire il rivestimento esterno di questo apparecchio solo con acqua calda contenente una piccola quantità di detersivo liquido per piatti.**

Pulire l'interno con acqua tiepida e bicarbonato di soda. Risciacquare e asciugare accuratamente. Pulire il condensatore e il motore con una spazzola o un aspirapolvere. Questa operazione migliorerà il funzionamento con conseguente risparmio di energia.

## Sbrinamento

Sull'evaporatore dello scomparto refrigerante la brina viene eliminata automaticamente ad ogni arresto del compressore. L'acqua derivante dallo sbrinamento, tramite un apposito convogliatore, viene raccolta in una bacinella posta nella parte posteriore sopra il compressore dell'apparecchiatura, da dove evapora.

**Si raccomanda di pulire periodicamente il foro di scarico dell'acqua di sbrinamento, posto nella parte centrale dell'apposito convogliatore dello scomparto frigorifero, utilizzando l'apposito «pulitore» che si trova nel foro, per evitare che l'acqua di sbrinamento cada sui cibi.**

Nello scomparto congelante la brina deve essere eliminata ogniqualvolta si è formato uno spessore di 4 mm circa, utilizzando una paletta in plastica. Qualora si formasse uno spesso strato di ghiaccio, sarà necessario effettuare un completo sbrinamento, procedendo come segue:

1. staccare la spina dalla presa di corrente o porre la manopola del termostato in posizione «O»;
2. avvolgere gli alimenti in parecchi fogli di giornale e riporli in un luogo molto fresco;
3. lasciare la porta aperta, porre una bacinella sulla prima griglia dello scomparto frigorifero in corrispondenza del foro di scarico acqua di sbrinamento e sollevare il tappo di chiusura come indicato in figura;
4. a sbrinamento avvenuto asciugare le pareti accuratamente;
5. reinserire la spina nella presa di corrente;
6. posizionare la manopola del termostato sul numero più alto. Dopo due o tre di funzionamento riportare la manopola sulla posizione intermedia.



**Attenzione:**

**Si raccomanda di non impiegare utensili**

## Lampada di illuminazione

La lampada di illuminazione dello scomparto refrigerante è accessibile tramite le seguenti operazioni.

- Svitare la vite di fissaggio della plafoniera.
- Sganciare la parte mobile esercitando una pressione (vedi figura).



**Qualora, a porta aperta, la lampada non si accendesse, controllare che sia avvitata bene; se il difetto rimane sostituire la lampada con una di pari potenza ( la potenza massima è riportata sul diffusore luce).**

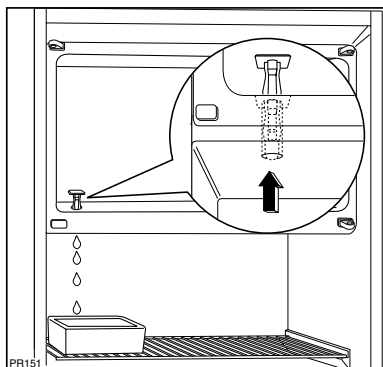
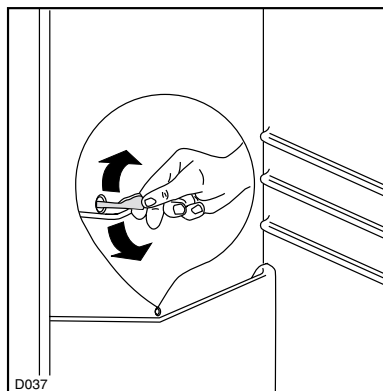
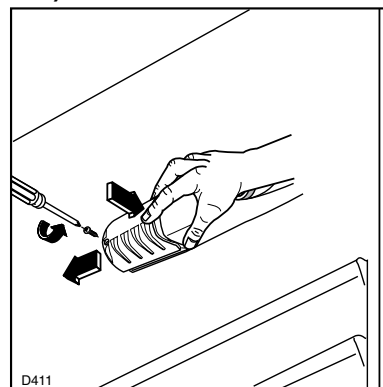

**metallici per asportare la brina onde evitare gravi danni all'apparecchio.**

**Non usare alcun dispositivo meccanico o altro mezzo artificiale per accelerare il processo di sbrinamento tranne quelli qui raccomandati.**

**Un innalzamento della temperatura dei surgelati potrebbe ridurre il tempo di conservazione.**

# SE QUALCOSA NON VA

Qualora l'apparecchiatura presentasse qualche disfunzione, è bene controllare:

- che la spina sia ben inserita nella presa di corrente;
- che non manchi l'energia elettrica
- che la manopola del termostato si trovi in posizione intermedia.

**Inoltre:**

- se l'apparecchiatura è eccessivamente rumorosa

verificare che i fianchi non siano a contatto con mobili o schienali che possono causare rumore o vibrazioni;

- se vi sono tracce di acqua sul fondo dello scomparto, verificare che il foro di deflusso dell'acqua derivante dallo sbrinamento non sia ostruito.

Dopo le verifiche di cui sopra, se la disfunzione dovesse permanere, è bene chiamare il Centro di Assistenza Tecnica più vicino.

## INSTALLAZIONE

### Posizionamento

Collocare l'apparecchiatura lontana da fonti di calore, quali: termosifoni, stufe da riscaldamento, esposizione diretta ai raggi solari ecc.

Per motivi di sicurezza la ventilazione deve essere come indicato in figura

Posizionamento dell'apparecchio sotto il pensile della cucina (vedi Fig. - A). Posizionamento dell'apparecchio senza pensile della cucina (vedi Fig. - B).

**Attenzione: mantenere le aperture per la ventilazione libere da ogni ostruzione.**

Uno o più piedini regolabili, posti alla base del mobile, consentono un accurato livellamento.

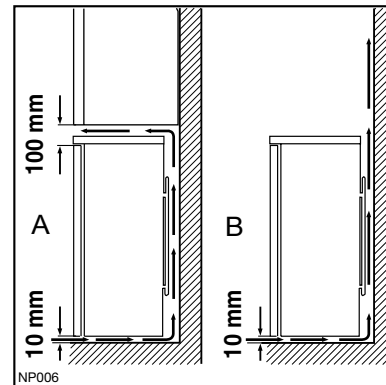

### **Attenzione**

L'apparecchio deve poter essere scollegato dalla rete; è quindi necessario che la spina rimanga accessibile ad installazione avvenuta.

## Collegamento elettrico

**Assicurarsi, prima di inserire la spina nella presa di corrente, che la tensione e la frequenza riportate sulla targhetta matricola corrispondano a quelle dell'impianto domestico.**

È ammessa una oscillazione di  $\pm 6\%$  sulla tensione nominale.

Per il funzionamento a tensioni diverse si dovrà utilizzare un autotrasformatore di potenza adeguata.

E' indispensabile collegare l'apparecchio ad una efficiente presa di terra.

A tale scopo la spina del cavo di alimentazione é dotata dell'apposito contatto. Qualora la presa di corrente dell'impianto domestico non sia collegata a terra, allacciare l'apparecchiatura ad un impianto di terra a parte conformemente alle norme in vigore consultando in proposito un tecnico specializzato.

**La Casa Costruttrice declina ogni responsabilità qualora questa norma antinfortunistica non fosse rispettata.**

Questa apparecchiatura è conforme alle seguenti Direttive Comunitarie

- CE** -87/308/CEE del 2/6/87 relativa alla soppressione dei disturbi radio.
- 73/23/CEE del 19/02/73 (Bassa Tensione) e successive modificazioni;
- 89/336/CEE del 03/05/89 (Compatibilità Elettromagnetica) e successive modificazione.

## Distanziali posteriori

Nell'apparecchiatura sono inseriti due distanziali da applicare come indicato in figura.

Allentare le viti, inserire i distanziali sotto la testa della vite e riavvitare.

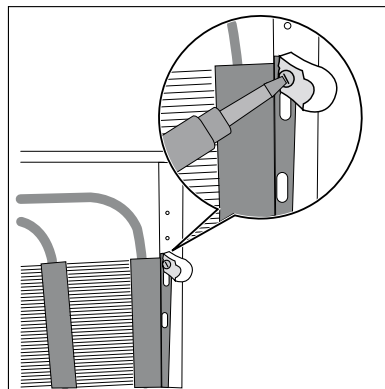



## Reversibilità della porta

**Prima di ogni operazione staccare la spina dalla presa di corrente.**

Nel caso il luogo d'installazione o l'utilizzo lo richieda, la direzione di apertura della porta può essere modificata da destra a sinistra. Le apparecchiature disponibili sul mercato hanno l'apertura a destra. Eseguire le operazioni seguenti in base alle figure e alle spiegazioni.

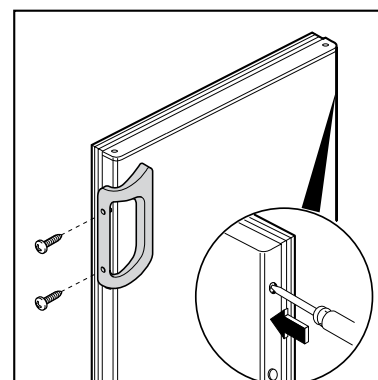
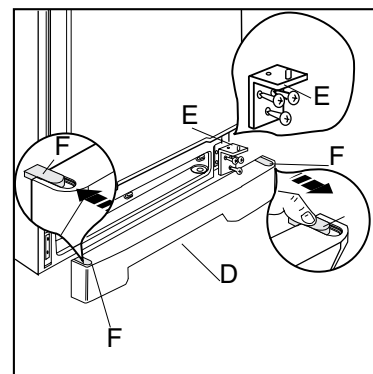
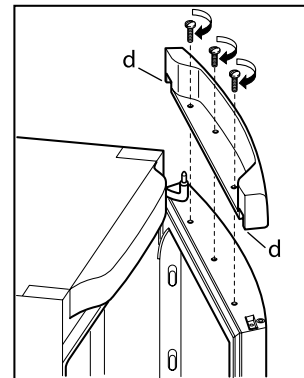
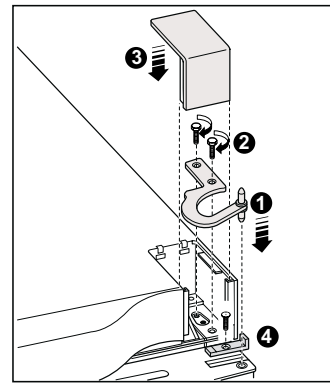
- Per eseguire le operazioni seguenti, proponiamo di chiedere l'aiuto di un'altra persona che mantiene saldamente la porta della apparecchiatura durante l'operazione.
- Aprire la porta con apparecchiatura non coricata.
- Svitare le viti e togliere la testata della porta superiore.
- Rimuovere il tappo (d) dalla testata della porta superiore e posizionarlo sul lato opposto.
- Coricare l'apparecchiatura sullo schienale
- Togliere i tappi copricerniera ds. e sn. (3)
- Svitare la cerniera superiore e toglierla (1-2).
- Svitare la vite e togliere il fermoporta (4)
- Togliere la porta.
- Rimuovere con un utensile il coperchietto (F), smontare la cerniera inferiore (E) svitando le viti che la fissano.
- Reinscrivere il coperchietto sul lato opposto (F).
- Rimontare la porta.
- Prestare attenzione affinché il bordo della porta sia parallelo al bordo del top.
- Fissare il fermoporta sul lato opposto (4).
- Posizionare e fissare la cerniera superiore sul lato opposto (1-2).
- Reinscrivere i due tappi copricerniera.(3)
- Sollevare l'apparecchiatura in posizione verticale.
- Aprire la porta e riposizionare la testata porta sulla porta con le viti.
- Montare la maniglia sul lato opposto, mettere nei fori rimasti liberi le coperture in plastica che si trovano nel sacchetto delle istruzioni d'uso.



 Rimettere l'apparecchiatura al suo posto, livellarla e aspettare al meno due ore prima di collegarla.

In caso non si voglia eseguire le operazioni sopra elencate, contattare il servizio assistenza più vicino. I tecnici esperti eseguiranno il montaggio con un addebito.

 **Attenzione**

**Ultimata la reversibilità, controllare che la guarnizione magnetica sia aderente al mobile. Se la temperatura ambiente è fredda (ad es. in inverno), può succedere che la guarnizione non aderisca perfettamente al mobile. In tal caso attendere il naturale rinvenimento della guarnizione stessa oppure accelerare tale processo riscaldando la parte interessata con un normale asciugacapelli.**

## Reversibilità della portina

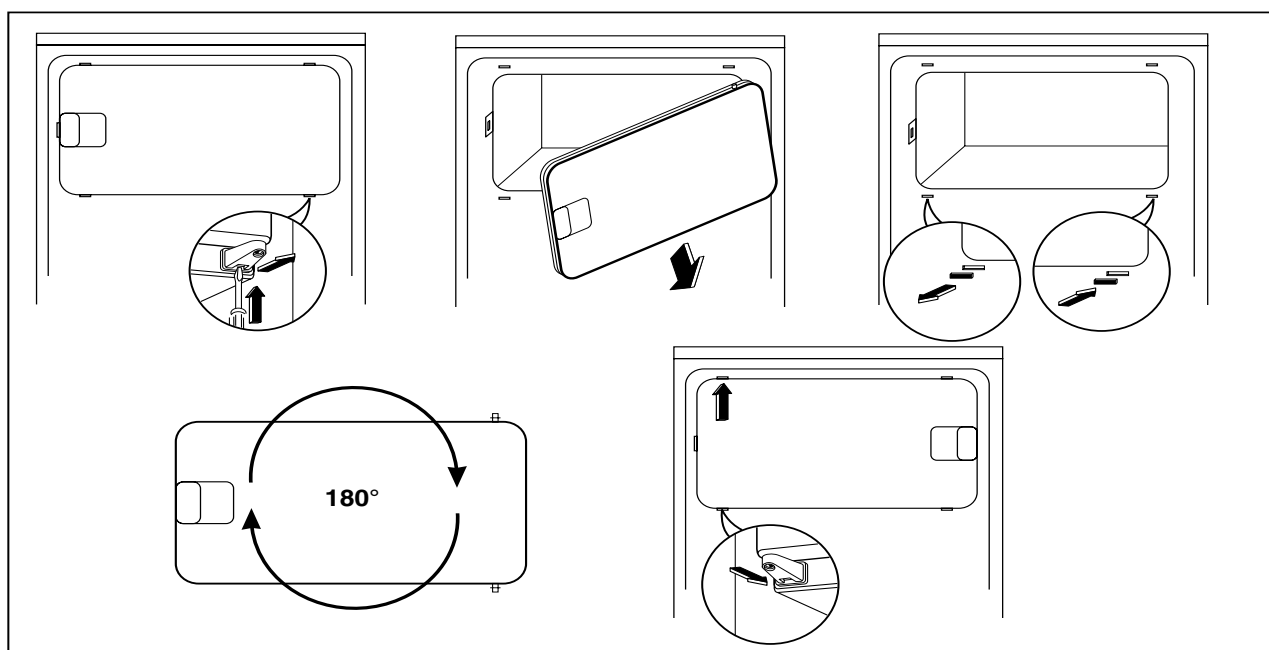

# KUNDENDIENST



## Servicestellen

5506 Mägenwil/Zürich  
Industriestr. 10

9000 St. Gallen  
Zürcherstrasse 204 e

4127 Birsfelden  
Hauptstrasse 52

6032 Emmen  
Buholzstrasse 1

7000 Chur  
Comercialstrasse 19

3018 Bern  
Morgenstrasse 131

## Points de service

1028 Préverenges  
Le Trési 6

## Servizio dopo vendita

6916 Grancia  
Zona Industriale E



## Ersatzteilverkauf

5506 Mägenwil  
Industriestrasse 10  
Tel. 0848 848 023

## Point de vente de rechange

5506 Mägenwil  
Industriestrasse 10  
Tel. 0848 848 023

## Vendita pezzi di ricambio

5506 Mägenwil  
Industriestrasse 10  
Tel. 0848 848 023

## Fachberatung / Verkauf

8048 Zürich  
Badenerstrasse 587  
Tel. 044 405 81 11

## Demonstration / Vente

8048 Zürich  
Badenerstrasse 587  
Tel. 044 405 81 11

## Consulente (cucina) / Vendita

8048 Zürich  
Badenerstrasse 587  
Tel. 044 405 81 11

## Garantie

Für jedes Produkt gewähren wir ab Verkauf bzw. Lieferdatum an den Endverbraucher eine Garantie von 2 Jahren. (Ausweis durch Garantieschein, Faktura oder Verkaufsbeleg).

Die Garantieleistung umfasst die Kosten für Material, Arbeits- und Reisezeit.

Die Garantieleistung entfällt bei Nichtbeachtung der Gebrauchsanweisung und Betriebsvorschriften, unsachgerechter Installation, sowie bei Beschädigung durch äussere Einflüsse, höhere Gewalt, Eingriffe Dritter und Verwendung von Nicht-Original Teilen.

## Garantie

Nous octroyons sur chaque produit 2 ans de garantie à partir de la date de livraison ou de la mise en service au consommateur (documenté au moyen d'une facture, d'un bon de garantie ou d'un justificatif d'achat).

Notre garantie couvre les frais de mains d'œuvres et de déplacement, ainsi que les pièces de rechange.

Les conditions de garantie ne sont pas valables en cas d'intervention d'un tiers non autorisé, de l'emploi de pièces de rechange non originales, d'erreurs de maniement ou d'installation dues à l'inobservation du mode d'emploi, et pour des dommages causés par des influences extérieures ou de force majeure.

## Garanzia

Per ogni prodotto concediamo una garanzia di 2 anni a partire dalla data di consegna o dalla sua messa in funzione. (fa stato la data della fattura, del certificato di garanzia o dello scontrino d'acquisto)

Nella garanzia sono comprese le spese di manodopera, di viaggio e del materiale.

Dalla copertura sono esclusi il logoramento ed i danni causati da agenti esterni, intervento di terzi, utilizzo di ricambi non originali o dalla inosservanza delle prescrizioni d'installazione ed istruzioni per l'uso.

**[www.electrolux.com](http://www.electrolux.com)**

[www.electrolux.ch](http://www.electrolux.ch)