

C e r a m i c g l a s s h o b
T a b l e d e c u i s s o n v i t r o c é r a m i q u e
G l a s k e r a m i s c h e k o o k p l a a t

Installation and Operating Instructions

Instructions de montage et mode d'emploi

Montage- en gebruiksaanwijzing

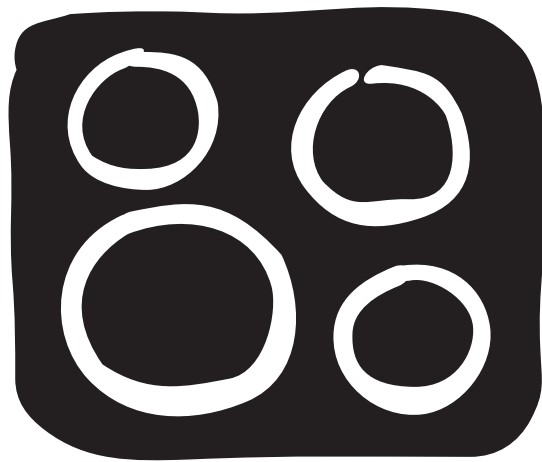

EHC 650 X

Dear Customer,

Please read these user instructions carefully and keep them to refer to later.

Please pass the user instructions on to any future owner of the appliance.

The following symbols are used in the text:



Safety instructions

Warning! Information that affects your personal safety.

Important! Information that prevents damage to the appliance.



Useful tips and hints



Environmental information

Contents

Operating Instructions	4
Safety instructions	4
Description of the Appliance	5
Cooking surface layout	5
Residual heat indicator	5
Operating the hob	5
Tips on Cooking and Frying	6
Cookware	6
Energy saving	6
Cleaning and Care	6
What to do if	7
Disposal	8
Installation Instructions	8
Service	8
Assembly	26

Operating Instructions

Safety instructions

 Please comply with these instructions. If you do not, any damage resulting is not covered by the warranty.

 This appliance conforms with the following EU Directives:

- 73/23/EEC dated 19.02.1973 Low Voltage Directive
- 89/336/EEC dated 03.05.1989 EMC Directive inclusive of Amending Directive 92/31/EEC
- 93/68/EEC dated 22.07.1993 CE Marking Directive

Correct use

- This appliance should be used only for normal domestic cooking and frying of food.
- The appliance must not be used as a work surface or as a storage surface.
- Additions or modifications to the appliance are not permitted.
- Do not place or store flammable liquids, highly inflammable materials or fusible objects (e.g. plastic film, plastic, aluminium) on or near the appliance.

Children's safety

- Small children must be kept away from the appliance.
- Only let bigger children work on the appliance under supervision.

General safety

- The appliance may only be installed and connected by trained, registered service engineers.
- Built-in appliances may only be used after they have built in to suitable built-in units and work surfaces that meet standards.
- In the event of faults with the appliance or damage to the glass ceramic (cracks, scratches or splits), the appliance must be switched off and disconnected from the electrical supply, to prevent the possibility of an electric shock.
- Repairs to the appliance must only be carried out by trained registered service engineers.

Safety during use

- Remove stickers and film from the glass ceramic.
- There is the risk of burns from the appliance if used carelessly.
- Cables from electrical appliances must not touch the hot surface of the appliance or hot cookware.
- Overheated fats and oils can ignite quickly. When cooking with fat or oil (e.g. chips) do not leave the appliance unattended.
- Switch the cooking zones off after each use.

Safety when cleaning

- For cleaning, the appliance must be switched off and cooled down.
- For safety reasons, the cleaning of the appliance with steam jet or high-pressure cleaning equipment is not permitted.

How to avoid damage to the appliance

- The glass ceramic can be damaged by objects falling onto it.
- The edge of the glass ceramic can be damaged by being knocked by the cookware.
- Cookware made of cast iron, cast aluminium or with damaged bottoms can scratch the glass ceramic if pushed across the surface.
- Objects that melt and things that boil over can burn onto the glass ceramic and should be removed straightaway.
- Do not use the cooking zones with empty cookware or without cookware.

Description of the Appliance

Cooking surface layout

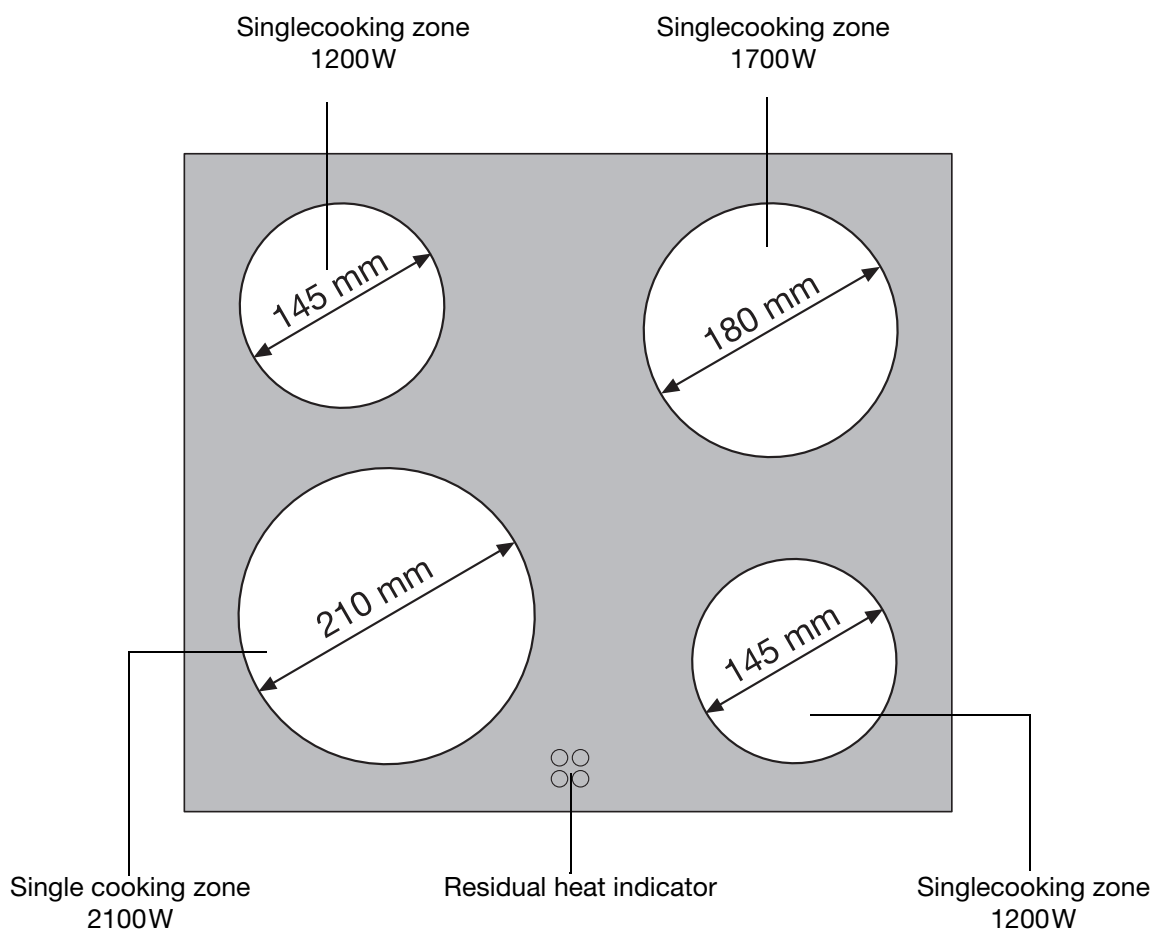

Residual heat indicator

The residual heat indicator lights up, as soon as the corresponding cooking zone is hot.



Danger! Risk of burns from residual heat. After being switched off, the cooking zones need some time to cool down. Look at the residual heat indicator.



Residual heat can be used for melting and keeping food warm.

Operating the hob

You operate the appliance with the combination appliance's ring switches. The operation and the function of the ring switches is described in the Operating Instructions for the combination appliance.



When a cooking zone is switched on, it may hum briefly. This is a characteristic of all ceramic glass cooking zones and does not impair either the function or the life of the appliance.

Tips on Cooking and Frying

Cookware

- You can recognise good cookware from the bottoms of the pans. The bottom should be as thick and flat as possible.
- Cookware made of enamelled steel or with aluminium or copper bottoms can leave discolorations on the glass ceramic surface which are difficult or impossible to remove.

Energy saving



Always place cookware on the cooking zone before it is switched on.



If possible, always place lids on the pans.

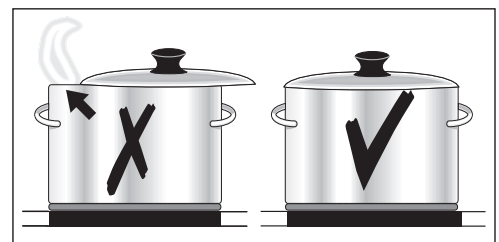

Switch cooking zones off before the end of the cooking time, to take advantage of residual heat.



Bottom of pans and cooking zones should be the same size.

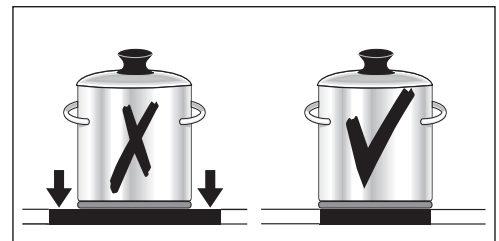

Cleaning and Care



Take care! Risk of burns from residual heat.



Warning! Sharp objects and abrasive cleaning materials will damage the appliance. Clean with water and washing up liquid.



Warning! Residues from cleaning agents will damage the appliance. Remove residues with water and washing up liquid.

Cleaning the appliance after each use

1. Wipe the appliance with a damp cloth and a little washing up liquid.
2. Rub the appliance dry using a clean cloth.

Removing deposits

1. Place a scraper on the glass ceramic surface at an angle.
2. Remove residues by sliding the blade over the surface.
3. Wipe the appliance with a damp cloth and a little washing up liquid.
4. Rub the appliance dry using a clean cloth.

Type of dirt	Remove		
	immediately	when the appliance has cooled down	using
sugar, food containing sugar	yes	---	a scraper*
plastics, tin foil	yes	---	
limescale and water rings	---	yes	cleaner for glass ceramic or stainless steel*
fat splashes	---	yes	
shiny metallic discolorations	---	yes	

*Scrapers and cleaners for glass ceramic and stainless steel can be purchased in specialist shops



Remove stubborn residues with a cleaner for glass ceramic or stainless steel.



Scratches or dark stains on the glass ceramic that cannot be removed do not however affect the functioning of the appliance.

What to do if ...

Problem	Possible cause	Remedy
The cooking zones are not functioning.	The desired heat setting is not set.	Set the heat setting.
	The fuse in the house's electrical wiring (fuse box) has been tripped.	Check the fuse. If the fuses trip a number of times, please call an authorised electrician.
The residual heat indicator is not displaying anything	The cooking zone was only on for a short time and is therefore not hot	If the cooking zone is supposed to be hot, call the Customer Service Department.

If you are unable to remedy the problem by following the above suggestions, please contact your dealer or the Customer Care Department.



Warning! Repairs to the appliance are only to be carried out by qualified service engineers. Considerable danger to the user may result from improper repairs.



If the appliance has been wrongly operated, the visit from the customer service technician or dealer may not take place free of charge, even during the warranty period.

Disposal



Packaging material

The packaging materials are environmentally friendly and can be recycled. The plastic components are identified by markings, e.g. >PE<, >PS<, etc. Please dispose of the packaging materials in the appropriate container at the community waste disposal facilities.



Old appliance

The symbol  on the product or on its packaging indicates that this product may not be treated as household waste. Instead it shall be handed over to the applicable collection point for the recycling of electrical and electronic equipment. By ensuring this product is disposed of correctly, you will help prevent potential negative consequences for the environment and human health, which could otherwise be caused by inappropriate waste handling of this product. For more detailed information about recycling of this product, please contact your local city office, your household waste disposal service or the shop where you purchased the product.

Installation Instructions

Safety instructions

The laws, ordinances, directives and standards in force in the country of use are to be followed (safety regulations, proper recycling in accordance with the regulations, etc.)

Installation may only be carried out by a qualified electrician.

The minimum distances to other appliances are to be observed.

Drawers may only be installed with a with protective board directly under the appliance.

The cut surfaces of the work top are to be protected against moisture using a suitable sealant.

The sealant seals the appliance to the work top with no gap.

Do not use silicon sealant between the appliance and the work top.

Avoid installing the appliance next to doors and under windows. Otherwise hot cookware may be knocked off the rings when doors and windows are opened.



Warning!

Risk of injury from electrical current.

The combination appliance is live.

- Observe electrical safety rules.
- Ensure anti-shock protection through correct installation by a qualified electrician.
- Rated voltage of the combined appliances must match.



Important!

Risk of injury from electrical current.

Loose and inappropriate plug and socket connections can lead to overheating of the plug.

- Fit plug and socket connections together properly.
- A device must be provided in the electrical installation which allows the appliance to be disconnected from the mains at all poles with a contact opening width of at least 3 mm.

Suitable isolation devices include line protecting cut-outs, fuses (screw type fuses are to be removed from the holder), earth leakage trips and contactors.

Service

In the event of technical faults, please first check whether you can remedy the problem yourself with the help of the operating instructions (section “What to do if...”).

If you were not able to remedy the problem yourself, please contact the Customer Care Department or one of our service partners.

In order to be able to assist you quickly, we require the following information:

- Model description
- Product number (PNC)
- Serial number (S No.)
(for numbers see rating plate)
- Type of fault
- Any error messages displayed by the appliance
- three digit letter-number combination for glass ceramic

So that you have the necessary reference numbers from your appliance at hand, we recommend that you write them in here:

Model description:

PNC:

S No:

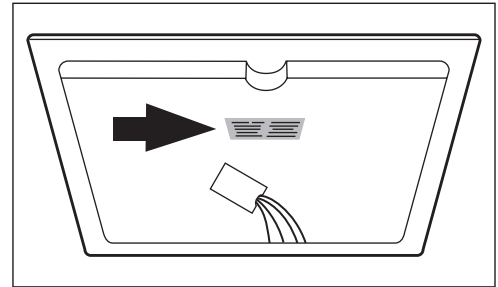

Chère cliente, cher client,

Veillez lire attentivement la notice d'utilisation dans son intégralité et la conserver pour pouvoir la consulter ultérieurement.

Veillez la transmettre à l'éventuel propriétaire ultérieur de l'appareil.

Les symboles suivants sont utilisés dans ce document :



Consignes de sécurité

Avertissement : conseils pour votre sécurité personnelle.

Avertissement ! Pour éviter d'endommager l'appareil



Conseils généraux et pratiques



Informations environnementales

Sommaire

Notice d'utilisation	12
Sécurité	12
Description de l'appareil	13
Equipement du plan de cuisson	13
Voyant indiquant la chaleur résiduelle	13
Utilisation de la table de cuisson.	13
Conseils de cuisson	14
Plats de cuisson	14
Economie d'énergie	14
Nettoyage et entretien	14
Que faire si	15
Protection de l'environnement.	16
Instructions d'installation	16
Service après-vente	16
Montage	26

Notice d'utilisation

Sécurité

 Pour ne pas perdre le bénéfice de la garantie en cas de panne, veuillez observer ces recommandations.

 Cet appareil est conforme aux directives CE suivantes :

- directive 73/23/CEE du 19.02.1973 basse tension
- directive 89/336/CEE du 03.05.1989 relative à la compatibilité électromagnétique (CEM) y compris la directive de révision 92/31/CEE
- directive 93/68/CEE du 22.07.1993 relative à la certification CE

Utilisation réglementaire

- Cet appareil est uniquement destiné à l'usage domestique habituel et pour faire cuire et rôtir des aliments.
- L'appareil ne peut en aucun cas servir de plan de travail ou de support.
- Ne pas procéder à des transformations ou à modifications de l'appareil.
- Ne pas placer de liquides susceptibles de brûler, de matériaux facilement inflammables ou d'objets susceptibles de fondre (par ex. du papier aluminium, des matières synthétiques ou de l'aluminium) sur ou à proximité de l'appareil.

Sécurité enfants

- Eviter systématiquement que les enfants en bas âge s'approchent de l'appareil.
- Les enfants plus âgés ne doivent être autorisés à utiliser l'appareil qu'accompagnés et sous surveillance.

Consignes générales de sécurité

- Le montage et le branchement de l'appareil sont du ressort exclusif de spécialistes agréés.
- Les appareils encastrables ne peuvent être mis en fonctionnement qu'après avoir été montés dans des armoires et des plans de travail homologués et adaptés.
- En cas de panne de l'appareil ou de dommages à la vitrocéramique (cassures, fêlures ou déchirures), mettre l'appareil hors et débranchez-le pour éviter un éventuel choc électrique.
- Le montage et le branchement de l'appareil sont du ressort exclusif de spécialistes agréés.

Précautions d'utilisation.

- Retirer les étiquettes et les films protecteurs de la vitrocéramique.
- Attention aux risques de brûlures lors de l'utilisation de l'appareil.
- S'assurer que les câbles d'appareils électriques n'entrent pas en contact avec les surfaces brûlantes de l'appareil ou les récipients brûlants.
- Les graisses et les huiles surchauffées peuvent rapidement s'enflammer. Surveiller constamment les mets cuits avec de la graisse ou de l'huile (par ex. des frites).
- Mettre les foyers hors fonctionnement après chaque utilisation.

Précautions de nettoyage

- Mettre l'appareil hors fonctionnement et le laisser refroidir avant de le nettoyer.
- Pour des raisons de sécurité, il est interdit de nettoyer l'appareil avec un jet à vapeur ou un appareil à haute pression.

Comment éviter d'endommager l'appareil

- Des objets peuvent endommager la vitrocéramique en tombant.
- Les plats de cuisson peuvent endommager la vitrocéramique en heurtant le bord.
- Les plats de cuisson en fonte ou pourvus d'un fonds abîmé peuvent érafler la vitrocéramique lorsqu'on les déplace.
- Les objets susceptibles de fondre ou les produits ayant débordé peuvent se consumer sur la vitrocéramique et doivent par conséquent être immédiatement enlevés.
- Ne pas placer de plats de cuisson vides sur les zones de cuisson et ne pas mettre ces dernières en fonctionnement sans récipient.

Description de l'appareil

Équipement du plan de cuisson

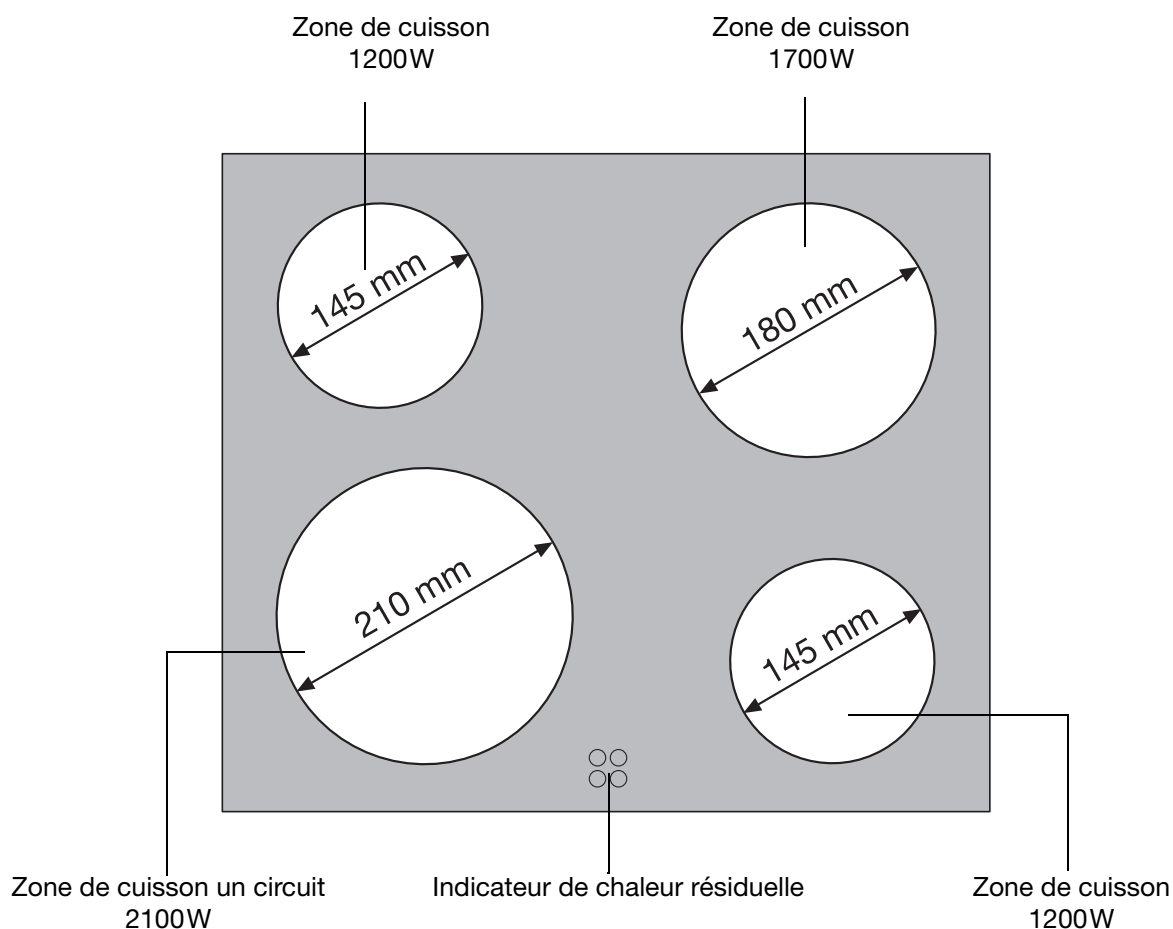

Voyant indiquant la chaleur résiduelle

Le voyant indiquant la chaleur résiduelle s'allume dès que la zone de cuisson correspondante est chaude.



Avertissement ! Risque de brûlure dû à la chaleur résiduelle. Lorsque zones de cuisson sont désactivées, il faut un peu de temps avant qu'elles refroidissent. Surveillez le voyant de chaleur résiduelle.



Vous pouvez utiliser la chaleur résiduelle pour faire fondre des ingrédients ou pour conserver les aliments au chaud.

Utilisation de la table de cuisson

Pour faire fonctionner l'appareil, utilisez les commandes des foyers de cuisson de l'appareil combiné. La notice d'utilisation de l'appareil intégré vous indiquera le manie-ment et la fonction des commandes des foyers de cuisson.



A l'enclenchement du foyer, celui-ci peut émettre un bref ronflement. Ceci est une caractéristique des foyers vitrocéramiques et n'influence ni le fonctionnement ni la durée de vie de l'appareil.

Conseils de cuisson

Plats de cuisson

- Le type de fond des plats de cuisson détermine ou non leur bonne qualité. Le fond doit être aussi plat et épais que possible.
- Les plats de cuisson avec fond en émail, en aluminium ou en cuivre peuvent laisser des traces sur les plaques en vitrocéramique difficilement nettoyables ou même impossibles à enlever.

Economie d'énergie



Il est impératif de placer les plats de cuisson avant d'activer la zone de cuisson.



Si possible, recouvrez toujours les récipients avec leur couvercle.



Eteignez la zone de cuisson avant la fin de la cuisson afin de bénéficier de la chaleur résiduelle.



Veillez à ce que le fond du plat de cuisson corresponde à la dimension de la zone de cuisson.

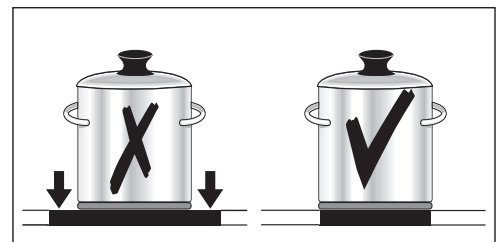
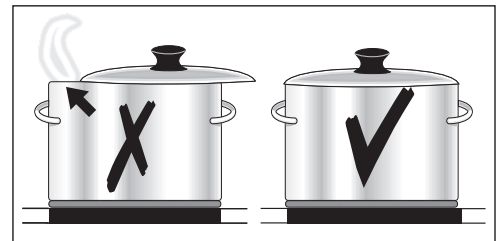

Nettoyage et entretien



Attention ! Risque de brûlure dû à la chaleur résiduelle.



Attention ! Les produits de nettoyage agressifs ou abrasifs endommagent l'appareil. Nettoyez l'appareil avec de l'eau et de la lessive.



Attention ! Les restes de produits de nettoyage endommagent l'appareil. Nettoyez les restes avec de l'eau et un produit de nettoyage.

Nettoyez l'appareil après chaque utilisation

1. Nettoyez l'appareil à l'aide d'un chiffon humide et un peu de produit de nettoyage.
2. Séchez l'appareil avec un chiffon propre.

Enlever les salissures

1. Placez le grattoir de nettoyage obliquement par rapport à la surface de la vitrocéramique.
2. Enlevez les salissures en faisant glisser la lame.
3. Nettoyez l'appareil à l'aide d'un chiffon humide et un peu de produit de nettoyage.
4. Séchez l'appareil avec un chiffon propre.

Type de salissure	enlevez		
	immédiatement	lorsque l'appareil a refroidi	avec
Sucre, mets contenant du sucre	oui	---	Grattoir de nettoyage*
Matériaux en plastique, feuilles en aluminium	oui	---	
Bords calcaires et d'eau	---	oui	Produit de nettoyage de vitrocéramique ou d'acier inoxydable*
Burette à graisse	---	oui	
Colorations métalliques luisantes	---	oui	

*grattoir de nettoyage, produit de nettoyage de vitrocéramique ou d'acier inoxydable sont disponibles dans les magasins spécialisés.

 Nettoyez les salissures tenaces à l'aide d'un produit de nettoyage pour vitrocéramique ou acier inoxydable.

 Même s'il n'est plus possible de faire disparaître les égratignures ou les taches sombres sur la vitrocéramique, cela n'a aucune influence sur le fonctionnement de l'appareil.

Que faire si ...

Symptôme	Cause possible	Solution
Les zones de cuisson ne fonctionnent pas.	Le degré de cuisson n'est pas sélectionné	Sélectionné le degré de cuisson
	Le fusible de sécurité de l'installation domestique (disjoncteur) s'est déclenché.	Vérifiez le fusible. Si les fusibles sautent plusieurs fois, veuillez contacter un électricien agréé.
L'indicateur de chaleur résiduelle ne s'affiche pas	La zone de cuisson fonctionne seulement depuis peu et n'est par conséquent pas encore chaude	Si la zone de cuisson est chaude, contactez le service après-vente.

Si les indications ci-dessus ne vous permettent pas de remédier au problème, veuillez vous adresser au service après-vente de votre magasin vendeur.

 **Avvertissement !** Le montage et le branchement de l'appareil sont du ressort exclusif de spécialistes agréés. Des réparations inadé-

quates peuvent s'avérer très dangereuses pour l'utilisateur.

 En cas d'erreur de manipulation de la part de l'utilisateur, le déplacement du technicien du service après-vente ou du vendeur peut être facturé même en cours de garantie.

Protection de l'environnement



Elimination du matériel d'emballage

Les matériaux d'emballage sont écologiques et recyclables. Les matières plastiques portent un signe distinctif, par ex. >PE<, >PS<, etc. Eliminez les matériaux d'emballage en fonction de leur signe distinctif dans les conteneurs prévus à cet effet sur le site de collecte de votre commune.



Appareils usagés

Le symbole  sur le produit ou son emballage indique que ce produit ne peut être traité comme déchet ménager. Il doit être remis au point de collecte dédié à cet effet (collecte et recyclage du matériel électrique et électronique). En procédant à la mise à la casse réglementaire de l'appareil, nous préservons l'environnement et notre sécurité, s'assurant ainsi que les déchets seront traités dans des conditions appropriées. Pour obtenir plus de détails sur le recyclage de ce produit, veuillez prendre contact avec les services de votre commune ou le magasin où vous avez effectué l'achat.

Instructions d'installation

Sécurité

L'utilisateur est tenu de respecter la législation, la réglementation, les lignes directrices et les normes en vigueur dans son pays de résidence (dispositions relatives à la sécurité, recyclage conforme et réglementaire, etc.).

Le montage relève de la compétence exclusive de spécialistes.

Respectez l'espacement minimal requis par rapport aux autres appareils.

Seuls des tiroirs pourvus d'un fond de protection peuvent être installés directement sous l'appareil.

Protégez l'appareil de l'humidité en plaçant un joint d'étanchéité dans les rainures du plan de travail.

Le joint comble les fentes entre le plan de travail et l'appareil.

N'utilisez pas de masse d'étanchéité en silicone entre le plan de travail et l'appareil.

Eviter de monter l'appareil à proximité d'une porte ou sous une fenêtre. Autrement, l'ouverture d'une porte ou d'un battant de fenêtre peuvent arracher le plat de cuisson posé sur la plaque de cuisson.



AVERTISSEMENT !

Le courant électrique peut provoquer des blessures.

L'appareil intégré est placé sous tension.

- Observez les consignes de sécurité électriques en vigueur.
- Assurez-vous que l'appareil est correctement installé de manière à éviter tout contact.
- La tension nominale des appareils intégrés doit concorder.



ATTENTION !

Le courant électrique peut provoquer des dommages.

Les raccordements électriques lâches et incorrects peuvent provoquer une surchauffe du connecteur.

- Raccordez correctement les connexions électriques.

Au niveau de l'installation électrique, prévoir un dispositif qui permette de couper cet appareil du secteur sur tous les pôles avec une ouverture des contacts d'au moins 3 mm.

Des dispositifs de protection appropriés sont par exemple les disjoncteurs, les fusibles (les fusibles vissés doivent être retirés de leur socle), les disjoncteurs différentiels et les contacteurs.

Service après-vente

En cas d'anomalie de fonctionnement vérifiez d'abord si vous ne pouvez pas remédier vous-même au dysfonctionnement à l'aide de la notice d'utilisation (chapitre "Que faire, si...").

Si vous ne parvenez pas à remédier au dysfonctionnement, veuillez contacter votre vendeur ou à défaut le Centre Contact Consommateurs qui vous communiquera l'adresse service après-vente.

Pour un dépannage dans les plus brefs délais, nous vous demandons de nous fournir les informations suivantes :

- Désignation du modèle
- Numéro du produit (PNC)
- Numéro de série (S-No.)
(ces chiffres se trouvent sur la plaque signalétique)
- Type de dysfonctionnement
- Eventuellement le message d'erreur affiché par l'appareil
-
- Vitrocéramique avec une combinaison de lettres et de trois chiffres
- Pour avoir les numéros d'identification de l'appareil sous la main, nous vous recommandons de les inscrire ici.

Désignation du modèle

PNC:

S-No :

En cas d'intervention sur votre appareil, exigez du service après-vente les pièces de rechange certifiées Constructeur.

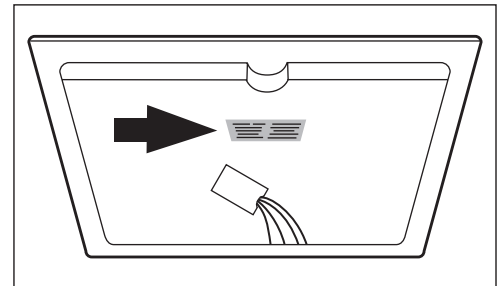

Geachte klant,

Lees deze gebruiksaanwijzing zorgvuldig door en bewaar de gebruiksaanwijzing zodat deze later kan worden geraadpleegd.

Geef deze gebruiksaanwijzing door aan een eventuele volgende eigenaar van het apparaat.

De volgende symbolen worden in de tekst gebruikt:



Veiligheidsvoorschriften

Waarschuwing! Aanwijzingen ten behoeve van uw persoonlijke veiligheid.

Let op! Aanwijzingen om beschadiging van het apparaat te voorkomen.



Aanwijzingen en praktische tips



Milieu-informatie

Inhoud

Gebruiksaanwijzing	20
Veiligheidsvoorschriften	20
Beschrijving van het apparaat	21
Uitrusting kookplaat	21
Restwarmte-indicatie	21
Bediening van de kookplaat	21
Tips voor koken en braden	22
Pannen	22
Energiebesparing	22
Reiniging en onderhoud	22
Wat is er aan de hand als	23
Afvalverwerking	24
Montageaanwijzing	24
Service	24
Montage	26

Gebruiksaanwijzing

Veiligheidsvoorschriften

 Neem deze aanwijzingen in acht, omdat anders bij eventuele schade het recht op garantie vervalt.

 Dit apparaat is in overeenstemming met de volgende EG-richtlijnen:

- 73/23/EEG van 19.02.1973 Laagspanningsrichtlijn
- 89/336/EEG van 03.05.1989 EMC-richtlijn inclusief aangepaste richtlijn 92/31/EEG
- 93/68/EEG van 22.07.93 CE-markeringsrichtlijn

Gebruik volgens de voorschriften

- Dit apparaat mag alleen in het huishouden worden gebruikt voor het koken, braden en bakken van levensmiddelen.
- Het apparaat mag niet worden gebruikt als werkblad of aanrecht.
- Het is niet toegestaan het apparaat om te bouwen of te veranderen.
- Brandbare vloeistoffen, licht ontvlambare materialen of smeltbare voorwerpen (bijv. folie, kunststof, aluminium) niet op het apparaat of in de direct omgeving daarvan plaatsen of opbergen.

Veiligheid voor kinderen

- Houd kleine kinderen altijd uit de buurt van het apparaat.
- Grotere kinderen mogen alleen onder begeleiding en toezicht met het apparaat werken.

Algemene veiligheid

- Het apparaat mag alleen worden gemonteerd en aangesloten door een erkend elektro-instalateur.
- Inbouwapparaten mogen alleen worden gebruikt nadat deze zijn ingebouwd in voorgeschreven, passende inbouwkasten en werkbladen.
- Bij storingen aan het apparaat of beschadiging van het glaskeramiek (breuken, sprongen resp. scheuren) moet het apparaat worden uitgeschakeld en worden losgekoppeld van het elektriciteitsnet, om gevaar op elektrische schokken te voorkomen.
- Reparaties aan het apparaat mogen alleen worden uitgevoerd door vakmensen.

Veiligheid tijdens het gebruik

- Verwijder stickers en folies van het glaskeramiek.
- Wanneer u onoplettend bent tijdens het werken met het apparaat, bestaat er risico op verbranding.
- De snoeren van elektrische apparaten mogen niet tegen het hete apparaatoppervlak resp. hete pannen aankomen.
- Oververhit vet en olie is licht ontvlambaar. Laat het apparaat niet zonder toezicht achter wanneer u kookt met vet of olie (bijv. patat bakken).
- De kookzones moeten na ieder gebruik worden uitgeschakeld.

Veiligheid bij het schoonmaken

- Voor het schoonmaken moet het apparaat zijn uitgeschakeld en afgekoeld.
- Uit veiligheidsoverwegingen is het niet toegestaan het apparaat met een stoom- of een hogedrukreiniger schoon te maken.

Voorkoming van beschadiging van het apparaat

- Het glaskeramiek kan worden beschadigd door vallende voorwerpen.
- Door stoten met pannen kan de rand van het glaskeramiek beschadigd raken.
- Pannen van gietijzer of gietaluminium of pannen met een beschadigde bodem kunnen bij het verschuiven het glaskeramiek bekrassen.
- Voorwerpen die kunnen smelten en gerechten die kunnen overkoken, kunnen inbranden op het glaskeramiek en moeten direct worden verwijderd.
- De kookzones mogen niet worden gebruikt als er geen pan of een lege pan op staat.

Beschrijving van het apparaat

Uitrusting kookplaat

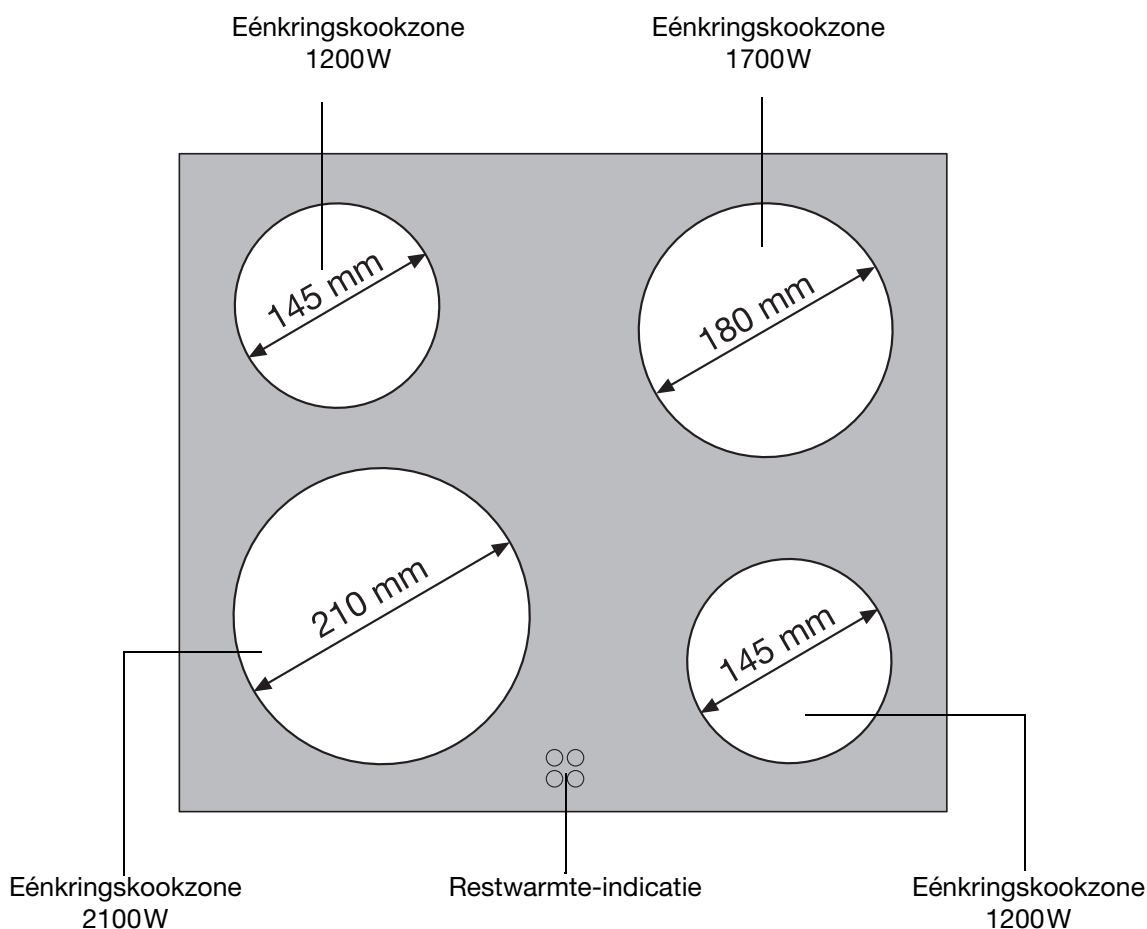

Restwarmte-indicatie

De restwarmte-indicatie gaat branden, zodra de betreffende kookzone heet is.



Waarschuwing! Verbrandingsgevaar door restwarmte. Na het uitschakelen duurt het nog enige tijd voordat de kookzones zijn afgekoeld. Houd rekening met de restwarmte.



Restwarmte kan worden gebruikt voor het smelten en warm houden van gerechten.

Bediening van de kookplaat

U bedient het apparaat met de kookzoneschakelaars van het combi-apparaat. De bediening en functie van de kookzoneschakelaars zijn beschreven in de gebruiksaanwijzing van het combi-apparaat.



Bij het inschakelen van een kookzone kan deze kort zoemen. Dat is een eigenschap van alle glaskeramische kookzones en heeft geen negatieve invloed op het functioneren of de levensduur van het apparaat.

Tips voor koken en braden

Pannen

- Goede pannen herkent u aan de panbodem. Die moet zo dik en vlak mogelijk zijn.
- Pannen van email of met een aluminium of koperen bodem kunnen verkleuringen op het glaskeramische vlak achterlaten. Deze verkleuringen kunnen slechts met moeite of helemaal niet meer worden verwijderd.

Energiebesparing



Plaats de pan al voor het inschakelen op de kookzone.



Sluit pannen, indien mogelijk, altijd af met een deksel.

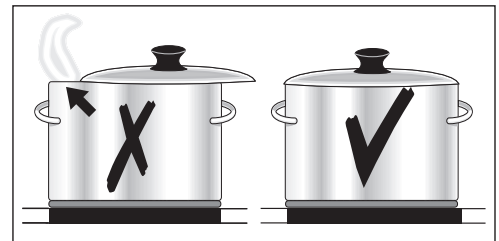

Schakel de kookzones al voor het einde van de kooktijd uit, om gebruik te maken van de restwarmte.



De grootte van de panbodem moet overeenkomen met de grootte van de kookzone.

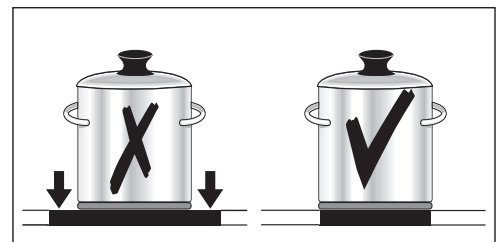

Reiniging en onderhoud



Voorzichtig! Verbrandingsgevaar door restwarmte.



Let op! Bijtende en schurende schoonmaakmiddelen beschadigen het apparaat. Schoonmaken met water en handafwasmiddel.



Let op! Resten van schoonmaakmiddelen beschadigen het apparaat. Verwijder resten met water en handafwasmiddel.

Reinig het apparaat na ieder gebruik

1. Maak het apparaat schoon met een vochtige doek en een klein beetje handafwasmiddel.
2. Wrijf het apparaat droog met een schone doek.

Verwijder verontreinigingen

1. Plaats een glasschraper schuin op het glaskeramische vlak.
2. Verwijder verontreinigingen door de schraper over het oppervlak te laten glijden.
3. Maak het apparaat schoon met een vochtige doek en een klein beetje handafwasmiddel.
4. Wrijf het apparaat droog met een schone doek.

Soort vervuiling	verwijderen		
	direct	bij afgekoeld apparaat	met
Suiker, suikerhoudende gerechten	ja	---	Glasschraper*
Kunststoffen, aluminiumfolies	ja	---	
Kalk- en watersporen	---	ja	Speciaal schoonmaakmiddel voor glaskeramik of roestvrij staal*
Vetspatten	---	ja	
metaalachtig glanzende verkleuringen	---	ja	

*Glasschrapers en speciale schoonmaakmiddelen voor glaskeramik of roestvrij staal zijn verkrijgbaar in de vakhandel.

 Hardnekkige verontreinigingen verwijderen met een speciaal schoonmaakmiddel voor glaskeramik of roestvrij staal.

 Krassen of donkere vlekken in het glaskeramik kunnen niet meer worden verwijderd, zij hebben echter geen invloed op het functioneren van het apparaat.

Wat is er aan de hand als ...

Storing	Mogelijke oorzaak	Oplossing
De kookzones functioneren niet	De gewenste kookstand is niet ingesteld	Kookstand instellen
	De zekering in de huisinstallatie (stoppenkast) is doorgebrand.	Zekering controleren. Als de zekeringen meerdere malen doorbranden, neem dan contact op met een erkend elektricien.
De restwarmte-indicatie geeft niets aan	De kookzone is slechts kort gebruikt en is daarom nog niet heet	Neem contact op met de klantenservice wanneer de kookzone toch heet is.

Wanneer u de storing niet kunt verhelpen met de hierboven gegeven aanwijzingen, neem dan contact op met uw vakhandel of met onze serviceafdeling.

 Bij een onjuiste bediening wordt het bezoek van de servicetechnicus ook tijdens de garantieperiode in rekening gebracht.

 **Waarschuwing!** Reparaties aan het apparaat mogen alleen door vakmensen worden uitgevoerd. Onvakkundige reparaties kunnen tot aanzienlijke risico's voor de gebruiker leiden.

Afvalverwerking



Verpakkingsmateriaal

De verpakkingsmaterialen zijn niet schadelijk voor het milieu en herbruikbaar. De kunststoffen hebben de volgende aanduidingen, bijv. >PE<, >PS<, enz. Verwijder de verpakkingsmaterialen in overeenstemming met de aanduiding bij de gemeentelijke inzamelplaatsen in de daarvoor bestemde containers.



Oud apparaat verwijderen

Het symbool  op het product of op de verpakking wijst erop dat dit product niet als huishoudafval mag worden behandeld. Het moet echter naar een plaats worden gebracht waar elektrische en elektronische apparatuur wordt gerecycled. Als u ervoor zorgt dat dit product op de correcte manier wordt verwijderd, voorkomt u mogelijk voor mens en milieu negatieve gevolgen die zich zouden kunnen voordoen in geval van verkeerde afvalbehandeling. Voor meer details in verband met het recyclen van dit product, neemt u het best contact op met de gemeentelijke instanties, het bedrijf of de dienst belast met de verwijdering van huishoudafval of de winkel waar u het product hebt gekocht.

Montageaanwijzing

Veiligheidsvoorschriften

De in het land van gebruik geldende wetten, verordeningen, richtlijnen en normen moeten in acht worden genomen (veiligheidsvoorschriften, vakkundige recycling volgens de voorschriften, enzovoort).

De montage mag alleen worden uitgevoerd door een vakman.

De minimale afstanden tot andere apparaten moeten worden aangehouden.

Laden mogen alleen met een beschermende bodem direct onder het apparaat worden gemonteerd.

De snijvlakken van het werkblad moeten met een geschikt dichtingsmateriaal worden beschermd tegen vocht.

De dichting zorgt voor een naadloze aansluiting tussen apparaat en werkblad.

Tussen het apparaat en het werkblad mag geen siliconendichtmiddel worden aangebracht.

Voorkom het plaatsen van het apparaat direct naast deuren of onder ramen. Openklappende deuren en openspringende ramen kunnen anders het kookgerei van de kookplaat stoten.



WAARSCHUWING!

Risico op verwonding door elektrische stroom. Het combi-apparaat staat onder spanning.

- Veiligheidsvoorschriften van de elektrotechniek in acht nemen.
- Contactbescherming waarborgen door vakkundige inbouw.
- De nominale spanning van de gecombineerde apparaten moet overeenstemmen.



LET OP!

Beschadigingen door elektrische stroom.

Loszittende en onjuiste stekkerverbindingen kunnen oververhitting van de stekker tot gevolg hebben.

- Stekkerverbindingen moeten vakkundig worden aangesloten.

In de elektrische installatie moet een inrichting worden aangebracht, die het mogelijk maakt het apparaat met een contactopeningswijdte van min. 3 mm met alle polen van het net te scheiden.

Geschikte scheidingsinrichtingen zijn bijv. automatische zekeringen (schroefzekeringen moeten uit de fitting geschroefd worden), aardlekschakelaar en veiligheidsschakelaars.

Service

Controleer bij technische storingen eerst of u met behulp van de gebruiksaanwijzing (hoofdstuk „Wat te moet doen als...“) het probleem zelf kunt oplossen.

Wanneer u het probleem niet kunt oplossen, neemt u contact op met onze service-afdeling.

Om u snel te kunnen helpen, hebben wij de volgende gegevens nodig:

- Modelaanduiding
- Productnummer (PNC)
- Serienummer (S-No.)
(u vindt deze nummers op het typeplaatje)
- Soort storing
- Eventuele foutmelding die het apparaat aangeeft
- cijfer- of lettercombinatie bestaande uit drie posities, van de glaskeramische industrie

Om ervoor te zorgen dat u de benodigde nummers van uw apparaat bij de hand heeft, raden wij u aan deze hier te noteren:

Modelaanduiding:

PNC:

S-No:

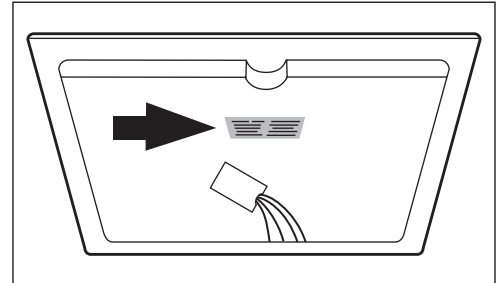

Assembly/Montage

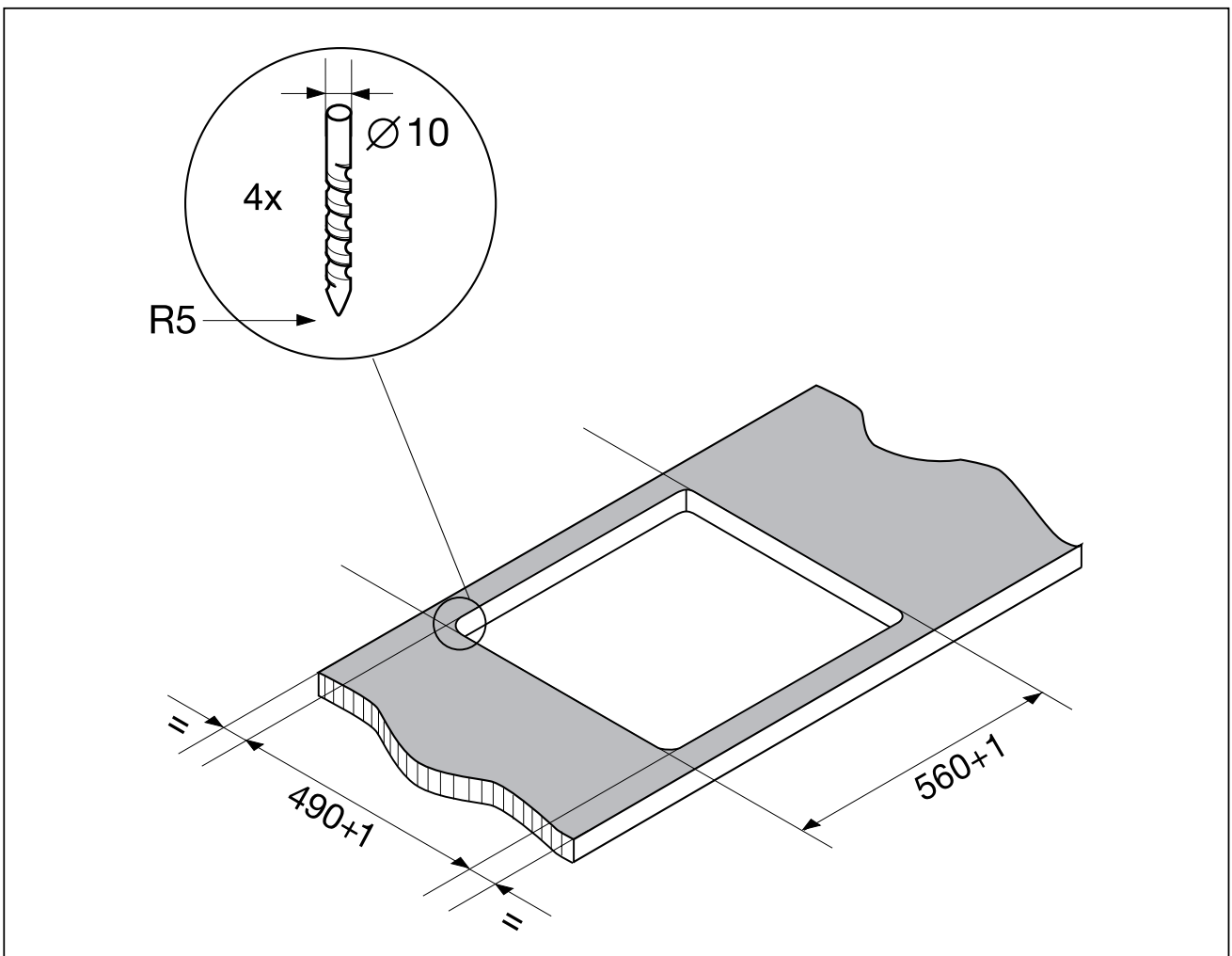
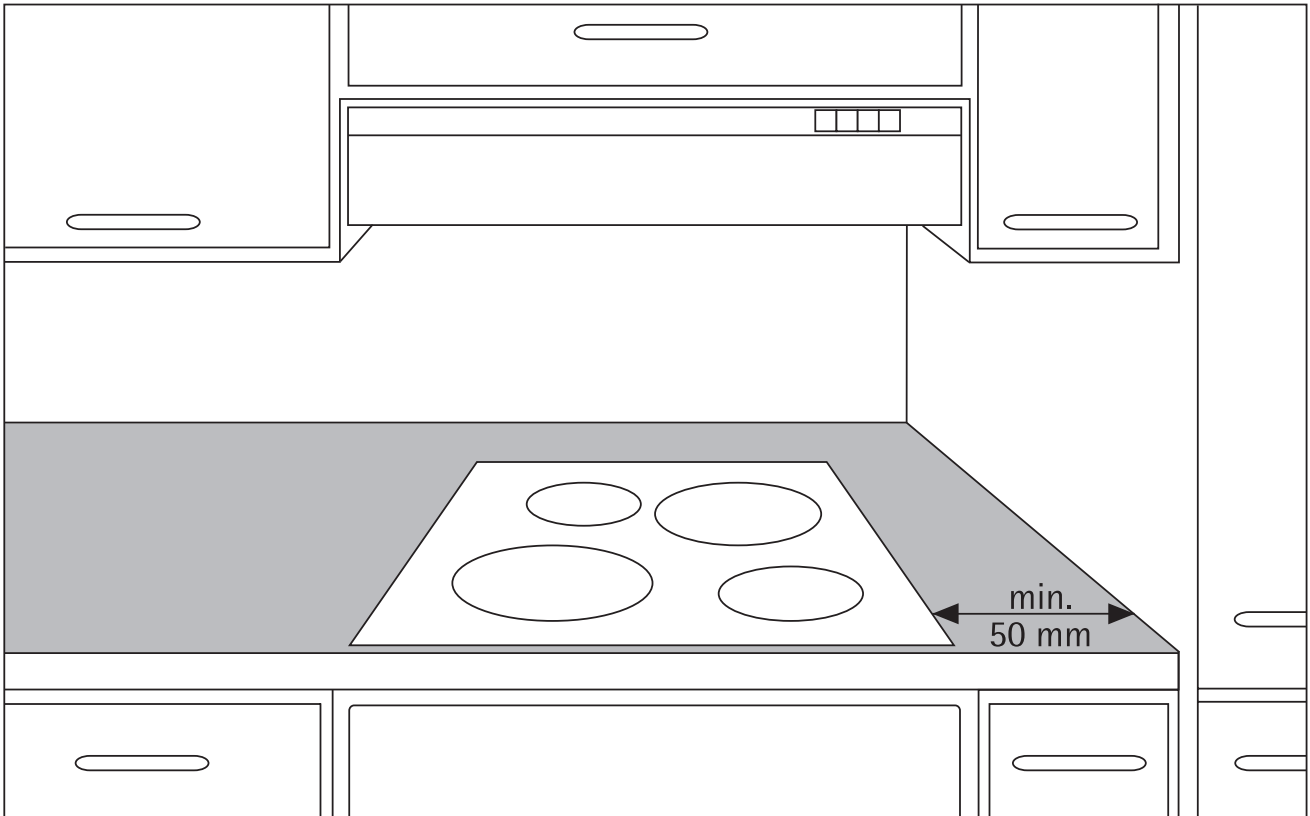

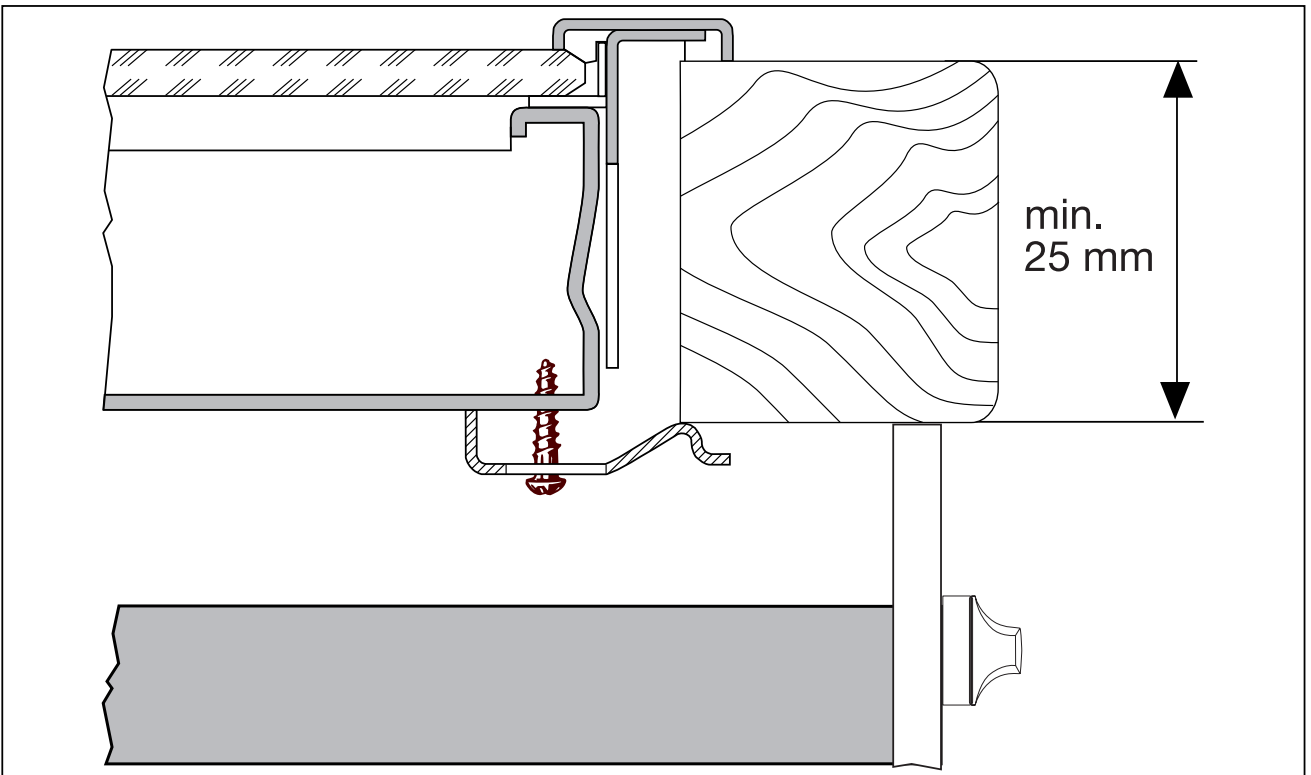
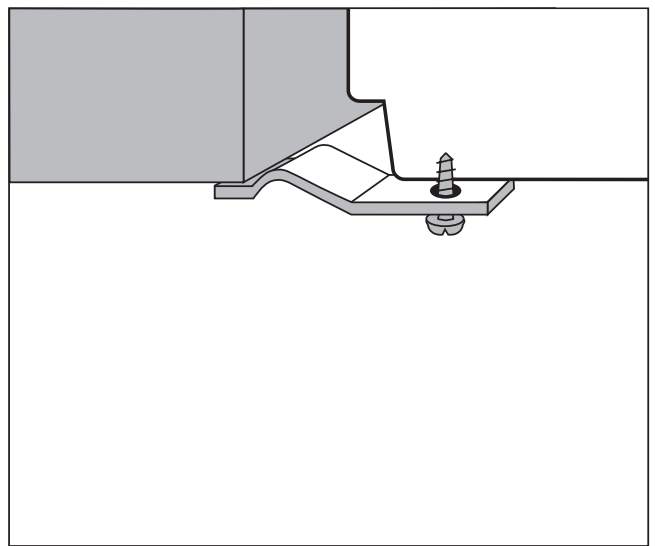
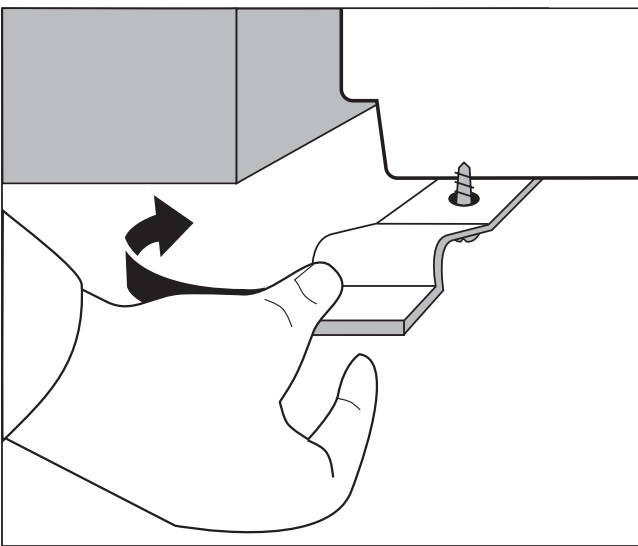
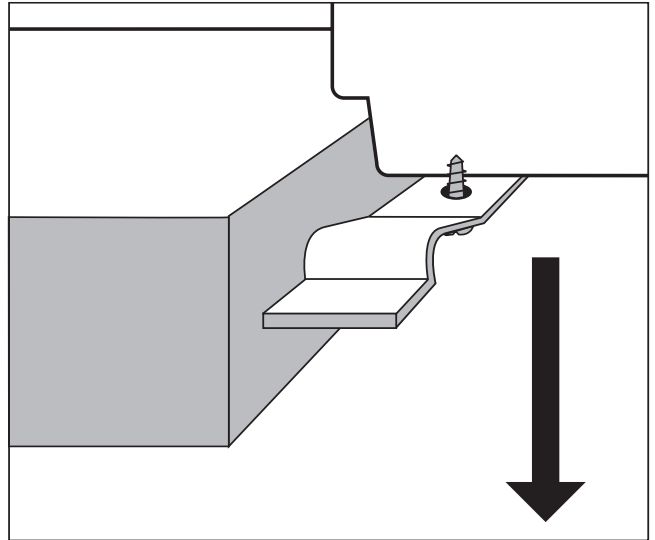
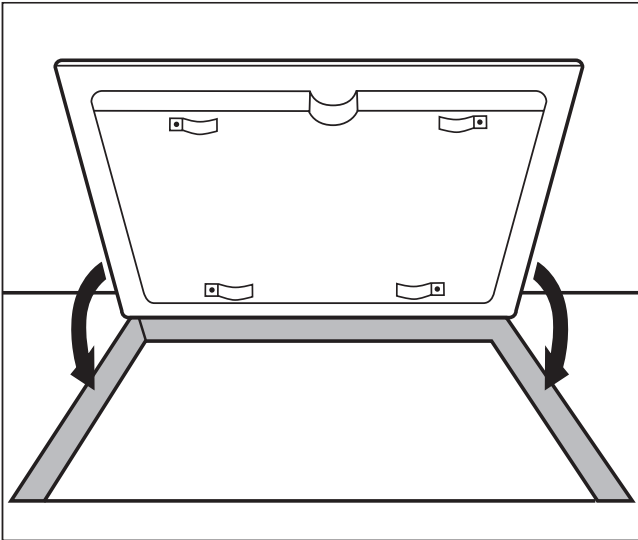



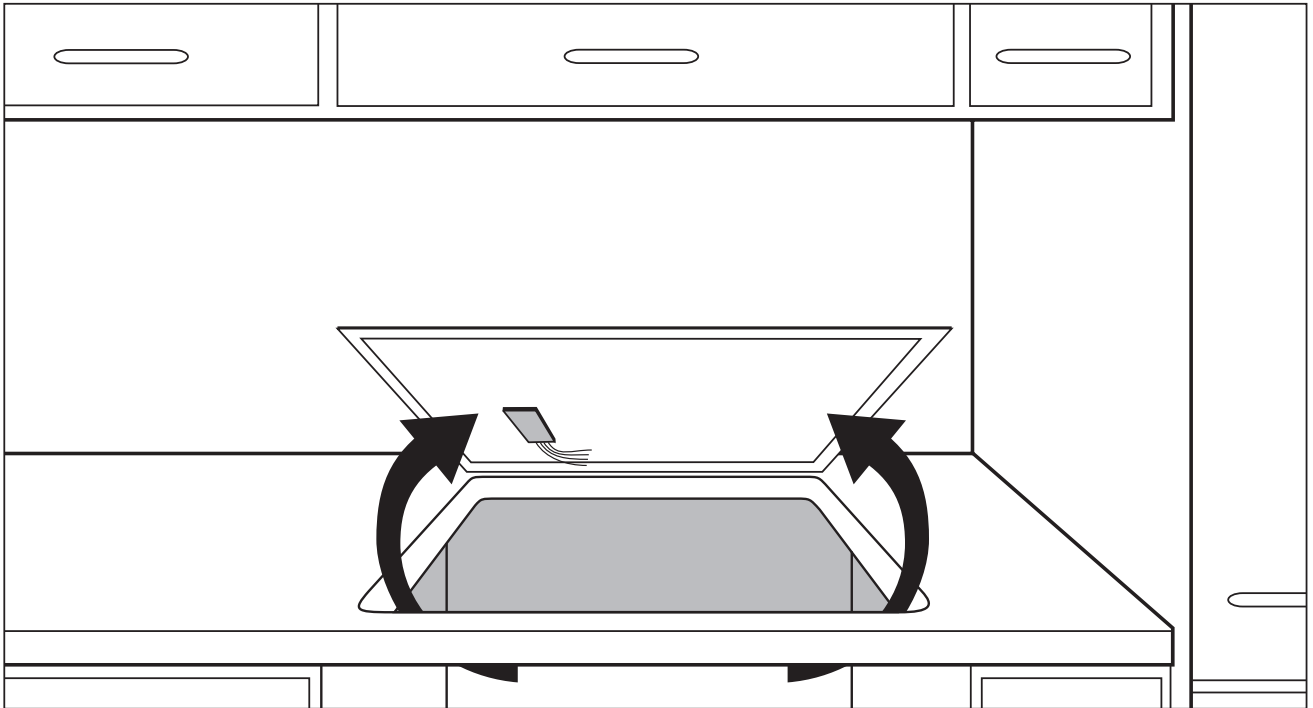

Removal/Démontage/Demontage



Rating Plate

Plaque signalétique

Typeplaatje

Modell EHC 650 X		Prod.Nr. 949 590 932	
Typ KEE2001	230 V	50 Hz	
Made in Germany	Ser.Nr.	6,2 kW	
ELECTROLUX		 	

822 925 177-A-240305-01

Subject to change without notice
Sous réserve de modifications
Wijzigingen voorbehouden

 **The Electrolux Group. The world's No. 1 choice.**

The Electrolux Group is the world's largest producer of powered appliances for kitchen, cleaning and outdoor use. More than 55 million Electrolux Group products (such as refrigerators, cookers, washing machines, vacuum cleaners, chain saws and lawn mowers) are sold each year to a value of approx. USD 14 billion in more than 150 countries around the world.