

Nikon

Fr

Kit pour contrôleur de flash macro Nikon

R1C1

Kit pour flash asservi en mode macro Nikon

R1

Contrôleur de flash sans câble

SU-800

Flash asservi sans câble

SB-R200

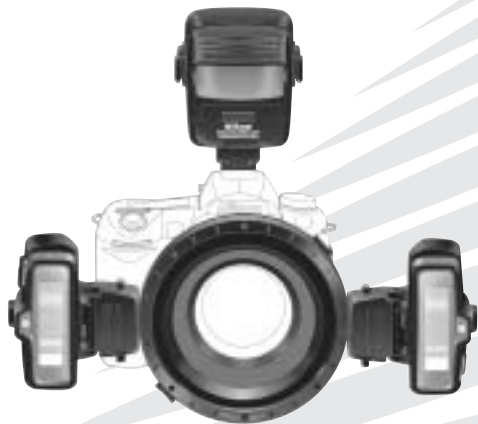

CE

Manuel d'utilisation

Préparation

Les descriptions figurant dans la brochure distincte « Close-up Speedlight Photography Examples » n'étant disponibles qu'en japonais et en anglais, les descriptions suivantes sont proposées comme repères pour les références aux exemples de photographie (A à J) de cette brochure.

Différents effets d'éclairage peuvent être obtenus grâce au mode flash macro sans câble.

(pp. 2-3)

A Le SB-R200 tenu en main illumine le sujet depuis la gauche pour éliminer les ombres et mieux l'éclairer.

(pp. 4-5)

B Avec un SB-R200 tenu en main, le sujet est éclairé depuis la partie inférieure gauche dans le but d'en accentuer les contours et d'en éclairer la texture.

(pp. 6-7)

C Le diffuseur SW-12 atténue la lumière du flash et adoucit les ombres de manière à faire ressortir le niveau de détail du gâteau.

(pp. 8-9)

D La prise de vue multi-flash offre un éclairage global suffisant pour restituer fidèlement les couleurs et la texture des plats.

(pp. 10-11)

E Deux SB-R200 sont utilisés pour éclairer les petits objets des deux côtés afin d'illuminer leur texture et leurs détails délicats.

(pp. 12-13)

F Il est possible d'obtenir différents effets d'ombre et d'éclairage avec un seul flash asservi sans câble.

(pp. 14-15)

- G** La prise de vue multi-flash sans câble permet de créer une photo de fleurs plus naturelle en termes de couleurs et de consistance.
(pp. 16-17)
- H** Si vous placez deux flashes derrière les sujets, il en résulte une parfaite restitution de la texture et de la consistance des verres.
(pp. 18-19)
- I** Utilisation de filtres gélatine colorés pour ajouter des couleurs à la scène
(pp. 20-21)
- J** Utilisation d'un éclairage de type annulaire avec un total de 8 flashes SB-R200 fixés sur la bague de fixation SX-1.
(pp. 22-23)

Pour votre sécurité

Avant d'utiliser votre produit, veuillez lire attentivement et intégralement les précautions de sécurité suivantes pour garantir une utilisation sûre et correcte tout en évitant d'endommager votre produit Nikon ou d'occasionner des blessures à vous-même ou à autrui.

Veuillez conserver ces instructions à proximité du produit afin que toute personne l'utilisant puisse s'y référer rapidement.

Dans ce manuel, les instructions de sécurité sont indiquées par les symboles suivants :



AVERTISSEMENT

Ne pas tenir compte des instructions marquées par ce symbole pourrait entraîner la mort ou des blessures corporelles et occasionner des dégâts matériels.



ATTENTION

Ne pas tenir compte des instructions marquées par ce symbole pourrait occasionner des dégâts matériels.



AVERTISSEMENTS pour le contrôleur de flash sans câble SU-800 et le flash asservi sans câble SB-R200

- 1 Si des liquides corrosifs suintent des piles et entrent en contact avec les yeux, lavez-les immédiatement à l'eau courante et consultez un médecin.** Vos yeux pourraient être sérieusement blessés s'ils ne sont pas traités rapidement.
- 2 Si des liquides corrosifs suintent des piles et entrent en contact avec la peau ou les vêtements, lavez-les immédiatement à l'eau courante.** Un contact prolongé pourrait blesser la peau.
- 3 Ne tentez jamais de démonter ou de réparer vous-même le flash,** car vous risqueriez de recevoir une décharge électrique et de provoquer un dysfonctionnement de l'appareil qui pourrait, à son tour, entraîner des blessures corporelles.
- 4 Si vous laissez tomber et endommagez le flash, ne touchez pas les pièces métalliques visibles à l'intérieur de celui-ci.** Ces pièces, et principalement le condensateur du flash et les pièces connexes, sont susceptibles d'être fortement chargées et donc de provoquer une décharge électrique si vous les touchez. Débranchez l'alimentation ou ôtez les piles et assurez-vous que vous ne touchez aucun des composants électriques du produit, puis confiez le flash à votre revendeur Nikon local ou à un centre de service agréé pour réparation.
- 5 Si vous détectez de la chaleur, de la fumée ou remarquez une odeur de brûlé, cessez immédiatement d'utiliser le flash et retirez les piles** pour empêcher l'appareil de prendre feu ou de fondre. Laissez refroidir le flash de manière à ce que vous puissiez le toucher en toute sécurité, puis ôtez les piles. Confiez ensuite l'appareil à votre revendeur Nikon local ou à un centre de service agréé pour réparation.

- 6 Le flash ne doit jamais être immergé dans un liquide ou exposé à la pluie, à l'eau salée ou aux moisissures à moins qu'il soit correctement protégé contre les liquides et les moisissures. L'utilisation sous l'eau nécessite une protection étanche.** Si de l'eau ou des moisissures pénètrent à l'intérieur de l'appareil, il pourrait prendre feu ou provoquer une décharge électrique. Dans ce cas, vous devez immédiatement retirer les piles du flash, puis confier l'appareil à votre revendeur local Nikon ou à un centre de service agréé pour réparation.
- Remarque : la réparation des appareils électroniques dans lesquels de l'eau ou des moisissures ont pénétré n'est généralement pas rentable.*
- 7 N'utilisez pas l'appareil en présence de gaz inflammable ou explosif.** Si le flash est utilisé en présence d'un gaz inflammable, y compris du propane, de l'essence et de la poussière, il risque de provoquer une explosion ou un incendie.
- 8 Ne déclenchez pas le flash directement vers le conducteur d'une voiture en mouvement,** car cela pourrait momentanément entraver sa vision et provoquer un accident.
- 9 Ne déclenchez pas le flash directement dans les yeux d'une personne située à proximité immédiate,** car cela pourrait endommager la rétine. Ne déclenchez jamais le flash à moins de 1 mètre d'enfants en bas âge.
- 10 Ne déclenchez pas l'appareil lorsque la tête de flash est en contact avec une personne ou un objet.** Une telle utilisation pourrait brûler la personne et/ou ses vêtements pourraient prendre feu à cause de la chaleur dégagée par le déclenchement du flash.
- 11 Conservez les petits accessoires hors de portée des enfants** pour éviter qu'ils les avalent. Si un accessoire est avalé accidentellement, consultez immédiatement un médecin.
- 12 Utilisez uniquement les piles indiquées dans ce mode d'emploi.** Des piles différentes de celles indiquées pourraient laisser échapper des liquides corrosifs, exploser ou prendre feu, ou encore ne pas fonctionner correctement.
- 13 Des piles non rechargeables (manganèse, alcaline-manganèse et lithium) ne doivent jamais être chargées dans un chargeur d'accumulateur** parce qu'elles pourraient laisser échapper des liquides corrosifs, exploser ou prendre feu.

ATTENTION, mises en garde relatives au contrôleur de flash sans câble SU-800 et au flash asservi sans câble SB-R200

- 1 Ne touchez pas le flash avec les mains mouillées**, car vous risqueriez de recevoir une décharge électrique.
- 2 Tenez le flash hors de portée des enfants pour éviter qu'ils mettent l'appareil dans ou à proximité de la bouche, ou qu'ils ne touchent une partie dangereuse du produit** ; en effet, un tel contact pourrait entraîner une décharge électrique.
- 3 N'appliquez pas de chocs physiques violents à l'appareil**, car cela risquerait de causer une défaillance susceptible de le faire exploser ou prendre feu.
- 4 N'utilisez jamais des agents actifs qui contiennent des substances inflammables comme un diluant, du benzène ou de la peinture pour nettoyer l'appareil et ne le stockez jamais dans des endroits contenant des produits chimiques comme le camphre ou la naphthaline**, car cela pourrait endommager le boîtier en plastique, causer un incendie ou une décharge électrique.
- 5 Enlevez les piles de l'appareil avant de le stocker pendant une période prolongée** pour éviter qu'il prenne feu ou qu'elles laissent échapper des liquides corrosifs.
- 6 Ne dirigez pas la fenêtre de transmission du contrôleur SU-800 directement dans les yeux d'une personne proche**, car cela pourrait les blesser gravement.

AVERTISSEMENTS relatifs aux piles au lithium

- 1 Ne chauffez jamais ou ne jetez jamais des piles dans le feu**, car elles risqueraient de laisser échapper des liquides corrosifs, de dégager de la chaleur ou d'exploser.
- 2 Ne court-circuitez pas ou ne démontez pas les piles**, car celles-ci risqueraient de laisser échapper des liquides corrosifs, de dégager de la chaleur ou d'exploser.
- 3 N'installez pas les piles en inversant les polarités**, car elles risqueraient de laisser échapper des liquides corrosifs, de dégager de la chaleur ou d'exploser.
- 4 Ne transportez pas ou ne stockez pas les piles avec des objets métalliques comme des colliers et des épingles à cheveux**, car ceux-ci pourraient provoquer un court-circuit, entraînant une fuite de la pile, un dégagement de chaleur ou une explosion. **De plus, mettez les piles dans un réceptacle de stockage dans lequel leurs bornes ne sont pas en contact, surtout lorsque vous en transportez plusieurs**, car si elles se touchent en position de polarité inverse, les piles risquent d'être court-circuitées, ce qui pourrait provoquer une fuite, un dégagement de chaleur ou une explosion.

- 5 Si des liquides corrosifs suintent des piles et entrent en contact avec les yeux, lavez-les immédiatement à l'eau courante et consultez un médecin.** Vos yeux pourraient être sérieusement blessés s'ils ne sont pas traités rapidement.
- 6 Si des liquides corrosifs suintent des piles et entrent en contact avec la peau ou les vêtements, lavez-les immédiatement à l'eau courante.** Un contact prolongé pourrait blesser la peau.
- 7 Conformez-vous toujours aux avertissements et aux instructions figurant sur les piles** pour éviter toute activité susceptible de provoquer des fuites de liquides corrosifs, un dégagement de chaleur ou l'incendie des piles.
- 8 Veillez à utiliser uniquement les piles indiquées dans le présent mode d'emploi** pour éviter qu'elles laissent échapper des liquides corrosifs, génèrent de la chaleur ou prennent feu.
- 9 N'ouvrez jamais l'enveloppe entourant les piles et n'utilisez jamais des piles dont l'enveloppe a été déchirée,** car elles risqueraient de laisser couler des liquides corrosifs, de dégager de la chaleur ou d'exploser.
- 10 Conservez les piles hors de portée des enfants** pour éviter qu'ils les avalent. Si une pile est avalée accidentellement, consultez immédiatement un médecin.
- 11 Les piles ne doivent pas être immergées dans l'eau, exposées à la pluie, aux moisissures ou à l'eau salée à moins qu'elles soient correctement protégées contre les environnements humides.** Si de l'eau ou des moisissures pénètrent à l'intérieur des piles, elles risquent de couler ou de dégager de la chaleur.
- 12 N'utilisez pas de piles qui semblent présenter une anomalie quelconque.** De telles piles pourraient laisser échapper des liquides corrosifs ou dégager de la chaleur.
- 13 Lorsque vous réutilisez ou jetez des piles, veillez à isoler leurs bornes avec du ruban adhésif.** En cas de court-circuit entre les bornes positive et négative de la pile, à la suite d'un contact avec des objets métalliques, la pile risque de prendre feu, de dégager de la chaleur ou d'exploser. Recyclez les piles usagées conformément à la législation locale en vigueur.
- 14 Les piles non rechargeables ne doivent jamais être chargées dans un chargeur d'accumulateur,** car elles risqueraient de laisser échapper des liquides corrosifs ou de dégager de la chaleur.
- 15 Enlevez immédiatement de l'appareil les piles usagées,** car elles risqueraient de laisser échapper des liquides corrosifs, de dégager de la chaleur ou d'exploser.

ATTENTION, mises en garde relatives aux piles au lithium

Ne jetez pas ou n'appliquez pas de chocs physiques violents aux piles, car elles risqueraient de laisser échapper des liquides corrosifs, de dégager de la chaleur ou d'exploser.

AVERTISSEMENT concernant le câble TTL SC-30

Ne tentez jamais de démonter ou de réparer vous-même le câble, car vous risqueriez de recevoir une décharge électrique et de provoquer un dysfonctionnement de l'appareil susceptible à son tour d'entraîner des blessures.

Avant-propos

Merci d'avoir acheté le système de flashes sans câble Nikon. Pour exploiter au mieux votre système de flashes, lisez attentivement ce mode d'emploi avant de commencer à l'utiliser. Lisez également « Close-up Speedlight Photography Examples », un livret à part qui présente les différentes possibilités de prise de vue au flash ainsi que des exemples de photos. Gardez toujours à portée de main le mode d'emploi de votre flash et celui de votre appareil photo pour pouvoir les consulter dès que nécessaire.

Principales caractéristiques et fonctions

Ce système de flashes, qui prend en charge le système d'éclairage créatif Nikon CLS (Creative Lighting System), permet de prendre des vues avec flash macro et plusieurs flashes sans câble. Le système de flashes est constitué principalement du contrôleur de flash sans câble SU-800, qui contrôle l'intensité de l'éclair lorsqu'il est installé sur des appareils photo compatibles CLS, du flash asservi sans câble SB-R200, dont le nombre guide est 10 (100 ISO, m) ou 14 (ISO 200, m) et enfin, de la bague de fixation SX-1, qui permet de fixer le SB-R200 devant l'objectif.

- Lorsque vous utilisez des appareils photo compatibles CLS, vous pouvez diviser les flashes en trois groupes et contrôler l'intensité de l'éclair indépendamment pour chaque groupe.
- Les prises de vues avec flash macro sans câble sont possibles lorsque le SU-800 est installé sur un appareil photo compatible CLS pour contrôler le SB-R200 (p. 65).
- Le SB-R200 peut être installé devant l'objectif, tenu en main ou placé librement à l'aide du support-pied AS-20 fourni d'origine.
- Le SU-800 propose une fonction de contrôleur capable de déclencher des flashes asservis sans câble, notamment le SB-R200 et le SB-600, sans se déclencher lui-même (p. 79).
- Sont inclus dans le kit une série d'accessoires destinés à agrémenter les prises de vue avec flash macro tels que l'adaptateur pour macro extrême SW-11, le jeu de filtres couleur SJ-R200, le diffuseur SW-12 et le bras flexible SW-C1.
- Si vous utilisez le SU-800 sur des appareils photo non compatibles CLS, seules les prises de vues en mode flash macro (avec câbles) sont possibles à l'aide du câble TTL SC-30 disponible en option (p. 109).

Système d'éclairage créatif Nikon (CLS)

Le système d'éclairage créatif Nikon (CLS) offre diverses possibilités de prise de vue au flash en exploitant les fonctions améliorées de communication de données numériques des flashes et appareils photo Nikon.

Les principales caractéristiques sont les suivantes :

- **Mode i-TTL**

C'est un mode de flash automatique TTL du système CLS. Lorsque vous utilisez le mode de flash automatique i-TTL, des pré-éclairs pilotes sont émis en permanence. Comme l'intensité de l'éclair est réglée en mesurant l'éclairage du flash reflété par le sujet, l'exposition est moins affectée par la lumière ambiante (p. 116).

- **Système évolué d'éclairage sans câble**

Avec les appareils photo compatibles CLS, il est possible d'effectuer des prises de vues multi-flash sans câble en mode TTL (i-TTL). Vous pouvez diviser les flashes asservis en trois groupes dont vous contrôlez indépendamment l'intensité de l'éclair, ce qui élargit la palette de techniques créatives de prise de vue multi-flash (p. 26).

- **Mémorisation de la puissance du flash**

La puissance du flash ou « FV » (Flash Value) est la quantité d'exposition au flash requise par le sujet. En utilisant la mémorisation de la puissance du flash avec les appareils photo compatibles, vous pouvez mémoriser l'exposition au flash adaptée à votre sujet principal. Cette exposition au flash reste mémorisée même si vous modifiez l'ouverture, la composition ou la focale du zoom (p. 98).

- **Synchro flash ultra-rapide auto FP**

Il est désormais possible d'avoir une synchronisation ultra-rapide du flash avec la vitesse d'obturation la plus rapide de votre appareil photo. Cela s'avère utile si vous voulez utiliser une ouverture plus grande pour réduire la profondeur de champ et estomper l'arrière-plan (p. 96).

Consultez le mode d'emploi de votre appareil photo compatible CLS pour obtenir des détails sur le système d'éclairage créatif (CLS) Nikon.

Formation permanente

Dans le cadre de l'engagement de Nikon pour la « Formation permanente » sur ses produits aux niveaux technique et éducatif, des informations régulièrement mises à jour sont disponibles en ligne sur les sites suivants :



- États-Unis : <http://www.nikonusa.com/>
- Europe et Afrique : <http://www.europe-nikon.com/support/>
- Asie, Océanie et Moyen-Orient : <http://www.nikon-asia.com/>

Vous trouverez sur ces sites des informations relatives aux derniers produits, des astuces, des réponses aux questions les plus fréquemment posées (FAQ) ainsi que des conseils d'ordre général sur l'imagerie et la photographie numériques. Pour tout renseignement complémentaire, contactez le représentant Nikon de votre pays. Voir l'adresse URL ci-dessous pour obtenir les coordonnées de la filiale de votre pays : <http://nikonimaging.com/>

Remarques

- **Par défaut** : les fonctions et les modes de flash prééglés avant expédition sont appelés dans ce manuel réglages « par défaut ».
- **CLS** : par la suite, le système d'éclairage créatif Nikon est désigné par son abréviation anglaise **CLS (Creative Lighting System)**.
- Les appareils photo prenant en charge le système d'éclairage créatif Nikon CLS sont appelés « appareils photo compatibles CLS ».
- Dans ce manuel, le contrôleur de flash sans câble SU-800 est appelé « contrôleur SU-800 » ou « SU-800 » et le flash asservi sans câble SB-R200 est appelé « flash asservi SB-R200 » ou « SB-R200 ».

Symboles utilisés dans ce manuel

-  : points importants à respecter pour empêcher les dysfonctionnements ou de mauvaises prises de vues.
-  : points utiles à mémoriser pour une meilleure utilisation du flash.
-  : informations de référence pratiques pendant l'utilisation du système de flashes.

Symbole pour la collecte sélective applicable aux pays européens



Ce symbole indique que ce produit doit être collecté séparément. Les mesures suivantes concernent uniquement les utilisateurs européens.

- Ce produit doit être jeté séparément dans un point de collecte approprié. Ne jetez pas ce produit dans une poubelle réservée aux ordures ménagères.
- Pour plus d'information, contactez le détaillant ou les autorités locales responsables de la gestion des ordures.

Sommaire

Préparation

- Pour votre sécurité 2
- Avant-propos 6
- Conseils d'utilisation de votre flash 12
- Appareils photo et objectifs recommandés 13
- Vérification du contenu du kit 15
 - Modes de flash disponibles pour chaque kit
 - Le contenu varie selon chaque kit
- Différents éléments du flash, leurs fonctions et accessoires 18
 - Écran ACL et icônes du SU-800 20
- Prise de vue multi-flash sans câble avec le système Nikon CLS 26

Utilisation du flash avec le kit pour contrôleur de flash macro Nikon R1C1 (avec appareils photo compatibles Nikon CLS) 27

- Procédures du mode flash macro 28
- Procédures du mode flash contrôleur 38

Utilisation du flash avec le kit pour flash asservi en mode macro Nikon R1 (avec appareils photo compatibles Nikon CLS) 45

Fonctions et utilisation du SU-800

- Modes de flash disponibles du SU-800 54
- Utilisation du SU-800 55
- Fonctions du SU-800 58

Fonctions et utilisation du SB-R200

- Modes de flash disponibles du SB-R200 60
- Utilisation du SB-R200 61
- Fonctions du SB-R200 64

Préparation

Fonctionnement du flash avec le kit R1C1

Fonctionnement du flash avec le kit R1

Fonctions et utilisation du SU-800

Fonctions et utilisation du SB-R200

Informations détaillées sur le mode flash macro et les procédures de prise de vue

Informations détaillées sur le mode flash contrôleur et les procédures de prise de vue

Autres fonctions

Fonctionnement des flashes avec les différents accessoires

Prise de vue au flash avec des appareils photo reflex non compatibles CLS

Références

Informations détaillées sur le mode flash macro et les procédures de prise de vue (en cas d'utilisation d'appareils photo compatibles CLS)

- Mode flash macro..... 66
- Présentation du mode flash macro 68
- Procédures du mode flash macro..... 70

Informations détaillées sur le mode flash contrôleur et les procédures de prise de vue (en cas d'utilisation d'appareils photo compatibles CLS)

- Mode flash contrôleur..... 80
- Présentation du mode flash contrôleur 82
- Procédures du mode flash contrôleur..... 84

Autres fonctions

- Exécution d'un test d'éclair pour contrôler l'exposition..... 88
- Vérification de l'éclairage avant la prise de vue (lampe pilote)..... 89
- Utilisation de la lampe de direction (illuminateur d'assistance à la mise au point)..... 90
- Mise au point automatique au flash en faible lumière..... 91
- Valeur de correction de l'intensité de l'éclair 92
- Mode flash stroboscopique..... 93
- Synchro flash ultra-rapide auto FP 96
- Mémorisation de la puissance du flash (mémorisation FV)..... 98

Fonctionnement des flashes avec les différents accessoires

- Prises de vues au flash avec les filtres gélatine colorés 100
- Prises de vues au flash avec l'adaptateur pour macro extrême SW-11 103
- Prises de vue au flash avec le diffuseur SW-12 et le bras flexible SW-C1 105
- Prises de vues au flash avec le support-pied AS-20 107

Prise de vue au flash avec des appareils photo reflex non compatibles CLS

- Présentation du mode flash macro (avec câbles)..... 110
- Procédures du mode flash macro (avec câbles)..... 112

Références

- Modes de flash disponibles 116
- Objectifs compatibles avec le SB-R200, mais aux fonctions limitées..... 120
- Remarques sur les prises de vues au flash en continu (mode flash macro (avec câbles)) 122
- Accessoires disponibles en option 123
- Conseils sur l'entretien du flash..... 124
- Remarques sur les piles..... 125
- Dépannage..... 126
- Caractéristiques techniques..... 130
- Index..... 132

Préparation

Fonctionnement du flash avec le kit R1C1

Fonctionnement du flash avec le kit R1

Fonctions et utilisation du SU-800

Fonctions et utilisation du SB-R200

Informations détaillées sur le mode flash macro et les procédures de prise de vue

Informations détaillées sur le mode flash contrôleur et les procédures de prise de vue

Autres fonctions

Fonctionnement des flashes avec les différents accessoires

Prise de vue au flash avec des appareils photo reflex non compatibles CLS

Références

Conseils d'utilisation de votre flash

Faites quelques essais

Avant toute grande occasion, comme un mariage ou une remise de diplôme, faites quelques essais de prise de vue.

Faites contrôler régulièrement votre flash par Nikon

Nikon vous recommande de faire vérifier votre flash par un représentant ou un centre de maintenance agréé au moins une fois tous les deux ans.

Utilisez correctement votre flash

Les performances de votre flash Nikon ont été optimisées en vue de leur utilisation avec les appareils et accessoires Nikon, y compris les objectifs. Les appareils et accessoires d'autres marques risquent de ne pas répondre aux critères définis par Nikon pour les caractéristiques ; quant aux appareils et accessoires non conformes, ils peuvent endommager les composants du flash. Nikon ne peut donc pas garantir les performances du flash s'il est utilisé avec des accessoires d'autres marques que Nikon.

Appareils photo et objectifs recommandés

Appareils photo recommandés

Appareils photo compatibles CLS

Les appareils photo compatibles CLS permettent de prendre des vues avec flash macro et plusieurs flashes sans câble à l'aide du SU-800 et du SB-R200.

- Consultez le mode d'emploi de votre appareil photo pour obtenir des détails sur les fonctions d'appareil photo disponibles.

Appareils photo compatibles CLS : appareils photo série D2, série D70, D50, F6, etc.

Objectifs recommandés

Objectifs Micro Nikkor

Les objectifs Micro Nikkor fournissent un taux de reproduction maximal de 1:1 ou 1:2. Ils offrent un niveau de performance optique élevé particulièrement adapté aux appareils photo Nikon, ce qui vous permet de prendre des photos de qualité texture, du gros plan jusqu'à l'infini.

- AF Micro-Nikkor 60 mm f/2.8D
- AF Micro-Nikkor 105 mm f/2.8D
- AF Micro-Nikkor 200 mm f/4D IF-ED

Utilisation du « Mode flash ext » de l'appareil photo Nikon série D70

Veillez à sélectionner le canal numéro 3 sur le ou les flashes asservis et à choisir le groupe A lorsque vous effectuez une prise de vue multi-flash sans câble avec le flash intégré de l'appareil photo Nikon série D70 comme contrôleur. Sinon le ou les flashes asservis sans câble ne se déclencheront pas.

Avec les appareils photo reflex non compatibles CLS

Utilisez le câble TTL SC-30 (en option) pour connecter le SU-800 et le SB-R200 (p. 109).

Appareils photo numériques COOLPIX

Le SU-800 et le SB-R200 ne peuvent pas être utilisés avec les appareils photo numériques COOLPIX (p. 126).

Objectifs compatibles avec le SB-R200, mais aux fonctions limitées

Le nombre maximum de flashes SB-R200 pouvant être fixés devant de l'objectif et les focales pouvant être appliquées varient selon l'objectif utilisé. Pour obtenir des informations détaillées, consultez « 2 Objectifs compatibles avec le SB-R200, mais aux fonctions limitées » (p. 120).

Objectifs non compatibles avec le SB-R200

Objectifs AF Nikkor avec bague rotative en mode AF.

Appareils photo et objectifs recommandés

✔ Utilisation d'objectifs qui se déploient et se rétractent en mode AF

Les objectifs Nikkor qui se déploient et se rétractent en mode AF risquent de ne pas effectuer correctement la mise au point ou encore d'endommager l'objectif ou le mécanisme de mise au point automatique de l'appareil photo en raison du poids de la tête de flash. Vous devez donc utiliser la mise au point manuelle en lieu et place de la mise au point automatique.

✔ Utilisation de l'objectif AF Micro-Nikkor 60 mm f/2.8D

- Veillez à fixer la bague adaptatrice UR-5 (en option) sur l'objectif AF Micro-Nikkor 60 mm f/2.8D, puis installez la bague de fixation SX-1 à l'objectif à l'aide de la bague adaptatrice SY-1-72.

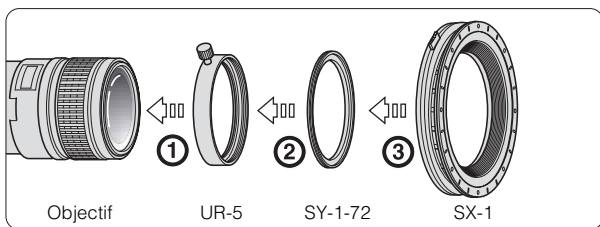

🔍 Remarques sur l'utilisation de l'objectif AF Micro-Nikkor 105mm f/2.8D

La mise au point automatique est possible si vous installez la bague de fixation SX-1 sur l'objectif AF Micro-Nikkor 105 mm f/2.8D à l'aide de la bague adaptatrice SY-1-62.

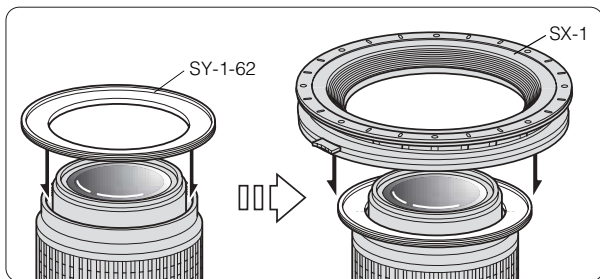

Vérification du contenu du kit

Modes de flash disponibles pour chaque kit

Les modes flash disponibles varient en fonction du kit utilisé. Il se peut que vous ayez besoin d'accessoires non inclus dans le kit. Consultez le tableau ci-après. Il est recommandé aux utilisateurs du kit pour contrôleur de flash macro Nikon R1C1 de lire le présent mode d'emploi dans son intégralité. Il est recommandé aux utilisateurs du kit pour flash asservi en mode macro Nikon R1, du contrôleur de flash SU-800 et du flash asservi SB-R200 de lire les sections relatives à chaque kit.

Produits	Modes de flash disponibles	Appareils photo compatibles	Flashes et contrôleur non inclus dans le kit
Kit pour contrôleur de flash macro Nikon R1C1	Macro	Appareils photo compatibles CLS Appareils photo non compatibles CLS*1	—
	Contrôleur	Appareils photo compatibles CLS	—
Kit pour flash asservi en mode macro Nikon R1	Macro	Appareils photo compatibles CLS avec fonction Contrôleur / « Mode flash ext »	—
	Contrôleur	Appareils photo compatibles CLS avec fonction Contrôleur / « Mode flash ext »	SU-800 ou SB-800
Contrôleur SU-800	Macro	Appareils photo compatibles CLS Appareils photo non compatibles CLS*1	SB-R200
	Contrôleur	Appareils photo compatibles CLS	SB-R200 ou SB-800, SB-600
Flash asservi SB-R200	Macro	Appareils photo compatibles CLS Appareils photo non compatibles CLS*1	SU-800
		Appareils photo compatibles CLS avec fonction Contrôleur / « Mode flash ext »	—
	Contrôleur	Appareils photo compatibles CLS avec fonction Contrôleur / « Mode flash ext »	SB-800 ou SU-800

*1 Le câble TTL SC-30 en option est requis (p. 123).

Remarque : Avec les appareils photo compatibles CLS, le câble TTL SC-30 (en option) n'est pas requis.

Vérification du contenu du kit

Le contenu varie selon chaque kit

Votre kit doit contenir les produits suivants. Vérifiez s'ils y figurent tous.

- Les illustrations ci-dessous ne sont pas toutes reproduites à la même échelle.

Kit pour contrôleur de flash macro Nikon R1C1



Contrôleur de flash sans câble SU-800

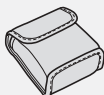

Étui souple SS-SU800 pour SU-800

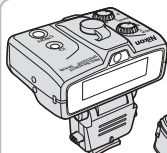

Flash asservi sans câble SB-R200 (x2)



Écran IR pour flash intégré SG-3IR



Étui souple SS-R200 pour SB-R200 (x2)



Bras flexible SW-C1



Support-pied AS-20 (x2)

Kit pour flash asservi en mode macro Nikon R1

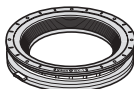

Bague de fixation SX-1



Jeu de bagues adaptatrices (5 bagues) (x1)

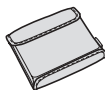

Étui souple SS-SX1 pour SX-1

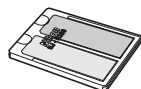

Jeu de filtres couleur SJ-R200 (pour kit SB-R200) (4 filtres, 4 modèles) (x2)



Adaptateur pour macro extrême SW-11 pour SB-R200 (x2)

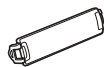

Porte-filtre couleur SZ-1 (x2)

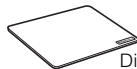

Diffuseur SW-12

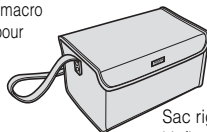

Sac rigide pour kit flash macro SS-MS1

Contrôleur SU-800

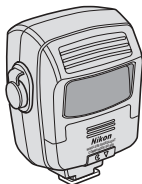

Contrôleur de flash sans câble SU-800

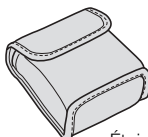

Étui souple SS-SU800 pour SU-800

	Kit pour contrôleur de flash macro Nikon R1C1	Kit pour flash asservi en modemacro Nikon R1	Contrôleur SU-800	Flash asservi SB-R200
Contrôleur de flash sans câble SU-800	1	—	1	—
Flash asservi sans câble SB-R200	2	2	—	1
Bague de fixation SX-1	1	1	—	—
Jeu de bagues adaptatrices	1 jeu (5 bagues)	1 jeu (5 bagues)	—	—
Adaptateur pour macro extrême SW-11 pour SB-R200	2	2	—	—
Porte-filtre couleur SZ-1	2	2	—	1
Jeu de filtres couleur SJ-R200 (pour kit SB-R200)	2 jeux (4 modèles, 4 filtres)	2 jeux (4 modèles, 4 filtres)	—	4 modèles, 4 filtres
Support-pied AS-20	2	2	—	1
Écran IR pour flash intégré SG-3IR	1	1	—	—
Bras flexible SW-C1	1	1	—	—
Diffuseur SW-12	1	1	—	—
Sac rigide pour kit flash macro SS-MS1	1	1	—	—
Étui souple SS-SU800 pour SU-800	1	—	1	—
Étui souple SS-R200 pour SB-R200	2	2	—	1
Étui souple SS-SX1 pour SX-1	1	1	—	—

Flash asservi SB-R200

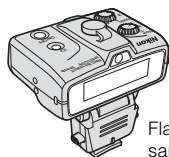

Flash asservi
sans câble
SB-R200



Étui souple SS-R200
pour SB-R200

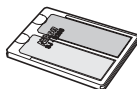

Jeu de filtres couleur
SJ-R200 (pour kit SB-R200)
(4 filtres, 4 modèles) (x1)



Support-pied
AS-20

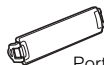

Porte-filtre
couleur
SZ-1

Différents éléments du flash, leurs fonctions et accessoires

■ Contrôleur de flash sans câble SU-800

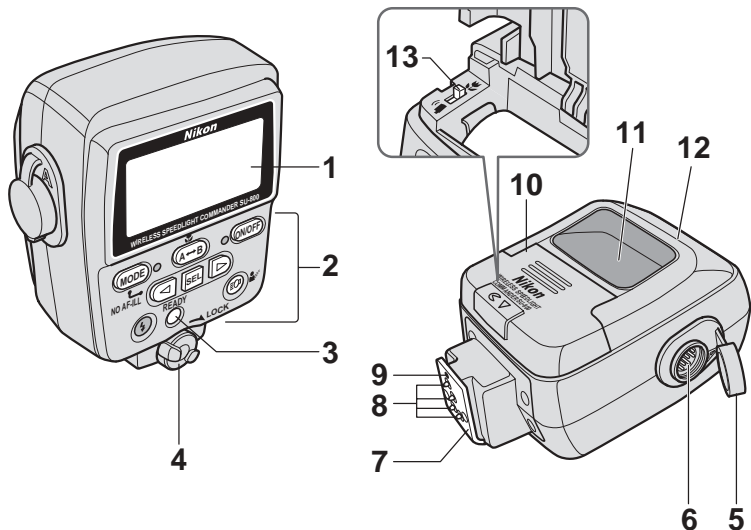

1 Écran ACL (p. 20)

2 Commandes

3 Témoin de disponibilité

S'allume lorsque le flash est entièrement recyclé et prêt à être déclenché.

4 Levier de verrouillage du sabot de fixation (p. 29)

5 Cache-contacts

6 Prise pour câble TTL

Permet de connecter le SU-800 au SB-R200 en cas d'utilisation d'appareils photo non compatibles CLS. (p. 110)

7 Sabot de fixation (p. 29)

8 Contacts directs

9 Ergot de verrouillage

10 Volet du logement pour pile (p. 28)

11 Illuminateur d'assistance AF

12 Fenêtre de transmission du contrôleur

13 Sélecteur Contrôleur/Macro

Permet de basculer entre le mode Macro et le mode Contrôleur. (p. 58)

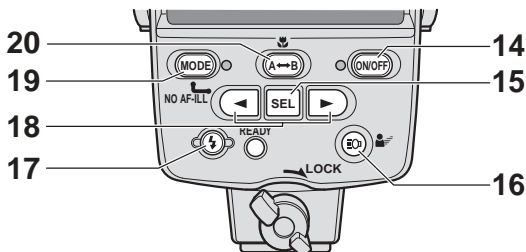

■ Commandes du SU-800

14 Commande marche/arrêt [ON/OFF]

Utilisez cette commande pour mettre le flash sous ou hors tension.
Pour éviter un déclenchement accidentel de l'éclair ou tout dysfonctionnement du SU-800 lorsqu'il est dans votre sac photo, éteignez le flash.

15 Commande [SEL](FUNC.)

- Utilisez ce sélecteur pour sélectionner les éléments à régler. L'élément sélectionné clignote et vous pouvez alors le modifier à l'aide des commandes [◀] et [▶].
- Appuyez sur la commande pendant environ 2 s pour afficher un autre réglage.

16 Commande de la lampe de direction

- Appuyez sur cette commande pour activer le témoin cible (illuminateur d'assistance à la mise au point). (p. 89)
- Appuyez sur cette commande environ 1 s pour activer ou annuler le témoin cible. (p. 90)

17 Commande Test

Permet de tester l'éclair du flash. (p. 88)

18 [◀] (gauche)

[▶] (droite)

Appuyez sur ces commandes pour changer les valeurs des réglages ou des éléments qui clignotent.

19 Commande [MODE]

Permet de spécifier le mode de flash.

20 Sélecteur [A↔B]

En mode Macro, appuyez sur cette commande pour déclencher ou annuler les flashes des groupes A ou B.

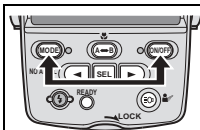

Appuyez simultanément sur les commandes marche/arrêt [ON/OFF] et [MODE] (réinitialisation à deux touches) pour rétablir les valeurs par défaut de tous les réglages (sélectionnés à l'aide du sélecteur Contrôleur/Macro). L'écran ACL clignote 3 fois.

● Utilisation du SU-800 en faible lumière

Appuyez sur n'importe quelle commande du SU-800 pour activer l'illuminateur (si le SU-800 est sous tension), qui restera allumé pendant environ 16 secondes.

- L'illuminateur de la commande du SU-800 s'allume lorsque l'illuminateur de l'écran ACL de l'appareil photo est activé.
- L'illuminateur de la commande s'éteint quand le déclenchement a eu lieu.

Écran ACL et icônes du SU-800

Les icônes de l'écran ACL du SU-800 indiquent l'état des opérations sélectionnées.

Elles varient en fonction des réglages et de la combinaison appareil photo/flash utilisée.

- Les illustrations suivantes sont proposées à titre indicatif uniquement et peuvent être différentes de ce qui apparaît à l'écran.

Icônes en mode flash macro

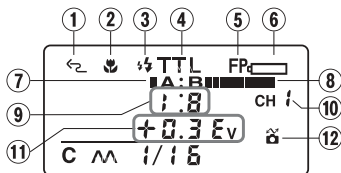

Affichage en mode TTL

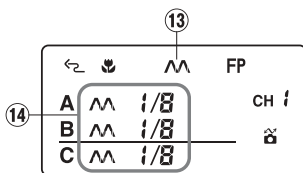

Affichage en mode M (manuel)

① Flash sans câble

Un signal de commande est envoyé du SU-800 aux flashes asservis tels que le SB-R200.

② Mode macro

La fonction Macro est « activée ».

③ Pré-éclairs pilotes

Juste avant l'émission de l'éclair principal, le flash émet une série de pré-éclairs imperceptibles destinés à rassembler les données nécessaires au déclenchement du flash proprement dit.

④ Mode TTL

En mesurant l'éclairage du flash reflété par le sujet, l'appareil photo contrôle automatiquement l'intensité de l'éclair en vue de fournir l'exposition adéquate.

⑤ Synchro flash ultra-rapide auto FP

Le mode Synchro flash ultrarapide auto FP est disponible lorsque le SU-800 est raccordé à des appareils photo prenant en charge ce mode. (p. 96)

⑥ Niveau de pile faible

Remplacez la pile.

⑦ Niveau d'intensité de l'éclair (groupe A)

Témoin visuel de l'intensité de l'éclair du groupe A en mode TTL.

⑧ Niveau d'intensité de l'éclair (groupe B)

Témoin visuel de l'intensité de l'éclair du groupe B en mode TTL.

⑨ Niveau d'intensité de l'éclair (groupes A : B)

Compare le niveau d'intensité de l'éclair des groupes A et B en mode TTL.

⑩ Canal

Indique le numéro du canal de communication par lequel le SU-800 et le SB-R200 échangent des données.

⑪ Correction de l'intensité de l'éclair (groupes A, B)

Indique la correction de l'intensité de l'éclair pour les groupes A et B en mode TTL.

⑫ Appareil photo compatible CLS

Le SU-800 est connecté à des appareils photo compatibles CLS.

⑬ Flash manuel

Le flash se déclenche toujours à l'intensité spécifiée en tenant compte de l'ouverture et de l'intensité de l'éclair (nombre guide).

⑭ Intensité du flash manuel

Indique l'intensité de l'éclair de chaque groupe en mode flash manuel.

Icônes du mode flash Contrôleur

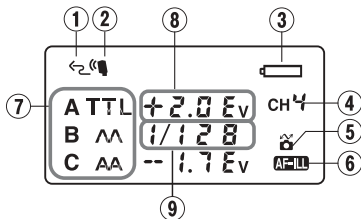

1 Flash sans câble

Un signal de commande est envoyé du SU-800 aux flashes asservis tels que le SB-R200.

2 Mode Contrôleur

La fonction contrôleur est activée.

3 Niveau de pile faible

Remplacez la pile.

4 Canal

Indique le numéro du canal de communication par lequel le contrôleur et le flash échangent des données.

5 Appareil photo compatible CLS

Le SU-800 est connecté à des appareils photo compatibles CLS.

6 Illuminateur d'assistance AF activé

L'illuminateur d'assistance AF s'allume. NO AF-ILL apparaît lorsque l'illuminateur d'assistance AF est annulé (p. 91).

7 Groupe

Indique le nom des groupes et le mode flash de chacun de ceux-ci.

8 Valeur de correction de l'intensité de l'éclair

Valeur de correction de l'intensité de l'éclair.

9 Intensité du flash manuel

Indique l'intensité de l'éclair de chaque groupe en mode flash manuel.

Icônes en mode flash macro (avec câbles)

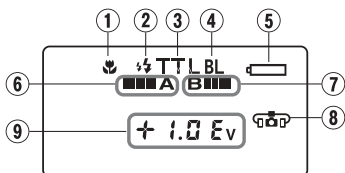

Affichage en mode TTL BL

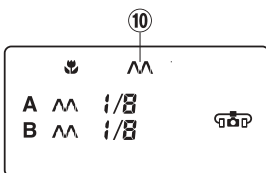

Affichage en mode M (manuel)

1 Mode macro

La fonction Macro est activée.

2 Pré-éclairs pilotes

Juste avant l'émission de l'éclair principal, le flash émet une série de pré-éclairs imperceptibles.

3 Mode TTL

En mesurant l'éclairage du flash reflété par le sujet, l'appareil photo contrôle automatiquement l'intensité de l'éclair en vue de fournir l'exposition adéquate.

4 Dosage automatique flash/ambiance

L'intensité de l'éclair est contrôlée automatiquement pour bien équilibrer à la fois l'exposition du sujet principal et celle de l'arrière-plan.

5 Niveau de pile faible

Remplacez la pile.

6 Déclenchement du flash (Groupe A)

Le ou les flashes du groupe A se déclenchent en mode TTL.

Différents éléments du flash, leurs fonctions et accessoires

⑦ Déclenchement du flash (Groupe B)

Le ou les flashes du groupe B se déclenchent en mode TTL.

⑧ Avec câbles

Le SU-800 est connecté par câbles au SB-R200 lorsqu'il est installé sur des appareils photo non compatibles CLS. L'indicateur clignote si le SB-R200 n'est pas correctement connecté.

⑨ Valeur de correction de l'intensité de l'éclair (groupes A, B)

Indique la correction de l'intensité de l'éclair pour les groupes A et B en mode TTL.

⑩ Mode manuel

Le flash se déclenche toujours à l'intensité spécifiée en tenant compte de l'ouverture et de l'intensité de l'éclair (nombre guide).

Affichages clignotants

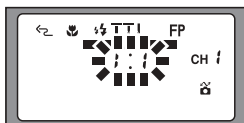

Indiquent que ces éléments peuvent être réglés ou modifiés. L'affichage clignote six fois, puis s'arrête si l'utilisateur n'effectue plus aucun réglage.

- Une icône qui clignote signale aussi des erreurs ou un avertissement.
- Lorsque l'utilisateur appuie simultanément sur les commandes marche/arrêt [ON/OFF] et [MODE] pendant environ 2 secondes, l'affichage clignote 3 fois (p. 19).

Utilisation du SU-800 en faible lumière

Appuyez sur n'importe quelle commande du SU-800 pour activer l'illuminateur (si le SU-800 est sous tension), qui restera allumé pendant environ 16 secondes.

- L'illuminateur de la commande du SU-800 s'allume lorsque l'illuminateur de l'écran ACL de l'appareil photo est activé.
- L'illuminateur de la commande s'éteint quand le déclenchement a eu lieu.

Caractéristiques de l'écran ACL

- En raison des caractéristiques directionnelles des cristaux liquides, l'écran est difficilement lisible depuis le dessus. Il suffit de réduire l'angle de vision pour pouvoir le lire correctement.
- L'écran ACL a tendance à s'assombrir lorsque la température est élevée (environ 60°C), mais s'affiche à nouveau correctement dès que la température redevient normale (20°C).
- Le temps de réaction de l'écran ACL est moindre à basse température (environ 5 °C et au-dessous), mais il fonctionne à nouveau correctement dès que la température redevient normale (20 °C).

■ Flash asservi sans câble SB-R200

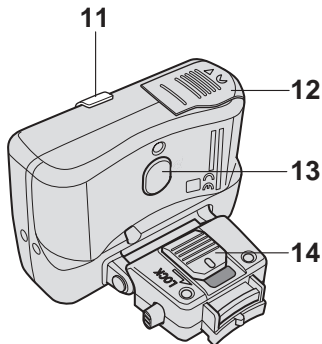
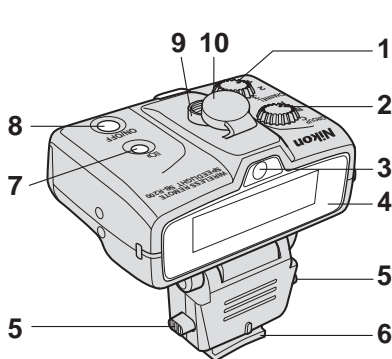

1 Sélecteur [CHANNEL]

Permet de régler le canal de communication par lequel le contrôleur et les SB-R200 échangent des données (p. 35).

2 Sélecteur [GROUP]

Permet de régler le groupe du SB-R200 (p. 36).

3 Lampe de direction (illuminateur d'assistance à la mise au point)

4 Tête de flash

5 Commande de déverrouillage

Tenez le SB-R200 et déplacez-le lentement jusqu'à la position souhaitée, puis relâchez la commande de déverrouillage pour le fixer (p. 32).

6 Sabot de fixation (p. 31)

7 Commande de la lampe de direction

Permet d'activer ou de désactiver le témoin cible (p. 90).

8 Commande marche/arrêt [ON/OFF]

Utilisez cette commande pour mettre le flash sous ou hors tension.
Pour éviter un déclenchement accidentel de l'éclair ou tout dysfonctionnement du SB-R200 lorsqu'il est dans votre sac photo, éteignez le flash.

9 Prise pour câble TTL

Permet de connecter le SU-800 au SB-R200 à l'aide d'un câble en cas d'utilisation d'appareils photo non compatibles CLS (p. 110).

10 Cache-contacts

Refermez le cache lorsque vous n'utilisez pas le câble TTL.

11 Témoin de disponibilité

Le témoin s'allume en vert lorsque le flash est sous tension. Il devient rouge lorsque le SB-R200 est complètement recyclé et prêt à être déclenché.

Le témoin vert clignote lorsque la pile est faible.

12 Volet du logement pour pile (p. 30)

13 Fenêtre du photocapteur pour flash asservi sans câble

14 Commutateur de verrouillage

Fixe le SB-R200 à la bague de fixation (p. 31).

Différents éléments du flash, leurs fonctions et accessoires

■ Bague de fixation SX-1

Le SX-1 permet de fixer le SB-R200 à la bague adaptatrice devant l'objectif. Le SB-R200 peut être retiré quelle que soit la position de la bague de fixation. Vous pouvez faire glisser le SB-R200 librement autour de la bague. La bague de fixation présente des crans d'arrêt tous les 15°.

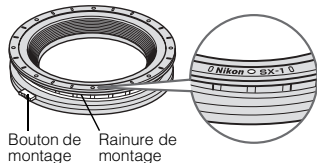

■ Bagues adaptatrices (SY-1-52, SY-1-62, SY-1-67, SY-1-72, SY-1-77)

Ces bagues peuvent être fixées devant l'objectif pour le montage de la bague de fixation SX-1. Cinq bagues adaptatrices de respectivement $\varnothing 52$ mm, $\varnothing 62$ mm, $\varnothing 67$ mm, $\varnothing 72$ mm et $\varnothing 77$ mm sont fournies.



■ Adaptateur pour macro extrême SW-11

Le SW-11 peut être fixé au SB-R200 et utilisé pour incurver la lumière du flash vers l'axe optique et créer des effets d'éclairage lors de prises vue en gros plan (p. 103).



■ Porte-filtre couleur SZ-1

Le SZ-1 permet de fixer un filtre gélatine coloré (le SJ-R200 ou le SJ-2 en option) à la tête de flash du SB-R200. (p. 102)

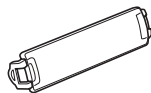

■ Jeu de filtres couleur SJ-R200 (pour kit SB-R200)

Le jeu contient 4 filtres au total : le FL-G1 pour la lumière fluorescente, le TN-A1 pour la lumière incandescente/tungstène, le bleu et le rouge (p. 100).

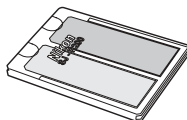

■ Support-pied AS-20

Vous pouvez utiliser le AS-20 pour stabiliser le SB-R200 dans n'importe quelle position. La bague de fixation SX-1 peut être fixée sur un pied (p. 107).

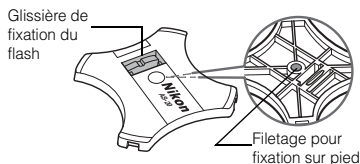

■ Écran IR pour flash intégré SG-3IR

Le SG-3IR peut être fixé sur la griffe de l'appareil photo lorsque le flash intégré d'un appareil photo numérique Nikon (tels que les appareils photo série D70) est utilisé comme contrôleur (p. 50).

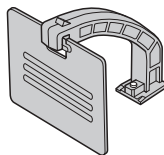

■ Bras flexible SW-C1

Vous pouvez utiliser le SW-C1 pour maintenir en place un diffuseur. Il est également possible de le fixer sur la rainure de montage de la bague de fixation SX-1 (p. 105).

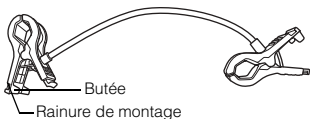

■ Diffuseur SW-12

Le SW-12 est un panneau d'un blanc laiteux pouvant s'utiliser pour diffuser la lumière du flash (p. 105).

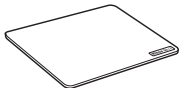

■ Sac rigide pour kit flash macro SS-MS1

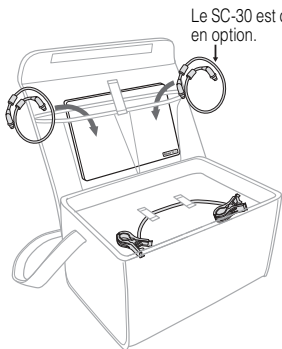
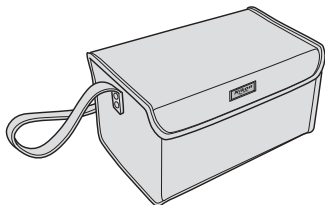

■ Étui souple SS-SU800 pour SU-800

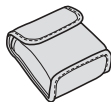

■ Étui souple SS-R200 pour SB-R200

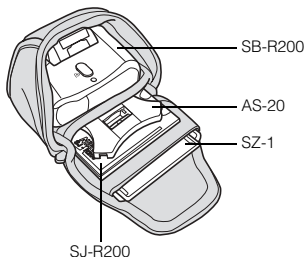

■ Étui souple SS-SX1 pour SX-1

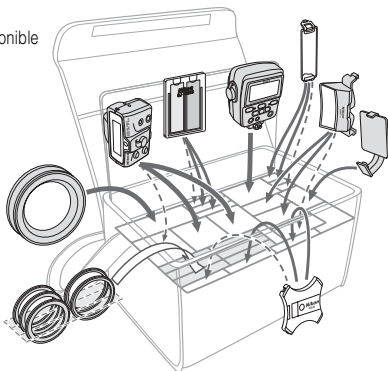
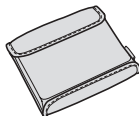

Prise de vue multi-flash sans câble avec le système Nikon CLS

Lorsque le SU-800 est utilisé avec des appareils photo compatibles CLS, les flashes asservis peuvent être divisés en 3 groupes maximum et l'intensité de l'éclair peut être réglée séparément pour chaque groupe de flash principal/contrôleur et de flashes asservis, ce qui permet des prises de vues multi-flash sans câble (système évolué d'éclairage sans câble).

Flash principal et flashes asservis

Dans ce mode d'emploi, nous appelons flash principal/contrôleur le contrôleur SU-800 et le flash installé sur l'appareil photo, un flash intégré ou le flash directement connecté à l'appareil photo via un câble TTL. Tous les autres flashes sont appelés des flashes asservis.

Informations détaillées sur le système évolué d'éclairage sans câble

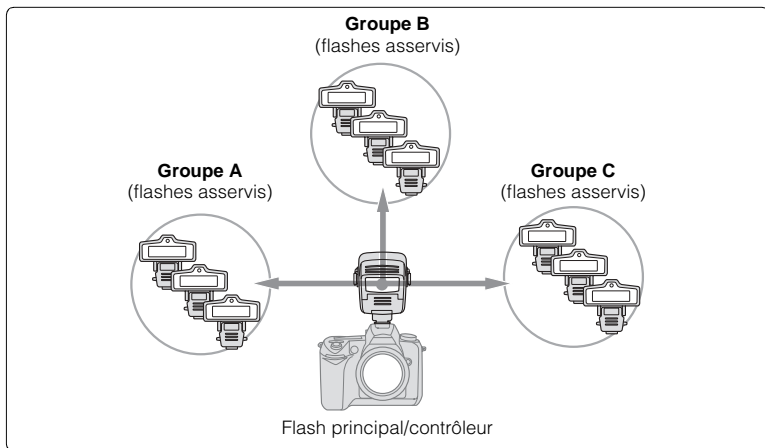

- Les flashes asservis peuvent être divisés en trois groupes (A, B et C) maximum.
- Un ou plusieurs flashes asservis peuvent être affectés à un même groupe.
- Le mode flash et la correction de l'intensité de l'éclair peuvent être réglés indépendamment sur le flash principal/contrôleur et pour les trois groupes de flashes asservis.
- Parmi les quatre canaux disponibles, sélectionnez celui par lequel le flash principal/contrôleur et les trois autres groupes doivent échanger des données.
- Si un autre photographe utilise le même système évolué d'éclairage sans câble à proximité, un ou plusieurs de vos flashes asservis peuvent se déclencher accidentellement en synchronisation avec le flash principal de cette personne. Pour éviter cet inconvénient, sélectionnez un autre numéro de canal.

Utilisation du flash

avec le kit pour contrôleur de flash macro Nikon R1C1

(en cas d'utilisation d'appareils photo compatibles Nikon CLS)

Cette section décrit les procédures nécessaires aux **prises de vue avec flash contrôleur et flash macro sans câble** à l'aide d'un appareil photo compatible CLS en cas d'utilisation du kit pour contrôleur de flash macro Nikon R1C1.

- Pour obtenir des informations détaillées sur le mode flash macro, consultez la page 65.
- Pour obtenir des informations détaillées sur le mode flash contrôleur, consultez la page 79.

Procédures du mode flash macro

- 1** Installation des piles dans le SU-800
- 2** Fixation du SU-800 sur l'appareil photo
- 3** Installation des piles dans le SB-R200
- 4** Fixation du SB-R200 devant l'objectif
- 5** Mise sous tension de l'appareil photo, du SU-800 et du SB-R200
- 6** Réglage du mode de flash sur le SU-800
- 7** Réglage d'un numéro de canal sur le SB-800 et sur le SB-R200
- 8** Réglage d'un groupe sur le SB-R200
- 9** Composition d'une photo et photographie au flash

Procédures du mode flash contrôleur

- 1** Réglage de la fonction Contrôleur sur le SU-800
- 2** Installation du SB-R200
- 3** Mise sous tension de l'appareil photo, du SU-800 et du SB-R200
- 4** Réglage du mode de flash sur le SU-800
- 5** Réglage d'un canal et d'un groupe
- 6** Composition d'une photo et photographie au flash

Procédures du mode flash macro



Installation des piles dans le SU-800

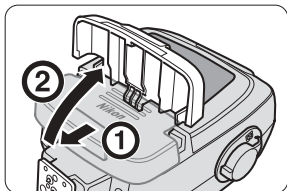

- 1** Ouvrez le volet du logement pour pile en le faisant glisser dans le sens de la flèche.

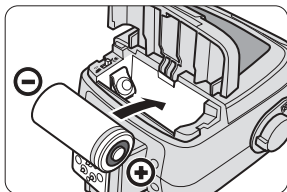

- 2** Installez la pile, puis refermez le volet du logement pour pile en le faisant glisser jusqu'à ce qu'il revienne bien en place.

Utilisez des piles au lithium CR123A (3V).

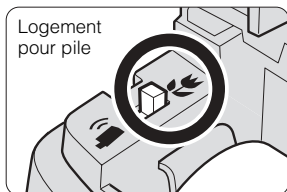

Vérification du réglage du mode macro

Vérifiez si le sélecteur Contrôleur/Macro situé dans le logement pour pile est réglé sur la position « Macro ».

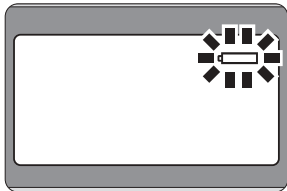

Remplacement de la pile

L'indicateur de niveau de pile faible clignote lorsque le témoin de disponibilité du SU-800 ne s'allume pas dans les 30 secondes qui suivent la mise sous tension ou le déclenchement du flash.

- Remplacez la pile.

2

Fixation du SU-800 sur l'appareil photo

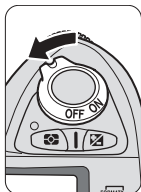

1 Vérifiez si le SU-800 et si l'appareil photo sont mis hors tension.

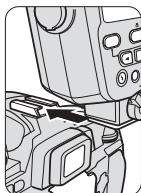

2 Tournez vers la gauche le levier de verrouillage du sabot de fixation, faites glisser le sabot de fixation du SU-800 dans la griffe flash de l'appareil photo, puis tournez vers la droite le levier de verrouillage.

Levier de verrouillage du sabot de fixation

Pour verrouiller le flash, tournez le levier de verrouillage d'environ 90° dans le sens des aiguilles d'une montre jusqu'en butée. Pour le déverrouiller, tournez le levier dans le sens inverse des aiguilles d'une montre jusqu'en butée.

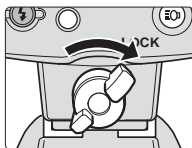

Verrouiller

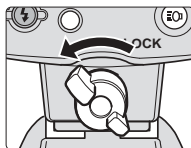

Déverrouiller

3

Installation des piles dans le SB-R200

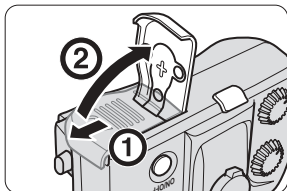

- 1** Ouvrez le volet du logement pour pile en le faisant glisser dans le sens de la flèche.

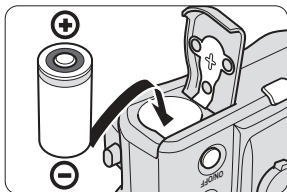

- 2** Installez la pile, puis refermez le volet du logement pour pile en le faisant glisser jusqu'à ce qu'il soit bien en place.

Utilisez des piles au lithium CR123A (3V).

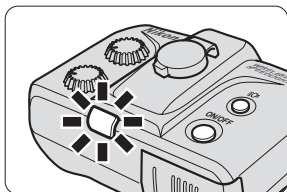

Remplacement de la pile

Lorsque la pile du SB-R200 est faible, le témoin de disponibilité vert clignote après la mise sous tension ou après le déclenchement du flash.

- Remplacez la pile.

4

Fixation du SB-R200 devant l'objectif

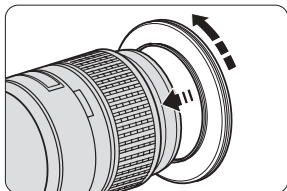

1 Fixez l'une des bagues adaptatrices devant l'objectif.

Cinq types de bagues adaptatrices de respectivement $\varnothing 52$ mm, $\varnothing 62$ mm, $\varnothing 67$ mm, $\varnothing 72$ mm et $\varnothing 77$ mm sont fournis.

- Fixez fermement la bague adaptatrice jusqu'en butée.
- Ces bagues ne peuvent pas être utilisées avec d'autres filtres d'objectif.
- L'AF Micro-Nikkor 105 mm f/2.8D est illustré ci-contre.

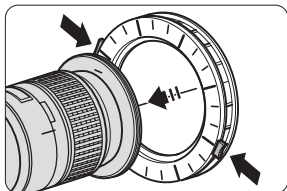

2 Appuyez sur les boutons de fixation situés de part et d'autre de la bague de fixation SX-1 pour la fixer sur la bague adaptatrice, puis relâchez-les.

- Assurez-vous que le logo Nikon (p. 24) présent sur la bague SX-1 est orienté vers le bas.
- Appuyez des deux mains sur les deux boutons de fixation situés de part et d'autre pour fixer fermement la bague SX-1.
- Assurez-vous que la bague SX-1 n'est pas fixée d'un côté. Si c'est le cas, enlevez-la, puis fixez-la à nouveau.

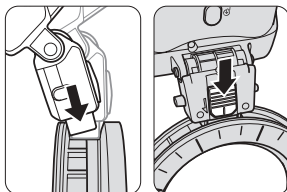

3 Faites glisser le sabot de fixation du SB-R200 dans la glissière de fixation de la bague SX-1, puis faites glisser le commutateur de verrouillage.

Le sabot de fixation ne peut pas être inséré à l'envers.

- Faites glisser le commutateur de verrouillage jusqu'en butée en veillant à ce que la partie rouge soit invisible.

Procédures du mode flash macro

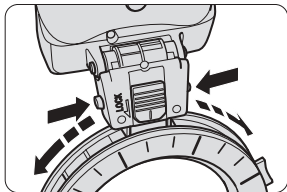

- 4 Déplacez lentement le SB-R200 en maintenant vers le bas la commande de déverrouillage du sabot de fixation du SB-R200. Relâchez la pression à l'endroit souhaité pour le fixer.**

La bague de fixation présente des crans d'arrêt tous les 15°.

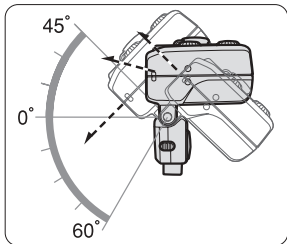

- 5 Réglez la tête de flash du SB-R200.**

La tête de flash du SB-R200 s'incline de 60° vers l'axe optique et de 45° dans la direction opposée. Vous pouvez la bloquer sur les crans d'arrêt présents tous les 15°.

SB-R200 dissocié de l'objectif

Utilisez le support-pied AS-20 fourni pour installer le SB-R200 à l'endroit de votre choix (p. 107).

5

Mise sous tension de l'appareil photo, du SU-800 et du SB-R200

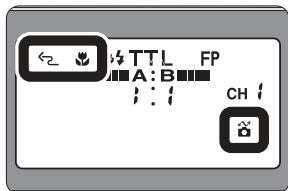
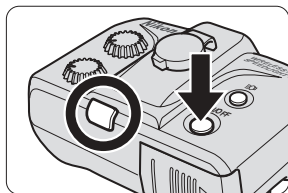
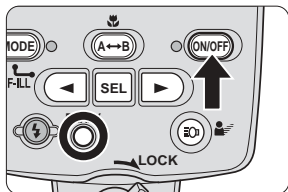

- 1 Appuyez sur les commandes marche/arrêt [ON/OFF] pour mettre sous tension l'appareil photo, le SU-800 et le SB-R200.**

Assurez-vous que le témoin de disponibilité du SU-800 s'allume. Le témoin de disponibilité du SB-R200 s'allume en vert lorsque le flash est tension, puis devient rouge dès que le SB-R200 est complètement recyclé.

- 2 Vérifiez les indicateurs affichés sur l'écran ACL du SU-800.**

Assurez-vous que les indicateurs du flash sans câble, du mode macro et de l'appareil photo compatible CLS sont affichés sur l'écran ACL (p. 20).

6

Réglage du mode de flash sur le SU-800

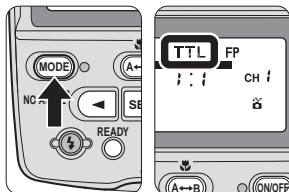

1 Appuyez sur la commande [MODE] du SU-800 pour régler le mode flash sur TTL.

Il est conseillé d'utiliser le mode TTL pour les prises de vue au flash normales.

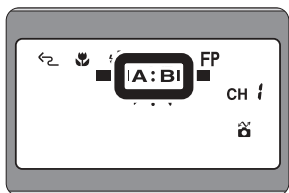

2 Vérifiez les réglages de flash du SB-R200.

Vérifiez si les groupes A et B sont affichés.

- Si l'indicateur du groupe A ou B n'apparaît pas, son ou ses flashes asservis ne se déclencheront pas. Appuyez sur le sélecteur [A↔B] pour afficher les indicateurs des groupes A et B.

7

Réglage d'un numéro de canal sur le SB-800 et sur le SB-R200

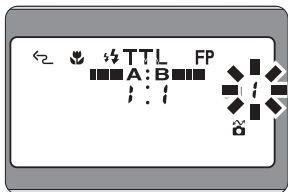

1 Réglez un numéro de canal sur le SU-800.

Appuyez sur la commande [SEL](FUNC.) pour afficher le numéro de canal (qui clignote). Appuyez sur la commande [◀] ou [▶] pour modifier le numéro de canal. Appuyez à nouveau sur la commande [SEL](FUNC.). Le numéro de canal arrête de clignoter. La dernière valeur qui clignote est celle qui a été réglée automatiquement.

- Sélectionnez l'un des quatre canaux disponibles.
- Le numéro de canal clignote pendant le réglage et s'arrête de clignoter si vous n'avez effectué aucun réglage après six clignotements. La dernière valeur qui clignote est celle qui a été réglée automatiquement.

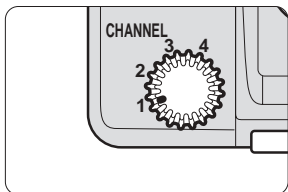

2 Réglez un numéro de canal sur le SB-R200.

Tournez le sélecteur [CHANNEL] du SB-R200 pour choisir le même numéro de canal que celui spécifié sur le SU-800.

8

Réglage d'un groupe sur le SB-R200

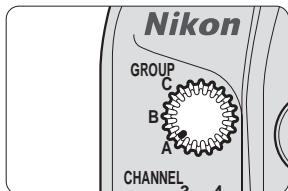

1 Réglez un groupe sur chaque SB-R200.

Tournez la molette de sélection [GROUP] présente sur chaque flash pour régler le groupe A ou B. Une fois le groupe défini, le SB-R200 fonctionne conformément aux commandes de chaque groupe telles que spécifiées sur le SU-800.

9

Composition d'une photo et photographie au flash

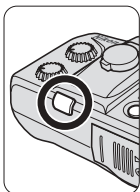
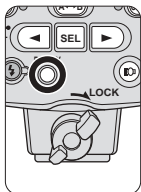

1 Composez la photographie, puis appuyez sur le déclencheur.

Vérifiez si les témoins de disponibilité du SU-800 et du SB-R200 sont allumés, puis appuyez sur le déclencheur.

- Pour obtenir des informations détaillées sur les tests d'éclair, consultez la page 88.

✓ Si le témoin de disponibilité rouge clignote immédiatement après la prise de vue

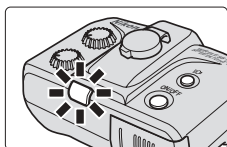

En mode TTL, le témoin de disponibilité rouge du SB-R200 clignote pendant environ 3 s après le déclenchement du SB-R200 si l'éclair a été émis à pleine intensité et s'il existe un risque de sous-exposition (les témoins de disponibilité présents sur le SU-800 et qui apparaissent dans le viseur de l'appareil photo ne clignotent pas).

Pour corriger l'exposition, choisissez une sensibilité ISO supérieure ou utilisez une ouverture plus grande et reprenez la photo.

Procédures du mode flash contrôleur



Réglage de la fonction Contrôleur sur le SU-800

La fonction Contrôleur permet au SU-800 de jouer le rôle de contrôleur pour déclencher le ou les flashes asservis sans se déclencher lui-même.

- 1 Installez la pile dans le SU-800 comme indiqué à l'étape N° 1 de « Procédures du mode flash macro ». (p. 28)**

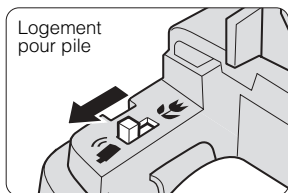

- 2 Réglez le sélecteur Contrôleur/Macro du SU-800 sur la fonction Contrôleur.**

Utilisez le sélecteur Contrôleur/Macro pour passer de la fonction Macro à la fonction Contrôleur ou inversement.

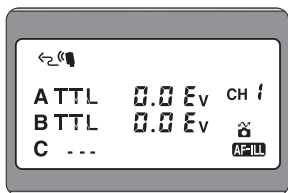

Affichage en mode flash contrôleur

- 3 Fixez le SU-800 sur l'appareil photo comme indiqué à l'étape N° 2 de « Procédures du mode flash macro ». (p. 29)**

2

Installation du SB-R200

- 1** Installez la pile dans le SB-R200 comme indiqué à l'étape N° 3 de « Procédures du mode flash macro ». (p. 30)

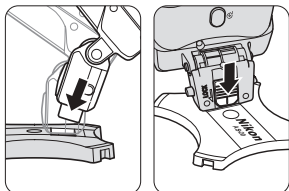

- 2** Faites glisser le sabot de fixation du SB-R200 dans la glissière de fixation du AS-20, puis faites glisser le commutateur de verrouillage.

Le sabot de fixation ne peut pas être inséré à l'envers.

- Faites glisser le commutateur de verrouillage jusqu'en butée en veillant à ce que la partie rouge soit invisible.

- 3** Installez le SB-R200.

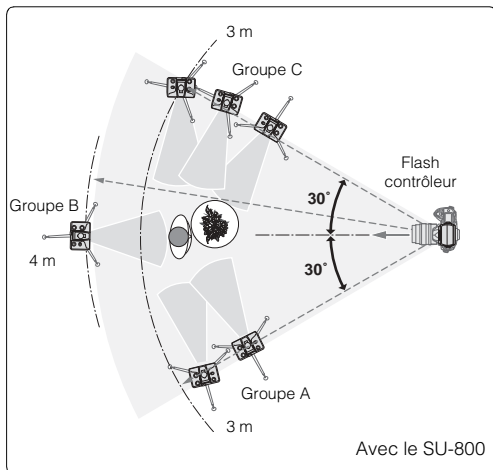

À titre indicatif, la meilleure distance de prise de vue entre le flash principal/ contrôleur et le SB-R200 est d'environ 4 m maximum de face et d'environ 3 m de chaque côté. Ces distances varient légèrement en fonction des circonstances et/ou de la lumière ambiante.

- Assurez-vous de placer tous les flashes SB-R200 affectés à un même groupe à proximité les uns des autres.
- La zone d'installation des flashes SB-R200 varie en fonction du flash contrôleur (appareil photo, flash, etc.). Pour obtenir des informations détaillées, consultez le mode d'emploi de votre flash ou de votre appareil photo.
- Pour obtenir des informations sur l'installation du SB-R200, consultez « Installation du SB-R200 » page 108.

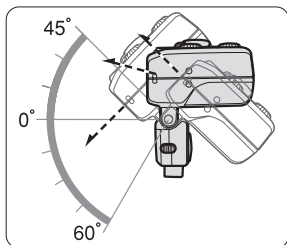

4 Réglez la tête de flash du SB-R200.

La tête de flash du SB-R200 s'incline de 60° vers le bas et de 45° vers le haut. Vous pouvez la bloquer sur les crans d'arrêt présents tous les 15°.

🔍 Fixation du SB-R200 devant l'objectif

Le SB-R200 peut être installé devant l'objectif à l'aide de la bague de fixation SX-1 (p. 31).

3

Mise sous tension de l'appareil photo, du SU-800 et du SB-R200

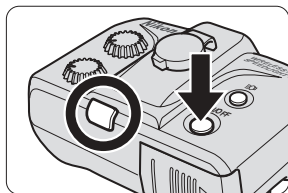
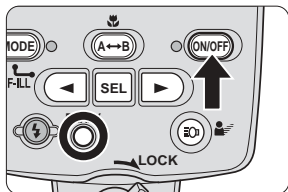

- 1 Appuyez sur les commandes marche/arrêt [ON/OFF] pour mettre sous tension l'appareil photo, le SU-800 et le SB-R200.

Assurez-vous que les témoins de disponibilité rouges présents sur le SU-800 et le SB-R200 s'allument.

Procédures du mode flash contrôleur

4

Réglez le mode flash du flash asservi sur le SU-800.

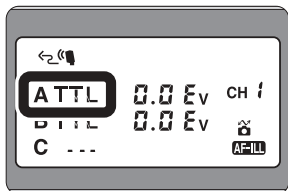
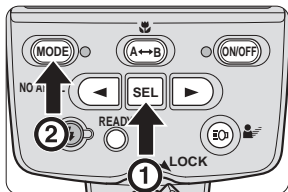

- 1 Appuyez sur la commande [SEL](FUNC.) pour afficher le mode flash de chaque groupe (celui-ci clignote), puis sur la commande [MODE] pour régler le mode flash sur TTL.

Il est conseillé d'utiliser le mode TTL pour les prises de vue au flash normales.



Réglage d'un numéro de canal et d'un groupe sur le SB-800 et sur le SB-R200.

- 1 Réglez un numéro de canal et un groupe sur le SU-800 et le SB-R200 comme indiqué aux étapes N° 7 et 8 de « Procédures du mode flash macro ». (pp. 35, 36)

6

Composition d'une photo et photographie au flash

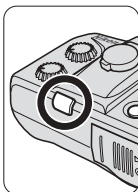
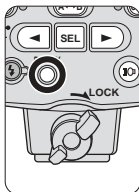

1 Composez la photographie, puis appuyez sur le déclencheur.

Assurez-vous que les témoins de disponibilité rouges présents sur le SU-800 et sur le SB-R200 sont allumés, puis appuyez sur le déclencheur.

- Pour obtenir des informations détaillées sur les tests d'éclair, consultez la page 88.

✓ Si le témoin de disponibilité rouge clignote immédiatement après la prise de vue

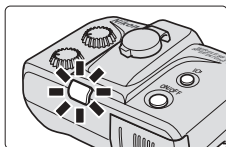

En mode TTL, le témoin de disponibilité rouge du SB-R200 clignote pendant environ 3 s après le déclenchement du SB-R200 si l'éclair a été émis à pleine intensité et s'il existe un risque de sous-exposition (les témoins de disponibilité présents sur le SU-800 et qui apparaissent dans le viseur de l'appareil photo ne clignotent pas).

Pour corriger l'exposition, rapprochez-vous du sujet, choisissez une sensibilité ISO supérieure ou utilisez une ouverture plus grande et reprenez la photo.

Utilisation du flash

avec le kit pour flash asservi en mode macro Nikon R1

(en cas d'utilisation d'appareils photo compatibles Nikon CLS)

Cette section décrit les procédures nécessaires aux **prises de vues avec flash macro sans câble** à l'aide d'appareils photo compatibles CLS dotés de la fonction Contrôleur, en cas d'utilisation du kit pour flash asservi en mode macro Nikon R1.

- Pour obtenir des informations détaillées sur le mode flash macro, consultez la page 65.

-
- 1** Installation des piles dans le SB-R200
 - 2** Fixation du SB-R200 devant l'objectif
 - 3** Mise sous tension de l'appareil photo et du SB-R200.
 - 4** Réglage de la fonction Contrôleur / « Mode flash ext » sur l'appareil photo.
 - 5** Réglage d'un numéro de canal et d'un groupe sur le SB-R200.
 - 6** Composition d'une photo et photographie au flash

Fonctionnement du flash avec le kit R1



Installation des piles dans le SB-R200

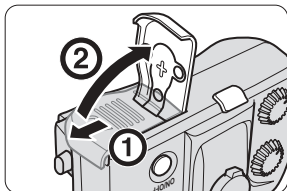

- 1** Ouvrez le volet du logement pour pile en le faisant glisser dans le sens de la flèche.

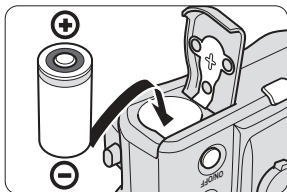

- 2** Installez la pile, puis refermez le volet du logement pour pile en le faisant glisser jusqu'à ce qu'il soit bien en place.

Utilisez des piles au lithium CR123A (3V).

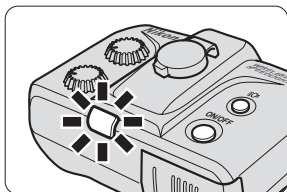

Remplacement de la pile

Lorsque la pile est faible, le témoin de disponibilité vert du SB-R200 clignote après la mise sous tension ou après le déclenchement du flash.

- Remplacez la pile.

2

Fixation du SB-R200 devant l'objectif

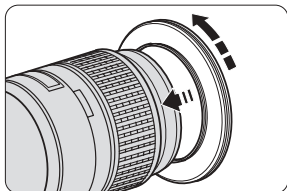

1 Fixez l'une des bagues adaptatrices devant l'objectif.

Cinq types de bagues adaptatrices de respectivement $\varnothing 52$ mm, $\varnothing 62$ mm, $\varnothing 67$ mm, $\varnothing 72$ mm et $\varnothing 77$ mm sont fournis.

- Fixez fermement la bague adaptatrice jusqu'en butée.
- Ces bagues ne peuvent pas être utilisées avec d'autres filtres d'objectif.
- L'AF Micro-Nikkor 105 mm f/2.8D est illustré ci-contre.

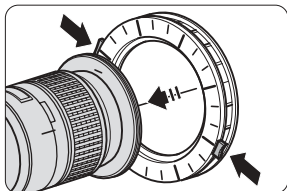

2 Appuyez sur les boutons de fixation situés de part et d'autre de la bague de fixation SX-1 pour la fixer sur la bague adaptatrice, puis relâchez-les.

- Assurez-vous que le logo Nikon (p. 24) présent sur la bague SX-1 est orienté vers le bas.
- Appuyez des deux mains sur les deux boutons de fixation situés de part et d'autre pour fixer fermement la bague SX-1.
- Assurez-vous que la bague SX-1 n'est pas fixée d'un côté. Si c'est le cas, enlevez-la, puis fixez-la à nouveau.

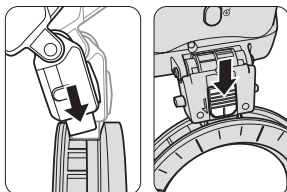

3 Faites glisser le sabot de fixation du SB-R200 dans la glissière de fixation de la bague SX-1, puis faites glisser le commutateur de verrouillage.

Le sabot de fixation ne peut pas être inséré à l'envers.

- Faites glisser le commutateur de verrouillage jusqu'en butée en veillant à ce que la partie rouge soit invisible.

Fonctionnement du flash avec le kit R1

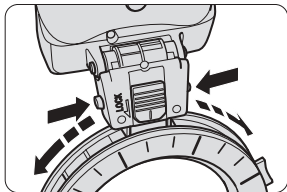

- 4 Déplacez lentement le SB-R200 en maintenant vers le bas la commande de déverrouillage du sabot de fixation du SB-R200. Relâchez la pression à l'endroit souhaité pour le fixer.**

La bague de fixation présente des crans d'arrêt tous les 15°.

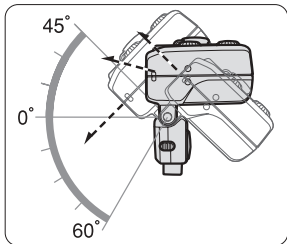

- 5 Réglez la tête de flash du SB-R200.**

La tête de flash du SB-R200 s'incline de 60° vers l'axe optique et de 45° dans la direction opposée. Vous pouvez la bloquer sur les crans d'arrêt présents tous les 15°.

SB-R200 dissocié de l'objectif

Utilisez le support-pied AS-20 fourni pour installer le SB-R200 à l'endroit de votre choix (p. 107).

3

Mise sous tension de l'appareil photo et du SB-R200.

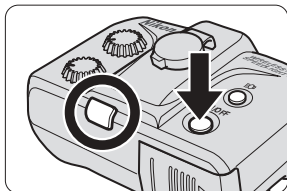

- 1** Appuyez sur les commandes marche/arrêt [ON/OFF] pour mettre sous tension l'appareil photo et le SB-R200.

Assurez-vous que les témoins de disponibilité de l'appareil photo et du SB-R200 s'allument.



Réglage de la fonction Contrôleur / « Mode flash ext » sur l'appareil photo.

1 Réglez la fonction Contrôleur / « Mode flash ext » sur l'appareil photo et le mode flash sur le SB-R200.

- Veillez à lire le mode d'emploi de l'appareil photo utilisé.

2 Réglage du mode « Mode flash ext » de l'appareil photo numérique série D70

Si vous disposez d'un appareil photo série D70, accédez à « 19 : Mode flash » à partir de « Réglages personnalisés », puis choisissez « Mode flash ext ».

- Pour plus d'informations, consultez le mode d'emploi de votre appareil photo série D70.

3 Utilisation de l'écran IR pour flash intégré SG-3IR

Les flashes intégrés des appareils photo tels que ceux de la série D70 se déclenchent avec des niveaux d'intensité réduits lorsqu'ils sont utilisés comme flashes contrôleur. Cela peut affecter légèrement le résultat dans le cas où les photos sont prises de près. Pour éviter cet inconvénient, utilisez le SG-3IR.

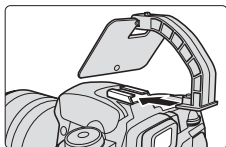

1 Fixez le SG-3IR à la griffe flash de l'appareil photo.

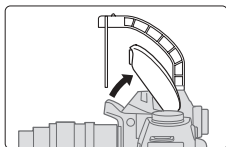

2 Installez le SG-3IR et le flash intégré comme indiqué sur l'illustration.

5

Réglage d'un numéro de canal et d'un groupe sur le SB-R200.

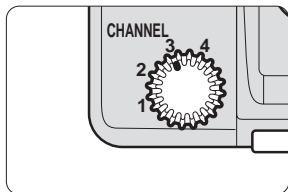

1 Tournez la molette de sélection [CHANNEL] du SB-R200 pour régler le numéro de canal.

- Réglez le numéro de canal du SB-R200 sur 3 lorsque vous utilisez un appareil photo numérique Nikon série D70, sinon le flash ne se déclenchera pas.

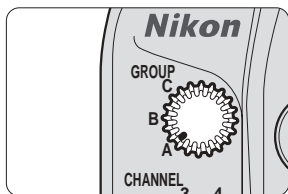

2 Tournez la molette de sélection [GROUP] située sur le SB-R200.

- Réglez le groupe du SB-R200 sur Groupe A lorsque vous utilisez un appareil photo numérique Nikon série D70, sinon le flash ne se déclenchera pas.

6

Composition d'une photo et photographie au flash

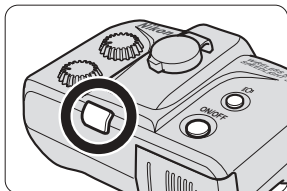

1 Composez la photographie, puis appuyez sur le déclencheur.

Assurez-vous que le témoin de disponibilité rouge présent sur le SB-R200 est allumé, puis appuyez sur le déclencheur.

- Pour obtenir des informations détaillées sur les tests d'éclair, consultez la page 88.

☑ Si le témoin de disponibilité rouge clignote immédiatement après la prise de vue

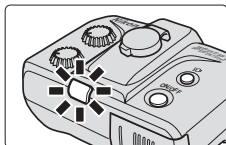

En mode TTL, le témoin de disponibilité rouge du SB-R200 clignote pendant environ 3 secondes après le déclenchement du SB-R200 si l'éclair a été émis à pleine intensité et s'il existe un risque de sous-exposition (le témoin de disponibilité qui apparaît dans le viseur de l'appareil photo ne clignote pas). Pour corriger l'exposition, choisissez une sensibilité ISO supérieure ou utilisez une ouverture plus grande et reprenez la photo.

Fonctions et utilisation

du SU-800

Cette section décrit les fonctions et l'utilisation du SU-800.

-
- 1** Modes de flash disponibles du SU-800
 - 2** Utilisation du SU-800
 - 3** Fonctions du SU-800

1 Modes de flash disponibles du SU-800

Le SU-800 propose les modes de flash suivants. Pour obtenir des informations détaillées sur chaque mode de flash, consultez les pages correspondantes.

Mode de flash disponible	Appareils photo compatibles	Flashes utilisables
Macro (p. 65)	Appareils photo compatibles CLS Appareils photo non compatibles CLS*1	SB-R200
Contrôleur (p. 79)	Appareils photo compatibles CLS	SB-R200 ou SB-800*2, SB-600*2,

*1 Le câble TTL SC-30 en option est requis (p. 123).

Remarque : Avec les appareils photo compatibles CLS, le câble TTL SC-30 (en option) n'est pas requis.

*2 Le mode flash stroboscopique s'utilise avec le SB-800 et le SB-600 (p. 93).

2 Utilisation du SU-800

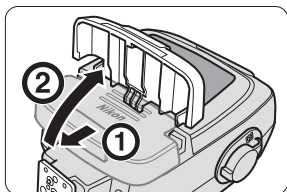

- 1** Ouvrez le volet du logement pour pile en le faisant glisser dans le sens de la flèche.

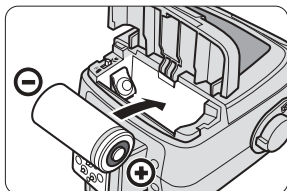

- 2** Installez la pile, puis refermez le volet du logement pour pile en le faisant glisser jusqu'à ce qu'il soit bien en place.

Utilisez des piles au lithium CR123A (3V).

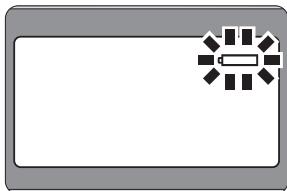

Remplacement de la pile

L'indicateur de niveau de pile faible clignote lorsque le témoin de disponibilité du SU-800 ne s'allume pas dans les 30 secondes qui suivent la mise sous tension ou le déclenchement du flash.

- Remplacez la pile.

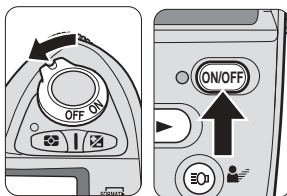

- 3** Mettez hors tension l'appareil photo et le SU-800.

2 Utilisation du SU-800

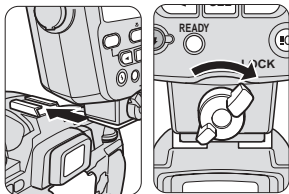

- 4** Tournez vers la gauche le levier de verrouillage du sabot de fixation, faites glisser le sabot de fixation du SU-800 dans la griffe flash de l'appareil photo, puis tournez vers la droite le levier de verrouillage.

☑ Levier de verrouillage du sabot de fixation

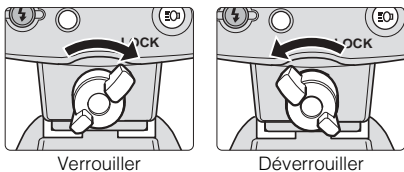

Pour verrouiller le SU-800, tournez le levier de verrouillage d'environ 90° dans le sens des aiguilles d'une montre jusqu'en butée. Pour le déverrouiller, tournez le levier dans le sens inverse des aiguilles d'une montre jusqu'en butée.

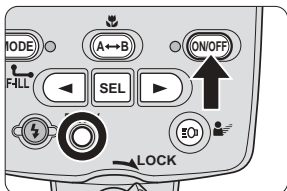

- 5** Appuyez sur les commandes marche/arrêt [ON/OFF] de l'appareil photo et du SU-800 pour les mettre sous tension.

- Assurez-vous que le témoin de disponibilité du SU-800 s'allume.

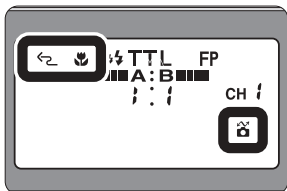

- 6** Vérifiez l'écran ACL du SU-800.

Assurez-vous que les indicateurs du flash sans câble, du mode macro et de l'appareil photo compatible CLS s'affichent correctement.

● Fonction d'extinction automatique du SU-800 et fonction d'extinction du système de mesure de l'exposition de l'appareil photo

Avec un boîtier prenant en charge le mode flash auto TTL, le SU-800 passe en mode veille lorsque le système de mesure de l'exposition de l'appareil photo s'éteint.

Sans boîtier, si le SU-800 n'est pas utilisé pendant environ 40 secondes, la fonction veille s'active et met automatiquement hors tension le SU-800 pour préserver la pile.

- Aucun indicateur n'apparaît sur l'écran ACL en mode veille.
- Lorsqu'il est en mode veille ou lorsque le système de mesure de l'exposition est désactivé, le SU-800 est à nouveau mis sous tension dans les cas suivants :
 - Lorsque l'utilisateur appuie sur la commande marche/arrêt [ON/OFF] du SU-800.
 - Lorsque l'appareil photo est mis sous tension.

3 Fonctions du SU-800

Vous pouvez régler les fonctions suivantes sur le SU-800.

● Basculer entre la fonction Macro et la fonction Contrôleur

Utilisez le sélecteur Contrôleur/Macro pour basculer entre la fonction Macro et la fonction Contrôleur.

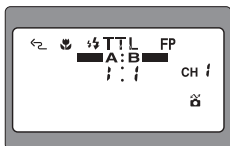
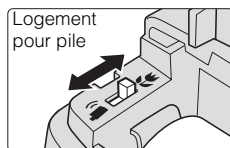

Affichage en mode macro

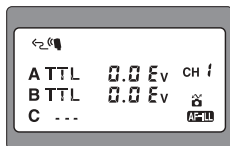

Affichage en mode contrôleur

● Réglages disponibles avec chaque mode de flash

En mode macro (p. 65)

- Le mode de flash (TTL, M)
- Le nom du groupe (A, B, C)
- Le déclenchement du flash/l'annulation du déclenchement du flash pour le groupe A ou B
- La comparaison du niveau d'intensité de l'éclair des groupes A et B
- La valeur de correction de l'intensité de l'éclair (en mode TTL)
- L'intensité du flash manuel (en mode M)
- Le numéro de canal (1, 2, 3, 4)

En mode contrôleur (p. 79)

- Le mode flash de un ou plusieurs flashes asservis (TTL, AA, M --- (flash annulé), flash stroboscopique)
- Le nom du groupe (A, B, C)
- La valeur de correction de l'intensité de l'éclair (en mode TTL et en mode AA)
- L'intensité du flash manuel (en mode M)
- L'intensité du flash manuel, la fréquence et le nombre d'éclairs stroboscopiques par vue (en mode flash stroboscopique)
- Le numéro de canal (1, 2, 3, 4)

Fonctions et utilisation

du SB-R200

Cette section décrit les fonctions et l'utilisation du SB-R200.

-
- 1** Modes de flash disponibles du SB-R200
 - 2** Utilisation du SB-R200
 - 3** Fonctions du SB-R200

1 Modes de flash disponibles du SB-R200

Le SB-R200 propose les modes de flash suivants. Pour obtenir des informations détaillées sur chaque mode de flash, consultez les pages correspondantes.

Mode de flash disponible	Appareils photo et flashes compatibles
Macro (p. 65)	Appareils photo compatibles CLS Appareils photo non compatibles CLS*1, SU-800
Contrôleur (p. 79)	Appareils photo compatibles CLS dotés de la fonction Contrôleur / « Mode flash ext. » ou SU-800, SB-800

*1 Le câble TTL SC-30 en option est requis (p. 123).

Remarque : Avec les appareils photo compatibles CLS, le câble TTL SC-30 (en option) n'est pas requis.

☑ Mode contrôleur du SB-800

En mode contrôleur, bien que le SB-800 soit défini comme flash principal et que son mode de flash soit réglé sur flash annulé (---), le flash se déclenche avec une intensité réduite. Cela peut affecter l'exposition correcte du sujet si ce dernier est proche. Pour limiter au maximum cet effet, dirigez la lumière indirectement en inclinant et en faisant pivoter la tête de flash du SB-800.

2 Utilisation du SB-R200

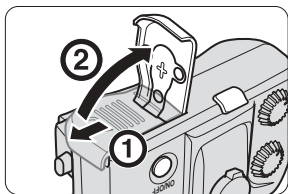

- 1** Ouvrez le volet du logement pour pile en le faisant glisser dans le sens de la flèche.

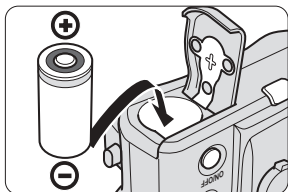

- 2** Installez la pile, puis refermez le volet du logement pour pile en le faisant glisser jusqu'à ce qu'il soit bien en place.

Utilisez des piles au lithium CR123A (3V).

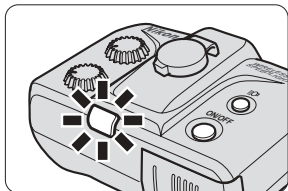

Remplacement de la pile

Lorsque la pile du SB-R200 est faible, le témoin de disponibilité vert clignote après la mise sous tension ou après le déclenchement du flash.

- Remplacez la pile.

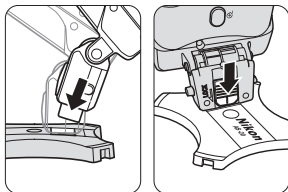

- 3** Faites glisser le sabot de fixation du SB-R200 dans la glissière de fixation du support-pied AS-20 et faites glisser le commutateur de verrouillage.

Le sabot de fixation ne peut pas être inséré à l'envers.

- Faites glisser le commutateur de verrouillage jusqu'en butée en veillant à ce que la partie rouge soit invisible.

Fixation du SB-R200 devant l'objectif

- Le SB-R200 peut être installé devant l'objectif à l'aide de la bague de fixation SX-1 (p. 31).

2 Utilisation du SB-R200

4 Installez le SB-R200.

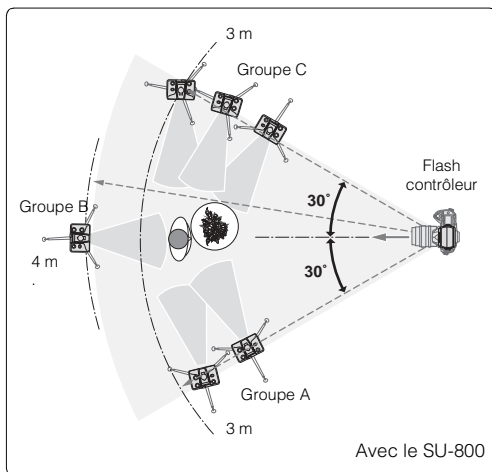

La zone d'installation des flashes SB-R200 varie selon que les appareils photo sont dotés ou non de la fonction Contrôleur / « Mode flash ext » ou du flash SB-800. Pour obtenir des informations détaillées, consultez le mode d'emploi de votre flash ou de votre appareil photo.

- Assurez-vous de placer tous les flashes SB-R200 affectés à un même groupe à proximité les uns des autres.
- Pour obtenir des informations sur l'installation du SB-R200, consultez « Installation du SB-R200 » page 108.

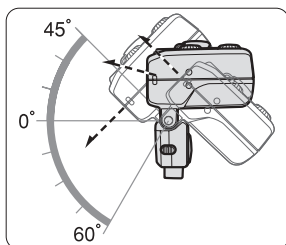

5 Réglez la tête de flash du SB-R200.

La tête de flash du SB-R200 s'incline de 60° vers le bas et de 45° vers le haut. Vous pouvez la bloquer sur les crans d'arrêt présents tous les 15°.

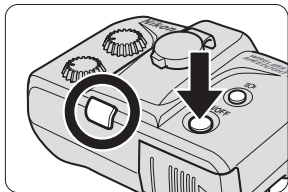

6 Appuyez sur les commandes marche/arrêt [ON/OFF] de l'appareil photo ou du SB-800, SU-800 et du SB-R200 pour les mettre sous tension.

Vérifiez si le témoin de disponibilité rouge de l'appareil photo, du SB-800, SU-800 et du SB-R200 s'allume.

3 Fonctions du SB-R200

Vous pouvez régler les fonctions suivantes sur le SB-R200.

● **Activation ou désactivation de la lampe de direction (illuminateur d'assistance à la mise au point)**

Pour activer ou désactiver la lampe de direction, utilisez la commande correspondante (p. 90).

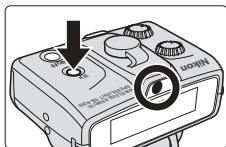

● **Éléments à régler**

- Le nom du groupe (A, B, C)
- Le numéro de canal (1, 2, 3, 4)

Informations détaillées sur le mode flash macro et les procédures de prise de vue

(en cas d'utilisation d'appareils photo compatibles CLS)

Cette section propose une description détaillée du **mode flash macro sans câble** et des procédures de prise de vue à l'aide d'appareils photo compatibles CLS. Lisez également « Close-up Speedlight Photography Examples », un livret à part contenant des exemples de photos. Prenez soin de lire le mode d'emploi de votre appareil photo afin de prendre connaissance des informations spécifiques à ses réglages et fonctions.

-
- 1** Mode flash macro
 - 2** Présentation du mode flash macro
 - 3** Procédures du mode flash macro

1 Mode flash macro

Les prises de vues en mode flash macro sans câble sont possibles lorsque le SU-800 et le SB-R200 sont utilisés avec des appareils photo compatibles CLS. Le SB-R200 peut être installé devant l'objectif, tenu en main ou placé librement à l'aide du support-pied AS-20. C'est la souplesse du mode flash macro qui lui permet de se démarquer totalement des systèmes d'éclairage conventionnels.

Exemple A



Mode flash macro deux éclairages (un flash fixé devant l'objectif + un autre tenu en main)

Un SB-R200 étant fixé devant l'objectif, le sujet au premier plan est fortement éclairé, tandis qu'un second SB-R200 tenu en main illumine le sujet depuis la gauche pour adoucir les ombres et mieux l'éclairer (dans ce cas une coccinelle).

A-1

Réglage des flashes

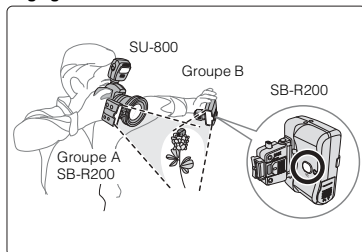

- Appareil photo : D70
- Objectif : AF Micro-Nikkor 105 mm f/2.8D
- Groupe A : SB-R200 (TTL)
- Groupe B : SB-R200 (TTL)

Les exemples A-2, A-3 et A-4 de « Close-up Speedlight Photography Examples » ont été photographiés dans les mêmes conditions que l'exemple A-1.

Exemple B

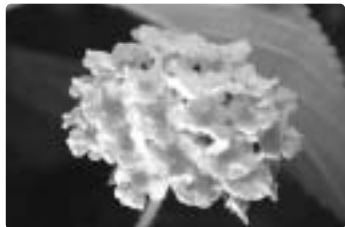

Mode flash macro deux éclairages (un flash fixé devant l'objectif + un autre tenu en main)

Avec un SB-R200 tenu en main utilisé comme flash principal, le sujet est très éclairé depuis la partie inférieure gauche, tandis qu'un second SB-R200 fixé devant l'objectif est utilisé pour éclairer le sujet depuis la partie supérieure droite dans le but d'accentuer les contours des pétales de la fleur, ce qui adoucit les textures.

B-1

Réglage des flashes

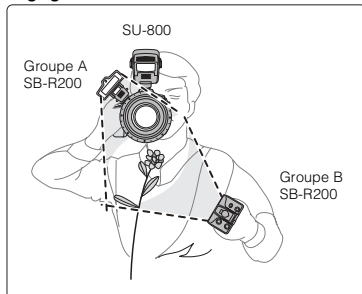

- Appareil photo : D70
- Objectif : AF Micro-Nikkor 60 mm f/2.8D
- Groupe A : SB-R200 (TTL)
- Groupe B : SB-R200 (TTL)

Les exemples B-2, B-3 et B-4 de « Close-up Speedlight Photography Examples » ont été photographiés dans les mêmes conditions que l'exemple B-1.

Exemple E

E-3



- Appareil photo : D70
- Objectifs : AF-S DX Zoom-Nikkor 18-70 mm f/3.5-4.5G IF-ED
- Groupe A : SB-R200 (TTL)

Mode flash macro deux éclairages (un flash fixé devant l'objectif + un flash asservi réfléchi sur le mur)

Cette photo a été prise pour illustrer comment montrer les motifs et les détails de la texture des vêtements pour des produits tels que les vêtements pour enfants et l'artisanat (photos destinées à illustrer des sites de vente sur Internet). La lumière et les ombres projetées dues à la différence d'intensité entre les flashes de droite et de gauche créent des photos plus naturelles révélant avec beaucoup de réalisme les textures de la matière.

- Groupe B : SB-R200 (TTL)
- L'exemple E-4 de « Close-up Speedlight Photography Examples » a été photographié dans les mêmes conditions que l'exemple E-3.

Exemple F

F-4



F-5

Mode flash macro un éclairage

Comparaison des effets d'éclairage dus à différentes distances de prise de vue.

Le sujet (F-4) se situe à environ 10 cm de l'appareil photo, tandis que le sujet (F-5) se situe à 70 cm. Plus la distance entre le sujet et l'appareil photo est réduite, plus les effets d'éclairage sont importants. Plus la distance est grande, plus les ombres s'estompent.

- Appareil photo : D70
- Objectif (F-4) : AF Micro-Nikkor 60 mm f/2.8D
- Objectif (F-5) : AF Micro-Nikkor 200 mm f/4D IF-ED
- Groupe A : SB-R200 (TTL)

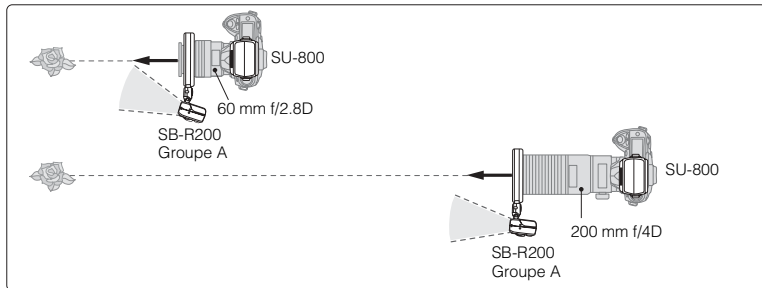

2 Présentation du mode flash macro

Qu'est-ce que le mode flash macro ?

Le SU-800 s'utilise en mode flash macro pour contrôler sans câble le flash SB-R200 lorsqu'il est installé sur des appareils photo compatibles CLS. Vous avez le choix entre deux types de mode flash macro : (1) Le mode flash macro deux éclairages (les SB-R200 sont divisés en deux groupes (A, B)) et le mode flash macro trois éclairages (2) (les SB-R200 sont divisés en trois groupes (A, B, C)).

Basculer entre le « mode flash macro deux éclairages » et le « mode flash macro trois éclairages ».

Pour basculer entre les modes flash macro « deux éclairages » et « trois éclairages », maintenez la commande [SEL](FUNC.) enfoncée pendant environ 2 secondes.

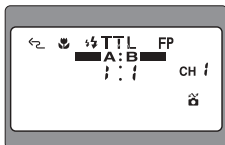

Affichage en mode flash macro deux éclairages.

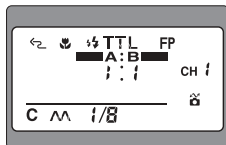

Affichage en mode flash macro trois éclairages.

Méthodes d'installation

Installez le SU-800 et le SB-R200 comme indiqué à la rubrique « Utilisation du flash avec le kit pour contrôleur de flash macro Nikon R1C1 » (p. 28).

Éléments à régler

Les éléments suivants peuvent être réglés en mode flash macro.

- Le mode de flash (TTL, M)
- Le nom du groupe (A, B, C)
- Le déclenchement du flash/l'annulation du déclenchement du flash pour les groupes A et B
- La comparaison du niveau d'intensité de l'éclair des groupes A et B (en mode TTL)
- La correction de l'intensité de l'éclair (en mode TTL)
- L'intensité du flash manuel (en mode M)
- Le numéro de canal (1, 2, 3, 4)

Modes de flash

En mode flash macro, vous pouvez utiliser les modes de flash TTL et M (manuel). Le mode de flash change chaque fois que vous appuyez sur la commande [MODE] du SU-800.

- Les modes de flash disponibles varient en fonction des appareils photo et des objectifs utilisés.
- Le même mode de flash est défini pour les groupes A et B.
- En mode de flash macro trois éclairages, les modes de flash TTL et M (manuel) sont disponibles pour les groupes A et B. Pour le groupe C, seul le mode de flash M (manuel) est disponible.

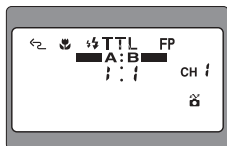

Affichage en mode flash macro deux éclairages (mode TTL)

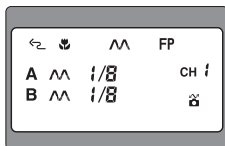

Affichage en mode flash macro deux éclairages (mode M (manuel))

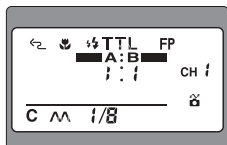

Affichage en mode flash macro trois éclairages (mode TTL)

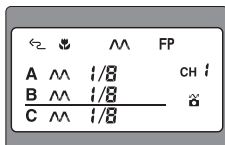

Affichage en mode flash macro trois éclairages (mode M (manuel))

3 Procédures du mode flash macro

Procédures du mode flash macro deux éclairages

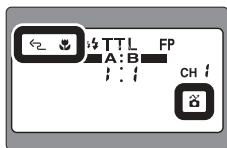

1 Appuyez sur les commandes marche/arrêt [ON/OFF] pour mettre sous tension l'appareil photo, le SU-800 et le SB-R200.

- Assurez-vous que les témoins de disponibilité rouges présents sur le SU-800 et le SB-R200 sont allumés.
- Vérifiez si les indicateurs du flash sans câble, du mode macro et de l'appareil photo compatible CLS sont correctement affichés sur le SU-800.



2 Sélecteur du mode flash deux éclairages
Pour basculer entre les modes flash macro « deux éclairages » et « trois éclairages », maintenez la commande [SEL](FUNC.) enfoncée pendant environ 2 secondes.

- Le mode flash « deux éclairages » est pré réglé d'origine.

Affichage en mode flash macro deux éclairages

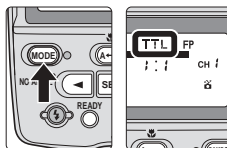

3 Réglage du mode de flash sur le SU-800.
Appuyez sur la commande [MODE] pour régler le mode de flash sur TTL ou sur M (manuel).

- Le mode flash « TTL » est pré réglé d'origine.
- Le même mode de flash est défini pour les groupes A et B.

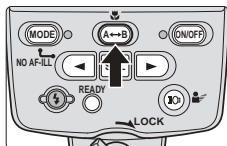

4 Réglage du déclenchement du SB-R200 ou de l'annulation de son déclenchement.
Appuyez sur le sélecteur [A↔B] pour régler le déclenchement/annulation du déclenchement du flash du groupe A ou B.

- Le nom du groupe flash annulé disparaît.
- En mode flash macro deux éclairages, vous ne pouvez pas annuler le déclenchement du flash des groupes A et B.
- Une fois réglé sur le mode flash annulé, le niveau d'intensité de l'éclair n'est plus valable en mode TTL, tandis que la correction de l'intensité de l'éclair est conservée.
- Même si le mode de flash est réglé sur flash annulé, la correction de l'intensité de l'éclair est conservée en mode M (manuel).

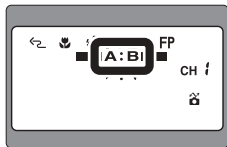

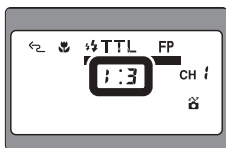

5 Comparaison du niveau d'intensité de l'éclair du SB-R200 des groupes A et B (en mode TTL). Appuyez sur la commande [SEL](FUNC.) pour faire clignoter le niveau d'intensité de l'éclair, puis appuyez sur la commande [◀] ou [▶] pour augmenter ou diminuer le niveau. Appuyez à nouveau sur la commande [SEL](FUNC.). La valeur d'intensité arrête de clignoter. La dernière valeur qui clignote est celle qui a été réglée automatiquement.

- La valeur du niveau d'intensité de l'éclair peut être comprise entre 8:1 et 1:8.
- La barre indiquant l'intensité de l'éclair varie à mesure que vous modifiez le niveau d'intensité.
- Maintenez enfoncée la commande [◀] ou [▶] pour augmenter ou diminuer rapidement le niveau.
- La valeur d'intensité de l'éclair clignote pendant le réglage et s'arrête de clignoter si vous n'avez effectué aucun réglage après six clignotements. La dernière valeur qui clignote est celle qui a été réglée automatiquement.

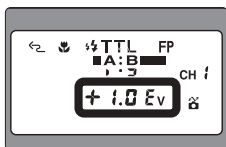

6 Réglage de la valeur de correction de l'intensité de l'éclair du SB-R200 (en mode TTL).

Appuyez sur la commande [SEL](FUNC.) pour afficher la valeur de correction de l'intensité (qui clignote). Appuyez sur la commande [◀] ou [▶] pour augmenter ou diminuer la valeur de correction. Appuyez à nouveau sur la commande [SEL](FUNC.). La valeur d'intensité arrête de clignoter. La dernière valeur qui clignote est celle qui a été réglée automatiquement.

- La même valeur de correction de l'intensité de l'éclair est réglée pour les groupes A et B.
- La correction de l'intensité de l'éclair peut être réglée par incréments ou décréments de 1/3 sur des valeurs comprises entre +3,0 et -3,0 IL.
- Les valeurs sont affichées au format décimal (0,3 pour 1/3 et 0,7 pour 2/3).
- Maintenez enfoncée la commande [◀] ou [▶] pour augmenter ou diminuer rapidement la valeur.
- La valeur de l'intensité clignote pendant le réglage et s'arrête de clignoter si vous n'avez effectué aucun réglage après six clignotements. La dernière valeur qui clignote est celle qui a été réglée automatiquement.

3 Procédures du mode flash macro

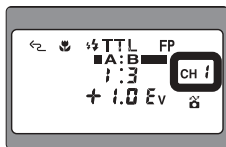

- 7** Réglage d'un numéro de canal sur le SU-800.
Réglez les numéros de canal de communication du SU-800 et du SB-R200. Appuyez sur la commande [SEL](FUNC.) pour afficher le numéro de canal. Appuyez sur la commande [◀] ou [▶] pour régler le numéro de canal (qui clignote). Appuyez à nouveau sur la commande [SEL](FUNC.). Le numéro de canal arrête de clignoter. La dernière valeur qui clignote est celle qui a été réglée automatiquement.
- Sélectionnez l'un des quatre canaux disponibles. Le même numéro de canal est défini pour tous les groupes.
 - Le numéro de canal clignote pendant le réglage et s'arrête de clignoter si vous n'avez effectué aucun réglage après six clignotements. La dernière valeur qui clignote est celle qui a été réglée automatiquement.

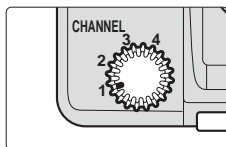

- 8** Réglage d'un numéro de canal sur le SB-R200.
Tournez la molette de sélection [CHANNEL] du SB-R200 pour régler le numéro de canal. Veillez à régler le même numéro de canal que celui spécifié sur le SU-800.

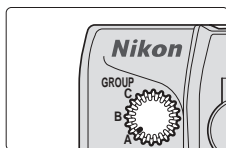

- 9** Réglage d'un groupe sur le SB-R200.
Tournez la molette de sélection [GROUP] située sur le SB-R200. Une fois le groupe spécifié, le SB-R200 fonctionne conformément aux commandes réglées sur le SU-800.

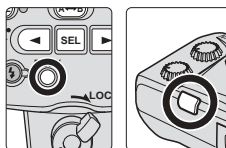

- 10** Composition d'une photo et photographie au flash.
Vérifiez si les témoins de disponibilité rouges présents sur le SU-800 et sur le SB-R200 sont allumés, puis appuyez sur le déclencheur.
- Pour obtenir des informations détaillées sur les tests d'éclair, consultez la page 88.

☑ Si le témoin de disponibilité rouge clignote immédiatement après la prise de vue

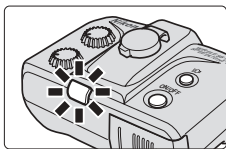

En mode TTL, le témoin de disponibilité rouge du SB-R200 clignote pendant environ 3 secondes après le déclenchement du SB-R200 si l'éclair a été émis à pleine intensité et s'il existe un risque de sous-exposition (les témoins de disponibilité présents sur le SU-800 ou qui apparaissent dans le viseur de l'appareil photo ne clignotent pas).

Pour corriger l'exposition, choisissez une sensibilité ISO supérieure ou utilisez une ouverture plus grande et reprenez la photo.

☑ En mode M (manuel), réglez l'intensité du flash manuel des groupes A et B.

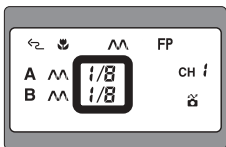

Appuyez sur la commande [SEL](FUNC.) pour afficher l'intensité du flash manuel (qui clignote). Appuyez sur la commande [◀] ou [▶] pour augmenter ou diminuer la valeur. Appuyez à nouveau sur la commande [SEL](FUNC.). La valeur d'intensité du flash manuel arrête de clignoter. La dernière valeur qui clignote est celle qui a été réglée automatiquement.

- L'intensité du flash manuel peut être réglée séparément pour chaque groupe.
- L'intensité du flash manuel peut être réglée par incréments ou décréments de 1 sur des valeurs d'intensité comprises entre M1/1 et M1/64 (M1/8 est pré-réglé d'origine).
- Maintenir enfoncée la commande [◀] ou [▶] permet d'augmenter ou de diminuer rapidement la valeur.
- L'intensité du flash manuel clignote pendant le réglage et s'arrête de clignoter si vous n'avez opéré aucun réglage après six clignotements. La dernière valeur qui clignote est celle qui a été réglée automatiquement.

3 Procédures du mode flash macro

Procédures du mode flash macro trois éclairages

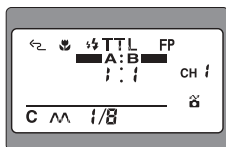
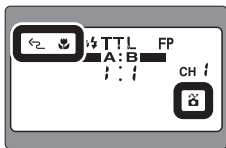

Affichage en mode flash macro trois éclairages

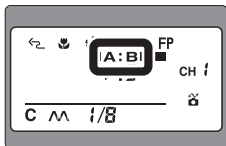
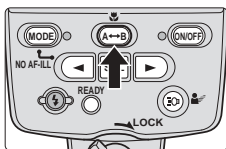
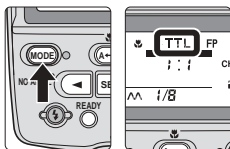

1 Appuyez sur les commandes marche/arrêt [ON/OFF] pour mettre sous tension l'appareil photo, le SU-800 et le SB-R200.

- Assurez-vous que les témoins de disponibilité rouges présents sur le SU-800 et le SB-R200 sont allumés.
- Vérifiez si les indicateurs du flash sans câble, du mode macro et de l'appareil photo compatible CLS sont correctement affichés sur le SU-800.

2 Sélection du mode flash trois éclairages. Pour basculer entre les modes flash macro « deux éclairages » et « trois éclairages », maintenez la commande [SEL](FUNC.) enfoncée pendant environ 2 secondes.

- Le mode flash « deux éclairages » est pré réglé d'origine.

3 Réglage du mode de flash sur le SU-800. Appuyez sur la commande [MODE] pour régler le mode de flash sur TTL ou sur M (manuel).

- Le mode flash « TTL » est pré réglé d'origine.
- Le même mode de flash est défini pour les groupes A et B.
- Seul le mode de flash M (manuel) est disponible pour le groupe C.

4 Réglage du déclenchement du SB-R200 ou de l'annulation de son déclenchement.

Appuyez sur le sélecteur [A ↔ B] pour régler le déclenchement/l'annulation du flash du groupe A ou B.

- Le nom du groupe flash annulé disparaît.
- Vous pouvez annuler le déclenchement du flash des groupes A et B, mais pas du groupe C.
- Une fois réglé sur le mode flash annulé, le niveau d'intensité de l'éclair n'est plus valable en mode TTL, tandis que la correction de l'intensité de l'éclair est conservée.
- Même si le mode de flash est réglé sur flash annulé, la correction de l'intensité de l'éclair est conservée en mode M (manuel).

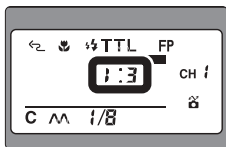

5 Comparaison du niveau d'intensité de l'éclair du SB-R200 des groupes A et B (en mode TTL). Appuyez sur la commande [SEL](FUNC.) pour faire clignoter le niveau d'intensité de l'éclair, puis appuyez sur la commande [◀] ou [▶] pour augmenter ou diminuer le niveau. Appuyez à nouveau sur la commande [SEL](FUNC.). La valeur d'intensité arrête de clignoter. La dernière valeur qui clignote est celle qui a été réglée automatiquement.

- La valeur du niveau d'intensité de l'éclair peut être comprise entre 8:1 et 1:8.
- La barre indiquant l'intensité de l'éclair varie à mesure que vous modifiez le niveau d'intensité.
- Maintenez enfoncée la commande [◀] ou [▶] pour augmenter ou diminuer rapidement le niveau.
- La valeur d'intensité de l'éclair clignote pendant le réglage et s'arrête de clignoter si vous n'avez effectué aucun réglage après six clignotements. La dernière valeur qui clignote est celle qui a été réglée automatiquement.

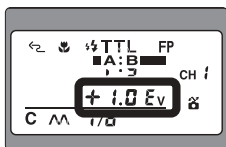

6 Réglage de la valeur de correction de l'intensité de l'éclair du SB-R200 (en mode TTL).

Appuyez sur la commande [SEL](FUNC.) pour afficher la valeur de correction de l'intensité (qui clignote). Appuyez sur la commande [◀] ou [▶] pour augmenter ou diminuer la valeur de correction. Appuyez à nouveau sur la commande [SEL](FUNC.). La valeur d'intensité arrête de clignoter. La dernière valeur qui clignote est celle qui a été réglée automatiquement.

- La même valeur de correction de l'intensité de l'éclair est réglée pour les groupes A et B.
- La correction de l'intensité de l'éclair peut être réglée par incréments ou décréments de 1/3 sur des valeurs comprises entre +3,0 et -3,0 IL.
- Les valeurs sont affichées au format décimal (0,3 pour 1/3 et 0,7 pour 2/3).
- Maintenez enfoncée la commande [◀] ou [▶] pour augmenter ou diminuer rapidement la valeur.
- La valeur de l'intensité clignote pendant le réglage et s'arrête de clignoter si vous n'avez effectué aucun réglage après six clignotements. La dernière valeur qui clignote est celle qui a été réglée automatiquement.

3 Procédures du mode flash macro

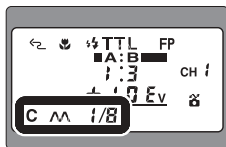

7 Réglage de l'intensité du flash manuel du groupe C. Appuyez sur la commande [SEL](FUNC.) pour afficher l'intensité du flash manuel du groupe C (qui clignote). Appuyez ensuite sur la commande [◀] ou [▶] pour augmenter ou diminuer la valeur. Appuyez à nouveau sur la commande [SEL](FUNC.). La valeur d'intensité arrête de clignoter. La dernière valeur qui clignote est celle qui a été réglée automatiquement.

- L'intensité du flash manuel peut être réglée séparément pour chaque groupe.
- Vous pouvez régler l'intensité du flash sur des valeurs comprises entre M1/1 et M1/64. (M1/8 est pré-réglé d'origine.)
- Maintenez enfoncée la commande [◀] ou [▶] pour augmenter ou diminuer rapidement la valeur.
- La valeur d'intensité de l'éclair clignote pendant le réglage et s'arrête de clignoter si vous n'avez effectué aucun réglage après six clignotements. La dernière valeur qui clignote est celle qui a été réglée automatiquement.

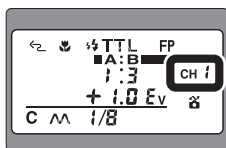

8 Réglage d'un numéro de canal sur le SU-800. Réglez les numéros de canal de communication du SU-800 et du SB-R200. Appuyez sur la commande [SEL](FUNC.) pour afficher le numéro de canal (qui clignote). Appuyez sur la commande [◀] ou [▶] pour régler le numéro de canal. Appuyez à nouveau sur la commande [SEL](FUNC.). Le numéro de canal arrête de clignoter. La dernière valeur qui clignote est celle qui a été réglée automatiquement.

- Sélectionnez l'un des quatre canaux disponibles. Le même numéro de canal est défini pour tous les groupes.
- Le numéro de canal clignote pendant le réglage et s'arrête de clignoter si vous n'avez effectué aucun réglage après six clignotements. La dernière valeur qui clignote est celle qui a été réglée automatiquement.

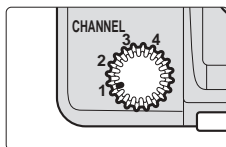

9 Réglage d'un numéro de canal sur le SB-R200. Tournez la molette de sélection [CHANNEL] du SB-R200 pour régler le numéro de canal. Veillez à régler le même numéro de canal que celui spécifié sur le SU-800.



- 10 Réglage d'un groupe sur le SB-R200.**
Tournez la molette de sélection [GROUP] située sur le SB-R200. Une fois le groupe spécifié, le SB-R200 fonctionne conformément aux commandes réglées sur le SU-800.

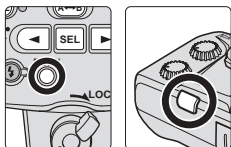

- 11 Composition d'une photo et photographie au flash.**
Vérifiez si les témoins de disponibilité rouges présents sur le SU-800 et sur le SB-R200 sont allumés, puis appuyez sur le déclencheur.
- Pour obtenir des informations détaillées sur les tests d'éclair, consultez la page 88.

☑ Si le témoin de disponibilité rouge clignote immédiatement après la prise de vue

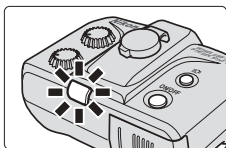

En mode TTL, le témoin de disponibilité rouge du SB-R200 clignote pendant environ 3 secondes après le déclenchement du SB-R200 si l'éclair a été émis à pleine intensité et s'il existe un risque de sous-exposition (les témoins de disponibilité présents sur le SU-800 ou qui apparaissent dans le viseur de l'appareil photo ne clignotent pas).
Pour corriger l'exposition, choisissez une sensibilité ISO supérieure ou utilisez une ouverture plus grande et reprenez la photo.

Informations détaillées sur le mode flash contrôleur et les procédures de prise de vue

(en cas d'utilisation d'appareils photo compatibles CLS)

Cette section propose une description détaillée du **mode flash contrôleur sans câble** et des procédures nécessaires avec les appareils photo compatibles CLS.

Lisez également « Close-up Speedlight Photography Examples », un livret à part contenant des exemples de photos. Prenez soin de consulter le mode d'emploi de votre appareil photo afin de prendre connaissance des informations spécifiques à ses réglages et fonctions.

-
- 1** Mode flash contrôleur
 - 2** Présentation du mode flash contrôleur
 - 3** Procédures du mode flash contrôleur

1 Mode flash contrôleur

La fonction Contrôleur permet au SU-800 de jouer le rôle de contrôleur pour déclencher les flashes asservis sans se déclencher lui-même. En réorganisant le paramétrage des flashes asservis, vous pouvez bénéficier de différents effets d'éclairage.

Exemple D



Mode flash trois éclairages

Trois flashes placés à différents endroits sont utilisés pour restituer la couleur et les textures de l'ensemble de la table dressée. Le SB-800 est utilisé comme flash principal pour éclairer vivement la table par le haut, à partir de la gauche. Les flashes SB-R200 placés à droite et à gauche éliminent les ombres. La nourriture et les plats disposés autour de la table sont ainsi restitués de manière plus vivante.

D-1

Réglage des flashes

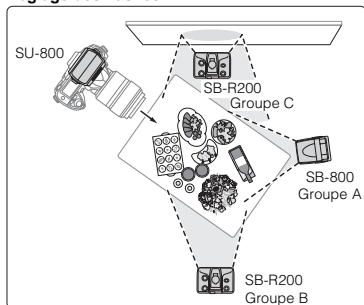

- Appareil photo : D70
- Objectifs : AF-S DX Zoom-Nikkor 18-70 mm f/3.5-4.5G IF-ED
- Groupe A : SB-800 (TTL)
- Groupe B : SB-R200 (TTL)
- Groupe C : SB-R200 (M)

L'exemple D-2 de « Close-up Speedlight Photography Examples » a été photographié à l'aide d'un seul flash intégré.

Exemple D



Mode flash trois éclairages

Deux flashes SB-R200 placés à droite et à gauche sont utilisés directement à partir du haut pour restituer clairement la couleur et les contours des plats disposés sur la table. De plus, un autre SB-R200 dont l'éclair présente une intensité réduite est utilisé à partir de l'arrière gauche pour restituer un plat chaud fumant sur un arrière-plan sombre.

D-3

Réglage des flashes

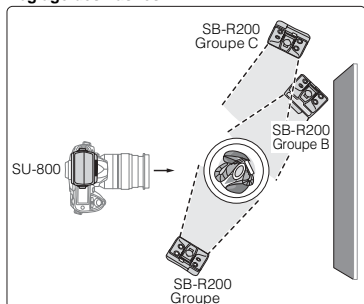

- Appareil photo : D70
- Objectif : AF Micro-Nikkor 105 mm f/2.8D
- Groupe A : SB-R200 (TTL)
- Groupe B : SB-R200 (TTL)
- Groupe C : SB-R200 (M)

Exemple F



F-1

Mode flash un éclairage (flash dissocié de l'appareil photo)

Si vous utilisez un seul flash dissocié de l'appareil photo derrière le sujet, des ombres distinctes intentionnelles apparaissent, ce qui accentue la robustesse du sujet. En règle générale, un flash sur l'appareil photo engendre inévitablement un manque de relief. Vous pouvez néanmoins dans ce cas facilement modifier la position du SB-R200 pour restituer différents effets d'ombre et d'éclairage.

Réglage des flashes

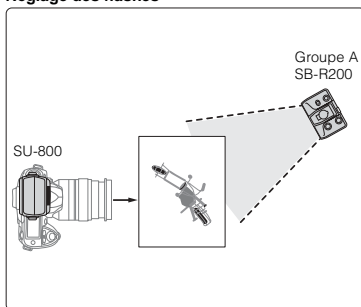

- Appareil photo : D70
- Objectifs : AF-S DX Zoom-Nikkor 18-70 mm f/3.5-4.5G IF-ED

• Groupe A : SB-R200 (TTL)
L'exemple F-2 de « Close-up Speedlight Photography Examples » a été photographié dans les mêmes conditions que l'exemple F-1. L'exemple F-3 a été photographié à l'aide d'un seul flash intégré.

Exemple G



G-1

Mode flash trois éclairages

Pour rendre une photo de fleurs plus naturelle en termes de couleurs et de textures, un SB-R200 est utilisé par le haut comme flash principal en plus des éclairages disposés à l'avant et à l'arrière. Deux SB-R200 installés devant l'objectif éliminent les ombres dures. Un autre SB-R200 dirigé indirectement à partir de l'arrière accentue les contours du sujet et éclaircit l'arrière-plan.

Réglage des flashes

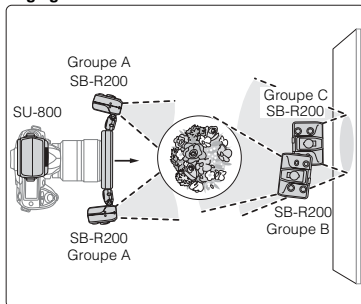

- Appareil photo : D70
- Objectif : AF Micro-Nikkor 105 mm f/2.8D
- Groupe A : SB-R200 (TTL)
- Groupe B : SB-R200 (TTL)
- Groupe C : SB-R200 (M)

L'exemple G-2 de « Close-up Speedlight Photography Examples » a été photographié avec les flashes des groupes A et B, tandis que l'exemple G-3 l'a été avec les flashes du groupe A uniquement.

2 Présentation du mode flash contrôleur

Exemple J



Mode flash deux éclairages

Un éclairage de type annulaire est utilisé avec un total de 8 flashes SB-R200 fixés sur la bague de fixation SX-1. Un autre SB-R200 est placé derrière pour refléter la lumière du mur de l'arrière-plan afin de créer une atmosphère magique.

J-1

Réglage des flashes

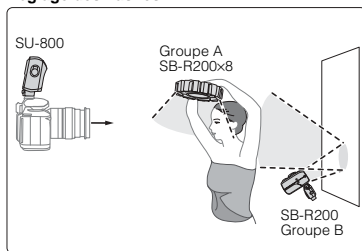

- Appareil photo : D70
 - Objectifs : AF-S DX Zoom-Nikkor 18-70 mm f/3.5-4.5G IF-ED
 - Groupe A : SB-R200 (TTL) x8
 - Groupe B : SB-R200 (TTL)
- Les exemples J-3 et J-4 de « Close-up Speedlight Photography Examples » ont été photographiés dans les mêmes conditions que l'exemple J-1. L'exemple J-2 a été photographié à l'aide d'un seul flash.

Flash contrôleur et flashes asservis

Vous pouvez utiliser le mode flash contrôleur lorsque des appareils photo compatibles CLS sont utilisés avec le flash contrôleur et les flashes asservis suivants. Le flash contrôleur permet de commander sans câble le fonctionnement de 3 groupes (A, B, C) de flashes asservis.

Flashes utilisables en tant que flash contrôleur

- Contrôleur de flash sans câble SU-800
- Appareils photo compatibles CLS avec fonction Contrôleur / « Mode flash ext »
- Flash SB-800

Flashes utilisables en tant que flashes asservis

- Flash asservi sans câble SB-R200
- Flashes SB-800 et SB-600

☑ Mode contrôleur du SB-800

En mode contrôleur, bien que le SB-800 soit défini comme flash principal et que son mode de flash soit réglé sur flash annulé (---), le flash se déclenche avec une intensité réduite. Cela peut affecter l'exposition correcte du sujet si ce dernier est proche. Pour limiter au maximum cet effet, dirigez la lumière indirectement en inclinant et en faisant pivoter la tête de flash du SB-800.

Remarques sur le fonctionnement du mode flash contrôleur

Les fonctions de contrôleur et les réglages nécessaires varient en fonction des appareils photo et des flashes asservis utilisés. Veuillez à consulter le mode d'emploi de votre flash.

Méthodes d'installation

Installez le flash contrôleur et les flashes asservis comme indiqué à la rubrique « Utilisation du flash avec le kit pour contrôleur de flash macro Nikon R1C1 » (p. 38).

Éléments à régler

Les éléments suivants peuvent être réglés en mode flash contrôleur.

- Le mode flash des flashes asservis (TTL, AA, M, --- (flash annulé), flash stroboscopique)
- Le nom du groupe (A, B, C)
- La correction de l'intensité de l'éclair (en modes TTL et AA)
- L'intensité du flash manuel (en mode M)
- L'intensité du flash manuel, la fréquence, le nombre d'éclairs stroboscopiques par vue (en mode flash stroboscopique)
- Le numéro de canal (1, 2, 3 ou 4)

Modes de flash

En mode flash contrôleur, les cinq modes de flash (TTL, AA, M, --- (flash annulé), flash stroboscopique) sont disponibles.

- Les modes de flash peuvent être réglés séparément pour chaque groupe (à l'exception du mode flash stroboscopique).
- Les modes de flash disponibles varient en fonction de l'appareil photo et des flashes asservis utilisés.

Modes de flash disponibles avec le SU-800 pour les flashes asservis

Mode de flash	SB-R200	SB-800	SB-600
TTL	O	O	O
AA*1	X	O	X
M	O	O	O
--- (annulé)	O	O	O

*1 Le mode flash à ouverture auto (AA) s'utilise uniquement si le SB-800 est employé sur un flash asservi conjointement avec des objectifs à microprocesseur. (Un indicateur d'avertissement apparaît lorsque le SB-R200 ou le SB-600 est utilisé en mode AA.)

☑ Mode flash stroboscopique

Le mode flash stroboscopique s'utilise lorsque le SU-800 est employé avec le SB-800 ou le SB-600 (p. 93).

☑ Objectifs

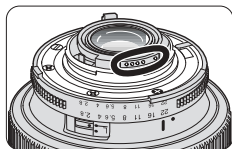

Dans ce manuel, les objectifs Nikkor se divisent en deux types : les objectifs Nikkor à microprocesseur et les objectifs Nikkor sans microprocesseur. Les objectifs à microprocesseur sont dotés de contacts électriques CPU.

3 Procédures du mode flash contrôleur



- 1 Appuyez sur les commandes marche/arrêt [ON/OFF] de l'appareil photo pour activer le flash contrôleur et les flashes asservis.**
 - Assurez-vous que les témoins de disponibilité rouges s'allument et que les flashes ont été entièrement recyclés.
 - Assurez-vous que les indicateurs du flash sans câble, du mode contrôleur et de l'appareil photo compatible CLS sont correctement affichés sur l'écran ACL.

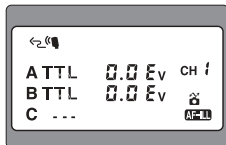

Affichage en mode contrôleur

- 2 Réglage des fonctions de contrôleur**

Réglez les fonctions de contrôleur du contrôleur.

 - Maintenez la commande [SEL](FUNC.) enfoncée pendant environ 2 secondes pour basculer entre le mode contrôleur et le mode flash stroboscopique.

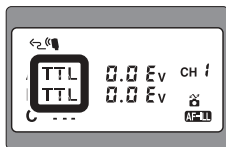

- 3 Réglage du mode flash des flashes asservis**

Réglez le mode flash du flash asservi sur TTL, AA, M ou --- (flash annulé).

 - Appuyez sur la commande [SEL](FUNC.) pour faire clignoter le mode flash de chacun des groupes. Appuyez sur la commande [MODE] pour régler le mode de flash.

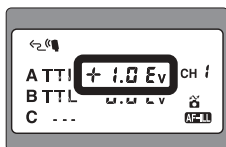

- 4 Réglage de la correction de l'intensité de l'éclair des flashes asservis (en mode TTL ou AA)**

La correction de l'intensité de l'éclair peut être réglée par incréments ou décréments de 1/3 sur des valeurs comprises entre +3,0 et -3,0 IL.

 - Les valeurs de correction de l'intensité de l'éclair peuvent être réglées séparément pour chaque groupe.
 - Appuyez sur la commande [SEL](FUNC.) pour afficher la valeur de correction de l'intensité de l'éclair du groupe (celle-ci clignote). Appuyez sur la commande [◀] ou [▶] pour augmenter ou diminuer la valeur. Appuyez à nouveau sur la commande [SEL](FUNC.). La valeur arrête de clignoter. La dernière valeur qui clignote est celle qui a été réglée automatiquement.
 - Les valeurs sont affichées au format décimal (0,3 pour 1/3 et 0,7 pour 2/3).
 - Maintenez enfoncée la commande [◀] ou [▶] pour augmenter ou diminuer rapidement la valeur.
 - La valeur clignote pendant le réglage et s'arrête de clignoter si vous n'avez effectué aucun réglage après six clignotements. La dernière valeur qui clignote est celle qui a été réglée automatiquement.

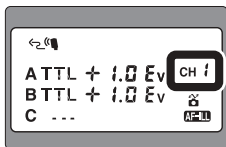

5 Réglage d'un numéro de canal sur le flash contrôleur

Réglez le canal de communication par lequel le flash contrôleur et les flashes asservis échangent des données.

- Sélectionnez l'un des quatre canaux disponibles. Le même numéro de canal est réglé pour tous les groupes (A, B et C).
- Appuyez sur la commande [SEL](FUNC.) pour afficher le numéro de canal (qui clignote). Appuyez sur la commande [◀] ou [▶] pour modifier le numéro de canal. Appuyez à nouveau sur la commande [SEL](FUNC.). Le numéro de canal arrête de clignoter. La dernière valeur qui clignote est celle qui a été réglée automatiquement.
- Le numéro de canal clignote pendant le réglage et s'arrête de clignoter si vous n'avez effectué aucun réglage après six clignotements. La dernière valeur qui clignote est celle qui a été réglée automatiquement.

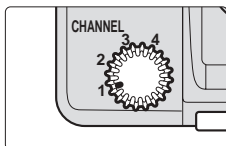

6 Réglage d'un numéro de canal sur les flashes asservis

Sélectionnez l'un des quatre canaux disponibles. Veillez à choisir le même numéro de canal que celui spécifié sur le SU-800.

- Veillez à sélectionner le canal numéro 3 sur le ou les flashes asservis si vous utilisez un appareil photo Nikon série D70, sinon le ou les flashes asservis ne se déclencheront pas.
- Si vous utilisez le SB-R200, tournez le sélecteur [CHANNEL] pour régler le numéro de canal.
- Si vous utilisez le SB-800 ou le SB-600, lisez le mode d'emploi de chaque modèle.

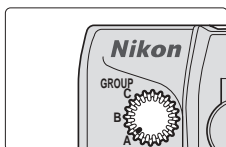

7 Réglage d'un groupe sur les flashes asservis

Réglez le groupe du ou des flashes asservis sur A, B ou C. Une fois le groupe défini, les flashes asservis fonctionneront conformément aux commandes de chaque groupe telles que spécifiées sur le contrôleur.

- Réglez le groupe du ou des flashes asservis sur le groupe A lorsque vous utilisez un appareil photo Nikon série D70, sinon le ou les flashes asservis ne se déclencheront pas.
- Si vous utilisez le SB-R200, tournez le sélecteur [GROUP] pour régler le nom du groupe.
- Si vous utilisez le SB-800 ou le SB-600, lisez le mode d'emploi de chaque modèle.

3 Procédures du mode flash contrôleur

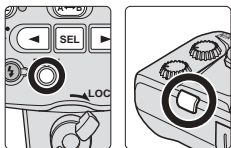

8 Composition d'une photo et photographie au flash
Vérifiez si les témoins de disponibilité rouges sont allumés, puis appuyez sur le déclencheur.

- Pour obtenir des informations détaillées sur les tests d'éclair, consultez la page 88.

❗ Si le témoin de disponibilité rouge clignote immédiatement après la prise de vue

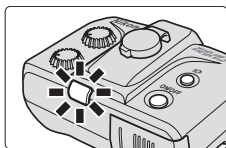

En mode TTL, le témoin de disponibilité rouge du flash clignote pendant environ 3 secondes après le déclenchement du flash si l'éclair a été émis à pleine intensité et s'il existe un risque de sous-exposition (les témoins de disponibilité présents sur le SU-800 et qui apparaissent dans le viseur de l'appareil photo ne clignent pas).

Pour corriger l'exposition, rapprochez-vous du sujet, choisissez une sensibilité ISO supérieure ou utilisez une ouverture plus grande et reprenez la photo.

- Lorsque le flash SB-800 ou SB-600 est utilisé en tant que flash asservi, le témoin de disponibilité rouge du SB-800 ou du SB-600 clignote pendant 3 s après son déclenchement. Le niveau de sous-exposition s'affiche. (Pour plus d'informations, lisez le mode d'emploi du flash.)

❗ En mode M (manuel), réglez l'intensité du flash manuel.

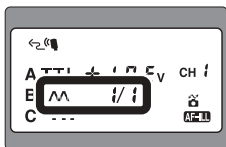

- L'intensité du flash manuel peut être réglée séparément pour chaque groupe.
- Appuyez sur la commande [SEL](FUNC.) pour afficher l'intensité du flash manuel (qui clignote). Appuyez sur la commande [◀] ou [▶] pour augmenter ou diminuer la valeur. Appuyez à nouveau sur la commande [SEL](FUNC.). La valeur arrête de clignoter. La dernière valeur qui clignote est celle qui a été réglée automatiquement.
- L'intensité du flash manuel peut être réglée par incréments ou décréments de 1 entre M1/1 et M1/128. (M1/1 est pré-réglé d'origine.)
- Maintenez enfoncée la commande [◀] ou [▶] pour augmenter ou diminuer rapidement la valeur.
- La valeur clignote pendant le réglage et s'arrête de clignoter si vous n'avez effectué aucun réglage après six clignotements. La dernière valeur qui clignote est celle qui a été réglée automatiquement.

Autres fonctions

Vous trouverez dans cette section des informations détaillées sur chacune des fonctions du SU-800 et du SB-R200. Prenez soin de consulter le mode d'emploi de votre appareil photo afin de prendre connaissance des informations spécifiques à ses réglages et fonctions.

- 1** Exécution d'un test d'éclair pour contrôler l'exposition
- 2** Vérification de l'éclairage avant la prise de vue (lampe pilote)
- 3** Utilisation de la lampe de direction (illuminateur d'assistance à la mise au point)
- 4** Mise au point automatique au flash en faible lumière
- 5** Valeur de correction de l'intensité de l'éclair
- 6** Mode flash stroboscopique
- 7** Synchro flash ultra-rapide auto FP
- 8** Mémorisation de la puissance du flash (mémorisation FV)

1 Exécution d'un test d'éclair pour contrôler l'exposition

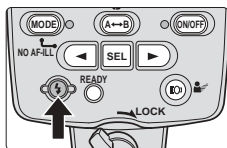

En mode flash macro deux éclairages

Lorsque l'utilisateur appuie sur la commande [Test] du SU-800, le SB-R200 du groupe A se déclenche en une seconde, suivi deux secondes plus tard par le flash du groupe B qui se déclenche avec une intensité égale à M1/64.

- Le ou les flashes du groupe A ou B dont le déclenchement est réglé sur « annulé » se déclenchent également.

En mode flash macro trois éclairages

Lorsque l'utilisateur appuie sur la commande [Test] du SU-800, le SB-R200 du groupe A se déclenche en une seconde, suivi deux secondes plus tard par le flash du groupe B, puis trois secondes plus tard par le flash du groupe C, qui se déclenche avec une intensité égale à M1/64.

- Les flashes du groupe A, B ou C dont le déclenchement a été réglé sur « annulé » se déclenchent également.

En mode flash contrôleur

Lorsque l'utilisateur appuie sur la commande [Test] du SU-800, le ou les flashes asservis du groupe A se déclenchent en une seconde, suivis deux secondes plus tard par le ou les flashes du groupe B et trois secondes plus tard par celui ou ceux du groupe C.

- Le SB-R200 se déclenche avec une intensité égale à M1/64 quel que soit le réglage du mode flash tandis que le SB-800 et le SB-600 se déclenchent avec une intensité égale à M1/16.
- Les flashes du groupe A, B ou C dont le déclenchement a été réglé sur « annulé » se déclenchent également.

En mode flash stroboscopique

Lorsque l'utilisateur appuie sur la commande [Test] du SU-800, le ou les flashes asservis du groupe A se déclenchent en une seconde, suivis deux secondes plus tard par le ou les flashes du groupe B et trois secondes plus tard par celui ou ceux du groupe C.

- Le SB-800 ou le SB-600 se déclenche avec une intensité égale à M1/16 quel que soit le réglage du mode flash.
- Les flashes des groupes A, B et C dont le déclenchement a été réglé sur « annulé » se déclenchent également.

2 Vérification de l'éclairage avant la prise de vue (lampe pilote)

Appuyez sur la commande de la lampe de direction. Le flash se déclenche à plusieurs reprises avec une intensité réduite. Cette fonction s'avère utile pour vérifier l'éclairage et les ombres projetées sur le sujet avant de prendre effectivement la photo.

- Elle fonctionne uniquement une fois que le témoin de disponibilité rouge est allumé.

En mode macro

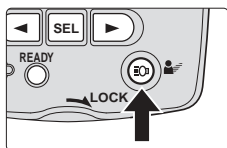

Si vous appuyez sur la commande de la lampe de direction du SU-800, puis la relâchez 1 seconde après, la lampe pilote du SB-R200 se déclenche avec une intensité réduite pendant environ 1 seconde. Lorsque vous appuyez sur la commande de contrôle de la profondeur de champ d'un appareil photo prenant en charge la lampe pilote, la lampe pilote du SB-R200 se déclenche aussi pendant une seconde environ.

- Si la lampe de direction est allumée, elle s'éteint.
- Le SB-R200 dans un groupe dont le déclenchement a été réglé sur « annulé » ne se déclenche pas.

En mode contrôleur

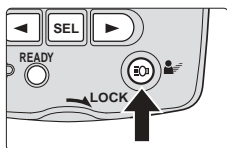

Déclenchement à partir du SU-800

Si vous appuyez sur la commande de la lampe de direction du SU-800, puis la relâchez 1 seconde après, les lampes pilote des flashes asservis des groupes dont le déclenchement est activé (icône clignotante) se déclenchent pendant environ 1 seconde.

- Le ou les flashes asservis d'un groupe dont le déclenchement est réglé sur « annulé » ne se déclenchent pas.

Déclenchement à partir de l'appareil photo

Lorsque vous appuyez sur la commande de contrôle de la profondeur de champ d'un appareil photo prenant en charge la lampe pilote, la lampe pilote du flash asservi se déclenche pendant une seconde environ.

- Le ou les flashes asservis d'un groupe dont le déclenchement est réglé sur « annulé » ne se déclenchent pas.

N'appuyez pas sur le déclencheur pendant le déclenchement de la lampe pilote

Vous ne pouvez pas obtenir l'exposition adéquate si vous appuyez sur le déclencheur pendant le déclenchement de la lampe pilote.

3 Utilisation de la lampe de direction (illuminateur d'assistance à la mise au point)

La lampe de direction du SB-R200 permet de contrôler la direction de la lumière émise par le flash.

● Activation et annulation de la lampe de direction à l'aide de la commande correspondante du SU-800

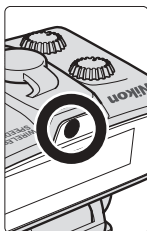
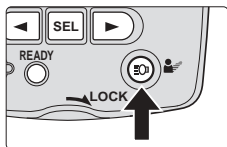

Maintenez enfoncée la commande de la lampe de direction du SU-800 pendant 1 seconde minimum. Toutes les lampes de direction du SB-R200 s'allument.

- La lampe de direction s'allume pendant 60 secondes, puis s'éteint automatiquement. Pour annuler l'illumination avant d'atteindre les 60 secondes, appuyez à nouveau sur la commande de la lampe de direction pendant plus d'une seconde.
- Il peut être nécessaire d'appuyer à deux reprises sur la commande en fonction des conditions d'utilisation du SB-R200.
- La lampe de direction s'éteint également :
 - Lorsque vous appuyez sur le déclencheur
 - Lorsque vous exécutez un test d'éclair
 - Lorsque vous déclenchez la lampe pilote
 - Lorsque vous appuyez sur la commande marche/arrêt [ON/OFF] du SB-R200
 - Lorsque vous appuyez sur la commande de la lampe de direction du SB-R200
 - Lorsque vous activez la mémorisation FV de l'appareil photo

● Activation et annulation de la lampe de direction à l'aide de la commande correspondante du SB-R200

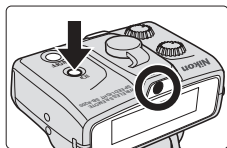

Si vous appuyez sur la commande de la lampe de direction du SB-R200 tandis que cette dernière désactivée, elle s'allume.

- Si la lampe de direction est allumée, elle s'éteint.
- La lampe de direction s'allume pendant 60 secondes, puis s'éteint automatiquement. Pour annuler l'éclairage pendant ces 60 secondes, appuyez à nouveau sur la commande de la lampe de direction.

4 Mise au point automatique au flash en faible lumière

En mode flash contrôleur et en mode flash stroboscopique, si la lumière est trop faible pour la mise au point automatique normale, l'illuminateur d'assistance AF s'allume afin de permettre l'exécution d'une photo au flash avec mise au point automatique. Cette fonction est activée par un signal émis par l'appareil photo.

- L'illuminateur d'assistance AF ne fonctionne pas en mode flash macro.
- L'illuminateur d'assistance AF du SU-800 prend en charge le système autofocus multizone des appareils photo compatibles CLS.

La meilleure distance de prise de vue avec l'illuminateur d'assistance AF est la suivante :

environ 1 à 10 m avec un objectif 50 mm f/1.8 ou moins en fonction de l'objectif utilisé.

Focale d'objectif utilisable :

24 mm à 105 mm

Activation et annulation de l'illuminateur d'assistance AF

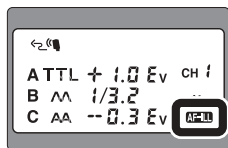

Vous pouvez spécifier l'activation ou l'annulation de l'illuminateur d'assistance AF même si l'appareil photo envoie un signal. Appuyez simultanément sur les commandes [MODE] + [◀] pendant environ 2 secondes pour basculer entre AF-ILL (activé) et NO AF-ILL (annulé).

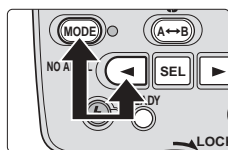

Remarques sur l'utilisation de l'illuminateur d'assistance AF

- Si l'indicateur de mise au point n'apparaît pas dans le viseur de l'appareil photo même si l'illuminateur d'assistance AF- est activé, effectuez la mise au point manuellement.
- L'illuminateur d'assistance AF ne s'allume pas si la mise au point automatique de l'appareil photo est mémorisée ou si le témoin de disponibilité du SU-800 ne s'allume pas.
- Pour plus d'informations, consultez le mode d'emploi de votre appareil photo.

5 Valeur de correction de l'intensité de l'éclair

Vous pouvez corriger l'exposition du sujet éclairé par le flash sans affecter l'exposition de l'arrière-plan en modifiant le niveau d'intensité du flash.

Réglage de la correction de l'intensité de l'éclair

À titre indicatif, une correction positive peut être nécessaire pour éclaircir davantage le sujet principal. De même, une correction négative peut être nécessaire pour l'assombrir.

En mode flash à ouverture auto et en mode flash auto TTL (avec le SB-800)

Corriger l'exposition du sujet principal éclairé par le flash sans toucher à celle de l'arrière-plan en ajustant l'émission de l'éclair du SB-800 ou du contrôleur SU-800 s'appelle corriger l'intensité de l'éclair.

- La correction peut être réglée par incréments ou décréments de 1/3 sur des valeurs comprises entre +3,0 et -3,0 IL.
- La correction de l'intensité de l'éclair ne sera pas annulée par la mise hors tension du flash. Pour l'annuler, réinitialisez la valeur de correction en la réglant sur « 0 ».
- Sur les appareils photo reflex dont le flash intégré offre une fonction de correction de l'exposition, vous pouvez corriger l'intensité de l'éclair sur l'appareil photo, le SB-800 ou le SU-800. (Pour obtenir des informations détaillées, consultez le mode d'emploi de l'appareil photo.) Si vous utilisez simultanément les deux fonctions de correction de l'exposition, la correction réelle correspondra au cumul des deux valeurs de correction.
- Dans ce cas, l'écran ACL du flash (SB-800 ou SU-800) affiche uniquement la valeur de correction définie sur le flash (SB-800 or SU-800).

En mode flash manuel

Corriger uniquement l'exposition du sujet éclairé par le flash en modifiant intentionnellement l'intensité du flash.

Remarques sur le mode flash à ouverture auto avec le SB-800.

Une sous-exposition peut intervenir en fonction des conditions de prise de vue. Il est conseillé d'utiliser le mode flash auto TTL si vous utilisez un appareil photo qui prend en charge ce mode.

6 Mode flash stroboscopique

Qu'est-ce que le mode flash stroboscopique ?

En mode flash stroboscopique, le flash se déclenche à plusieurs reprises au cours d'une même exposition, créant ainsi un effet stroboscopique. Ce mode s'avère utile pour photographier des sujets qui se déplacent rapidement. Si vous utilisez des appareils photo compatibles CLS, le SU-800 contrôle indépendamment pour chaque groupe l'intensité des flashes asservis (tels que le SB-800) qui sont divisés en trois groupes (A, B et C).

- Veillez à lire le mode d'emploi du flash utilisé.

Flashes disponibles

Le SB-800 et le SB-600

Remarques sur le mode flash stroboscopique

- Vous ne pouvez pas utiliser le SB-R200.
- Vous ne pouvez pas déclencher ou annuler les flashes du groupe A ou B à l'aide du sélecteur [A↔B]. Utilisez le réglage du mode de flash.
- Veillez à utiliser des piles neuves. Laissez au flash le temps de se recycler entre chaque prise de vue.
- Comme des vitesses d'obturation lentes sont utilisées, il est conseillé d'employer un pied pour éviter tout risque de bougé de l'appareil photo et du flash.

Éléments à régler en mode flash stroboscopique

Les éléments suivants peuvent être réglés sur le SU-800 en mode flash stroboscopique.

- Le numéro de canal (1, 2, 3, 4)
- Le nom du groupe (A, B, C)
- Le déclenchement ou l'annulation des flashes de chaque groupe
- L'intensité du flash manuel, la fréquence et le nombre d'éclairs stroboscopiques par vue

Réglages du mode flash stroboscopique

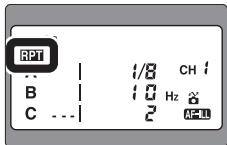

Affichage en mode flash stroboscopique

Réglez le sélecteur Contrôleur/Macro du SU-800 sur la fonction Contrôleur. Ensuite, maintenez la commande [SEL](FUNC.) enfoncée pendant environ 2 secondes pour passer du mode flash stroboscopique au mode flash contrôleur (et inversement).

- Vérifiez si « RPT » s'affiche.

6 Mode flash stroboscopique

Réglage d'un numéro de canal sur le SU-800

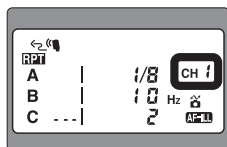

Appuyez sur la commande [SEL](FUNC.) sur le SU-800 pour afficher le numéro de canal (qui clignote). Appuyez sur la commande [◀] ou [▶] pour modifier le numéro de canal. Appuyez à nouveau sur la commande [SEL](FUNC.). Le numéro de canal arrête de clignoter. La dernière valeur qui clignote est celle qui a été réglée automatiquement.

- Sélectionnez l'un des quatre canaux disponibles. Le même numéro de canal est réglé pour tous les groupes (A, B et C).

Réglage d'un groupe et d'un numéro de canal sur le flash



Affichage si vous utilisez le SB-800

Réglez le même numéro de canal que celui spécifié sur le SU-800.

- Pour obtenir des informations spécifiques sur les réglages, consultez le mode d'emploi du flash.

Réglage du mode de flash de chaque groupe

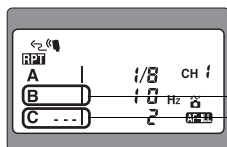

Déclenchement

Déclenchement annulé

Appuyez sur la commande [SEL](FUNC.) pour afficher le groupe (qui clignote). Appuyez sur la commande [MODE] pour déclencher ou annuler les flashes du groupe.

Réglage de l'intensité de l'éclair, de la fréquence (Hz) et du nombre d'éclairs stroboscopiques par vue

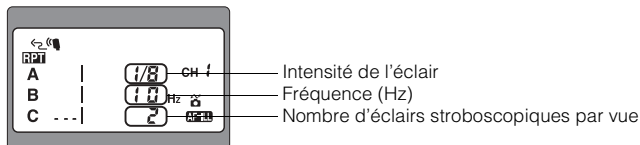

Réglez pour chaque groupe une intensité du flash manuel, une fréquence et un nombre d'éclairs stroboscopiques par vue identiques.

Appuyez sur la commande [SEL](FUNC.) pour afficher les éléments à régler (qui clignotent). Appuyez sur la commande [◀] ou [▶] pour modifier les valeurs à régler. Appuyez à nouveau sur la commande [SEL](FUNC.). La valeur arrête de clignoter. La dernière valeur qui clignote est celle qui a été réglée automatiquement.

- Maintenez enfoncée la commande [◀] ou [▶] pour augmenter ou diminuer rapidement la valeur.
- L'élément clignote pendant le réglage et s'arrête de clignoter si vous n'avez effectué aucun réglage après six clignotements. La dernière valeur qui clignote est celle qui a été réglée automatiquement.

🔧 Réglage de l'intensité de l'éclair, de la fréquence (Hz) et du nombre d'éclairs stroboscopiques par vue

Intensité de l'éclair

- L'intensité du flash manuel peut être réglée par incréments ou décréments de 1 entre M1/8 et M1/128. (Le réglage par défaut est M1/8.)

Fréquence

- La fréquence (Hz) correspond au nombre d'éclairs par seconde. Elle peut être réglée sur une valeur comprise entre 1 et 100. (Le réglage par défaut est 10.)

Nombre d'éclairs stroboscopiques par vue

- Vous pouvez régler le nombre d'éclairs stroboscopiques sur une valeur comprise entre 1 et 90. (Le réglage par défaut est 2.)
- Le nombre réel d'éclairs par vue diminue par rapport à celui sélectionné au fur et à mesure que la vitesse d'obturation augmente ou que le nombre d'éclairs par seconde diminue, car tous les éclairs sont émis au cours d'une seule et même exposition.
- Le nombre maximal d'éclairs stroboscopiques par vue varie en fonction de la fréquence et de l'intensité de l'éclair. Pour plus d'informations, consultez le mode d'emploi de votre flash.

7 Synchro flash ultra-rapide auto FP

Ce mode est disponible avec les appareils photo qui le prennent en charge. Vous ne pouvez pas régler le mode synchro flash ultra-rapide auto FP directement sur le SU-800 ou sur le SB-R200, mais vous devez le régler sur l'appareil photo.

Il est désormais possible d'avoir une synchronisation ultra-rapide du flash avec la vitesse d'obturation la plus rapide de votre appareil photo. Avec ce mode, le mode synchro flash ultra-rapide auto FP est automatiquement activé lorsque la vitesse d'obturation dépasse la vitesse de synchronisation de l'appareil photo. Ceci est utile si vous voulez utiliser une ouverture plus grande afin de réduire la profondeur de champ et d'estomper ainsi l'arrière-plan.

- Les modes de flash disponibles sont i-TTL, flash à ouverture auto et flash manuel.



Plages de portée du flash utilisables en mode synchro flash ultra-rapide auto FP avec le SB-R200 (en mode TTL) (m)

ISO \ Ouverture	25	50	100	200	400	800	1600
f/1,4	0,6-2,3	0,6-3,3	0,6-4,6	0,6-6,5	0,8-9,2	1,1-13	1,6-18
f/2	0,6-1,6	0,6-2,3	0,6-3,3	0,6-4,6	0,6-6,5	0,8-9	1,1-13
f/2,8	0,6-1,1	0,6-1,6	0,6-2,3	0,6-3,3	0,6-4,6	0,6-6,5	0,8-9
f/4	0,6-0,8	0,6-1,1	0,6-1,6	0,6-2,3	0,6-3,3	0,6-4,6	0,6-6,5
f/5,6	0,6-0,6	0,6-0,8	0,6-1,1	0,6-1,6	0,6-2,3	0,6-3,3	0,6-4,6
f/8	–	0,6-0,6	0,6-0,8	0,6-1,1	0,6-1,6	0,6-2,3	0,6-3,3
f/11	–	–	0,6-0,6	0,6-0,8	0,6-1,1	0,6-1,6	0,6-2,3
f/16	–	–	–	0,6-0,6	0,6-0,8	0,6-1,1	0,6-1,6
f/22	–	–	–	–	0,6-0,6	0,6-0,8	0,6-1,1
f/32	–	–	–	–	–	0,6-0,6	0,6-0,8

En mode flash manuel

Si vous utilisez le flash manuel en mode synchro flash ultra-rapide auto FP, l'intensité du SB-R200 peut être extrêmement faible lorsque l'intensité du flash manuel est réglée sur une valeur peu élevée. Il ne s'agit toutefois pas d'un dysfonctionnement. L'intensité de l'éclair peut également varier en fonction des conditions de prise de vue du sujet.

Nombre guide en mode synchro flash ultra-rapide auto FP avec le SB-R200 (m)

Intensité de l'éclair	Sensibilité ISO						
	25	50	100	200	400	800	1600
M1/1	1,4	2,0	2,8	4,0	5,6	8,0	11,3
M1/2	1,0	1,4	2,0	2,8	4,0	5,6	8,0
M1/4	0,7	1,0	1,4	2,0	2,8	4,0	5,6
M1/8	0,5	0,7	1,0	1,4	2,0	2,8	4,0
M1/16	0,3	0,5	0,7	1,0	1,4	2,0	2,8
M1/32	0,2	0,3	0,5	0,7	1,0	1,4	2,0
M1/64	0,1	0,2	0,3	0,5	0,7	1,0	1,4

- Le nombre guide en mode synchro flash ultra-rapide auto FP ci-dessus s'applique lorsque la vitesse d'obturation est réglée sur 1/500 s.
- Le nombre guide en mode synchro flash ultra-rapide auto FP ci-dessus varie en fonction de la vitesse d'obturation. Par exemple, lorsque la vitesse d'obturation passe de 1/500 s à 1/1000 s, le nombre guide diminue de 1 IL. En d'autres termes, plus la vitesse d'obturation est élevée, plus le nombre guide décroît.

8 Mémorisation de la puissance du flash (mémorisation FV)

Ce mode est disponible avec les appareils photo qui le prennent en charge. Vous ne pouvez pas régler la fonction Mémorisation FV directement sur le SU-800 ou sur le SB-R200. Réglez-la sur l'appareil photo.

La puissance du flash ou « FV » (Flash Value) est la quantité d'exposition au flash requise par le sujet. En utilisant la mémorisation de la puissance du flash avec les appareils photo compatibles, vous pouvez mémoriser l'exposition au flash adaptée à votre sujet principal. Cette exposition au flash reste mémorisée même si vous modifiez l'ouverture, la composition ou la focale du zoom.

- Les modes de flash disponibles sont i-TTL et flash à ouverture auto.

Fonctionnement des flashes avec les différents accessoires

Cette section décrit le fonctionnement des flashes avec les différents accessoires.

Prenez soin de lire le mode d'emploi de votre appareil photo afin de prendre connaissance des informations spécifiques à ses réglages et fonctions.

-
- 1** Prises de vues au flash avec les filtres gélatine colorés
 - 2** Prises de vues au flash avec l'adaptateur pour macro extrême SW-11
 - 3** Prises de vues au flash avec le diffuseur SW-12 et le bras flexible SW-C1
 - 4** Prises de vues au flash avec le support-pied AS-20

1 Prises de vues au flash avec les filtres gélatine colorés

Le jeu de filtres couleur SJ-R200 (pour kit SB-R200) renferme deux filtres destinés à équilibrer la couleur de la lumière : le FL-G1 pour prendre des photos au flash à la lumière fluorescente et le TN-A1 pour la lumière incandescente/tungstène d'une part, et les filtres BLEU et ROUGE qui permettent d'ajouter des teintes spéciales à la scène.

- Le jeu de filtres couleur SJ-2 (en option) comporte un total de 20 filtres en 8 modèles de filtres gélatine colorés (p. 123).

Exemple I



Mode flash trois éclairages (avec un filtre gélatine coloré)

Un SB-R200 doté d'un filtre gélatine coloré est placé derrière le sujet et dirigé vers le mur pour mettre en valeur la blancheur immaculée de l'arrière-plan.

Le SB-800 principal éclaire le sujet depuis l'avant et le SB-600 procure une lumière forte depuis l'arrière pour accentuer le sujet et créer un bel éclairage rasant sur la chevelure.

I-1

Réglage des flashes

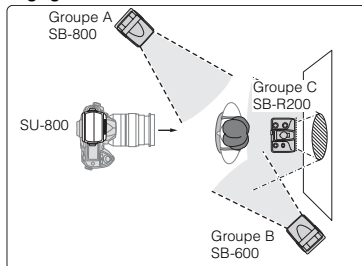

- Appareil photo : D70
- Objectifs : AF-S DX Zoom-Nikkor 18-70 mm f/3.5-4.5G IF-ED
- Groupe A : SB-800 (TTL)
- Groupe B : SB-600 (TTL)
- Groupe C : SB-R200 (M)

L'exemple I-3 de « Close-up Speedlight Photography Examples » a été photographié en mode flash deux éclairages en utilisant deux filtres gélatine colorés différents. I-2 a été photographié en mode flash trois éclairages sans filtre gélatine coloré. I-4 a été photographié en mode flash deux éclairages sans filtre gélatine coloré.

Exemple H



Mode flash deux éclairages

Deux SB-R200 dotés de filtres gélatine colorés rouge et bleu (fournis) sont dirigés vers le mur et placés au-dessus de la scène pour ajouter des couleurs.

H-3

Réglage des flashes

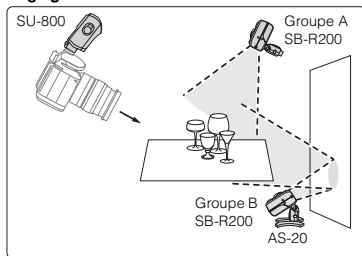

- Appareil photo : D70
- Objectifs : AF-S DX Zoom-Nikkor 18-70 mm f/3.5-4.5G IF-ED
- Groupe A : SB-R200 (TTL)
- Groupe B : SB-R200 (TTL)

Les exemples H-2 et H-5 de « Close-up Speedlight Photography Examples » ont été photographiés dans les mêmes conditions que celles de l'exemple H-3.

● Dosage de la lumière provenant du flash

Avec un appareil photo numérique, si vous photographiez au flash sous lumière fluorescente avec la balance des blancs de l'appareil photo réglée sur « Flash », le sujet principal éclairé par le flash paraîtra normal. Cependant, l'arrière-plan paraîtra verdâtre. Pour compenser cet effet, utilisez le FL-G1 (filtre gélatine vert) pour donner à la lumière provenant du flash la même couleur que la lumière fluorescente, puis réglez la balance des blancs de l'appareil photo sur « Fluorescente ». Suivez la même procédure lorsque vous photographiez sous lumière incandescente/tungstène en utilisant le filtre TN-A1. Dans ce cas, réglez la balance des blancs sur « Incandescente ».

- Disponible avec les appareils photo permettant la balance des blancs. Vous ne pouvez pas régler la balance des blancs sur le flash. Choisissez la balance des blancs adéquate sur votre appareil photo numérique. Pour obtenir des informations détaillées, consultez le mode d'emploi de votre appareil photo.

● Utilisation de filtres colorés pour ajouter des teintes spéciales à une scène

Vous pouvez utiliser des filtres gélatine colorés pour ajouter des teintes spéciales et rendre différemment une scène.

- Ajustez la balance des blancs de votre appareil photo numérique (si la fonction est disponible) sur « Flash » afin d'obtenir les meilleurs résultats possibles.

● Remarques sur l'utilisation des filtres gélatine colorés

- Les filtres gélatine colorés sont des consommables. S'ils s'abîment ou perdent leur couleur, achetez le jeu de filtres couleur SJ-2.
- Si les filtres gélatine colorés se déforment en raison de la chaleur générée par la tête de flash, cela n'affecte pas leur performance. N'utilisez pas ces filtres lorsque vous prenez des photos en mode flash stroboscopique, car ils risquent de se déformer rapidement avec la chaleur.
- Il n'y a pas de recto et de verso sur les filtres gélatine colorés. À moins que les filtres perdent leurs couleurs, d'éventuelles rayures n'affectent en rien leurs performances.
- L'importance de la correction d'exposition à appliquer, indiquée sur chaque filtre, n'est donnée qu'à titre indicatif. Faites quelques essais pour déterminer la correction d'exposition vraiment nécessaire.
- Pour ôter la poussière ou la saleté, nettoyez le filtre avec un chiffon doux et propre.

1 Prises de vues au flash avec les filtres gélatine colorés

Comment utiliser des filtres gélatine colorés ?

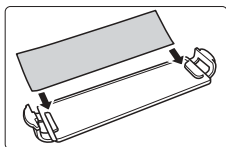

1 Insérez le filtre gélatine coloré dans le porte-filtre couleur SZ-1.

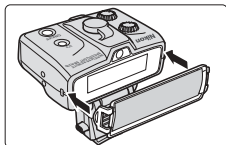

2 Fixez le SZ-1 au SB-R200.



3 Réglez la balance des blancs sur votre appareil photo numérique, puis prenez la photo.

- Pour obtenir des informations détaillées sur les tests d'éclair, consultez la page 88.

Utilisation des filtres gélatine colorés

Pour	Filtre gélatine	Ajuster la balance des blancs de l'appareil photo sur :
Doser la couleur de la lumière émise par le flash afin qu'elle corresponde à celle d'une lumière fluorescente	FL-G1	Fluorescente
Doser la couleur de la lumière émise par le flash afin qu'elle corresponde à celle d'une lumière incandescente ou tungstène	TN-A1	Incandescente
Créer des effets intéressants en changeant la couleur de la lumière émise par le flash	Filtres gélatine colorés	Flash

2 Prises de vues au flash avec l'adaptateur pour macro extrême SW-11

Avec l'adaptateur pour macro extrême SW-11, vous pouvez incurver la lumière du flash du SB-R200 vers l'axe optique pour créer des effets d'éclairage lors de prises de vue en gros plan.

- Lorsque vous utilisez le SW-11, la distance entre l'objectif et le sujet doit être inférieure ou égale à 15 cm. Si vous dépassez cette limite, l'éclairage du flash risque de ne pas être régulier.
- Il est recommandé d'utiliser un objectif Micro-Nikkor avec l'adaptateur SW-11.

Exemple G

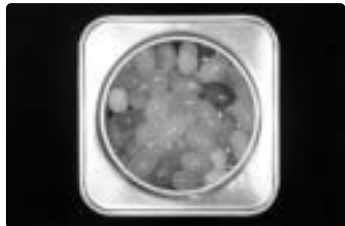

G-4

Réglage des flashes

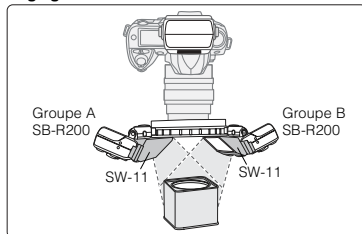

- Appareil photo : D70
 - Objectif : AF Micro-Nikkor 60 mm f/2.8D
 - Groupe A : SB-R200 (TTL)
 - Groupe B : SB-R200 (TTL)
- L'exemple G-5 de « Close-up Speedlight Photography Examples » a été photographié à l'aide du SW-11.

Mode flash deux éclairages (avec le SW-11)

Deux SB-R200 sont utilisés avec l'adaptateur pour macro extrême SW-11 fixé sur les deux appareils. Comme l'éclair du flash est incurvé vers l'axe optique, cela engendre des images aux couleurs extrêmement vives tout en garantissant un éclairage suffisant de l'arrière-plan.

● Fonctionnement des flashes avec les différents accessoires

Utilisation de l'adaptateur pour macro extrême SW-11

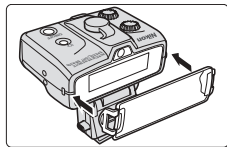

- 1 Fixez le porte-filtre couleur SZ-1 sur la tête de flash du SB-R200.

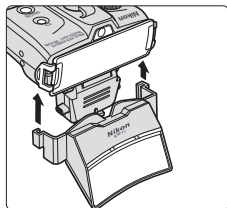

- 2 Placez le SW-11 sur le SZ-1.
Pour fixer le SW-11, faites-le glisser vers le haut en alignant ses glissières sur les côtés du SZ-1.

2 Prises de vues au flash avec l'adaptateur pour macro extrême SW-11

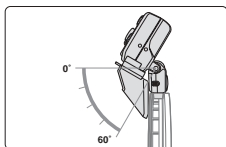

- 3** Inclinez la tête de flash du SB-R200 de 60° vers l'axe optique.

Utilisation efficace de l'adaptateur pour macro extrême SW-11

Pour de meilleurs résultats, utilisez le SW-11 lorsque vous prenez au flash des photos en gros plan. Veillez à incliner la tête de flash de 60° vers l'axe optique.

3 Prises de vues au flash avec le diffuseur SW-12 et le bras flexible SW-C1

Fixez le diffuseur SW-12 Nikon fourni sur la tête de flash pour une meilleure diffusion de la lumière du SB-R200 et un éclairage extrêmement doux pratiquement sans ombre.

Exemple C



Mode flash deux éclairages (avec le diffuseur SW-12)

Le diffuseur SW-12 atténue la lumière du flash et adoucit les ombres de manière à faire ressortir le niveau de détail du gâteau. Les ombres plus naturelles accentuent l'impression de douceur et de fraîcheur du gâteau : un résultat bien meilleur que si vous utilisiez le flash sans le diffuseur SW-12.

C-1

Réglage des flashes

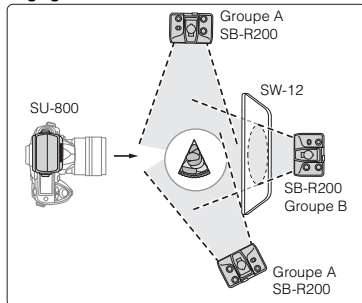

- Appareil photo : D70
- Objectif : AF Micro-Nikkor 60 mm f/2.8D
- Groupe A : SB-R200 (TTL)
- Groupe B : SB-R200 (TTL)

L'exemple C-4 de « Close-up Speedlight Photography Examples » a été photographié dans les mêmes conditions que celles du C-1, les exemples C-2 et C-5 ont été photographiés sans le diffuseur SW-12, tandis que l'exemple C-3 a été photographié avec un seul flash intégré.

Exemple E



Mode flash deux éclairages (avec le diffuseur SW-12)

Deux SB-R200 sont utilisés pour éclairer les petits objets des deux côtés afin d'illuminer leurs détails délicats. L'éclairage provenant d'un SB-R200 avec diffuseur fixé à gauche crée une douce mise en valeur tout en restituant des couleurs vives.

E-1

Réglage des flashes

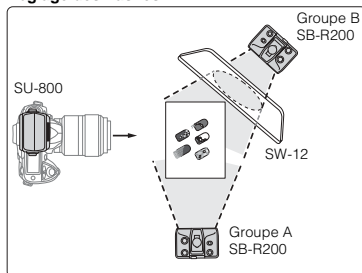

- Appareil photo : D70
- Objectif : AF Micro-Nikkor 105 mm f/2.8D
- Groupe A : SB-R200 (TTL)
- Groupe B : SB-R200 (TTL)

L'exemple E-2 de « Close-up Speedlight Photography Examples » a été photographié à l'aide du diffuseur SW-12.

3 Prises de vues au flash avec le diffuseur SW-12 et le bras flexible SW-C1

Fixation du bras flexible SW-C1 au SX-1

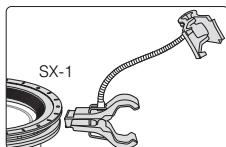

- 1 Aligned l'une des attaches du bras flexible sur la rainure de montage de la bague de fixation SX-1.

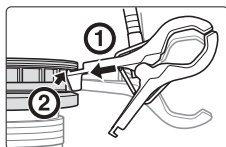

- 2 Comme indiqué dans l'illustration, insérez l'attache tout en alignant la rainure de montage du bras SW-C1 sur l'avant de la rainure de montage de la bague de fixation SX-1.

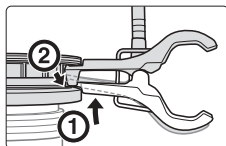

- 3 Tout en maintenant une attache du bras, ouvrez l'autre de manière à ce que la butée se ferme et glisse dans le SX-1, puis relâchez.
 - Assurez-vous que la rainure du SW-C1 s'engage dans celle du SX-1.

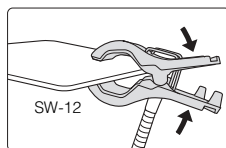

- 4 Serrez le diffuseur SW-12 au moyen du bras flexible SW-C1.
 - Comme indiqué dans les illustrations ci-dessous, vous pouvez utiliser le bras flexible SW-C1 dans deux réglages différents (long ou court) selon le sens dans lequel il est monté.

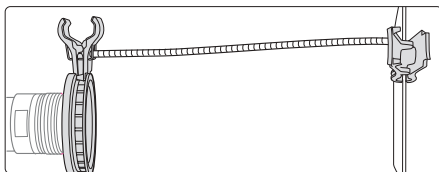
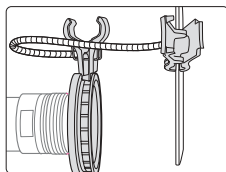

Remarques sur le SW-C1

- Le SW-C1 peut supporter un poids maximal de 70 g.

4 Prises de vues au flash avec le support-pied AS-20

Utilisez le support-pied AS-20 fourni pour stabiliser le SB-R200. La bague de fixation SX-1 peut être fixée sur un pied.

Exemple H



Mode flash deux éclairages

Lorsque vous photographiez des verres transparents (H-4) avec un seul flash intégré, des ombres apparaissent distinctement derrière le sujet, témoignant de la restitution incorrecte de la texture du verre. Dans cette configuration (H-1), le SB-R200 est placé à droite derrière le sujet et le AS-20 est utilisé pour réfléchir la lumière sur le mur arrière. De plus, un autre SB-R200 est utilisé en plongée. Il résulte de cette disposition une parfaite restitution des textures et des contours des verres.

H-1

Réglage des flashes

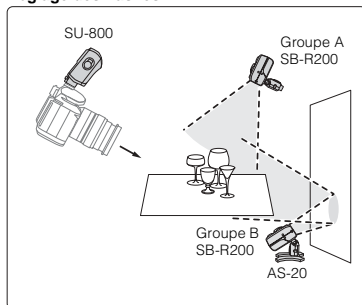

- Appareil photo : D70
 - Objectifs : AF-S DX Zoom-Nikkor 18-70 mm f/3.5-4.5G IF-ED
 - Groupe A : SB-R200 (TTL)
 - Groupe B : SB-R200 (TTL)
- L'exemple H-4 de « Close-up Speedlight Photography Examples » a été photographié à l'aide d'un seul flash intégré.

● Fonctionnement des flashes avec les différents accessoires

Fixation du SB-R200 sur le AS-20

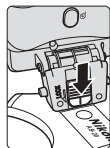
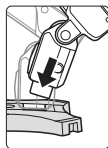

- 1** Faites glisser le sabot de fixation du SB-R200 dans la glissière de fixation du flash du AS-20, puis faites glisser le commutateur de verrouillage.

- Faites glisser le commutateur de verrouillage jusqu'en butée en veillant à ce que la partie rouge soit invisible.
- Pour l'enlever, faites glisser le commutateur de verrouillage et retirez-le.

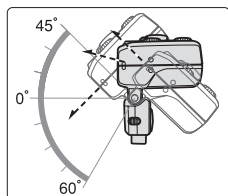

- 2** Réglez la tête de flash du SB-R200.

- La tête de flash du SB-R200 s'incline de 60° vers le bas et de 45° vers le haut. Vous pouvez la bloquer sur les crans d'arrêt présents tous les 15°.

4 Prises de vues au flash avec le support-pied AS-20

Fixation du AS-20 sur la SX-1

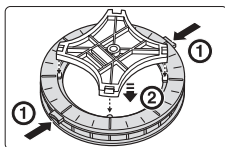

1 Tout en maintenant enfoncé le bouton de fixation de la SX-1, faites glisser le AS-20 dans la SX-1 en procédant de la manière illustrée. Relâchez la pression pour le fixer.

- Appuyez fermement sur les deux boutons de fixation pour le fixer.
- Pour ôter le AS-20 de la SX-1, appuyez sur la commande de déverrouillage et enlevez-le.

Installation du SB-R200

Installez les flashes SB-R200 conformément au schéma ci-dessous.

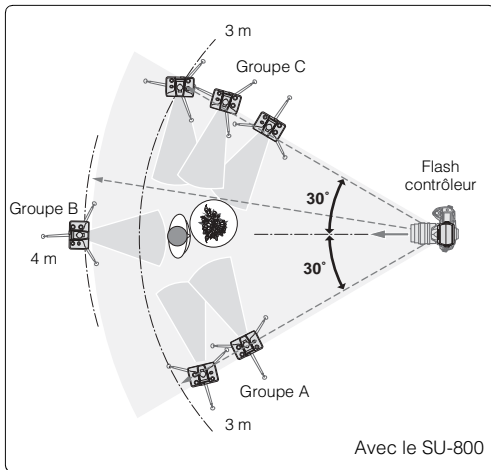

- Dans la plupart des cas, placez le SB-R200 plus près du sujet que l'appareil photo afin que la lumière du flash contrôleur (par exemple l'appareil photo ou le flash) puisse être détectée par le photorécepteur du ou des flashes asservis. Ceci s'avère particulièrement important lorsque vous tenez le flash asservi à main levée.
- La communication des données ne peut pas s'effectuer correctement en présence d'un obstacle entre le flash contrôleur et le SB-R200.

- La meilleure distance de prise de vue entre le contrôleur et le SB-R200 varie en fonction du flash contrôleur utilisé (appareil photo ou flash). Consultez le mode d'emploi de chaque produit utilisé.
- Assurez-vous de placer tous les flashes SB-R200 affectés à un même groupe à proximité les uns des autres.
- En mode flash auto TTL, veillez à ce que la lumière du SB-R200 n'atteigne pas directement ou indirectement l'objectif de l'appareil photo, sinon vous ne pourrez pas obtenir l'exposition adéquate.
- Le nombre de flashes SB-R200 pouvant être utilisés simultanément est illimité. Néanmoins, si le photorécepteur du contrôleur reçoit des autres flashes SB-R200 une trop grande quantité de lumière, ils risquent de ne pas fonctionner correctement. En pratique, le nombre de flashes asservis ne doit pas dépasser trois par groupe.
- Veillez à tester l'éclair une fois tous les flashes installés (p. 88).

Prise de vue au flash avec des appareils photo reflex non compatibles CLS

À l'aide du câble TTL SC-30 (en option), connectez le SU-800 au SB-R200 si vous utilisez des appareils photo reflex non compatibles CLS.

-
- 1** Présentation du mode flash macro (avec câbles)
 - 2** Procédures du mode flash macro (avec câbles)

1 Présentation du mode flash macro (avec câbles)

Sur des appareils photo non compatibles CLS, vous pouvez utiliser le mode flash macro si vous connectez le SU-800 au SB-R200 à l'aide du câble TTL SC-30 (en option).

- Vous ne pouvez pas utiliser le mode flash macro (avec câbles) sur des appareils photo compatibles CLS.

Remarques sur le fonctionnement du mode flash macro (avec câbles)

- Comme indiqué sur l'illustration, le SB-R200 connecté au câble de droite est désigné comme groupe A et le SB-R200 connecté au câble de gauche est désigné comme groupe B.
- Lorsque le SU-800 et le SB-R200 sont reliés par des câbles, il n'est plus possible d'utiliser la commande marche/arrêt [ON/Off] et la commande de la lampe de direction du SB-R200. Les réglages des sélecteurs [GROUP] et [CHANNEL] deviennent non valides.
- Le SB-R200 est mis sous tension en même temps que le SU-800. Le SB-R200 est mis hors tension en même temps que le SU-800.

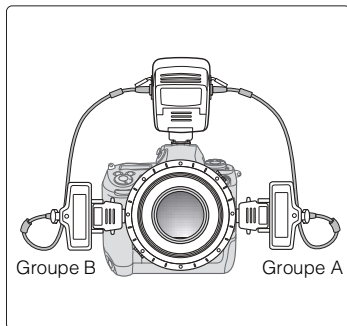

Méthodes d'installation

1 Installation du SU-800 et du SB-R200.

Installez le SU-800 et le SB-R200 comme indiqué à la rubrique « Utilisation du flash avec le kit pour contrôleur de flash macro Nikon R1C1 » (p. 28).

- L'installation est la même si vous utilisez le support-pied AS-20.

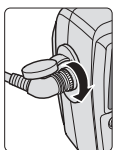
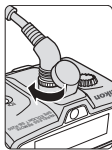

- ### 2 Connectez les flashes à l'aide des câbles.
- Utilisez le câble TTL SC-30 (en option) pour relier les prises pour câble TTL du SU-800 et du SB-R200.

Modes de flash disponibles

En mode flash macro (avec câbles), vous avez le choix entre les modes de flash TTL BL, TTL et M. Le mode de flash disponible change à chaque appui de la commande [MODE].

- Les modes de flash disponibles varient en fonction des appareils photo et des objectifs utilisés.
- Les modes de flash non disponibles sont ignorés et n'apparaissent pas lorsque vous appuyez sur la commande [MODE].
- Le même mode de flash est défini pour les groupes A et B.



Affichage en mode de flash TTL BL

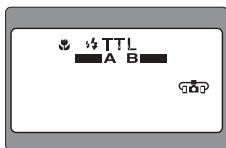

Affichage en mode de flash TTL

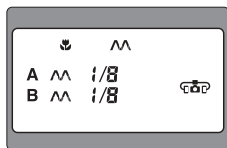

Affichage en mode de flash M (manuel)

Éléments à régler en mode flash macro (avec câbles)

Les éléments suivants peuvent être réglés en mode flash macro.

- Le mode de flash (TTL BL, TTL, M)
- Le déclenchement du flash/l'annulation du déclenchement du flash pour le groupe A ou B
- La correction de l'intensité de l'éclair (en mode TTL)
- L'intensité du flash manuel (en mode M)

2 Procédures du mode flash macro (avec câbles)

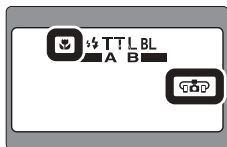

- 1 Mettez sous tension l'appareil photo et le SU-800.**
Une fois l'appareil photo sous tension, appuyez sur la commande marche/arrêt [ON/OFF] du SU-800 pour mettre sous tension le SU-800 et le SB-R200.
 - Les témoins de disponibilité rouges du SU-800 et du SB-R200 s'allument lorsque ces derniers sont entièrement recyclés.
 - Assurez-vous que les indicateurs du mode macro et d'utilisation des câbles apparaissent sur l'écran ACL.

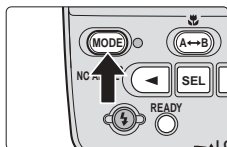

- 2 Réglage du mode de flash sur le SU-800.**
Appuyez sur la commande [MODE] du SU-800 pour régler le mode flash sur TTL BL, TTL ou M.

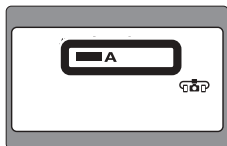

- 3 Activation ou annulation du déclenchement du flash du SB-R200**
Appuyez sur le sélecteur [A<->B] pour régler le déclenchement/l'annulation des flashes asservis du groupe A ou B.
 - Un flash asservi situé sur la gauche de l'écran ACL du SU-800 est désigné comme groupe A et un flash, situé sur la droite, comme groupe B.
 - L'indicateur de groupe de flashes annulés disparaît.
 - Vous ne pouvez pas annuler le déclenchement du flash à la fois pour le groupe A et pour le groupe B.

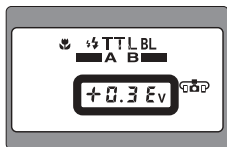

- 4 Réglage de la correction de l'intensité de l'éclair (en mode TTL BL ou TTL)**
Appuyez sur la commande [SEL](FUNC.), [◀] ou [▶] pour afficher la valeur de correction de l'intensité du flash (qui clignote). Appuyez sur la commande [◀] ou [▶] pour augmenter ou diminuer la valeur de correction. Appuyez à nouveau sur la commande [SEL](FUNC.). La valeur arrête de clignoter. La dernière valeur qui clignote est celle qui a été réglée automatiquement.
 - Une même valeur est définie pour les groupes A et B.
 - La correction de l'intensité de l'éclair peut être réglée par incréments ou décréments de 1/3 sur des valeurs comprises entre +3,0 et -3,0 IL.
 - Les valeurs sont affichées au format décimal (0,3 pour 1/3 et 0,7 pour 2/3).
 - Maintenir enfoncée la commande [◀] ou [▶] permet d'augmenter ou de diminuer rapidement la valeur.
 - La valeur de correction clignote pendant le réglage et s'arrête de clignoter si vous n'avez effectué aucun réglage après six clignotements. La dernière valeur qui clignote est celle qui a été réglée automatiquement.

- Si la valeur de correction de l'intensité de l'éclair est réglée sur 0,0, l'affichage s'éteint.
- La possibilité de régler la correction de l'intensité de l'éclair dépend de l'appareil photo utilisé.

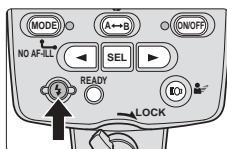

5 Appuyez sur la commande [Test] pour tester le déclenchement des flashes.

Appuyez sur la commande [Test] du SU-800 pour tester le déclenchement du SB-R200.

- Les flashes se déclenchent avec une intensité de M1/64 en mode TTL et à l'intensité spécifiée en mode M (manuel).

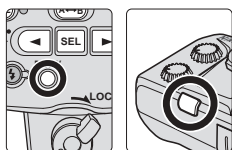

6 Composition d'une photo et photographie au flash

Vérifiez si les témoins de disponibilité rouges présents sur le SU-800 et sur le SB-R200 sont allumés, puis appuyez sur le déclencheur.

✓ Si le témoin de disponibilité rouge clignote immédiatement après la prise de vue

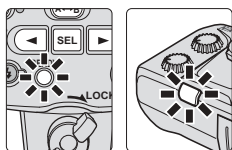

En mode TTL BL ou TTL, les témoins de disponibilité rouges du SU-800, du SB-R200 et qui apparaissent dans le viseur de l'appareil photo clignotent pendant environ 3 secondes après le déclenchement du SB-R200 si l'éclair a été émis à pleine intensité et s'il existe un risque de sous-exposition (selon l'appareil photo utilisé, il est possible que les témoins de disponibilité du SU-800 et du SB-R200 clignotent ou que seul le témoin de disponibilité qui apparaît dans le viseur de l'appareil photo clignote). Pour corriger l'exposition, choisissez une sensibilité ISO supérieure ou utilisez une ouverture plus grande et reprenez la photo.

✍ En mode M (manuel), réglez l'intensité du flash manuel.

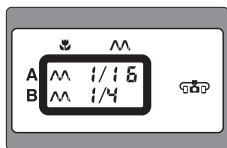

Appuyez sur la commande [SEL](FUNC.) pour afficher l'intensité du flash manuel (qui clignote). Appuyez sur la commande [◀] ou [▶] pour augmenter ou diminuer la valeur.

Appuyez à nouveau sur la commande [SEL](FUNC.). La valeur arrête de clignoter. La dernière valeur qui clignote est celle qui a été réglée automatiquement.

- L'intensité du flash manuel peut être réglée séparément pour le groupe A et le groupe B.
- L'intensité du flash manuel peut être réglée par incréments ou décréments de 1 sur des valeurs d'intensité comprises entre M1/1 et M1/64 (M1/8 est pré-réglé d'origine).

2 Procédures du mode flash macro (avec câbles)

- Maintenir enfoncée la commande [◀] ou [▶] permet d'augmenter ou de diminuer rapidement la valeur.
- L'intensité du flash manuel clignote pendant le réglage et s'arrête de clignoter si vous n'avez opéré aucun réglage après six clignotements. La dernière valeur qui clignote est celle qui a été réglée automatiquement.

● Vérification de l'éclairage avant la prise de vue (éclairage pilote) en mode flash macro (avec câbles)

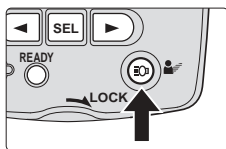

Appuyez sur la commande de la lampe de direction présente sur le SU-800 et relâchez-la au bout d'une seconde pour déclencher le SB-R200 à plusieurs reprises avec une intensité réduite. Cette fonction s'avère utile pour vérifier l'éclairage et les ombres projetées sur le sujet avant de prendre effectivement la photo.

● Utilisation de la lampe de direction (illuminateur d'assistance à la mise au point) en mode flash macro (avec câbles)

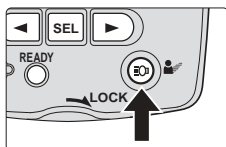

Appuyez sur la commande de la lampe de direction présente sur le SU-800 pendant plus d'une seconde pour activer la lampe de direction du SB-R200.

- La lampe de direction s'allume pendant 60 secondes, puis s'éteint automatiquement. Pour annuler l'illumination avant d'atteindre les 60 secondes, appuyez à nouveau sur la commande de la lampe de direction pendant plus d'une seconde.
- La lampe de direction s'éteint également :
 - Lorsque vous appuyez sur le déclencheur
 - Lorsque vous exécutez un test d'éclair
 - Lorsque vous déclenchez la lampe pilote
 - Lorsque vous appuyez sur la commande marche/arrêt [ON/OFF]
- Il est incorrect d'appuyer sur la commande de la lampe de direction présente sur le SB-R200.

Références

Cette section fournit des informations sur les modes de flash disponibles, les solutions en cas de panne, l'entretien du flash, les caractéristiques techniques et les accessoires disponibles en option.

-
- 1** Modes de flash disponibles
 - 2** Objectifs compatibles avec le SB-R200, mais aux fonctions limitées
 - 3** Remarques sur les prises de vues au flash en continu
 - 4** Accessoires disponibles en option
 - 5** Conseils sur l'entretien du flash
 - 6** Remarques sur les piles
 - 7** Dépannage
 - 8** Caractéristiques techniques
 - 9** Index

1 Modes de flash disponibles

Les modes de flash TTL et M (manuel) sont disponibles avec le SU-800 et le SB-R200. Il est conseillé d'utiliser le mode TTL pour la photographie au flash normale.

- Veuillez à lire le mode d'emploi de l'appareil photo utilisé.

Mode flash auto TTL

Avec ce mode, l'éclairage du flash reflété par le sujet est détecté par le capteur du flash auto TTL et l'appareil photo contrôle automatiquement l'intensité de l'éclair en vue de fournir l'exposition adéquate.

Le mode i-TTL est disponible avec les appareils photo compatibles CLS, le mode D-TTL est disponible avec les appareils photo reflex numériques non compatibles CLS et le mode TTL est disponible avec les appareils photo compatibles avec le mode flash auto TTL. Vous avez le choix entre les modes de flash suivants.

Flash TTL-BL (Dosage automatique flash/ambiance)

Sur base des mesures d'exposition obtenues par le système de mesure matricielle, l'intensité de l'éclair est automatiquement réglée pour une exposition bien équilibrée du sujet principal et de l'arrière-plan.

Flash TTL

Le sujet principal est correctement exposé quelle que soit la luminosité de l'arrière-plan. Cela est utile si vous voulez mettre en valeur le sujet principal ou corriger l'exposition.

À propos de la plage de portée du flash en mode flash auto TTL

Si le SB-R200 est utilisé comme flash asservi, la plage de portée du flash est comprise entre 0,6 m et 28 m et varie en fonction de la sensibilité ISO ainsi que de l'ouverture de l'objectif utilisée.

Plage de portée du flash utilisable (m)

ISO \ Ouverture	25	50	100	200	400	800	1600
f/1,4	0,6-3,5	0,6-5,0	0,6-7,1	0,9-10,0	1,3-14,1	1,8-20	2,5-28
f/2	0,6-2,5	0,6-3,5	0,6-5,0	0,6-7,1	0,9-10,0	1,3-14	1,8-20
f/2,8	0,6-1,8	0,6-2,5	0,6-3,5	0,6-5,0	0,6-7,1	0,9-10,0	1,3-14
f/4	0,6-1,3	0,6-1,8	0,6-2,5	0,6-3,5	0,6-5,0	0,6-7,1	0,9-10,0
f/5,6	0,6-0,9	0,6-1,3	0,6-1,8	0,6-2,5	0,6-3,5	0,6-5,0	0,6-7,1
f/8	–	0,6-0,9	0,6-1,3	0,6-1,8	0,6-2,5	0,6-3,5	0,6-5,0
f/11	–	–	0,6-0,9	0,6-1,3	0,6-1,8	0,6-2,5	0,6-3,5
f/16	–	–	–	0,6-0,9	0,6-1,3	0,6-1,8	0,6-2,5
f/22	–	–	–	–	0,6-0,9	0,6-1,3	0,6-1,8
f/32	–	–	–	–	–	0,6-0,9	0,6-1,3

🔧 Réglage de la plage de portée correcte du flash en mode flash macro deux éclairages en fonction de l'objectif utilisé

Consultez le tableau ci-après pour déterminer les ouvertures adaptées au taux de reproduction souhaité.

Les ouvertures à utiliser dépendent de la sensibilité ISO, de la focale d'objectif et du taux de reproduction souhaité.

Le taux de reproduction est défini en tant que rapport entre la taille de l'image sur le film et la taille réelle du sujet. Par exemple, si vous photographiez un sujet de 5 cm de long et si sa longueur sur le film est de 1 cm, le taux de reproduction est de 1:5.

Sensibilité ISO							Focale d'objectif			
ISO							Objectifs AF Micro-Nikkor			
25	50	100	200	400	800	1600	60mm f/2.8D	105mm f/2.8D	200mm f/4D IF-ED	
		2,8	4	5,6	8	11				
	2,8	4	5,6	8	11	16	1:1	1:1	1:1	1:10
2,8	4	5,6	8	11	16	22	1:1	1:3	1:5	1:10
4	5,6	8	11	16	22	32	1:1	1:3	1:5	1:10
5,6	8	11	16	22	32	45	1:3	1:5	1:10	1:3
8	11	16	22	32	45	64	1:3	1:5	1:10	1:5
11	16	22	32	45	64					
16	22	32	45	64						
22	32	45	64							
32	45	64								
45	64									
64										

Valeur d'ouverture réelle

Ouvertures applicables

Taux de reproduction **1:1** **1:3** **1:5** **1:10**

- Les données ci-dessus sont applicables lorsque deux SB-R200 sont installés de chaque côté de la bague de fixation SX-1, que le niveau d'intensité de l'éclair est réglé sur 1:1 et que les deux flashes sont déclenchés.
- Vous pouvez obtenir un éclairage plus naturel en inclinant le SB-R200 vers l'axe optique, en fonction des taux de reproduction et de l'objectif utilisés. À l'aide de la lampe de direction, réglez le SB-R200 de manière à ce qu'il éclaire l'angle de champ.
- Si vous photographiez à des taux de reproduction différents de ceux répertoriés ci-dessus, recherchez les valeurs adéquates dans le tableau ci-dessus. Par exemple, pour un taux de reproduction 1:2, reportez-vous à l'ouverture applicable à 1:1 ou 1:3.
- Si vous utilisez l'adaptateur pour macro extrême SW-11 avec le SB-R200, la quantité de lumière générée par le flash varie en fonction des taux de reproduction (en augmentant lorsque la plage de portée est inférieure ou égale à 15 cm environ). Il est conseillé de procéder à quelques essais.
- Les données contenues dans le tableau ci-dessus sont des valeurs d'ouverture réelles. Il ne s'agit pas des ouvertures de l'objectif.

1 Modes de flash disponibles

☑ Ouverture à régler sur l'objectif et valeur d'ouverture réelle

Les valeurs d'ouverture réelles des objectifs macro tels que les objectifs Micro-Nikkor varient tandis que la luminosité de l'image sur le film diminue quand le taux de reproduction augmente. Le rapport entre le taux de reproduction et la valeur d'ouverture réelle est le suivant :

$$F_e = F (1 + M)$$

où F_e = valeur d'ouverture réelle (ouverture du diaphragme)

F = Ouverture à régler sur l'objectif

M = Taux de reproduction

En mode flash auto TTL, la valeur d'ouverture qui s'affiche sur l'écran ACL ou dans le viseur de l'appareil photo correspond à la valeur d'ouverture réelle lorsqu'un objectif Micro-Nikkor est installé sur l'appareil photo.

● Mode M (manuel)

Dans les prises de vues au flash manuel, c'est vous qui sélectionnez l'ouverture et l'intensité de l'éclair. Vous pouvez ainsi contrôler l'ouverture et la portée du flash lorsque vous photographiez des sujets pour lesquels l'exposition correcte est difficile à obtenir en mode flash auto TTL.

Intensité de l'éclair disponible

En mode flash macro : M1/1 à M1/64.

En mode flash contrôleur : M1/1 à M1/128.

En mode flash stroboscopique : M1/8 à M1/128

Réglage de l'ouverture et de l'intensité de l'éclair en mode M (manuel)

En mode manuel, utilisez l'équation et le nombre guide suivants pour calculer l'ouverture, l'intensité de l'éclair et la portée du flash afin d'obtenir l'exposition correcte.

- Le nombre guide (NG à 100 ISO; m) indique la quantité de lumière générée par le flash. Plus le nombre est élevé, plus l'intensité de l'éclair est élevée.

Pour calculer l'ouverture adéquate

Calculez l'ouverture correcte en utilisant l'équation suivante :

$$f/\text{stop (ouverture)} = \text{nombre guide (NG)} \times \text{facteur de sensibilité ISO} + \text{portée du flash (m)}$$

- Spécifiez la même ouverture pour le SU-800 et l'appareil photo ou l'objectif.

Le nombre guide du SB-R200 est 10 (ISO 100, m)

Facteurs de sensibilité ISO

Pour les films d'une sensibilité autre que 100 ISO, multipliez le nombre guide par les facteurs qui apparaissent dans le tableau ci-après.

ISO	25	50	100	200	400	800	1600	3200	6400
Facteurs	0,5	0,71	1	1,4	2	2,8	4	5,6	8

● Mode flash à ouverture auto (AA)

Le capteur intégré du SU-800 mesure l'éclairage du flash reflété par le sujet et contrôle l'intensité de l'éclair en tenant compte des informations transmises automatiquement par l'appareil photo et l'objectif au SU-800. Celles-ci comprennent la sensibilité ISO et la valeur de correction de l'exposition ainsi que l'ouverture et la focale de l'objectif.

- Le mode flash à ouverture auto est disponible uniquement lorsque le SB-800 est utilisé comme flash asservi. (Un indicateur d'avertissement apparaît si le SB-R200 ou le SB-600 reçoit un signal de mode flash à ouverture auto (AA).)
- Si le mode flash est réglé sur flash à ouverture auto alors qu'un objectif sans microprocesseur est installé, l'affichage du mode AA clignote pour vous en avertir et les flashes ne se déclenchent pas.
- Pour obtenir des informations sur la plage de portée du flash en mode flash à ouverture auto, lisez le mode d'emploi de votre flash.

☑ Remarques sur le fonctionnement du flash en mode flash à ouverture auto

Lorsque vous photographiez un sujet éloigné, celui-ci peut être sous-exposé même s'il se trouve dans la plage de portée du flash. Il est conseillé d'utiliser le mode auto TTL avec les appareils photo qui prennent en charge le flash auto TTL.

2 Objectifs compatibles avec le SB-R200, mais aux fonctions limitées

● Nombre maximal de SB-R200 pouvant être fixés devant l'objectif

Objectifs AF Nikkor

Objectif	Bagues adaptatrices	Nombre maximal de flashes
AF Nikkor 28 mm f/1.4D	SY-1-72	Jusqu'à 4
AF Micro-Nikkor 60 mm f/2.8D	UR-5 + SY-1-72	Jusqu'à 4
AF Nikkor 85 mm f/1.4D IF	SY-1-77	Jusqu'à 4
AF DC-Nikkor 105 mm f/2D	SY-1-72	Jusqu'à 4
AF Micro-Nikkor 105 mm f/2.8D	SY-1-62	Jusqu'à 4
AF DC-Nikkor 135 mm f/2D	SY-1-72	Jusqu'à 4
AF Nikkor 180 mm f/2.8D IF-ED	SY-1-72	Jusqu'à 4
AF Micro-Nikkor 200 mm f/4D IF-ED	SY-1-62	Jusqu'à 4
AF-S Nikkor 300 mm f/4D IF-ED	SY-1-77	Jusqu'à 4
AF-S Zoom-Nikkor 17-35 mm f/2.8D IF-ED	SY-1-77	Jusqu'à 4
AF Zoom-Nikkor 18-35 mm f/3.5-4.5D IF-ED	SY-1-77	Jusqu'à 2
AF-S Zoom-Nikkor 28-70 mm f/2.8D IF-ED	SY-1-77	Jusqu'à 2
AF-S VR Zoom-Nikkor 70-200 mm f/2.8G IF-ED	SY-1-77	Jusqu'à 4
AF Zoom-Nikkor 80-200 mm f/2.8D ED	SY-1-77	Jusqu'à 4

Objectifs DX Nikkor

Objectif	Bagues adaptatrices	Nombre maximal de flashes
AF-S DX Zoom-Nikkor 12-24 mm f/4G IF-ED	SY-1-77	Jusqu'à 4
AF-S DX Zoom-Nikkor 17-55 mm f/2.8G IF-ED	SY-1-77	Jusqu'à 2
AF-S DX Zoom-Nikkor 18-70 mm f/3.5-4.5G IF-ED	SY-1-67	Jusqu'à 2

Objectifs Nikkor à mise au point manuelle

Objectif	Bagues adaptatrices	Nombre maximal de flashes
Nikkor 35 mm f/1.4	SY-1-52	Jusqu'à 2
Micro-Nikkor 55 mm f/2.8	SY-1-52	Jusqu'à 4
Nikkor 85 mm f/1.4	SY-1-72	Jusqu'à 2
PC Micro-Nikkor 85 mm f/2.8D*1	SY-1-77	Jusqu'à 2
Nikkor 105 mm f/1.8	SY-1-62	Jusqu'à 2
Nikkor 105 mm f/2.5	SY-1-52	Jusqu'à 2
Micro-Nikkor 105 mm f/2.8	SY-1-52	Jusqu'à 2
Nikkor 135 mm f/2	SY-1-72	Jusqu'à 2
Nikkor 135 mm f/2.8	SY-1-52	Jusqu'à 2
Nikkor 180 mm f/2.8 ED	SY-1-72	Jusqu'à 2
Micro-Nikkor 200 mm f/4 IF	SY-1-52	Jusqu'à 4

*1 Il est déconseillé d'utiliser le PC Micro-Nikkor 85 mm f/2.8D réglé sur la position Bascule et/ou Décentré.

● Objectifs compatibles mais présentant un risque de vignettage en fonction de la focale

Notez qu'un vignettage peut intervenir avec ces objectifs en fonction de la focale.

Objectif	Focale à laquelle intervient le vignettage	
	Appareils photo reflex numériques (format DX Nikon)	Appareils photo reflex format 135 (24-36 mm)
AF Nikkor 28 mm f/1.4D	Sans vignettage	Tous réglages
AF-S Zoom-Nikkor 17-35 mm f/2.8D IF-ED	Sans vignettage	inférieure ou égale à 24 mm
AF Zoom-Nikkor 18-35 mm f/3.5-4.5D IF-ED	Sans vignettage	inférieure ou égale à 24 mm
AF-S Zoom-Nikkor 28-70 mm f/2.8D IF-ED	Sans vignettage	inférieure ou égale à 35 mm
AF-S DX Zoom-Nikkor 12-24 mm f/4G IF-ED	inférieure ou égale à 15 mm	—
AF-S DX Zoom-Nikkor 17-55 mm f/2.8G IF-ED	inférieure ou égale à 20 mm	—
AF-S DX Zoom-Nikkor 18-70 mm f/3.5-4.5G IF-ED	inférieure ou égale à 18 mm	—

☑ Utilisation du SB-R200 fixé à l'objectif

Veillez à ne pas heurter ou abîmer l'objectif lorsque des SB-R200 sont fixés devant celui-ci.

3 Remarques sur les prises de vues au flash en continu (mode flash macro (avec câbles))



AVERTISSEMENT

Ne dépassez pas le nombre maximal de déclenchements consécutifs autorisé.

Vous devez laisser refroidir le flash au moins 10 minutes une fois le nombre maximal d'éclairs successifs atteint, comme indiqué dans le tableau suivant :

Nombre maximal d'éclairs successifs

Mode de flash	Nombre maximal d'éclairs successifs (à 6 vues par seconde)
Flash auto TTL	15
Flash manuel (Intensité de l'éclair : M1/1, M1/2)	
Flash manuel (Intensité de l'éclair : M1/4 à M1/64)	30

Synchronisation pendant une prise de vue au flash en continu

Il est possible, en prise de vue en continu, de prendre autant de vues que le nombre indiqué dans le tableau ci-après.

Nombre maximal de vues prises au flash en continu (à six vues par seconde)

Intensité de l'éclair			
1/8	1/16	1/32	1/64
Jusqu'à 4	Jusqu'à 8	Jusqu'à 16	Jusqu'à 30

4 Accessoires disponibles en option

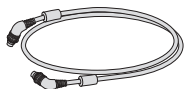

Câble TTL SC-30

Les prises de vues avec flash macro (avec câbles) sont possibles en mode TTL si vous reliez le SU-800 et le SB-R200 à l'aide du câble TTL SC-30 (en option).

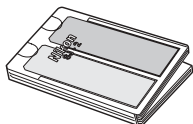

Jeu de filtres couleur SJ-2

Il comprend au total 20 filtres de 8 modèles différents.

- FL-G1 (pour la lumière fluorescente)
- FL-G2 (pour la lumière fluorescente)
- TN-A1 (pour la lumière incandescente/tungstène)
- TN-A2 (pour la lumière incandescente/tungstène)
- BLEU
- JAUNE
- ROUGE
- AMBRE

Les filtres gélatine colorés sont des consommables dont la couleur se détériore graduellement en raison de la chaleur générée par les éclairs du flash. Par conséquent, il est conseillé de les vérifier et de les remplacer dès que nécessaire.

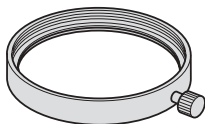

Bague adaptatrice dédiée UR-5

Lorsque vous utilisez un objectif AF Micro-Nikkor 60 mm f/2.8D, installez la bague de fixation SX-1 sur l'objectif à l'aide des bagues adaptatrices UR-5 et SX-1-72.

5 Conseils sur l'entretien du flash



AVERTISSEMENT

N'utilisez jamais de diluant, du benzène ou d'autres agents actifs pour nettoyer votre flash car il pourrait s'abîmer ou prendre feu, ou cela pourrait nuire à votre santé.

Nettoyage

- Utilisez un pinceau soufflant pour retirer la saleté et la poussière du flash et essuyez-le à l'aide d'un chiffon doux et propre. Après une utilisation en environnement marin, nettoyez le flash avec un chiffon doux et propre légèrement imbibé d'eau douce pour retirer le sel, puis séchez-le à l'aide d'un chiffon sec.
- Il peut arriver exceptionnellement que l'écran ACL s'allume ou devienne noir à cause de l'électricité statique. Il ne s'agit pas d'un dysfonctionnement. L'écran réapparaîtra normalement en peu de temps.
- Ne laissez pas tomber le flash et ne le cognez pas contre une surface dure, car cela pourrait endommager son mécanisme de précision. N'exercez pas de forte pression sur l'écran ACL.

Rangement

- Rangez le flash dans un endroit frais et sec afin d'éviter les dysfonctionnements provoqués par une forte humidité ainsi que la formation de moisissure.
- Gardez le flash à l'écart des produits chimiques comme le camphre ou la naphtaline. Évitez de l'exposer aux champs magnétiques des téléviseurs ou des radios.
- N'utilisez pas, ni ne laissez le flash dans des endroits excessivement chauds comme à proximité d'un radiateur ou d'un poêle, car cela risquerait de l'endommager.
- Si vous n'avez pas l'intention d'utiliser votre flash pendant plus de deux semaines, retirez la pile pour éviter qu'elle coule.
- Sortez le flash environ une fois par mois, insérez la pile et déclenchez-le plusieurs fois pour entretenir son condensateur.
- Si vous avez rangé le flash avec un absorbeur d'humidité, changez-le de temps en temps.

Lieu d'utilisation

- Les températures extrêmes peuvent provoquer de la condensation à l'intérieur du flash. Si le flash passe d'un endroit très chaud à un endroit très froid ou inversement, enveloppez-le dans un sac bien fermé (sac plastique par exemple) et laissez-le à l'intérieur quelques instants afin de permettre une adaptation progressive à la température ambiante.
- Évitez la proximité de forts champs électriques ou magnétiques comme celle de téléviseurs ou de tours de transmission, car cela peut provoquer le dysfonctionnement du flash.

6 Remarques sur les piles

Piles compatibles

Utilisez des piles au lithium CR123A (3V).

- N'utilisez aucun autre type de pile
- Piles non rechargeables. N'essayez jamais de les recharger dans un chargeur pour accumulateur, sinon elles risquent d'exploser.
- Sur certaines piles, des circuits de sécurité s'activent dès qu'elles chauffent, ce qui coupe automatiquement l'alimentation. Ceci se produit souvent lorsque le flash est utilisé en mode flash stroboscopique. L'alimentation reprend dès que la température est redevenue normale.

Remarques sur la manipulation des piles

- Lorsque vous installez la pile, mettez le flash hors tension et n'inversez jamais la polarité des piles.
- Si les bornes sont sales, nettoyez-les avant d'installer la pile, car la saleté pourrait provoquer un mauvais contact.
- Si vous utilisez des piles extrêmement déchargées par grand froid, le flash contrôleur ou les flashes risquent de ne pas fonctionner correctement.
- Si vous photographiez par grand froid, utilisez des piles neuves et conservez un jeu de piles de réserve à l'abri du froid (par exemple la poche de votre manteau).
- La capacité des piles tend à diminuer par grand froid. Lorsque la température est basse, la capacité des flashes diminue et le délai de recyclage se prolonge. La capacité des piles redevient normale si vous ne les utilisez pas et si vous les remplacez à une température normale.
- Ne jetez jamais des piles usées dans le feu. Ne court-circuitez pas, ne démontez pas, ne chauffez pas et ne rechargez pas les piles.

Remplacement de la pile

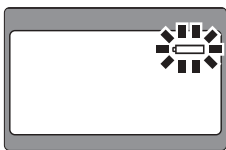

L'indicateur de niveau de pile faible clignote lorsque le témoin de disponibilité du contrôleur SU-800 ne s'allume pas dans les 30 secondes après la mise sous tension ou après le déclenchement du flash.

- Remplacez la pile.

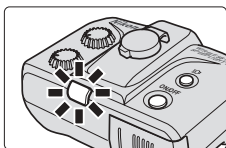

Lorsque la pile du SB-R200 est faible, le témoin de disponibilité vert clignote après la mise sous tension ou après le déclenchement du flash.

- Remplacez la pile.

7 Dépannage

Si le flash ne fonctionne pas correctement ou si un signal d'avertissement apparaît sur l'écran ACL du flash, utilisez les éléments suivants pour déterminer la cause du problème avant de confier votre flash à un centre de service Nikon pour réparation.

● Signaux d'avertissement du contrôleur SU-800 et du flash asservi SB-R200

En mode macro

Avertissement d'utilisation de câbles



Sur les appareils photo compatibles CLS, si le SU-800 et le SB-R200 sont reliés par des câbles, l'indicateur « Err » apparaît et l'indicateur d'utilisation de câbles clignote.

Avertissement d'appareil photo non compatible



Le SU-800 ne peut pas être utilisé avec les appareils photo numériques COOLPIX 8400 et COOLPIX 8800. Si vous les utilisez néanmoins, l'indicateur d'avertissement de flash sans câble clignote.

Connexion incorrecte au SB-R200 avec câble



Sur les appareils photo non compatibles CLS, si le SU-800 et le SB-R200 ne sont pas correctement reliés par câbles, l'indicateur d'utilisation de câbles clignote.

- Si les groupes A et B ne sont pas correctement connectés, l'indicateur « Err » apparaît et l'indicateur d'utilisation de câbles clignote.

Avertissement d'erreur de communication avec le SB-R200

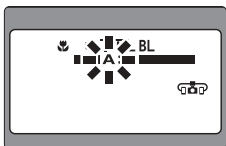

Si la faiblesse de la pile provoque l'échec de la communication des données au groupe A ou B lorsque vous utilisez un appareil photo non compatible CLS, l'indicateur du groupe correspondant (A ou B) clignote, même si le SU-800 et le SB-R200 sont correctement connectés. L'indicateur d'utilisation de câbles ne clignote pas.



- Si la communication des données échoue avec les groupes A et B, l'indicateur « Err » s'affiche et l'indicateur d'utilisation de câbles clignote.

En mode contrôleur

Indicateur d'utilisation de câbles



Si le SU-800 est installé sur des appareils photo non compatibles CLS, la fonction Contrôleur ne fonctionne pas. Les indicateurs d'avertissement apparaissent si le mode contrôleur est défini.

- Si le SU-800 est installé sur des appareils photo compatibles CLS, le SU-800 et le SB-R200 ne fonctionnent pas s'ils sont connectés via des câbles. Les indicateurs d'avertissement apparaissent.

Avertissement d'appareil photo non compatible



Le SU-800 n'est pas compatible avec les appareils photo COOLPIX 8400 et COOLPIX 8800. Si vous les utilisez néanmoins, l'indicateur d'avertissement de flash sans câble clignote.

Avertissement d'objectif incompatible

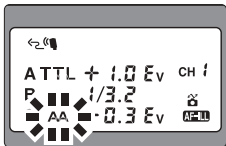

En cas d'utilisation conjointe avec un objectif sans microprocesseur, si le mode de flash est réglé sur AA, l'indicateur de mode AA clignote pour vous avertir que les flashes de ce groupe ne se déclencheront pas.

7 Dépannage

Avertissement de dysfonctionnement du flash

Lorsque le SB-R200 est utilisé en tant que flash asservi sans câble, le témoin de disponibilité rouge clignote quatre fois, puis s'arrête pendant 0,5 s. Ce cycle se répète à six reprises si le flash reçoit un signal tel que Flash auto non TTL ou Flash stroboscopique.

Problèmes avec le contrôleur SU-800 et le flash asservi SB-R200

Problème	Cause	Solution
Le SB-R200 ne se déclenche pas.	Le SB-R200 est hors tension.	Vérifiez si le témoin de disponibilité rouge s'allume.
	Plusieurs numéros de canal sont spécifiés sur le contrôleur (SU-800) et sur le SB-R200.	Choisissez le même numéro de canal pour les deux flashes.
	Plusieurs noms de groupe sont spécifiés sur le contrôleur (SU-800, etc.) et sur le SB-R200.	Choisissez le même groupe pour les deux flashes.
	Le signal de commande du contrôleur (SU-800, etc.) n'atteint pas la fenêtre du photocapteur du SB-R200.	Modifiez la position du SB-R200 de manière à ce que la lumière du contrôleur puisse l'atteindre.
Un vignettage intervient.	La vitesse d'obturation définie est supérieure ou inférieure à la vitesse de synchronisation du flash.	Réglez la vitesse d'obturation sur la vitesse de synchronisation du flash.
	Un vignettage intervient avec un objectif grand angle.	Modifiez la focale de l'objectif.
Une sous-exposition intervient.	La lumière du flash atteint l'objectif de l'appareil photo ou la fenêtre du photocapteur du flash.	Modifiez la position du flash ou de l'appareil photo de manière à ce que la lumière n'atteigne pas l'objectif ou la fenêtre du photocapteur.
L'illuminateur d'assistance AF ne s'allume pas.	Le SU-800 est réglé sur le mode Macro.	En mode macro, l'illuminateur d'assistance AF du SU-800 ne s'allume pas. En revanche, l'illuminateur d'assistance AF de l'appareil photo s'allume.
	Le mode de mise au point de l'appareil photo est réglé sur « AF-C ».	Réglez le mode de mise au point de l'appareil photo sur « AF-S ».

● Témoin de disponibilité à l'intérieur du viseur de l'appareil photo

Problème	Solution
Le témoin de disponibilité à l'intérieur du viseur de l'appareil photo clignote lorsque le SU-800 est installé sur des appareils photo non compatibles CLS et que le mode de flash est réglé sur TTL en mode flash macro (avec câbles).	Réglez le mode de flash sur M (manuel).

● Remarque sur les flashes contrôlés par microprocesseur

Le flash est doté d'un microprocesseur qui contrôle les opérations du flash. Il peut exceptionnellement arriver que le flash ne fonctionne pas correctement même après l'installation d'une pile neuve. Dans ce cas, remplacez la pile lorsque le flash est sous tension.

Avertissement

- Les piles ne doivent pas être exposées à une chaleur excessive telle que le soleil, le feu, etc.
- Les piles sèches ne doivent pas être rechargées dans un chargeur d'accumulateur.
- N'exposez pas le flash à l'eau, sous peine de provoquer un court-circuit ou que le flash prenne feu.

8 Caractéristiques techniques

Contrôleur de flash sans câble SU-800

Mode de transmission	Communication par émission d'impulsions infrarouges utilisant un tube de décharge de flash
Portée de transmission	Env. 20 m pour le SB-800/SB-600 Env. 4 m pour le SB-R200 avec les réglages standard
Nombre de canaux	4
Nombre de groupes	3
Nombre de transmissions	Env. 1 200
Intervalle de transmission	Env. 1 s
Longueur d'onde de la lumière du flash	Env. 800 à 1 000 nm (rayon infrarouge)
Couverture du flash	Env. 60° (verticalement), env. 78° (horizontalement)
Écran	ACL, témoin de disponibilité
Illuminateur d'assistance AF	Env. 10 m au centre avec un objectif 50 mm f/1.8
Source d'alimentation	Une pile 3V au lithium CR123A
Poids	Env. 160 g
Dimensions (L x H x P)	Env. 68 x 96 x 58 mm

Ces caractéristiques sont applicables avec des piles neuves utilisées à température normale (20° C).

Les caractéristiques et la présentation peuvent être modifiées sans avis préalable.

Flash asservi sans câble SB-R200

Construction électronique	Transistor IGBT (Automatic Insulated Gate Bipolar) et circuits en série (pour flash asservi sans câble uniquement)
Nombre guide	10 (100 ISO, m), 14 (200 ISO, m)
Angle de couverture	Répartition de la lumière de couverture de l'objectif 24 mm; 60° (verticalement) et 78° (horizontalement)
Mode de flash	i-TTL, D-TTL, TTL (appareils photo argentiques) M (manuel)
Temps de recyclage	Env. 6 s max.
Nombre de flashes	Env. 290
Position en flash indirect	La tête de flash s'incline vers le bas (vers l'axe optique) jusqu'à 60° avec des crans d'arrêt tous les 15° ou vers le haut jusqu'à 45° (dans le sens inverse) avec des crans d'arrêt tous les 15°.
Durée de l'éclair	Env. 600 µs
Sabot de fixation	Griffe dédiée pour la bague de fixation SX-1 ou le support-pied AS-20
Lampe de direction	DEL blanche
Écran	Témoin de disponibilité
Source d'alimentation	Une pile au lithium CR123A (3V)
Poids	Env. 120 g
Dimensions (L x H x P)	Env. 80 x 75 x 55 mm

Ces caractéristiques sont applicables avec des piles neuves utilisées à température normale (20°C).

Les caractéristiques et la présentation peuvent être modifiées sans avis préalable.

9 Index

- Pour connaître notamment les différentes parties du flash et les icônes de l'écran ACL, reportez-vous aux sections « Différents éléments du flash, leurs fonctions et accessoires » (p. 18) et « Écran ACL et icônes du SU-800 » (p. 20).

Symbole

[◀](gauche).....	19
[▶](droit).....	19

A

Accessoires	99, 123
Adaptateur pour macro extrême	24, 103
Adaptateur pour macro extrême pour SB-R200.....	24, 100
AF-ILL	91
Affichages clignotants	22
Appareils photo compatibles CLS.....	13, 20
Appareils photo recommandés	13
AS-20	24, 107

B

Bague adaptatrice	24
Bague adaptatrice dédiée.....	123
Bague de fixation.....	24
Bras flexible	25

C

Câble TTL	123
Canal.....	21
CLS	7
Commande	19
Commande de la lampe de direction	90
Commande [MODE]	19
Commande marche/arrêt [ON/OFF].....	19
Commande [SEL](FUNC.)	19
Communication sans câble	20
Commutateur de verrouillage	31
Contrôleur	82
Contrôleur de flash sans câble.....	18, 53
Correction de l'intensité de l'éclair (valeur).....	20

D

D-TTL, mode.....	116
Déclencheur	32
Diffuseur	25, 105
Dosage automatique flash/ambiance	21

E

Écran d'affichage	20
Écran IR pour flash intégré.....	24

F

Facteur de sensibilité ISO	118
Filtres gélatine colorés	100
Flash à mémorisation FV	98
Flash à ouverture auto.....	119
Flash asservi.....	23, 26, 82
Flash asservi sans câble	23, 59
Flash principal	26
Flash stroboscopique.....	90
Fréquence	95

G

Groupe	21
--------------	----

I

Icône.....	20
Illuminateur d'assistance AF	91
Illuminateur de l'écran ACL	22
Intensité de l'éclair	95

J

Jeu de filtres couleur	24, 123
------------------------------	---------

K

Kit pour contrôleur de flash macro Nikon R1C1.....	15
Kit pour flash asservi en mode macro Nikon R1	15

L	
Lampe de direction	90
Lampe pilote	89
Levier de verrouillage du sabot de fixation	29

M	
Mode contrôleur	79
Mode de flash	116
Mode flash macro (avec câbles)	110
Mode flash macro deux éclairages	68
Mode flash macro trois éclairages	68
Mode i-TTL	116
Mode macro	65
Mode manuel	118
Mode TTL	116

N	
Niveau d'intensité de l'éclair	20
NO AF-ILL	91
Nombre de flashes	95
Nombre guide	118

O	
Objectifs Micro-Nikkor	13
Objectifs non compatibles	13
Objectifs recommandés	13

P	
Parties du flash	18
Piles	125
Plage de portée du flash	116
Porte-filtre couleur	24
Pour votre sécurité	2
Prise de vue au flash en continu	122
Prise de vue multi-flash	26
Prise de vue multi-flash sans câble	26
Prise pour câble TTL	110

R	
R1 (kit)	15
R1C1 (kit)	15

Réglages par défaut	8
Réinitialisation par deux commandes	19
Remplacement de la pile	125

S	
SB-R200	23, 59
SC-30	123
Sélecteur [A--B]	19
Sélecteur [CHANNEL]	35
Sélecteur Contrôleur/Macro	58
Sélecteur [GROUP]	36
Sensibilité ISO	117
SG-3IR	24, 50
Signaux d'avertissement	126
SJ-R200	24, 100
SU-800	18, 53
Support-pied	24, 107
SW-11	24, 103
SW-12	25, 105
SW-C1	25, 106
SX-1	24
Synchro flash ultrarapide auto FP	96
Système d'éclairage créatif Nikon (CLS)	7
Système de mesure de l'exposition désactivé	57
Système évolué d'éclairage sans câble	26
SZ-1	24

T	
Témoin de disponibilité	18, 23
Test du déclenchement du flash	88
Tête de flash	23

U	
UR-5	123

V	
Valeur de correction de l'intensité de l'éclair	92

Nikon

Aucune reproduction, totale ou partielle et quelle qu'en soit la forme (à l'exception de brèves citations dans des articles) ne pourra être faite sans l'autorisation écrite de NIKON CORPORATION.

NIKON CORPORATION

Fuji Bldg., 2-3 Marunouchi 3-chome,
Chiyoda-ku, Tokyo 100-8331, Japan

TT5J00360101(13)
8MSA2213--