

# SILENT *Violin*<sup>TM</sup>

---

## SV150/SV150S

---

### Mode d'emploi

#### *Félicitations!*

*Nous vous remercions d'avoir fait l'acquisition d'un "Violon Silent" Yamaha. Pour obtenir un maximum de plaisir et de performances de votre "Violon Silent", nous vous conseillons de lire attentivement ce mode d'emploi avant d'utiliser l'instrument. Conservez-le en lieu sûr pour vous y reporter ultérieurement.*

Français

#### Table des matières

<b>Précautions</b> .....	<b>3</b>
<b>Unité principale/accessoires</b> .....	<b>4</b>
<b>Nomenclature</b> .....	<b>5</b>
<b>Préparation</b> .....	<b>8</b>
■ Accord et changement des cordes .....	8
■ Coussin .....	10
■ Archet (fourni avec le SV150S) .....	10
■ Étui souple (accessoire SV150S) .....	10
<b>Utilisation</b> .....	<b>11</b>
■ Opérations de base .....	11
■ Utilisation de l'accordeur intégré .....	11
■ Utilisation du métronome intégré .....	12
■ Utilisation des effets intégrés .....	12
■ Utilisation du lecteur de musique .....	14
■ Messages .....	16
<b>Alimentation</b> .....	<b>17</b>
■ Alimentation par piles .....	17
■ Alimentation secteur .....	17
<b>Fiche technique</b> .....	<b>18</b>



## Réglementation de sécurité d'écoute sur les lecteurs audio portables

A pleine puissance, l'écoute prolongée du baladeur peut endommager l'oreille de l'utilisateur.



### ATTENTION

**N'utilisez pas le casque d'écoute (écouteurs intra-auriculaires) à de forts niveaux de volume pendant de longues périodes de temps. Cela pourrait entraîner une déficience auditive.**

#### • Spécifications de la pris de sortie PHONES du boîtier de commande.

Tension de sortie maximum: inférieure à 150 mV (acc.EN50332-2)

\* Lors de l'utilisation avec les écouteurs intra-auriculaires stéréo fournis.

## Information concernant la Collecte et le Traitement des piles usagées et des déchets d'équipements électriques et électroniques



Les symboles sur les produits, l'emballage et/ou les documents joints signifient que les produits électriques ou électroniques usagés ainsi que les piles ne doivent pas être mélangés avec les déchets domestiques habituels.

Pour un traitement, une récupération et un recyclage appropriés des déchets d'équipements électriques et électroniques et des piles usagées, veuillez les déposer aux points de collecte prévus à cet effet, conformément à la réglementation nationale et aux Directives 2002/96/EC et 2006/66/EC.

En vous débarrassant correctement des déchets d'équipements électriques et électroniques et des piles usagées, vous contribuerez à la sauvegarde de précieuses ressources et à la prévention de potentiels effets négatifs sur la santé humaine qui pourraient advenir lors d'un traitement inapproprié des déchets.

Pour plus d'informations à propos de la collecte et du recyclage des déchets d'équipements électriques et électroniques et des piles usagées, veuillez contacter votre municipalité, votre service de traitement des déchets ou le point de vente où vous avez acheté les produits.

#### [Pour les professionnels dans l'Union Européenne]

Si vous souhaitez vous débarrasser des déchets d'équipements électriques et électroniques veuillez contacter votre vendeur ou fournisseur pour plus d'informations.

#### [Information sur le traitement dans d'autres pays en dehors de l'Union Européenne]

Ces symboles sont seulement valables dans l'Union Européenne. Si vous souhaitez vous débarrasser de déchets d'équipements électriques et électroniques ou de piles usagées, veuillez contacter les autorités locales ou votre fournisseur et demander la méthode de traitement appropriée.

#### Note pour le symbole "pile" (deux exemples de symbole ci-dessous):

Ce symbole peut être utilisé en combinaison avec un symbole chimique. Dans ce cas il respecte les exigences établies par la Directive pour le produit chimique en question.



Cd

**Votre “Violon Silent” vous procurera de nombreuses années de fonctionnement fiable si vous observez les quelques mesures de précautions suivantes :**

### ■ **Emplacement**

Ne placez jamais l'instrument dans des endroits où il serait soumis aux conditions suivantes pour éviter qu'il ne se déforme, ne se décolore ou ne subisse des dommages plus graves.

- Plein soleil (par exemple, derrière une vitre).
- Chaleur excessive (près d'une source de chaleur, à l'extérieur ou dans un véhicule fermé pendant la journée).
- Humidité excessive.
- Poussière excessive.
- Vibrations importantes.

### ■ **Alimentation électrique**

- Mettez toujours l'instrument hors tension lorsque vous avez fini de l'utiliser.
- Si vous utilisez un adaptateur secteur, débranchez-le de la prise secteur lorsque vous envisagez de ne pas utiliser l'instrument pendant une période prolongée.
- Débranchez l'adaptateur secteur en cas d'orage.
- Ne branchez jamais l'adaptateur secteur sur une prise déjà utilisée pour un appareil à consommation d'électricité élevée comme, par exemple, un appareil de chauffage ou une cuisinière électrique. Évitez également d'utiliser des prises multiples car elles peuvent réduire la qualité du son ou endommager l'instrument.

### ■ **Mise hors tension avant de faire les raccordements**

- Pour éviter d'endommager le “Violon Silent” et les appareils auquel il est connecté (un système de sonorisation par exemple), mettez tous les appareils concernés hors tension avant de brancher ou de débrancher les câbles audio.

### ■ **Manipulation et transport**

- Ne manipulez jamais les commandes, les connecteurs et autres pièces avec une force excessive.
- Débranchez toujours les câbles en tenant fermement la prise et sans tirer directement sur le câble.
- Avant de déplacer l'instrument, débranchez tous les câbles.
- Évitez de laisser tomber l'instrument, de lui donner des chocs ou de placer des objets lourds dessus car cela pourrait le rayer ou l'endommager plus gravement.

### ■ **Entretien**

- Nettoyez la surface de l'instrument avec un chiffon sec et doux.
- Utilisez un chiffon légèrement humide pour retirer les taches plus résistantes et les saletés.
- N'utilisez jamais des produits de nettoyage comme de l'alcool ou un diluant.
- Évitez de placer des objets en vinyle sur l'instrument (le vinyle peut adhérer à la surface et la décolorer).

### ■ **Interférences électriques**

- Cet appareil contient des circuits numériques qui peuvent provoquer des interférences s'il est placé trop près d'un poste de radio ou de télévision. Dans ce cas, éloignez-le de l'appareil affecté.

**YAMAHA ne saurait être tenu pour responsable des dommages provoqués par des manipulations ou un emploi incorrects de l'instrument.**

# Unité principale/accessoires

Après avoir ouvert l'emballage, veuillez vérifier si tous les composants de la liste ci-dessous sont bien inclus.

## SV150

- Instrument  
(L'instrument est livré avec son chevalet désinstallé.)

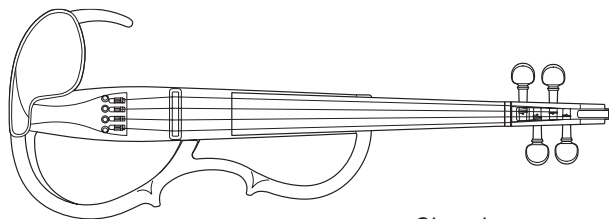

- Boîtier de commande

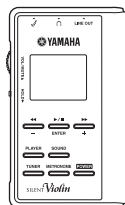

- Carte SD



- Piles au manganèse taille SUM-3 (AA) x 2

\* Les piles fournies le sont dans un but de démonstration seulement.

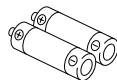

- Mode d'emploi (cette brochure)
- «Let's Enjoy Yamaha Silent Violin™» (brochure avec des pièces d'entraînement)

- Câble  
(Pour raccorder l'instrument à son boîtier de commande.)

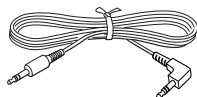

- Chevalet

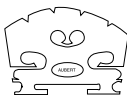

- écouteur stéréo



## SV150S

Les articles suivants s'ajoutent à l'ensemble du SV150.

- Archet : taille 4/4



- Étui

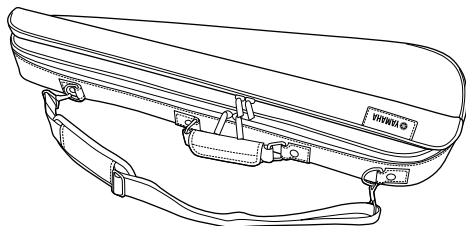

- Collophane : PIRASTRO Schwarz 9005



\* L'adaptateur secteur est en option. Veuillez acheter l'adaptateur secteur PA-D05K.

# Nomenclature

## [Instrument]

### ● Avant

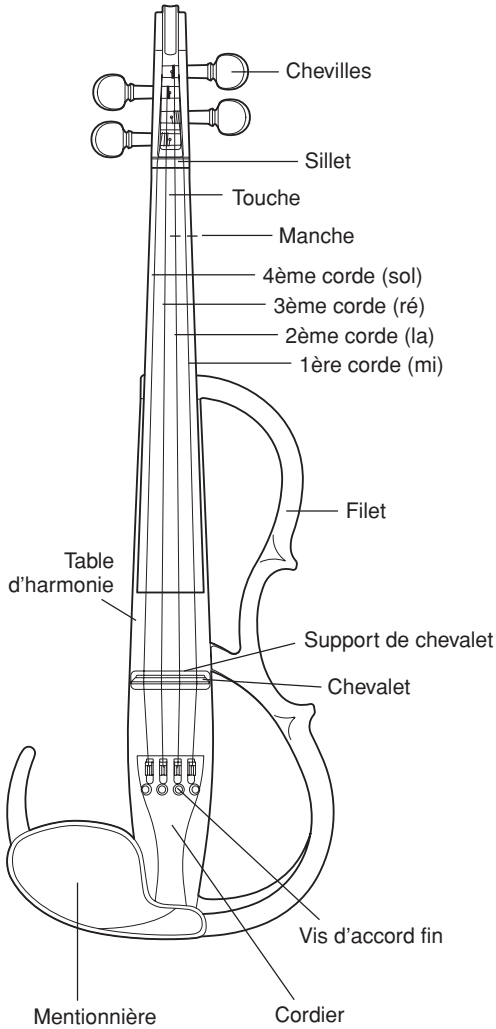

### ● Arrière

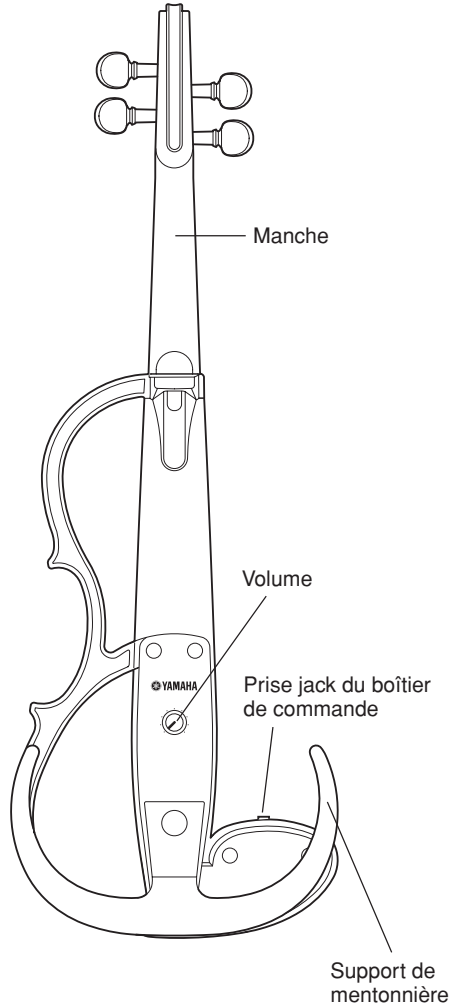

# [Boîtier de commande]

\* A utiliser exclusivement avec le SV150. Incompatible avec les autres instruments.

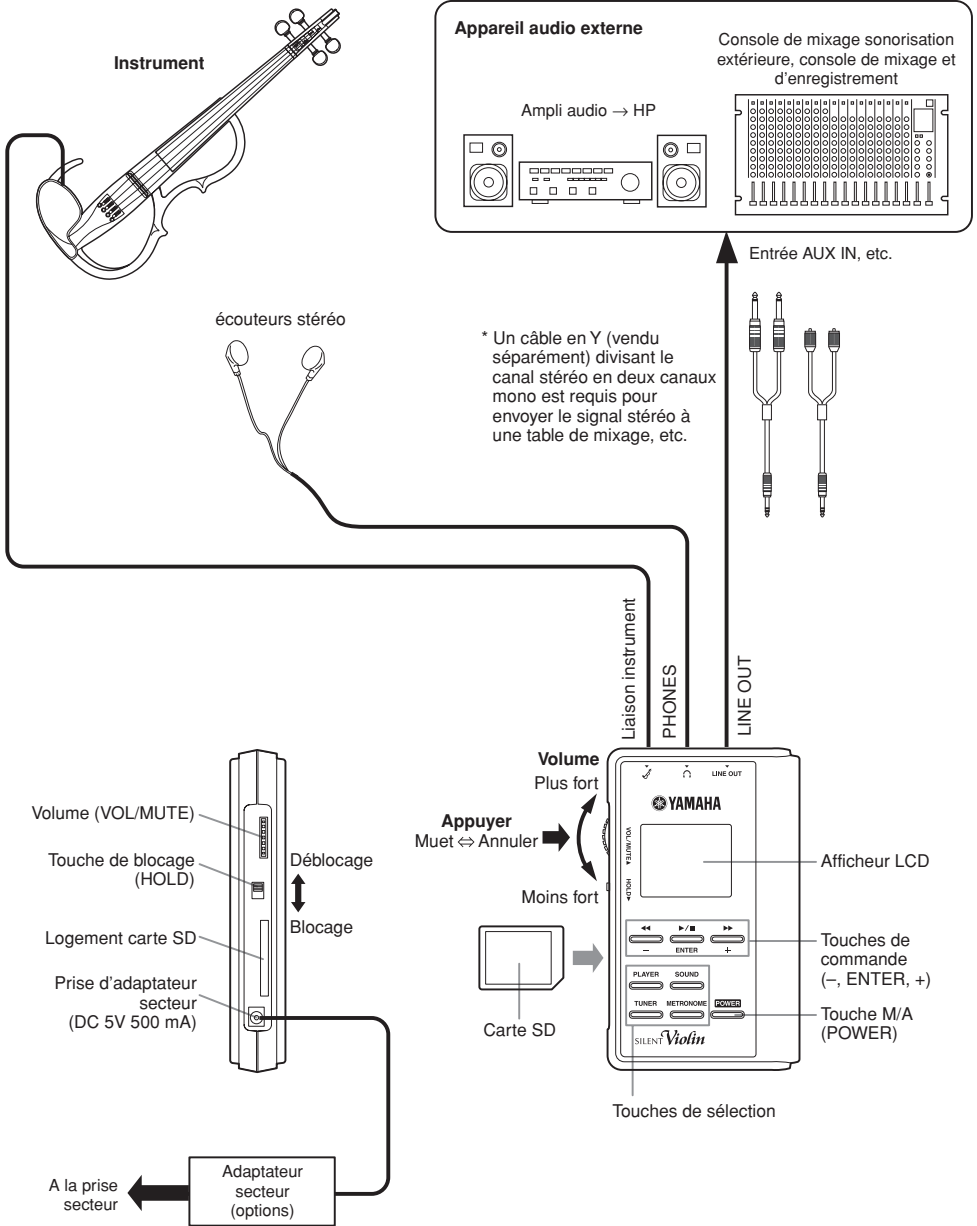

## [Nature des entrées et des sorties]

### <Sur l'instrument>

#### ● Prise jack du boîtier de commande

Cette prise jack permet de recevoir un courant d'alimentation depuis le boîtier de commande et, dans l'autre sens, d'envoyer le signal de l'instrument au boîtier. Utilisez le câble fourni pour raccorder l'instrument au connecteur de liaison du boîtier de commande.

- \* Un câble audio du commerce muni de mini-connecteurs stéréo aux deux extrémités convient également. (Les câbles équipés de résistances ne sont toutefois pas compatibles.)
- \* Le système ne peut pas fonctionner correctement si un câble mono est utilisé.
- \* Le système ne peut pas fonctionner correctement si le câble est branché à un autre appareil que le boîtier de commande.

### <Sur le boîtier de commande>

#### ● Connecteur de liaison avec l'instrument

Ce connecteur fournit son alimentation électrique à l'instrument SV150 et reçoit en retour le signal audio du SV150. Utilisez le câble fourni pour raccorder l'instrument au connecteur de liaison du boîtier de commande.



**Ne raccordez jamais d'instrument ou d'appareil autre (y compris d'autres modèles de "Violon Silent") que le "Violon Silent" SV150. Vous risqueriez d'endommager cet autre instrument.**

#### ● Prise PHONES

Pour raccorder les écouteurs fournis. Tous types d'écouteurs stéréo du commerce peuvent être utilisés.

#### ● Connecteur LINE OUT

Raccordez ici un câble audio du commerce avec mini-jack stéréo (vendu séparément) pour que le signal de sortie audio stéréo du Violon, avec ses effets et autres fonctions, soit envoyé vers un appareil audio externe, par exemple un amplificateur, etc. Le violon et le clic du métronome sont placés au centre du panorama sonore, tandis que les effets, selon le cas, sont diffusés en stéréo. Le signal audio de la carte SD est transmis tel qu'il a été enregistré.

#### ● Logement de carte mémoire SD

Introduisez la carte mémoire SD fournie dans ce logement pour pouvoir lire les fichiers musicaux aux formats ci-après. (Pour plus de précisions, consultez la page 14.)

#### • Fichiers musicaux compatibles

Extension	Type de fichier
.aac	Fichier à compression AAC
.m4a	Fichier à compression MPEG4
.mp3	Fichier à compression MPEG1 Couche 3
.wav	Fichier audio Windows standard (pas de compression)
.mid	Fichier MIDI

- N'écoutez pas de musique à fort volume pendant des périodes prolongées en utilisant les écouteurs. Vous risqueriez d'endommager votre ouïe.
- Si le son est distordu, utilisez la commande de volume sur l'instrument ou sur le boîtier de commande pour baisser le volume jusqu'à ce que le son ne soit plus distordu.
- Mettez toujours le boîtier de commande hors tension (OFF) avant de brancher ou de débrancher le câble de liaison entre ce dernier et le violon.
- Si vous raccordez le boîtier de commande du violon à un appareil externe, veillez à ce que tous les appareils soient auparavant mis hors tension (OFF), ou que le volume soit ramené au niveau minimum sur tous les appareils. Un niveau de volume élevé peut endommager votre ouïe et lesdits appareils.
- Si vous débranchez un câble alors qu'un des éléments est sous tension (ON), cela peut endommager le matériel. Le choc brutal pour votre ouïe pourrait être dangereux ; soyez donc prudent.
- En cas de raccordement à des appareils externes, veillez à utiliser les bons connecteurs et à bien les brancher.

# Préparation

## ■ Accord et changement des cordes

Le “Violon Silent” est expédié de l’usine sans que son chevalet soit monté. Tout d’abord, montez le chevalet puis procédez à l’accordage.

Quand les cordes vieillissent, la qualité sonore diminue progressivement et il devient difficile d’accorder l’instrument. Quand vous pensez qu’elles sont usées, changez les cordes le plus tôt possible.

- Retenez que l’extrémité des cordes est tranchante et risque de blesser les doigts. Prenez toutes les précautions nécessaires lorsque vous devez remplacer les cordes.
  - Lorsque des cordes doivent être remplacées ou réglées, n’approchez pas votre visage tout près de l’instrument. En effet, la corde risque de casser brutalement, ce qui peut vous blesser les yeux ou provoquer d’autres blessures.
- La partie inférieure du chevalet supporte la 1ère corde (mi), la partie supérieure supporte la 4ème corde (sol). Vérifiez que le chevalet soit correctement placé, puis montez-le sur son support. Le côté du chevalet portant le logo doit être orienté vers le cordier.
  - Veillez à ce que le chevalet soit bien vertical. S’il est penché d’un côté ou de l’autre, redressez-le à la main. Assurez-vous que chaque corde est bien placée dans l’échancrure prévue pour elle sur le chevalet.

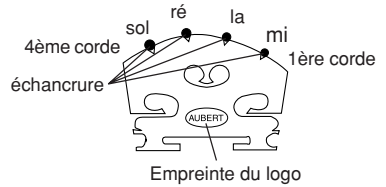

[Echancrure (Vu du cordier)]

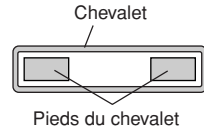

[Veillez à ce que les pieds du chevalet ne rentrent pas en contact avec le cadre du support de chevalet]

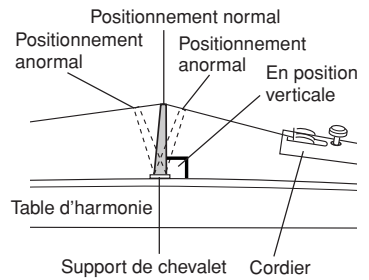

**Assurez-vous que les cordes sont correctement placées dans leur échancrure appropriée du chevalet quand vous jouez de l’instrument.**

Les cordes peuvent sortir de leur échancrure lors de l’ajustement du chevalet ou du changement de cordes. Comme la première (mi) corde et la quatrième (sol) corde tendent à sortir facilement de leur échancrure, tenez-les doucement avec vos doigts quand vous accordez l’instrument.

Notez aussi que la 1ère corde (mi) est protégée par un fourreau. Veillez à ce que ce fourreau repose contre le chevalet.

**Assurez-vous systématiquement que le chevalet est bien droit, que vous vous apprêtez à jouer l’instrument ou à le ranger.**

Notez que même si le chevalet est bien vertical avant l’accordage, il se peut qu’il penche en cours d’accord. Dans ce cas, veillez à le redresser.

Il est très important que le chevalet soit bien vertical. S’il penche d’un côté ou de l’autre, la qualité du son est altérée et l’instrument risque d’être endommagé.

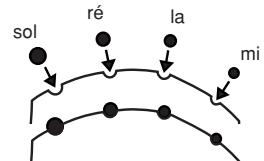

[Assurez-vous que les cordes ne sortent pas de leur échancrure]

Fourreau de protection sur la 1ère corde (mi)

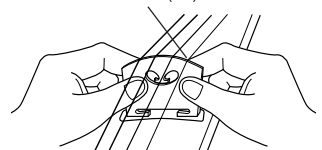

[Le chevalet est placé verticalement]



- Les cordes doivent être accordées dans les tonalités suivantes. La 1ère corde est accordée en mi (E en notation anglaise), la 2ème en La (A), la 3ème en Ré (D) et la 4ème en Sol (G). En vous aidant de la fonction Accordeur du boîtier de commande (→ P.11), appuyez sur la cheville de la corde à accorder tout en la tournant pour modifier la tonalité de la corde à vide.
- Enfin servez-vous des tendeurs pour parfaire l'accord.

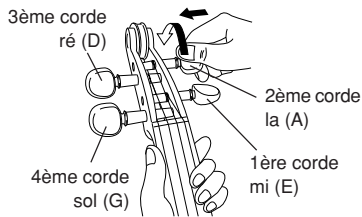

Si les vis d'accord fin sont trop desserrées, des vibrations peuvent se produire durant le jeu.



Ne desserrez pas trop.

- Si vous ne prévoyez pas d'utiliser l'instrument pendant une longue période, détendez les cordes de la valeur d'une note.
- Avant de jouer de l'instrument, vérifiez que le chevalet se trouve en position verticale. En effet, le chevalet risque d'être abîmé et la qualité du son produit risque d'en souffrir si le chevalet n'est pas positionné correctement.

### ● Enroulement des cordes (Lisez cette section lorsque vous vous apprêtez à changer les cordes)

- 1 Avant de corder votre instrument, positionnez l'ajusteur afin qu'il se trouve au milieu de sa plage de réglage.
- 2 Placez la boule (à l'extrémité de la corde) dans l'encoche de l'ajusteur. Vérifiez que la boule est correctement insérée dans l'encoche de l'ajusteur.

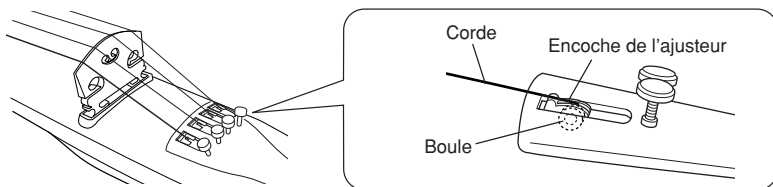
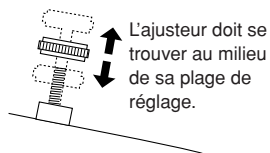

- 3 Introduisez l'autre extrémité de la corde dans le trou de la cheville d'accord. Faites tourner la cheville d'accord. Comme cela est représenté sur l'illustration ci-dessous, enroulez une fois la corde autour de la cheville en commençant du côté opposé à la manche de la cheville puis ramenez la corde en prenant soin de la faire chevaucher sur la corde pour que la tension de la corde soit progressivement reprise au fur et à mesure que la corde s'enroule vers la manche de la cheville. Les 1ère (mi) et 2ème (la) cordes sont représentées sur les figures de gauche tandis que les 3ème (ré) et 4ème (sol) cordes sont représentées sur les figures de droite.

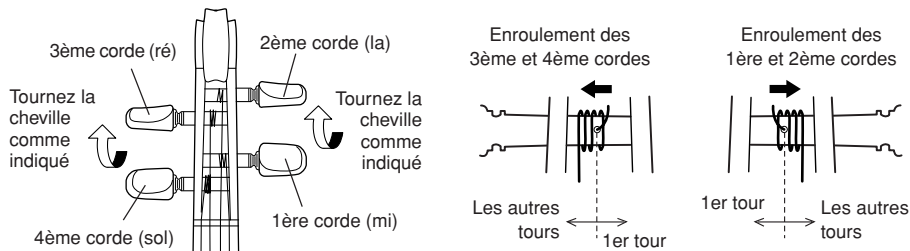

## ■ Coussin

Une mentonnière classique pour violon (taille 4/4) peut être fixée sur l'instrument.

## ■ Archet (fourni avec le SV150S)

- Utilisez de la colophane et frottez-la délicatement sur les crins de l'archet. Avant même d'utiliser l'archet, assurez-vous que la colophane soit bien appliquée régulièrement partout sur toute la longueur des crins. Dès la seconde utilisation de l'archet, appliquez de la colophane en faible quantité sur les crins.
- Détendez l'archet quand vous ne l'utilisez pas.
- Si vous n'utilisez pas l'archet pendant une longue période de temps, la mèche peut souffrir de dommages provoqués par des insectes. Prenez-en soin en conséquence.

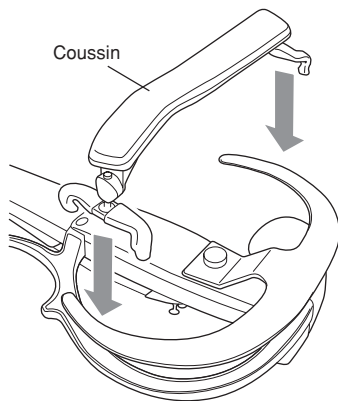

Tournez la vis pour ajuster la tension de l'archet.

## ■ Étui souple (accessoire SV150S)

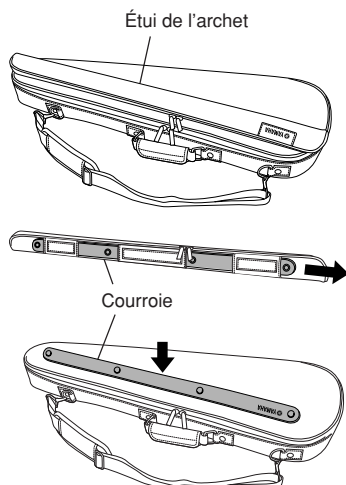
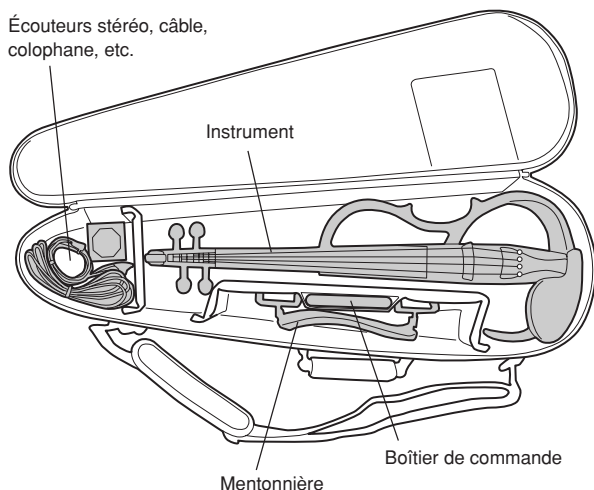

L'étui souple est conçu pour le rangement et le transport de cet instrument. Il est destiné à accueillir l'instrument lui-même, son boîtier de commande et votre éventuelle mentonnière. L'étui de l'archet peut être séparé de l'ensemble. Lorsque l'étui de l'archet est séparé, sortez la courroie fixée à l'arrière de celui-ci et fixez-la à l'étui de l'instrument comme indiqué sur la figure.

- L'étui est conçu pour transporter l'instrument. Il n'est pas conçu pour protéger celui-ci des chocs. N'exposez pas l'instrument à des chocs ou une pression trop forte lorsque vous le transportez ou lorsqu'il est rangé.
- Démontez la mentonnière avant de mettre l'instrument dans son étui.



# Utilisation

## ■ Opérations de base

- 1 Raccordez d'abord l'instrument au boîtier de commande à l'aide du câble fourni.
- 2 Raccordez les écouteurs stéréo fournis à la prise repérée par la marque .  
Pour reproduire le son sur un appareil audio externe, utilisez un câble correspondant au connecteur d'entrée de l'appareil et raccordez l'autre extrémité à la prise LINE OUT de l'instrument.
- 3 Maintenez pressée la touche d'alimentation sur le boîtier de commande pendant environ une seconde pour mettre l'appareil sous tension et mettre l'affichage LCD en service.
  - \* Le boîtier ne se met pas sous tension si le commutateur HOLD est en position basse. Faites glisser le commutateur HOLD en position haute et appuyez à nouveau sur la touche POWER.
  - \* Pour couper l'alimentation, maintenez la touche POWER enfoncée pendant au moins 2 secondes.
- 4 Le volume sonore se règle à l'aide de la commande de volume de l'instrument et de la molette VOL/MUTE du boîtier de commande. La commande de volume de l'instrument n'agit que sur le volume de l'instrument, tandis que la molette VOL/MUTE du boîtier de commande agit sur le volume général (de 0 à 30) du violon et aussi sur le volume des effets, du métronome et du lecteur de musique.
  - \* Cet instrument ne produit aucun son si la commande de volume est placée sur « 0 ».
  - \* Un appui sur la molette VOL/MUTE active la fonction "Muet" et affiche l'icône . Appuyez à nouveau sur la molette VOL/MUTE pour désactiver la fonction "Muet" et faire réapparaître l'icône du casque d'écoute .
  - \* Quand le commutateur HOLD est placé en position basse, aucune des touches du boîtier de commande ne fonctionne.

## ■ Utilisation de l'accordeur intégré

- 1 Raccordez l'instrument au boîtier de commande et effectuez les réglages indiqué à la section précédente, « Génération du son ».
- 2 Appuyez sur la touche TUNER du boîtier de commande pour afficher l'écran illustré ci-contre.
- 3 Servez-vous des touches + et – pour régler la fréquence normale d'accord, ou « diapason standard » (La3 [A] = 430 à 450 Hz)
- 4 Faites sonner l'une des cordes ; le nom de la note à laquelle elle est accordée s'inscrit au centre et en bas de l'affichage. L'accordeur signale si la note jouée sur l'instrument est trop basse (b▶) ou trop haute (#◀). La zone graduée indique l'écart entre la note jouée et sa fréquence nominale. Lorsque la note est accordée, les deux icônes b▶ et #◀ s'affichent simultanément et la graduation repérée par le point noir est le « 0 », en position centrale. Vous pouvez également appuyer sur la touche ENTER pour faire jouer par le boîtier de commande le diapason standard (La3, ou A). Appuyez de nouveau sur ENTER pour interrompre l'émission du diapason.

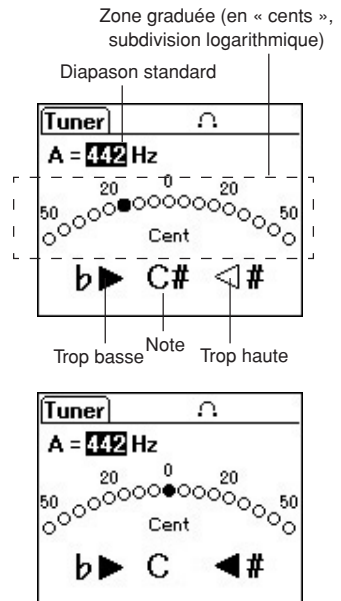

## ■ Utilisation du métronome intégré

\* Le métronome intégré fonctionne même lorsque l'instrument n'est pas raccordé au boîtier de commande, son signal est envoyé dans les écouteurs stéréo et sur le connecteur LINE OUT.

1 Appuyez sur la touche METRONOME du boîtier de commande pour afficher l'écran illustré ci-contre.

2 Appuyez de nouveau sur la touche METRONOME pour sélectionner le paramètre que vous voulez modifier, puis utilisez les touches +/- pour choisir la valeur voulue pour le paramètre.

\* Un appui maintenu sur la touche + ou – entraîne une variation continue de la valeur. De plus, l'appui simultané sur les deux touches + et – ramène le paramètre à sa valeur d'usine.

♩ = Tempo = nombre de temps par minute (de 32 à 280). La valeur par défaut est de 120.

Beat: Métrique = nombre de temps par mesure (de 0 à 7 temps, croches, triolets, doubles croches). La valeur par défaut est de 4.

Volume: Réglage de volume sonore (de 0 à 30) La valeur par défaut est de 20.

3 Appuyez sur la touche ENTER pour lancer le métronome. Appuyez de nouveau sur la touche ENTER pour arrêter le métronome.

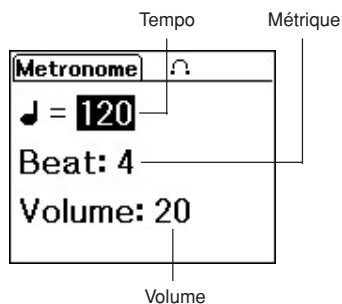

## ■ Utilisation des effets intégrés

Le "Violon Silent" SV150 dispose d'un processeur numérique de signal (DSP) intégré qui permet d'appliquer au signal sonore un effet choisi parmi un ensemble de 24, dont des effets de réverbération, qui agrémentent le jeu de l'instrument.

1 Raccordez l'instrument au boîtier de commande et effectuez les réglages indiqué à la section « Génération du son ».

2 Appuyez sur la touche SOUND du boîtier de commande pour afficher l'écran illustré ci-contre.

3 À l'aide des touches + et –, sélectionnez un effet (de 1 à 25).

\* Le réglage d'effet n°25 désactive tout effet.

Si un paramètre s'affiche sous le nom de l'effet sélectionné, appuyez sur la touche SOUND pour le sélectionner, puis servez-vous des touches +/- pour régler sa valeur.

\* Un appui maintenu sur la touche + ou – entraîne une variation continue de la valeur. De plus, l'appui simultané sur les deux touches + et – ramène le paramètre à sa valeur d'usine.

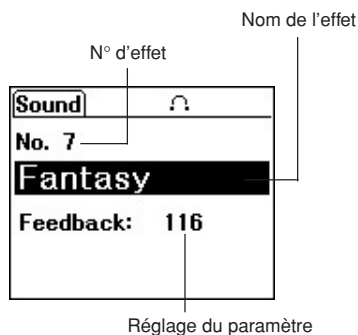

## ● Liste des effets

N°	Nom de l'effet	Paramètre	Plage (Rég. par défaut)	Description
1	Studio	—	—	Réverbération naturelle d'une pièce. Son de base pour travailler.
2	Large Hall	—	—	Réverbération d'une grande salle, avec chute de longue durée.
3	Middle Hall	—	—	Réverbération d'une salle de taille moyenne.
4	Small Hall	—	—	Réverbération d'une petite salle, avec chute de courte durée.
5	Club	—	—	Réverbération typique d'un petit club de jazz.
6	Jazz	—	—	Effet s'inspirant d'un violon jazz enregistré par un microphone.
7	Fantasy	Feedback	64–127 (116)	La réverbération et l'écho sont combinés pour créer une atmosphère vaporeuse. Le paramètre « Feedback » détermine le nombre d'échos.
8	Mirror Room	Feedback	64–127 (116)	Réfléchit le son comme un miroir. Le paramètre « Feedback » détermine le nombre d'échos.
9	Chorus	Depth	24–127 (72)	L'effet de chorus ajoute de la profondeur au son. Le paramètre « Depth » détermine l'intensité de l'effet.
10	Strings	Effect Level	10–100 (40)	Effet de section de cordes, avec au moins 2 instrumentistes. Le paramètre « Effect Level » détermine l'épaisseur du son.
11	Vibrato	Speed	40–104 (83)	Simule le vibrato propre au jeu classique. Le paramètre « Speed » détermine la vitesse du vibrato.
12	Lazy	Depth	32–127 (127)	Sensation de paresse. Le paramètre « Depth » détermine l'intensité de l'effet.
13	Under the Sea	Speed	0–92 (4)	Effet mystérieux évoquant les fonds sous-marins ou un tunnel. Le paramètre « Speed » modifie la tonalité.
14	Planet	Depth	32–127 (94)	Effet évocateur de mondes extra-terrestres. Le paramètre « Depth » détermine l'intensité de l'effet.
15	Pan Reverb	Reverb Time	6–53 (36)	Le son se déplace entre gauche et droite. Le paramètre « Reverb Time » détermine la longueur de l'effet.
16	Pan Chorus	Speed	8–84 (55)	Panoramique automatique de gauche à droite avec effet de chorus, évocateur d'une voiture lancée sur l'autoroute. Le paramètre « Speed » détermine la vitesse du panoramique.
17	Auto Wah	Speed	5–90 (17)	Modifie automatiquement la tonalité. Le paramètre « Speed » détermine la vitesse du changement de tonalité.
18	Over Drive	Tone	34–58 (46)	Légère distorsion du son. Le paramètre « Tone » détermine la clarté et la projection.
19	Delay Drive	Delay Level	0–92 (24)	Son distordu avec écho. Le paramètre « Delay Level » détermine la force de l'effet.
20	Buzz Drive	Tone	34–58 (46)	La modulation en anneau et la distorsion se mélangent pour créer un effet bien spécial. Le paramètre « Tone » détermine la clarté et la projection.
21	Wah Drive	Over Drive	2–18 (8)	Combinaison des effets Auto Wah et Over Drive. Le paramètre « Overdrive » détermine la force de la distorsion.
22	Jet	Tone	34–58 (46)	Effet d'avion à réaction très populaire dans la musique des années 70. Le paramètre « Tone » détermine la clarté et la projection.
23	Chorus Lead	Tone	34–52 (46)	Combinaison des effets Chorus et Over Drive, pour un son incisif propice aux solos. Le paramètre « Tone » détermine la clarté et la projection.
24	Tube Drive	Tone	34–52 (46)	Simulation d'ampli à lampes, avec beaucoup de distorsion. Le paramètre « Tone » détermine la clarté et la projection.
25	No Effect	—	—	Aucun effet n'est appliqué. Choisissez ce réglage lorsque vous utilisez un boîtier d'effets externe.

## ■ Utilisation du lecteur de musique

Le boîtier de commande possède un lecteur de musique intégré capable de lire des fichiers musicaux (.aac, .m4a, .mp3, .wav, .mid) placés sur une carte mémoire SD.

- \* Pour plus de précisions sur chaque format de fichier musical, consultez la page 7.
- \* Vous pouvez écouter ces fichiers musicaux à l'aide des écouteurs ou par branchement sur le connecteur LINE OUT même lorsque l'instrument n'est pas raccordé au boîtier de commande.

## ● Préparation des fichiers compatibles

Copiez les fichiers de musique sur la carte SD à l'aide d'un ordinateur équipé d'un lecteur de carte SD.

- \* Le lecteur est compatible avec les cartes SD allant jusqu'à 2 Go de capacité (il n'est pas compatible avec les cartes SDHC).

- 1 Servez-vous d'un ordinateur et d'un logiciel gratuit ou du commerce pour convertir les morceaux de vos CD, les fichiers musicaux téléchargés sur internet, etc. à l'un des formats compatibles (.aac, .m4a, .mp3, .wav).
- 2 Introduisez la carte SD dans le lecteur de l'ordinateur pour copier les fichiers musicaux convertis sur la carte SD.

### Attention

Les données musicales de CD ou téléchargées sur Internet sont protégées par des droits d'auteurs (du compositeur du texte ou de la musique, du producteur). Copier ces données nécessite l'autorisation de propriétaire des droits d'auteurs, mais, cependant, aucune autorisation n'est nécessaire si les données sont utilisées pour un usage personnel. Si les données sont copiées dans le but de les distribuer ou de les transférer sur Internet, une autorisation doit d'abord être obtenue auprès du propriétaire des droits d'auteur.

## ● Lectures des fichiers musicaux

Le boîtier de commande peut lire les fichiers musicaux qui se trouvent sur la carte SD.

- \* Des sous-ensembles de fichiers peuvent être regroupés dans des dossiers en fonction du genre, etc., toutefois nous allons d'abord expliquer comment copier des fichiers sur la carte SD sans créer de dossiers.

- 1 Introduisez une carte SD contenant des fichiers musicaux dans le logement de carte du boîtier de commande.
- 2 Appuyez sur la touche PLAYER du boîtier de commande pour afficher l'écran illustré ci-dessous.

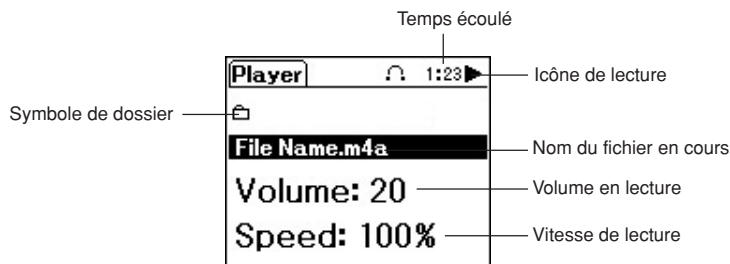

- 3 Appuyez sur la touche PLAYER pour sélectionner le champ « Nom du fichier », puis utilisez les touches +/- pour sélectionner le fichier musical à écouter. Les fichiers musicaux qui peuvent être lus sont présentés dans l'ordre alphabétique de leurs noms.

- 4 Appuyez sur la touche ENTER (►/■) pour lancer la lecture. Le temps de lecture écoulé et une icône de lecture (►) s'affichent en haut à droite de l'afficheur. Appuyez de nouveau sur la touche ENTER (►/■) pour suspendre la lecture (■).

#### Réglage du volume en lecture

Appuyez sur la touche PLAYER pour sélectionner le champ « Volume », puis utilisez les touches +/- pour régler le volume sonore. La plage de réglage va de 0 à 30. Le réglage par défaut est de 20.

\* Ce réglage n'a aucun effet sur le volume sonore du "Violon Silent".

#### Réglage de la vitesse de lecture

Appuyez sur la touche PLAYER pour sélectionner le champ « Speed », puis utilisez les touches +/- pour régler la vitesse de lecture. La plage de réglage va de 75% à 125%. Le réglage par défaut est, logiquement, de 100%.

\* À l'exception des fichiers MIDI (.mid), il est possible que vous entendiez des parasites lorsque vous changez la vitesse de lecture.

#### Utilisation des fonctions/touches -(◀◀) et +(▶▶)

- La touche -(◀◀) peut être utilisée pour le rembobinage et la touche +(▶▶) pour l'avance rapide quand le symbole de dossier (📁) ou le champ du nom de fichier est sélectionné pendant la lecture.
- Elles permettent aussi de changer de morceau : lorsque la lecture est mise en pause, l'appui sur la touche -(◀◀) ramène au début du morceau en cours. Un nouvel appui sur cette touche -(◀◀) sélectionne et affiche le fichier musical précédent.
- L'appui sur la touche +(▶▶) lorsque la musique est mise en pause sélectionne le morceau suivant.

#### Sélection de fichiers musicaux dans des dossiers

Si des fichiers se trouvent dans les dossiers, sélectionnez d'abord le champ du nom de fichier, puis utilisez les touches +/- pour sélectionner le dossier souhaité et appuyez sur la touche ENTER.



Les fichiers (et éventuels sous-dossiers) contenus dans le dossier sélectionné sont affichés en ordre alphabétique dans le champ Nom de fichier. Servez-vous des touches +/- pour sélectionner le fichier (ou sous-dossier) souhaité.

Sélectionnez un nom de sous-dossier dans le champ Nom de fichier, puis appuyez sur ENTER pour afficher les noms des fichiers de ce sous-dossier.

Appuyez sur la touche PLAYER pour sélectionner le symbole de dossier (📁 → 📁), puis appuyez sur la touche ENTER pour passer au dossier parent (plus haut dans l'arborescence de dossiers).

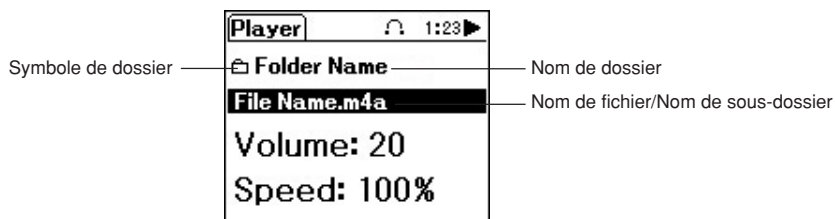

## ● Formats compatibles

### [Formats compatibles AAC (.m4a), .mp3, .wav]

Fréquence d'échantillonnage	8, 11,025, 12, 16, 22,05, 24, 32, 44,1, 48 (kHz)
Nombre de canaux	1 (Monaural), 2 (Stéréo)
Débit (kbit/s)	8 à 320 (avec AAC (.m4a), .mp3)
Définition	8 bits, 16 bits (avec .wav)

### [Formats compatibles .mid]

Type de fichier	Fichier MIDI standard 0, 1
Taille de fichier	100 Ko
Caractéristiques du générateur de sons	General Midi Level 1
Nombre de canaux	16
Polyphonie maximale	32 notes

- **Ne retirez jamais la carte de son logement lors de la lecture ou lorsque la lecture est en pause. Vous risqueriez d'endommager les fichiers ou le boîtier de commande.**

- \* Le nombre maximal de sous-dossiers ou fichiers que peut contenir un seul dossier est de 100.
- \* La profondeur maximale de l'arborescence des dossiers est de 5 niveaux.
- \* Le nombre maximal de caractères du chemin d'accès complet à un fichier (de la racine jusqu'au nom du fichier est de 258.
- \* Les noms de fichier utilisant un tréma, un accent circonflexe, les langues asiatiques multi-octet, etc. ne sont pas compatibles.
- \* Le boîtier de commande accepte les cartes mémoire SD de capacité allant jusqu'à 2 Go (il n'est pas compatible avec les cartes SDHC).
- \* Veuillez utiliser le logiciel spécial fourni par le fabricant de la carte pour formater la carte SD.
- \* N'est pas compatible avec les fonctions de protection des droits d'auteur telles que SD-Audio.

## ■ Messages

Message affiché	Signification
Total Volume: n	Affiche le niveau de volume général (n).
Mute On.	La fonction « Muet » est activée.
Holding.	La fonction de blocage des commandes « Hold » est activée.
Low Battery!	Le niveau d'alimentation est faible. Remplacez les piles au plus vite.
Clear Setting!	Les réglages ont été effacés.
Format Error!	Erreur de format détectée dans le fichier sélectionné en lecture.
File Open Error!	Une erreur s'est produite lors de l'ouverture d'un fichier de la carte SD.
File Read Error!	Une erreur s'est produite lors de la lecture d'un fichier de la carte SD.



# Alimentation

Le “Violon Silent” SV150 peut fonctionner sur piles ou sur secteur.

L'alimentation est fournie à l'instrument quand la touche POWER est maintenue pressée pendant environ une seconde et que les piles sont installées ou qu'un adaptateur d'alimentation (vendu séparément) est attaché. Pour mettre l'appareil hors tension, maintenez pressée la touche POWER pendant plus de 2 secondes.

- \* Les réglages effectués sont mémorisés même après la mise hors tension si des piles sont installées ou si un adaptateur secteur est branché.

## ■ Alimentation par piles

- 1 Retournez le boîtier de commande et retirez le capot du logement des piles.
- 2 Insérez les deux piles fournies (taille SUM-3, AA). Tenez soigneusement compte des repères de polarité comme indiqué sur l'illustration et insérez les piles.
- 3 Remettez le couvercle de logement des piles en place.

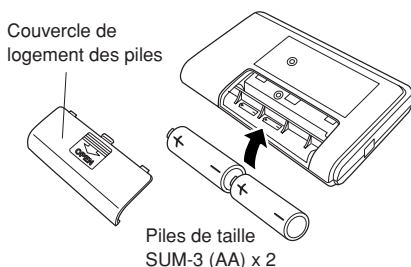

Le message “LowBattery” (pile faible) est affiché sur l'affichage LCD du boîtier de commande quand la puissance de la pile devient faible. L'icône indiquant que la pile est faible (🔋) apparaît dans la partie supérieure de l'affichage. Dans ce cas, remplacez les piles aussi tôt que possible, en faisant attention aux points suivants.

- Respectez toujours les signes +/- quand vous insérez les piles. Une mauvaise insertion peut déclencher un incendie.
- Remplacez toujours les piles usées par un jeu de piles neuves. Ne mélangez jamais des piles usées et des piles neuves. Ne mélangez jamais différents types de piles (alcalines et manganèse ou piles de différents fabricants ou des types différents du même fabricant). Sinon, un incendie pourrait se déclencher.
- Pour éviter que l'unité ne soit endommagée par une fuite du liquide des piles ou pour éviter une consommation inutile de la puissance des piles, retirez les piles de l'unité quand vous envisagez de ne pas utiliser l'unité pendant une période prolongée.
- Les piles fournies le sont dans un but de démonstration seulement.

## ■ Alimentation secteur

L'adaptateur secteur est en option. Veuillez acheter l'adaptateur secteur PA-D05K.

- 1 Branchez de façon ferme le connecteur DC de l'adaptateur secteur dans la prise DC IN située sur le côté du boîtier de commande.
- 2 Branchez l'adaptateur secteur dans une prise secteur murale d'accès pratique.

- Quand vous utilisez un adaptateur secteur, l'alimentation par piles est automatiquement neutralisée.
- Lorsque vous utilisez un adaptateur secteur, vérifiez qu'il s'agit bien de l'adaptateur préconisé. L'utilisation d'un adaptateur incompatible aurait pour effet d'endommager l'instrument ou de déclencher un incendie, etc. Utilisez avec précautions.

# Fiche technique

## Instrument

<b>Manche</b>	Érable
<b>Table d'harmonie</b>	Epicéa
<b>Touches/Chevilles</b>	Ebène
<b>Chevalet</b>	Érable (Aubert)
<b>Eclisse</b>	Résine de synthèse
<b>Cordier</b>	Vis d'accord fin : 4 (Wittner)
<b>Cordes</b>	Cordes de violon à boule (Helicore)
<b>Capteur</b>	Micro Piezo (sous le chevalet)
<b>Alimentation</b>	Fournie par raccordement au boîtier de commande
<b>Longueur de corde</b>	328 mm
<b>Dimensions</b>	589 (L) x 206 (l) x 116 (H) mm
<b>Poids (instrument seul)</b>	Environ 490 g
<b>Commande</b>	VOLUME

## Boîtier de commande

<b>Étui</b>	Résine de synthèse
<b>Commandes</b>	<ul style="list-style-type: none"><li>• Touches de saisie de données (–, ENTER, +)</li><li>• Touches de sélection de mode (PLAYER, SOUND, TUNER, METRONOME)</li><li>• Touche POWER (Marche/Arrêt par maintien 2 s.)</li><li>• Molette VOLUME/MUTE</li><li>• Commutateur de blocage des commandes HOLD</li></ul>
<b>Branchements</b>	<ul style="list-style-type: none"><li>• Connecteur de l'instrument (Entrée/Sortie)</li><li>• Connecteur PHONES (Sortie écouteurs)</li><li>• Connecteur LINE OUT (Sortie ligne)</li><li>• Logement de carte SD</li><li>• Prise d'adaptateur secteur (DC 5 V 500 mA)</li></ul>
<b>Alimentation</b>	Double source d'alimentation par piles taille SUM-3 (AA), 1,5 V : 2 / Adaptateur d'alimentation secteur

### Autonomie des piles (utilisation continue)

Avec des piles au manganèse : Environ 2 heures

Avec des piles alcalines : Environ 10,5 heures

<b>Dimensions</b>	111 (L) x 66 (l) x 19 (H) mm (hors touches)
<b>Poids</b>	Environ 85 g

## Accessoires

<b>SV150</b>	Câble, Carte SD, écouteur stéréo, Piles au manganèse taille SUM-3 (AA) x 2, Mode d'emploi (cette brochure), « Let's Enjoy Yamaha Silent Violin™ » (brochure avec des pièces d'entraînement)
<b>SV150S</b>	Archet (taille 4/4), Collophane, Étui, Câble, Carte SD, écouteur stéréo, Piles au manganèse taille SUM-3 (AA) x 2, Mode d'emploi (cette brochure), « Let's Enjoy Yamaha Silent Violin™ » (brochure avec des pièces d'entraînement)

